



SIEMENS



Suszarka bębnowa

WT45HVOEPL

siemens-home.bsh-group.com/welcome

pl Instrukcja obsługi i ustawiania

Register
your
product
online

Nowa suszarka bębnowa

Gratulujemy zakupu nowej suszarki bębnowej marki Siemens.

Zachęcamy do przeczytania instrukcji obsługi i zapoznania się z zaletami zakupionej suszarki.

Każde urządzenie opuszczające nasz zakład zostało starannie sprawdzone pod kątem działania i stanu, aby sprostać wysokim wymaganiom jakości urządzeń marki Siemens.

W celu uzyskania szczegółowych informacji oraz zapoznania się z ofertą naszych produktów, wyposażenia dodatkowego, części zamiennych oraz usług serwisowych można odwiedzić naszą stronę internetową www.siemens-home.bsh-group.com lub skontaktować się z centrum obsługi klienta.

Jeśli w instrukcji obsługi i ustawiania opisane są różne modele, to w odpowiednich miejscach wskazane są różnice.



Przed użyciem suszarki bębnowej należy przeczytać niniejszą instrukcję obsługi i ustawiania!

Zasady prezentacji

Ostrożnie!

Taka kombinacja symbolu i hasła ostrzegawczego wskazuje na sytuację, która jest potencjalnie niebezpieczna. Niezachowanie środków ostrożności może prowadzić do obrażeń lub śmierci.

Uwaga!

To hasło ostrzegawcze wskazuje na sytuację, która jest potencjalnie niebezpieczna. Niezachowanie środków ostrożności może spowodować szkody materialne lub zanieczyszczenie środowiska.

Wskazówka / Rada

Wskazówki odnośnie optymalnej eksploatacji urządzenia / przydatne informacje.

1. 2. 3. / a) b) c)

Poszczególne etapy działania są oznaczone cyframi lub literami.

■ / -

Elementy wykazów są oznaczone punktem lub myślnikiem.

Spis treści

| | |
|-----------------------------------------------------------------------------------------------------------------------------------------|----------------------------------------------------------------------------------------------------------------------------|
|  Przeznaczenie urządzenia 4 |  Obsługa urządzenia 27 |
|  Instrukcje bezpieczeństwa 4 | Wkładanie prania i włączanie suszarki 27 |
| Dzieci/inne osoby/zwierzęta 4 | Kosz na wełnę 27 |
| Instalacja 6 | Suszenie przy użyciu kosza na wełnę 28 |
| Obsługa 8 | Ustawianie programu 29 |
| Czyszczenie/konserwacja 11 | Włączanie programu 29 |
|  Ochrona środowiska 12 | Przebieg programu 30 |
| Opakowanie/zużyte urządzenie 12 | Zmiana programu lub dokładanie prania 30 |
| Czynnik chłodniczy 13 | Zatrzymanie programu 30 |
| Wskazówki dotyczące oszczędności 13 | Koniec programu 30 |
|  Ustawianie i podłączanie 14 | Wyjąć bieliznę i wyłączyć suszarkę 31 |
| Zakres dostawy 14 | Opróżnianie pojemnika na skondensowaną wodę 31 |
| Ustawianie i podłączanie suszarki 14 | Czyszczenie filtra wyłapującego kłaczkę 32 |
| Wyposażenie opcjonalne 15 |  Ustawianie sygnału 33 |
| Transport i ochrona przed mrozem 16 |  Odgłosy 34 |
|  Odprowadzanie skondensowanej wody 16 |  Czyszczenie 34 |
|  Najważniejsze informacje w skrócie 19 | Czyszczenie suszarki i panelu obsługi 34 |
|  Informacje na temat urządzenia 20 | Czyszczenie czujnika wilgotności 35 |
| Suszarka 20 | Czyszczenie filtra EasyClean 35 |
| Panel obsługi 21 |  Usterka, co robić? 37 |
| Wyświetlacz 22 |  Parametry zużycia 39 |
|  Pranie 23 | Tabela parametrów zużycia 39 |
| Przygotowanie prania 23 | Najbardziej efektywny program dla tkanin bawełnianych 39 |
| Sortowanie prania 23 |  Dane techniczne 40 |
|  Programy i przyciski 24 |  Serwis 40 |
| Programy 24 | |
| Przyciski 26 | |



Przeznaczenie urządzenia

- Urządzenie jest przeznaczone wyłącznie do użytku w warunkach domowych.
- Nie instalować ani nie używać urządzenia w żadnym miejscu narażonym na ujemne temperatury ani na zewnątrz. Istnieje ryzyko, że w przypadku zamarznięcia pozostałej w nim wody urządzenie ulegnie uszkodzeniu. Zamarznięte węże mogą ulec rozerwaniu/rozsadzeniu.
- Urządzenie może być używane wyłącznie do suszenia i odświeżania domowego prania, składającego się z rzeczy upranych w wodzie i nadających się do suszarki bębnowej (patrz etykieta na danym egzemplarzu). Zabrania się użytkowania urządzenia do celów niezgodnych z jego przeznaczeniem.
- Urządzenie jest przeznaczone do użytkowania na wysokości do 2000 m n.p.m.

Przed włączeniem urządzenia:

Sprawdzić, czy nie ma na nim widocznych uszkodzeń. Nie użytkować urządzenia, jeśli jest uszkodzone. Jeśli zaistnieją jakieś problemy, prosimy o zwrócenie się do wyspecjalizowanego dealera lub naszego punktu obsługi klienta.

Należy zapoznać się i postępować według instrukcji obsługi i instalacji oraz wszelkich pozostałych informacji dołączonych do urządzenia.

Należy zachować tę dokumentację do późniejszego użytku lub do użytku przyszłego właściciela.



Instrukcje bezpieczeństwa

Poniższe informacje dotyczące bezpieczeństwa i ostrzeżenia służą zminimalizowaniu ryzyka obrażeń i szkód materialnych w Twoim otoczeniu.

Tym niemniej, ważne jest podjęcie czynności zapobiegawczych oraz zachowanie odpowiedniej ostrożności podczas montażu, konserwacji, czyszczenia oraz użytkowania urządzenia.

Dzieci/inne osoby/zwierzęta



Ostrzeżenie

Ryzyko utraty życia!

Dzieci oraz inne osoby, które nie są w stanie ocenić ryzyka wiążącego się z używaniem urządzenia mogą ulec zranieniu lub znaleźć się w sytuacjach zagrożenia życia. Dlatego należy pamiętać:

- To urządzenie może być używane przez dzieci powyżej 8 lat oraz osoby z obniżonym poziomem możliwości fizycznych, sensorycznych lub umysłowych, a także osoby bez doświadczenia czy wiedzy o bezpiecznym używaniu urządzenia pod warunkiem, że osoby te rozumieją potencjalne ryzyko, jakie wiąże się z używaniem tego urządzenia.
- Dzieciom należy zabronić zabawy tym urządzeniem.
- Nie zezwalać dzieciom na czyszczenie ani na konserwację urządzenia bez nadzoru osoby dorosłej.
- Należy pilnować, aby dzieci w wieku poniżej 3 lat oraz zwierzęta nie przebywały w pobliżu urządzenia.
- Dzieci ani osoby, które nie są w stanie ocenić ryzyka nie mogą bez nadzoru pozostawać w pobliżu urządzenia.

Ostrzeżenie

Ryzyko utraty życia!

Dzieci mogą zatrasnąć się w urządzeniach, znajdując się tym samym w sytuacji zagrożenia życia.

- Nie umieszczać urządzenia za drzwiami, ponieważ może to utrudnić otwarcie drzwi urządzenia bądź też spowodować, że ich otwarcie będzie w ogóle niemożliwe.
- Gdy urządzenie osiągnie kres swojego okresu eksploatacyjnego, wyciągnąć wtyczkę z gniazdka **przed** odcięciem kabla zasilającego, a następnie zniszczyć zamek znajdujący się na drzwiach urządzenia.

Ostrzeżenie

Ryzyko uduszenia się!

Jeżeli pozwolimy dzieciom bawić się opakowaniem/folią lub częściami opakowania, będą mogły się tym owinąć lub naciągnąć na głowę i może dojść do uduszenia. Chronić z dala od dzieci opakowanie/folię lub części opakowania.

Ostrzeżenie

Ryzyko zatrucia!

Środki piorące i preparaty do tkanin mogą spowodować zatrucie w przypadku ich spożycia.

W razie przypadkowego połknięcia środka, należy zasięgnąć porady lekarza. Środki piorące i preparaty do tkanin należy przechowywać poza zasięgiem dzieci.

Ostrzeżenie

Podrażnienie oczu/skóry!

Kontakt ze środkami piorącymi i zmiękczejacymi może spowodować podrażnienie oczu lub skóry.

W razie dostania się do oczu/ kontaktu ze skórą środka piorącego lub preparatu do tkanin, dokładnie przepłukać oczy/skórę. Środki piorące i preparaty do tkanin należy przechowywać poza zasięgiem dzieci.

Instalacja

Ostrzeżenie

Ryzyko porażenia prądem / pożaru/ szkód materialnych/ uszkodzenia urządzenia!

Jeżeli urządzenie nie zostało prawidłowo zamontowane, może dojść do niebezpiecznej sytuacji. Upewnić się, że:

- Napięcie w gniazdku jest zgodne z napięciem określonym na urządzeniu (tabliczka identyfikacyjna). Poziomy obciążenia oraz wymagana ochrona bezpiecznika są określone na tabliczce identyfikacyjnej.
- Urządzenie nie może być zasilane za pośrednictwem zewnętrznego urządzenia wyłączającego, takiego jak minutnik, ani też podłączone do obwodu, który jest stale włączany i wyłączany przez sieć zasilającą.

- Wtyczka do sieci zasilającej oraz gniazdko wtykowe z bolcem ochronnym pasują do siebie oraz że instalacja uziemiająca została prawidłowo wykonana.
- Przekrój poprzeczny kabla w instalacji jest odpowiedni.
- Swobodny dostęp do wtyczki sieciowej musi być zapewniony przez cały czas. Jeśli nie jest to możliwe, w celu zapewnienia zgodności z odpowiednimi przepisami w zakresie bezpieczeństwa, do instalacji podłączonej na stałe należy wbudować przełącznik (2-biegunowy wyłącznik) zgodny z przepisami dotyczącymi instalacji elektrycznych.
- W przypadku zastosowania stacjonarnego wyłącznika nadmiarowo-prądowego, używać tylko takiego wyłącznika, który ma następujące oznaczenie: . Obecność tego oznaczenia jest jedynym sposobem na upewnienie się, że spełnia on wymagania wszystkich obowiązujących przepisów.

 Ostrzeżenie**Ryzyko porażenia prądem/
ryzyko pożaru/ryzyko szkód
materialnych/ryzyko dla
urządzenia!**

Jeżeli kabel do podłączenia do sieci elektrycznej był modyfikowany lub uległ uszkodzeniu, może to skutkować porażeniem prądem, zwarciem lub pojawieniem się ognia z racji jego przegrzania.

Przewód zasilający nie jest skręcony, zgnieciony lub zmodyfikowany i nie styka się z żadnym źródłem ciepła.

 Ostrzeżenie**Ryzyko pożaru/ryzyko szkód
materialnych/uszkodzenia
urządzenia!**

Używanie przedłużaczy lub rozgałęźników może zakończyć się pożarem wskutek przegrzania lub zwarcia. Podłączyć urządzenie bezpośrednio do odpowiednio zamontowanego gniazdka z uziemieniem. Nie używać przedłużaczy, rozgałęźników ani listew wielogniazdkowych.

 Ostrzeżenie**Ryzyko dla zdrowia/ryzyko
szkód materialnych/
uszkodzenia urządzenia!**

- Urządzenie może wibrować lub przemieszczać się w trakcie użytkowania, co potencjalnie może skutkować obrażeniami lub uszkodzami materialnymi. Ustawić urządzenie na czystej, równej i twardej powierzchni przy pomocy poziomicy, a następnie przytwierdzić w wypoziomowanej pozycji wykorzystując wkęcane podstawki.
- Nieodpowiednie umieszczenie (ustawienie) tego urządzenia nad pralką może spowodować zagrożenie dla zdrowia, szkody materialne i/lub uszkodzenie urządzenia. Jeżeli urządzenie ma być umieszczone nad pralką, musi ona mieć co najmniej taką samą głębokość i szerokość, i powinna być zamocowana za pomocą odpowiedniego zestawu, zależnie od wyposażenia.
→ *Strona 15*
Urządzenie NALEŻY zamocować przy użyciu tego zestawu przyłączeniowego. Umieszczanie urządzenia w jakikolwiek inny sposób jest zabronione.

- W przypadku pochwycenia jednego z wystających elementów urządzenia (np. drzwi) w celu podniesienia urządzenia bądź jego przesunięcia, element taki może się oderwać i spowodować obrażenia. Nie chwytać za żadne wystające elementy urządzenia w celu jego przesunięcia.

Ostrzeżenie **Ryzyko odniesienia obrażeń!**

- Urządzenie jest bardzo ciężkie. Jego podnoszenie może spowodować obrażenia. Nie podnosić tego urządzenia samodzielnie.
- Urządzenie to posiada ostre krawędzie, które mogą spowodować okaleczenie dłoni. Nie chwytać urządzenia za ostre krawędzie. Podnosić je jedynie po założeniu rękawic ochronnych.
- Jeżeli przewody lub kable elektryczne nie są poprowadzone prawidłowo, można się o nie potknąć i odnieść obrażenia. Poprowadzić przewody i kable tak, aby nie stanowiły zagrożenia potknięcia.

Obsługa

Ostrzeżenie **Ryzyko eksplozji/ryzyko pożaru!**

Pranie, które wchodziło w kontakt z rozpuszczalnikami, olejem, woskiem, środkami do usuwania wosku, farby, smaru lub plam, może spowodować pojawienie się ognia podczas suszenia w maszynie lub też spowodować w niej eksplozję. Dlatego należy pamiętać:

- Przed przystąpieniem do suszenia w maszynie, dokładnie przepłukać pranie ciepłą wodą oraz środkiem piorącym.
- Nie umieszczać rzeczy przeznaczonych do suszenia w urządzeniu, jeżeli nie zostały wcześniej uprane.
- Nie używać tego urządzenia, jeżeli do czyszczenia tego prania były stosowane przemysłowe środki chemiczne.

Ostrzeżenie **Ryzyko eksplozji/ryzyko pożaru!**

- Jeżeli w filtrze kłaczek pozostał jakikolwiek materiał może on ulec zapaleniu podczas cyklu suszenia albo nawet spowodować zapalenie się lub eksplozję urządzenia. Należy regularnie czyścić filtr kłaczek.

- Niektóre rzeczy mogą się zapalić, gdy suszenie jest w toku lub nawet spowodować, że urządzenie zapali się lub eksploduje.
Usunąć wszelkie zapalniczki i zapałki z kieszeni z ubrań.
- Jeżeli w pobliżu urządzenia w powietrzu znajduje się miął węglowy lub mąka, może to spowodować eksplozję.
Upewnić się, że obszar wokół urządzenia jest czysty, gdy jest ono w ruchu.

Ostrzeżenie

Ryzyko pożaru/ryzyko szkód materialnych/uszkodzenia urządzenia!

Urządzenie zawiera czynnik chłodniczy R290, który jest bezpieczny dla środowiska, ale łatwopalny.

Nie zbliżać się do urządzenia z otwartym płomieniem i innymi źródłami ognia.



Ostrzeżenie

Ryzyko pożaru/ryzyko szkód materialnych/uszkodzenia urządzenia!

Jeżeli program zostaje przerwany przed zakończeniem cyklu suszenia, uniemożliwia to należyte wystygnięcie prania i pranie może się zapalić albo może dojść do zaistnienia szkód materialnych lub uszkodzenie urządzenia.

- Podczas ostatniej części cyklu suszenia, pranie w bębnie nie jest podgrzewane (cykl chłodzenia). Służy to zagwarantowaniu, że pranie pozostaje w temperaturze, która uniemożliwia jego uszkodzenie.
- Nie wyłączać urządzenia przed zakończeniem cyklu suszenia, chyba że wszystkie rzeczy zostaną z bębna wyjęte i rozłożone (w celu uwolnienia z nich ciepła).

Ostrzeżenie

Ryzyko zatrucia/szkód materialnych!

Woda ze skroplin nie jest wodą pitną i może być zanieczyszczona kłaczkami. Zatruta woda ze skroplin może być niebezpieczna dla zdrowia i może też spowodować szkody materialne.

Nie pić ani nie używać ponownie.

Ostrzeżenie

Ryzyko zatrucia!

Trujące opary mogą być wydzielane przez środki do czyszczenia zawierające rozpuszczalniki, np. rozpuszczalnik do czyszczenia. Nie używać środków do czyszczenia zawierających rozpuszczalniki.

Ostrzeżenie

Ryzyko odniesienia obrażeń!

- Opieranie się/siedzenie na drzwiach urządzenia, gdy są otwarte, może skutkować przewróceniem się urządzenia i spowodować obrażenia.
Nie opierać się o otwarte drzwiczki urządzenia.
- Wchodzenie na urządzenie może prowadzić do złamania się jego blatu i spowodować obrażenia.
Nie wchodzić na urządzenie.
- Sięganie do bębna, gdy nadal się obraca naraża dłoń na zranienie.
Należy poczekać, aż bęben przestanie się obracać.

Uwaga!

Szkody materialne/ uszkodzenie urządzenia

- Jeżeli ilość prania w urządzeniu przekracza limit ładowności, może ono nie działać poprawnie lub też spowodować szkody materialne albo uszkodzenie urządzenia.
Nie przekraczać limitu ładowności suchego prania.
Pilnować, aby nie przekraczać limitów określonych dla poszczególnych programów.
→ *Strona 24*

- W przypadku obsługi urządzenia bez wyłapywacza kłaczków (np. filtra kłaczków, zbiornika kłaczków, zależnie od specyfikacji urządzenia) lub jeśli wyłapywacz kłaczków jest niekompletny lub uszkodzony, może to spowodować uszkodzenie urządzenia.
Nie używać urządzenia bez wyłapywacza kłaczków lub gdy wyłapywacz kłaczków jest niekompletny albo uszkodzony.
- Lekkie rzeczy takie jak włosy czy kłaczki mogą zostać zassane do otworu wlotu powietrza, gdy urządzenie jest włączone.
Powinny one znajdować się z dala od urządzenia.
- Pianka lub guma piankowa może ulec deformacji i roztopić się podczas suszenia w urządzeniu.
Nie suszyć w urządzeniu rzeczy zawierających piankę lub gumę piankową.
- Wlanie nieodpowiedniej ilości środka piorącego lub środka czyszczącego do urządzenia może spowodować szkody materialne lub uszkodzenie urządzenia.
Używać środków piorących/ płynów zmiękczających zgodnie z instrukcjami producenta.

- Jeżeli urządzenie się przegrzewa, może to spowodować jego niepoprawne działanie lub też może spowodować szkody materialne lub urządzenia.
Pilnować, aby otwór wlotu powietrza nigdy nie był zablokowany podczas działania urządzenia, a obszar wokół urządzenia jest odpowiednio wentylowany.

Czyszczenie/konserwacja

Ostrzeżenie

Ryzyko utraty życia!!

Urządzenie jest zasilane prądem elektrycznym. Kontakt z elementami znajdującymi się pod napięciem oznacza ryzyko porażenia prądem. Dlatego należy pamiętać:

- Wyłączyć urządzenie. Odłączyć urządzenie od zasilania prądem (wyciągnąć wtyczkę).
- Nigdy nie chwytać wtyczki wilgotnymi rękami.
- W momencie usuwania wtyczki z gniazdka, zawsze chwytać za wtyczkę a nie za kabel, ponieważ w przeciwnym przypadku może to spowodować uszkodzenie kabla.
- Nie wprowadzać modyfikacji technicznych do urządzenia ani jego elementów.

- Wszelkie naprawy lub inne prace na urządzeniu powinny być wykonywane jedynie przez nasz punkt serwisowy lub przez elektryka. To samo odnosi się do wymiany kabla elektrycznego (jeśli konieczne).
- Zapasowe kable elektryczne mogą być zamówione w naszym punkcie serwisowym.

Ostrzeżenie **Ryzyko zatrucia!**

Trujące opary mogą być wydzielane przez środki do czyszczenia zawierające rozpuszczalniki, np. rozpuszczalnik do czyszczenia. Nie używać środków do czyszczenia zawierających rozpuszczalniki.

Ostrzeżenie **Ryzyko porażenia prądem/ szkod materialnych/ uszkodzenia urządzenia!**

Jeżeli wilgoć dostanie się do urządzenia, może to być przyczyną zwarcia. Do czyszczenia urządzenia nie należy używać myjki ciśnieniowej, oczyszczacza parowego, węża ani pistoletu na parę.

⚠ Ostrzeżenie**Ryzyko dla zdrowia/ryzyko szkód materialnych/uszkodzenia urządzenia!**

Użycie części zamiennych oraz akcesoriów innych marek jest niebezpieczne i może spowodować uszkodzenie zdrowia, szkód materialnych lub też uszkodzenie urządzenia. Ze względów bezpieczeństwa należy używać jedynie oryginalnych części zamiennych.

Uwaga!**Szkody materialne/uszkodzenie urządzenia**

Środki czyszczące i środki impregnujące do tkanin (np. odplamiacze, spryskiwacze do prania wstępnego itp.) mogą spowodować uszkodzenia w przypadku zetknięcia się z powierzchniami urządzenia. Dlatego należy pamiętać:

- Aby takie środki nie stykały się z powierzchnią urządzenia.
- Czyścić urządzenie jedynie wodą i wilgotną szmatką.
- Natychmiast usuwać wszystkie środki piorące, spryskiwacze i inne pozostałe rzeczy.

**Ochrona środowiska****Opakowanie/zużyte urządzenie**

To urządzenie jest oznaczone zgodnie z Dyrektywą Europejską 2012/09/UE oraz polską Ustawą z dnia 11 września 2015 „O zużytym sprzęcie elektrycznym i elektronicznym” (Dz.U. z dn. 23.10.2015 poz. 11688) symbolem przekreślonego kontenera na odpady. Takie oznakowanie informuje, że sprzęt ten, po okresie jego użytkowania nie może być umieszczany łącznie z innymi odpadami pochodzącymi z gospodarstwa domowego. Użytkownik jest zobowiązany do oddania go prowadzącym zbieranie zużytego sprzętu elektrycznego i elektronicznego. Prowadzący zbieranie, w tym lokalne punkty zbiórki, sklepy oraz gminne jednostki, tworzą odpowiedni system umożliwiający oddanie tego sprzętu. Właściwe postępowanie ze użytym sprzętem elektrycznym i elektronicznym przyczynia się do uniknięcia szkodliwych dla zdrowia ludzi i środowiska naturalnego konsekwencji, wynikających z obecności składników niebezpiecznych oraz niewłaściwego składowania i przetwarzania takiego sprzętu.

Czynnik chłodniczy

Uwaga!

Niebezpieczeństwo pożaru/ niebezpieczeństwo zatrucia/szkody materialne i uszkodzenie uszkodzenia

Urządzenie zawiera bezpieczny dla środowiska naturalnego, ale palny czynnik chłodniczy R290. Niewłaściwa utylizacja może być przyczyną pożaru lub zatruc.

Urządzenie należy zutylizować w odpowiedni sposób, nie uszkodzając przewodów rurowych czynnika chłodniczego.

Wskazówki dotyczące oszczędności

- Przed rozpoczęciem suszenia odwirować pranie. Dzięki temu czas suszenia ulega skróceniu i zmniejsza się zużycie energii.
- Wykorzystywać maksymalną pojemność ładunkową suszarki.
Wskazówka: Nie przekraczać maksymalnej pojemności ładunkowej poszczególnych programów, ponieważ wydłuża to czas suszenia i powoduje wzrost zużycia energii.
- Zadbaj o odpowiednią wentylację pomieszczenia i nie zastaniać kratki wentylacyjnej suszarki, co umożliwi prawidłową cyrkulację powietrza.
- Po każdym suszeniu wyczyścić filtr wylapujący kłaczki. Zanieczyszczony filtr wylapujący kłaczki wydłuża czas suszenia i zwiększa zużycie energii.
- **Tryb oszczędzania energii:** Jeśli suszarka nie jest obsługiwana przez dłuższy czas, wyłącza się automatycznie przed rozpoczęciem oraz po zakończeniu programu w celu zaoszczędzenia energii. Po upływie kilku minut wyświetlacz i lampki kontrolne gasną i miga przycisk start. W celu włączenia oświetlenia nacisnąć dowolny przycisk, otworzyć lub zamknąć drzwi suszarki, obrócić programator.



Ustawianie i podłączanie

Zakres dostawy

- Suszarka
- Instrukcja obsługi i ustawiania
- Kosz na wełnę*
- Odpływ skondensowanej wody*

Ustawianie i podłączanie suszarki

Ostrzeżenie **Zagrożenie życia!**

Suszarka jest zasilana energią elektryczną, co wiąże się z niebezpieczeństwem porażenia prądem.

- Sprawdzać suszarkę pod kątem widocznych uszkodzeń. Nie używać uszkodzonej suszarki.
- Przed podłączeniem do zasilania upewnić się, że napięcie elektryczne podane na tabliczce znamionowej jest zgodne z napięciem sieciowym.
- Używać wyłącznie wyłączników różnicowo-prądowych ze znakiem .
- Należy uważać, aby przewód sieciowy nie został zagięty ani zaciśnięty oraz aby nie stykał się ze źródłami ciepła ani ostrymi krawędziami.

Ostrzeżenie **Dzieci mogą się zamknąć w urządzeniu i tym samym narazić się na niebezpieczeństwo zagrażające życiu.!**

Nie stawiać urządzenia za drzwiami lub drzwiami przesuwными, które uniemożliwiają lub utrudniają otwarcie drzwi suszarki.

Ostrzeżenie **Niebezpieczeństwo pożaru/ niebezpieczeństwo zatrucia/szkody materialne i uszkodzenie uszkodzenia!**

Suszarka zawiera bezpieczny dla środowiska naturalnego, ale palny czynnik chłodniczy R290.

- Nigdy nie zasłaniać kratki wentylacyjnej suszarki i zapewnić wystarczającą wentylację w pomieszczeniu.
- Suszarkę ustawić z dala od otwartego ognia i źródeł zapłonu.

Uwaga! **Niebezpieczeństwo obrażeń**

- Suszarka jest bardzo ciężka, co może być przyczyną obrażeń w przypadku jej podnoszenia. Nie podnosić suszarki samodzielnie.
- O ostre krawędzie suszarki można skaleczyć dłonie. Nie chwycić suszarki za ostre krawędzie.
- Wystające elementy suszarki mogą oderwać się podczas podnoszenia lub przesuwania urządzenia. Nie przemieszczać suszarki, chwytając za wystające elementy.

Uwaga! **Uszkodzenia suszarki lub tekstyliów**

- Sprawdzić, czy suszarka nie uległa uszkodzeniu podczas transportu. Nie używać uszkodzonej suszarki.
- Pozostałości wody w suszarce mogą zamarznąć i uszkodzić suszarkę. Nie ustawiać suszarki w pomieszczeniach zagrożonych wystąpieniem ujemnej temperatury.

* w zależności od modelu

Podczas ustawiania suszarki zadbać o:

- czyste, płaskie i wytrzymałe podłoże,
- łatwy dostęp do wtyczki sieciowej,
- utrzymanie otoczenia suszarki w czystości oraz
- wypoziomowanie suszarki za pomocą regulowanych nóżek.

Wskazówka: Sprawdzić ustawienie urządzenia przy użyciu poziomnicy, w razie potrzeby skorygować.

Zmienić wysokość przez odpowiednie obrócenie nóżek urządzenia.

Wszystkie nóżki urządzenia muszą stać stabilnie na podłożu.

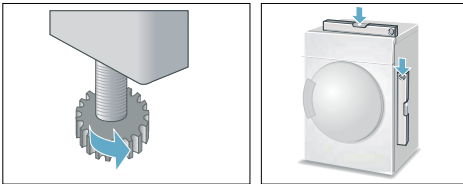

Nieprawidłowe wypoziomowanie może powodować głośne odgłosy, wibracje i nieprawidłowe ruchy bębna.

Wskazówka: W razie wątpliwości zlecić ustawienie urządzenia specjalistcie.

Wyposażenie opcjonalne

Wyposażenie opcjonalne można zamówić* w serwisie:

■ Zestaw łączeniowy do tworzenia kolumny pralka-suszarka:

W celu zaoszczędzenia miejsca suszarkę można ustawić na przystosowanej do tego celu pralce o identycznej głębokości i szerokości.

Do mocowania suszarki na pralce używać wyłącznie zestawu łączeniowego.

Numer artykułu z wysuwanym blatem roboczym: **WZ20400**;

Numer artykułu bez wysuwanego blatu roboczego: **WZ11410**.

■ Podest:

W celu łatwiejszego wkładania i wyjmowania prania możliwe jest podwyższenie suszarki za pomocą podestu.

Dołączony wysuwany z podestu kosz na bieliznę może służyć do przenoszenia prania.

Numer artykułu: —

■ Kosz na wełnę/obuwie:

Pojedyncze tekstylia wełniane, buty sportowe i maskotki pluszowe suszyć w koszu na wełnę.

Numer artykułu: **WZ20600**.

■ Przedłużenie odpływu skondensowanej wody:

Skondensowaną wodę odprowadzać bezpośrednio przez wąż.

Numer artykułu: **WZ20160**.

– Adapter Y-przylącze do odpływu wody

W przypadku, gdy do tego samego odpływu podłączona jest pralka, wąż odpływowy i wąż wylotowy zestawu podłączeniowego można przymocować do odpływu za pomocą adaptera.

Numer katalogowy: **15000490**

* w zależności od modelu

Transport i ochrona przed mrozem

1. Opróżnić pojemnik na skondensowaną wodę.
2. Ustawić programator na dowolny program.
3. Nacisnąć przycisk start.
4. Odczekać 5 minut.
Wskazówka: Skondensowana woda zostanie odpompowana.
5. Ponownie opróżnić pojemnik na skondensowaną wodę.
6. Wyłączyć suszarkę.

Wskazówka: Mimo odpompowania w suszarce wciąż znajdują się pozostałości wody.

Uwaga!

Pozostałości wody mogą wyciekać i spowodować szkody.

Suszarkę transportować w pozycji pionowej.

Uwaga!

Suszarka zawiera czynnik chłodniczy i może ulec uszkodzeniu.

Przed uruchomieniem suszarki odczekać 2 godziny.

Odprowadzanie skondensowanej wody

Podczas suszenia w urządzeniu gromadzi się skondensowana woda.

Urządzenia należy używać z podłączonym węzłem odprowadzającym.

W przypadku braku węzła odprowadzającego skondensowana woda jest odprowadzana do specjalnego pojemnika. W takim przypadku należy opróżniać pojemnik na skondensowaną wodę po każdym suszeniu oraz dodatkowo, gdy całkowicie napelni się w trakcie suszenia.

Podłączyć wąż odprowadzający wodę w następujący sposób:

1. Wyjąć wyposażenie z bębna suszarki.

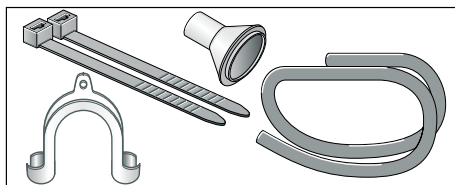

2. Stan fabryczny suszarki. Wąż przeznaczony do odprowadzania skondensowanej wody do pojemnika jest przymocowany do króćca.

3. Zdjąć wąż z króćca i zaczepić w uchwycie.

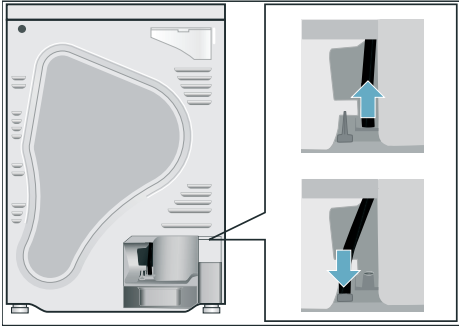

4. Wąż odpływowy, który stanowi element wyposażenia, zamocować na wolnym króćcu. Wcisnąć wąż odpływowy w prowadnicę.

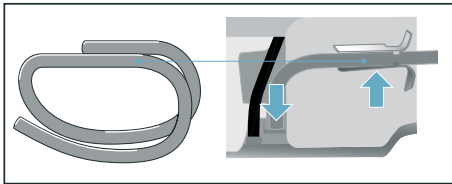

Porada: Adapter Y-przyłącze do odpływu wody

W przypadku, gdy do tego samego odpływu podłączona jest pralka, wąż odpływowy i wąż wylotowy zestawu podłączeniowego można przymocować do odpływu za pomocą adaptera.

Numer katalogowy: **15000490**

pl Odprowadzanie skondensowanej wody

5. Drugi koniec węża odpływowego zamocować odpowiednio do rodzaju podłączenia A, B lub C za pomocą pozostałych elementów wyposażenia.

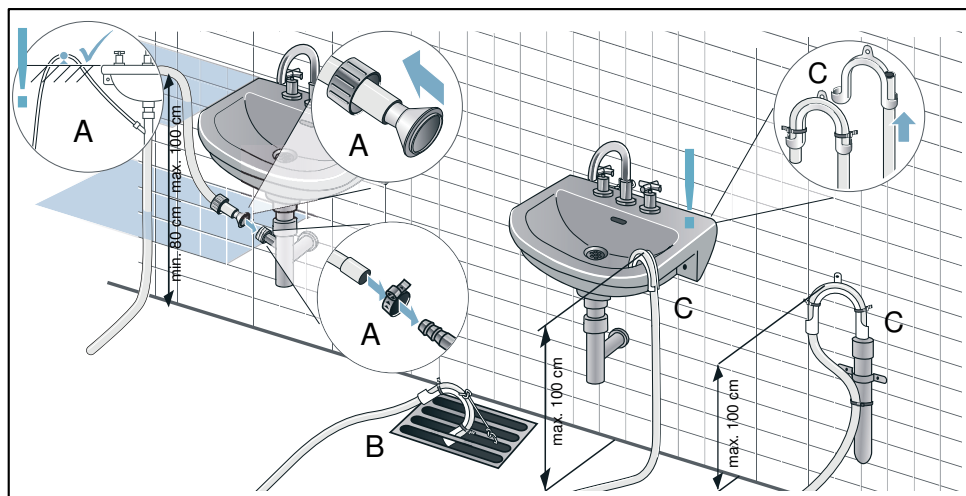

Uwaga!

Zalegająca woda może zostać ponownie zassana do suszarki i spowodować szkody.

Sprawdzić, czy woda odpływa z umywalki wystarczająco szybko. Odpływ nie może być zamknięty ani zapchany.

Uwaga!

Uszkodzenia spowodowane przeciekaniem lub wyciekającą wodą.

Należy zabezpieczyć wąż odpływowy przed wysunięciem się. Nie zaginać węża odpływowego. Dopilnować, aby różnica wysokości pomiędzy powierzchnią ustawienia i odpływem wynosiła maks. 100 cm, a w przypadku odpływu do syfonu min. 80 cm.

Wskazówka: W celu odprowadzania skondensowanej wody ponownie do pojemnika na skondensowaną wodę należy wykonać wszystkie opisane czynności w odwrotnej kolejności.



Najważniejsze informacje w skrócie

1

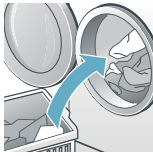

Włożyć pranie i zamknąć drzwi urządzenia.

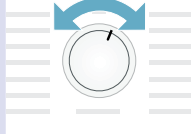

Włączyć suszarkę, ustawiając programator na dowolny program.



Nacisnąć przycisk start.

2



Koniec programu.



Wyjąć pranie.

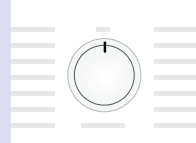

Wyłączyć suszarkę.

3

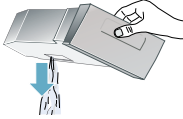

Opróżnić pojemnik na skondensowaną wodę.

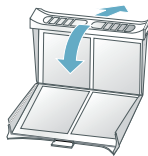

Wyczyścić filtr wyłapujący kłaczki.

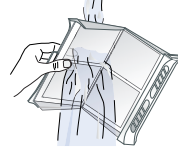

Informacje na temat urządzenia

Suszarka

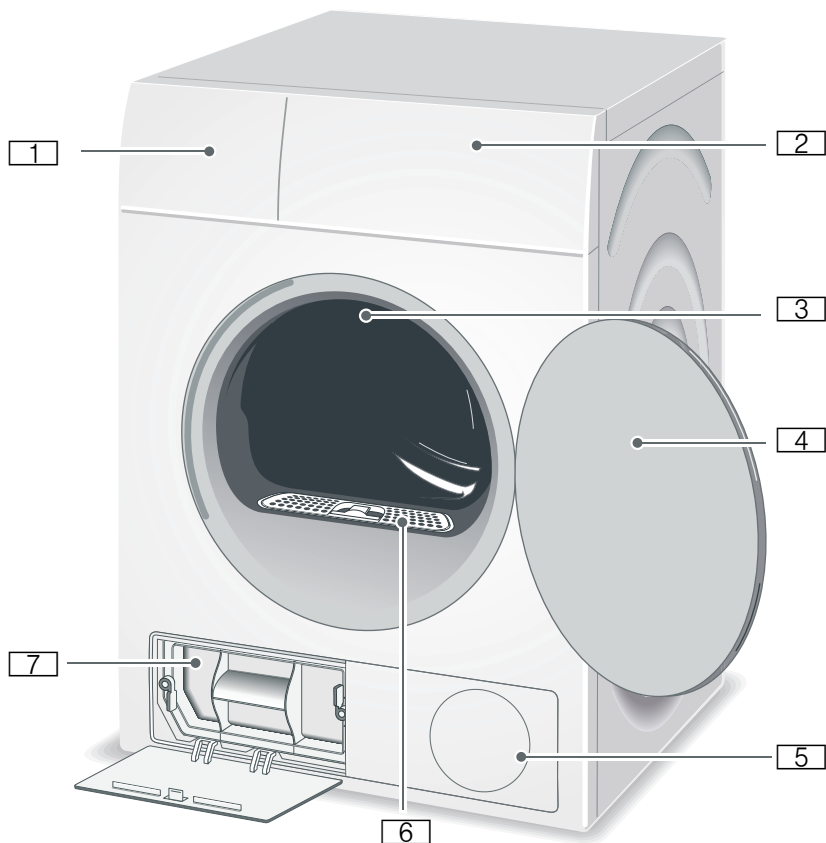

- 1** Pojemnik na skondensowaną wodę
- 2** Panel obsługi i wyświetlacz
- 3** Oświetlenie bębna*
- 4** Drzwi suszarki
- 5** Kratka wentylacyjna
- 6** Filtr wyłapujący kłaczki
- 7** Filtr EasyClean

* w zależności od modelu

Panel obsługi

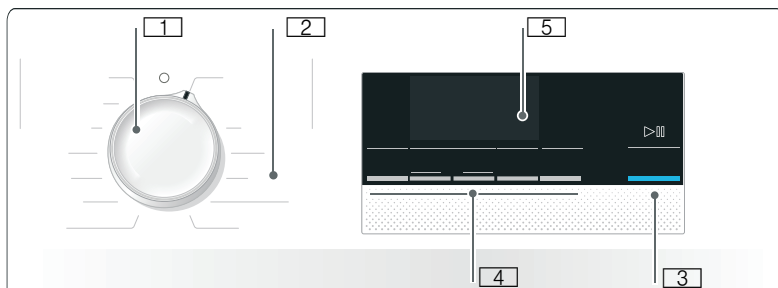

- 1** **Programator** do włączania lub wyłączenia oraz do wyboru programu.
- 2** **Programy** → *Strona 24.*
- 3** **Przycisk start** do włączania lub przerywania programu → *Strona 26.*
- 4** **Przyciski** wstępnych ustawień programu → *Strona 26.*
- 5** **Wyświetlacz** → *Strona 22.*

Wyświetlacz

Przyciski na wyświetlaczu

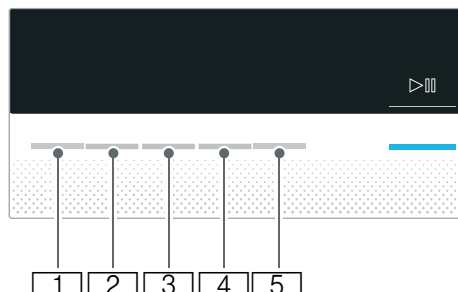







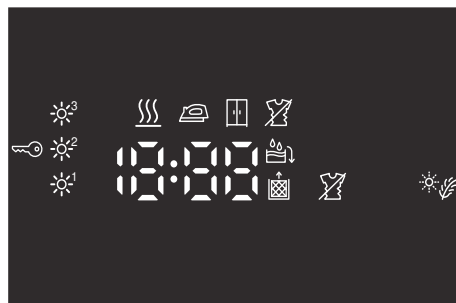



- 1 **Stopień dosuszenia.**
- 2 **Czas suszenia.**
- 3 **Gotowe za.**
- 4 **Mniej zagnieć.**
- 5 **Delikatne.**

Szczegółowy opis wszystkich przycisków od → *Strona 26.*

Wyświetlacz



-  Opróżnić pojemnik na skondensowaną wodę → *Strona 31.*
-  Wyczyścić filtr wyłapujący kłaczki → *Strona 32* oraz wyczyścić filtr EasyClean → *Strona 35.*
-     - *P - End* : Stopień zaawansowania programu: Suszenie, Do prasowania, Do szafy, Mniej zagnieć, Pauza i Zakończenie programu.
-  Zabezpieczenie przed dziećmi aktywne .
-  Wybrano opcję Mniej zagnieć.
-  Wybrano opcję Delikatne.
-  Wybrany został stopień dosuszenia.
- 1:27** Przewidywany czas trwania programu w godzinach i minutach.
- 3h** Program zakończy się za 3 h/ godziny przy wyborze czasu zakończenia programu (Gotowe za).



Pranie

Przygotowanie prania

Ostrzeżenie

Niebezpieczeństwo wybuchu i pożaru!

Wyjąć zapalniczki i zapałki z kieszeni ubrań.

Uwaga!

Bęben suszarki i tkaniny mogą zostać uszkodzone.

Wyjąć wszystkie przedmioty z kieszeni ubrań przeznaczonych do suszenia i przestrzegać poniższych wskazówek:

- Związać paski z tkaniny, tasiemki fartuchów itp. lub używać siatek do prania.
- Zamknąć zamki błyskawiczne, haftki, zapiąć pętelki i guziki. Zapiąć guziki dużych części, np. poszew pościelowych.
- Usunąć z tekstyliów elementy metalowe, jak np. spinacze biurowe.
- W celu uzyskania równomiernego rezultatu suszenia należy posortować pranie według rodzaju tkaniny i programu suszenia.
- Bardzo małe części, np. skarpetki dla niemowląt, zawsze suszyć z większymi, np. ręcznikami.
- Dzianiny, jak np. podkoszulki i bielizna trykotowa często zbiegają się podczas pierwszego suszenia. Używać delikatnego programu suszenia.
- Nie należy nadmiernie suszyć syntetyków. Intensywne suszenie sprzyja powstawaniu zagnieceń.
- Do suszenia pojedynczych części używać jednego z programów czasowych.
- Niektóre środki piorące i pielęgnacyjne, np. krochmal czy zmiękczacze, zawierają cząsteczki, które mogą się osadzać na czujniku wilgoci. Może to ujemnie wpływać na działanie czujnika, a więc skuteczność suszenia.

Wskazówki

- Środki piorące i pielęgnujące używane do prania bielizny przeznaczonej do późniejszego suszenia należy dozować według wskazówek producenta.
- Czujnik wilgotności należy regularnie czyścić → *Strona 35.*

Sortowanie prania

- Nadaje się do suszenia w suszarce
- Suszenie w standardowej temperaturze
- Suszenie w niskiej temperaturze
- Nie suszyć w suszarce

Wskazówka: Nie przekładać prania z pralki bezpośrednio do suszarki. Przed włożeniem do bębna suszarki odwirowane pranie należy posortować.

Jednoczesne suszenie tkanin cienkich, wielowarstwowych lub grubych spowoduje, że rezultat ich suszenia będzie zróżnicowany. W celu uzyskania równomiernego rezultatu suszenia należy suszyć razem wyłącznie tekstylia wykonane z tkanin tego samego rodzaju oraz o podobnej strukturze. Jeżeli pranie jest nadal zbyt wilgotne, można je dosuszyć za pomocą programu czasowego → *Strona 24.*

Uwaga!

Może dojść do uszkodzenia suszarki lub tkanin.

Nie suszyć w suszarce wymienionych niżej tkanin:

- Pranie zanieczyszczone olejem.
- Niewyprane tkaniny.
- Tkaniny nieprzepuszczające powietrza, np. gumowane.
- Wrażliwe tkaniny, np. jedwab, syntetyczne firanki.

Programy i przyciski

Programy

| Program i tekstylia | Informacje na temat maksymalnego załadunku i ustawień programu |
|---------------------------------------------------------------------------------------------------------------------------------------------------------------------------------------------------------------------------------------------|----------------------------------------------------------------------------------------------|
| Nazwa programu Informacja, do jakich tkanin przeznaczony jest dany program. | Maksymalny załadunek w odniesieniu do wagi suchych tekstyliów Możliwe ustawienia programu |
| Bawełna Do szafy ekstra Wielowarstwowe, grube, wytrzymałe i odporne na wysoką temperaturę tkaniny z bawełny lub lnu, które trudno schną. | 8 kg |
| Bawełna  Do szafy Zwykłe, jednowarstwowe, wytrzymałe i odporne na wysoką temperaturę tkaniny z bawełny lub lnu. | 8 kg |
| Bawełna Do prasowania Zwykłe, jednowarstwowe, wytrzymałe i odporne na wysoką temperaturę tkaniny z bawełny lub lnu, które po zakończeniu programu suszenia powinny być wilgotne i są przeznaczone do prasowania lub rozwieszenia. | 8 kg |
| Syntetyki Do szafy ekstra Wielowarstwowe, grube tkaniny z włókien syntetycznych lub mieszanych, które trudno schną. | 3,5 kg |
| Syntetyki Do szafy Zwykłe, jednowarstwowe tkaniny z włókien syntetycznych lub mieszanych. | 3,5 kg |
| Syntetyki Do prasowania Zwykłe, jednowarstwowe tkaniny z włókien syntetycznych lub mieszanych, które po zakończeniu programu suszenia powinny być wilgotne i są przeznaczone do prasowania lub rozwieszenia. | 3,5 kg |
| Outdoor Szybkoschnące ubrania sportowe z włókien funkcjonalnych, mikrofibry i syntetyków. | 1,5 kg |
| Ręczniki Wytrzymałe ręczniki z bawełny. | 6 kg |
| Mix Mieszany wsad składający się z tkanin z bawełny oraz syntetyków. | 3 kg |

| | |
|-------------------------------------------------------------------------------------------------------------------------------------------------------------------------------------------------------------------------------------------------------------------|-----------------------------------------------------------------------------------------------------|
| <p>Pr. czasowy ciepły</p> <p>Wszystkie rodzaje tkanin; program czasowy.</p> <p>Przeznaczony do wstępnie wysuszonej lub lekko wilgotnej bielizny oraz do dosuszania grubych, tekstyliów wielowarstwowych.</p> <p>Do suszenia pojedynczych sztuk prania.</p> | <p>3 kg</p> <p>Czas trwania programu można dopasować za pomocą przycisku czasu suszenia.</p> |
| <p>Wełna w koszu</p> <p>Tkaniny wełniane lub z domieszką wełny nadające się do suszenia w suszarce.</p> <p>Wskazówka: Tekstylia te należy suszyć wyłącznie przy użyciu kosza na wełnę → <i>Strona 27.</i></p> | <p>1,5 kg</p> |
| <p>Koszule Business</p> <p>Niewymagające prasowania koszule/bluzki z bawełny, lnu, syntetyków lub tkanin mieszanych.</p> | <p>1,5 kg</p> |
| <p>Super 40'</p> <p>Syntetyki i lekka bawełna.</p> | <p>1 kg</p> |
| <p>Pierze/Puch</p> <p>Tekstylia puchowe, poduszki, kołdry lub kołdry puchowe.</p> <p>Duże części suszyć pojedynczo.</p> | <p>1,5 kg</p> |
| <p>Dessous</p> <p>Do delikatnej bielizny osobistej, np. z aksamitu, koronki lycra, jedwabiu lub satyny.</p> | <p>1 kg</p> |

Przyciski

| Przyciski | Objaśnienia i wskazówki |
|----------------------------------------------------------------------------------------------------------------|-------------------------------------------------------------------------------------------------------------------------------------------------------------------------------------------------------------------------------------------------------------------------------------------------------------------------------------------------------------------------------------------------------------------------------------------------------------------------------------------|
| Wskazówka: W niektórych programach stosowanie określonych przycisków oraz ich funkcji nie jest możliwe. | |
| Stopień suszenia | <p>Jeżeli bielizna jest zbyt wilgotna po zakończeniu programu suszenia, za pomocą stopnia dosuszenia możliwe jest dokładne określenie oczekiwanego rezultatu suszenia, np. Do szafy. Za pomocą stopnia dosuszenia można trójstopniowo intensyfikować rezultat suszenia od 30% do 30%.</p> <p>W przypadku dopasowania stopnia dosuszenia ustawienie pozostaje zapisane również po wyłączeniu suszarki.</p> <p>Wskazówka: Im wyższy stopień suchości, tym dłuższy czas suszenia.</p> |
| Czas suszenia | Dopasować czas trwania programów czasowych. 20 minut do maksymalnie 3 godzin, w odstępach co 10 minut. |
| Gotowe za | Program zakończy się po upływie od 1 do 24 godzin. Czas zakończenia programu (Gotowe za) można ustawić w odstępach godzinowych, opóźniając w ten sposób uruchomienie programu. Na wyświetlaczu widoczna będzie żądana liczba godzin, po upływie której program zakończy się. |
| Redukcja zagnieć | Po zakończeniu programu suszenia bęben obraca się w regularnych odstępach czasu, aby zapobiec powstawaniu zagnieć. Automatyczną funkcję redukcji zagnieć można przedłużyć po zakończeniu każdego programu o 60 minut. |
| Delikatne suszenie | Zredukowana temperatura dla delikatnych tkanin, jak np. poliakryl lub elastan, może wydłużyć czas suszenia. |
| 3 sek. (Zabezpieczenie przed dziećmi) | Zabezpieczenie przed dziećmi można aktywować lub dezaktywować, przytrzymując jednocześnie wciśnięte przyciski czasu zakończenia programu (Gotowe za) oraz czasu suszenia przez 3 sekundy. |
| Start/Pauza | Uruchomienie i zatrzymanie programu. |

Obsługa urządzenia

Wkładanie prania i włączanie suszarki

Wskazówka: Suszarka musi zostać prawidłowo ustawiona i podłączona,
→ *Strona 14.*

1. Włożyć pranie do bębna.
2. W celu włączenia suszarki obrócić programator i ustawić na dowolny program.
3. Zamknąć drzwi suszarki.

Uwaga!

Może dojść do uszkodzenia suszarki lub tkanin.

Nie przytrzasnąć prania między ramą drzwi a uszczelką.

Kosz na wełnę





Wskazówka: Kosz na wełnę jest dołączony do suszarki* lub można go zamówić w serwisie jako wyposażenie dodatkowe.

Uwaga!

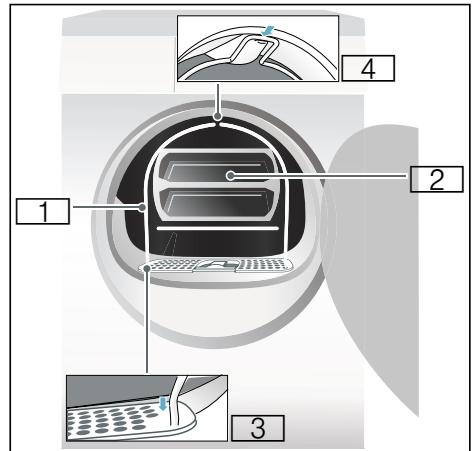
Może dojść do uszkodzenia suszarki i tkanin.

Nigdy nie używać suszarki z uszkodzonym koszem na wełnę.



-  1 Kosz na wełnę
-  2 Wkład do kosza na wełnę
-  3 Wgłębienia do zamocowania kosza na wełnę
-  4 Mechanizm zatraskowy do kosza na wełnę

* w zależności od modelu

Suszenie przy użyciu kosza na wełnę

1. Nóżki kosza na wełnę umieścić w otworach w filtrze wyłapującym kłaczki.

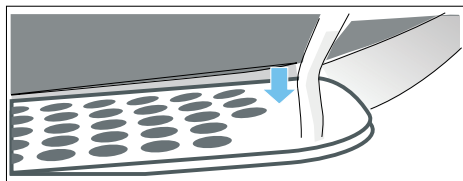

2. Oprzeć kosz na wełnę o górny mechanizm zatrzaskowy.

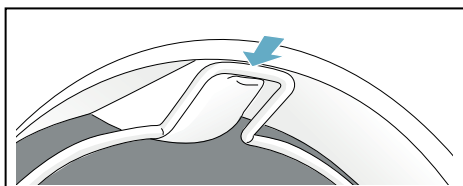

Kosz na wełnę powinien być teraz stabilnie zamocowany w bębnie suszarki.

3. Umieścić żądane tekstylia we wkładzie kosza na wełnę.

Wskazówki

- Tekstylia te należy wcześniej odwirować.
- Pranie ułożyć luźno we wkładzie kosza. Nie wkładać zbyt dużej ilości tekstyliów.

Przykłady zastosowania:

- a) **Spodnie lub spódnica**

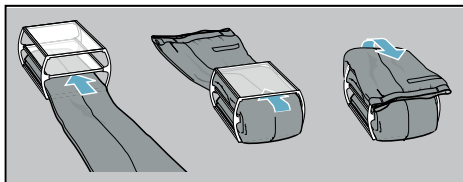

- b) **Sweter**

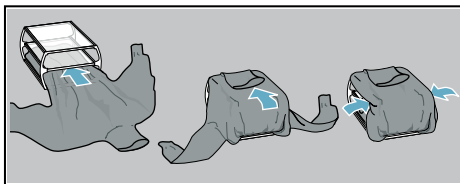

- c) **Buty sportowe**

Buty sportowe wkładać do kosza na wełnę **bez** wkładu. W butach sportowych wyciągnąć daleko język oraz wyjąć wkładki i/lub podpiętki. Włożyć do kosza zwinięty w rulon ręcznik, aby możliwe było ustawienie butów pod skosem. Postawić buty obcasami na ręczniku.

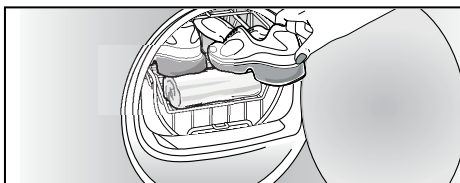

- d) **Maskotki pluszowe**

Pluszowe maskotki suszyć w koszu bez wkładu. Nie wkładać zbyt wielu maskotek, aby nie wypadły z kosza.



4. Włożyć do kosza na wełnę wkład lub obuwie sportowe.

Uwaga!

Może dojść do uszkodzenia tkanin.

Tekstylia umieścić we wkładzie kosza na wełnę w taki sposób, aby nie stykały się z bębniem.

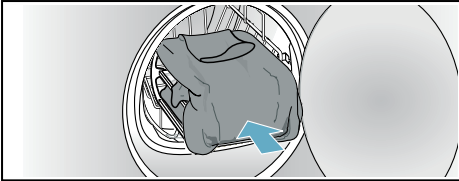

5. Za pomocą programatora wybrać program suszenia w koszu na wełnę lub program czasowy.

6. Ustawić czas suszenia.

Cienki sweter wełniany: ok. 1:20 h
Gruby sweter wełniany: ok. 1:30 h - 3:00 h

Spódnica: ok. 1:00 h - 1:30 h

Spodnie: ok. 1:00 h - 1:30 h

Rękawiczki: ok. 30 min

Buty sportowe: ok. 1:30 h / z wietrzeniem maks. 2:00 h

Wskazówka: W celu uzyskaniażądanego rezultatu suszenia przypadku grubych lub wielowarstwowych tekstyliów konieczne może być wydłużenie czasu suszenia.

7. Włączyć program.
8. Wyjąć tekstylia i wyłączyć suszarkę.

Ustawianie programu

Wskazówka: Jeśli została włączona blokada zabezpieczająca przed dostępem dzieci, to należy koniecznie ją wyłączyć przed ustawieniem programu, patrz → *Strona 26*.

1. Wybrać żądany program, szczegółowe informacje na temat programów od → *Strona 24*.
2. Ustawić żądany program za pomocą programatora. Na wyświetlaczu pojawią się wstępne ustawienia wybranego programu.

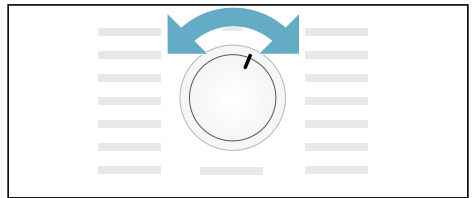

Wskazówka: Wstępne ustawienia programu są ustawieniami standardowymi, które są zaprogramowane w momencie wyboru programu. Ustawienia wstępne są widoczne na wyświetlaczu po dokonaniu wyboru programu.

3. Można je dopasować do indywidualnych wymagań i potrzeb. Szczegółowe informacje na ten temat od → *Strona 26*.

Włączanie programu

Nacisnąć przycisk start.







Wskazówka: Jeśli program ma zostać zablokowany w celu uniknięcia przypadkowej zmiany ustawień, to można wybrać blokadę zabezpieczającą przed dostępem dzieci, patrz → *Strona 26*.

Przebieg programu

Status programu pokazywany jest w polu wskaźni.

np. Przewidywany czas trwania programu w godzinach i minutach.
1:27

Wskazówka: Podczas wybierania programu wyświetlany jest przewidywany czas suszenia zalecanej ilości. Czas suszenia (z wyjątkiem programów czasowych) jest określany i adaptowany na podstawie wilgotności zawartości suszarki. Jest to realizowane na zasadzie skokowych zmian pozostałego czasu suszenia.

 Suche
 Do prasowania
 Do szafy
 Mniej zagnieceń
 - P - Przerwa
 **End** Koniec

Zmiana programu lub dokładanie prania

W trakcie suszenia można w każdej chwili wyjąć lub dołożyć pranie, jak również zmienić lub dopasować program.

1. Otworzyć drzwi suszarki lub wybrać przycisk start w celu zatrzymania programu.
2. Dołożyć pranie lub wyjąć tekstylia.
3. Jeśli to konieczne, wybrać inny program lub funkcję dodatkową.
4. Zamknąć drzwi suszarki.
5. Nacisnąć przycisk start.

Wskazówka: Widoczny na wyświetlaczu czas trwania programu zostanie zaktualizowany odpowiednio do załadunku i wilgotności końcowej białizny. Wyświetlone wartości mogą zostać zmodyfikowane po dokonaniu zmiany programu lub dopasowaniu załadunku.

Zatrzymanie programu

Program można w każdej chwili zatrzymać, otwierając drzwi suszarki lub naciskając przycisk start w celu przerwania programu.

Uwaga!

Niebezpieczeństwo pożaru. Białizna może się zapalić.

W przypadku przerwania programu wszystkie znajdujące się w suszarce rzeczy należy wyjąć i rozwiesić, umożliwiając ujście skumulowanego ciepła.

Koniec programu

Na wyświetlaczu pojawia się **End**.

Wyjąć bieliznę i wyłączyć suszarkę

1. Wyjąć pranie.
2. Obrócić programator i ustawić w pozycji Wył.

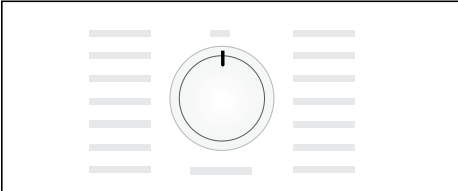

Opróżnianie pojemnika na skondensowaną wodę

Ustawienie fabryczne przewiduje odprowadzanie skondensowanej wody z urządzenia do pojemnika.

Skondensowaną wodę można opcjonalnie odprowadzać przez wąż odprowadzający* do kanalizacji. W przypadku odprowadzania skondensowanej wody do kanalizacji nie jest konieczne opróżnianie pojemnika na skondensowaną wodę w trakcie suszenia ani po każdym suszeniu.

1. Wyciągnąć poziomo pojemnik na skondensowaną wodę.

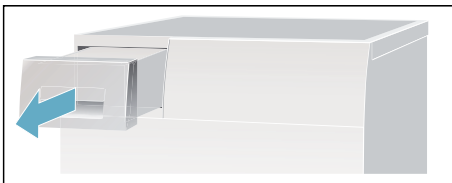

2. Wylać skondensowaną wodę.

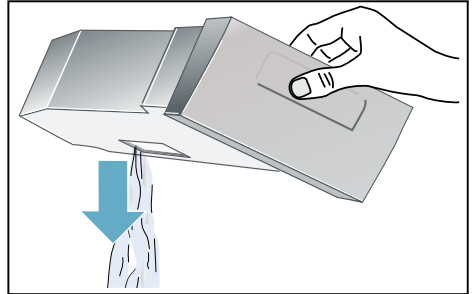

Uwaga!

Zanieczyszczona woda skondensowana może stanowić zagrożenie dla zdrowia lub być przyczyną powstania szkód materialnych.

Skondensowana woda nie nadaje się do picia i może być zanieczyszczona kłódkami z tkanin. Nie wolno jej pić ani wykorzystywać do innych celów.

3. Pojemnik na skondensowaną wodę wsunąć do suszarki tak, aby wyraźnie zaskoczył na swoje miejsce.

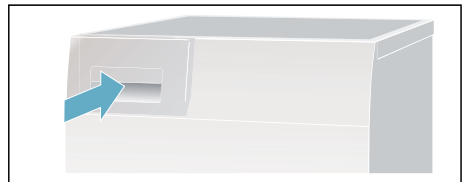

* dołączany w zależności od modelu

Czyszczenie filtra wyłapującego kłaczkę

Wskazówka: Podczas suszenia kłaczek i włosów z prania wychwytywane są przez filtr wyłapujący kłaczkę. Zapchany lub zanieczyszczony filtr wyłapujący kłaczkę ogranicza przepływ powietrza i powoduje, że suszarka nie może osiągnąć pełnej mocy. Czyste filtry wyłapujące kłaczkę zmniejszają poza tym zużycie prądu i skracają czas suszenia.

Filtr wyłapujący kłaczkę należy czyścić **po każdym** suszeniu:

1. Otworzyć drzwi suszarki i usunąć z nich wszystkie kłaczkę.
2. Wyjąć dwuczęściowy filtr wyłapujący kłaczkę.

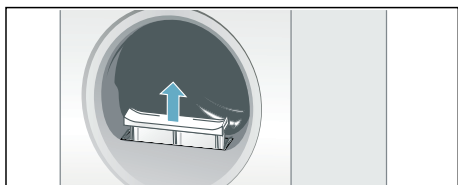

3. Usunąć kłaczkę z wgłębienia na filtr.

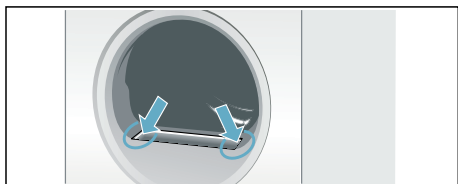

Wskazówka: Dopilnować, aby kłaczkę nie wpadły do otwartego kanału.

4. Rozłożyć dwuczęściowy filtr wyłapujący kłaczkę.

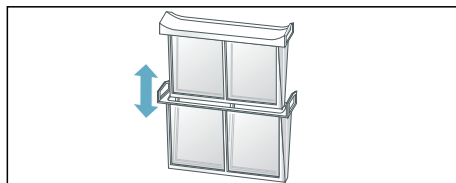

5. Otworzyć oba filtry i usunąć wszystkie kłaczkę.

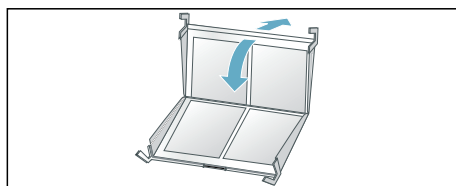

6. Splukać kłaczkę pod bieżącą, ciepłą wodą.

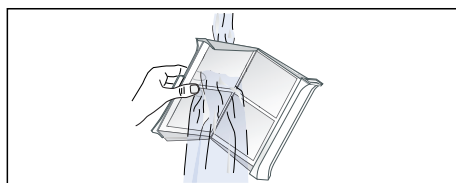

7. Osuszyć filtry wyłapujące kłaczkę, złożyć je w całość i ponownie umieścić w suszarce.

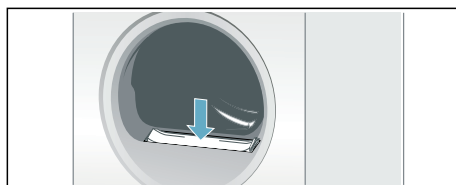

Uwaga!
Suszarka może ulec uszkodzeniu.

Nie używać suszarki w przypadku braku lub uszkodzenia filtra wyłapującego kłaczkę.

Ustawianie sygnału

Możliwa jest zmiana następujących ustawień:

- prędkość wirowania w pralce, wyłącznie do precyzyjnego określenia przewidywanego czasu suszenia,
- głośność sygnału informującego o zakończeniu programu,
- głośność dźwięku przycisków.

W celu zmiany ustawień należy najpierw aktywować tryb ustawiania.

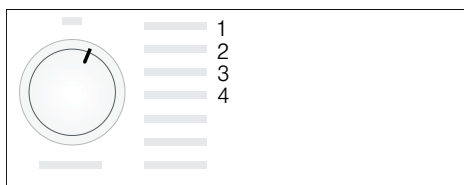

Aktywacja trybu ustawiania

1. Włączyć suszarkę.
2. Wybrać program Bawełna, ustawiając pozycję 1 i odczekać 5 sekund.

Tryb ustawiania został aktywowany, na wyświetlaczu gasną symbole i pojawia się czas trwania programu.

1. Nacisnąć i przytrzymać wciśnięty przycisk start, obracając jednocześnie programator w prawo na pozycję 2.
2. Na wyświetlaczu pojawia się wartość **prędkości wirowania**.
3. Zmienić prędkość wirowania, naciskając przycisk czasu zakończenia programu (Gotowe za) lub przycisk czasu suszenia.
4. Obrócić programator w prawo na pozycję 3.

5. Na wyświetlaczu pojawia się głośność **sygnału informującego o zakończeniu programu**.

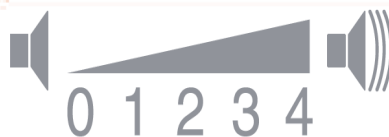

0 = wył.; 1 = cicho, 2 = średnio,
3 = głośno, 4 = bardzo głośno

6. Zmienić głośność, naciskając przycisk czasu zakończenia programu (Gotowe za) lub przycisk czasu suszenia.
7. Obrócić programator w prawo na pozycję 4.
8. Na wyświetlaczu pojawi się głośność **dźwięku przycisków**.



0 = wył.; 1 = cicho, 2 = średnio,
3 = głośno, 4 = bardzo głośno

9. Zmienić głośność, naciskając przycisk czasu zakończenia programu (Gotowe za) lub przycisk czasu suszenia.

Wskazówka: Programator można ustawić również w innych pozycjach, jednak nie ma możliwości zmiany odnośnych ustawień.

Wyjście z trybu ustawiania

Po ustawieniu żądanej prędkości wirowania i głośności obrócić programator i ustawić w pozycji Wył. Ustawienia zostały zapisane.

Odgłosy

Wskazówka: W czasie suszenia, szczególnie w początkowej fazie, pojawiają się dźwięki wydawane przez sprężarkę i pompę, które wynikają z ich pracy. Dźwięki te są normalne i nie wywierają ujemnego wpływu na funkcjonowanie urządzenia.

Kompresor sprawia, że w suszarce od czasu do czasu powstaje warkot. Natężenie odgłosów jest zróżnicowane w zależności od programu i postępu suszenia.

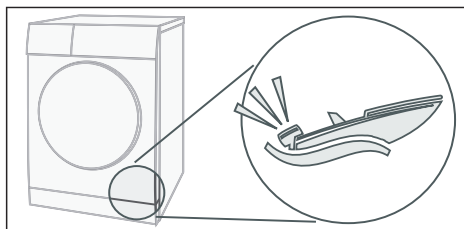

Kompresor suszarki jest co jakiś czas wietrzony; podczas tego procesu powstaje odgłos brzęczenia.

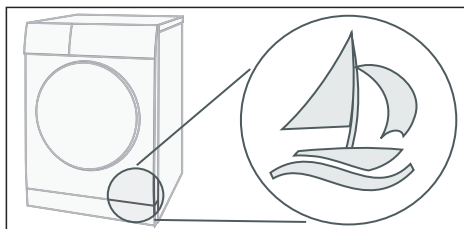

Pompa pompuje skondensowaną wodę do pojemnika. Słyszalne są odgłosy pompowania.

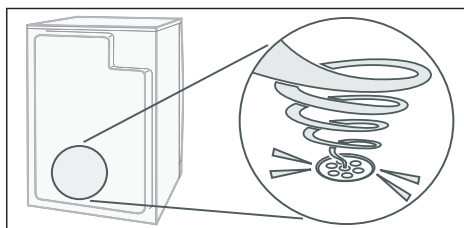

Czyszczenie

Czyszczenie suszarki i panelu obsługi

Ostrzeżenie **Zagrożenie życia!**

Suszarka jest zasilana energią elektryczną, co wiąże się z niebezpieczeństwem porażenia prądem. Przed czyszczeniem odłączyć suszarkę od sieci elektrycznej.

Suszarkę należy czyścić wyłącznie wodą i miękką, wilgotną ściereczką.

Natychmiast usuwać wszelkie pozostałości środków piorących i sprayów. Nie używać środków czyszczących ani środków do wstępnego usuwania plam (np. sprayów do wstępnego zmiękczenia plam, odplamiaczy). Do czyszczenia urządzenia nie używać myjek wysokociśnieniowych ani parowych.

Czyszczenie czujnika wilgotności

Wskazówka: Suszarka jest wyposażona w czujnik wilgotności ze stali nierdzewnej. Czujnik wilgotności mierzy stopień wilgotności bielizny. Po dłuższym użytkowaniu na czujniku wilgotności może powstać cienki osad kamienia albo resztek środków piorących i pielęgnujących. Osady takie należy regularnie usuwać, ponieważ mogą one ujemnie wpływać na działanie czujnika, a więc na skuteczność suszenia.

Otworzyć drzwi i wytrzeć czujnik wilgotności szorstką gąbką.

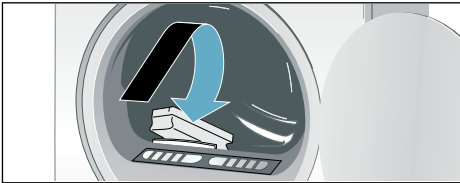

Uwaga!

Czujnik wilgotności może ulec uszkodzeniu.

Nie używać do czyszczenia czujnika wilgotności środków do szorowania ani czyszczyków z wełny stalowej.

Czyszczenie filtra EasyClean

Wyczyścić filtr EasyClean w sposób opisany poniżej, jeżeli na wyświetlaczu pojawi się .

1. Najpierw wyczyścić filtr wytapujący kłaczki → *Strona 32*.
2. Zamknąć drzwi suszarki.
3. Następnie otworzyć pokrywę serwisową wymiennika ciepła.
4. Odblokować dźwignię filtra EasyClean.
5. Wyciągnąć filtr EasyClean za uchwyt.

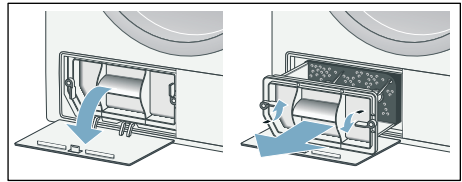

6. Wyjąć teraz matę filtracyjną.
7. Matę filtracyjną umyć ręcznie w czystej wodzie.

Wskazówki

- Jeżeli mata filtracyjna jest silnie zabrudzona, można ją ostrożnie oczyścić za pomocą odkurzacza.
- Nie stosować środków czyszczących.

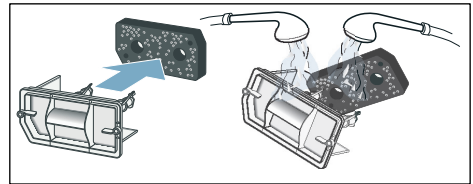

8. Osuszyć matę przez odcisnięcie wody.

Wskazówka: Używać wyłącznie czystej i suchej maty filtracyjnej.

9. Ponownie włożyć matę filtracyjną.

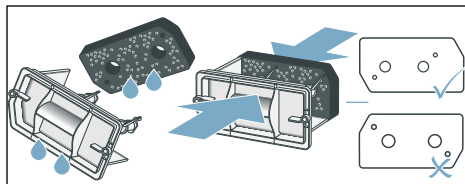

Wskazówka: Zwrócić uwagę, aby mata filtracyjna nie była odkształcona, podarta lub zapchana. Umieścić matę filtracyjną w sposób przedstawiony na rysunku powyżej.

10. Przed ponownym zamontowaniem filtra EasyClean sprawdzić, czy wymiennik ciepła suszarki nie jest mocno zabrudzony. Jeśli tak, za pomocą odkurzacza z nasadzoną szczotką oczyścić go ostrożnie w kierunku od góry do dołu.

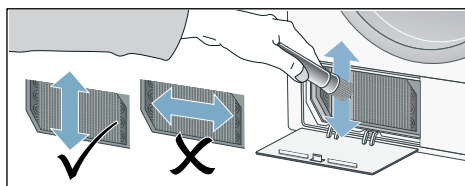

Wskazówka: Podczas czyszczenia uważać, aby nie wygiąć ani nie uszkodzić lameli wymiennika ciepła.

Uwaga!

Niebezpieczeństwo zranienia.

Lamele wymiennika ciepła mogą spowodować skaleczenie.

Nie dotykać ich rękoma.

11. Wsunąć filtr EasyClean i zablokować.
12. Zamknąć pokrywę serwisową.

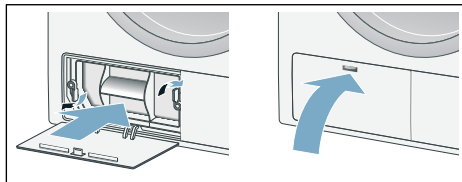



13. Wyłączyć suszarkę. Czyszczenie filtra EasyClean zostało zakończone.

Wskazówka: Jeżeli mata filtracyjna uległa uszkodzeniu, w serwisie można zamówić nową, podając numer części zamiennej: 12007650.

Adresy serwisów w poszczególnych krajach znajdują się w załączonym spisie autoryzowanych serwisów.

Usterka, co robić?

| Usterki | Przyczyna/rozwiązanie problemu |
|------------------------------------------------------------------------------------------------------------------------------------------------------|--------------------------------------------------------------------------------------------------------------------------------------------------------------------------------------------------------------------------------------------------------------------------------------------------------------------------------------------------------------------------------------------------------------------------------------------------------------------------------------------------------------------|
| Na wyświetlaczu widoczny jest symbol  , suszenie zostało przerwane. | <ul style="list-style-type: none"> ■ Opróżnić pojemnik na skondensowaną wodę i nacisnąć przycisk start. ■ W przypadku zainstalowania opcjonalnego odpływu skondensowanej wody, wąż może być zapchany lub zagięty. Sprawdzić wąż pod kątem gromadzenia się osadów i przepłukać. Unikać zaginania węża. |
| Na wyświetlaczu widoczny jest symbol  . | <ul style="list-style-type: none"> ■ Wyczyścić filtr wyłapujący kłaczkę → <i>Strona 32</i>. ■ Wyczyścić filtr EasyClean → <i>Strona 35</i>. |
| Suszarka nie włącza się. | <ul style="list-style-type: none"> ■ Czy naciśnięty został przycisk start? ■ Czy wtyczka sieciowa jest włożona do gniazda, a bezpiecznik został sprawdzony? ■ Czy program jest wybrany? Wybrać program. ■ Czy drzwi suszarki nie są otwarte? Zamknąć drzwi. ■ Czy aktywowano zabezpieczenie przed dziećmi? Dezaktywować zabezpieczenie przed dziećmi. ■ Czy wybrano czas zakończenia programu (Gotowe za)? Program zostanie uruchomiony z opóźnieniem. |
| Powstawanie zagnieć. | <ul style="list-style-type: none"> ■ Powstawanie zagnieć jest związane z przekroczeniem pojemności załadunkowej lub wyborem programu niedostosowanego do rodzaju suszonych tekstyliów. W tabeli programów podane są wszystkie niezbędne informacje. ■ Wyjmować ubrania od razu po zakończeniu programu suszenia, pozostawienie ich w bębnie sprzyja powstawaniu zagnieć. |
| Wycieka woda. | To nie usterka, suszarka może być nieprawidłowo ustawiona. Wypoziomować suszarkę. |
| Wyświetlany czas trwania programu zmienia się w trakcie suszenia. | To nie usterka. Czujniki wilgotności określają wilgotność końcową prania i dopasowują do niej czas trwania programu (z wyjątkiem programów czasowych). |
| * w zależności od modelu | |

| Usterki | Przyczyna/rozwiązanie problemu |
|-----------------------------------------------------------|----------------------------------------------------------------------------------------------------------------------------------------------------------------------------------------------------------------------------------------------------------------------------------------------------------------------------------------------------------------------------------------------------------------------------------------------------------------------------------------------------------------------------------------------------------------------------------------------------------------------------------------------------------------------------------------------------------------------------------------------------------------------------------------------------------------------------------------------------------------------------------------------------------------------------------------------------------------------------------------------------------------------------------------------------------------------------------------------------------------------------------------------------------------------------------------------------------------------------------------------------------------------------------------------------------------------------------------------------------------|
| Pranie nie jest odpowiednio suche lub jest zbyt wilgotne. | <ul style="list-style-type: none"> ■ Ciepła bielizna sprawia wrażenie bardziej wilgotnej niż jest w rzeczywistości. Rozwiesić pranie i odczekać, aż jego temperatura spadnie. ■ Precyzyjnie ustawić rezultat suszenia. Czas suszenia ulegnie wtedy wydłużeniu, ale nie nastąpi wzrost temperatury. Pranie będzie bardziej suche → <i>Strona 26</i>. ■ Wybrać program o dłuższym czasie suszenia lub ustawić wyższy parametr rezultatu suszenia. Nie nastąpi przy tym wzrost temperatury. ■ Wybrać program czasowy w celu dosuszenia wilgotnego prania → <i>Strona 24</i>. ■ Wybrać program czasowy do niewielkiego załadunku i pojedynczych sztuk prania. ■ Przekroczenie maksymalnej pojemności ładunkowej programu może uniemożliwić prawidłowe wysuszenie prania. ■ Wyczyścić czujnik wilgotności w bębnie. Na czujniku wilgotności może powstać cienki osad z kamienia albo resztek środków piorących i pielęgnujących, który ujemnie wpływa na jego działanie. Pranie nie jest dostatecznie suche → <i>Strona 35</i>. ■ Proces suszenia został przerwany z powodu awarii zasilania, pełnego pojemnika na skondensowaną wodę lub przekroczenia maksymalnego czasu suszenia. <p>Wskazówka: . Przestrzegać również wskazówek dotyczących prania → <i>Strona 23</i>.</p> |
| Czy czas suszenia jest zbyt długi? | <ul style="list-style-type: none"> ■ Filtr wylapujący kłaczki lub filtr EasyClean mogą być zanieczyszczone, co powoduje wydłużenie czasu suszenia. Wyczyścić filtr wylapujący kłaczki lub filtr EasyClean. ■ Również zastawienie lub zasłonięcie kratki wentylacyjnej suszarki może być przyczyną wydłużenia czasu suszenia. Nie zasłaniać kratki wentylacyjnej. ■ Optymalna temperatura otoczenia powinna w przypadku suszenia mieścić się w przedziale od 15°C do 30°C. Poza tym zakresem temperatury czas suszenia może ulec wydłużeniu. ■ Powodem wydłużenia czasu suszenia może być również niewystarczająca cyrkulacja powietrza. Przewietrzć pomieszczenie. |
| Wyświetlacz zgasł, a przycisk start miga. | To nie usterka. Tryb oszczędzania energii jest aktywny → <i>Strona 12</i> . |
| Wilgotność w pomieszczeniu wzrasta. | To nie usterka. Zapewnić odpowiednie wietrzenie pomieszczenia. |
| Przerwa w dopływie prądu. | Program suszenia zostaje przerwany. Wyjąć i rozwiesić pranie lub ponownie włączyć program. |
| Dodatkowe odgłosy podczas suszenia. | To nie usterka, patrz także → <i>Strona 34</i> . |
| Suszarka wydaje się zimna mimo włączonego suszenia. | To nie usterka. Suszarka z pompą ciepła suszy efektywnie w niskich temperaturach. |

* w zależności od modelu

Wskazówka: Jeśli usterki nie da się usunąć we własnym zakresie przez wyłączenie i włączenie suszarki, należy skontaktować się z serwisem.



Parametry zużycia

Tabela parametrów zużycia

| Program | Prędkość, z jaką pranie zostało odwirowane | Czas trwania** | | Zużycie energii elektrycznej** | |
|------------------|--------------------------------------------|----------------|---------|--------------------------------|----------|
| | | 8 kg | 4 kg | 8 kg | 4 kg |
| Bawełna | | | | | |
| Do szafy* | 1400 obr./min | 181 min | 116 min | 1,63 kWh | 1,00 kWh |
| | 1000 obr./min | 205 min | 130 min | 1,87 kWh | 1,14 kWh |
| | 800 obr./min | 230 min | 145 min | 2,11 kWh | 1,28 kWh |
| Do prasowania* | 1400 obr./min | 136 min | 83 min | 1,21 kWh | 0,70 kWh |
| | 1000 obr./min | 160 min | 97 min | 1,45 kWh | 0,84 kWh |
| | 800 obr./min | 185 min | 112 min | 1,69 kWh | 0,98 kWh |
| Syntetyki | | | | | |
| Do szafy* | 800 obr./min | 72 min | | 0,60 kWh | |
| | 600 obr./min | 84 min | | 0,71 kWh | |

* Ustawienia programu kontrolnego zgodnie z obowiązującą normą EN61121.

** Rzeczywiste wartości mogą odbiegać od podanych w zależności od rodzaju tkaniny, doboru tkanin do suszenia, wilgotności końcowej tekstyliów, ustawionego stopnia dosuszenia, ilości białiny włożonej do suszarki, warunków otoczenia, jak również od aktywowanych funkcji dodatkowych.

Najbardziej efektywny program dla tkanin bawełnianych

Poniższy "standardowy program do bawełny" (oznaczony symbolem ) jest przeznaczony do suszenia tkanin bawełnianych o normalnym stopniu wilgotności i charakteryzuje się największą efektywnością w odniesieniu do parametrów zużycia energii podczas suszenia mokrych tkanin bawełnianych.

Standardowe programy do bawełny zgodnie z aktualnym rozporządzeniem UE 932/2012

| Program | Załadunek | Zużycie energii elektrycznej | Czas trwania programu |
|----------------------------------------------------------------------------------------------------|-----------|------------------------------|-----------------------|
|  Bawełna Do szafy | 8 kg/4 kg | 1,87 kWh/1,14 kWh | 205 min/130 min |

Ustawienia programu do kontroli i klasyfikacji energetycznej zgodnie z dyrektywą 2010/30/UE.



Dane techniczne

Wymiary:

85 x 60 x 60 cm

wysokość x szerokość x głębokość

Waga:

ok. 48 kg

Maksymalna pojemność ładunkowa:

8 kg

Pojemnik na skondensowaną wodę:

4,8 l

Napięcie przyłączeniowe:

220 - 240 V

Moc przyłączeniowa:

maks. 625 W

Bezpiecznik:

10 A

Wewnętrzne oświetlenie bębna*

Temperatura otoczenia:

5-35°C

Pobór mocy przy wyłączonym urządzeniu:

0,10 W

Pobór mocy w trybie gotowości (urządzenie nie jest wyłączone):

0,50 W

Ten produkt zawiera źródła światła klasy energetycznej F. Źródła światła są dostępne jako część zamienna i mogą być wymieniane tylko przez przeszkolony i wykwalifikowany personel.



Serwis

Serwis

Jeśli usterki nie uda się usunąć we własnym zakresie (Usterka, co robić?), należy skontaktować się z serwisem. Pracownicy serwisu znajdą odpowiednie rozwiązanie, co pozwoli również uniknąć zbędnych przyjazdów techników.

Dane kontaktowe najbliższego serwisu można znaleźć w dołączonym wykazie punktów serwisowych.

Pracownikowi serwisu należy podać symbol produktu (E-Nr) oraz numer fabryczny (FD) suszarki.

E-Nr. _____ FD _____

Informacje te podane są po wewnętrznej stronie drzwi suszarki lub z tyłu suszarki.

Warto zaufać kompetencjom producenta.

W razie usterki prosimy o kontakt z nami. Dzięki temu mają Państwo gwarancję, że naprawy zostaną wykonane przez przeszkolonych techników serwisu, którzy dysponują oryginalnymi częściami zamiennymi do danego urządzenia.

* w zależności od modelu



Zlecenie naprawy oraz pomoc w razie usterki

PL 801 191 534

Adresy serwisów w poszczególnych krajach znajdują się w załączonym spisie autoryzowanych serwisów.

BSH Hausgeräte GmbH
Carl-Wery-Straße 34
81739 München
GERMANY
siemens-home.bsh-group.com

Wyprodukowano przez BSH Hausgeräte GmbH na warunkach licencji na korzystanie ze znaku towarowego Siemens AG



9001567098 (0009)