

Giradischi Stereo
Sistema de Gira-Discos
Estéreo
Στερεοφωνικό σύστημα
πικάπ
Gramofon Stereofoniczny

Istruzioni per l'uso

IT

Instruções de operação

PT

Οδηγίες λειτουργίας

GR

Instrukcja obsługi

PL

OSTRZEŻENIE

Zasilacza należy używać w suchym miejscu, wewnątrz budynku.

Aby zredukować ryzyko pożaru, nie należy przykrywać otworów wentylacyjnych urządzeń gazetami, ścierkami, zasłonami itp. Urządzenia nie należy wystawiać na działanie otwartych źródeł ognia (np. takich jak świeczki).

Aby zredukować ryzyko pożaru lub porażenia prądem, nie należy narażać urządzenia na kąpienie lub rozbryzgi cieczy, a także nie należy stawiać na nim przedmiotów wypełnionych płynami, takich jak wazy.

Nie należy umieszczać urządzenia w miejscach o ograniczonej przestrzeni, takich jak półka na książki lub zabudowana szafka.

Nie przykrywać zasilacza i używać go wyłącznie w temperaturze otoczenia wynoszącej nie więcej niż 45 °C.

Urządzenie pozostaje podłączone do gniazda ściennego, dopóki nie zostanie odłączony przewód zasilający, nawet jeśli samo urządzenie jest wyłączone.

Ponieważ główna wtyczka służy do odłączenia urządzenia od źródła zasilania, urządzenie należy ustawić w takim miejscu zapewniającym łatwy dostęp do gniazda ściennego. W przypadku wystąpienia nieprawidłowości należy bezzwłocznie wyjąć wtyczkę z gniazda.

Dla modeli z oznaczeniem CE umieszczonym na urządzeniu

Ważność oznaczenia CE jest ograniczona do krajów, w których jest ono wymagane prawem, głównie krajów EOG (Europejskiego Obszaru Gospodarczego) i Szwajcarii.

Zalecane kable

Do podłączenia do komputerów i/lub urządzeń zewnętrznych należy używać prawidłowo ekranowanych i uziemionych kabli i złączy.

Zasilacz nie podlega naprawie i w przypadku uszkodzenia lub usterki należy niezwłocznie przestać go używać.

UWAGA : RYZYKO PORAŻENIA PRĄDEM
UŻYWAĆ TYLKO W SUCHYCH
MIEJSCACH

Biegunowość prądu zmiennego zasilacza



Dla gramofonu stereofonicznego

Tabliczka znamionowa znajduje się na spodzie gramofonu stereofonicznego.

Informacje o zasilaczu

Nazwa modelu zasilacza znajduje się na spodzie zasilacza.

Aby sprawdzić wersję oprogramowania gramofonu

Wersję oprogramowania gramofonu można sprawdzić na komputerze. Oprogramowanie należy aktualizować, pobierając aktualizacje umieszczone na stronie wsparcia Sony, gdy aktualizacje będą dostępne.

Dotyczy klientów w Europie

Uwaga dla klientów: Poniższe informacje odnoszą się tylko do wyposażenia sprzedawanego w krajach stosujących dyrektywę UE.

Produkt ten został wyprodukowany przez lub na zlecenie Sony Corporation. Importer w UE: Sony Europe B.V. Zapytania do importera w UE i zapytania dotyczące zgodności produktu w Europie należy kierować do autoryzowanego przedstawiciela producenta, Sony Belgium, bijkantoor van Sony Europe B.V., Da Vincilaan 7-D1, 1930 Zaventem, Belgia.



Sony Corporation niniejszym oświadcza, że to urządzenie jest zgodne z dyrektywą 2014/53/UE.

Pełny tekst deklaracji zgodności UE jest dostępny pod następującym adresem internetowym:
<http://www.compliance.sony.de/>

W wyniku testów opisywanego sprzętu stwierdzono, że jest on zgodny z ograniczeniami określonymi w przepisach EMC, gdy używany kabel połączeniowy nie przekracza 3 metrów.

Ten sprzęt radiowy jest przeznaczony do użytkowania z zatwierdzonymi wersjami oprogramowania wskazanymi w Deklaracji zgodności UE. Oprogramowanie w tym sprzęcie radiowym jest zgodne z wymogami Dyrektywy 2014/53/UE.



Pozbywanie się zużytego sprzętu elektrycznego i elektronicznego (stosowane w krajach Unii Europejskiej i w pozostałych krajach stosujących własne systemy zbiórki)

Ten symbol na produkcie lub jego opakowaniu oznacza, że produkt nie może być traktowany jako odpad komunalny, lecz powinno się go dostarczyć do odpowiedniego punktu zbiórki sprzętu elektrycznego i elektronicznego w celu recyklingu. Odpowiednie zagospodarowanie zużytego produktu zapobiega potencjalnym zagrożeniom dla środowiska i zdrowia ludzi, do których mogłoby dojść w przypadku niewłaściwego obchodzenia się z tymi odpadami. Recykling materiałów pomaga chronić zasoby naturalne. W celu uzyskania bardziej szczegółowych informacji na temat recyklingu tego produktu, należy skontaktować się z lokalną jednostką samorządu terytorialnego, ze służbami zajmującymi się zagospodarowywaniem odpadów lub ze sklepem, w którym zakupiono produkt.

Zalecenia eksploatacyjne

Bezpieczne użytkowanie

- Przed rozpoczęciem użytkowania urządzenia sprawdź, czy napięcie operacyjne urządzenia jest identyczne z napięciem w lokalnej sieci elektrycznej.
- Jeżeli jakkolwiek przedmiot lub płyn dostanie się wewnątrz obudowy urządzenia, odłącz urządzenie od sieci elektrycznej i przed ponownym użyciem oddaj do sprawdzenia specjalistom.
- Jeżeli urządzenie nie będzie używane przez dłuższy czas, odłącz je od sieci elektrycznej. Aby odłączyć przewód, pociągnij za wtyczkę. Nigdy nie ciągnij za przewód.

Ponowne pakowanie

Zachowaj pudełko i materiały służące do pakowania. Służą one najlepiej do transportu urządzenia. Jeżeli masz jakiegokolwiek pytania lub problemy dotyczące tego urządzenia, na które nie znajdziesz odpowiedzi w tej instrukcji obsługi, skonsultuj się z najbliższym sprzedawcą Sony.

Charakterystyka

PS-LX310BT to gramofon stereofoniczny przeznaczony do analogowego odtwarzania płyt winylowych.

Zmontuj gramofon przed pierwszym użyciem.

Ten gramofon nie posiada wbudowanych głośników.

Aby móc słuchać dźwięku z płyt winylowych, należy użyć kabla audio do podłączenia do urządzenia audio lub funkcji BLUETOOTH® do połączenia z urządzeniem audio z technologią bezprzewodową BLUETOOTH, na przykład głośnikami bezprzewodowymi lub słuchawkami bezprzewodowymi.

„Podłączenie za pomocą kabla audio” (str. 12)

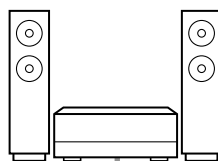

Kabel audio

„Połączenie za pomocą funkcji BLUETOOTH” (str. 13)

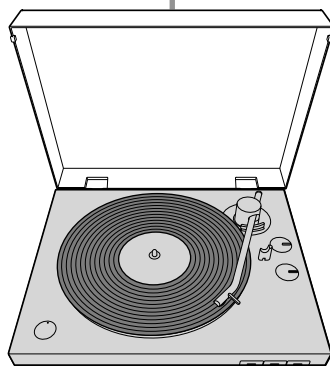
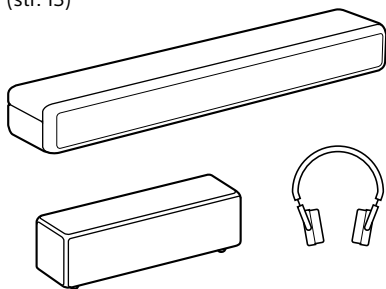

Uwaga

- Należy używać urządzenia z technologią bezprzewodową BLUETOOTH z funkcją regulacji głośności. W przypadku podłączenia gramofonu do urządzenia, na którym nie można regulować głośności, utwory mogą być odtwarzane z bardzo dużą głośnością.
- Urządzenia, w tym telewizory, smartfony i komputery, nie mogą odbierać strumieni wysyłanych z gramofonu, jeśli gramofon jest podłączony do urządzenia BLUETOOTH.
- Gramofon nie jest odtwarzaczem płyt analogowych przeznaczonym do użytku przez DJ-ów. Ręczne zatrzymywanie lub zawracanie płyty winylowej spowoduje usterki.

Spis treści

Zalecenia eksploatacyjne	3
Charakterystyka	4
Części i regulatory	6

Czynności wstępne

Sprawdzanie załączonych elementów	9
Montaż gramofonu	10
Podłączanie gramofonu	12

Słuchanie płyty winylowej

Odtwarzanie płyty winylowej.....	15
----------------------------------	----

Konserwacja

Czyszczenie igły.....	18
Wymiana igły.....	18
Wymiana paska napędowego	19
Czyszczenie pokrywy i obudowy gramofonu.....	19

Informacje dodatkowe

Rozwiązywanie problemów	20
Naprawy.....	21
Dane techniczne.....	22
Strony wsparcia klienta	23
Znaki towarowe	23
Indeks	23

Części i regulatory

Przód/Bok

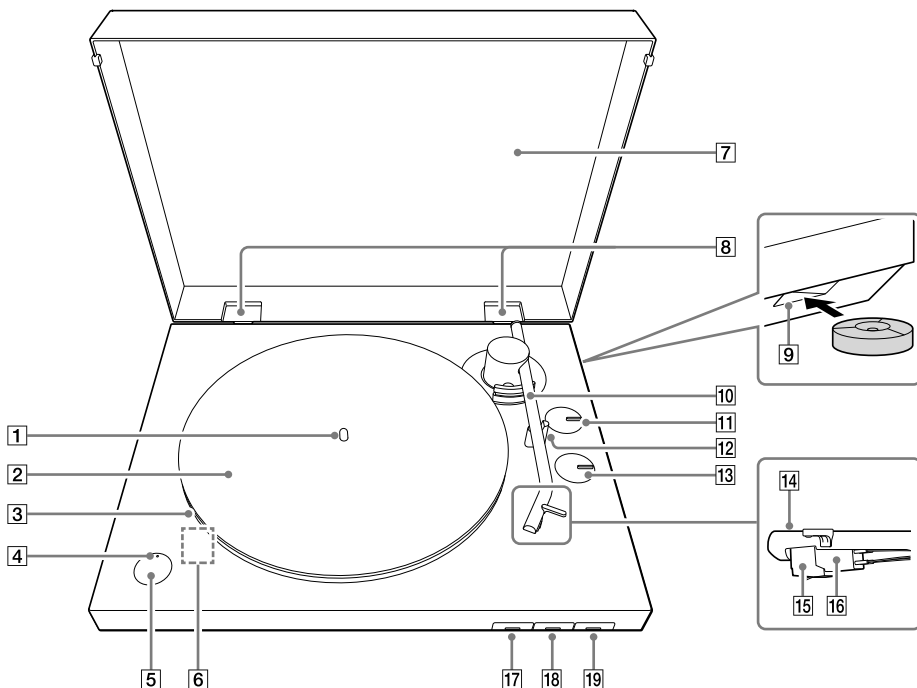

1 Oś napędowa (str. 10)

2 Mata na talerz (str. 9, 11)

3 Talerz (str. 9, 10)

Podczas montażu gramofonu umieść talerz na osi napędowej. Z tyłu znajduje się pasek napędowy.

4 Wskaźnik BLUETOOTH

Wskaźnik zapala się na niebiesko, kiedy gramofon jest połączony z urządzeniem odtwarzającym z technologią bezprzewodową BLUETOOTH za pomocą funkcji BLUETOOTH, szybko miga na niebiesko, gdy gramofon jest w trybie parowania, oraz gaśnie, gdy funkcja BLUETOOTH jest wyłączona. Jeśli w pobliżu nie ma żadnych sparowanych urządzeń podczas naciśnięcia przycisku BLUETOOTH /  przycisku PAIRING przy wyłączonej funkcji BLUETOOTH, wskaźnik zapali się na pomarańczowo, a gramofon przejdzie w tryb gotowości.

5 Przycisk BLUETOOTH /  przycisk PAIRING (str. 13)

Włącza/wyłącza funkcję BLUETOOTH. Naciśnij przez około 2 sekundy i zwolnij, aby włączyć tryb parowania gramofonu.

6 Gniazdo micro USB

Gniazdo jest widoczne wewnątrz gramofonu po zdjęciu talerza. Kiedy będą dostępne aktualizacje (str. 2), podłącz gramofon do komputera za pomocą kabla USB (nie jest częścią zestawu) i zaktualizuj oprogramowanie.

7 Pokrywa (str. 9, 11)

8 Zawiasy pokrywy (str. 9, 11)

9 Otwór na przechowywanie krążka redukcyjnego 45 obr./min (str. 9, 15)

Krążek redukcyjny 45 obr./min można schować, gdy nie jest używany.

10 Ramię odtwarzające (str. 15)

11 Pokrętło SIZE (str. 15)

Obróć, aby ustawić odpowiedni rozmiar płyty winylowej, która ma być odtwarzana.

12 Dźwignia blokady ramienia odtwarzającego (str. 16)

Za pomocą tej dźwigni możesz podnosić lub opuszczać ramię odtwarzające. Ramię odtwarzające opada powoli.

Uwaga

W dolnej części podpórki ramienia odtwarzającego znajduje się otwór. Poprowadź nitkę przez otwór i zamocuj ramię odtwarzające i podpórkę ramienia odtwarzającego przed przeniesieniem gramofonu.

13 Pokrętło SPEED (str. 15)

Obróć, aby ustawić odpowiednie obroty na minutę płyty winylowej, która ma być odtwarzana.

14 Głowica

15 Igła (str. 18)

Oslona zabezpieczająca igłę była dołączona podczas zakupu gramofonu. Załóż osłonę podczas montażu gramofonu oraz kiedy gramofon nie jest używany przez dłuższy czas.

Uwaga

Igła jest elementem wysokoprecyzyjnym. Należy obchodzić się z nią bardzo ostrożnie, aby nie dopuścić do uszkodzenia.

16 Obudowa wkładki (str. 18)

17 Przycisk START (str. 16)

18 Przycisk STOP (str. 16)

19 Przycisk UP/DOWN (str. 16)

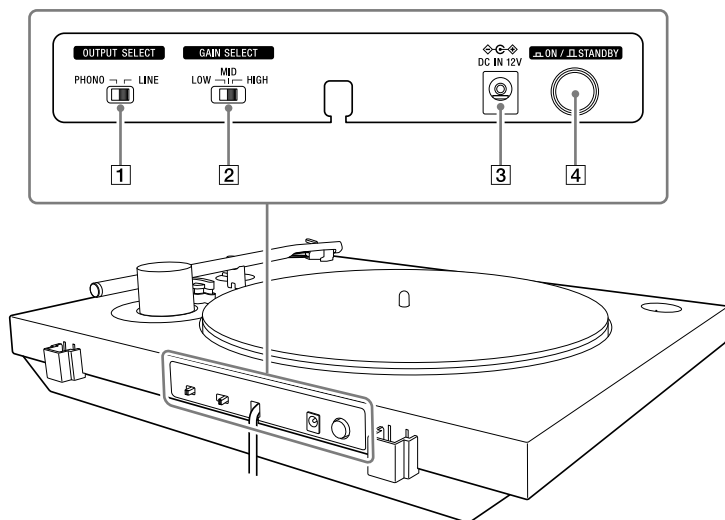

1 Przełącznik OUTPUT SELECT (str. 12)

Przełącz na odpowiedni format sygnału wyjściowego dla używanego urządzenia, gdy podłączone jest urządzenie audio takie jak wieża lub wzmacniacz.

2 Przełącznik GAIN SELECT

Tutaj możesz wyregulować różnicę w głośności płyt winylowych podczas odtwarzania. Jeśli utwór audio został nagrany na płycie winylowej z małą głośnością, ustaw tę opcję na HIGH (WYSOKA), aby odtwarzać z odpowiednią głośnością. Jeśli utwór audio został nagrany na płycie winylowej z dużą głośnością, odtwarzanie płyty winylowej z ustawieniem HIGH (WYSOKA) może spowodować zniekształcenie dźwięku. Zmień ustawienia odpowiednio do danej płyty winylowej.

Regulacja głośności dotyczy dźwięku wyjściowego, gdy przełącznik OUTPUT SELECT jest ustawiony na LINE, oraz głośności odtwarzania połączeń BLUETOOTH. Nie dotyczy ona dźwięku wyjściowego, gdy przełącznik OUTPUT SELECT jest ustawiony na PHONO.

3 Gniazdo DC IN 12V

4 Przycisk zasilania ON/ STANDBY

Włącz/wyłącz gramofon.

Jeśli odtwarzanie się nie rozpocznie nawet po naciśnięciu przycisku START, sprawdź, czy zasilanie jest ustawione na  ON.

Uwagi dotyczące przenoszenia produktu

Podczas przenoszenia produktu należy trzymać go za dolną część, jak pokazano poniżej. W wyniku nieprawidłowego trzymanie można upuścić produkt i spowodować jego uszkodzenie lub obrażenia ciała.

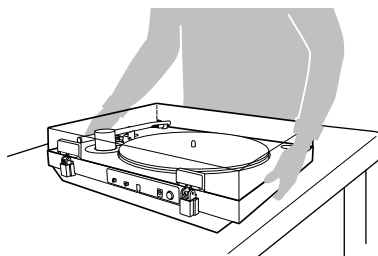

Czynności wstępne

Sprawdzanie załączonych elementów

Sprawdź, czy w zestawie znajdują się wszystkie akcesoria wymienione poniżej. Jeśli brakuje któregoś elementu, skontaktuj się z punktem sprzedaży lub stroną obsługi klienta (patrz str. 23.)

- Talerz (z paskiem napędowym) (1)

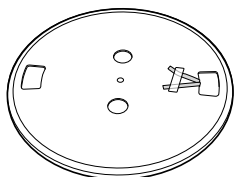

- Mata na talerz (1)

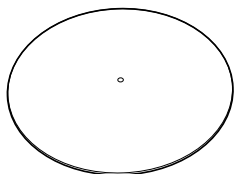

- Pokrywa (1)

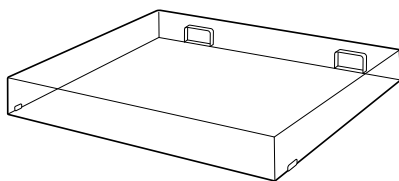

- Krążek redukcyjny 45 obr./min (1)*
Umieść krążek redukcyjny 45 obr./min na osi napędowej, aby odtwarzać 7-calową (17 cm) płytę winylową (płytę EP).
Jeśli nie używasz krążka redukcyjnego 45 obr./min, włóż go do otworu na przechowywanie krążka.



- Zawiasy pokrywy (2)*



- Zasilacz (1)

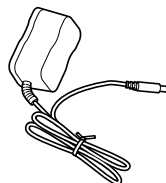

- Instrukcja obsługi (ten podręcznik)

* Krążek redukcyjny 45 obr./min i zawiasy pokrywy są przymocowane do bocznej powierzchni opakowania gramofonu.

Uwaga

Zachowaj opakowanie na wypadek potrzeby transportu gramofonu do naprawy.

Montaż gramofonu

Uwaga

- Przy zakupie gramofonu osłona zabezpieczająca igłę jest przymocowana do igły. Pozostaw osłonę podczas montażu gramofonu.
- Nie podłączaj gramofonu do gniazda za pomocą zasilacza dopóki nie zakończysz montażu.
- Igła jest elementem wysokoprecyzyjnym. Nie dotykaj igły podczas jej używania. Dotykanie igły palcami lub uderzenie igłą o talerz może spowodować uszkodzenie igły.
- Aby przenieść gramofon po zakończeniu montażu gramofonu,
 - załóż osłonę zabezpieczającą igłę,
 - wyjmij talerz oraz
 - poprowadź nitkę przez otwór w podpórce ramienia odtwarzającego i zamocuj ramię odtwarzające i podpórkę ramienia odtwarzającego.

Zalecenia przy wyborze miejsca

- Umieść urządzenie na równym podłożu.
- Unikaj umieszczania urządzenia w pobliżu urządzeń elektrycznych (na przykład telewizor, suszarka do włosów lub lampa jarzeniowa), ponieważ mogą być przyczyną przydźwięku lub zakłóceń.
- Umieść urządzenie w takim miejscu, aby nie było narażone na wstrząsy i wibracje, spowodowane na przykład przez kolumny głośnikowe, trzaskanie drzwiami itp.
- Umieść urządzenie w miejscu, w którym nie będzie narażone na światło słoneczne, bardzo wysokie lub bardzo niskie temperatury, a także na nadmierny kurz lub wilgoć.
- Urządzenie nie powinno być stawiane w pobliżu urządzeń elektronicznych, które mogą emitować fale radiowe lub zakłócenia elektromagnetyczne.

Montaż talerza

1 Umieść talerz na osi napędowej.

Umieszczając talerz na osi napędowej, trzymaj go poziomo.

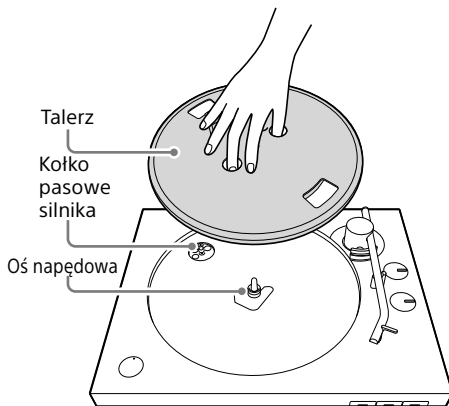

Uwaga

Trzymaj talerz mocno, aby go nie upuścić, ponieważ może spowodować obrażenia lub uszkodzenie gramofonu.

2 Obróć talerz do położenia, w którym będzie widać kółko pasowe silnika przez prostokątny otwór z końcami czerwonej taśmy przyklejonej do talerza.

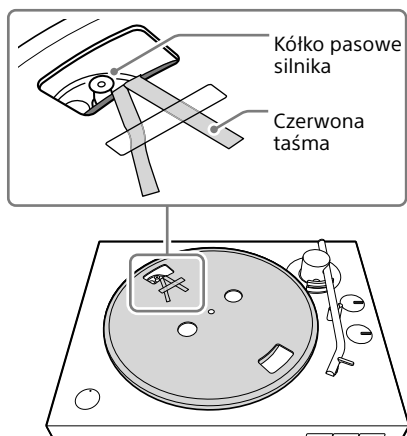

- 3** Odklej taśmę przyklepną, chwyc czerwona taśmę i zaczepek pasek napędowy o kółko pasowe silnika.

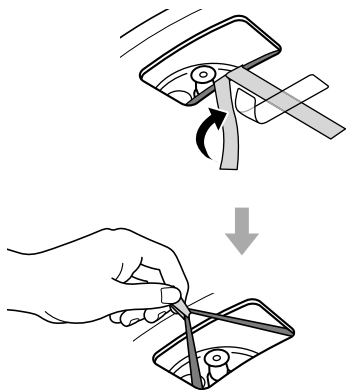

Uwaga

- Uważaj, aby pasek napędowy się nie skręcił. Jeśli pasek napędowy będzie skręcony podczas umieszczania go wokół kółka pasowego silnika, prędkość będzie nierówna i talerz zatrzyma się po rozpoczęciu obrotów. W takim wypadku jeszcze raz umieść pasek napędowy wokół kółka pasowego silnika.
- Umieszczając pasek napędowy wokół talerza, nie naciągaj paska napędowego na siłę. Spowoduje to pogorszenie stanu paska napędowego, co spowoduje zmienność w wysokości dźwięku i zbyt dużą wysokość dźwięku.
- Jeśli pasek napędowy schodzi z wewnętrznego obrzeża talerza podczas umieszczania wokół niego paska napędowego, należy tymczasowo zdjąć talerz. Obróć talerz na drugą stronę i nawinąć pasek napędowy po obwodzie wewnętrznego obrzeża. Następnie zacznij jeszcze raz od początku opisanej procedury.
- Pamiętaj, aby zdjąć czerwoną taśmę po umieszczeniu paska napędowego wokół kółka pasowego silnika. Czerwona taśma ma pomóc w wykonaniu tej czynności. Umieszczenie paska napędowego wokół kółka pasowego silnika jest możliwe również bez czerwonej taśmy. Czerwona taśma nie jest potrzebna po założeniu talerza.

- 4** Umieść matę na talerzu na talerzu.

- 5** Wykonaj poniższe operacje, aby ustawić mechanizm uruchamiający talerz i ramienia odtwarzającego do stanu początkowego.

- Zdejmij nitkę przytrzymującą ramię odtwarzające.
- Naciśnij przycisk UP/DOWN, aby podnieść ramię odtwarzające.
- Ręcznie powoli obróć talerz zgodnie z ruchem wskazówek zegara 10 razy.
- Naciśnij przycisk UP/DOWN, aby opuścić ramię odtwarzające.

Obracanie talerza oraz ruch ramienia odtwarzającego można ustabilizować.

Zakładanie pokrywy

- 1** Włóż załączone zawiasy pokrywy do osłon zawiasów na pokrywie.

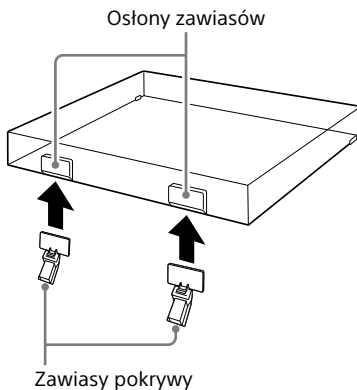

- 2** Wyrównaj zawiasy z osłonami na zawiasy z tyłu gramofonu i dociśnij pokrywę.

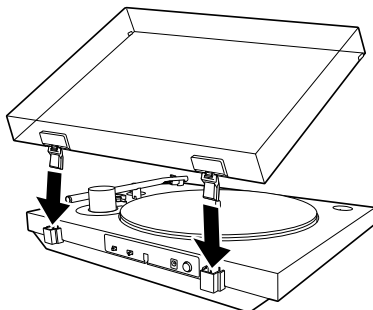

Wskazówka

Aby zdjąć pokrywę z gramofonu, otwórz ją maksymalnie, chwycij po obu stronach u dołu, a następnie delikatnie pociągnij ją do góry.

Podłączanie gramofonu

Podłączanie za pomocą kabla audio

Uwaga

- Przed podłączeniem należy wyłączyć używane urządzenie audio, takie jak wieża lub wzmacniacz.
- Przed podłączeniem zasilacza do gniazda należy wykonać wszystkie wymagane połączenia.

1 Podłącz kabel audio wychodzący z tyłu gramofonu do gniazda wejściowego PHONO, gniazda wejściowego AUX lub gniazda wejścia analogowego do urządzeń audio.

Włóż białą wtyczkę kabla do białego (L) gniazda, a czerwoną wtyczkę do czerwonego (R) gniazda.

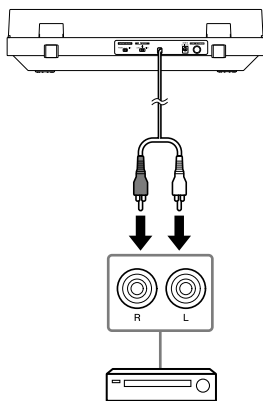

Uwaga

Wtyczki należy dobrze włożyć do gniazd. Obluzowane połączenie spowoduje zakłócenia podczas odtwarzania.

2 Przewalaj przełącznik OUTPUT SELECT z tyłu gramofonu odpowiednio do podłączonego gniazda urządzenia audio.

- **Jeśli urządzenie audio ma gniazdo wejściowe PHONO (podłączone do gniazda wejściowego PHONO)**
Ustaw przełącznik na PHONO. Sygnał audio z wkładki MM jest wysyłany z kabla audio bez przechodzenia przez wzmacniacz wstępny Phono wbudowany w gramofonie. Używany jest wzmacniacz wstępny Phono dla urządzenia audio.
- **Jeśli urządzenie audio nie posiada gniazda wejściowego PHONO (podłączone do gniazda wejściowego AUX, gniazda wejściowego VIDEO itd.)**
Ustaw przełącznik na LINE. Sygnał audio przechodzący przez wzmacniacz wstępny Phono wbudowany w gramofonie jest wysyłany z kabla audio.

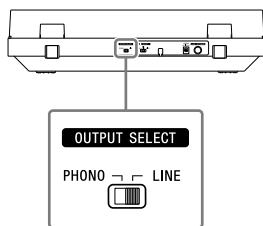

Uwaga

- Jeśli używasz tylko połączenia BLUETOOTH i nie podłączasz gramofonu do innego urządzenia za pomocą kabla audio, umieść kable audio tak, by metalowe końcówki nie dotykały się nawzajem lub żadnych innych metalowych elementów innych urządzeń. Następnie ustaw OUTPUT SELECT na LINE, aby używać gramofonu.
- Podłączenie kabla audio do gniazda wejściowego PHONO i ustawienie przełącznika OUTPUT SELECT na LINE może spowodować powstanie bardzo głośnego dźwięku, który może uszkodzić wzmacniacz lub głośnik. W przypadku podłączenia do gniazda wejściowego PHONO należy zawsze używać ustawienia PHONO. Podłączenie kabla audio do gniazda wejścia analogowego, takiego jak gniazdo wejściowe AUX, i ustawienie przełącznika OUTPUT SELECT na PHONO pozwoli jedynie na wygenerowanie bardzo cichego dźwięku. W przypadku podłączenia do gniazda wejścia analogowego należy zawsze używać ustawienia LINE.

Wskazówka

W chwili zakupu przełącznik OUTPUT SELECT jest ustawiony na LINE.

3 Podłącz zasilacz.

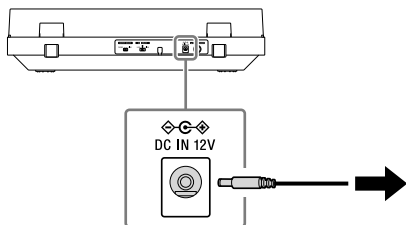

Uwaga

Aby nie dopuścić do zakłóceń, zasilacz należy umieścić jak najdalej od gramofonu.

Połączenie za pomocą funkcji BLUETOOTH

Płyty winylowe na gramofonie można odtwarzać za pomocą funkcji BLUETOOTH, łącząc się bezprzewodowo z urządzeniem odtwarzającym (nie jest częścią zestawu) obsługującym technologię bezprzewodową BLUETOOTH, takim jak głośniki BLUETOOTH lub słuchawki BLUETOOTH.

Wstrząsy powstałe w wyniku naciskania przycisku BLUETOOTH / **PAIRING** podczas odtwarzania płyty winylowej mogą powodować przeskakiwanie igły. Zalecamy połączenie za pomocą funkcji BLUETOOTH przed rozpoczęciem odtwarzania płyty winylowej.

Uwaga

Nie podłączaj słuchawek, które nie mają możliwości regulacji głośności. Utwory audio mogą być odtwarzane z bardzo dużą głośnością.

Rejestrowanie (parowanie) urządzeń z gramofonem

Przy pierwszym połączeniu gramofonu do urządzenia odtwarzającego obsługującego technologię bezprzewodową BLUETOOTH należy sparować gramofon z urządzeniem. Ponieważ gramofon może zapisać informacje o maksymalnie 8 sparowanych urządzeniach, nie trzeba parować urządzenia ponownie podczas podłączania do gramofonu.

- 1 Umieść urządzenie odtwarzające obsługujące technologię bezprzewodową BLUETOOTH, z którym chcesz się połączyć, jak najbliżej gramofonu.

- 2** Naciśnij i przytrzymaj na gramofonie przycisk BLUETOOTH / **PAIRING** przez około 2 sekundy, po czym zwolnij go.

Wskaźnik BLUETOOTH zacznie szybko migać na niebiesko.

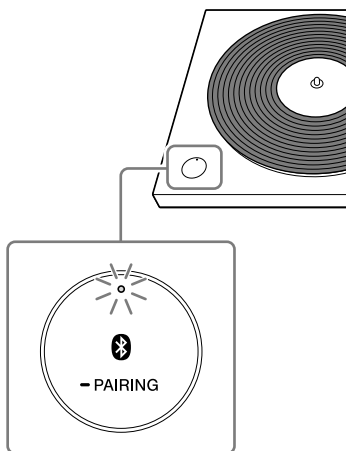

- 3** Włącz tryb parowania dla urządzenia odtwarzającego obsługującego technologię bezprzewodową BLUETOOTH, z którym chcesz się połączyć.

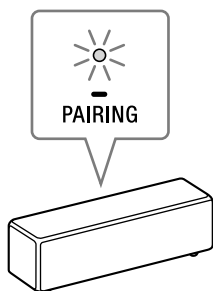

Powyższa ilustracja pokazuje przykładowe łączenie z urządzeniem.

Informacje, jak włączać tryb parowania dla urządzenia, z którym ma być połączony gramofon, można znaleźć w instrukcji użytkownika dołączonej do danego urządzenia.

Po zakończeniu parowania wskaźnik BLUETOOTH przestanie migać na niebiesko i pozostanie zaświecony.

Uwaga

Jeśli używasz tylko połączenia BLUETOOTH i nie podłączasz gramofonu do innego urządzenia za pomocą kabla audio, ustaw przełącznik OUTPUT SELECT z tyłu gramofonu na LINE, aby używać gramofonu.

Wskazówka

- Po sparowaniu gramofonu i urządzenia możesz połączyć się ze sparowanym urządzeniem po krótkim naciśnięciu przycisku BLUETOOTH / **PAIRING**, aby włączyć na gramofonie funkcję BLUETOOTH. Możesz również połączyć się ze sparowanym urządzeniem i odtwarzać płyty winylowe, naciskając przycisk START z przodu gramofonu, gdy wskaźnik BLUETOOTH świeci na pomarańczowo (tryb gotowości).
- Naciśnij przycisk BLUETOOTH / **PAIRING**, aby przerwać połączenie BLUETOOTH. Wskaźnik BLUETOOTH zgaśnie.
- W gramofonie możesz zapisać dane do 8 sparowanych urządzeń. Możesz usunąć wszystkie informacje o sparowanych urządzeniach, przytrzymując przycisk BLUETOOTH / **PAIRING** przez około 10 sekund i puszczając go.

Jeśli nie możesz zarejestrować (sparować) urządzeń

- Jeśli w pobliżu znajdują się jakieś urządzenia odtwarzające obsługujące bezprzewodową technologię BLUETOOTH, które mają włączoną funkcję BLUETOOTH, ale niektóre z nich nie są urządzeniami, które chcesz sparować, wyłącz ich funkcję BLUETOOTH i ponownie spróbuj wykonać parowanie.
- Podczas operacji parowania urządzenie, które nie ma być sparowane, może zostać włączone i podłączone do gramofonu automatycznie. W takim przypadku należy zmienić ustawienie urządzenia, aby nie włączało się poprzez połączenie BLUETOOTH, wyłączyć urządzenie i ponownie rozpocząć parowanie.
- Nie można parować gramofonu ze smartfonami, telewizorami ani komputerami. Gramofon może używać funkcji BLUETOOTH do wysyłania danych do urządzeń odtwarzających obsługujących bezprzewodową technologię BLUETOOTH; ponieważ jednak gramofon nie może odbierać danych ze smartfonów, telewizorów ani komputerów, gramofonu nie można z nimi sparować.

Słuchanie płyty winylowej

Odtwarzanie płyty winylowej

Uwaga

- Przed rozpoczęciem odtwarzania płyty winylowej zmniejsz głośność urządzenia audio. Głośny odgłos trzeszczenia generowany przez opadające ramię odtwarzające i igłę zbliżającą się do płyty winylowej może spowodować uszkodzenie głośników lub urządzenia audio. Zaczekaj, aż igła całkowicie opadnie, po czym wyreguluj głośność.
- Nawet nowe płyty winylowe mogą trzeszczeć podczas odtwarzania. Prosimy pamiętać, że taki odgłos jest charakterystyczny przy odtwarzaniu płyt winylowych. Należy również odpowiednio przechowywać płyty winylowe, ponieważ kurz i zanieczyszczenia, które przykleją się do płyt winylowych podczas wyjmowania z opakowań, mogą generować hałasy podczas odtwarzania.

1 Umieść płytę winylową na talerzu.

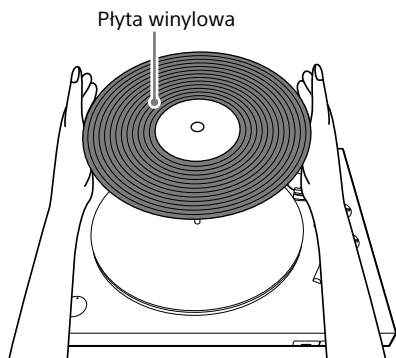

Uwaga

Jednorazowo na talerzu można umieszczać tylko jedną płytę winylową.

Odtwarzanie 7-calowych (17 cm) płyt winylowych (płyty EP)

Umieść dołączony krążek redukcyjny 45 obr./min na osi napędowej, aby odtwarzać 7-calowych (17 cm) płytę winylową (płytę EP). Kiedy skończysz używać krążka redukcyjnego 45 obr./min, włóż go do otworu na przechowywanie krążka.

2 Obróć pokrętkę SPEED, aby wybrać prędkość obrotów odpowiednią dla danej płyty winylowej.

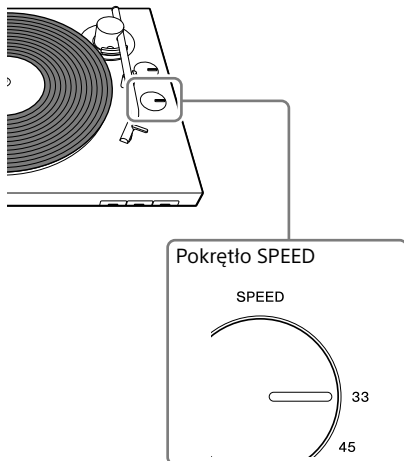

Wskazówka

Prędkość obrotów jest zazwyczaj wydrukowana na środkowej naklejce na płycie winylowej lub na opakowaniu płyty.

3 Obróć pokrętkę SIZE, aby wybrać rozmiar (w calach) danej płyty winylowej.

Ustaw „12” dla płyt LP lub „7” dla płyt EP.

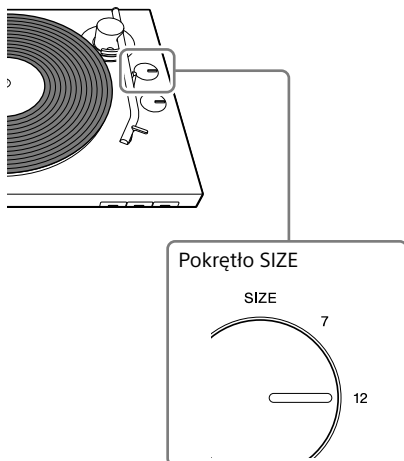

4 Zdejmij osłonę zabezpieczającą igły.

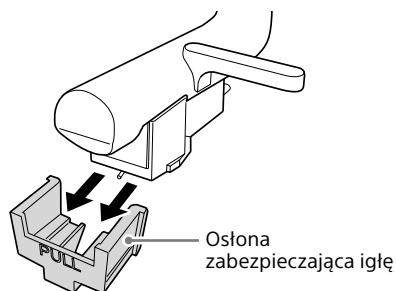

Uwaga

Osłonę zabezpieczającą igły należy zdejmować bardzo ostrożnie, aby nie uszkodzić igły.

5 Naciśnij przycisk START.

Odtwarzanie rozpocznie się, gdy ramię odtwarzające automatycznie opadnie do właściwego położenia, które zostało ustawione za pomocą pokrętki SIZE, na początku płyty winylowej.

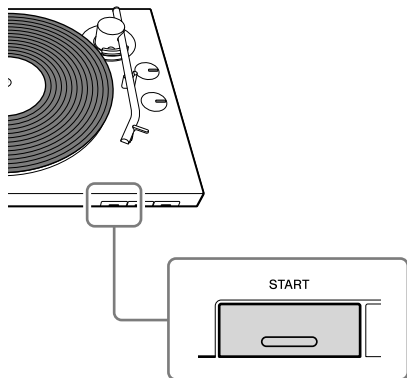

Uwaga

- Pokrywę należy zamykać powoli, aby nie wytworzyć siły, która spowoduje przeskoczenie igły.
- Podczas odtwarzania nie należy zbliżać rąk do ramienia odtwarzającego i obracającej się płyty winylowej.
- Podczas odtwarzania nie należy zmieniać ustawień za pomocą przełączników z tyłu gramofonu.

6 Wyreguluj głośność za pomocą urządzenia audio.

Zakończenie odtwarzania

Naciśnij przycisk STOP. Ramię odtwarzające powróci na podpórkę ramienia odtwarzającego. Talerz przestanie się obracać.

Przerwanie odtwarzania

Naciśnij przycisk UP/DOWN, aby zdjąć igłę z płyty winylowej. Talerz będzie się nadal obracać.

Po zakończeniu odtwarzania

Ramię odtwarzające automatycznie powróci na podpórkę ramienia odtwarzającego, po czym talerz przestanie się obracać.

Odtwarzanie innej części płyty winylowej

1 Po wykonaniu kroku 4 naciśnij przycisk UP/ DOWN, aby podnieść ramię odtwarzające.

Przesuń ramię odtwarzające na żądaną pozycję.

2 Naciśnij przycisk UP/DOWN.

Ramię odtwarzające opadnie na płytę i rozpocznie się odtwarzanie.

Odtwarzanie poprzez połączenie BLUETOOTH

urządzenie i postępuj zgodnie z procedurą „Rejestracja (parowanie) urządzeń z gramofonem”, aby ukończyć parowanie.

Aby po raz pierwszy połączyć gramofon z urządzeniem odtwarzającym obsługującym bezprzewodową technologię BLUETOOTH za pomocą funkcji BLUETOOTH, trzeba najpierw zarejestrować (sparować) to urządzenie. (Patrz str. 13.)

- 1** Najpierw włącz urządzenie odtwarzające i przygotuj je do odbioru danych przez połączenie BLUETOOTH. Następnie naciśnij przycisk BLUETOOTH / **PAIRING** na gramofonie, aby włączyć funkcję BLUETOOTH.

Jeśli połączenie BLUETOOTH zostanie nawiązane, znajdujący się na gramofonie wskaźnik BLUETOOTH zaświeci się na niebiesko.

- 2** Wykonaj kroki od 1 do 5 procedury „Odtwarzanie płyty winylowej”, aby odtworzyć płytę winylową.

Wskazówka

Jeśli wyłączysz funkcję BLUETOOTH urządzenia odtwarzającego połączanego przez bezprzewodową technologię BLUETOOTH, znajdujący się na gramofonie wskaźnik BLUETOOTH zaświeci się na pomarańczowo, a gramofon przejdzie w tryb gotowości. W trybie gotowości gramofon automatycznie połączy się z urządzeniem odtwarzającym, jeśli funkcja BLUETOOTH urządzenia odtwarzającego zostanie ponownie włączona i gramofon rozpocznie odtwarzanie.

Zmiana urządzeń odtwarzających

Aby zmienić na inne urządzenie odtwarzające obsługujące bezprzewodową technologię BLUETOOTH, które zostało już sparowane, wyłącz aktualnie urządzenie odtwarzające, po czym włącz funkcję BLUETOOTH dla urządzenia odtwarzającego, którego chcesz użyć.

Aby zmienić na nowe urządzenie odtwarzające, które nie zostało wcześniej sparowane, wyłącz aktualnie odtwarzające

Konserwacja

Czyszczenie igły

Igła jest elementem wysokoprecyzyjnym. Należy obchodzić się z nią bardzo ostrożnie, aby nie dopuścić do uszkodzenia. Do czyszczenia igły można używać powszechnie dostępnych środków czyszczących.

Wymiana igły

W zależności od sposobu użytkowania igła może ulec zużyciu, uszkodzeniu lub zabrudzeniu, którego nie da się usunąć. W takim wypadku należy wymienić igłę. Aby zakupić nową igłę, skontaktuj się z punktem sprzedaży lub stroną obsługi klienta (patrz str. 23.)

Uwaga

- Nie używać zamienników igły wykonanych przez innych producentów.
- Przed wymianą igły należy założyć osłonę na igłę, aby nie zranić się w palec i nie uszkodzić igły.

Wymowanie igły

- 1 Wyłącz gramofon i podłączone urządzenie audio i wyjmij zasilacz z gniazda.
- 2 Załóż osłonę zabezpieczającą na igłę.

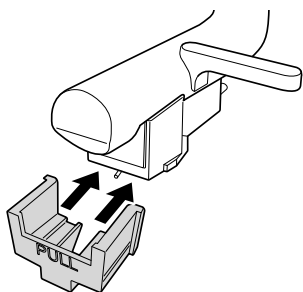

- 3 Trzymając jedną ręką obudowę wkładki (1), chwyć drugą ręką igłę i pociągnij ją w kierunku strzałki, aby wyjąć ją z obudowy wkładki.

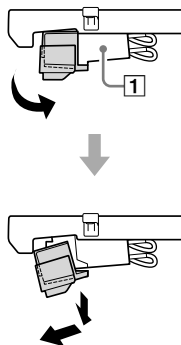

Montowanie igły

- 1 Załóż osłonę zabezpieczającą na nową igłę.
- 2 Przytrzymaj jedną ręką obudowę wkładki (1) i włóż klapkę na nową igłę do oprawki na obudowie wkładki.

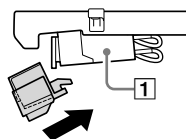

- 3 Przesuń igłę w kierunku strzałki, tak by została zablokowana na miejscu.

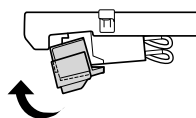

Wymiana paska napędowego

Pasek napędowy będzie ulegał zużyciu, a po pewnym czasie może nawet pęknąć. W takim wypadku należy wymienić go na nowy.

Aby zakupić nowy pasek napędowy, skontaktuj się z punktem sprzedaży lub stroną obsługi klienta (patrz str. 23.)

- 1 Wyłącz gramofon i podłączone urządzenie audio i wyjmij zasilacz z gniazda.
- 2 Wyjmij matę na talerz.
- 3 Zdejmij pasek napędowy z kółka pasowego silnika.

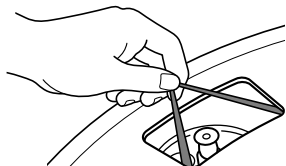

- 4 Włóż palec i kciuk do otworów w talerzu, aby go przytrzymać i wyjąć.

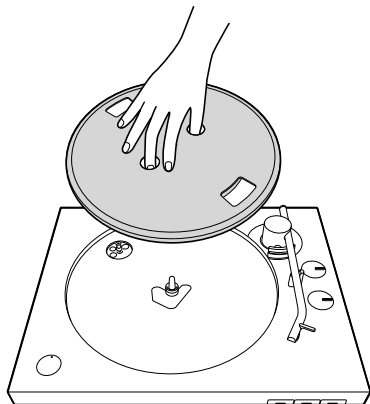

- 5 Odwróć talerz i zdejmij pasek napędowy.

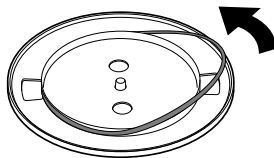

- 6 Poprowadź nowy pasek napędowy wokół talerza, uważając, aby się nie poskręcał.

Postępuj zgodnie z krokami opisanymi w części „Montaż gramofonu”, aby dokończyć montaż (patrz str. 10.)

Uwaga

Nowe paski napędowe nie mają przyklejonej czerwonej taśmy.

Czyszczenie pokrywy i obudowy gramofonu

Do czyszczenia pokrywy i obudowy gramofonu należy użyć suchej, miękkiej szmatki.

W przypadku zabrudzeń trudnych do usunięcia należy zwilżyć szmatkę roztworem środka czyszczącego. Nie stosować środków chemicznych takich jak alkohol, benzyna czy rozcieńczalnik, ponieważ spowodują one uszkodzenie wykończenia.

Informacje dodatkowe

Rozwiązywanie problemów

W przypadku nieprawidłowego działania gramofonu, przed oddaniem urz dzenia do naprawy należy zapoznać się z poniższymi poradami. Jeśli nie pomogą one rozwiązać danego problemu, należy skontaktować się z punktem sprzedaży lub wejść na stronę wsparcia klienta (patrz str. 23.)

Odtwarzanie płyty winylowej

Ramię odtwarzające przeskakuje lub ślizga się.

- Gramofon nie jest równo ustawiony. Umieść gramofon na równym podłożu.
- Płyta winylowa jest zakurzona lub zarysowana. Wyczyść powierzchnię za pomocą powszechnie dostępnego środka czyszczącego do czyszczenia płyt lub wymień płytę na nową.

Problemy z dźwiękiem.

- Jeśli brudna igła powoduje zakłócenia, wyczyść igłę za pomocą dost pnego w sprzedaży środka do czyszczenia igieł. Jeśli igła jest zużyta, wymień ją na nową (patrz str. 18.)
- Jeśli wysokość dźwięku jest niestabilna, pasek napędowy może być zużyty. Wymień pasek napędowy. (Patrz str. 19.)
- Jeśli brudna płyta winylowa często powoduje zakłócenia, wyczyść jej powierzchnię za pomocą dostępnego w sprzedaży środka do czyszczenia płyt.
- Igła jest zużyta. Wymień ją na nową (patrz str. 18.)

Słychać dudnienie lub wycie*.

Gramofon znajduje się za blisko głośników. Przesław gramofon dalej od g ośników.

* To nazywane „sprzężeniem akustycznym” zjawisko występuje, gdy drgania z głośników są przekazywane przez powietrze lub przedmioty (na przykład półki, szafki lub podłogę) do gramofonu, gdzie są odbierane przez igłę, wzmacniane i odtwarzane przez głośniki.

Słychać zakłócenia.

- Sprawdź, czy przełącznik OUTPUT SELECT z tyłu gramofonu jest ustawiony na LINE. Jeśli przełącznik PHONO/LINE jest ustawiony na PHONO, gdy gramofon jest podłączony do innego gniazda wejściowego na urządzeniu audio niż gniazda wejściowe PHONO, podczas odtwarzania mogą być słyszalne zakłócenia. Kiedy przełącznik PHONO/LINE jest ustawiony na LINE, nie należy podłączać gramofonu do gniazd wejściowych PHONO na urządzeniu audio.

Wysokość dźwięku jest zbyt niska lub zbyt wysoka.

- Wybrano nieprawidłową prędkość obrotów. Sprawdź prędkość obrotów zalecaną na środkowej naklejce lub opakowaniu płyty winylowej i ustaw prawidłową prędkość. Obróć pokrętko SPEED, aby wybrać „33” dla płyt z 33 1/3 obr./min lub „45” dla płyt z 45 obr./min.
- Pasek napędowy może być poskręcany lub zużyty. Wyprostuj pasek na ędowy (patrz str. 19.)

Wysokość dźwięku się zmienia.

Igła jest zużyta. Wymień ją na nową (patrz str. 18.)

Pasek napędowy może być poskręcany lub zużyty.

Wymień pasek napędowy (patrz str. 19.) Aby zakupić nowy pasek nap dowy, skontaktuj się z punktem sprzedaży lub stroną obsługi klienta (patrz str. 23.)

Talerz się nie obraca.

- Sprawdź, czy zasilacz jest dobrze podłączony do gniazda i wejścia DC IN 12V na gramofonie.
- Sprawdź, czy pasek napędowy jest całkowicie założony wokół kółka pasowego silnika (patrz str. 11.)

Odtwarzany dźwięk jest zbyt cichy lub zniekształcony.

Sprawdź, czy przełącznik OUTPUT SELECT na gramofonie ma ustawienie pasujące do gniazd wejściowych na podłączonym do gramofonu urządzeniu audio. (Patrz str. 12.)

Nie można sparować za pomocą bezprzewodowej technologii BLUETOOTH.

- Jeśli w pobliżu znajdują się jakieś urządzenia odtwarzające obsługujące bezprzewodową technologię BLUETOOTH, które mają włączoną funkcję BLUETOOTH, ale niektóre z nich nie są urządzeniami, które chcesz sparować, wyłącz ich funkcję BLUETOOTH i ponownie spróbuj wykonać parowanie.
- Podczas operacji parowania urządzenie, które nie ma być sparowane, może zostać włączone i podłączone do gramofonu automatycznie. W takim przypadku należy zmienić ustawienie urządzenia, aby nie włączało się poprzez połączenie BLUETOOTH, wyłączyć urządzenie i ponownie rozpocząć parowanie.
- Procedura włączania trybu parowania różni się w zależności od urządzenia odtwarzającego obsługującego bezprzewodową technologię BLUETOOTH. Szczegółowe informacje znajdują się w instrukcjach użytkownika danego urządzenia.

Nie można połączyć gramofonu z urządzeniem odtwarzającym obsługującym bezprzewodową technologię BLUETOOTH, z którym chcesz się połączyć.

Jeśli w pobliżu znajdują się jakieś urządzenia odtwarzające obsługujące bezprzewodową technologię BLUETOOTH, które mają włączoną funkcję BLUETOOTH, ale niektóre z nich nie są urządzeniami, z którymi chcesz się połączyć, wyłącz ich funkcję BLUETOOTH.

Nie można się połączyć ze smartfonem, telewizorem lub komputerem.

Gramofon może używać funkcji BLUETOOTH do wysyłania danych do urządzeń odtwarzających obsługujących bezprzewodową technologię BLUETOOTH; ponieważ jednak gramofon nie może odbierać danych ze smartfonów, telewizorów ani komputerów, gramofonu nie można z nimi połączyć.

Zakres komunikacji bezprzewodowej BLUETOOTH jest zbyt krótki.

Wypróbuj następujące rozwiązanie.

- Jeśli są inne urządzenia elektroniczne podłączone do gramofonu i urządzenia odtwarzającego, odłącz je.
- Podłącz gramofon do gniazda zasilania, do którego nie jest podłączona kuchenka mikrofalowa.
- Umieść gramofon na stole, który nie jest wykonany z metalu.

Naprawy

W przypadku nieprawidłowego działania gramofonu należy w pierwszej kolejności zapoznać się z poradami zamieszczonymi w części „Rozwiązywanie problemów”, aby sprawdzić, czy problem wymaga naprawy.

Jeśli te porady nie pomogą rozwiązać danego problemu, należy skontaktować się z punktem sprzedaży lub wejść na stronę wsparcia klienta (patrz str. 23.)

Okres przechowywania części zamiennych: Firma Sony dysponuje częściami zamiennymi do gramofonu na potrzeby napraw (części wymagane do utrzymania sprawnego działania gramofonu) przez okres co najmniej ośmiu lat od momentu zakończenia produkcji gramofonu, zgodnie z zarządzeniem Ministra Ekonomii, Handlu i Przemysłu Japonii, i w tym okresie będzie oferować usługi naprawy. W zależności od elementu, który wymaga naprawy, usługa naprawy może być oferowana również po upływie tego okresu. Więcej informacji można uzyskać na stronie wsparcia klienta (patrz str. 23.)

Przed skontaktowaniem się z punktem sprzedaży lub stroną wsparcia klienta (str. page 23) należy przygotować następujące informacje:

- Numer modelu: PS-LX310BT
- Numer seryjny na spodzie gramofonu:
- Opis usterki: Proszę opisać jak najbardziej szczegółowo.
- Data zakupu:
- Nazwa punktu sprzedaży:

Jeśli igła lub pasek napędowy są uszkodzone lub zużyte z powodu niewłaściwego użytkowania, naprawy zostaną przeprowadzone za opłatą.

Dane techniczne

Silnik i talerz

System napędu	Mechanizm paskowy
Silnik	Silnik zasilany prądem stałym
Talerz	Średnica 296 mm (odlew aluminiowy)
Prędkości	33 1/3 i 45 obr./min, 2 prędkości
Nierównomierność charakterystyki w paśmie przepustowym	0,1% (WRMS)
Stosunek sygnału do szumu	Powyżej 50 dB (DIN-B) z załączoną wkładką

Ramię odtwarzające

Typ	Ramię w kształcie litery „J” wyważane dynamicznie
Efektywna długość ramienia	197 mm

Wkładka

Typ	MM
Nacisk igły	3 g
Napięcie wyjściowe	2,5 mV

Ogólne

Zasilanie	Prąd stały 12 V, 0,8 A (zasilacz)
Zużycie energii	1,8 W
Wymiary	430 mm x 108 mm x 367 mm (szerokość/wysokość/głębokość)
Masa	Ok. 3,5 kg

Zasilacz

Napięcie wejściowe	Prąd zmienny 100-240 V, 0,35 A, 50/60 Hz
Napięcie wyjściowe	Prąd stały 12 V, 0,8 A (zasilacz)
Nazwa lub znak towarowy producenta	Sony Corporation
Numer rejestru handlowego	5010401067252

Adres	1-7-1 Konan, Minato-ku, Tokyo, 108-0075 Japan
Identyfikator modelu	HK-AR-120A080-GB (Wielka Brytania) HK-AR-120A080-EU (Dla krajów poza Wielką Brytanią)
Napięcie wejściowe	100-240 V
Częstotliwość prądu wejściowego	50/60 Hz
Napięcie wyjściowe - Prąd wyjściowy - Moc wyjściowa	12 Vdc - 0,8 A - Power 9,6 W
Uśredniona sprawność podczas pracy	81,7%
Sprawność przy niskim obciążeniu (10%)	-
Zużycie energii w stanie bez obciążenia	0,1 W

Sekcja BLUETOOTH

System komunikacji	Specyfikacja BLUETOOTH wersja 4.2
Napięcie wyjściowe	Specyfikacja BLUETOOTH Power Class 2
Maksymalny zasięg komunikacji	Linia widzenia ok. 10 m*1
Pasmo częstotliwości	Pasmo 2,4 GHz (2,402 GHz - 2,480 GHz)
Maksymalne napięcie wyjściowe	≤ 4 dBm
Metoda modulacji	FHSS
Kompatybilne profile BLUETOOTH*2	A2DP 1.3
Obsługiwane kodeki*3	SBC*4, Qualcomm® aptX™ audio
Zakres transmisji (A2DP)	20 Hz - 20 000 Hz (częstotliwość próbki 48 kHz)

*1 Rzeczywisty zakres może się różnić w zależności od czynników takich jak: przeszkody między urządzeniami, pola magnetyczne przy kuchence mikrofalowej, elektryczność statyczna, telefon bezprzewodowy, czułość odbioru, wydajność anteny, system operacyjny, oprogramowanie itd.

*2 Profile standardu BLUETOOTH wskazują cel komunikacji BLUETOOTH między urządzeniami.

*3 Kodek: Kompresja sygnału audio i format konwersji

*4 Kodek podpasma:

Projekt i specyfikacje podlegają zmianom bez wcześniejszego powiadomienia.

Strony wsparcia klienta

Informacje o zakupie części wymiennych, akcesoriów i innych usług mo na znaleźć na stronie wsparcia klienta przeznaczonej dla danego kraju.

Dla klientów w Europie:

<http://www.sony.eu/support>

Dla klientów w USA:

<http://esupport.sony.com/US>

Dla klientów w Kanadzie:

<http://esupport.sony.com/CA/>

Dla klientów w innych krajach/ regionach:

<http://www.sony-asia.com/support>

Znaki towarowe

- IBM i PC/AT są zastrzeżonymi znakami towarowymi International Business Machines Corporation.
- Microsoft, Windows i Windows Media są zastrzeżonymi znakami towarowymi lub znakami towarowymi Microsoft Corporation w USA i/lub innych krajach.
- Mac, macOS i OS X są znakami towarowymi firmy Apple Inc. zastrzeżonymi w USA i innych krajach.
- Qualcomm aptX jest produktem Qualcomm Technologies International, Ltd.
- Qualcomm jest znakiem towarowym Qualcomm Incorporated, zarejestrowanym w Stanach Zjednoczonych i innych krajach, używanym na podstawie zezwolenia. aptX jest znakiem towarowym Qualcomm Technologies International, Ltd., zarejestrowanym w Stanach Zjednoczonych i innych krajach, używanym na podstawie zezwolenia.
- Znak towarowy i logo Bluetooth® są zarejestrowanymi znakami towarowymi będącymi własnością Bluetooth SIG, Inc. i korzystanie z tego znaku przez Sony Corporation odbywa się na zasadach licencji.
- Wszystkie pozostałe znaki towarowe i zastrzeżone znaki towarowe są znakami towarowymi lub zastrzeżonymi znakami towarowymi ich właścicieli. W tej instrukcji nie stosuje się symboli ™ oraz ®.

Indeks

głowica.....	7
hałas.....	20
kabel audio	12
kółko pasowe.....	10, 19
krążek redukcyjny 45 obr./min.....	9, 15
mata na talerz.....	6, 9, 11
obudowa wkładki	7, 18
oś napędowa	6, 10
prędkość obrotów.....	15
ramię odtwarzające	7, 15, 16, 20
talerz	6, 9, 10, 20
zawiasy pokryw.....	6, 9, 11

