

Lenovo
G27c-10
Podręcznik
użytkownika

Lenovo™

Numer produktu

66A3-GACB-WW

66A3-GCCB-WW



Wydanie pierwsze (10 2019)

© Copyright Lenovo 2019. Wszelkie prawa zastrzeżone.

Produkty LENOVO, dane, oprogramowanie komputera i usług i zostały skonstruowane na koszt prywatny i odsprzedane instytucjom rządowym jako elementy komercyjne, zgodnie z definicją 48 C.F.R. 2.101 z ograniczeniami i zastrzeżeniami dotyczącymi używania, odtwarzania i ujawniania. UWAGA DOTYCZĄCA OGRANICZONYCH I ZASTRZEŻONYCH PRAW: Jeśli produkty, dane, oprogramowanie komputera lub usługi są dostarczane zgodnie z umową General Services Administration "GSA", używanie, odtwarzanie lub ujawnianie podlega ograniczeniom ustalonym w umowie nr GS-35F-05925.

Spis treści

Numer produktu	i
Spis treści	ii
Informacje dotyczące bezpieczeństwa	iii
Rozdział 1 Pierwsze kroki	1-1
Zawartość opakowania	1-1
Uwaga dotycząca używania	1-1
Omówienie produktu	1-2
Rodzaje regulacji	1-2
Elementy sterowania użytkownika	1-2
Gniazdo linki blokady	1-3
Ustawienia monitora	1-3
Podłączanie i włączanie monitora	1-3
Rejestracja opcji	1-6
Rozdział 2 Regulacja i używanie monitora	2-1
Wygoda i dostępność	2-1
Aranżacja miejsca pracy	2-1
Ustawianie monitora i patrzenie na monitor	2-1
Szybkie porady dotyczące zdrowych nawyków podczas pracy	2-2
Zmęczenie oczu	2-2
Niski poziom niebieskiego światła	2-2
Informacje o ułatwieniach	2-3
Regulacja obrazu na monitorze	2-4
Używanie elementów sterowania bezpośredniego dostępu	2-4
Używanie elementów sterowania OSD	2-4
Wybór obsługiwanego trybu wyświetlania	2-6
Zrozumienie zarządzania zasilaniem	2-6
Dbanie o monitor	2-7
Odłączanie podstawy monitora	2-7
Montaż na ścianie (Opcjonalnie)	2-7
Rozdział 3 Informacje referencyjne	3-1
Parametry techniczne monitora	3-1
Rozwiązywanie problemów	3-2
Ręczna instalacja sterownika monitora	3-4
Informacje serwisowe	3-6
Załącznik A Serwis i pomoc techniczna	A-1
Rejestracja opcji	A-1
Pomoc techniczna online	A-1
Wsparcie techniczne przez telefon	A-1
Załącznik B Uwagi	B-1
Informacje o recyklingu	B-1
Zbieranie i recykling zużytych komputerów lub monitorów Lenovo	B-2
Utylizacja komponentów komputera Lenovo	B-2
Znaki towarowe	B-2
Przewody zasilające	B-3

Informacje dotyczące bezpieczeństwa

Ogólne zalecenia dotyczące bezpieczeństwa

W celu uzyskania porad dotyczących bezpiecznego użytkowania komputera, należy odwiedzić stronę internetową:

<http://www.lenovo.com/safety>

Przed instalacją tego produktu należy przeczytać Informacje dotyczące bezpieczeństwa.



NIEBEZPIECZEŃSTWO

Aby uniknąć porażenia:

- Nie należy zdejmować pokryw.
- Nie należy używać tego produktu bez założonej podstawy.
- Nie należy podłączać lub odłączać tego produktu podczas burzy z wyładowaniami elektrycznymi.
- Przewód zasilający musi być podłączony do prawidłowo okablowanego i uziemionego gniazda zasilania.
- Wszelkie urządzenia do których ten produkt zostanie podłączony, muszą także być podłączone do prawidłowo okablowanych i uziemionych gniazd zasilania.
- Aby odizolować ten monitor od zasilania prądem elektrycznym, należy wyjąć wtykę z gniazda zasilania. Gniazdo zasilania powinno być łatwo dostępne.

Należy szczególnie uważać, aby uniknąć zagrożeń podczas obsługi, instalacji, naprawy, transportu lub przechowywania urządzenia, powinny być dostępne niezbędne instrukcje. Aby zmniejszyć niebezpieczeństwo porażenia prądem elektrycznym, nie należy wykonywać żadnych napraw, innych niż określone w instrukcjach obsługi, bez odpowiednich kwalifikacji.

Obsługa:

- Jeśli posiadany monitor waży więcej niż 18 kg (39,68 funta), zaleca się, aby był przenoszony lub podnoszony przez dwie osoby.

Rozdział 1 Pierwsze kroki

Ta instrukcja użytkownika zawiera szczegółowe instrukcje obsługi dla użytkownika. Aby uzyskać szybki przegląd instrukcji, zobacz Plakat instalacyjny w celu uzyskania krótkich informacji.

Zawartość przesyłki

- Przesyłka produktu powinna zawierać następujące elementy:
- Monitor z zakrzywionym panelem
 - Ulotkę informacyjną
 - Stojak na monitor
 - Podstawę monitora
 - Kabel zasilający
 - Kabel HDMI

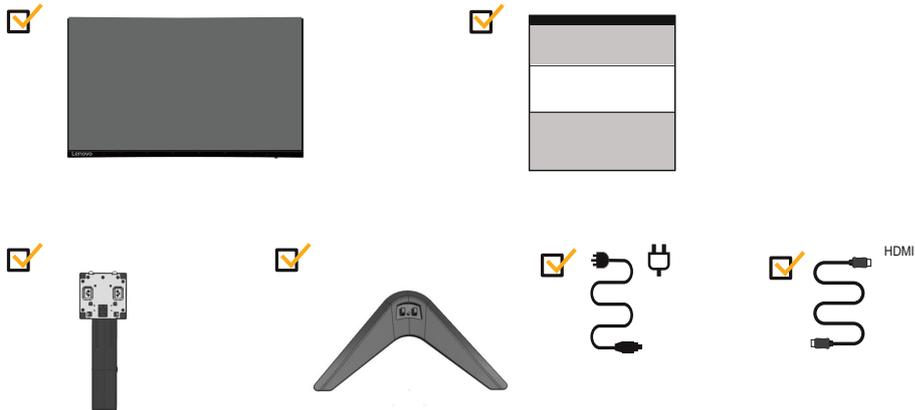

Uwagę dotyczącą użytku

Aby skonfigurować monitor, zobacz poniższe ilustracje.

Uwaga: Nie dotykaj monitora w obszarze ekranu. Obszar ekranu jest szklany i może zostać uszkodzony przez nieostrożne obchodzenie się lub nadmierny nacisk.



1. Ostrożnie postaw monitor na płaskiej powierzchni
2. Umieść postojak i podstawę na monitorze.

Uwaga: Aby przymocować uchwyt VESA, zobacz „Montaż na ścianie (opcjonalna)” na stronie 2-7.

Omówienie produktu

W tej części znajdują się informacje dotyczące regulacji pozycji monitora, ustawień elementów sterowania użytkownika i używania gniazda linki blokady.

Rodzaje regulacji

Nachylenie

Przykładowy zakres nachylania jest pokazany na ilustracji poniżej.



Regulacja wysokości

W celu regulacji wysokości, użytkownik powinien nacisnąć w dół lub podnieść w górę monitor.

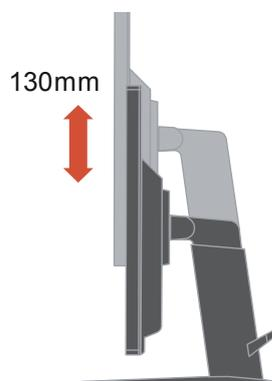

Elementy sterowania użytkownika

Monitor posiada elementy sterowania, które służą do regulacji wyświetlacza.

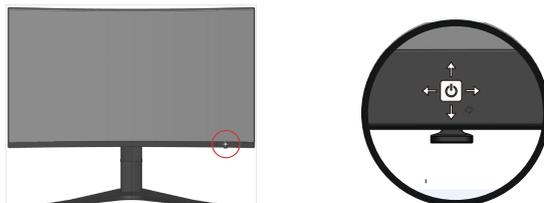

Informacje dotyczące używania tych elementów sterowania, znajdują się w części "Regulacja obrazu monitora" na stronie 2-3.

Gniazdo blokady kablowej

Twój monitor jest wyposażony w gniazdo blokady kabla znajdujące się z tyłu monitora (w lewej dolnej pozycji)

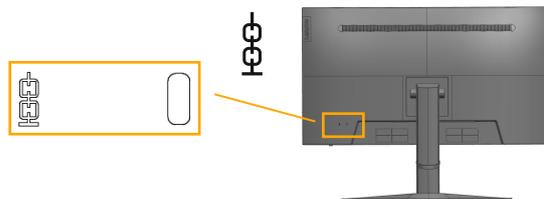

Konfigurowanie twojego monitora

Ta sekcja zawiera informacje, które pomogą i skonfigurować monitor.

Podłączanie i włączanie twojego monitora

Uwaga: Przed wykonaniem tej procedury należy przeczytać Informacje dotyczące bezpieczeństwa na stronie iii.

1. Wyłącz swój komputer i wszystkie podłączone urządzenia oraz odłącz przewód zasilający komputera.

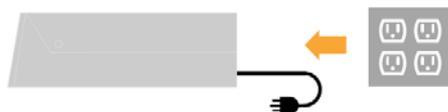

2. Podłącz kabel DP do złącza DP monitora i do drugiego końca z tyłu komputera.

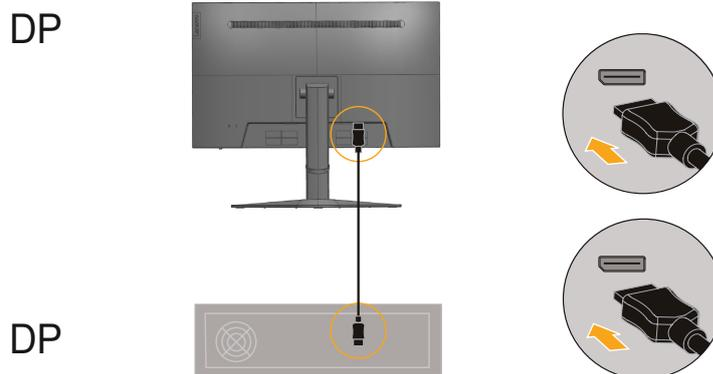

3. Podłącz jeden koniec kabla HDMI do złącza HDMI z tyłu komputera, a drugi koniec do złącza HDMI monitora. Lenovo zaleca, aby klienci którzy wymagają używania wejścia HDMI w monitorze zakupili "Kabel HDMI do HDMI OB47070 Lenovo".

Dalsze informacje można uzyskać pod adresem:
www.lenovo.com/support/monitoraccessories

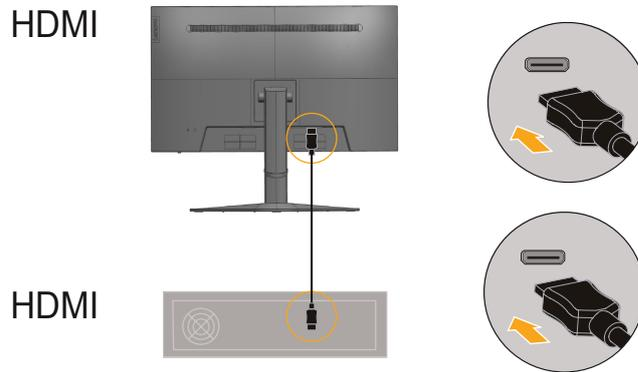

4. Podłącz kabel audio głośnika i gniazdo audio monitora w celu transferu źródła audio z DP, HDMI.

Uwaga: Wyjście audio w trybach DP, HDMI.

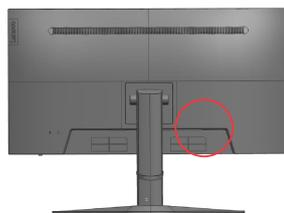

5. Podłącz przewód zasilający monitora i przewód komputera do uziemionych gniazd zasilania.

Uwaga: Z tym urządzeniem należy używać przewodów zasilający z certyfikatem. Należy się zastosować do odpowiednich krajowych przepisów dotyczących instalacji i/lub przepisów dotyczących urządzenia. Należy używać certyfikowanego kabla zasilającego w powłoce z polichlorku winylu, zgodnie z normą IEC 60227 (oznaczenie H05VV-F 3G 0,75mm² lub H05VVH2-F2 3G 0,75mm²). Można też używać przewodów elastyczny z gumy syntetycznej, zgodnie z normą IEC 60245 (oznaczenie H05RR-F 3G 0,75mm²).

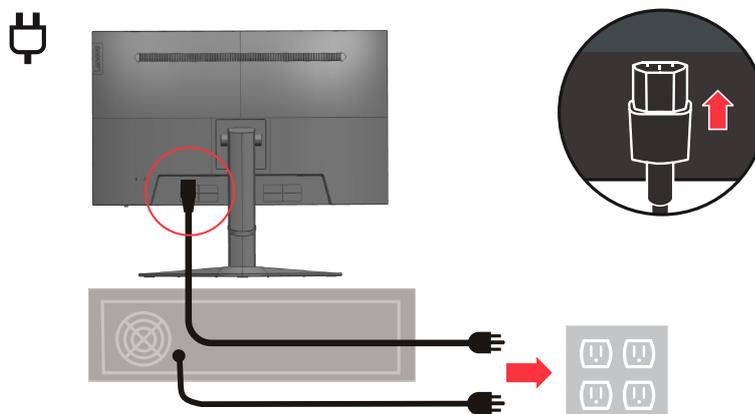

6. Podłącz kable z wykorzystaniem zaczepek do prowadzenia kabli.

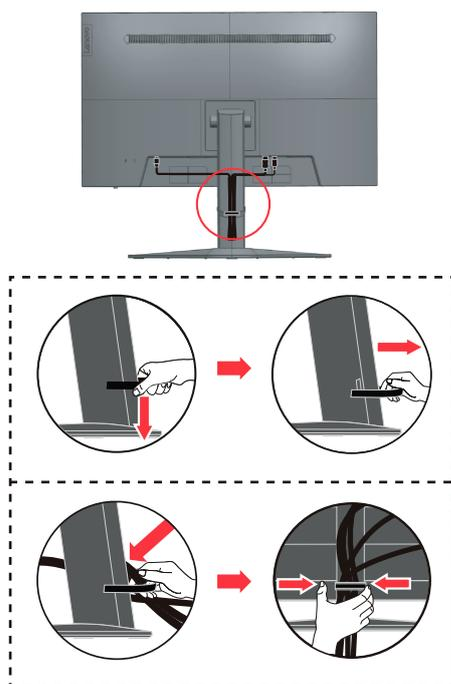

7. Włącz zasilanie monitora i komputera.

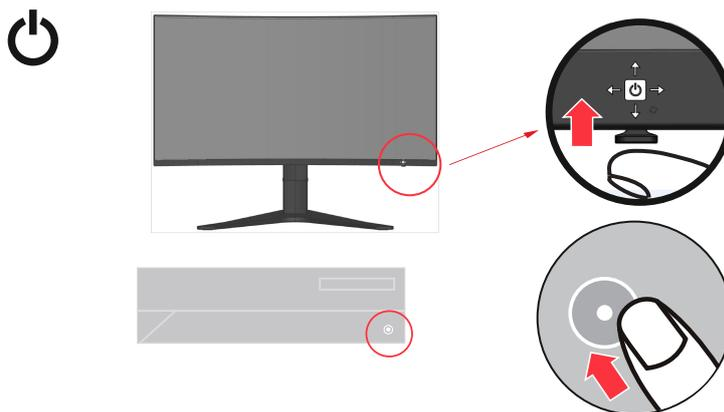

8. W celu instalacji sterownika monitora, należy go pobrać ze strony internetowej Lenovo (http://pcsupport.lenovo.com/solutions/g27c_10) i wykonać instrukcje z strony 3-4.



Rejestracja opcji

Dziękujemy za zakupienie tego produktu Lenovo™. Prosimy o poświęcenie kilku chwil na rejestrację produktu i dostarczenie informacji, które pomogą firmie Lenovo w lepszej obsłudze użytkownika w przyszłości. Informacje dostarczone przez użytkownika są cenne, ponieważ pomogą nam w rozwoju ważnych dla użytkownika produktów i usług oraz w opracowaniu lepszych sposobów komunikacji z użytkownikiem. Zarejestruj wybraną opcję na następującej stronie internetowej:

<http://www.lenovo.com/register>

Firma Lenovo prześle użytkownikowi informacje i aktualizacje zarejestrowanego produktu chyba, że użytkownik wypełni na stronie internetowej formularz z informacją, że nie chce dalej otrzymywać informacji.

Rozdział 2 Regulacja i używanie monitora

W tej części znajdują się informacje dotyczące regulacji i używania monitora.

Wygoda i dostępność

Dobre rozwiązania w zakresie ergonomii są ważne dla uzyskania maksymalnej wydajności komputera osobistego i uniknięcia niewygody. Należy zorganizować miejsce pracy i używane urządzenia, aby dostosować je do indywidualnych potrzeb i rodzaju wykonywanej pracy. Dodatkowo należy stosować zdrowe nawyki pracy w celu maksymalizacji wydajności i wygodnego używania komputera.

Aranżacja miejsca pracy

Należy ustawić właściwą wysokość miejsca pracy i zapewnić przestrzeń umożliwiającą wygodną pracę.

Organizacja miejsca pracy powinna odpowiadać sposobowi korzystania z materiałów i sprzętu. Miejsce pracy należy utrzymywać w czystości i porządku, tak aby typowo używane i odkładane przedmioty, które używane są najczęściej, np. mysz do komputera lub telefon, były łatwo dostępne.

Rozmieszczenie i konfiguracja sprzętu mają istotny wpływ na postawę przybieraną podczas pracy. Poniższe tematy opisują, jak zoptymalizować konfigurację sprzętu w celu osiągnięcia i utrzymania dobrej postawy podczas pracy.

Ustawianie monitora i patrzenie na monitor

Monitor komputera należy ustawić i wyregulować jego pozycję, aby korzystanie z niego było wygodne, poprzez uwzględnienie następujących elementów:

- **Odległość oglądania:**

Optymalna odległość patrzenia na monitor waha się w granicach od 510 mm do 760 mm (od 20 do 30 cali) i zależy od światła otoczenia oraz pory dnia. Różne odległości patrzenia na monitor można uzyskać poprzez zmianę miejsca ustawienia monitora lub zmianę przyjmowanej pozycji, bądź ustawienia fotela. Użytkownik powinien utrzymywać taką odległość podczas patrzenia na monitor, która zapewnia największą wygodę.

- **Wysokość monitora:**

Monitor powinien być tak ustawiony, aby głowa i kark znajdowały się w wygodnej i neutralnej pozycji (pionowo lub prosto). Jeśli monitor nie ma regulacji wysokości, pod podstawę monitora można podłożyć książki lub inne trwałe przedmioty, aby uzyskać pożądaną wysokość. Ogólna zasada mówi, że monitor powinien stać tak, aby góra ekranu znajdowała się na równi z linią wzroku wygodnie siedzącej przed nim osoby, lub nieco poniżej tej linii. Wysokość monitora należy jednak tak zoptymalizować, aby linia wzroku między oczami a środkiem monitora odpowiadała indywidualnym preferencjom pod względem odległości monitora od oczu oraz komfortu patrzenia, gdy mięśnie gałek ocznych są w stanie odprężenia.

- **Nachylenie:**

Nachylenie monitora należy dostosować do wyglądu zawartości ekranu; powinno ono pozwalać na utrzymywanie wygodnej pozycji głowy i karku.

- **Ogólne położenie:**

Monitor powinien być tak ustawiony, aby na ekranie nie pojawiały się odbłaski i odbicia światła z górnych lamp lub pobliskich okien.

Poniżej znajdują się wskazówki dotyczące wygodnego korzystania z monitora:

- Oświetlenie powinno być dostosowane do rodzaju wykonywanej pracy.
- Należy dostosować sposób wyświetlania obrazu na ekranie do indywidualnych preferencji używając w tym celu elementów sterowania jasności, kontrastu i regulacji obrazu, o ile monitor jest w nie wyposażony.
- Ekran monitora należy utrzymywać w czystości, aby dobrze widzieć zawartość ekranu.

Wszelkie skoncentrowane i trwałe zanieczyszczenia mogą powodować zmęczenie oczu. Należy od czasu do czasu odwracać wzrok od ekranu monitora i skupiać wzrok na odległym obiekcie, aby odprężyć oczy. W przypadku wątpliwości dotyczących zmęczenia oczu lub dyskomfortu widzenia należy skontaktować się z okulistą w celu uzyskania porady.

Szybkie porady dotyczące zdrowych nawyków podczas pracy

Poniżej opisano niektóre czynniki, które mogą mieć wpływ na wygodę i wydajność pracy podczas korzystania z komputera.

- **Dobra postawa zależy od ustawienia sprzętu:**
Układ miejsca pracy i rozstawienie sprzętu komputerowego mają duży wpływ na postawę przyjmowaną podczas korzystania z komputera. Urządzenia powinny być rozmieszczone i ustawione zgodnie ze wskazówkami zawartymi w podrozdziale “Aranżacja miejsca pracy” na stronie 2-1, co pozwoli na utrzymywanie wygodnej postawy umożliwiającej efektywną pracę. Należy także pamiętać o korzystaniu z możliwości regulacji komponentów komputera i mebli biurowych, zależnie od indywidualnych preferencji oraz zmian tych preferencji wraz z upływem czasu.
- **Niewielkie zmiany postawy pomagają w uniknięciu dyskomfortu:**
Im dłużej się siedzi i pracuje z komputerem, tym ważniejsze jest zwracanie uwagi na postawę przy pracy. Należy unikać przebywania w jednej pozycji przez dłuższy czas. Okresowe niewielkie zmiany postawy mogą zapobiec uczuciu dyskomfortu. Należy wykonywać regulację mebli biurowych lub sprzętu, aby dostosować je do zmian postawy
- **Podczas pracy przy komputerze należy robić krótkie, okresowe przerwy:**
Ze względu na statyczny charakter pracy przy komputerze szczególnie ważne jest robienie krótkich przerw. Co pewien czas należy wstać, rozciągnąć się, przejść się, aby napić się wody lub w inny sposób wykonywać krótkie przerwy podczas użytkowania komputera. Krótkie przerwy w pracy zapewniają pożądaną zmianę postawy ciała, co powoduje, że podczas pracy użytkownik odczuwa komfort i utrzymywana jest wydajność.

Zmęczenie oczu

- **Czas wykonywania przerw**
Użytkownicy komputera powinni czasami przerwać patrzenie na ekran, szczególnie podczas wielogodzinnej pracy. Ogólnie, zaleca się wykonywanie krótkich przerw (5 – 15 min.) po 1 –2 godzinach pracy z komputerem. Wykonywanie krótkich i częstych przerw jest bardziej zalecane, niż wykonywanie dłuższych przerw.
- **Patrzanie na odległe obiekty**
Użytkownicy przed ekranem monitora powinni często mrużyć oczy. Aby zminimalizować zmęczenie i suchość oczu, użytkownicy powinni okresowo umożliwiać odpoczynek oczu, poprzez ich skupienie na odległych obiektach.
- **Ćwiczenia oczu**
 1. Spójrz w górę i w dół, utrzymując ciało i głowę prosto.
 2. Wolno obracaj oczy, kierując wzrok w lewo i w prawo.
 3. Obracaj oczy, kierując wzrok w górny, prawy róg, a następnie w dolny, prawy róg. Wykonaj to samo patrząc na obiekty w górnym, lewym i dolnym, lewym rogu.

Niskie niebieskie światło

Wraz z biegiem lat wzrosły obawy o niebieskie światło wpływające na zdrowie oczu. Niebieskie światło ma długość fali od 300 nm do 500 nm. Monitory mają ustawienie fabryczne, które zmniejsza emisję niebieskiego światła. Użytkownicy mogą włączyć tryb niskiego niebieskiego światła na tych monitorach z poziomu ustawień OSD.

1. Naciśnij → , aby otworzyć główne menu OSD.

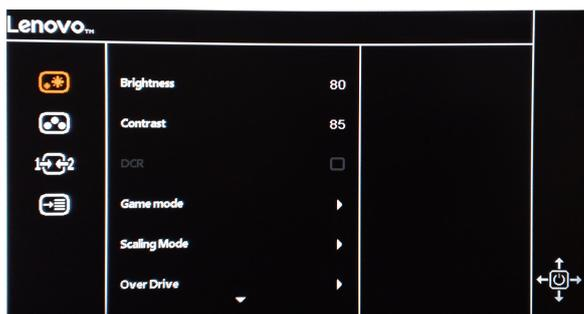

2. Użyj ↑ lub ↓ aby poruszać się między ikonami. Wybierz ikonę  i naciśnij →, aby uzyskać dostęp do tej funkcji.



3. Użyj ↑ lub ↓ aby poruszać się między funkcjami. Wybierz Niskie Niebieskie Światło, aby uzyskać dostęp do tej funkcji.

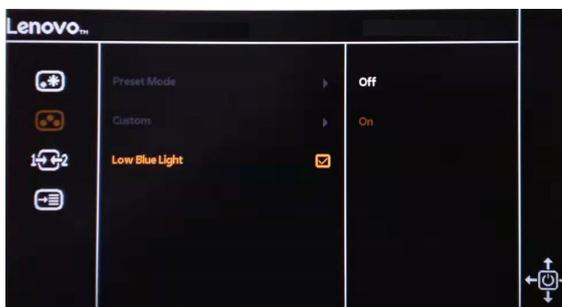

4. Użyj ↑ lub ↓, aby poruszać się między ikonami. Wybierz ikonę Wł. i naciśnij →, aby uzyskać dostęp do tej funkcji.

Informacje o ułatwieniach

Firma Lenovo przykładą dużą wagę do zapewnienia dostępu do informacji i technologii osobom niepełnosprawnym. Dzięki technologiom wspomagającym, użytkownicy mogą korzystać z informacji w sposób najbardziej dostosowany do stopnia ich niepełnosprawności. Niektóre wymienione technologie są już dostępne w systemie operacyjnym; inne można zakupić u sprzedawców lub uzyskać pod adresem: https://lenovo.ssbartgroup.com/lenovo/request_vpat.php

Dostosowywanie obrazu na twoim monitorze

W tej części opisano funkcje kontroli użytkownika używane do regulacji obrazu monitora.

Korzystanie z kontrolki bezpośredniego dostępu

Kontrolki bezpośredniego dostępu można używać, gdy nie jest wyświetlane menu ekranowe (OSD).

Tabela 2-1. Kontroli bezpośredniego dostępu

Ikona	Kontrola	Opis
←	Zmiana wejścia DDC-CI	Przełącza źródło wejścia wideo. Naciśnij i przytrzymaj przez 10 sekund, aby włączyć lub wyłączyć funkcję DDC-CI
→	Menu główne	Otwórz menu główne OSD. Naciśnij i przytrzymaj przez 10 sekund, aby zablokować menu/odblokować menu
↑	BRAK funkcji	
↓	Jasność Niskie niebieskie światło	Bezpośredni dostęp do regulacji jasności. Naciśnij i przytrzymaj przez 3 sekundy, aby włączyć lub wyłączyć Niskie niebieskie światło

Korzystanie z kontrolki menu ekranowego (OSD)

Ustawienia regulowane za pomocą elementów sterowania użytkownika są wyświetlane przez menu ekranowym (OSD), jak pokazano poniżej.

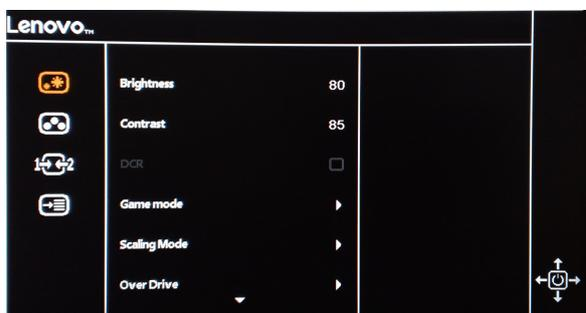

Aby użyć kontrolki:

1. Naciśnij → , aby otworzyć główne menu OSD.
2. Użyj ↑ lub ↓ , aby poruszać się między ikonami. Wybierz ikonę i naciśnij → aby uzyskać dostęp do tej funkcji. Jeśli istnieje podmenu, możesz przechodzić między opcjami za pomocą ↑ lub ↓ , a następnie nacisnąć → , aby wybrać tę funkcję. Użyj ↑ lub ↓ , aby dokonać regulacji. Naciśnij → , aby zapisać.
3. Naciśnij ← , aby przejść do tyłu przez podmenu i wyjść z OSD.
4. Naciśnij i przytrzymaj → przez 10 sekund, aby zablokować OSD. Zapobiegnie to przypadkowym zmianom w OSD. Naciśnij i przytrzymaj → przez 10 sekund, aby odblokować OSD i umożliwić regulację OSD.
5. Domyślnie włącza DDC/CI. Użyj przycisku wyjścia OSD, naciśnij i przytrzymaj przyciski ← przez 10 sekund, aby wyłączyć/włączyć funkcję DDC/CI. Na ekranie pojawiają się słowa „DDC/CI Disable/DDC/CI/Enable”.

Tabela 2-2. Funkcje OSD

Ikona OSD w menu głównym	Podmenu	Opis	Kontrolki i regulacje	
 Podstawowe ustawienie obrazu	Jasność	Dostosuj pasek	Wszystkie porty wejściowe	
	Kontrast	Dostosuj pasek		
	DCR	Off / On		
	Tryb gry	Standard		Standard
		FPS1		FPS1
		FPS2		FPS2
		Wyścigi		Wyścigi
		RTS		RTS
		Gra 1		Gra 1
	Tryb skalowania	Pełny ekran		Pełny ekran
		Oryginalny AR		Oryginalny AR
	Overdrive	Off		Off
		Normalny		Normalny
FreeSync	Ekstremalny	Ekstremalny		
MPRT	Off / On	Off / On		
Nasycenie	Off / On	Dostosuj pasek		
Wzmocnienie ciemności	Dostosuj pasek	Off/Poziom 1/Poziom 2/Poziom 3		
 Ustawienie koloru obrazu	Tryb ustawień wstępnych	Niskie niebieskie światło	Wszystkie porty wejściowe	
		Neutralny		
		Czerwonawy		
		sRGB		
	Własny	Czerwony		Dostosuj pasek
		Zielony		Dostosuj pasek
		Niebieski		Dostosuj pasek
Niskie niebieskie światło	Off	Off		
	On	On		
 2 wejście sygnału	HDMI			
	DP			
 Ustawienia menu	Informacja	Nazwa modelu: Odśwież: Oprogramowanie sprzętowe: Numer seryjny:	Wszystkie porty wejściowe	
	Język	Angielski(English)		Angielski(English)
		Francuski (Français)		Francuski (Français)
		Włoski (Italiano)		Włoski (Italiano)
		Chiński uproszczony(简体中文)		Chiński uproszczony(简体中文)
		Hiszpański(Español)		Hiszpański(Español)
		Japoński (日本語)		Japoński (日本語)
		Niemiecki (Deutsch)		Niemiecki (Deutsch)
	Rosyjski (Русский)	Rosyjski (Русский)		
	Menu poziome	Dostosuj pasek		Dostosuj pasek
	Menu w pionie	Dostosuj pasek		Dostosuj pasek
	Częstotliwość odświeżania	Off./Lewa góra/Prawa góra/Lewy dół/Prawy dół		Off./Lewa góra/Prawa góra/Lewy dół/Prawy dół
	Przeźroczystość	Off		Off
20		20		
40		40		
60		60		
80		80		
DP Wybierz	100	100		
	DP 1.1	DP 1.1		
Limit czasu OSD	DP 1.2	DP 1.2		
Zresetuj wszystkie ustawienia	Dostosuj pasek (5-60)	Dostosuj pasek (5-60)		
	Anuluj	Anuluj		
	Przywrócenie ustawień fabrycznych	Przywrócenie ustawień fabrycznych		

Wybór obsługiwanego trybu wyświetlania

Tryb wyświetlania monitora, kontrolowany przez komputer. Dlatego w celu uzyskania szczegółowych instrukcji dotyczących zmiany trybu wyświetlania należy zapoznać się z dokumentacją komputera.

W przypadku zmiany trybu wyświetlania rozmiar obrazu, jego położenie oraz kształt mogą także ulec zmianie. Jest to normalne i celu ponownego dopasowania obrazu należy użyć procedury automatycznej konfiguracji obrazu oraz elementów sterowania obrazu.

W odróżnieniu do monitorów CRT, które wymagają wysokiej częstotliwości odświeżania w celu zminimalizowania efektu migania, technologia stosowana w ekranach LCD lub płaskich panelach zapewnia wyświetlanie bez migania.

Uwaga: Jeśli w systemie był poprzednio wykorzystywany monitor CRT i system jest aktualnie skonfigurowany na tryb wyświetlania będący poza zasięgiem tego monitora, może być konieczne tymczasowe ponowne podłączenie monitora CRT i zmiana konfiguracji systemu; preferowane ustawienia to 1920x1080 przy 165 Hz, które są ustawieniami trybu Native Resolution Display (Natywna rozdzielczość wyświetlania).

Podane poniżej tryby wyświetlania zostały zoptymalizowane fabrycznie.

Tabela 2-3. Fabrycznie ustawione tryby wyświetlania

Taktowanie	Częstotliwość odświeżania (Hz)
640x480	60Hz, 72Hz, 75Hz
720x400	70Hz
800x600	56Hz, 60Hz, 72Hz, 75Hz
832x624	75Hz
1024x768	60Hz, 70Hz
1152x864	75Hz
1280x720	60Hz
1280x1024	60Hz, 70Hz, 75Hz
1366x768	60Hz
1680x1050	60Hz
1600x900	60Hz
1920x1080	60Hz, 75Hz, 120Hz, 144Hz, 165Hz

Rozumienie zarządzania energią

Zarządzanie energią jest uruchamiane, gdy komputer rozpozna, że nie używasz myszy ani klawiatury przez określony przez użytkownika okres. Istnieje kilka stanów opisanych w poniższej tabeli.

Aby uzyskać optymalną wydajność, wyłącz monitor pod koniec każdego dnia roboczego lub zawsze, gdy nie będziesz go używać przez dłuższy czas w ciągu dnia.

Tabela 2-4 Wskaźnik mocy

Stan	Wskaźnik mocy	Ekran	Przywracanie operacji	Zgodność
On	Stałe białe	Normalna		
Gotowy/ Wstrzymany	Stałe bursztynowe	Puste	Naciśnij klawisz lub porusz myszką. Może pojawić się niewielkie opóźnienie. Uwaga: Tryb gotowości występuje również wtedy, gdy na monitorze nie ma obrazu.	
Off	Off	Off	Naciśnij przycisk zasilania, aby włączyć. Może pojawić się niewielkie opóźnienie przed ponownym pojawieniem się obrazu.	

Dbanie o monitor

Przed wykonaniem jakichkolwiek czynności konserwacyjnych należy zawsze wyłączyć zasilanie monitora.

Nie należy:

- Narażać monitora na bezpośrednie działanie wody lub innych płynów.
- Używać rozpuszczalników lub środków o właściwościach ściernych.
- Używać łatwopalnych środków czyszczących do czyszczenia monitora i innych urządzeń elektrycznych.
- Dotykać ekranu monitora ostrymi lub szorstkimi przedmiotami. Może to spowodować trwałe uszkodzenie ekranu.
- Używać jakichkolwiek środków czyszczących zawierających roztwór antystatyczny lub podobne dodatki. Może to spowodować uszkodzenie powłoki ekranu.

Należy:

- Delikatnie wytrzeć obudowę i ekran miękką, wilgotną ściereczką.
- Usunąć tłuszcz lub odciski palców za pomocą wilgotnej ściereczki i niewielkiej ilości łagodnego detergentu.

Odłączanie podstawy monitora

Po położeniu monitora ekranem w dół na czystej powierzchni lub miękkim materiale, naciśnij przycisk zwalniania, aby odłączyć wspornik i podstawę od monitora



Montaż na ścianie (Opcjonalnie)

Sprawdź instrukcje dostarczone z zestawem do montażu podstawy. Aby zmienić sposób montażu monitora LCD (z biurkowego do mocowanego na ścianie), należy wykonać następujące czynności:

Czynność 1: Sprawdź, czy jest wyłączony przycisk zasilania, a następnie odłącz przewód zasilający.

Czynność 2: Połóż wyświetlacz LCD ekranem w dół na ręczniku lub kocu.

Czynność 3: Odłącz podstawę od monitora, sprawdź część "Odłączanie podstawy monitora i wspornika".

Czynność 4: Zamocuj wspornik montażowy z zestawu do montażu na ścianie zgodnie ze standardem VESA (rozstaw 100 mm x 100 mm) śrubą montażową VESA M4 x 10 mm.

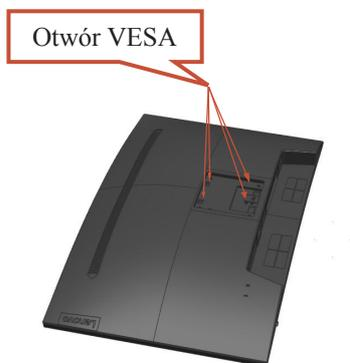

Czynność 5: Zamocuj monitor LCD na ścianie, postępując zgodnie z instrukcjami z zestawu do montażu na ścianie.

Można używać wyłącznie ze wspornikiem do montażu na ścianie z certyfikatem UL dla wagi/obciążenia: 8kg

Rozdział 3 Informacje referencyjne

W tej części znajdują się specyfikacje monitora, instrukcje ręcznego instalowania sterowników monitora, informacje dotyczące rozwiązywania problemów oraz informacje serwisowe.

Parametry techniczne monitora

Tabela 3-1. Parametry techniczne monitora

Wymiary	Wysokość Głębokość Szerokość	390,4~520,4mm (15,37~20,49cala.) 234,8mm (9,24 cala.) 611,99 mm (24,09 cala.)
Wspornik	Zakres nachylania	Zakres: -5°/+22°
Montaż VESA	Obsługiwany (Z certyfikatem UL i GS)	100 mm (3,94 cala.)
Obraz	Rozmiar widocznego obrazu Maksymalna wysokość Maksymalna szerokość Rozstaw pikseli	685,98 mm (27 cala.) 336,31 mm (13,24 cala.) 597,88 mm (23,54 cala.) 0,3114mm (w poziomie) x 0,3114 mm (w pionie)
Wejście zasilania	Napięcie zasilania Maks. prąd zasilania	Prąd zmienny 90-264 V, 47~63 Hz 1,2 A
Zużycie energii Uwaga: Dane dotyczące zużycia energii są podane łącznie dla monitora i zasilacza.	Maks. zużycie Typowe zużycie Stan gotowości/ Zawieszenie Wyłączenie	<33W <27W <0,5W <0,3W
Wejście wideo (cyfrowe)	Sygnal wejścia Adresowalność pozioma Adresowalność pionowa Częstotliwość zegara	DP 1920 pikseli (maks.) 1080 linii (maks.) 21.6GBps
Wejście wideo (cyfrowe)	Sygnal wejścia Adresowalność pozioma Adresowalność pionowa Częstotliwość zegara	HDMI 1920 pikseli (maks.) 1080 linii (maks.) 600 MHz
Komunikacja	VESA DDC	CI
Test wysokości	Działanie	16400 stóp
Obsługiwane tryby wyświetlania (Standardowe tryby VESA pomiędzy znanymi zakresami)	Częstotliwość odchylenia poziomego Częstotliwość odchylenia pionowego Natywna rozdzielczość	30 kHz – 168 kHz 48 Hz – 165 Hz 1920 x 1080 przy 165 Hz
Temperatura	Działanie Przechowywanie Dostawa	0° do 40°C (32°F do 104° F) -20° do 60°C (-4°F do 140° F) -20° do 60°C (-4° F do 140° F)
Wilgotność	Działanie Przechowywanie Dostawa	10% do 80% 5% do 95% 5% do 95%

Rozwiązywanie problemów

Niektóre problemy związane z przygotowaniem monitora do pracy lub używaniem go można rozwiązać samodzielnie. Przed skontaktowaniem się ze sprzedawcą lub firmą Lenovo, należy spróbować samemu rozwiązać problem, wykonując odpowiednie czynności.

Tabela 3-2. Rozwiązywanie problemów

Problem	Możliwa przyczyna	Zalecane działanie	Odniesienie
Słowa „Poza zakresem” są wyświetlane na ekranie, a wskaźnik zasilania miga na biał.	System ustawiony jest na tryb wyświetlania, który nie jest obsługiwany przez monitor.	Jeżeli wymieniany jest stary monitor, podłącz go ponownie i ustaw tryb wyświetlania w zakresie odpowiednim dla nowego monitora. Jeżeli używany jest system Windows, uruchom ponownie system w trybie awaryjnym, a następnie wybierz obsługiwany tryb wyświetlania dla komputera. Jeżeli podane rozwiązanie nie zadziała, skontaktuj się z Centrum Pomocy Technicznej.	"Wybór obsługiwanego trybu wyświetlania" na stronie 2-6
Nieakceptowalna jakość obrazu.	Kabel sygnału wideo nie jest dobrze podłączony do monitora lub systemu.	Sprawdź, czy kabel sygnałowy jest pewnie podłączony do systemu i monitora.	"Podłączanie i włączanie monitora" na stronie 1-3
	Ustawienia kolorów mogą być nieprawidłowe.	Wybierz inne ustawienia kolorów w menu ekranowym OSD.	„Regulacja obrazu monitora” na stronie 2-4
Wskaźnik zasilania nie świeci się i brak obrazu na ekranie.	<ul style="list-style-type: none"> Nie jest włączony przełącznik zasilania monitora. Przewód zasilający jest poluzowany lub odłączony. Brak zasilania w gnieździe. 	<ul style="list-style-type: none"> Sprawdź, czy przewód zasilający jest prawidłowo podłączony. Sprawdź, czy gniazdo zasilania jest pod napięciem. Włącz zasilanie monitora. Wypróbuj inny przewód zasilający. Wypróbuj inne gniazdo zasilania. 	"Podłączanie i włączanie monitora" na stronie 1-3
Pusty ekran i bursztynowy wskaźnik zasilania.	Monitor znajduje się w trybie Gotowość/ Wstrzymanie.	<ul style="list-style-type: none"> Aby przywrócić działanie naciśnij dowolny przycisk klawiatury lub przesuń mysz. Sprawdź w komputerze ustawienia Opcje zasilania. 	“Zrozumienie zarządzania energią” na stronie 2-6

Tabela 3-2. Rozwiązywanie problemów

Problem	Możliwa przyczyna	Zalecane działanie	Odniesienie
Pomarańczowe światło wskaźnika zasilania ale nie ma obrazu.	Poluzowany odłączony od systemu albo monitora kabel sygnału wideo.	Upewnij się, że kabel wideo jest prawidłowo podłączony do systemu.	"Podłączanie i włączanie monitora" na stronie 1-3
	Ustawione są najniższe wartości jasności i kontrastu.	Wyreguluj jasność i kontrast w menu OSD.	„Regulacja obrazu monitora” na stronie 2-4
Brak koloru jednego lub więcej pikseli.	To jest charakterystyczna cech technologii LCD i nie oznacza defektu LCD.	Jeśli brakuje więcej niż pięciu pikseli, należy się skontaktować z Centrum Pomocy Technicznej.	Dodatek A. "Serwis i pomoc techniczna" na stronie A-1
<ul style="list-style-type: none"> • Niewyraźne linie tekstu lub rozmazany obraz. • Poziome lub pionowe linie na obrazie. 	<ul style="list-style-type: none"> • Nie zostały zoptymalizowane ustawienia obrazu. • Nie zostały zoptymalizowane właściwości wyświetlania. 	Wyreguluj ustawienia rozdzielczości w systemie, aby je dopasować do oryginalnej rozdzielczości tego monitora: 1920 x 1080 przy 165 Hz.	„Regulacja obrazu monitora” na stronie 2-4
		Wykonaj automatyczne ustawienia obrazu. Jeśli automatyczne ustawienia obrazu nie pomogą, wykonaj ręczne ustawienia obrazu.	"Wybór obsługiwanego trybu wyświetlania" na stronie 2-6
		Podczas pracy z oryginalną rozdzielczością, można znaleźć dodatkowe poprawki regulując ustawienie DPI (Dots Per Inch [Liczba punktów na cal]).	Sprawdź część Zaawansowane we właściwościach wyświetlania systemu.

Ręczna instalacja sterownika monitora

Poniższa instrukcja dotyczy ręcznego instalowania sterownika monitora w systemie Microsoft Windows 7, Microsoft Windows 10.

Instalacja sterownika monitora w systemie Windows 7

W celu instalacji sterownika urządzenia w systemie operacyjnym Microsoft® Windows 10, należy wykonać następujące czynności:

1. Wyłącz komputer i wszystkie podłączone urządzenia.
2. Upewnij się, że monitor jest podłączony prawidłowo.
3. Włącz monitor, a następnie włącz komputer. Zaczekaj na uruchomienie w komputerze systemu operacyjnego Windows 7.
4. Na stronie internetowej Lenovo http://pcsupport.lenovo.com/solutions/g27c_10, znajdź odpowiedni sterownik monitora i pobierz go do komputera PC, do którego jest podłączony ten monitor (takiego jak desktop).
5. Otwórz okno Właściwości wyświetlania, klikając prawym przyciskiem Start, Panel sterowania, ikonę Sprzęt i dźwięk, a następnie klikając ikonę Ekran.
6. Kliknij zakładkę Zmień ustawienia ekranu.
7. Kliknij ikonę **Ustawienia zaawansowane**.
8. Kliknij zakładkę **Monitor**.
9. Kliknij przycisk **Właściwości**.
10. Kliknij zakładkę **Sterownik**.
11. Kliknij **Aktualizuj sterownik**, a następnie kliknij Przeglądaj komputer, aby wyszukać program sterownika.
12. Wybierz program w komputerze poprzez Pobierz z listy programu sterownika urządzenia .
13. Kliknij przycisk Z dysku. Poprzez kliknięcie przycisku Przeglądaj, znajdź i wskaż następującą ścieżkę: X:\Monitor Drivers
(Gdzie X oznacza "folder umieszczenia pobranego sterownika" (taki jak pulpit)
14. Wybierz plik "**G27c-10.inf**" i kliknij przycisk Otwórz. Kliknij przycisk OK.
15. Wybierz **Lenovo G27c-10** i kliknij **Dalej**.
16. Po zakończeniu instalacji, usuń pobrane poliki i zamknij okna.
17. Uruchom ponownie system. System automatycznie wybierze maksymalną częstotliwość odświeżania i odpowiadające jej profile dopasowania koloru.

Uwaga: W monitorach LCD, w przeciwieństwie do CRT, większa wartość częstotliwości

odświeżania nie poprawia jakości wyświetlania. Lenovo zaleca używanie rozdzielczości 1920 x 1080 przy częstotliwości odświeżania 165 Hz lub rozdzielczości 640 x 480 przy częstotliwości odświeżania 60 Hz.

Instalacja sterownika monitora w systemie Windows 10

Aby użyć funkcję Plug and Play w systemie Microsoft Windows 10, należy wykonać następujące czynności:

1. Wyłącz komputer i wszystkie podłączone urządzenia.
2. Upewnij się, że monitor jest podłączony prawidłowo.
3. Włącz monitor, a następnie włącz komputer. Zaczekaj na uruchomienie w komputerze systemu operacyjnego Windows 10.
4. Na stronie internetowej Lenovo http://pcsupport.lenovo.com/solutions/g27c_10, znajdź odpowiedni sterownik monitora i pobierz go do komputera PC, do którego jest podłączony ten monitor (takiego jak desktop).
5. Na pulpicie, przesunij kursor myszy do dolnego, lewego rogu ekranu, klikając prawym przyciskiem wybierz Panel sterowania, a następnie kliknij dwukrotnie ikonę Sprzęt i dźwięk, a następnie kliknij Ekran.
6. Kliknij zakładkę Zmień ustawienia ekranu.
7. Kliknij przycisk **Ustawienia zaawansowane**.
8. Kliknij zakładkę **Monitor**.
9. Kliknij przycisk **Właściwości**.
10. Kliknij zakładkę **Sterownik**.
11. Kliknij Aktualizuj sterownik, a następnie kliknij Przeglądaj komputer, aby wyszukać program sterownika.
12. Wybierz "Pozwól mi wybrać z listy sterowników urządzeń na moim komputerze".
13. Kliknij przycisk Z dysku. Poprzez kliknięcie przycisku Przeglądaj, znajdź i wskaż następującą ścieżkę:
X:\Monitor Drivers\Windows 10
(Gdzie X oznacza "folder umieszczenia pobranego sterownika" (taki jak pulpit)
14. Wybierz plik "**G27c-10.inf**" i kliknij przycisk Otwórz. Kliknij przycisk **OK**.
15. W nowym oknie, wybierz **Lenovo G27c-10** i kliknij Dalej.
16. Po zakończeniu instalacji, usuń pobrane poliki i zamknij okna.
17. Uruchom ponownie system. System automatycznie wybierze maksymalną częstotliwość odświeżania i odpowiadające jej profile dopasowania koloru.

Uwaga: W monitorach LCD, w przeciwieństwie do CRT, większa wartość częstotliwości odświeżania nie poprawia jakości wyświetlania. Lenovo zaleca używanie rozdzielczości 1920 x 1080 przy częstotliwości odświeżania 165 Hz lub rozdzielczości 640 x 480 przy częstotliwości odświeżania 60 Hz.

Informacje serwisowe

Odpowiedzialność klienta

Gwarancja nie stosuje się do produktu uszkodzonego z powodu wypadku, nieprawidłowego użycia, nadużycia, nieprawidłowej instalacji, używania niezgodnie ze specyfikacjami produktu i instrukcjami, naturalną lub osobistą katastrofą albo nieautoryzowanymi zmianami, naprawami lub modyfikacjami.

Poniżej wyszczególnione są przykładowe nieprawidłowe użycia lub nadużycia, które nie są objęte gwarancją:

- Obrazy utrwalone na ekranie monitora CRT. Utrwalaniu obrazów można zapobiec poprzez używanie ruchomego wygaszacza ekranu lub zarządzania zasilaniem.
- Fizyczne uszkodzenia pokryw, ramki, podstawy i kabli.
- Zarysowania lub nakłucia na ekranie monitora.

Uzyskiwanie dalszej pomocy

Jeśli nadal nie można rozwiązać problemu, należy się skontaktować z Centrum pomocy technicznej klienta. Dalsze informacje dotyczące kontaktowania się z Centrum pomocy technicznej klienta, zawiera Dodatek A, "Serwis i pomoc techniczna," na stronie A-1.

Załącznik A Serwis i pomoc techniczna

Poniższe informacje odnoszą się do wsparcia technicznego, które jest dostępne dla produktu w okresie gwarancyjnym lub przez cały czas jego eksploatacji. W celu uzyskania szczegółowego omówienia warunków gwarancji firmy Lenovo należy zapoznać się z Warunkami Ograniczonej Gwarancji firmy Lenovo.

Rejestracja opcji

Aby uzyskać dostęp do serwisu produktu i otrzymywać aktualizacje, jak również uzyskać dostęp do akcesoriów komputerowych i treści bezpłatnie lub na warunkach promocyjnych, należy dokonać rejestracji produktu. Przejdź pod adres: <http://www.lenovo.com/register>

Pomoc techniczna online

Pomoc techniczna online jest dostępna w okresie użyteczności produktu pod adresem:

<http://pcsupport.lenovo.com/solutions>

W okresie gwarancyjnym jest także dostępna pomoc w zakresie wymiany produktu lub wymiany uszkodzonych komponentów. Dodatkowo, jeśli opcja użytkownika jest zainstalowana w komputerze Lenovo, daje to prawo do naprawy w miejscu lokalizacji. Przedstawiciel pomocy technicznej Lenovo może pomóc w określeniu najlepszej alternatywy.

Wsparcie techniczne przez telefon

Wsparcie dotyczące instalacji i konfiguracji udzielane przez Centrum Pomocy Technicznej będzie dostępne przez 90 dni od wycofania tej opcji w rynku. Po tym czasie, wsparcie techniczne nie będzie udzielone lub zostanie udzielone odpłatnie, do wyboru przez firmę Lenovo. Za niewielką opłatą można skorzystać z dodatkowych opcji wsparcia technicznego.

Przed skontaktowaniem się z przedstawicielem pomocy technicznej Lenovo, należy udostępnić następujące informacje: nazwa i numer opcji, dowód zakupu, producent komputera, model, numer seryjny i podręcznik, dokładny zapis komunikatu błędu, opis problemu i informacja o konfiguracji sprzętowej oraz programowej dla systemu.

Przedstawiciel pomocy technicznej może chcieć porozmawiać o problemie, gdy użytkownik podczas rozmowy będzie obecny przy komputerze.

Numery telefoniczne mogą zostać zmienione bez powiadomienia. Najnowsza lista telefonów dla pomocy technicznej Lenovo jest zawsze dostępna pod adresem:

<http://pcsupport.lenovo.com/solutions>

Kraj lub region	Numer telefoniczny
Chiny	400-990-8888
Południowa Afryka	800982393
Argentyna	0800-222-0279, 541152357144
Australia	1300-557-073
Austria	800295730 (Niemcy)
Belgia	80076524 (Francja, Holandia)
Boliwia	800-101-897

Załącznik B Uwagi

Firma Lenovo może nie oferować produktów, usług lub funkcji omawianych w tej publikacji we wszystkich krajach. Informacje o produktach i usługach dostępnych w danym kraju można uzyskać od lokalnego przedstawiciela Lenovo. Odwołanie do produktu, programu lub usługi Lenovo nie oznacza, że można użyć wyłącznie tego produktu, programu lub usługi Lenovo. Zamiast nich można zastosować ich odpowiednik funkcjonalny, pod warunkiem, że nie narusza to praw własności intelektualnej Lenovo.

Jednakże cała odpowiedzialność za ocenę przydatności i sprawdzenie działania dowolnego innego produktu, programu lub usługi spoczywa na użytkowniku.

Lenovo może posiadać patenty lub złożone wnioski patentowe na towary i usługi, o których mowa w tym dokumencie. Posiadanie tego dokumentu nie daje prawa do tych patentów. Pisemne zapytania w sprawie licencji można przesyłać na adres:

Lenovo (United States), Inc.

1009 Think Place - Building One Morrisville, NC 27560

USA

Attention: Lenovo Director of Licensing

LENOVO DOSTARCZA TĘ PUBLIKACJĘ W STANIE "W JAKIM JEST", BEZ UDZIELANIA JAKICHKOLWIEK GWARANCJI WYRAŻNYCH LUB DOROZUMIANYCH, WŁĄCZNIE, ALE NIE TYLKO Z DOROZUMIANYMI GWARANCJAMI NIENARUSZANIA PRAW, PRZYDATNOŚCI HANDLOWEJ LUB DOPASOWANIA DO OKREŚLONEGO CELU. Ustawodawstwa niektórych krajów nie dopuszczają zastrzeżeń dotyczących gwarancji wyraźnych lub domniemanych, w odniesieniu do pewnych transakcji; w takiej sytuacji powyższe oświadczenie nie ma zastosowania.

Informacje mogą zawierać nieścisłości techniczne lub błędy drukarskie. Informacje te są okresowo aktualizowane; zmiany te zostaną uwzględnione w kolejnych wydaniach tej publikacji. Firma Lenovo zastrzega sobie prawo do wprowadzania ulepszeń i/lub zmian w produktach i/lub programach opisanych w tej publikacji w dowolnym czasie, bez wcześniejszego powiadomienia.

Produkty opisane w niniejszym dokumencie, nie są przeznaczone do używania w zastosowaniach wykorzystywanych przy przeszczepach, ani w innych instalacjach podtrzymywania życia, kiedy wadliwe działanie może spowodować uszczerbek na zdrowiu lub śmierć. Informacje zawarte w tym dokumencie pozostają bez wpływu na specyfikacje produktów oraz gwarancje Lenovo. Żadne z postanowień tego dokumentu, nie ma charakteru wyraźnej lub domniemanej licencji czy zabezpieczenia bądź ochrony przed roszczeniami w ramach praw własności intelektualnej Lenovo lub stron trzecich. Wszelkie zawarte tu informacje zostały uzyskane w konkretnym środowisku i mają charakter ilustracyjny. Wyniki osiągnięte w innych środowiskach działania mogą być odmienne.

Firma Lenovo ma prawo do korzystania i rozpowszechniania informacji przysłanych przez użytkownika w dowolny sposób, jaki uzna za właściwy, bez żadnych zobowiązań wobec ich autora.

Wszelkie wzmianki w tej publikacji na temat stron internetowych innych firm zostały wprowadzone wyłącznie dla wygody użytkownika i w żadnym wypadku nie stanowią zachęty do ich odwiedzania. Materiały dostępne na tych stronach nie są częścią materiałów opracowanych dla tego produktu Lenovo, a użytkownik korzysta z nich na własną odpowiedzialność.

Wszelkie podane tutaj dane dotyczące wydajności uzyskano w kontrolowanym środowisku. Dlatego też rezultaty osiągnięte w innych środowiskach operacyjnych, mogą być inne. Niektóre pomiary mogły być dokonywane w ramach systemów będących w fazie rozwoju i nie ma gwarancji, że pomiary te będą takie same w przypadku ogólnie dostępnych systemów. Ponadto niektóre wartości mogły zostać oszacowane metodą ekstrapolacji. Rzeczywiste wyniki mogą być inne. Użytkownicy tego dokumentu powinni sprawdzić odpowiednie dane dla swoich konkretnych środowisk.

Informacje o recyklingu

Firma Lenovo zachęca właścicieli urządzeń informatycznych (IT) do odpowiedzialnego recyklingu swojego sprzętu, gdy już nie będzie potrzebny. Firma Lenovo oferuje różnorodne programy i usługi wspomagania właścicieli urządzeń w recyklingu ich produktów IT. W celu uzyskania informacji o recyklingu produktów Lenovo, należy przejść pod adres: www.lenovo.com/recycling

環境配慮に関して

本機器またはモニターの回収リサイクルについて

企業のお客様が、本機器が使用済みとなり廃棄される場合は、資源有効利用促進法の規定により、産業廃棄物として、地域を管轄する県知事あるいは、政令市長の許可を持った産業廃棄物処理業者に適正処理を委託する必要があります。また、弊社では資源有効利用促進法に基づき使用済みパソコンの回収および再利用・再資源化を行う「PC回収リサイクル・サービス」を提供しています。詳細は、<http://www.ibm.com/jp/pc/service/recycle/pcrecycle/> をご参照ください。

また、同法により、家庭で使用済みとなったパソコンのメーカー等による回収再資源化が2003年10月1日よりスタートしました。詳細は、<http://www.ibm.com/jp/pc/service/recycle/pcrecycle/> をご参照ください。

重金属を含む内部部品の廃棄処理について

本機器のプリント基板等には微量の重金属（鉛など）が使用されています。使用後は適切な処理を行うため、上記「本機器またはモニターの回収リサイクルについて」に従って廃棄してください。

Zbieranie i recykling zużytych komputerów lub monitorów Lenovo

Pracownicy firm, którzy potrzebują zutylizować komputer lub monitor Lenovo, będący własnością firmy, muszą to zrobić zgodnie z prawem Promocji efektywnej utylizacji zasobów. Komputery i monitory są zaliczane do kategorii odpadów przemysłowych i powinny być prawidłowo utylizowane przez firmę zajmującą się utylizacją odpadów, posiadającą certyfikat władz lokalnych. Zgodnie z prawem Promocji efektywnej utylizacji zasobów, Lenovo Japonia zapewnia, przez punkty zbiórki komputerów PC i usługi recyklingu, zbieranie, ponowne wykorzystywanie i recykling zużytych komputerów i monitorów. W celu uzyskania szczegółowych informacji należy sprawdzić stronę internetową Lenovo, pod adresem www.ibm.com/jp/pc/service/recycle/pcrecycle/. Zgodnie z prawem Promocji efektywnej utylizacji zasobów, odbiór i recykling komputerów domowych i monitorów przez producenta rozpoczęto z dniem 1 października 2003 roku. Ta usługa jest dostarczana bezpłatnie w odniesieniu do komputerów domowych, sprzedawanych po 1 października 2003 roku. W celu uzyskania szczegółowych informacji należy sprawdzić stronę internetową Lenovo, pod adresem: www.ibm.com/jp/pc/service/recycle/personal/.

Utylizacja komponentów komputera Lenovo

Niektóre produkty komputera Lenovo sprzedawane w Japonii, mogą składać się z komponentów zawierających metale ciężkie lub inne substancje groźne dla środowiska naturalnego. Prawidłowe utylizowanie nieużywanych komponentów, takich jak płytki drukowanych obwodów lub napędy, wykorzystują opisane powyżej metody zbierania i recyklingu zużytych komputerów lub monitorów.

Znaki towarowe

Następujące określenia to znaki towarowe Lenovo w Stanach Zjednoczonych, w innych krajach lub w obu tych lokalizacjach:

Lenovo
Logo Lenovo
ThinkCenter
ThinkPad
ThinkVision

Microsoft, Windows i Windows NT, to znaki towarowe grupy firm Microsoft.

Inne nazwy firm, produktów lub usług, mogą być znakami towarowymi lub znakami usług innych firm.

Przewody zasilajce

Należy używać wyłącznie przewody zasilające , dostarczone przez producenta produktu. Nie należy używać przewodów zasilających prądu zmiennego do innych urządzeń.