

- Noś okulary ochronne.
- Wyłącz maszynę do szycia („0”) podczas dokonywania jakichkolwiek regulacji w obszarze igły, takich jak nawlekanie igły, wymiana igły, nawijanie nici na szpulkę lub wymiana stopki itp.
- Nigdy nie wpuszczaj ani nie wkładaj żadnych przedmiotów do otworów.
- Nie używaj na zewnątrz.
- Nie używaj w miejscu, w którym wykorzystywane są produkty w aerozolu (spreju) lub podawany jest tlen.
- Aby odłączyć, wyłącz wszystkie kontrolki („0”), a następnie wyjmij wtyczkę z gniazdka.
- Nie odłączaj, ciągnąc za przewód. Aby odłączyć, chwyć za wtyczkę, nie za przewód.
- Sterownik nożny służy do obsługi maszyny. Unikaj umieszczania przedmiotów na sterowniku nożnym.
- Nie używaj maszyny, gdy jest wilgotna.
- W przypadku uszkodzenia lub przepalenia lampki LED jej wymiana musi być wykonana przez producenta, autoryzowany zakład serwisowy lub wykwalifikowaną osobę, aby nie doszło do powstania zagrożenia.
- W przypadku uszkodzenia przewodu zasilającego podłączonego do kontrolera nożnego jego wymiana musi być wykonana przez producenta, autoryzowany zakład serwisowy lub wykwalifikowaną osobę, aby nie doszło do powstania zagrożenia.
- Niniejsza maszyna do szycia posiada podwójną izolację. Używaj wyłącznie oryginalnych części zamiennych. Zobacz instrukcje serwisowania urządzeń z podwójną izolacją.

ZACHOWAJ NINIEJSZĄ INSTRUKCJĘ

TYLKO EUROPA:

Ta maszyna może być używana przez dzieci w wieku powyżej 8 lat, osoby o ograniczonej sprawności fizycznej, z zaburzeniami percepcji, zaburzeniami psychicznymi oraz osoby bez doświadczenia lub wiedzy, o ile będą one pod nadzorem lub zostaną poinstruowane na temat użytkowania maszyny w bezpieczny sposób i zrozumieją zagrożenia związane z maszyną. Dzieci nie powinny bawić się maszyną. Czyszczenie i konserwacja nie może być przeprowadzana przez dzieci bez nadzoru.

Poziom hałasu w normalnych warunkach pracy nie przekracza 75 dB(A).

Maszyna może być używana tylko z kontrolerem nożnym typu C-9000 wyprodukowanym przez CHIENHUNG TAIWAN, LTD.

KRAJE NIEEUROPEJSKIE:

Ta maszyna do szycia nie jest przeznaczona do użytku przez osoby (w tym dzieci) o ograniczonej sprawności fizycznej, z zaburzeniami percepcji, zaburzeniami psychicznymi oraz osoby bez doświadczenia lub wiedzy, chyba że będą one pod nadzorem lub zostaną poinstruowane na temat użytkowania maszyny przez osobę odpowiedzialną za ich bezpieczeństwo. Dzieciom nie wolno pozwalać na zabawę maszyną.

Poziom hałasu w normalnych warunkach pracy nie przekracza 75 dB(A).

Maszyna może być używana tylko z kontrolerem nożnym typu C-9000 wyprodukowanym przez CHIENHUNG TAIWAN., LTD.

SERWISOWANIE PRODUKTÓW Z PODWÓJNĄ IZOLACJĄ

W produkcie z podwójną izolacją, zamiast uziemienia zainstalowano dwa systemy izolacji. W produkcie z podwójną izolacją nie ma instalacji uziemiającej, a także nie trzeba dodawać instalacji uziemiającej do produktu. Serwisowanie produktu z podwójną izolacją wymaga nadzwyczajnej ostrożności oraz znajomości systemu i powinno być wykonywane tylko przez wykwalifikowany personel serwisowy. Części zamienne do produktu o podwójnej izolacji muszą być identyczne z częściami zainstalowanymi w produkcie. Produkt podwójnie izolowany posiada oznaczenie „PODWÓJNIE IZOLOWANY” lub „PODWÓJNA IZOLACJA”.

SPIS TREŚCI

POZNAJ SWOJĄ MASZYNĘ	5	FUNKCJE MASZYNY	23
Budowa maszyny	5	Dźwignia regulacji prędkości szycia	23
Akcesoria.....	6	Rozrusznik.....	23
Stopki	6	Dźwięki maszyny.....	23
Ściegi	7	Klawisze funkcyjne	24
		Klawisz START/STOP	24
USTAWIENIE	9	Klawisz Szycia Wstecz.....	24
Rozpakowanie	9	Klawisz FIX	24
Podłącz kabel zasilający.....	9	Igła góra/dół	25
Pakowanie po zakończeniu szycia.....	10	Długość ściegu.....	25
Wymiana stoppek.....	10	Wybór ściegów	25
Wymiana igły.....	11	Sygnaly ostrzegawcze	26
Podnoszenie stopki.....	11	Motor jest przeciążony	26
Zabezpieczenie	11	Pozycja nawijania szpulki.....	26
Igły.....	12		
Universalna igła	12		
Stretch do materiałów elastycznych...12			
Igły do haftowania	12		
Igły Denim	12		
Igły Wing.....	12		
Trzpień na szpulkę	13		
Trzpień poziomy	13		
Trzpień pionowy	13		
Nawlekanie nitki górnej.....	14		
Nawlekacz igły.....	16		
Nawlekanie igły podwójnej.....	17		
Obcinanie nitek.....	17		
Napełnianie szpulki dolnej.....	18		
Zakładanie dolnej szpulki	20		
Podnoszenie ząbków	21		
Naprężenie górnej nitki.....	21		
Wyciąganie dolnej nitki	22		
Regulacja docisku stopki	22		

PODSTAWOWE TECHNIKI SZYCIA 27

Szew.....	27
ZigZag.....	27
Ścieg overlokowy	28
Prowadnik do pikowania.....	28
Ścieg satynow	28
Ścieg ślepy.....	29
Wszywanie zamków.....	30
Ułożenie zamka	30
Centralny zamek	30
Wykonywanie dziurek.....	32
Dziurka wzmocniona dla materiałów elastycznych.....	34
Przyszywanie guzika.....	34
Szycie dekracyjne.....	35
Pikowanie.....	36
Bloki pikowania	36
Ściegi do pikowania wyglądające na wykonane ręcznie.....	36
Przyszywanie Aplikacji	36
Szycie z wyłączonymi ząbkami	37
Szycie Free-Motion	37
Pożyteczne technologie	38
Szycie w rogach	38
Ciągłe szycie wstecz	38
Klawisz FIX	38
Wolne ramie	38

KONSERWACJA 39

Wymiana żarówki.....	39
Czyszczenie maszyny.....	39
Czyszczenie okolic bębena.....	40
Czyszczenie pod bębniem.....	40
Rozwiązywanie problemów	41

POZNAJ SWOJĄ MASZYNĘ

BUDOWA MASZINY

1. Pokrętło naprężenie nitkil
2. Naprężacz nitki przy nawijaniu na szpulkę
3. Regulacja docisku stopki
4. Regulator prędkości szycia
5. Przycisk Igła góra/dół
6. Przycisk funkcji FIX
7. Przysisk funkcji szycia do tyłu
8. Przycisk START/STOP
9. Nóż w obudowie
10. Nawlekcacz igły
11. Płytkę ściegowa
12. Pojemnik na akcesoria
13. Trzpień do napełniania szpulki
14. Wyświetlacz
15. Panel sterujący
16. Kółko zatrzymujące po napełnieniu szpulki
17. Otwór na dodatkowy trzpień
18. Koło ręczne
19. Włącznik sieciowy/światło
20. Podłączenie kabla zasilającego
21. Podłączenie regulatora obrotów
22. Poziomy trzpień na szpulkę
23. Rączka
24. Podnośnik stopki
25. Automat do dziurek
26. Opuszczanie zabków

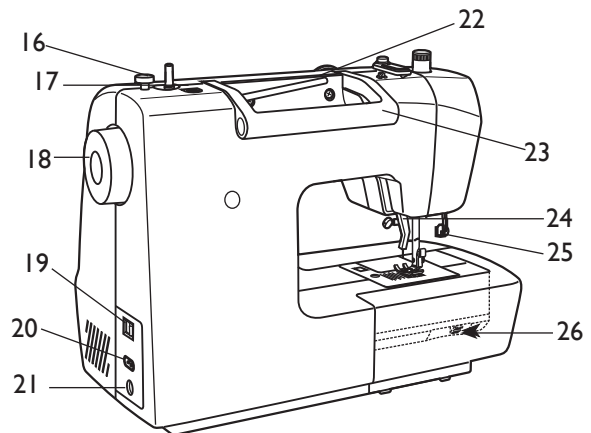
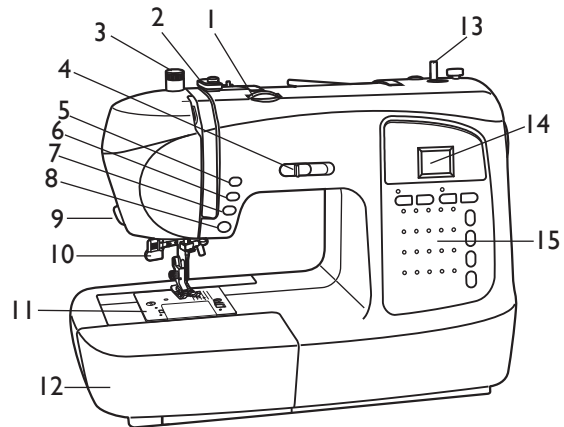



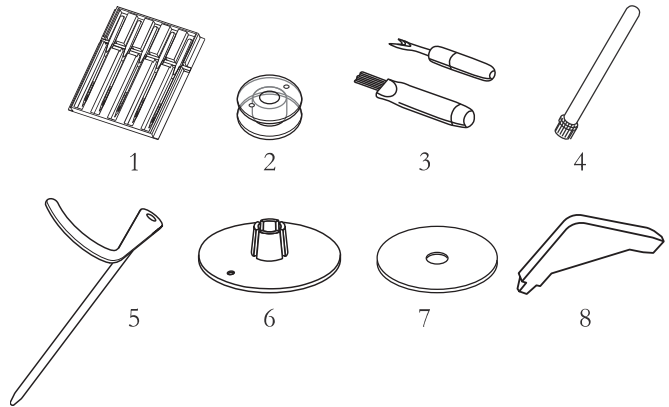

AKCESORIA

1. Igły INSPIRA™
2. Szpulki
3. Przecinak do szwów
4. Dodatkowy trzpień
5. Liniar
6. Krążek blokujący szpulkę
7. Krążek filcowy
8. Śrubokręt
9. Twarda walizka





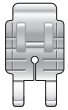
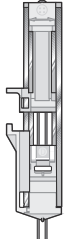





STOPKI











	<p>Stopka A Założona na maszynie. Stosowana do ściegu prostego i zygzaka o długości ściegu powyżej 1.0.</p>
	<p>Stopka B Stopka używana do krótkiego zygzaka, ściegów użytkowych i dekoracyjnych o długości powyżej 1.0mm . .</p>
	<p>Stopka do ściegów krytych D Stopka do szycia ściegiem krytym. Wykorzystywana przy podwijaniu materiału tak aby nie widać było nitek po prawej stronie materiału .</p>
	<p>Stopka do wszywania zamków E Stopka stosowana do wszywania zamków. W zależności od ustawienia igły szew może być ułożony bliżej lub dalej od ząbków..</p>
	<p>Stopka do pikowania 1/4" P To stopka stosowana do pikowania i szycia pikowanych bloków. Posiada specjalne znaczniki w odległościach 6 mm oraz 3 mm.</p>
	<p>Stopka do szycia dziurek C To stopka która służy do szycia dziurek na wymiar założonego guzika.</p>

ŚCIEGI

Na najbliższych stronach zapoznamy się ze ściegami maszyny. Zobaczmy numer ściegu oraz informacje o fabrycznych optymalnych ustawieniach parametrów ściegów oraz o rekomendowanych wartościach naprężenia nici i docisku stopki dla każdego ściegu

Proszę przeczytać rozdział 3 na temat ustawienia długości i szerokości ściegu .

Ścieg	Nr.	Długość (mm)		Szerokość (mm)		NAPRĘŻ NICI	DOCISK STOPKI
		<i>Fabryka</i>	<i>Min-Max</i>	<i>Fabryka</i>	<i>Min-Max</i>		
	01	2.5	0.5-4.5	Centre	0-7	3-5	A
	02	4	0.75-9	3	0-7	3-5	B
	03	9	1-12	5	0-7	3-5	A
	04	10	5-15	5	1.5-7	3-5	B
	05	15	7.5-22.0	3	0.5-6	3-5	D
	06	0.5	0.3-1	5	2.5-7	2-4	C
	07	0.5	0.3-1	7	5.5-7	2-4	C
	08	5.5	2-6.5	Centre	0-7	7	P
	09	2	1-4.5	2	1-7	3-5	A

SCIEG	Nr.	Długość (mm)		Szerokość (mm)		NAPRĘŻ NITKI	DOCISK STOPKI
		<i>Fabryka</i>	<i>Min-Max</i>	<i>Fabryka</i>	<i>Min-Max</i>		
	10	0.75	0.75-3	4	0.5-7	2-4	B
	11	17	10-21	7	0-7	3-5	B
	12	7.5	4-9	4	1.5-7	3-5	B
	13	9	4-9	7	2-7	3-5	B
	14	3.5	2-6	7	3-7	3-5	B
	15	7.5	4-10	7	4-7	3-5	B
	16	14	9-14	7	4-7	3-5	B
	17	7.5	5-10	7	5-7	3-5	B
	18	5	3-5	7	4-7	3-5	B
	19	14	10-21	7	4-7	3-5	B
	20	12	8-12	7	4-7	3-5	B

2

USTAWIENIE

ROZPAKOWANIE

Ustaw maszynę na płaskiej powierzchni. Zdejmij opakowanie i styropiany. Maszyna jest dostarczona z pojemnikiem na akcesoria, regulatorem obrotów i twardą walizką. Wyczyść miękką szmatką płytkę ściogową, aby usunąć pozostałości oleju.

Uwaga: H|CLASS™ 100Q jest maszyną przeznaczoną do pracy w normalnych temperaturach. Extremalne wartości temperatur nie wpłyną dobrze na rezultaty szycia.

PODŁĄCZ KABEL ZASILAJĄCY

Wśród akcesoriów znajdziesz kabel do podłączenia maszyny do prądu i regulator obrotów.

Uwaga: Przed podłączeniem kabla upewnij się że Twoja maszyna jest przystosowana do napięcia i częstotliwości prądu.

Do tej maszyny można używać jedynie regulatora obrotów model C-9000 wyprodukowany w CHIENHUNG TAIWAN., LTD

1. Podłącz regulator obrotów do gniazda (A) na prawym boku maszyny.
2. Podłącz kabel zasilający do gniazda (B) na prawym boku maszyny.
3. Naciśnij do pozycji ON klawisz (C), włączy się maszyna i zaświeci lampka .

Uwaga: Zawsze bądź pewien że po zakończeniu szycia maszyna jest odłączona od sieci elektrycznej (także podczas wymiany żarówki czy części .

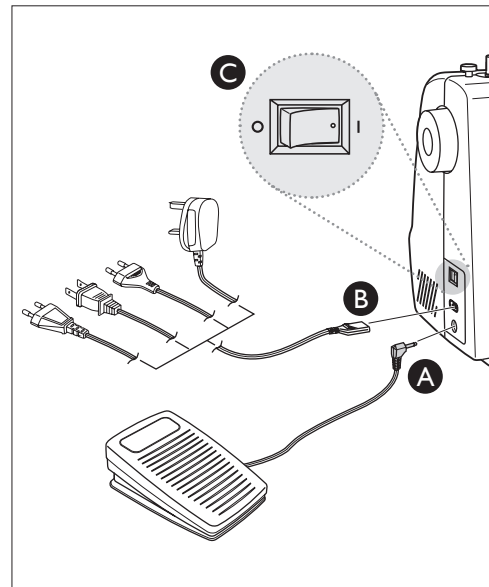

PAKOWANIE PO ZAKOŃCZENIU SZYCIA

1. Naciśnij klawisz do pozycji OFF (O).
2. Wyjmij wtyczkę z gniazdka i z maszyny
3. Odłącz regulator obrotów.
4. Umieść stopki w pojemniku na akcesoria.

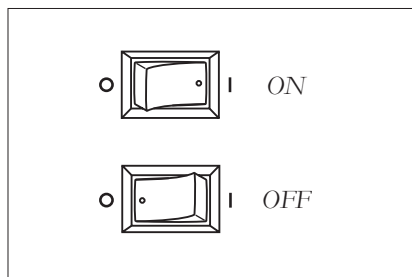

WYMIANA STOPEK

 *Wyłącz maszynę*

Badź pewien igła jest podniesiona do najwyższej pozycji. Pociągnij stopkę do siebie. Stopka się wysunie z uchwytu. W podobny sposób w odwrotnym kierunku załóż następną stopkę.

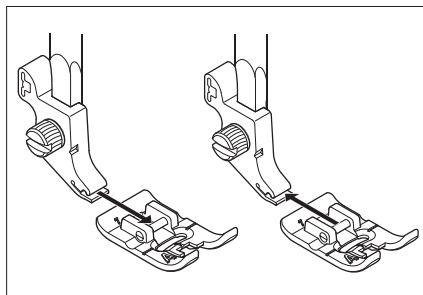

WYMIANA IGŁY

 *Wyłącz maszynę*

1. Weź śrubokręt, odkręć śrubkę.
2. Wyjmij igłę.
3. Umieść nową igłę płaską stroną do tyłu i podnieś do oporu.
4. Przykręć śrubokrętem śrubkę (nie za mocno uważaj aby jej nie przekręcić.)

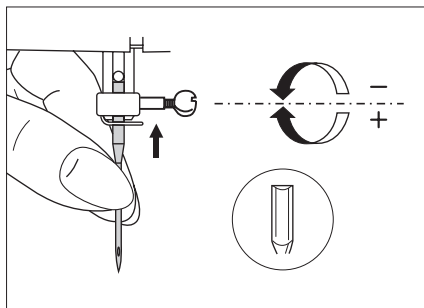

PODNOSZENIE STOPKI

Stopkę podnosimy dzięki dźwigni podnoszenia stopki. Jeżeli szycjemy materiały grube lub kilka warstw materiału możemy podnieść dźwignię wyżej aby łatwo umieścić materiał pod stopką.

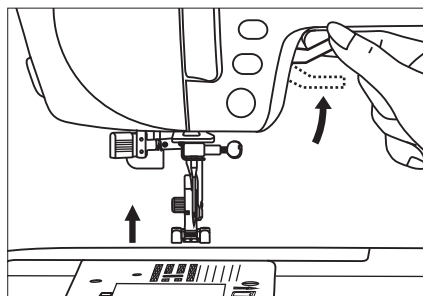

ZABEZPIECZENIE

Jeżeli stopka nie będzie opuszczona, po naciśnięciu klawisza START/STOP lub innego np. szycie wstecz maszyna nie będzie szyla i pojawi się dźwięk ostrzegający informujący nas że stopka nie została opuszczona.

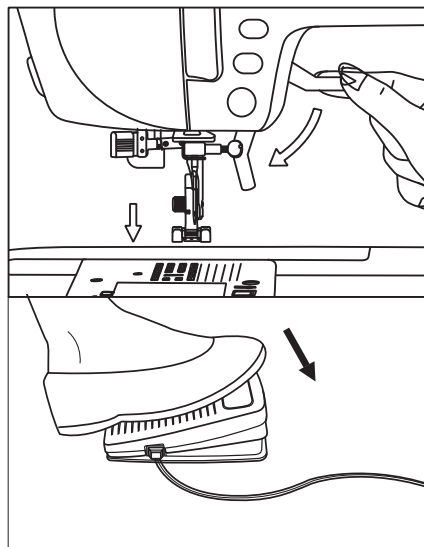

IGŁY

Igła to jedna z najważniejszych składowych profesjonalnego i udanego szycia. Rekomendujemy igły firmy INSPIRA™ o systemie 130/705H. Poniżej lista najczęściej stosowanych igieł.

Universalna igła (A)

Stosowana do różnych materiałów o różnych splotach. W zależności od materiału możemy stosować różne grubości od 75-110.

STRETCH do materiałów elastycznych (B)

Igły te posiadają specjalnie wyprofilowane ostrze dzięki któremu nie ma przepuszczonych ściegów w materiałach elastycznych. Znaczone kolorem żółtym.

Igły do haftowania (C)

Igły te mają nieco zaokrąglony szpic oraz nieco większe oczko aby uniknąć uszkodzenia nitki i materiału. Łatwiej jest także nawlec igłę. Chętnie używane do haftowania nitką złotą lub inną ozdobną. Oznaczone kolorem czerwonym.

Igły Denim (D)

Igły posiadają ostre zakończenie. Stosowane do materiałów takich jak dżins denim, microwłókna. Oznaczone kolorem niebieskim.

Igły Wing (E)

Igły te posiadają skrzydelka dzięki którym wykonują mini dziurki, rozpychają się między włóknami. Idealne do ściegów ozdobnych.

Uwaga: Często wymieniamy igły. Zawsze używajmy igły proste (1). Igły podobne do rysunku (2) mogą przepuszczać ściegi. Często krzywa igła jest przyczyną zniszczenia płytki ściegowej.

Nie używaj nigdy asymetrycznych, podwójnych igieł takich jak na rysunku (3) ponieważ możesz uszkodzić maszynę.

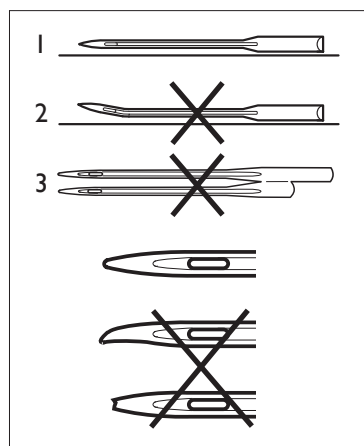
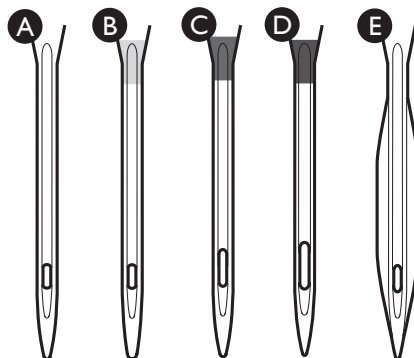

TRZPIEŃ NA SZPULKĘ

Maszyna posiada dwa trzpienie. Pierwszy poziomy (A) jest używany do normalnej wielkości szpułek nici. Drugi pionowy (B) jest używany do dużych szpul nici.

TRZPIEŃ POZIOMY

Umieścić szpulkę nici na trzpieniu szpulki i zablokować krążkiem. Upewnij się, że krążek jest nieco większy niż szpulka nici.

Krążek powinien mocno przylegać do szpulki. Nie powinno być przestrzeni pomiędzy krążkiem a szpulką.

TRZPIEŃ PIONOWY

Trzpień pionowy jest używany podczas szycia podwójną igłą jak też przy używaniu dużych szpul nici.

Umieścić dodatkowy trzpień w otworze. Umieścić szpulkę nici na trzpieniu szpulki ale nie blokuj krążkiem. Mogło by to zakłócić swobodny obrót szpulki.

Uwaga: Po założeniu trzpienia pionowego może być konieczna ponowna regulacja napięcia nitki.

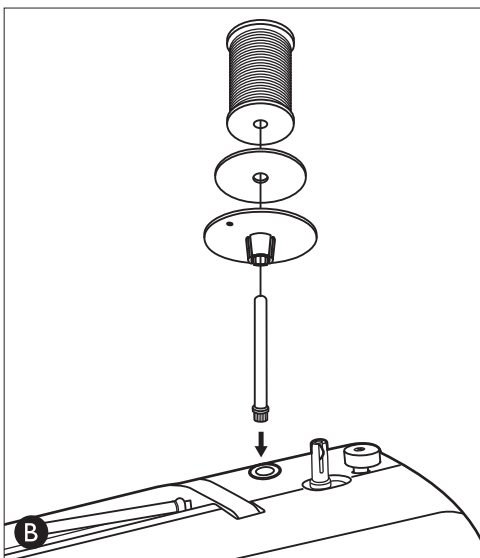
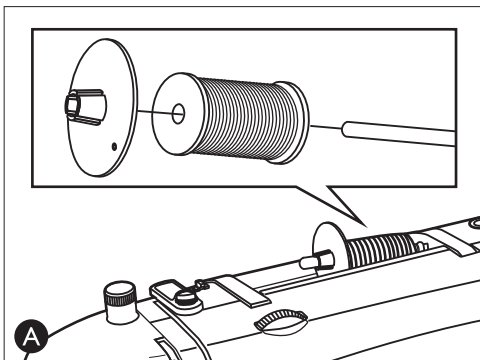

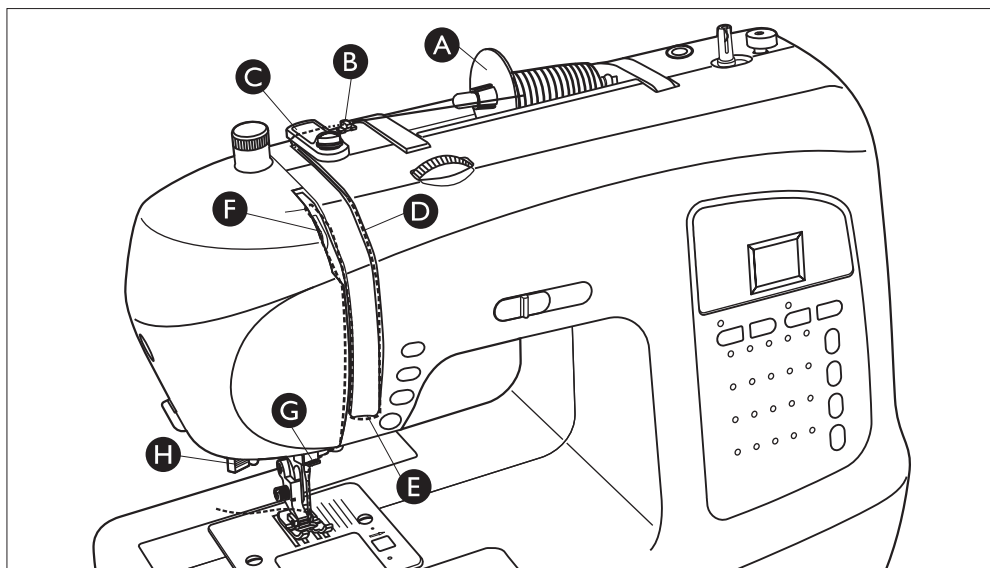

NAWLEKANIE NITKI GÓRNEJ

Badź pewien że stopka jest podniesiona i igła jest w najwyższej pozycji. To jest ważne dla uniknięcia problemów z szyciem.

 *Wyłącz maszynę.*

1. Lekko unieś trzpień na szpulce. Umieść szpulkę na trzpieniu. Przykryj szpulkę dużym krążkiem (A).
2. Trzymając nitkę dwoma rękami umieść nitkę w przelotce (B) od tyłu, i lekko pociągnij w dół.
3. Poprowadź nitkę pod prowadnikiem (C).

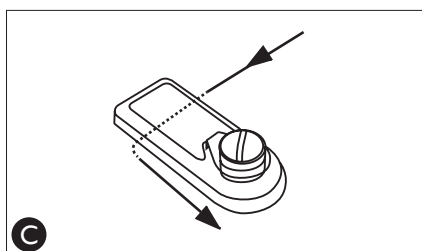
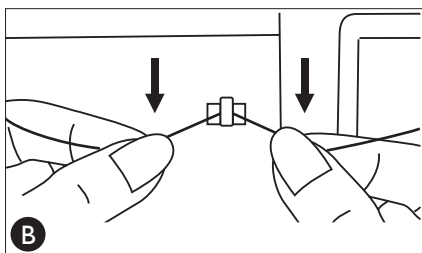
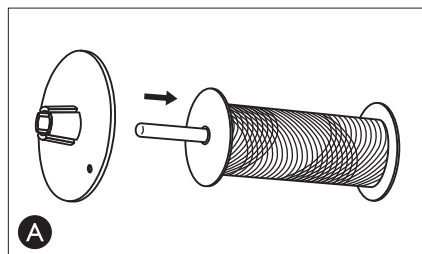

4. Następnie przesunąć nitkę w dół i wprowadzić w dyski naprężacza (D).

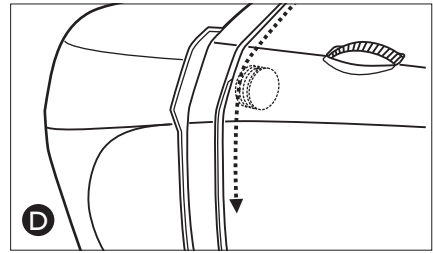

5. Prowadź dalej nitkę w dół i dookoła przewodnika (E).

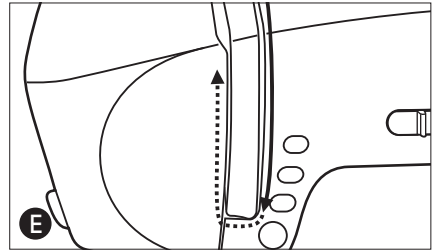

6. Kołem ręcznym pokręć do siebie tak aby wysunął się prowadnik nitki. Przeciągnąć nitkę z prawej strony do lewej przez oczko dźwigni podnoszenia nitki i ponownie w dół.

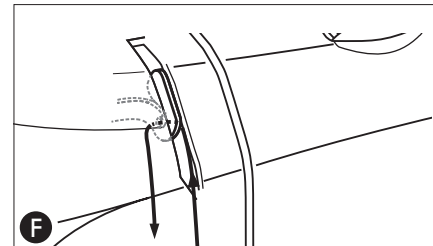

7. Przeprowadź nitkę od prawej do lewej przez uchwyt i następnie umieść w chwytaku tuż przy igle (G).

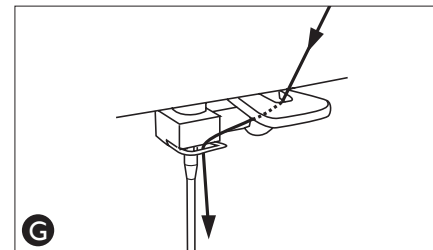

8. Następnie za pomocą nawlekacza igły (instrukcja na następnej stronie nawlecz igłę i poprowadź pod stopką do tyłu (H).

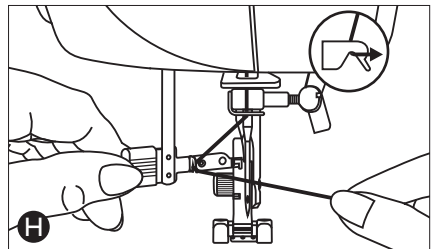

NAWLEKACZ IGŁY

Podnieść igłę do jej najwyższej pozycji i opuścić stopkę.



Wylącz maszynę.

1. Wolno opuścić dźwignię nawlekania i przeciągnąć nitkę przez prowadnik jak na (A).
2. Nawlekiacz automatycznie ustawia się w pozycji nawlekania, a mały haczyk przechodzi przez oczko igły.(B).
3. Przełożyć nitkę z przodu igły pod haczykiem, jak na rysunku..(C).
4. Luźno przytrzymać nitkę w wolno zwalniać dźwignię. Haczyk obróci się i przeciągnie nitkę przez oczko igły formując pętelkę.Przeciągnąć nić przez oczko igły.(D).

Unaga: Nawlekiacz igły jest zaprojektowany do igieł w rozmiarach 70-120 needles. Nie używać igieł poniżej rozmiaru 60 igieł podwójnych czy igieł wing ze skrzydełkami.

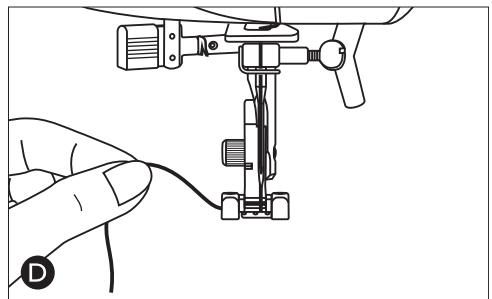
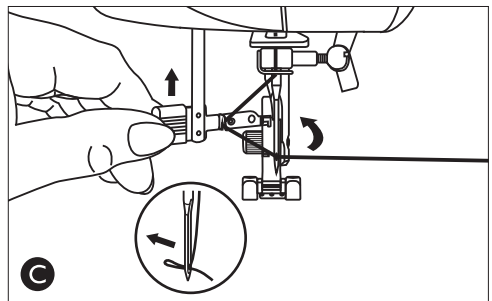
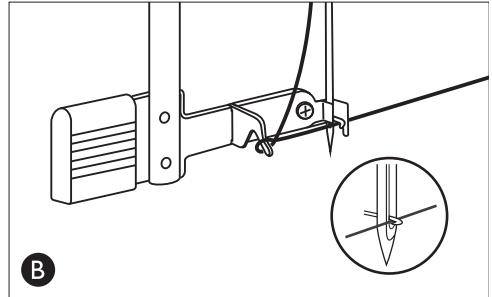
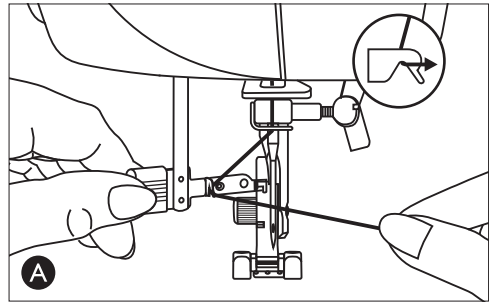

NAWLEKANIE IGŁY PODWÓJNEJ



Uwaga: Wylączyć maszynę.

1. Założyć podwójną igłę
2. Założyć nitkę (strona 12), i przewlec przez lewą igłę.
3. Założyć drugi trzpień w miejscu przewidzianym w obudowie. Założyć duży krążek i założyć szpulkę. Tym samym szlakiem nawlec igłę prawą

Uwaga: Przy igle o rozstawie 1,6 mm maksymalna szerokość ściegu to 5 mm. Używaj tylko prostych igieł (C). Nie wolno używać igieł niesymetrycznych krzywych (D).

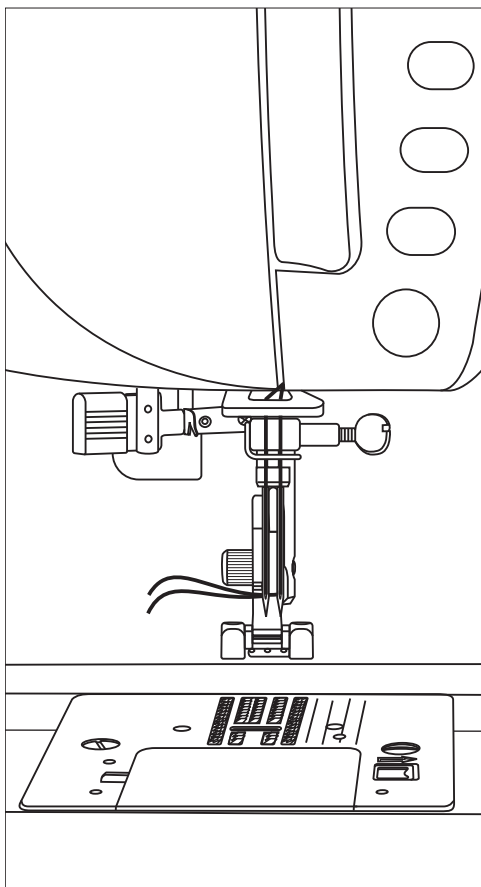
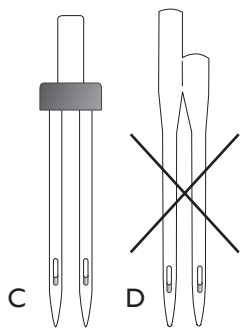

OBCINANIE NITEK

Do obcinania nitek możemy używać nożyka na tylnej części obudowy.

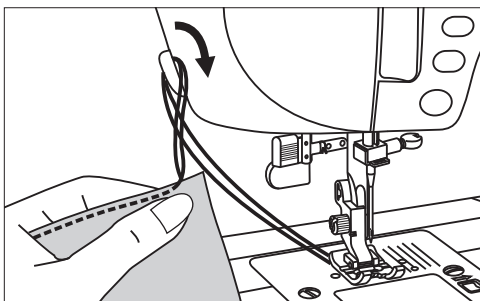

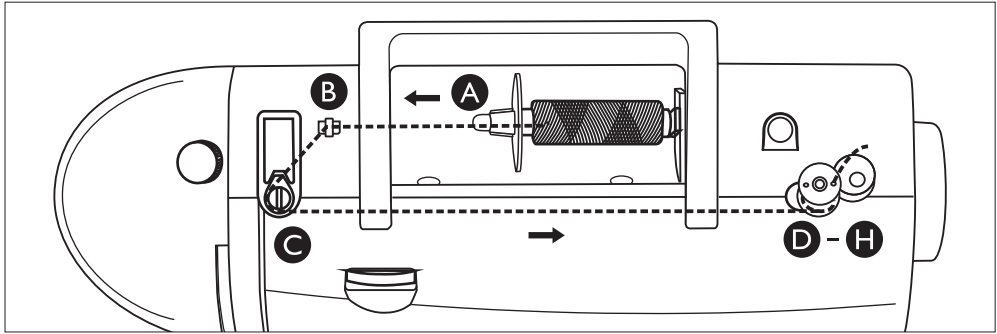

NAPEŁNIANIE SZPULKI DOLNEJ

1. Założyć nitkę i krążek blokujący szpulkę na trzpień. Dla małych szpułek stosować mniejszy krążek lub założyć krążek węższą częścią do szpulki. (A).
2. Przełożyć nitkę przez prowadnik. (B).
3. Owinąć nitkę zgodnie z ruchem wskazówek zegara wokół dysków naprężających (C).
4. Przełożyć końcówkę nitki przez jedną z wewnętrznych dziurek szpulki jak na rysunku i założyć pustą szpulkę na trzpień donapełniania. (D).

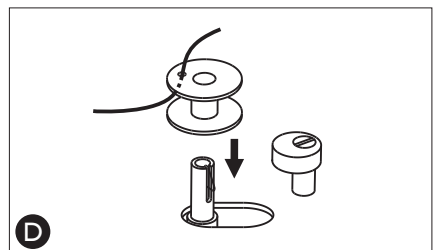
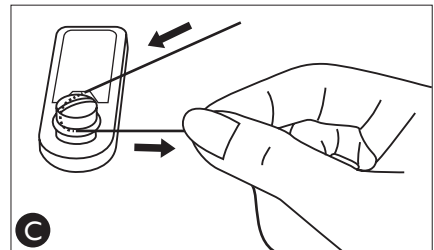
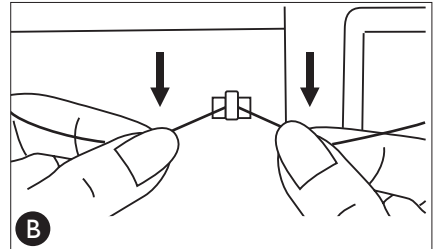
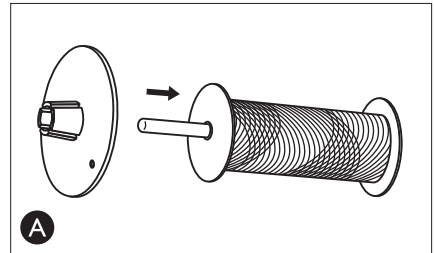

5. Przytrzymać koniec nitki i przesunąć trzpień do napelniania w prawo. (E).

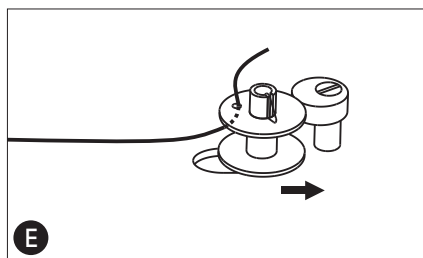

6. Gdy trzpień do napelniania przesunięty jest w prawo na wyświetlaczu pojawia się symbol "SP" oznaczający pozycję napelniania. Symbol zniknie z ekranu gdy trzpień do napelniania dolnej szpulki zostanie przesunięty w lewo, do pozycji szycia. (F).

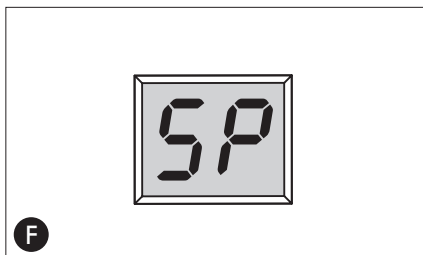

7. Przytrzymać ręką końcówkę nitki. Nacisnąć rozrusznik aby uruchomić maszynę. (G).

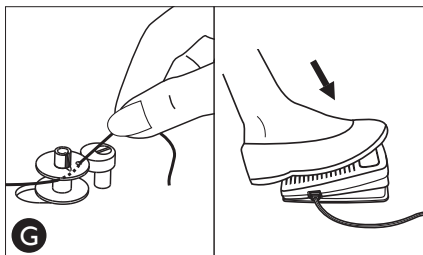

8. Gdy nitka kilka razy owinęła się wokół szpulki zatrzymać maszynę i obciąć końcówkę nitki przy dziurce szpulki. Kontynuować aż do całkowitego napelnienia szpulki, napelnianie zakończy się automatycznie. Zatrzymać maszynę, przesunąć trzpień w lewo. Obciąć nitkę i zdjąć szpulkę. (H).

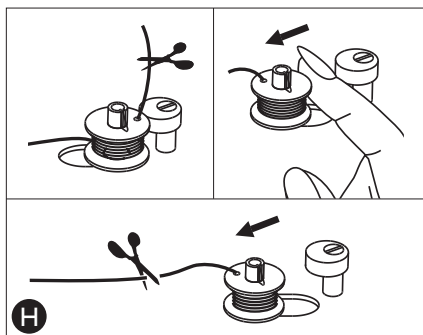

Uwaga: Gdy trzpień do napelniania dolnej szpulki jest przesunięty w prawo do pozycji napelniania maszyna nie będzie szyla, koło ręczne pozostaje nieruchome. Aby rozpocząć szycie należy przesunąć trzpień w lewo, do pozycji szycia.

ZAKŁADANIE DOLNEJ SZPULKI



Uwaga: Przed zakładaniem dolnej szpulki wyłączyć maszynę przelącznikiem głównym

1. Przy zakładaniu lub wyjmowaniu dolnej szpulki igła musi być maksymalnie podniesiona. 1. Zdjąć osłonę szpulki (przycisk (A) w prawo Zdjąć kłapkę (B).

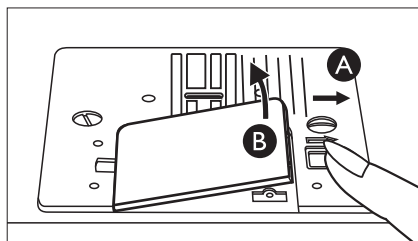

2. Zdjąć osłonę szpulki i założyć szpulkę do bębna tak, aby nitka rozwijała się przeciwnie do ruchu wskazówek zegara (kierunek wskazany strzałką). (C).

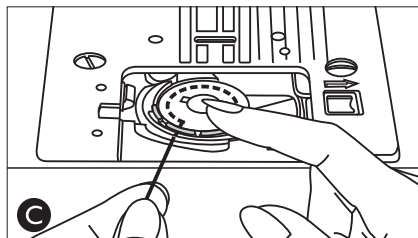

3. Wyciągnąć nitkę przez szczelinę. Przeciągnąć nitkę w lewo i dalej do sprężyny, aż zaskoczy do rowka, sprawdzić czy nitka nie wyszłzgnie się ze szczeliny (D).

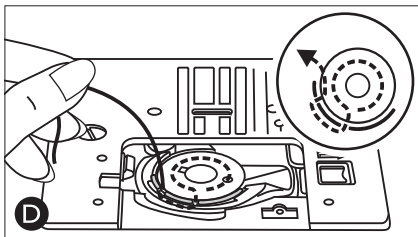

4. Wyciągnąć ok. 15 cm nitki i założyć osłonę dolnej szpulki (E).

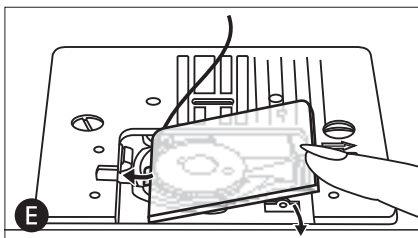

PODNIENIE ZĄBKÓW

Po zdjęciu pojemnika z akcesoriami odsłania się dźwignia pozycjonowania ząbków transportera /

Przesunięcie dźwigni do pozycji “A” powoduje opuszczenie ząbków transportera np. do przyszywania guzików. Jeżeli chcemy kontynuować normalne szycie należy przesunąć dźwignię do pozycji “B” aby podnieść ząbki transportera. Ząbki nie zostaną podniesione do momentu obrócenia kołem ręcznym. Aby podnieść ząbki należy wykonać pełny obrót koła.

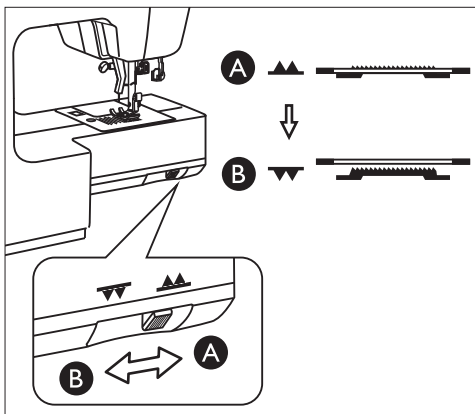

NAPRĘŻENIE GÓRNEJ NITKI

Standardowe ustawienie naprężenia to: “4”

- Aby zwiększyć naprężenie nitki należy obrócić pokrętkę do pozycji oznaczonej wyższym numerem. Aby obniżyć naprężenie obrócić pokrętkę do pozycji oznaczonej niższym numerem.

- Prawidłowe ustawienie naprężenia jest bardzo istotne dla uzyskania idealnego ściegu.

- Nie istnieje jedno, standardowe ustawienie naprężenia, które byłoby prawidłowe dla wszystkich materiałów i ściągów.

- 90% operacji szycia wykonuje się przy ustawieniu naprężenia w zakresie “3” do “5” (“4” to ustawienie standardowe).

- W przypadku ściągów dekoracyjnych najkorzystniejszy rezultat uzyskuje się przy naprężeniu zredukowanym do 1, wówczas górna nitka pojawia się z lewej strony materiału.

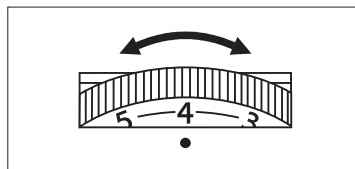

WYCIĄGANIE DOLNEJ NITKI

1. Przytrzymać górną nitkę lewą ręką. Obrócić kołem ręcznym do siebie opuszczając i podnosząc igłę. (A).
2. Delikatnie pociągnąć górną nitkę, aby wyciągnąć dolną nitkę przez otwór w płytce igłowej. Pojawi się петельka dolnej nitki. (B).
3. Przełożyć obie nitki do tyłu, pod stopkę. (C).

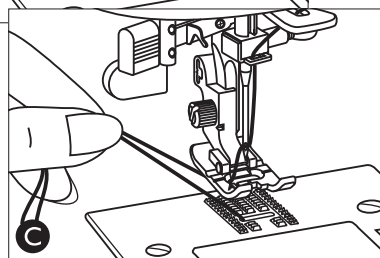
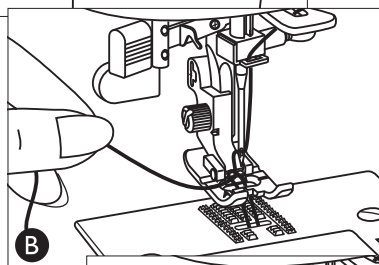
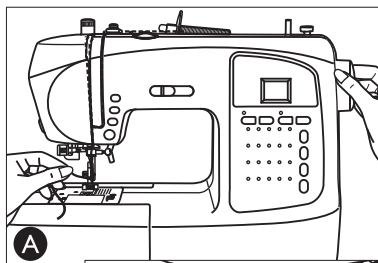

REGULACJA DOCISKU STOPKI

Kiedy szycemy różne materiały wartości docisku stopki dla lepszego szycia muszą być różne. Dla standardowych materiałów jest to wartość "2".

Dla materiałów cienkich stosujemy wartości mniejsze, kręcimy pokrętłem w lewo.

Do materiałów ciężkich zwiększamy docisk, kręcimy pokrętłem w prawo.

Unaga: Nie wolno przekreślić nadmiernie pokrętłem poza skalę gdyż można uszkodzić maszynę.

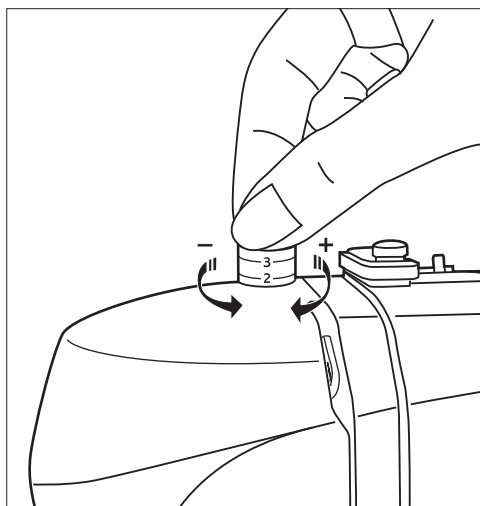

3

FUNKCJE MASZYNY

DŹWIGNIA REGULACJI PRĘDKOŚCI SZYCIA

Przy pomocy dźwigni ustawia się żadaną prędkość. Aby zwiększyć prędkość - przesunąć dźwignię w prawo. Aby zmniejszyć prędkość - przesunąć dźwignię w lewo.

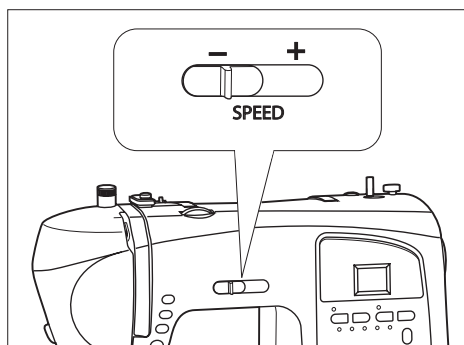

ROZRUSZNIK

Przy odłączonym zasilaniu maszyny wsunąć wtyczkę kabla rozrusznika do gniazda w maszynie. Włączyć maszynę i lekko nacisnąć rozrusznik aby rozpocząć szycie. Zwolnić nacisk na rozrusznik aby zatrzymać maszynę.

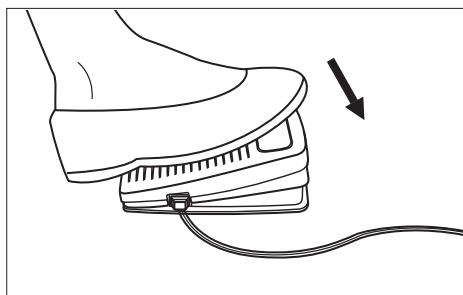

DŹWIĘKI MASZYNY

Można wyłączyć dźwięki maszyny. Trzeba wraz z włączeniem maszyny nacisnąć i przytrzymać klawisz "A". Następnie klawiszami "B" zmniejszyć wartość za zero.

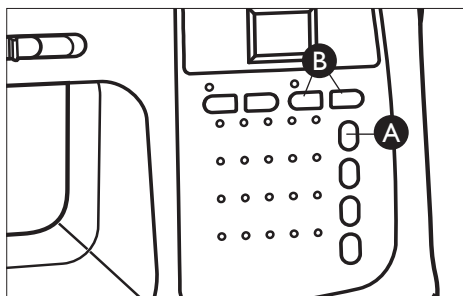

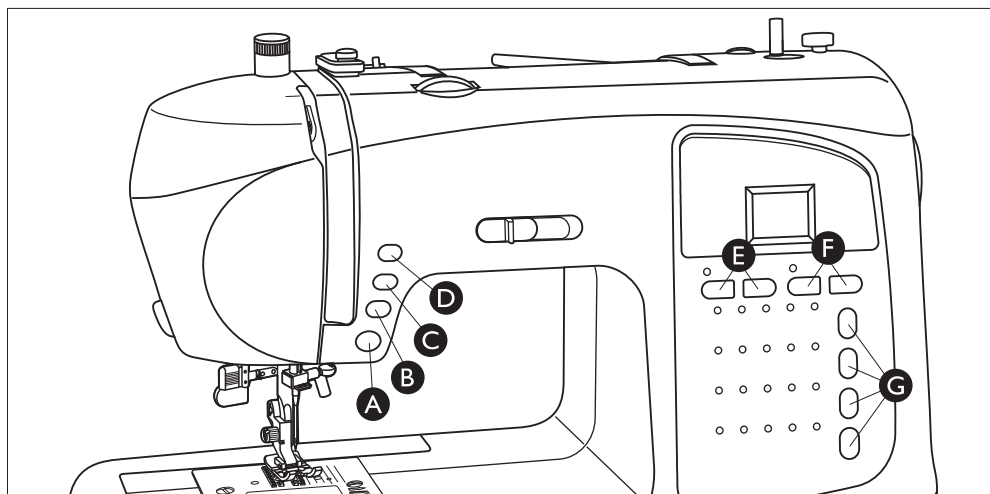

KLAWISZE FUNCYJNE

Klawisz START/STOP (A)

Nie trzeba stosować rozrusznika do startu i zatrzymywania maszyny. Do tego służy przycisk START/STOP.



Klawisz Szycia Wstecz (B)

Przy wybraniu ściegów 01,02,08 maszyna szyje wstecz lub wykonuje ściegi wzmacniające z niską prędkością. Jeżeli wciśnięty zostanie przycisk szycia wstecz, maszyna będzie szyla do przodu po zwolnieniu przycisku. Strzałka na wyświetlaczu wskazuje szycie wstecz.



Klawisz FIX (C)

Po naciśnięciu tego klawisza maszyna wykonuje 4 ściegi, aby zawiązać nitkę i zakończyć. Dzięki temu ścieg czy haft się nie pruje. Maszyna po zakończeniu tej operacji automatycznie się zatrzymuje.



IGŁA GÓRA/DÓŁ (D)

Włącz tą opcję aby zatrzymać igłę w pozycji górnej lub dolnej (wbita w materiał).Po każdym naciśnięciu klawiacza START/STOP lub regulatora obrotów maszyna zatrzyma się automatycznie z wybraną opcją.Jest to bardzo przydatne np.przy narożnikach materiału gdy chcemy kontynuować dalej rozpoczęty haft czy ścieg



DŁUGOŚĆ ŚCIEGU (E)

Po wybraniu ściegu maszyna automatycznie ustawia zalecaną długość ściegu, która wskazywana jest cyfrą na wyświetlaczu. Długość ściegu może być regulowana poprzez naciśnięcie przycisków regulacji długości ściegu. Aby skrócić ścieg należy nacisnąć przycisk “-” (lewy). Aby uzyskać dłuższy ścieg należy nacisnąć przycisk “+” (prawy).Długość ściegu może być regulowana w zakresie “0.0-4.5”. Niektóre ściegi mają ograniczoną długość.



SZEROKOŚĆ ŚCIEGU (F)

Po wybraniu ściegu maszyna automatycznie ustawia zalecaną dla niego szerokość, która wskazywana jest cyfrą na wyświetlaczu. Szerokość może być zmieniana przyciskając przycisk regulacyjny.Dla uzyskania węższego ściegu naciśnij przycisk “-“ button (lewy). Dla rozszerzenia ściegu naciśnij przycisk“+” button (prawy). Szerokość ściegu może być regulowana w zakresie “0.0-7.0”. Niektóre ściegi mają ograniczoną szerokość.Jeżeli wybierzesz ściegin 01 lub 08 klawiasze te służą do ustawienia pozycji igły

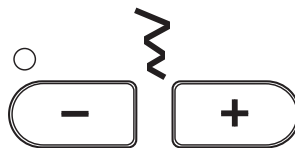

WYBÓR ŚCIEGÓW (G)

Po włączeniu maszyny zakres ściegów można wybierać jednym spośród 4 klawiaszy.



SYGNAŁY OSTRZEGAWCZE

Motor jest przeciążony

Gdy szyjemy ciężkie materiały może dojść do przeciążenia silnika. Na ekranie pojawi się mrugający napis "EL". Jak rozwiązać ten problem patrz strona 39/40.



Gdyby podczas szycia doszło do blokady chwytacza np. przez krzywą igłę należy wyciągnąć maszynę i po chwili ją uruchomić.

Pozycja nawijania szpulki

Jeżeli przesuniemy "trzcien napieniania szpulki" w prawo na ekranie pojawi się napis "SP". Po naciśnięciu jakiegokolwiek przycisku usłyszymy 3 dźwięki które nas informują że trzeba trzcien przesunąć w lewo aby odblokować możliwość opracji na panelu.

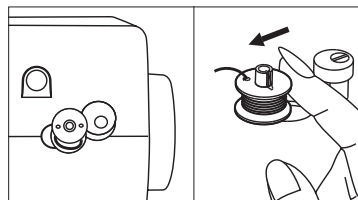

4

PODSTAWOWE TECHNIKI SZYCIA

SZEW

Szew łączy dwa kawałki materiału, z pozostawieniem naddatku, który zwykle rozprasowywany jest na płasko. W większości przypadków brzegi naddatku szwu wykańczane są wcześniej ścięciem overlockowym. Szwy w materiałach elastycznych muszą rozciągać się razem z materiałem. Ściąg elastyczny daje rozciągliwy szew, który jest odpowiedni do łączenia lekkich materiałów elastycznych.

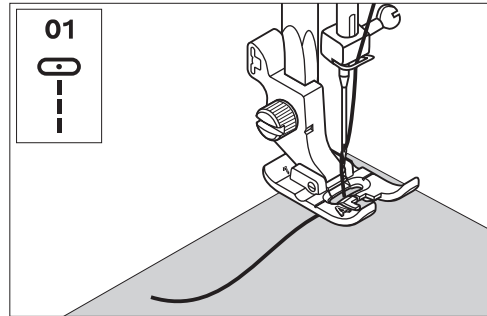

ZIGZAG

ZigZag to ściąg najczęściej stosowany przy pracach dekoracyjnych oraz przyszywaniu aplikacji. Maksymalna szerokość ścięgu zygzakowego to "7.0"; jednak szerokość każdego ścięgu może być zredukowana. Gęstość ścięgu zygzakowego zwiększa się gdy ustawienie długości ścięgu zbliża się do wartości "0.2". Większość ściągów zygzakowych wykonuje się przy długości "1.0-2.5". Gęsty ściąg zygzakowy nazywany jest ścięciem satynowym.

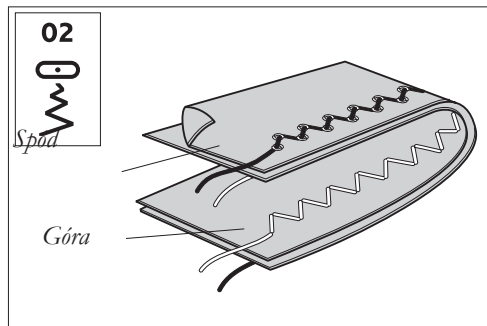

ZIGZAG POTRÓJNY

Bardzo mocny ściąg. Każde ramie składa się z trzech wkluc igły. Idealnie się nadaje do szycia materiałów elastycznych ponieważ rozciąga się z materiałem.

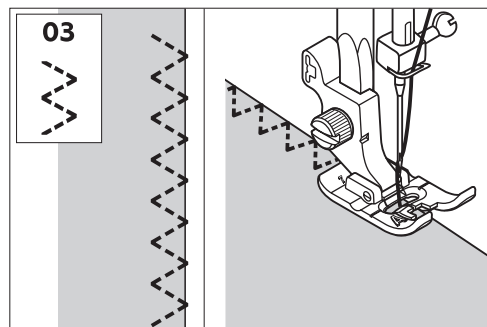

ŚCIEG OVERLOKOWY

Ścieg overlokowy (szyjąco/obrzucający) łączy materiały z jednoczesnym obrzuceniem ich brzegów. Maszyna posiada wiele tego typu ściegów, gwarantujących perfekcyjny rezultat na wybranym.

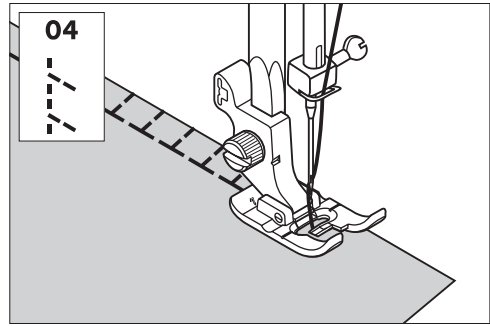

PROWADNIK DO PIKOWANIA

Prowadnik krawędzi/pikowania. Prowadnik krawędzi/pikowania służy do szycia szwów z szerokimi zakładkami, stebnowania i pikowania równoległego. Wsuń prowadnik na zatrzask kolanka. Ustaw w wybranej pozycji.

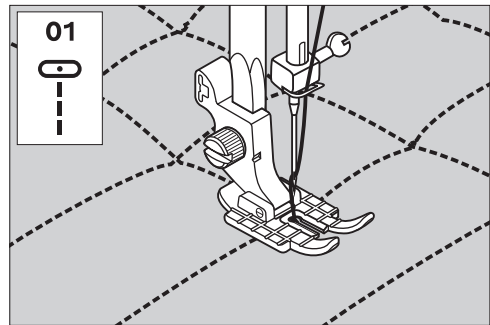

ŚCIEG SATYNOWY

To gęsty ścieg stosowany do przyszywania aplikacji, ręcznego haftowania. Wykonywany przy niskim napięciu nitki górnej. Szerokość ściegu pomiędzy 0,7-2,0 mm. Zaleca się stosować stabilizator pod materiał (fizelina) dla osiągnięcia dobrego rezultatu.

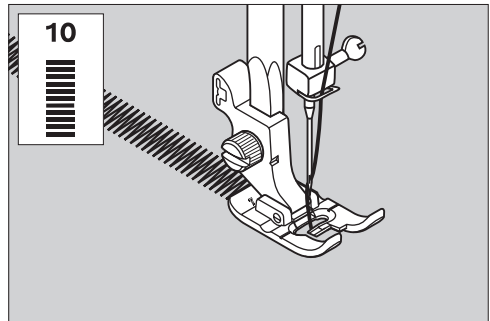

ŚCIEG ŚLEPY

Ścieg kryty tworzy niewidoczne podwinięcia odzieży. Istnieją 2 typy ściegu krytego, jeden zalecany do do materiałów elastycznych średnich i ciężkich, i drugi przeznaczony do tkanin średniej grubości i tkanin ciężkich. Założyć materiał jak pokazano na rysunku. Sprawdzić czy brzeg złożenia ułożony jest przy wewnętrznej części prawej wypustki stopki D do ściegu krytego. Lewy skok igły powinien tylko lekko "łapać" brzeg złożenia. Jeżeli zachodzi potrzeba należy wyregulować szerokość ściegu tak, aby igła tylko lekko "łapała" brzeg złożenia. UWAGA: Technika ściegu krytego nie jest zalecana do materiałów lekkich oraz skóry i winylu.

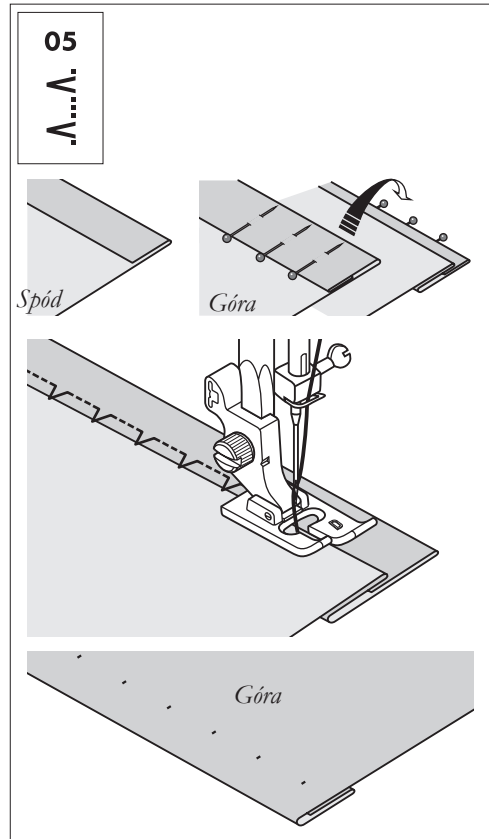

WSZYWANIE ZAMKÓW

Uwaga: Stopkę do zamków stosuje się tylko do szycia ściegiem prostym z centralną pozycją igły. Przy szyciu innych ściegów igła może uderzyć w stopkę i złamać się.

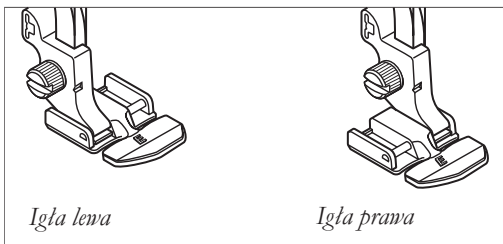

Ułożenie zamka

Zszyć dwa kawałki materiału prawymi stronami do siebie na długości 15 mm, kończąc w miejscu gdzie ma być wszyty zamek.

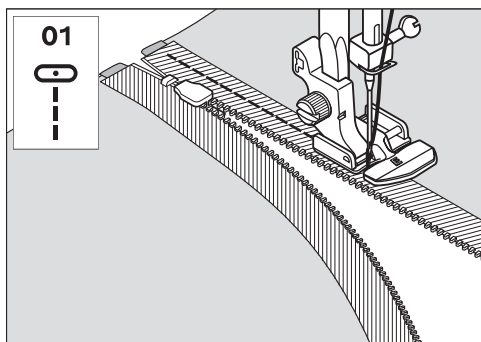

Centralny zamek

1. Zafastygować resztę szwu w miejscu gdzie będzie wszyty zamek. Rozłożyć naddatek materiału poza szwem. Ułożyć zamek prawą stroną do rozłożonych naddatków materiału poza szwem, ustawiając blokadę zamka w miejscu gdzie zakończono szew. Przypiąć zamek od prawej strony.
2. Wybrać ścieg prosty i lewostronną pozycję igły. Założyć stopkę do zamków E tak, aby igła znajdowała się z lewej strony stopki. Ułożyć materiał pod stopką prawą stroną do góry, ze stopką z prawej strony zamka.

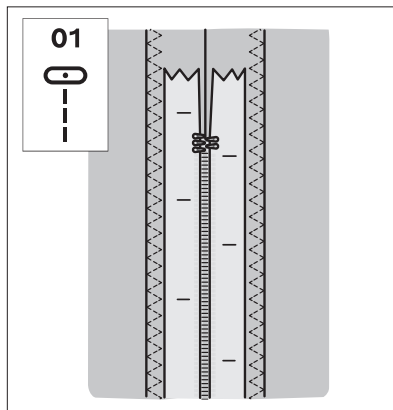

3. Rozpocząć szycie u podstawy zamka, obrócić materiał i przyszyć prawą stronę zamka od dołu do góry.

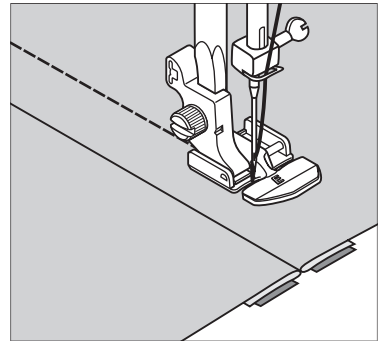

4. Aby uniknąć przesuwania się materiału należy przyszyć lewą stronę zamka w tym samym kierunku. Założyć stopkę do zamków E tak, aby igła znajdowała się z prawej strony stopki. Zmienić pozycję igły na prawostronną.

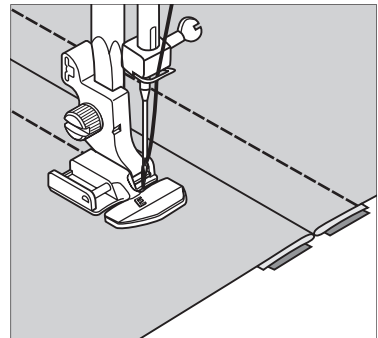

5. Rozpocząć szycie u podstawy zamka, obrócić materiał i przyszyć lewą stronę zamka od dołu do góry.

6. Usunąć ścieg fastrygowy.

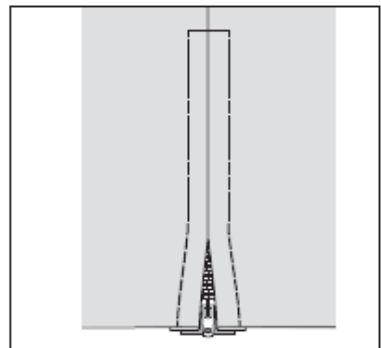

WYKONYWANIE DZIUREK

Używamy stopki do dziurek. Wybieramy dziurkę 06 do materiałów lekkich i średnich lub dziurkę 07 do materiałów cięższych garniturów, płaszczy

1. Umieść guzik w pojemniku stopki pomiędzy A i B.
2. Dziurka będzie wykonana do wielkości guzika

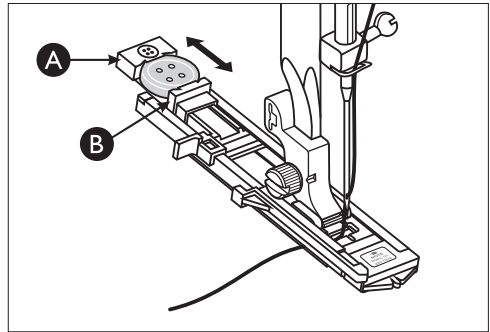

Procedura

- Użyj stabilizatora pod materiałem na długości dziurki.
- Wykonaj próbę na skrawku materiału .

1. Wybierz numer dziurki (06 lub 07)
2. Załóż stopkę.
3. Umieść guzik w pojemniku stopki.
4. Delikatnie zaznacz miejsce wykonania na materiale.
5. Ułożyć materiał pod stopką tak, aby zaznaczona pozycja dziurki pokrywała się z centralną częścią stopki. Opuścić dźwignię obszywania dziurek pomiędzy punkty D i E i przesunąć ją do tyłu..
6. Podłóż materiał pod stopkę .Wysuń nitki górną i dolną z bębna pod stopką do przodu maszyny na długości 10 cm

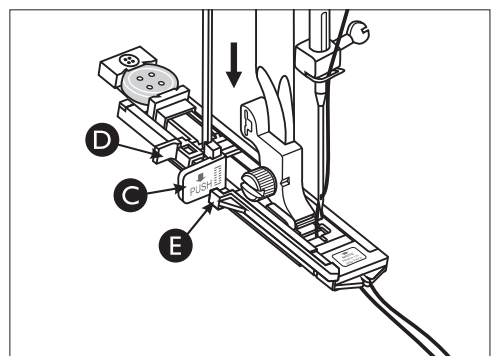
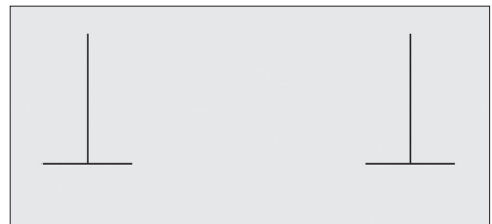
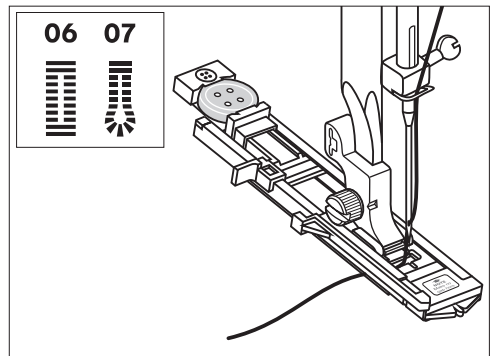

7. Pozycja stopki musi być centralnie na zanaczonym miejscu .

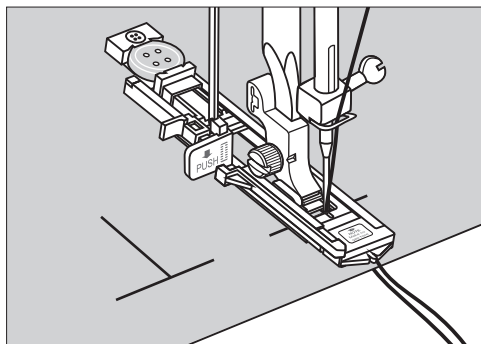

8. Przytrzymaj nitki i rozpocznij wykonanie dziurki. To proces automatyczny. Dziurka wykonywana jest od przodu do tyłu, jak pokazano na rysunku. Podnieś stopkę i obciąć nitkę. Aby wykonać kolejną dziurkę należy podnieść stopkę, powróci ona do pozycji wyjściowej. Po zakończeniu odszywania dziurek Podnieś dźwignię odszywania dziurek maksymalnie do góry. Rozciąć delikatnie dziurkę aby nie uszkodzić ściegów. Użyć szpilki jako osłony rygielka, aby nie rozciąć zbyt daleko

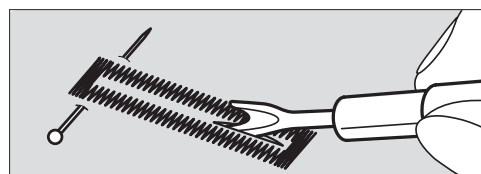
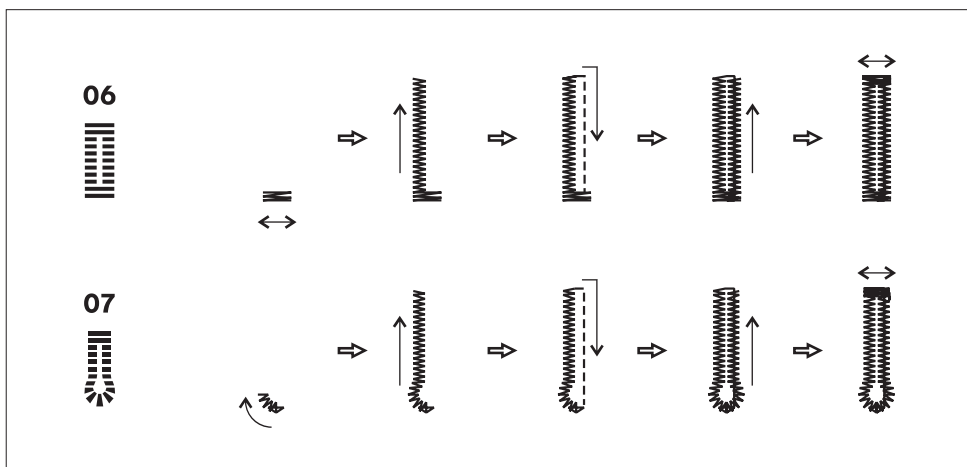
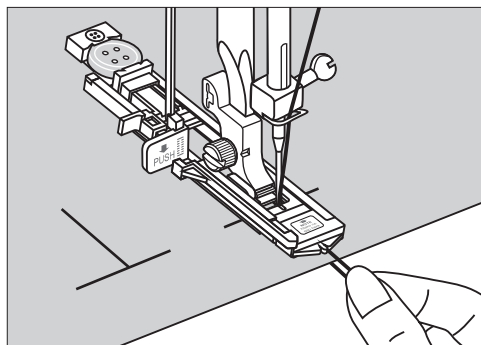

DZIURKA WZMOCNIONA DLA MATERIAŁÓW ELASTYCZNYCH

1. Złożyć stopkę do dziurek. Złożyć kordonek na wypust z tyłu stopki. Przełożyć oba końce kordonka do przodu stopki, wsunąć je do rowków i związać. Opuścić stopkę i rozpocząć szycie. Ustawić szerokość ściegu odpowiednią do średnicy kordonka.

2. Po zakończeniu obszywania dziurki pociągnąć lekko końcówki kordonka, aby ściągnąć jego nadmiar, obciąć końcówki kordonka.

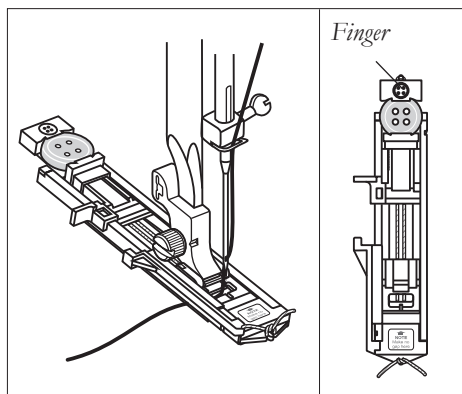

PRZYSZYWANIE GUZIKA

Zmienić stopkę na stopkę do guzików.

1. Wyłączyć ząbki z pracy
2. Ułożyć materiał pod stopką. Ustawić guzik w odpowiedniej pozycji i opuścić stopkę na guzik.
3. Wybrać ścieg zygzakowy. Ustawić szerokość ściegu "2.0-7.0" odpowiednio do odległości pomiędzy otworami guzika.
4. Obrócić kołem ręcznym aby sprawdzić czy igłą wchodzi w otwory guzika.
5. Przed rozpoczęciem szycia wcisnąć przycisk Auto-mocowania, aby automatycznie wykonać ściegi mocujące na początku i końcu szycia.
6. Przy guzikach z 4-ma dziurkami należy najpierw przeszyc dwie pierwsze dziurki, przesunąć materiał do przodu i przeszyc kolejne dwie dziurki.

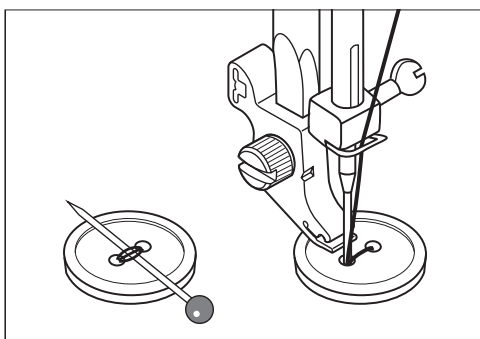
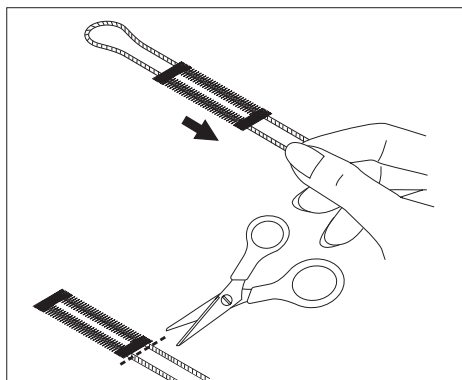

SZYCIE DEKRACYJNE

Uyj stopki "B" do ściegów dekoracyjnych..

Do wyboru jest 10 różnych ściegów dekoracyjnych..

- Wypróbuj na skrawku materiału wybrany ścieg.
- Sprawdź czy odpowiednia ilość nici znajduje się w bębenku .
- Zastosuj niskie naprężenia górnej nitki.

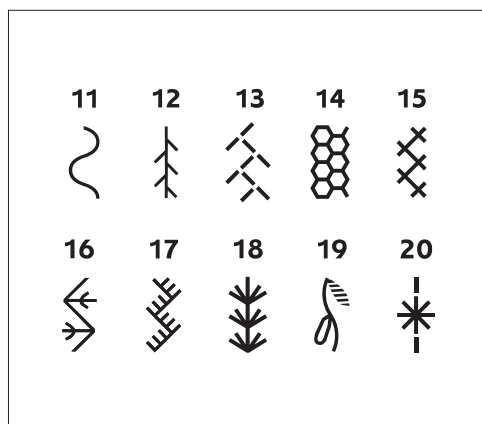

PIKOWANIE

Pikowanie to technika szycia w której przeważnie mamy 3 warstwy ; 2 warstwy materiału i jakaś warstwa wewnętrzna

Bloki pikowania

Wybierz ścieg (01). Załóż stopkę Quilter's 1/4 Piecing Foot. Wyrównaj krawędzie warstw materiału z prawej strony.

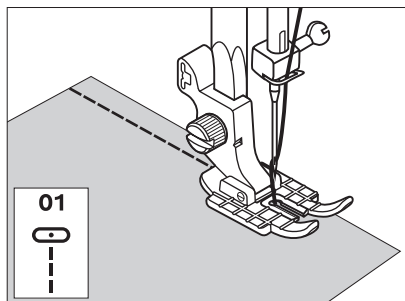

Ściegi do pikowania wyglądające na wykonane ręcznie

Załącz stopkę A. Wybierz ręcznie wyglądający ścieg (08). Załóż górną nitkę przezroczystą, a od spodu nitkę 40wt. rayon thread. Zwiększ napięcie nitki górnej do 7, tak aby przeciągnąć nitkę dolną. Powstaną w ten sposób ściegi wyglądem przypominające ściegi wykonywane ręcznie.

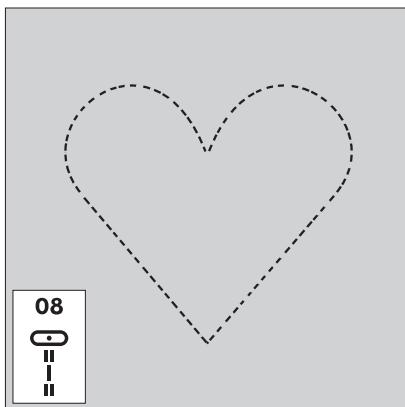

Przyszywanie Aplikacji

Wybierz ścieg numer (09). Załóż jako górną nitkę dekoracyjną a do bębna nitkę bawełnianą. Ułóż wybraną aplikację na materiale i przyszyj ją powoli po brzegu.

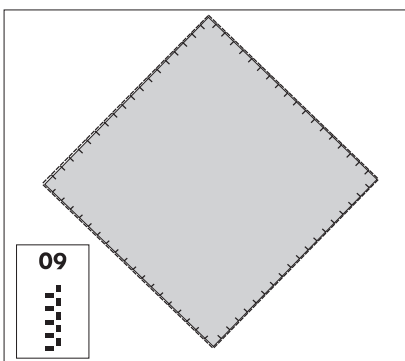

Szycie z wyłączonymi ząbkami

Do szycia ze swobodnym przesuwem materiału musimy używać stopki specjalnej. Nie ma jej wyposażeniu maszyny ale można dokupić.

1. Opuść ząbki.
2. Odkręć uchwyt stopki.
3. Załóż stopkę specjalną (rysunek 3) Dokręć delikatnie .

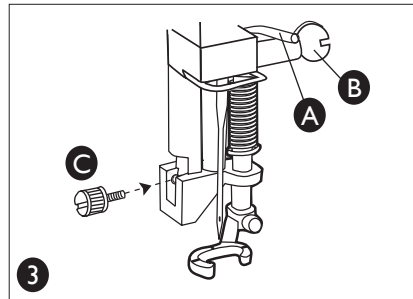
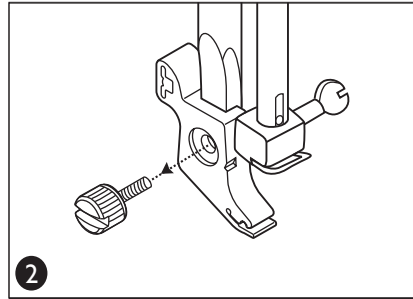

Szycie Free-Motion

1. Wybierz ścieg prosty (01).
2. Załóż stopkę specjalną (rysunek 3)
3. Wyłącz ząbki.
4. Zepnij warstwy materiału np.agrafką.
5. Zaczynając od środka powoli pikuj ręcznie przesuwając materiał ręcznie.

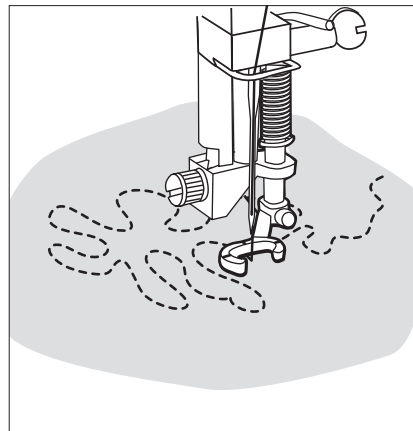

POŻYTECZNE TECHNOLOGIE

Szycie w rogach

Zatrzymaj maszynę kiedy dojdiesz do rogu materiału. Naciśnij klawisz Iglą Góra/Dół. Maszyna zatrzyma się z igłą wbitą w materiał. Podnieś stopkę i obróć materiał. Szyj dalej.

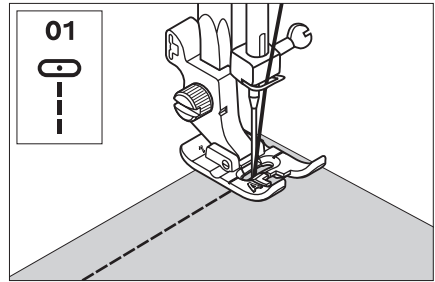

Ciągłe szycie wstecz

Idealne zabezpieczenie przed pruciem. Stosowany do ściągów nr 01, 02 i 08)

Naciśnij klawisz "Szycie wstecz". Maszyna będzie szyla do tyłu aż do momentu włączenia klawiasza START/STOP lub naciśnięcia rozrusznika.

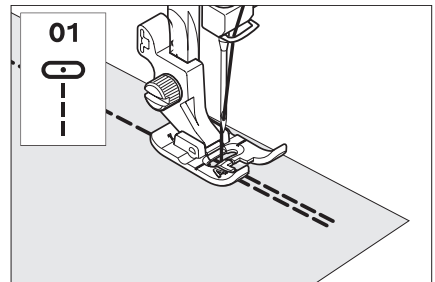

Klawisz FIX

Funkcja służy do wiązania i zabezpieczenia ściegu przed pruciem przy pozostałych ściągach 03-05 i 09-20.

Wolne ramie

Dzięki ściąganemu przybornikowi "A" na akcesoria otrzymujemy wolne ramie. Dzięki temu możemy szyc nogawki, rękawy i inne wąskie powierzchnie.

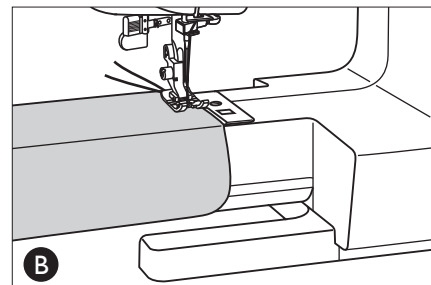
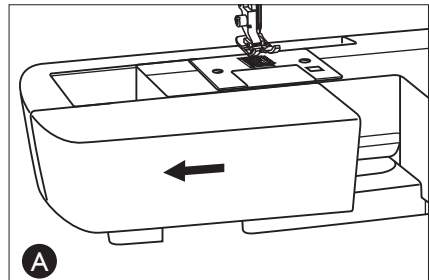

5

KONSERWACJA

WYMIANA ŻARÓWKI

Używaj tylko żarówek o parametrach (12V, 5W).



Odłącz maszynę od prądu

1. Wyciągnij zaślepkę (A) i odkręć śrubę (B) po lewej stronie maszyny. Ściągnij część obudowy (C).
2. Pociągnij w dół delikatnie żarówkę aby ją wyciągnąć. Zamień ją na żarówkę o takiej samej mocy 5W.

Uwaga: Poczekaj aż żarówka ostygnie bo może być gorąca.

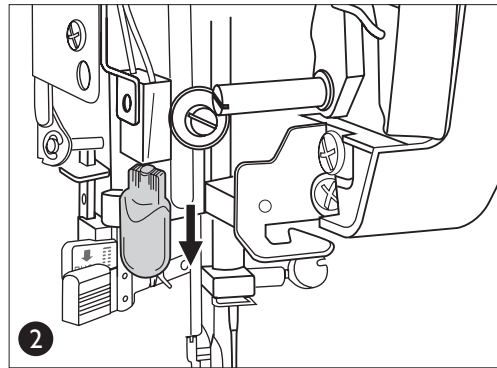
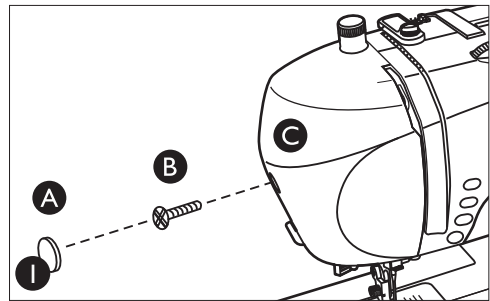

CZYSZCZENIE MASZyny

Aby utrzymać maszynę w dobrej kondycji należy ją często czyścić. Maszyna nie wymaga oliwienia. Przetrzyj zewnętrzne powierzchnie maszyny miękką szmatką, aby usunąć kurz i fragmenty materiałów. Przetrzyj ekran dotykowy ściereczką z mikrofibry dołączoną do maszyny. Nie wolno stosować żadnych środków chemicznych lub detergentów..



CZYSZCZENIE OKOLIC BĘBENKA



Wyłącz maszynę z prądu

1. Ściągnij stopkę, osłonę szpulki i wyjmij szpulkę.
2. Oczyszczaj ząbki pędzlem.

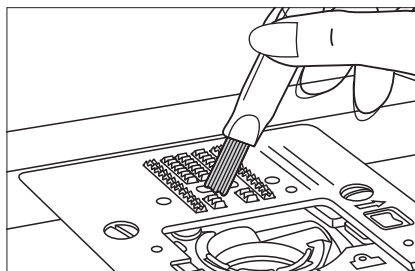

Czyszczenie pod bębniem



Wyłącz maszynę z prądu

Jeżeli w chwytaczu nagromadził się kurz i zanieczyszczenia, będą one zakłócały pracę maszyny. Należy regularnie sprawdzać i czyścić mechanizm szyćcy.

1. Ściągnij stopkę, osłonę szpulki i wyjmij szpulkę.
2. Odkręć i ściągnij płytkę ścięgową.
3. Wyjmij bębenek.
4. Wyczyść napęd chwytacza, ząbki transportera szczoteczką i suchą, miękką ściereczką.
5. Załóż bębenek na napęd chwytacza tak, aby trzpień (A) wszedł w blokadę (B) jak na rysunku.

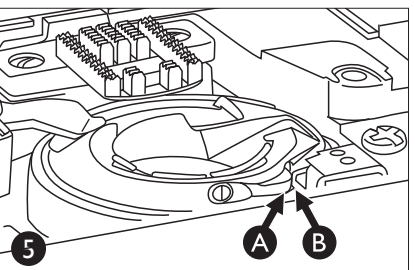
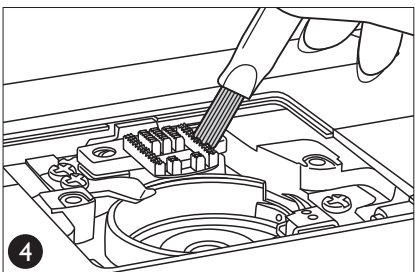
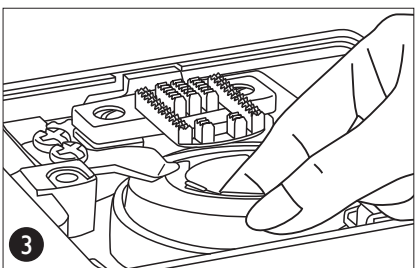
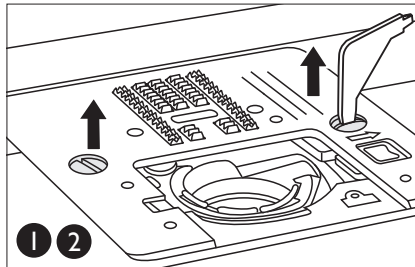

ROZWIĄZYWANIE PROBLEMÓW

W części poświęconej rozwiązywaniu problemów znajdują się rozwiązania problemów, na które można natrafić podczas eksploatacji maszyny. Więcej informacji można uzyskać od autoryzowanego sprzedawcy HUSQVARNA VIKING®, który z pewnością będzie w stanie chętnie udzielić pomocy. Maszyna powinna być regularnie serwisowana przez lokalnego, autoryzowanego sprzedawcę. Jeżeli po przejściu wszystkich informacji o rozwiązywaniu problemów nadal masz problemy, zabierz maszynę do autoryzowanego serwisu. Zaleca się wykonanie konserwacji w autoryzowanym serwisie raz na 6 miesięcy.

Problemy podczas szycia:

- Nawiń ponownie szpulkę i załóż poprawnie górną nitkę.
- Użyj wymiennie pionowego lub poziomego trzpienia na nici.
- Używaj dobrej jakości nici. Zaleca się stosowanie takiej samej nitki górnej i dolnej. Do ściągów dekoracyjnych rekomenduje się nitkę do haftu z góry i cienką poliestrową z dołu.

Marszczenie materiału?

- Sprawdź igłę może być zniszczona.
- Jeszcze raz nawlecz nitki.
- Zmień nici, podłóż flizelinę.
- Użyj nici o dobrej jakości.
- Zmień długość ściegu na mniejszą
- Użyj stabilizatora.
- Sprawdź napięcie nici.
- Zmień docisk stopki.

Przepuszcza ściegi?

- Sprawdź igłę może być zniszczona..
- Użyj igły o rekomendowanej grubości i rodzaju
- Sprawdź czy igła jest założona poprawnie.
- Jeszcze raz nawlecz nitki.
- Użyj zalecanej stopki.
- Wylącz i włącz maszynę -reset.

Łamie igły?

- Nie ciągnij za materiał podczas szycia.
- Użyj igły o rekomendowanej grubości i rodzaju.
- Sprawdź czy igła jest założona poprawnie.

Złe napięcie?

- Jeszcze raz nawlecz nitki - użyj lepszych jakościowo nici
- Użyj igły o rekomendowanej grubości i rodzaju.
- Użyj rekomendowanego napięcia nici.

Zrywa górną nitkę

- Sprawdź czy gdzieś nie blokuje nitki
- Używaj dobrych jakościowo nici
- Nawlecz jeszcze raz górna i dolna nić, sprawdź poprawność
- Zastosuj drugi trzpień (poziomy lub pionowy).
- Zmień płytkę ściegową jeżeli jest zniszczona.
- Zastosuj odpowiedni krawiec pod blokujący nitkę

Materiał si nie przesuwają

- Zębki są opuszczone, podnieś zębki do pracy.
- Zwiększ długość ściegu.
- Sprawdź czy szpulka się dobrze odwija.

Szpulka przecina nitkę?

- Załóż nową nić.
- Zmień szpulkę w maszynie
- Zmień płytkę ściegową jeżeli jest zniszczona.
- Wyczyść okolice chwytacza.

Szpulka obraca się z trudnością?

- Nawiń ponownie szpulkę i załóż.

Brzydki ścieg?

- Wyłącz i włącz maszynę -reset.
- Zmień igłę, ponownie nawlecz górną i dolną nitkę.
- Użyj stabilizatora.

Maszyna szyje wolno?

- Ustaw na obudowie szybszą prędkość.
- Zciągnij płytkę ściegową i oczyść okolice chwytacza i zębki.
- Zabierz swoją maszynę do serwisu.

Maszyna nie szyje?

- Ustaw nawijacz szpulki do prawidłowej pozycji
- Sprawdź wszystkie wtyczki.
- Sprawdź czy jest napięcie w gniazdku.

Motor się blokuje

- Oczyść okolice chwytacza.
- Ściągnij płytkę ściegową i oczyść z nitek.
- Jeszcze raz nakleć górną i dolną nitkę.

Regularnie konserwuj maszynę w autoryzowanym serwisie HUSQVARNA VIKING®.