



MODUŁ BASOWY 500

Należy zapoznać się ze wszystkimi zaleceniami dotyczącymi bezpieczeństwa oraz instrukcjami użytkowania i zachować je.

Ważne zalecenia dotyczące bezpieczeństwa

1. Należy przeczytać instrukcje.
2. Należy zachować instrukcje.
3. Należy uwzględnić wszystkie ostrzeżenia.
4. Należy postępować zgodnie z instrukcjami.
5. Nie wolno korzystać z tego urządzenia w pobliżu wody.
6. Urządzenie należy czyścić wyłącznie przy użyciu suchej ściereczki.
7. Nie wolno blokować szczelin wentylacyjnych. Urządzenie należy zainstalować zgodnie z zaleceniami producenta.
8. Nie wolno instalować urządzenia w pobliżu źródeł ciepła, takich jak kaloryfery, przewody kominowe, piece lub inne urządzenia (na przykład wzmacniacze) wydzielające ciepło.
9. Należy chronić przewód zasilający przed uszkodzeniem lub deformacją — zwłaszcza przy jego wtyczkach oraz gniazdach i złączach urządzenia.
10. Należy korzystać wyłącznie z dodatków/akcesoriów zalecanych przez producenta.
11. Urządzenie należy odłączyć od sieci zasilającej podczas burzy z wyładowaniami atmosferycznymi lub wówczas, gdy nie jest używane przez dłuższy czas.
12. Wykonanie wszystkich prac serwisowych należy zlecić wykwalifikowanemu personelowi. Naprawa w serwisie jest wymagana w przypadku jakiegokolwiek uszkodzenia urządzenia, np. uszkodzenia przewodu zasilającego lub wtyczki, przedostania się do wnętrza urządzenia płynu lub przedmiotów, wystawienia urządzenia na działanie deszczu lub wilgoci, nieprawidłowego działania albo upuszczenia urządzenia.

OSTRZEŻENIA/PRZESTROGI



Ten symbol umieszczony na produkcie oznacza, że w obudowie produktu znajdują się nieizolowane podzespoły pod wysokim napięciem, które mogą stwarzać ryzyko porażenia prądem elektrycznym.



Ten symbol umieszczony na produkcie oznacza, że w tym podręczniku znajdują się ważne instrukcje dotyczące obsługi i konserwacji.



Produkt zawiera małe części, które mogą spowodować zadławienie się w przypadku połknięcia. Nie jest on odpowiedni dla dzieci w wieku poniżej 3 lat.



Produkt zawiera elementy magnetyczne. Skonsultuj się z lekarzem, aby dowiedzieć się, czy może to mieć wpływ na funkcjonowanie implantów medycznych.

- Aby ograniczyć ryzyko pożaru oraz porażenia prądem, należy chronić urządzenie przed deszczem, cieczami i wilgocią.
- NIE WOLNO narażać produktu na zachłapanie i rozbryzgi ani umieszczać w jego pobliżu naczyń wypełnionych płynami (np. wazonów).
- Produkt musi być umieszczony z dala od ognia i źródeł ciepła. Na produkcie ani w jego pobliżu NIE WOLNO umieszczać źródeł otwartego ognia (np. zapalonych świec).
- NIE WOLNO dokonywać modyfikacji produktu bez zezwolenia.
- NIE WOLNO używać produktu w pojazdach ani na jednostkach pływających.
- Przewody głośnikowe i kable połączeniowe dostarczone z tym systemem nie zostały zatwierdzone do instalacji w ścianach. Właściwy typ przewodów i kabli wymaganych do instalacji w ścianach należy sprawdzić w lokalnych przepisach budowlanych.
- Jeśli urządzenie jest wyłączane przez wyjęcie wtyczki przewodu zasilającego lub przedłużacza z gniazda sieciowego, należy zapewnić możliwość swobodnego korzystania z tego elementu wyposażenia.
- Z uwagi na wymagania dotyczące wentylacji firma Bose nie zaleca umieszczania tego produktu w przestrzeniach zamkniętych, takich jak wnęki ścienne lub zamknięte szafki.
- Etykieta produktu jest umieszczona na spodzie obudowy.

UWAGA: Urządzenie zostało przetestowane i uznane za zgodne z wymaganiami dotyczącymi urządzeń cyfrowych klasy B określonymi w części 15 przepisów FCC. Wymagania te określono w celu zapewnienia ochrony przed szkodliwymi zakłóceniami w instalacjach budynków mieszkalnych. Urządzenie wytwarza oraz wykorzystuje energię promieniowania o częstotliwości radiowej i może powodować zakłócenia komunikacji radiowej, jeżeli nie jest zainstalowane i użytkowane zgodnie z zaleceniami producenta. Nie można jednak zagwarantować, że działania niektórych instalacji nie będzie zakłócone. Jeżeli urządzenie zakłóca odbiór radiowy lub telewizyjny, co można sprawdzić poprzez jego wyłączenie i ponownie włączenie, zakłócenia tego typu można eliminować, korzystając z następujących metod:

- Zmiana ustawienia lub lokalizacji anteny odbiorczej.
- Zwiększenie odległości pomiędzy urządzeniem a odbiornikiem.
- Podłączenie urządzenia do gniazda sieci elektrycznej w innym obwodzie niż ten, do którego podłączony jest odbiornik.
- Skonsultowanie się z dystrybutorem lub doświadczonym technikiem radiowo-telewizyjnym w celu uzyskania pomocy technicznej.

W wyniku zmian lub modyfikacji wprowadzonych bez wyraźnej zgody firmy Bose Corporation użytkownik może zostać pozbawiony prawa do korzystania z urządzenia.

To urządzenie jest zgodne z limitami narażenia na promieniowanie, określonymi przez komisję FCC i organizację ISED Canada. Ten nadajnik nie powinien znajdować się w pobliżu innej anteny lub nadajnika, ani też nie powinien pracować w połączeniu z takimi urządzeniami.

To urządzenie jest zgodne z częścią 15 zasad komisji FCC oraz standardami RSS organizacji ISED Canada dotyczącymi licencji. Zezwolenie na użytkowanie urządzenia jest uzależnione od spełnienia następujących dwóch warunków:

(1) urządzenie nie może powodować szkodliwych zakłóceń oraz (2) musi być odporne na zakłócenia zewnętrzne, w tym na zakłócenia, które mogą powodować nieprawidłowe funkcjonowanie.

To urządzenie powinno być zainstalowane i obsługiwane z zachowaniem odległości co najmniej 20 cm między elementem promieniującym a ciałem użytkownika.

W przypadku pracy w paśmie częstotliwości od 5150 do 5250 MHz urządzenie to wolno używać wyłącznie w pomieszczeniach, aby zmniejszyć ryzyko wystąpienia szkodliwych zakłóceń współkanałowych.

Kategoria odbiornika = 2

CE Firma Bose Corporation niniejszym deklaruje, że ten produkt jest zgodny z podstawowymi wymaganiami i zaleceniami określonymi w dyrektywie 2014/53/UE oraz innych obowiązujących dyrektywach UE. Pełna treść deklaracji zgodności jest dostępna na stronie internetowej www.Bose.com/compliance

Zgodnie z wymaganiami dyrektywy 2009/125/WE, dotyczącej ekoprojektu dla produktów związanych z energią, produkt ten spełnia wymagania następujących norm i dokumentów: rozporządzenie (WE) nr 1275/2008 z późniejszymi zmianami wprowadzonymi przez rozporządzenie (UE) nr 801/2013.

Wymagane informacje dotyczące trybu zasilania	Tryby zasilania	
	Tryb gotowości	Tryb gotowości sieciowej
Pobór mocy w określonym trybie zasilania przy 230 V/50 Hz	< 0,5 W	Sieć bezprzewodowa Bose < 2,0 W
Czas, po upływie którego, urządzenie automatycznie zmienia tryb	< 2,5 godziny	≤ 20 minut
Pobór mocy w stanie gotowości sieciowej przy 230 V / 50 Hz, w przypadku gdy wszystkie porty sieci przewodowej są zajęte oraz aktywowane zostały wszystkie porty sieci bezprzewodowej	Nie dotyczy	< 2,0 W
Procedury aktywowania/dezaktywowania portu sieciowego. Dezaktywacja wszystkich sieci spowoduje przejście w tryb gotowości.	Zgodnie z załącznikiem II 3(a) do rozporządzenia nr 801/2013 („Część 26” zmiany nr 1275/2008) wymóg dezaktywacji portu sieci bezprzewodowej nie dotyczy produktów, które wykorzystują pojedynczą sieć bezprzewodową i nie są wyposażone w port do obsługi sieci przewodowej.	

Europa:

Zakres częstotliwości pracy urządzenia to 2400–2483,5 MHz:

- Bluetooth/Wi-Fi: Maksymalna moc nadawcza: poniżej 20 dBm EIRP.

Zakres częstotliwości pracy urządzenia to 5150–5350 MHz oraz 5470–5725 MHz:

- Wi-Fi: Maksymalna moc nadawcza: poniżej 20 dBm EIRP.

Podczas pracy w zakresie częstotliwości 5150–5350 MHz urządzenie to jest przeznaczone wyłącznie do użytku w pomieszczeniach we wszystkich krajach członkowskich UE wyszczególnionych w tabeli.

									
BE	DK	IE	UK	FR	CY	SK	HU	AT	SE
BG	DE	PT	EL	HR	LV	LT	MT	PL	
CZ	EE	FI	ES	IT	RO	LU	NL	SI	



Ten symbol oznacza, że produktu nie należy wyrzucać razem z innymi odpadami gospodarstwa domowego. Należy go dostarczyć do odpowiedniego miejsca zbiórki w celu recyklingu. Prawidłowa utylizacja i recykling ułatwiają ochronę zasobów naturalnych, ludzkiego zdrowia i środowiska naturalnego. Aby uzyskać więcej informacji na temat utylizacji i recyklingu tego produktu, należy się skontaktować z samorządem lokalnym, zakładem utylizacji odpadów albo sklepem, w którym produkt został nabyty.

Rozporządzenie dotyczące urządzeń radiowych małej mocy

Artykuł XII

Zgodnie z rozporządzeniem dotyczącym urządzeń radiowych małej mocy bez zgody udzielonej przez NCC żadna firma, przedsiębiorstwo ani użytkownik nie ma prawa zmieniać częstotliwości, zwiększać mocy nadawczej ani modyfikować oryginalnych parametrów oraz sposobu działania zatwierdzonych urządzeń radiowych małej mocy.

Artykuł XIV

Urządzenia radiowe małej mocy nie powinny wpływać na bezpieczeństwo lotnicze ani zakłócać komunikacji służbowej. W przypadku stwierdzenia zakłóceń użytkownik ma obowiązek natychmiast zaprzestać użytkowania urządzenia do momentu ustąpienia zakłóceń. Komunikacja służbowa oznacza komunikację radiową prowadzoną zgodnie z ustawą Prawo telekomunikacyjne.

Urządzenia radiowe małej mocy muszą ulegać zakłóceniom pochodzącym z komunikacji służbowej lub urządzeń promieniujących w radiowym paśmie ISM.

Tabela substancji szkodliwych (ograniczenia obowiązujące w Chinach)

Nazwy i zawartość toksycznych lub szkodliwych substancji albo pierwiastków						
Toksyczne lub szkodliwe substancje albo pierwiastki						
Nazwa części	Ołów (Pb)	Rtęć (Hg)	Kadm (Cd)	Sześciowartościowy chrom (Cr(VI))	Polibromowany bifenylny (PBB)	Polibromowany difenyloeter (PBDE)
Obwody drukowane (PCB)	X	0	0	0	0	0
Części metalowe	X	0	0	0	0	0
Części z tworzyw szt.	0	0	0	0	0	0
Głośniki	X	0	0	0	0	0
Kable	X	0	0	0	0	0
Te tabelę przygotowano zgodnie z wymaganiami normy SJ/T 11364. O: Oznacza, że zawartość danej substancji toksycznej lub szkodliwej we wszystkich materiałach jednorodnych, użytych w tej części, nie przekracza limitu określonego w normie GB/T 26572. X: Oznacza, że dana substancja toksyczna lub szkodliwa zawarta w co najmniej jednym z homogenicznych materiałów użytych w tej części przekracza limit określony w normie GB/T 26572.						

Tabela substancji szkodliwych (ograniczenia obowiązujące na Tajwanie)

Nazwa urządzenia: Bezprzewodowy moduł basowy, oznaczenie typu: 425843						
Substancje objęte ograniczeniami wraz z symbolami chemicznymi						
Nazwa części	Ołów (Pb)	Rtęć (Hg)	Kadm (Cd)	Sześciowartościowy chrom (Cr(VI))	Polibromowane bifenyle (PBB)	Polibromowane difenyletery (PBDE)
Obwody drukowane (PCB)	—	○	○	○	○	○
Części metalowe	—	○	○	○	○	○
Części z tworzyw szt.	○	○	○	○	○	○
Głośniki	—	○	○	○	○	○
Kable	—	○	○	○	○	○

Uwaga 1: Symbol „○” oznacza, że zawartość procentowa substancji objętej ograniczeniem nie przekracza wartości referencyjnej.

Uwaga 2: Symbol „—” oznacza, że do substancji objętej ograniczeniem zastosowanie ma wyłączenie.

Proszę wpisać i zachować następujące informacje

Numer seryjny i numer modelu znajdują się na spodzie obudowy modułu basowego.

Numer seryjny: _____

Numer modelu: _____

Należy zachować dowód zakupu razem z podręcznikiem użytkownika. Warto teraz zarejestrować swój produkt firmy Bose. Można to zrobić w prosty sposób, przechodząc do witryny <http://global.Bose.com/register>.

Data produkcji: Ósma cyfra numeru seryjnego oznacza rok produkcji. Na przykład cyfra „9” oznacza rok 2009 lub 2019.

Importer — Chiny: Bose Electronics (Shanghai) Company Limited, Part C, Plant 9, No. 353 North Riyang Road, China (Shanghai) Pilot Free Trade Zone

Importer — UE: Bose Products B.V., Gorslaan 60, 1441 RG Purmerend, Holandia

Importer — Tajwan: Bose Taiwan Branch, 9F-A1, No.10, Section 3, Minsheng East Road, Taipei City 104, Tajwan.
Numer telefonu: +886-2-2514 7676

Importer — Meksyk: Bose de México, S. de R.L. de C.V., Paseo de las Palmas 405-204, Lomas de Chapultepec, 11000 México, D.F. Numer telefonu: +5255 (5202) 3545

Zasilanie: 100–240 V ~ 50/60 Hz, 55 W

Android, Google Play i logo Google Play są znakami towarowymi firmy Google LLC.

Znak słowny i logo *Bluetooth*® są zastrzeżonymi znakami towarowymi firmy Bluetooth SIG, Inc., używanymi przez firmę Bose Corporation na mocy licencji.

 HDMI, HDMI High-Definition Multimedia Interface i logo HDMI są znakami towarowymi lub zastrzeżonymi znakami towarowymi firmy HDMI Licensing Administrator, Inc.

Nazwa i logo Apple są znakami towarowymi firmy Apple Inc. zarejestrowanymi w Stanach Zjednoczonych i w innych krajach. App Store jest znakiem usługowym firmy Apple Inc.

ADAPTiQ, Bose, Bose Bass Module, Bose Music, logo Bose Music, Bose Soundbar, SoundTouch, projekt bezprzewodowej nuty i Virtually Invisible są znakami towarowymi firmy Bose Corporation.

Wi-Fi jest zastrzeżonym znakiem towarowym stowarzyszenia Wi-Fi Alliance®.

Siedziba główna firmy Bose Corporation: 1-877-230-5639

© 2019 Bose Corporation. Żadnej części tego dokumentu nie wolno powielać, modyfikować, rozpowszechniać ani w inny sposób wykorzystywać bez uprzedniego uzyskania pisemnego zezwolenia.

ELEMENTY ZAWARTE W OPAKOWANIU

Zawartość	9
-----------------	---

UMIEJSCOWIENIE MODUŁU BASOWEGO

Zalecenia	10
-----------------	----

GNIAZDO ZASILANIA

Podłączanie modułu basowego do zasilania.....	11
---	----

PODŁĄCZANIE DO LISTY DŹWIĘKOWEJ

Wybór metody podłączenia.....	12
Podłączanie przy użyciu aplikacji Bose Music	13
Nie masz jeszcze aplikacji Bose Music?	13
Podłączanie przy użyciu pilota zdalnego sterowania listwy dźwiękowej SoundTouch 300.....	14
Sprawdzanie dźwięku	14

KALIBRACJA DŹWIĘKU ADAPTİQ

Wybór metody kalibracji dźwięku	15
Uruchamianie kalibracji dźwięku ADAPTİQ za pomocą aplikacji Bose Music.....	16
Konfiguracja wstępna	16
Korzystanie z menu Ustawienia	16
Kalibracja dźwięku ADAPTİQ przy użyciu pilota zdalnego sterowania listwy dźwiękowej SoundTouch 300.....	17

USTAWIENIA NISKICH TONÓW

Wybór metody regulacji niskich tonów	19
Regulacja niskich tonów przy użyciu aplikacji Bose Music	20
Regulacja niskich tonów przy użyciu pilota zdalnego sterowania listwy dźwiękowej SoundTouch 300.....	20
Resetowanie niskich tonów	21

STAN MODUŁU BASOWEGO

Dioda stanu	22
-------------------	----

PIELĘGNACJA I KONSERWACJA

Czyszczenie modułu basowego.....	23
Części zamienne i akcesoria	23
Ograniczona gwarancja.....	23

ROZWIĄZYWANIE PROBLEMÓW

Podstawowe czynności	24
Inne rozwiązania.....	24
Nie można ukończyć kalibracji dźwięku ADAPTiQ w listwie dźwiękowej SoundTouch 300.....	26
Resetowanie połączenia z listwą dźwiękową	27
Resetowanie modułu basowego.....	28
Podłączanie za pomocą kabla audio	29

ZAWARTOŚĆ

Proszę sprawdzić, czy w opakowaniu znajdują się przedstawione poniżej elementy:

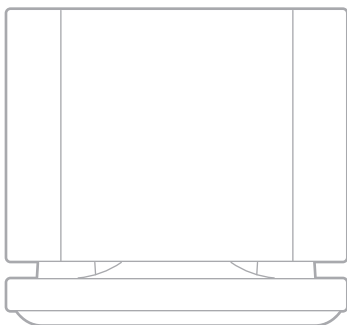

Moduł basowy Bose 500



Przewód zasilający*

* Produkt może zostać dostarczony z wieloma przewodami zasilającymi. Użyj odpowiedniego przewodu zasilającego w zależności od regionu.

UWAGA: Nie wolno korzystać z produktu, jeśli jakkolwiek jego część jest uszkodzona. Należy powiadomić autoryzowanego dystrybutora produktów firmy Bose lub Dział Obsługi Klienta firmy Bose.

Zachęcamy do odwiedzenia strony worldwide.bose.com/Support/BASS500

ZALECENIA

Aby zapewnić optymalne działanie modułu basowego, proszę postępować zgodnie z poniższymi zaleceniami dotyczącymi jego umiejscowienia.

NIE należy umieszczać żadnych przedmiotów na górnej stronie modułu basowego.

Aby uniknąć zakłóceń bezprzewodowych, inne urządzenia bezprzewodowe należy umieścić w odległości 0,3–0,9 m od modułu basowego. Nie należy umieszczać modułu basowego w metalowych szafkach ani w ich pobliżu oraz w pobliżu innych komponentów audio/wideo, a także bezpośrednich źródeł ciepła.

Należy umieścić moduł basowy na płaskiej, stabilnej powierzchni. Wibracje mogą spowodować przesuwanie modułu basowego (szczególnie w przypadku gładkich powierzchni — np. z marmuru, szkła lub polerowanego drewna).

Należy umieścić moduł basowy wzdłuż tej samej ściany, obok której znajduje się odbiornik TV, lub wzdłuż dowolnej innej ściany w obrębie przedniej 1/3 powierzchni pomieszczenia.

Tylna strona modułu basowego (przeciwna do strony z logo Bose) musi się znajdować w odległości co najmniej 7,6 cm od innej powierzchni. Jeśli otwór umiejscowiony w dolnej części tej strony zostanie zablokowany, może to mieć wpływ na jakość dźwięku.

Aby zwiększyć natężenie niskich tonów, należy umieścić moduł basowy blisko ścian i naroży. W celu zmniejszenia natężenia niskich tonów, proszę umieścić moduł basowy z dala od ścian i naroży.

Należy sprawdzić, czy w pobliżu znajduje się gniazdo sieci elektrycznej.

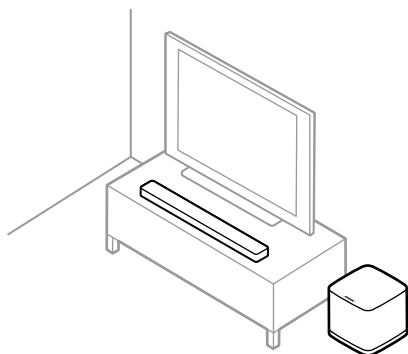

PRZESTROGA: Podczas korzystania z modułu basowego nie należy go odwracać ani kłaść na boku.

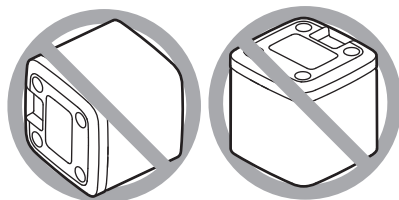

PODŁĄCZANIE MODUŁU BASOWEGO DO ZASILANIA

1. Podłącz przewód zasilający do złącza **POWER** modułu basowego.

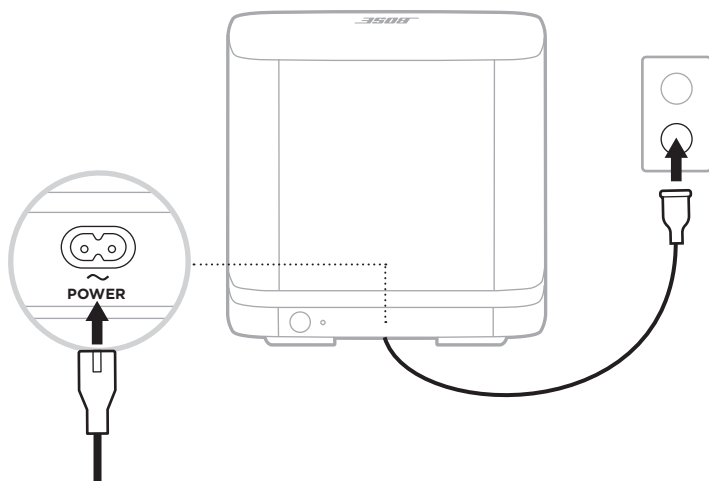

2. Podłącz drugi koniec przewodu zasilającego do gniazda sieci elektrycznej.

WYBÓR METODY PODŁĄCZENIA

Sposób podłączenia modułu basowego zależy od rodzaju listwy dźwiękowej. Proszę wybrać metodę podłączenia z poniższej tabeli.

LISTWA DŹWIĘKOWA	METODA PODŁĄCZENIA
Bose Soundbar 500 lub Bose Soundbar 700	Podłączanie za pomocą aplikacji Bose Music (patrz str. 13). UWAGA: W przypadku problemów z dostępem do aplikacji Bose Music lub trudności w nawiązaniu z nią połączenia należy się zapoznać z sekcją „Rozwiązywanie problemów” na str. 24.
Listwa dźwiękowa SoundTouch 300	Podłączanie za pomocą pilota dołączonego do listwy dźwiękowej (patrz str. 14).

PODŁĄCZANIE PRZY UŻYCIU APLIKACJI BOSE MUSIC

1. W aplikacji Bose Music na ekranie **Moje Bose** wybierz swoją listę dźwiękową.
2. Dotknij ikony listwy dźwiękowej w prawym dolnym rogu ekranu.
3. Dotknij kolejno **Ustawienia** > **Głośniki dodatkowe** > **Dodaj głośniki dodatkowe Bose**.
Należy postępować zgodnie z instrukcjami wyświetlanymi na ekranie.



Nie masz jeszcze aplikacji Bose Music?

1. Pobierz ją ze swojego urządzenia przenośnego.



2. Postępuj zgodnie z instrukcjami wyświetlanymi na ekranie.

PODŁĄCZANIE PRZY UŻYCIU PILOTA ZDALNEGO STEROWANIA LISTWY DŹWIĘKOWEJ SOUNDTOUCH 300

1. Na pilocie zdalnego sterowania listwy dźwiękowej naciśnij przycisk SoundTouch .
2. Naciśnij i przytrzymaj przycisk 7, aż dioda sygnalizująca podłączenie  zabłyśnie na biało.

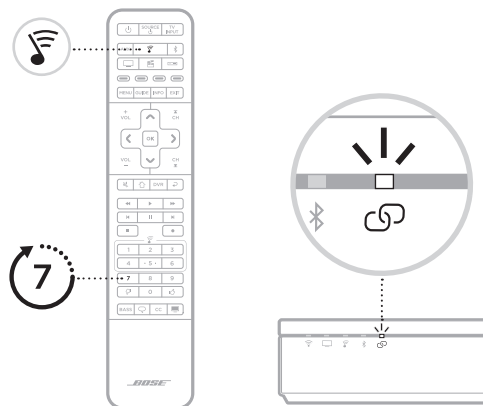

Po nawiązaniu połączenia zostanie odtworzony sygnał dźwiękowy. Diody z tyłu modułu basowego i  na listwie dźwiękowej zaświecą się na biało.

UWAGI: Podłączanie może potrwać kilka minut.

Jeśli moduł basowy nie nawiąże połączenia z listwą dźwiękową, należy się zapoznać z sekcją „Rozwiązywanie problemów” na stronie 24.

Sprawdzanie dźwięku

UWAGA: Aby uniknąć zniekształceń dźwięku, należy wyłączyć głośniki telewizora. Więcej informacji na ten temat znajduje się w podręczniku użytkownika telewizora.

1. Włącz telewizor.
2. Jeśli używany jest dekodery telewizji kablowej/satelitarnej lub inne źródło dodatkowe:
 - a. Włącz to źródło.
 - b. Jeśli jest ono podłączone do telewizora, wybierz odpowiednie wejście tego urządzenia.
3. Włącz zasilanie listwy dźwiękowej.

Moduł basowy powinien odtworzyć sygnał dźwiękowy.

UWAGA: Jeśli moduł basowy nie odtwarza sygnału dźwiękowego, należy się zapoznać z sekcją „Rozwiązywanie problemów” na stronie 25.

Po skonfigurowaniu modułu basowego i podłączeniu go do listwy dźwiękowej należy uruchomić kalibrację dźwięku ADAPTIQ, co pozwoli uzyskać najlepszą jakość dźwięku. Proces kalibracji dźwięku ADAPTIQ umożliwia dostosowanie dźwięku systemu do warunków akustycznych obszaru odsłuchowego przez wykonanie pięciu pomiarów dźwięku. Na przeprowadzenie kalibracji dźwięku potrzeba około 10 minut, gdy pomieszczenie jest ciche.

Podczas kalibracji dźwięku ADAPTIQ mikrofon na górze zestawu słuchawkowego ADAPTIQ (dostarczony z listwą dźwiękową) mierzy charakterystykę dźwiękową pomieszczenia w celu określenia optymalnej jakości dźwięku.

W przypadku braku zestawu słuchawkowego ADAPTIQ należy się skontaktować z Działem Obsługi Klienta firmy Bose w celu jego uzyskania.

WYBÓR METODY KALIBRACJI DŹWIĘKU

Sposób uruchomienia kalibracji dźwięku ADAPTIQ zależy od rodzaju listwy dźwiękowej. Proszę wybrać metodę kalibracji dźwięku z poniższej tabeli.

LISTWA DŹWIĘKOWA	METODA KALIBRACJI DŹWIĘKU
Bose Soundbar 500 lub Bose Soundbar 700	Uruchomienie kalibracji dźwięku ADAPTIQ za pomocą aplikacji Bose Music (patrz str. 16).
Listwa dźwiękowa SoundTouch 300	Uruchomienie kalibracji dźwięku ADAPTIQ za pomocą pilota dołączonego do listwy dźwiękowej (patrz str. 17).

URUCHAMIANIE KALIBRACJI DŹWIĘKU ADAPTİQ ZA POMOCĄ APLIKACJI BOSE MUSIC

Konfiguracja wstępna

Po podłączeniu modułu basowego do listwy dźwiękowej aplikacja Bose Music wyświetli komunikat o potrzebie uruchomienia kalibracji dźwięku ADAPTİQ. Należy postępować zgodnie z instrukcjami wyświetlanymi na ekranie.

Korzystanie z menu Ustawienia

W przypadku późniejszego podłączenia opcjonalnych głośników surround Virtually Invisible 300 lub głośników surround firmy Bose albo przeniesienia modułu basowego lub mebli należy ponownie przeprowadzić kalibrację dźwięku ADAPTİQ w celu zapewnienia optymalnej jakości dźwięku.



1. W aplikacji Bose Music na ekranie **Moje Bose** dotknij swojej listwy dźwiękowej.
2. Dotknij ikony listwy dźwiękowej w prawym dolnym rogu ekranu.
3. Dotknij kolejno **Ustawienia > ADAPTİQ > Uruchom ADAPTİQ**.
4. Postępuj zgodnie z instrukcjami wyświetlanymi na ekranie.

KALIBRACJA DŹWIĘKU ADAPTİQ PRZY UŻYCIU PILOTA ZDALNEGO STEROWANIA LISTWY DŹWIĘKOWEJ SOUNDTOUCH 300

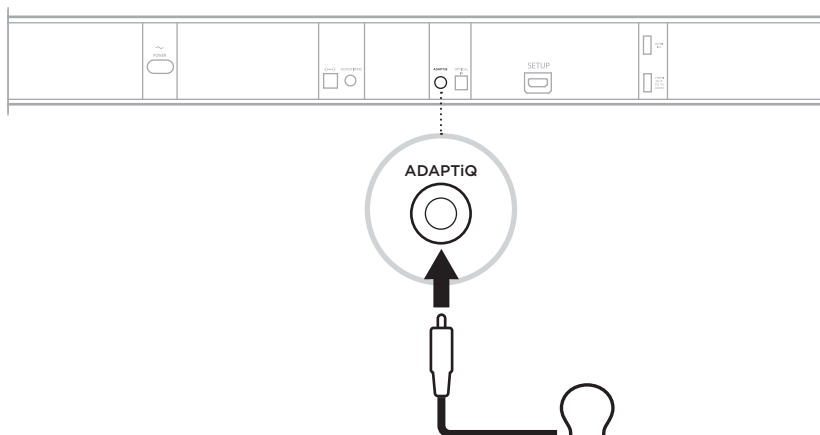
1. Włóż wtyczkę przewodu zestawu słuchawkowego ADAPTİQ do złącza ADAPTİQ na tylnym panelu listwy dźwiękowej SoundTouch 300.





2. Załóż zestaw słuchawkowy ADAPTİQ.

- Na pilocie zdalnego sterowania naciśnij przycisk SoundTouch .
- Naciśnij i przytrzymaj przycisk 8, aż dioda telewizora  i dioda *Bluetooth*®  listwy dźwiękowej zaświecą się na zielono.

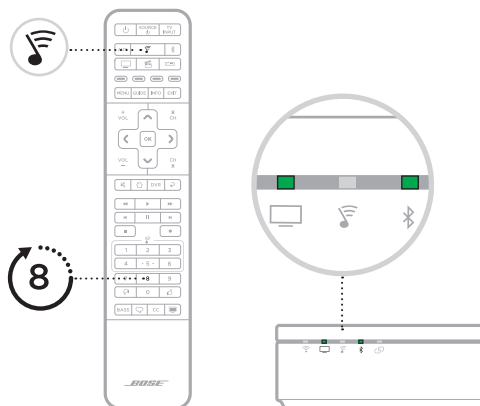
Rozpocznie się kalibracja dźwięku ADAPTİQ.



UWAGA: Jeśli instrukcje są odtwarzane w niewłaściwym języku, należy zmienić wersję językową, używając przycisków nawigacyjnych  i . Aby zresetować język, proszę nacisnąć i przytrzymać przez 10 sekund przycisk 8.

- Postępuj zgodnie ze wskazówkami głosowymi, aż proces kalibracji ADAPTİQ dobiegnie końca.

Jeśli usłyszysz komunikat o błędzie lub nie możesz zakończyć kalibracji dźwięku ADAPTİQ, patrz: str. 26.

- Odłącz zestaw słuchawkowy ADAPTİQ od listwy dźwiękowej i umieść go w bezpiecznym miejscu.

PORADA: W przypadku późniejszego podłączenia opcjonalnych głośników surround Virtually Invisible 300 lub głośników surround firmy Bose albo przeniesienia modułu basowego lub mebli należy ponownie przeprowadzić kalibrację dźwięku ADAPTİQ w celu zapewnienia optymalnej jakości dźwięku.

WYBÓR METODY REGULACJI NISKICH TONÓW

Sposób regulacji niskich tonów zależy od rodzaju listwy dźwiękowej. Proszę wybrać metodę regulacji z poniższej tabeli.

LISTWA DŹWIĘKOWA	REGULACJA NISKICH TONÓW
Bose Soundbar 500 lub Bose Soundbar 700	Regulacja niskich tonów za pomocą aplikacji Bose Music (patrz str. 20).
Listwa dźwiękowa SoundTouch 300	Regulacja niskich tonów za pomocą pilota dołączonego do listwy dźwiękowej (patrz str. 20). UWAGA: Aby uzyskać optymalną jakość dźwięku w programach zawierających tylko dialogi, takich jak wiadomości i programy typu talk-show, należy włączyć tryb dialogowy. Więcej informacji na ten temat znajduje się w podręczniku użytkownika listwy dźwiękowej SoundTouch 300. Zachęcamy do odwiedzenia witryny global.Bose.com/Support/ST300

REGULACJA NISKICH TONÓW PRZY UŻYCIU APLIKACJI BOSE MUSIC

UWAGA: W przypadku podłączenia modułu basowego do listwy dźwiękowej Bose Soundbar 500 lub Bose Soundbar 700 regulacja niskich tonów jest możliwa wyłącznie za pośrednictwem aplikacji.













































1. W aplikacji Bose Music na ekranie **Moje Bose** wybierz swoją listwę dźwiękową.
2. Dotknij ikony listwy dźwiękowej w prawym dolnym rogu ekranu.
3. Naciśnij przycisk **Regulacja**, żeby zmienić ustawienia niskich tonów.

REGULACJA NISKICH TONÓW PRZY UŻYCIU PILOTA ZDALNEGO STEROWANIA LISTWY DŹWIĘKOWEJ SOUNDTOUCH 300

1. Na pilocie zdalnego sterowania listwy dźwiękowej SoundTouch 300 naciśnij przycisk **BASS**.



Diody na listwie dźwiękowej zaświecą się zgodnie z aktualnymi ustawieniami niskich tonów.

USTAWIENIA NISKICH TONÓW	ZACHOWANIE DIODY
+4	    
+3	    
+2	    
+1	    
0 (ustawienie domyślne)	    
-1	    
-2	    
-3	    
-4	    

- Dostosuj ustawienia niskich tonów, wykonując jedną z poniższych czynności:
 Naciśnij przycisk zwiększania głośności \uparrow VOL, aby zwiększyć natężenie niskich tonów.
 Naciśnij przycisk zmniejszania głośności \downarrow VOL, aby zmniejszyć natężenie niskich tonów.
- Naciśnij przycisk **BASS**.
 Listwa dźwiękowa zapisze aktualne ustawienia niskich tonów.

Resetowanie niskich tonów

Należy nacisnąć przycisk **BASS** na pilocie zdalnego sterowania i przytrzymać go do chwili, gdy dioda SoundTouch  na listwie dźwiękowej zabłyśnie dwa razy.
 Zostaną przywrócone oryginalne ustawienia fabryczne niskich tonów.

DIODA STANU

Dioda z tyłu modułu pokazuje stan systemu.

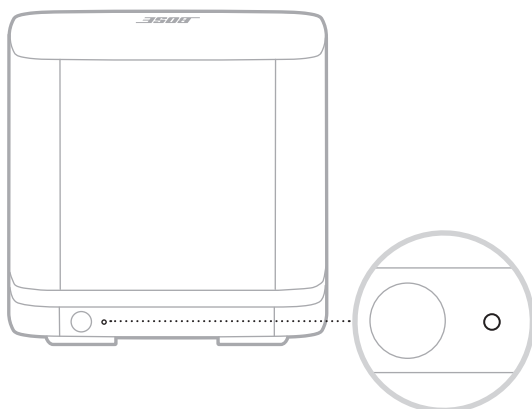

OPIS DIOD	STAN SYSTEMU
Świeci na biało	Podłączony do listwy dźwiękowej
Miga na biało	Trwa pobieranie aktualizacji oprogramowania
Włączony (bursztynowy)	Tryb gotowości sieciowej (połączenie bezprzewodowe)
Miga na żółto	Gotowy do podłączenia do listwy dźwiękowej
Wyłączony	Tryb oszczędzania energii (połączenie przewodowe)
Miga na czerwono	Błąd — skontaktuj się z Działem Obsługi Klienta firmy Bose

CZYSZCZENIE MODUŁU BASOWEGO

Do czyszczenia obudowy modułu basowego należy używać miękkiej, suchej ściereczki.

PRZESTROGI:

Należy chronić moduł basowy przed rozlaniem płynów i przedostaniem się ich do otworów w obudowie.

W pobliżu modułu basowego nie wolno rozpylać aerozoli.

Nie należy używać rozpuszczalników, środków chemicznych, środków czyszczących na bazie alkoholu lub amoniaku ani materiałów ściernych.

Należy chronić głośniki surround przed przedostaniem się przedmiotów do otworów w obudowie.

CZĘŚCI ZAMIENNE I AKCESORIA

Części zamienne i akcesoria można zamówić poprzez Dział Obsługi Klientów firmy Bose.

Zachęcamy do odwiedzenia witryny worldwide.Bose.com/Support/BASS500

OGRANICZONA GWARANCJA

Moduł basowy jest objęty ograniczoną gwarancją. Szczegółowe informacje dotyczące ograniczonej gwarancji są dostępne na stronie global.Bose.com/warranty.

Informacje na temat rejestrowania produktów są dostępne w witrynie global.Bose.com/register. Rezygnacja z rejestracji nie wpływa na uprawnienia wynikające z ograniczonej gwarancji.

PODSTAWOWE CZYNNOŚCI

W przypadku problemów z modułem basowym należy:

Odłączyć przewody zasilające modułu basowego i listwy dźwiękowej, odczekać 30 sekund i podłączyć je prawidłowo do czynnego gniazda sieci elektrycznej.

Sprawdzić, czy wszystkie kable są prawidłowo podłączone.

Sprawdzić stan diod modułu basowego (patrz: str. 22).

Odsunąć moduł basowy i listwę dźwiękową od potencjalnych źródeł zakłóceń (takich jak routery bezprzewodowe, telefony bezprzewodowe, telewizory, kuchenki mikrofalowe).

Należy umieścić moduł basowy zgodnie z zaleceniami dotyczącymi umiejscowienia (patrz: str. 10).

INNE ROZWIĄZANIA

Jeśli nie możesz rozwiązać problemu, zapoznaj się z poniższą tabelą przedstawiającą objawy typowych problemów i możliwe sposoby ich rozwiązania. Jeśli to nie pomoże, należy się skontaktować z Działem Obsługi Klienta firmy Bose.

Skorzystaj z następującej witryny internetowej: worldwide.Bose.com/contact

OBJAW	ROZWIĄZANIE
<p>Aplikacja Bose Music nie działa na urządzeniu przenośnym</p>	<p>Upewnij się, że urządzenie przenośne jest zgodne z aplikacją Bose Music i spełnia minimalne wymagania systemowe. Aby uzyskać więcej informacji, skorzystaj ze sklepu z aplikacjami w urządzeniu przenośnym.</p>
<p>Nie można podłączyć modułu basowego do listwy dźwiękowej</p>	<p>Proszę sprawdzić, czy dioda stanu miga na żółto, sygnalizując, że moduł basowy jest gotowy do podłączenia (patrz str. 22).</p> <p>Należy powtórzyć proces podłączania (patrz: str. 12).</p> <p>Jeśli moduł basowy nie był wcześniej podłączany do listwy dźwiękowej, należy zresetować połączenie modułu basowego (patrz str. 27).</p> <p>Należy odłączyć przewody zasilające modułu basowego i listwy dźwiękowej, odczekać 30 sekund i podłączyć je prawidłowo do sprawnego gniazda sieci elektrycznej.</p> <p>Należy podłączyć moduł basowy do listwy dźwiękowej przy użyciu kabla audio 3,5 mm (patrz: str. 29).</p> <p>UWAGA: W przypadku braku kabla audio 3,5 mm (jest on powszechnie używany do słuchawek i urządzeń przenośnych) proszę się skontaktować z Działem Obsługi Klienta firmy Bose, aby go uzyskać. Jest on również dostępny w lokalnym sklepie elektronicznym.</p>

OBJAW	ROZWIĄZANIE
<p>Przerywany dźwięk lub brak dźwięku</p>	<p>Należy wyłączyć wyciszenie systemu.</p> <p>Należy zwiększyć poziom głośności.</p> <p>Należy sprawdzić, czy listwa dźwiękowa odtwarza dźwięk. Jeżeli tak nie jest, proszę się zapoznać z sekcją dotyczącą rozwiązywania problemów w podręczniku użytkownika listwy dźwiękowej. Zachęcamy do odwiedzenia witryny</p> <p>Listwa dźwiękowa Bose Soundbar 500: worldwide.Bose.com/Support/SB500</p> <p>Listwa dźwiękowa Bose Soundbar 700: worldwide.Bose.com/Support/SB700</p> <p>Listwa dźwiękowa SoundTouch 300: global.Bose.com/Support/ST300</p> <p>Proszę sprawdzić, czy dioda stanu świeci się na biało, sygnalizując, że moduł basowy jest gotowy do podłączenia do listwy dźwiękowej (patrz str. 22).</p> <p>Należy sprawdzić inne źródła (jeśli są dostępne).</p> <p>Należy sprawdzić, czy odtwarzany materiał dźwiękowy zawiera niskie częstotliwości (muzyka lub filmy).</p> <p>Należy powtórzyć proces podłączania (patrz: str. 12).</p> <p>Jeśli moduł basowy nie był wcześniej podłączany do listwy dźwiękowej, należy zresetować połączenie modułu basowego (patrz str. 27).</p> <p>Należy umieścić moduł basowy zgodnie z zaleceniami dotyczącymi umiejscowienia (patrz: str. 10).</p>
<p>Z modułu basowego dochodzi zniekształcony lub niskiej jakości dźwięk.</p>	<p>Należy sprawdzić inne źródła (jeśli są dostępne).</p> <p>Należy umieścić moduł basowy zgodnie z zaleceniami dotyczącymi umiejscowienia (patrz: str. 10).</p> <p>Należy usunąć wszystkie folie ochronne z modułu basowego.</p> <p>Należy przeprowadzić kalibrację dźwięku ADAPTiQ (patrz: str. 15).</p> <p>UWAGA: W przypadku braku zestawu słuchawkowego ADAPTiQ (dostarczanego wraz z listwą dźwiękową) należy się skontaktować z Działem Obsługi Klienta firmy Bose w celu jego uzyskania.</p>
<p>Niskie tony są zbyt intensywne lub za mało intensywne</p>	<p>Należy dostosować natężenie niskich tonów (patrz str. 19).</p> <p>Należy przeprowadzić kalibrację dźwięku ADAPTiQ (patrz: str. 15).</p> <p>UWAGA: W przypadku braku zestawu słuchawkowego ADAPTiQ (dostarczanego wraz z listwą dźwiękową) należy się skontaktować z Działem Obsługi Klienta firmy Bose w celu jego uzyskania.</p> <p>Odsuń moduł basowy od ścian i naroży.</p>

NIE MOŻNA UKOŃCZYĆ KALIBRACJI DŹWIĘKU ADAPTİQ W LISTWIE DŹWIĘKOWEJ SOUNDTOUCH 300

Jeżeli nie można ukończyć kalibracji dźwięku ADAPTİQ w listwie dźwiękowej SoundTouch 300, należy sprawdzić, czy wskazówki głosowe nie podają następujących komunikatów o błędach:

KOMUNIKAT O BŁĘDZIE	PROBLEM	ROZWIĄZANIE
1	Mikrofon zestawu słuchawkowego ADAPTİQ nie wykrywa dźwięku.	Należy sprawdzić, czy wszystkie kable są prawidłowo podłączone. Należy odłączyć kabel zestawu słuchawkowego ADAPTİQ, a następnie podłączyć go ponownie w prawidłowy sposób do złącza ADAPTİQ listwy dźwiękowej. Należy sprawdzić, czy otwór mikrofonu w górnej części zestawu słuchawkowego ADAPTİQ nie jest zasłonięty. Zestaw słuchawkowy ADAPTİQ może być uszkodzony. Należy się skontaktować telefonicznie z Działem Obsługi Klienta firmy Bose, aby otrzymać części zamienne.
2	W pomieszczeniu jest zbyt głośno.	Należy ponownie przeprowadzić kalibrację dźwięku ADAPTİQ, gdy w pomieszczeniu będzie cicho.
3	Zestaw słuchawkowy ADAPTİQ znajduje się zbyt blisko głośników.	Należy przemieścić zestaw słuchawkowy ADAPTİQ w miejsce bardziej oddalone od głośników.
4	Miejsca odsłuchu są zbyt podobne.	Należy przesunąć się o 0,3–0,6 m od poprzedniego miejsca odsłuchu.
5	Zestaw słuchawkowy ADAPTİQ nie może dokonać pomiarów z powodu ruchu.	Należy trzymać głowę nieruchomo.

Po rozwiązaniu problemu należy ponownie przeprowadzić kalibrację dźwięku ADAPTİQ (patrz: str. 15).

Jeśli pojawia się inny komunikat o błędzie, proszę się skontaktować telefonicznie z Działem Obsługi Klienta firmy Bose, aby uzyskać dalsze instrukcje.

RESETOWANIE POŁĄCZENIA Z LISTWĄ DŹWIĘKOWĄ

Jeśli moduł basowy nie jest już podłączony do listwy dźwiękowej, należy zresetować połączenie bezprzewodowe modułu basowego. Resetowanie połączenia bezprzewodowego powoduje, że listwa dźwiękowa próbuje ponownie nawiązać połączenie z modułem basowym, co może rozwiązać problemy z połączeniem.

Aby zresetować połączenie bezprzewodowe, należy nacisnąć przycisk z tyłu modułu basowego.

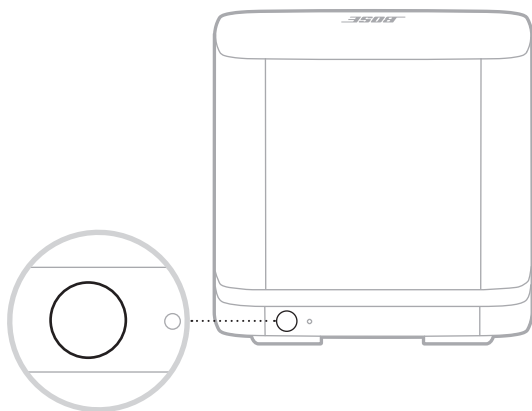

Po ponownym podłączeniu modułu basowego do listwy dźwiękowej odtworzony zostanie sygnał dźwiękowy, a dioda z tyłu modułu basowego zaświeci się na biało.

RESETOWANIE MODUŁU BASOWEGO

Resetowanie modułu basowego powoduje usunięcie wszystkich informacji o połączeniach i przywraca jego ustawienia do wartości fabrycznych.

1. Naciśnij i przytrzymaj przycisk z tyłu modułu basowego, aż dioda stanu zabłyśnie na biało.

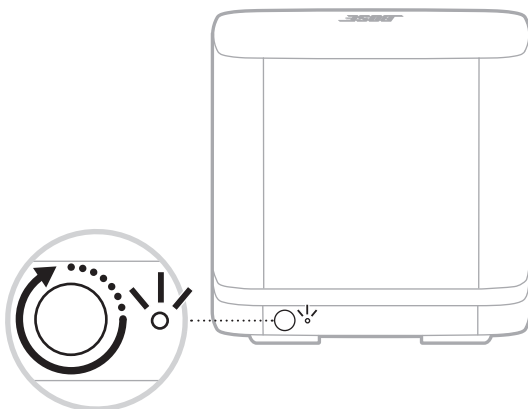

Po zakończeniu procesu resetowania dioda zabłyśnie na żółto.

2. Podłącz moduł basowy do listwy dźwiękowej (patrz str. 12).

PODŁĄCZANIE ZA POMOCĄ KABLA AUDIO

Moduł basowy można również podłączyć do listwy dźwiękowej za pomocą kabla audio 3,5 mm (element niedołączony do zestawu).

W przypadku braku kabla audio 3,5 mm (jest on powszechnie używany do słuchawek i urządzeń przenośnych) proszę się skontaktować z Działem Obsługi Klienta firmy Bose, aby go uzyskać. Powinien on być również dostępny w lokalnym sklepie elektronicznym.

1. Podłącz jedną końcówkę kabla audio 3,5 mm do złącza **BASS IN** modułu basowego.

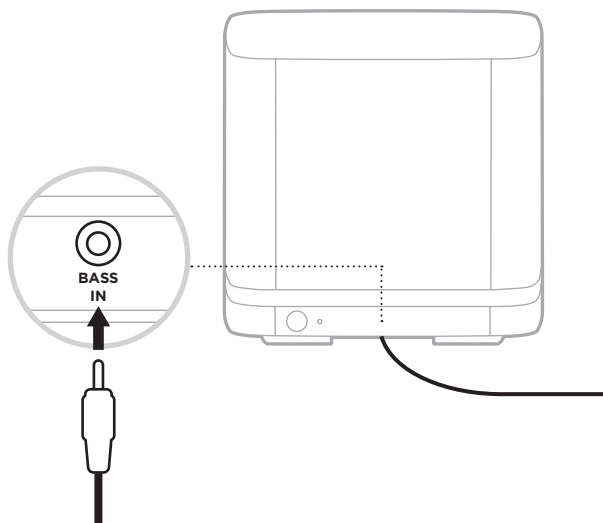

2. Podłącz drugą końcówkę kabla do odpowiedniego złącza z tyłu listwy dźwiękowej (patrz str. 30).

LISTWA DŹWIĘKOWA LOKALIZACJA ZŁĄCZA MODUŁU BASOWEGO

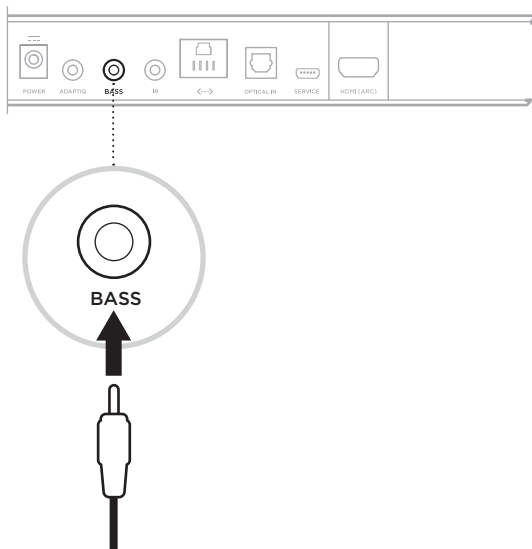
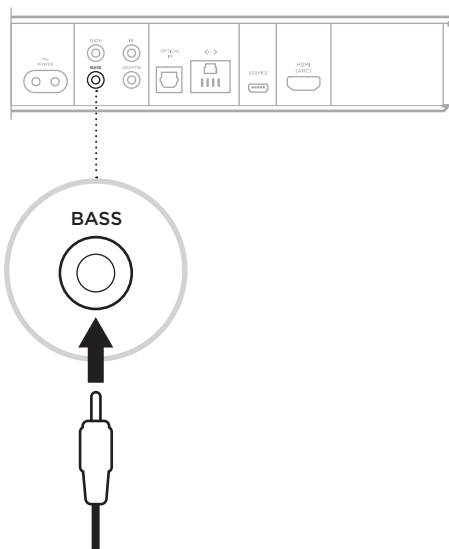
Listwa dźwiękowa
Bose Soundbar 500Listwa dźwiękowa
Bose Soundbar 700

LISTWA DŹWIĘKOWA LOKALIZACJA ZŁĄCZA MODUŁU BASOWEGO

Listwa dźwiękowa
SoundTouch 300

