



**LISTWA DŹWIĘKOWA 500**

## **Należy przeczytać i zachować wszystkie zalecenia dotyczące bezpieczeństwa i korzystania z tego produktu.**

### **Ważne zalecenia dotyczące bezpieczeństwa**

1. Należy przeczytać instrukcje.
2. Należy zachować instrukcje.
3. Należy uwzględnić wszystkie ostrzeżenia.
4. Należy postępować zgodnie z instrukcjami.
5. Nie wolno korzystać z tego urządzenia w pobliżu wody.
6. Urządzenie należy czyścić wyłącznie przy użyciu suchej ściereczki.
7. Nie wolno blokować szczelin wentylacyjnych. Urządzenie należy zainstalować zgodnie z zaleceniami producenta.
8. Nie wolno instalować urządzenia w pobliżu źródeł ciepła, takich jak kaloryfery, przewody kominowe, piece lub inne urządzenia (na przykład wzmocniacze) wydzielające ciepło.
9. Należy chronić przewód zasilający przed uszkodzeniem lub deformacją – zwłaszcza przy jego wtyczkach oraz gniazdach i złączach urządzenia.
10. Należy korzystać wyłącznie z dodatków/akcesoriów zalecanych przez producenta.
11.  Należy używać wyłącznie wózka, stojaka, statywu, uchwytu lub wspornika określonego przez producenta albo dostarczonego z urządzeniem. Jeśli używany jest wózek, należy zachować ostrożność podczas korzystania z niego, aby uniknąć zranienia w przypadku przechylenia urządzenia.
12. Urządzenie należy odłączyć od sieci zasilającej podczas burzy z wyładowaniami atmosferycznymi lub wówczas, gdy nie jest używane przez dłuższy czas.
13. Wykonanie wszystkich prac serwisowych należy zlecić wykwalifikowanemu personelowi. Naprawa w serwisie jest wymagana w przypadku jakiegokolwiek uszkodzenia urządzenia, np. uszkodzenia przewodu zasilającego lub wtyczki, przedostania się do wnętrza płynu lub przedmiotów, wystawienia urządzenia na działanie deszczu lub wilgoci, a także nieprawidłowego działania albo upuszczenia urządzenia.

## OSTRZEŻENIA/PRZESTROGI



Ten symbol umieszczony na produkcie oznacza, że w obudowie produktu znajdują się nieizolowane podzespoły pod wysokim napięciem, które mogą stwarzać ryzyko porażenia prądem elektrycznym.



Ten symbol umieszczony na produkcie oznacza, że w tym podręczniku znajdują się ważne instrukcje dotyczące obsługi i konserwacji.



Produkt zawiera małe części, które mogą spowodować zadławienie się w przypadku połknięcia. Nie jest on odpowiedni dla dzieci w wieku poniżej 3 lat.



Produkt zawiera elementy magnetyczne. Aby dowiedzieć się, czy mogą one mieć wpływ na funkcjonowanie implantów medycznych, należy skonsultować się z lekarzem.

- Aby ograniczyć ryzyko pożaru oraz porażenia prądem, należy chronić urządzenie przed deszczem, cieczami i wilgocią.
- NIE WOLNO narażać produktu na zachlapanie i rozbryzgi ani umieszczać w jego pobliżu naczyń wypełnionych cieczami (np. wazonów).
- Produkt musi być umieszczony z dala od ognia i źródeł ciepła. Na produkcie ani w jego pobliżu NIE WOLNO umieszczać źródeł otwartego ognia (np. zapalonych świec).
- NIE WOLNO dokonywać modyfikacji produktu bez zezwolenia.
- NIE WOLNO używać produktu w pojazdach ani na jednostkach pływających.
- Produktu należy używać wyłącznie z dostarczonym zasilaczem.
- Jeżeli urządzenie jest wyłączane przez wyjęcie wtyczki przewodu zasilającego lub przedłużacza z gniazda sieciowego, należy zapewnić możliwość swobodnego korzystania z tego elementu wyposażenia.



仅适用于 2000m 以下地区安全使用

Urządzenia wolno używać tylko na wysokości poniżej 2000 metrów.

- Baterie dostarczone z tym produktem mogą spowodować pożar lub oparzenie chemiczne, jeśli są użytkowane nieprawidłowo.
- W przypadku wycieku z baterii nie wolno dopuścić do kontaktu płynu ze skórą lub oczami. Jeśli dojdzie do takiego kontaktu, należy zasięgnąć porady lekarskiej.
- Należy chronić produkty z bateriami przed zbyt wysokimi temperaturami (np. nie wolno przechowywać ich w miejscu narażonym na bezpośrednie światło słoneczne, ogień itp.).
- W celach montażowych należy korzystać wyłącznie z uchwytu ściennego Bose Soundbar Wall Bracket.

**UWAGA:** Urządzenie zostało przetestowane i uznane za zgodne z wymaganiami dotyczącymi urządzeń cyfrowych klasy B określonymi w części 15 przepisów FCC. Wymagania te określono w celu zapewnienia ochrony przed szkodliwymi zakłóceniami w instalacjach budynków mieszkalnych. Urządzenie wytwarza oraz wykorzystuje energię promieniowania o częstotliwości radiowej i może powodować zakłócenia komunikacji radiowej, jeżeli nie jest zainstalowane i użytkowane zgodnie z zaleceniami producenta. Nie można jednak zagwarantować, że działanie niektórych instalacji nie będzie zakłócać. Jeżeli urządzenie zakłóca odbiór radiowy lub telewizyjny, co można sprawdzić poprzez jego wyłączenie i ponownie włączenie, zakłócenia tego typu można eliminować, korzystając z następujących metod:

- Zmiana ustawienia lub lokalizacji anteny odbiorczej.
- Zwiększenie odległości pomiędzy urządzeniem a odbiornikiem.
- Podłączenie urządzenia do gniazda sieci elektrycznej w innym obwodzie niż ten, do którego podłączony jest odbiornik.
- Skonsultowanie się z dystrybutorem lub doświadczonym technikiem radiowo-telewizyjnym w celu uzyskania pomocy technicznej.

W wyniku zmian lub modyfikacji wprowadzonych bez wyraźnej zgody firmy Bose Corporation użytkownik może zostać pozbawiony prawa do korzystania z urządzenia.

To urządzenie jest zgodne z częścią 15 zasad FCC oraz kanadyjskimi standardami branżowymi RSS dotyczącymi licencji. Zezwolenie na użytkowanie urządzenia jest uzależnione od spełnienia następujących dwóch warunków: (1) urządzenie nie może powodować szkodliwych zakłóceń oraz (2) musi być odporne na zakłócenia zewnętrzne, w tym na zakłócenia, które mogą powodować nieprawidłowe funkcjonowanie.

To urządzenie jest zgodne z normami FCC i Industry Canada dotyczącymi limitów narażenia na promieniowanie o częstotliwościach radiowych, określonych dla populacji ogólnej. To urządzenie powinno być zainstalowane i obsługiwane z zachowaniem odległości co najmniej 20 cm między elementem promieniującym a ciałem użytkownika. Ten nadajnik nie może się znajdować w pobliżu innej anteny lub nadajnika ani też nie może pracować w połączeniu z takimi urządzeniami.

W przypadku pracy w paśmie częstotliwości od 5150 do 5250 MHz urządzenie to wolno używać wyłącznie w pomieszczeniach, aby zmniejszyć ryzyko wystąpienia szkodliwych zakłóceń współkanałowych w innych mobilnych systemach satelitarnych.

### CAN ICES-3 (B)/NMB-3(B)

 Firma Bose Corporation niniejszym deklaruje, że ten produkt jest zgodny z podstawowymi wymaganiami i zaleceniami określonymi w dyrektywie 2014/53/UE oraz innych obowiązujących dyrektywach UE. Pełna treść deklaracji zgodności jest dostępna na stronie [www.Bose.com/compliance](http://www.Bose.com/compliance)

Zgodnie z wymaganiami dyrektywy 2009/125/WE, dotyczącej ekoprojektu dla produktów związanych z energią, produkt ten spełnia wymagania następujących norm i dokumentów: rozporządzenie (WE) nr 1275/2008 z późniejszymi zmianami wprowadzonymi przez rozporządzenie (UE) nr 801/2013.

Wymagane informacje dotyczące trybu zasilania	Tryby zasilania	
	Tryb gotowości*	Tryb gotowości sieciowej
Pobór mocy w określonym trybie zasilania przy 230 V/50 Hz	< 0,5 W	Wszystkie typy sieci ≤ 2,0 W
Czas, po którym urządzenie automatycznie zmienia tryb	< 2,5 godziny	≤ 20 minut
Pobór mocy w trybie gotowości sieciowej przy 230 V/50 Hz, w przypadku gdy wszystkie porty sieci przewodowej są zajęte oraz aktywowane zostały wszystkie porty sieci bezprzewodowej	Nie dotyczy	≤ 2,0 W
Procedury aktywowania/dezaktywowania portu sieciowego. Dezaktywacja wszystkich sieci spowoduje przejście w tryb gotowości.*	<p><b>Wi-Fi®:</b> Aby dezaktywować sieć, należy na pilocie jednocześnie nacisnąć i przytrzymać przycisk Bose Music oraz przycisk przeskakiwania do przodu. W celu jej aktywacji trzeba powtórzyć powyższą czynność.</p> <p><b>Bluetooth®:</b> Aby dezaktywować funkcję <i>Bluetooth</i>, należy wyciszyć listę parowania, naciskając i przytrzymując na pilocie przez 10 sekund przycisk <i>Bluetooth</i>®. W celu jej aktywacji trzeba sparować urządzenie ze źródłem <i>Bluetooth</i>®.</p> <p><b>Ethernet:</b> Aby dezaktywować sieć, należy wyjąć kabel Ethernet. W celu jej aktywacji trzeba go włożyć.</p>	
* Przed dezaktywacją sieci lub przejściem w tryb gotowości należy wyłączyć mikrofon przy użyciu przycisku włączania/wyłączania mikrofonu (czerwony wskaźnik zostanie wyłączony).		

**Europa:**

**Zakres częstotliwości pracy urządzenia to 2400–2483,5 MHz:**

- *Bluetooth*/Wi-Fi: Maksymalna moc nadawcza: poniżej 20 dBm EIRP.
- *Bluetooth* Low Energy: Maksymalna gęstość widmowa mocy: poniżej 10 dBm/MHz EIRP.

**Zakres częstotliwości pracy urządzenia to 5150–5350 MHz oraz 5470–5725 MHz:**

- Wi-Fi: Maksymalna moc nadawcza: poniżej 20 dBm EIRP.

Podczas pracy w zakresie częstotliwości 5150–5350 MHz urządzenie to jest przeznaczone wyłącznie do użytku w pomieszczeniach we wszystkich krajach członkowskich UE wyszczególnionych w tabeli.

									
BE	DK	IE	UK	FR	CY	SK	HU	AT	SE
BG	DE	PT	EL	HR	LV	LT	MT	PL	
CZ	EE	FI	ES	IT	RO	LU	NL	SI	



Ten symbol oznacza, że produktu nie wolno utylizować razem z odpadami komunalnymi. Produkt należy dostarczyć do odpowiedniego miejsca zbiórki w celu recyklingu. Prawidłowa utylizacja i recykling ułatwiają ochronę zasobów naturalnych, ludzkiego zdrowia i środowiska naturalnego. Aby uzyskać więcej informacji na temat utylizacji i recyklingu tego produktu, należy skontaktować się z samorządem lokalnym, zakładem utylizacji odpadów albo sklepem, w którym produkt został nabyty.

**Rozporządzenie dotyczące urządzeń radiowych małej mocy**

**Artykuł XII**

Zgodnie z rozporządzeniem dotyczącym urządzeń radiowych małej mocy bez zgody udzielonej przez NCC żadna firma, przedsiębiorstwo ani użytkownik nie ma prawa zmieniać częstotliwości, zwiększać mocy nadawczej ani modyfikować oryginalnych parametrów oraz sposobu działania zatwierdzonych urządzeń radiowych małej mocy.

**Artykuł XIV**

Urządzenia radiowe małej mocy nie powinny wpływać na bezpieczeństwo lotnicze ani zakłócać komunikacji służbowej. W przypadku stwierdzenia zakłóceń użytkownik ma obowiązek natychmiast zaprzestać użytkowania urządzenia do momentu ustąpienia zakłóceń. Komunikacja służbowa oznacza komunikację radiową prowadzoną zgodnie z ustawą Prawo telekomunikacyjne.

Urządzenia radiowe małej mocy muszą ulegać zakłóceniom pochodzącym z komunikacji służbowej lub urządzeń promieniujących w radiowym pasmie ISM.



**Zużyte baterie należy utylizować w odpowiedni sposób, zgodnie z lokalnymi przepisami.** Nie należy wrzucać ich do ognia.

**Tabela substancji szkodliwych (ograniczenia obowiązujące w Chinach)**

Nazwy i zawartość toksycznych lub szkodliwych substancji albo pierwiastków						
Nazwa części	Toksyczne lub szkodliwe substancje albo pierwiastki					
	Ołów (Pb)	Rtęć (Hg)	Kadm (Cd)	Sześciowartościowy chrom (Cr(VI))	Polibromowany bifenyl (PBB)	Polibromowany difenyleter (PBDE)
Obwody drukowane (PCB)	X	0	0	0	0	0
Części metalowe	X	0	0	0	0	0
Części z tworzyw szt.	0	0	0	0	0	0
Głośniki	X	0	0	0	0	0
Kable	X	0	0	0	0	0
Tę tabelę przygotowano zgodnie z wymaganiami normy SJ/T 11364. O: Oznacza, że zawartość danej substancji toksycznej lub szkodliwej we wszystkich materiałach jednorodnych, użytych w tej części, nie przekracza limitu określonego w normie GB/T 26572. X: Oznacza, że dana substancja toksyczna lub szkodliwa zawarta w co najmniej jednym z jednorodnych materiałów użytych w tej części przekracza limit określony w normie GB/T 26572.						

**Tabela substancji szkodliwych (ograniczenia obowiązujące na Tajwanie)**

Nazwa urządzenia: głośnik aktywny, oznaczenie typu: 424096						
Nazwa części	Substancje objęte ograniczeniami wraz z symbolami chemicznymi					
	Ołów (Pb)	Rtęć (Hg)	Kadm (Cd)	Sześciowartościowy chrom (Cr(VI))	Polibromowane bifenyle (PBB)	Polibromowane difenyletery (PBDE)
Obwody drukowane (PCB)	—	o	o	o	o	o
Części metalowe	—	o	o	o	o	o
Części z tworzyw szt.	o	o	o	o	o	o
Głośniki	—	o	o	o	o	o
Kable	—	o	o	o	o	o
<b>Uwaga 1:</b> Symbol „o” oznacza, że zawartość procentowa substancji objętej ograniczeniem nie przekracza wartości referencyjnej. <b>Uwaga 2:</b> Symbol „—” oznacza, że do substancji objętej ograniczeniem zastosowanie ma wyłączenie.						

**Prosimy wpisać i zachować następujące informacje**

Numer seryjny i numer modelu znajdują się na tylnym panelu listwy dźwiękowej.

Numer seryjny: \_\_\_\_\_

Numer modelu: \_\_\_\_\_

Należy zachować dowód zakupu razem z podręcznikiem użytkownika. Warto teraz zarejestrować zakupiony produkt firmy Bose. Można to zrobić w prosty sposób, odwiedzając witrynę [global.Bose.com/register](http://global.Bose.com/register).

**Data produkcji:** Ósma cyfra numeru seryjnego oznacza rok produkcji, na przykład cyfra „9” oznacza rok 2009 lub 2019.

**Importer — Chiny:** Bose Electronics (Shanghai) Company Limited, Part C, Plan 9, No. 353 North Riying Road, Chiny (Szanghaj) Pilot Free Trade Zone

**Importer — UE:** Bose Products B.V., Gorslaan 60, 1441 RG Purmerend, The Netherlands

**Importer — Tajwan:** Bose Taiwan Branch, 9F-A1, No.10, Section 3, Minsheng East Road, Taipei City 104, Tajwan. Numer telefonu: +886-2-2514 7676

**Importer — Meksyk:** Bose de México, S. de R.L. de C.V., Paseo de las Palmas 405-204, Lomas de Chapultepec, 11000 México, D.F. Numer telefonu: +5255 (5202) 3545

**Zasilanie:** 24 V DC === 1,875 A

Amazon, Alexa i Amazon Music oraz wszystkie powiązane logotypy są znakami towarowymi firmy Amazon Inc. lub jej podmiotów zależnych.

Apple, logo Apple i AirPlay są znakami towarowymi firmy Apple Inc. zarejestrowanymi w Stanach Zjednoczonych i w innych krajach. App Store jest znakiem usługowym firmy Apple Inc.

Obecność znaku „Works with Apple” oznacza, że dane akcesorium zostało zaprojektowane pod kątem współpracy z technologią, która jest na nim wyszczególniona, i poddane procesowi certyfikacji potwierdzającemu spełnienie standardów jakości firmy Apple.

Znak słowny i logo *Bluetooth*® są zastrzeżonymi znakami towarowymi firmy Bluetooth SIG, Inc., używanymi przez firmę Bose Corporation na mocy licencji.

 **DOLBY AUDIO**™ Dolby, Dolby Audio i symbol podwójnego D są znakami towarowymi firmy Dolby Laboratories.

Google, Google Play i logo Google Play są znakami towarowymi firmy Google LLC.

 **HDMI**™ HDMI, HDMI High-Definition Multimedia Interface i logo HDMI są znakami towarowymi lub zastrzeżonymi znakami towarowymi firmy HDMI Licensing Administrator, Inc.

Niniejszy produkt wykorzystuje usługę iHeartRadio. iHeartRadio jest zastrzeżonym znakiem towarowym firmy iHeartMedia, Inc.

Ten produkt jest chroniony przez określone prawa dotyczące własności intelektualnej firmy Microsoft. Zabrania się wykorzystywania i dystrybucji tej technologii poza tym produktem bez uprzedniego uzyskania licencji od firmy Microsoft.

Pandora jest zastrzeżonym znakiem towarowym firmy Pandora Media, Inc., używanym na podstawie zezwolenia.

Ten produkt wykorzystuje oprogramowanie Spotify na licencjach innych firm, które są dostępne w witrynie: [www.spotify.com/connect/third-party-licenses](http://www.spotify.com/connect/third-party-licenses)

Nazwa Spotify jest zastrzeżonym znakiem towarowym firmy Spotify AB.

Zaprojektowano przy użyciu UEI Technology™. Na mocy licencji udzielonej przez Universal Electronics, Inc.  
© UEI 2000–2018

Wi-Fi jest zastrzeżonym znakiem towarowym stowarzyszenia Wi-Fi Alliance®.

Acoustimass, ADAPTiQ, Bose, Bose Bass Module, Bose Music, Bose Soundbar, Bose Soundbar Universal Remote, Bose Soundbar Wall Bracket, Bose Surround Speakers i Virtually Invisible są znakami towarowymi firmy Bose Corporation.

Siedziba główna firmy Bose Corporation: 1-877-230-5639

© 2019 Bose Corporation. Żadnej części tego dokumentu nie wolno powielać, modyfikować, rozpowszechniać ani w inny sposób wykorzystywać bez uprzedniego uzyskania pisemnego zezwolenia.



Aby wyświetlić oświadczenia dotyczące licencji odnoszące się do pakietów oprogramowania dołączonych do listwy dźwiękowej Bose Soundbar 500, należy:

1. Na pilocie nacisnąć i przytrzymać przez 5 sekund przycisk *Bluetooth* ☒ oraz przycisk przeskakiwania do tyłu ⏮.
2. Podłączyć kabel USB do złącza SERVICE znajdującego się na tylnym panelu listwy dźwiękowej.
3. Podłączyć drugi koniec kabla do komputera.
4. Na komputerze wpisać <http://203.0.113.1/opensource> w oknie przeglądarki, aby wyświetlić umowę EULA i oświadczenie dotyczące licencji.

## **ELEMENTY ZAWARTE W OPAKOWANIU**

Zawartość pakietu z produktem.....	13
------------------------------------	----

## **UMIEJSCOWIENIE LISTWY DŹWIĘKOWEJ**

Zalecenia.....	14
Montaż listwy dźwiękowej na ścianie.....	15

## **ZASILANIE**

Podłączanie listwy dźwiękowej do zasilania.....	16
Tryb gotowości sieciowej.....	16

## **KONFIGURACJA APLIKACJI BOSE MUSIC**

Pobieranie aplikacji Bose Music.....	17
--------------------------------------	----

## **UŻYTKOWNICY Z KONTEM W APLIKACJI BOSE MUSIC**

Dodawanie listwy dźwiękowej do istniejącego konta.....	18
Ustanawianie połączenia z inną siecią Wi-Fi®.....	18

## **KALIBRACJA DŹWIĘKU ADAPTİQ**

Uruchomianie kalibracji dźwięku ADAPTİQ za pomocą aplikacji Bose Music.....	19
-----------------------------------------------------------------------------	----

## **ELEMENTY STEROWANIA LISTWY DŹWIĘKOWEJ**

Elementy sterowania asystenta głosowego.....	20
Funkcje pilota.....	20
Zasilanie.....	21
Źródła.....	22
Ustawienia wstępne.....	23
Odtwarzanie multimediów i regulowanie głośności.....	24
Dostosowywanie niskich tonów.....	25
Programowanie pilota innej firmy.....	25

## **ASYSTENT GŁOSOWY**

Opcje asystenta głosowego .....	26
Konfigurowanie asystenta głosowego.....	26
Dostęp do asystenta Alexa .....	27
Polecenia głosowe .....	27
Korzystanie z elementów sterowania listwy dźwiękowej .....	28
Dostęp do asystenta Google Assistant .....	29
Polecenia głosowe .....	29
Korzystanie z elementów sterowania listwy dźwiękowej .....	30
Odtwarzanie muzyki przy użyciu asystenta Google Assistant .....	31
Wybierz domyślny serwis audio .....	31

## **PERSONALIZACJA USTAWIENÍ WSTĘPNYCH**

Konfigurowanie ustawienia wstępnego .....	32
Odtwarzanie ustawienia wstępnego .....	33

## **POŁĄCZENIA BLUETOOTH®**

Ustanawianie połączenia z urządzeniem przenośnym .....	34
Rozłączanie połączenia z urządzeniem przenośnym.....	35
Ponowne ustanawianie połączenia z urządzeniem przenośnym.....	35
Ustanawianie połączenia z dodatkowym urządzeniem przenośnym .....	36
Czyszczenie listy urządzeń listwy dźwiękowej .....	36

## **STRUMIENIOWE PRZESYŁANIE DŹWIĘKU PRZY UŻYCIU FUNKCJI AIRPLAY**

Strumieniowe przesyłanie dźwięku z Centrum sterowania.....	37
Strumieniowe przesyłanie dźwięku z aplikacji .....	37

## STAN LISTWY DŹWIĘKOWEJ

Stan sieci Wi-Fi.....	38
Stan <i>Bluetooth</i> .....	38
Stan asystenta głosowego.....	39
Wskaźnik wyłączonego mikrofonu.....	39
Odtwarzanie multimediiów i regulowanie głośności.....	40
Stan aktualizacji i błędy.....	40

## FUNKCJE ZAAWANSOWANE

Aktualizacja listwy dźwiękowej.....	41
Wyłączanie/włączanie sieci Wi-Fi.....	41
Podłączanie akcesoriów (urządzenia opcjonalne).....	42

## KONSERWACJA

Wkładanie baterii do pilota.....	43
Czyszczenie listwy dźwiękowej.....	44
Części zamienne i akcesoria.....	44
Ograniczona gwarancja.....	44

## ROZWIĄZYWANIE PROBLEMÓW

Podstawowe rozwiązania.....	45
Inne rozwiązania.....	45
Resetowanie listwy dźwiękowej.....	51

## ZAŁĄCZNIK: INSTRUKCJA KONFIGURACJI

Sposoby podłączania.....	52
Podłączanie listwy dźwiękowej do telewizora.....	53
Sposób nr 1 (zalecany): HDMI eARC lub ARC.....	53
Sposób nr 2: Kabel optyczny (niedostarczony z systemem).....	54
Sprawdzanie dźwięku.....	55

## ZAWARTOŚĆ PAKIETU Z PRODUKTEM

Sprawdź, czy w opakowaniu znajdują się przedstawione poniżej elementy:



Listwa dźwiękowa Bose Soundbar 500

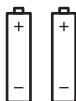

Baterie AAA (2)

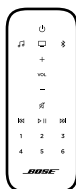

Pilot

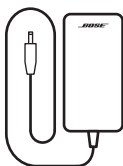

Zasilacz sieciowy

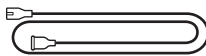

Przewód zasilający\*

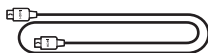

Kabel HDMI



Zestaw słuchawkowy ADAPTiQ

\* Produkt może zostać dostarczony z wieloma przewodami zasilającymi. Użyj odpowiedniego przewodu zasilającego w zależności od regionu.

**UWAGA:** Nie wolno korzystać z produktu, jeśli jakkolwiek jego część jest uszkodzona. W takiej sytuacji należy powiadomić autoryzowanego dystrybutora produktów firmy Bose lub Dział Obsługi Klientów tej firmy.

Zachęcamy do odwiedzenia strony [worldwide.Bose.com/Support/SB500](https://www.worldwide.Bose.com/Support/SB500)

## ZALECENIA

Aby zapewnić optymalne działanie listwy dźwiękowej, należy postępować zgodnie z poniższymi zaleceniami dotyczącymi jej umiejscowienia.

- NIE należy kłaść żadnych przedmiotów na listwie dźwiękowej.
- Aby uniknąć zakłóceń bezprzewodowych, inne urządzenia bezprzewodowe należy umieścić w odległości 0,3–0,9 m od listwy dźwiękowej. Nie należy umieszczać listwy dźwiękowej w metalowych szafkach ani w ich pobliżu oraz w pobliżu innych komponentów audio/video, a także bezpośrednich źródeł ciepła.
- Należy umieścić listwę dźwiękową bezpośrednio pod (zalecane) lub nad telewizorem stroną z osłoną głośników skierowaną w kierunku pomieszczenia.
- Należy ustawić listwę dźwiękową na gumowych stopkach na stabilnej i równej powierzchni. Aby zapewnić prawidłowe podparcie, obie stopki muszą znajdować się na powierzchni. Wibracje mogą spowodować przesuwanie listwy dźwiękowej (szczególnie w przypadku gładkich powierzchni — np. z marmuru, szkła czy wypolerowanego drewna).
- Tylna strona listwy dźwiękowej musi znajdować się w odległości co najmniej 1 cm od innych powierzchni. Zastąpienie otworów znajdujących się w tej części pogorszy jakość dźwięku.
- Sprawdź, czy w pobliżu znajduje się gniazdo sieci elektrycznej.
- Aby uzyskać najwyższą jakość dźwięku, listwy dźwiękowej NIE należy umieszczać w szafce ani ukośnie w narożniku.
- Jeśli listwa dźwiękowa znajduje się na półce lub na stoliku pod telewizor, należy umieścić jej przedni panel jak najbliżej przedniej krawędzi, aby zapewnić optymalną jakość dźwięku.

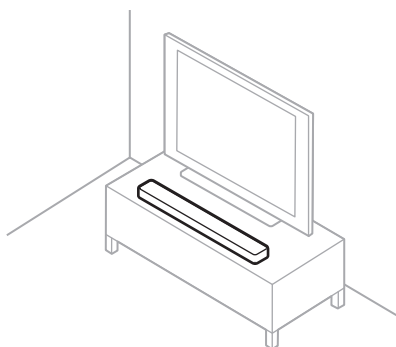

**PRZESTROGA:** Podczas korzystania z listwy dźwiękowej NIE należy kłaść jej na panelu przednim, tylnym ani górnym.

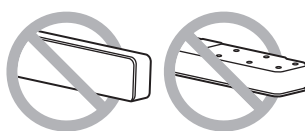

## MONTAŻ LISTWY DŹWIĘKOWEJ NA ŚCIANIE

Listwę dźwiękową można zamontować na ścianie. Aby kupić uchwyt ścienny Bose Soundbar Wall Bracket, należy skontaktować się z autoryzowanym dystrybutorem firmy Bose.

Zachęcamy do odwiedzenia strony [worldwide.bose.com/Support/SB500](https://worldwide.bose.com/Support/SB500)

**PRZESTROGA:** Do montażu listwy dźwiękowej NIE należy używać żadnego innego osprzętu:

## PODŁĄCZANIE LISTWY DŹWIĘKOWEJ DO ZASILANIA

1. Podłącz przewód zasilający do zasilacza sieciowego.
2. Podłącz zasilacz sieciowy do złącza zasilania  na tylnym panelu listwy dźwiękowej.
3. Podłącz drugi koniec przewodu zasilającego do gniazda elektrycznego.

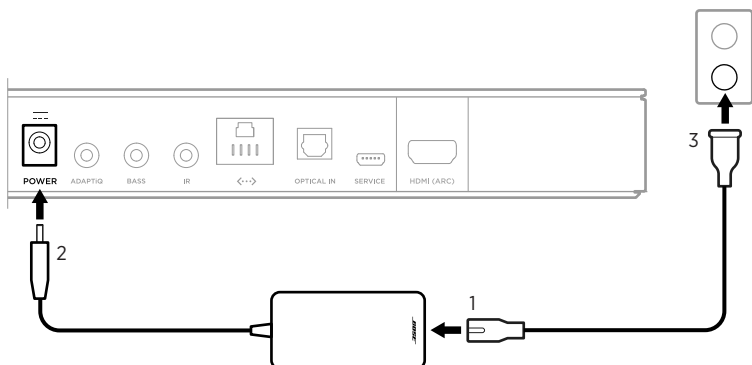

Listwa dźwiękowa włączy się i wyświetlacz zaświeci się na pomarańczowo.

## TRYB GOTOWOŚCI SIECIOWEJ

Listwa dźwiękowa przechodzi w tryb gotowości sieciowej, jeśli nie jest odtwarzany dźwięk i w ciągu 20 minut nie został naciśnięty żaden przycisk. Aby ją wybudzić, należy:

- Odtworzyć dźwięk lub wznowić jego odtwarzanie za pomocą urządzenia mobilnego lub aplikacji Bose Music.
- Porozmawiać z asystentem Amazon Alexa lub Google Assistant.
- Nacisnąć na pilocie przycisk zasilania , przycisk źródła (patrz str. 21) lub przycisk ustawień wstępnych (patrz str. 23).

### UWAGI:

- Aby korzystać z asystenta głosowego w trybie gotowości sieciowej, należy upewnić się, że listwa dźwiękowa została skonfigurowana przy użyciu aplikacji Bose Music, a mikrofon jest włączony (zob. str. 26).
- Wyłącznik czasowy można wyłączyć za pośrednictwem aplikacji Bose Music.



Aplikacja Bose Music pozwala skonfigurować listwę dźwiękową i sterować nią z poziomu urządzenia przenośnego, takiego jak smartfon lub tablet.

Aplikacja umożliwia strumieniowe przesyłanie muzyki, konfigurowanie i zmianę ustawień wstępnych, dodawanie serwisów muzycznych, słuchanie internetowych stacji radiowych, konfigurowanie asystenta Amazon Alexa lub Google Assistant oraz zarządzanie ustawieniami listwy dźwiękowej.

**UWAGA:** W przypadku istniejącego konta Bose w aplikacji Bose Music powiązanego z innym produktem firmy Bose należy się zapoznać z sekcją „Użytkownicy z kontem w aplikacji Bose Music” na str. 18.

## POBIERANIE APLIKACJI BOSE MUSIC

1. Pobierz aplikację Bose Music na swoje urządzenie przenośne.

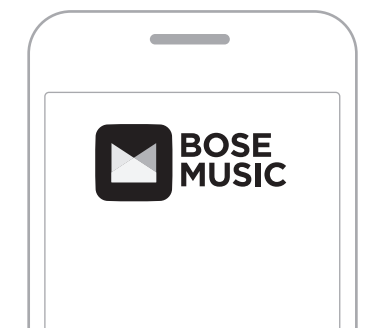

2. Postępuj zgodnie z instrukcjami wyświetlanymi na ekranie.

## DODAWANIE LISTWY DŹWIĘKOWEJ DO ISTNIEJĄCEGO KONTA



1. W aplikacji Bose Music na ekranie **Moje Bose** naciśnij przycisk +.

**UWAGA:** Aby ponownie wyświetlić ekran **Moje Bose**, naciśnij ikonę  w lewym górnym rogu ekranu.

2. Postępuj zgodnie z instrukcjami wyświetlanymi na ekranie.

## USTANAWIANIE POŁĄCZENIA Z INNĄ SIECIĄ WI-FI

Należy ustanowić połączenie z inną siecią, jeżeli nazwa lub hasło do sieci uległy zmianie albo konieczna jest zmiana sieci lub dodanie innej sieci.

1. Na pilocie zdalnego sterowania naciśnij jednocześnie przycisk telewizora  i przycisk przeskakiwania do tyłu  i przytrzymaj je do chwili, gdy bursztynowy wskaźnik stanu zostanie włączony.
2. Na urządzeniu przenośnym otwórz ekran ustawień Wi-Fi.
3. Wybierz pozycję Bose Soundbar 500.
4. Otwórz aplikację Bose Music i postępuj zgodnie z instrukcjami wyświetlanymi na ekranie.

**UWAGA:** Jeżeli aplikacja nie monitoruje o skonfigurowanie listwy dźwiękowej, naciśnij ikonę **Moje Bose**, znajdującą się w lewym górnym rogu. Naciśnij przycisk +, aby dodać swój produkt.

Po skonfigurowaniu listwy dźwiękowej przy użyciu aplikacji Bose Music zostanie wyświetlony monit o kalibrację ADAPTIQ zapewniającą najwyższą jakość dźwięku. Proces kalibracji dźwięku ADAPTIQ umożliwia dostosowanie dźwięku systemu do warunków akustycznych obszaru odsłuchowego przez wykonanie pięciu pomiarów dźwięku. Na przeprowadzenie kalibracji dźwięku potrzeba około 10 minut, gdy pomieszczenie jest ciche.

Podczas kalibracji dźwięku ADAPTIQ mikrofon na górze zestawu słuchawkowego ADAPTIQ (dostarczony z listwą dźwiękową) mierzy charakterystykę dźwiękową pomieszczenia w celu określenia optymalnej jakości dźwięku.

## URUCHOMIANIE KALIBRACJI DŹWIĘKU ADAPTIQ ZA POMOCĄ APLIKACJI BOSE MUSIC

W przypadku późniejszego podłączenia opcjonalnego modułu basowego lub głośników surround albo przeniesienia listwy dźwiękowej lub przesunięcia mebli należy ponownie przeprowadzić kalibrację dźwięku ADAPTIQ w celu zapewnienia optymalnej jakości dźwięku.

1. W aplikacji Bose Music na ekranie **Moje Bose** wybierz swoją listwę dźwiękową.
2. Dotknij ikony listwy dźwiękowej w prawym dolnym rogu ekranu.
3. Naciśnij **Ustawienia > ADAPTIQ > Uruchom ponownie**.
4. Postępuj zgodnie z instrukcjami wyświetlanymi na ekranie.

Elementy sterowania listwy dźwiękowej znajdują się na jej górnym panelu i na pilocie.

**UWAGA:** Listwę dźwiękową można też sterować przy użyciu aplikacji Bose Music.

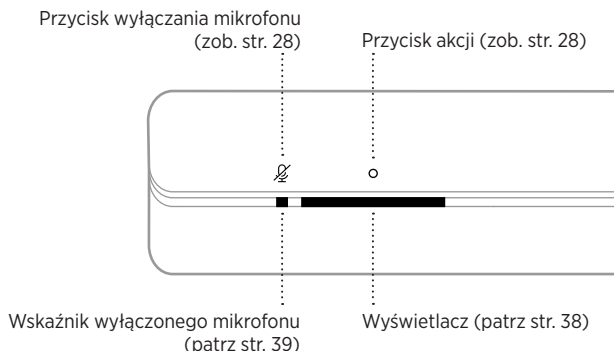

## ELEMENTY STEROWANIA ASYSTENTA GŁOSOWEGO

Przycisk akcji ○ i przycisk wyłączenia mikrofonu ✕ służą do obsługi asystenta Amazon Alexa (zob. str. 28) lub Google Assistant (zob. str. 30).

## FUNKCJE PILOTA

Pilot służy do sterowania listwą dźwiękową, połączeniami *Bluetooth* i ustawieniami wstępnymi.

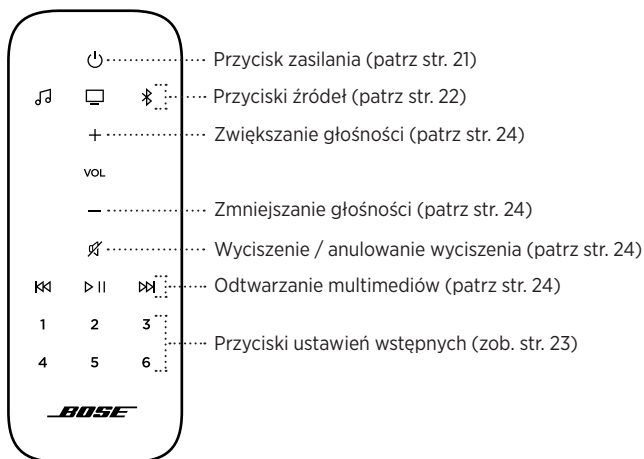

## Zasilanie

Aby włączyć/wyłączyć listwę dźwiękową, należy na pilocie nacisnąć przycisk zasilania . Po włączeniu listwy dźwiękowej domyślnie korzysta ona z ostatniego aktywnego źródła.

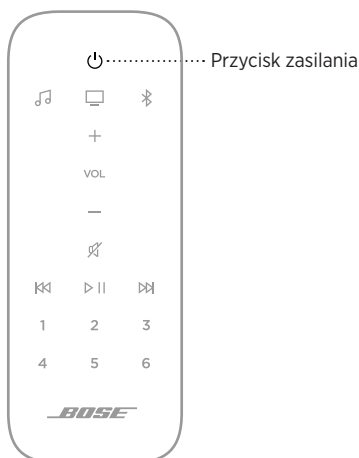



### UWAGI:

- Po podłączeniu listwy dźwiękowej do gniazda elektrycznego następuje jej automatyczne uruchomienie.
- Przy pierwszym uruchomieniu listwy dźwiękowej domyślnie korzysta ona ze źródła telewizyjnego .
- Można korzystać z asystenta głosowego nawet po wyłączeniu listwy dźwiękowej pod warunkiem, że został on skonfigurowany przy użyciu aplikacji Bose Music, a mikrofon jest włączony (zob. str. 26).

## Źródła

Pilot umożliwia sterowanie ustawieniami wstępnymi aplikacji Bose Music i połączeniami *Bluetooth*.

Aby zmienić źródło, należy na pilocie nacisnąć przycisk wybranego źródła (Bose Music  lub *Bluetooth* .

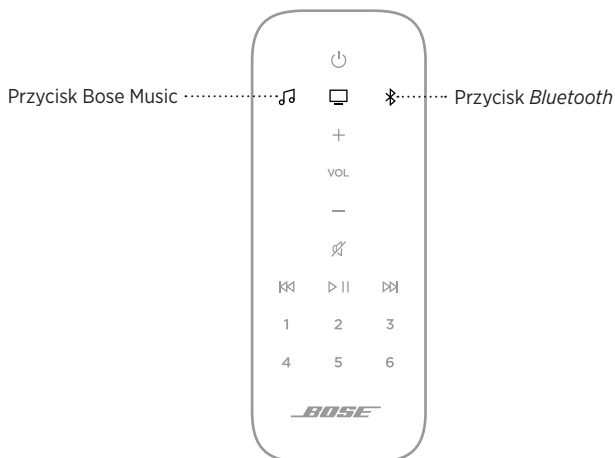

## Ustawienia wstępne

Listwa dźwiękowa obsługuje sześć ustawień wstępnych, które można skonfigurować do odtwarzania plików muzycznych z ulubionych serwisów muzycznych.

Po ich skonfigurowaniu można w dowolnym momencie uzyskać dostęp do plików muzycznych przy użyciu pojedynczego przycisku na pilocie zdalnego sterowania lub aplikacji Bose Music.



Aby uzyskać więcej informacji o ustawieniach wstępnych, należy się zapoznać z sekcją „Personalizacja ustawień wstępnych” na str. 32.

## Odtwarzanie multimedialnych i regulowanie głośności



### FUNKCJA ROZWIĄZANIE

<b>Rozpoczynanie/ wstrzymywanie odtwarzania</b>	Należy nacisnąć przycisk ▶  . Po wstrzymaniu odtwarzania audio boczne panele listwy dźwiękowej są podświetlone na biało do chwili, gdy odtwarzanie audio zostanie wznowione.
<b>Przeskakiwanie do tyłu</b>	Naciśnij przycisk ⏮.
<b>Przeskakiwanie do przodu</b>	Należy nacisnąć przycisk ⏭.
<b>Zwiększanie głośności</b>	Naciśnij przycisk +. <b>UWAGA:</b> Aby szybko zwiększyć głośność, naciśnij i przytrzymaj przycisk +.
<b>Zmniejszanie głośności</b>	Naciśnij przycisk -. <b>UWAGA:</b> Aby szybko zmniejszyć głośność, naciśnij i przytrzymaj przycisk -.
<b>Wyciszenie/ anulowanie wyciszenia</b>	Należy nacisnąć przycisk 🔊. Gdy dźwięk jest wyciszony, boczne elementy wyświetlacza migają na biało do chwili, gdy wyciszenie zostanie anulowane. <b>UWAGA:</b> Można też nacisnąć przycisk + w celu anulowania wyciszenia dźwięku.



## DOSTOSOWYWANIE NISKICH TONÓW

1. W aplikacji Bose Music na ekranie **Moje Bose** wybierz swoją listwę dźwiękową.
2. Dotknij ikony listwy dźwiękowej w prawym dolnym rogu ekranu.
3. Naciśnij przycisk **Regulacja**, żeby zmienić ustawienia niskich tonów.

## PROGRAMOWANIE PILOTA INNEJ FIRMY

Istnieje możliwość zaprogramowania innego pilota, takiego jak pilot dekodera telewizji kablowej/satelitarnej, w celu sterowania listwą dźwiękową. Instrukcje dotyczące programowania pilota innej firmy znajdują się w dołączonym do niego podręczniku użytkownika albo w poświęconej mu witrynie internetowej.

Po zaprogramowaniu pilot innej firmy obsługuje podstawowe funkcje, takie jak włączanie/wyłączanie zasilania czy regulacja głośności.

**UWAGA:** Nie każdy pilot innej firmy jest kompatybilny z listwą dźwiękową. Aby tak było, musi on być wyposażony w funkcję emisji sygnałów w podczerwieni.

## OPCJE ASYSTENTA GŁOSOWEGO

Listwę dźwiękową można zaprogramować w celu uzyskania szybkiego i łatwego dostępu do asystenta Amazon Alexa lub Google Assistant.

**UWAGA:** Asystenci Amazon Alexa i Google Assistant nie są dostępni w niektórych wersjach językowych i krajach.

OPCJE	OBSŁUGA
Amazon Alexa	Użyj głosu i/lub przycisku akcji ○ (patrz str. 28).
Google Assistant	Użyj głosu i/lub przycisku akcji ○ (zob. str. 30).

**UWAGA:** W przypadku listwy dźwiękowej nie można skonfigurować jednoczesnego dostępu do asystenta Amazon Alexa i Google Assistant.

## KONFIGUROWANIE ASYSTENTA GŁOSOWEGO

Zanim rozpoczniesz upewnij się, że urządzenie przenośne i listwa dźwiękowa są połączone z tą samą siecią Wi-Fi.

Aby skonfigurować asystenta głosowego, użyj aplikacji Bose Music. Ta opcja jest dostępna w menu Ustawienia.

**UWAGA:** Konfigurując asystenta głosowego, należy korzystać z konta serwisu audio, które było używane w aplikacji Bose Music.

## DOSTĘP DO ASYSTENTA ALEXA

Listwa dźwiękowa obsługuje asystenta Amazon Alexa. Asystenta Alexa można poprosić między innymi o odtworzenie muzyki, przeczytanie wiadomości, sprawdzenie pogody czy sterowanie domowymi urządzeniami inteligentnymi. Korzystanie z asystenta Alexa listwy dźwiękowej jest proste. Wystarczy zadać pytanie lub nacisnąć przycisk akcji O, a asystent Alexa natychmiast zareaguje.

Więcej informacji na temat funkcji asystenta Alexa można znaleźć na stronie: <https://www.amazon.com/usealexa>



**UWAGA:** Asystent Alexa jest niedostępny w pewnych wersjach językowych i krajach.

### Polecenia głosowe

Wypowiedz słowo „Alexa”, a następnie powiedz:

PODSTAWOWE CZYNNOŚCI	PRZYKŁADOWE POLECENIA GŁOSOWE
Rozmowa z asystentem Alexa	What's the weather? (Jaką mamy pogodę?)
Odtwarzanie muzyki	Play Beethoven (Odtwarzaj muzykę Beethovena). <b>UWAGA:</b> Domyślnym serwisem muzycznym jest Amazon Music. Aby zmienić domyślny serwis muzyczny, należy użyć aplikacji Alexa.
Regulacja głośności	Turn it up (Zwiększ głośność).
Odtwarzanie dźwięku z konkretnej usługi dźwiękowej	Play NPR on TuneIn (Odtwórz NPR w TuneIn). <b>UWAGA:</b> Asystent Amazon Alexa nie obsługuje niektórych serwisów audio.
Odtwarzanie dźwięku na konkretnym głośniku	Play funk in the living room (Odtwarzaj funk w pokoju dziennym). <b>UWAGA:</b> Należy wypowiedzieć nazwę głośnika, która została przypisana w aplikacji Bose Music. Jeżeli wiele głośników ma tę samą nazwę, użyj nazwy przypisanej w aplikacji Alexa lub zmień nazwę w aplikacji Bose Music.
Przechodzenie do następnej piosenki	Next song (Następna piosenka).
Ustawianie wyłącznika czasowego	Set a timer for 5 minutes (Ustaw wyłącznik czasowy na 5 minut).
Odkrywanie nowych umiejętności	What new skills do you have? (Jakie masz nowe umiejętności?)
Dezaktywowanie asystenta Alexa	Stop (Zatrzymaj).



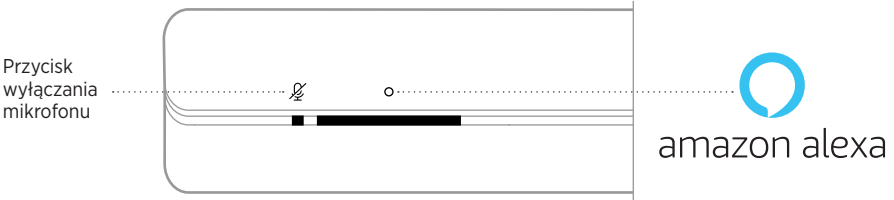

## Korzystanie z elementów sterowania listy dźwiękowej

Przycisk akcji  i przycisk wyłączenia mikrofonu  służą do obsługi asystenta Alexa. Znajdują się one na górnym panelu listy dźwiękowej.



### PODSTAWOWE CZYNNOŚCI

### ROZWIĄZANIE

<b>Rozmowa z asystentem Alexa</b>	Należy dotknąć przycisku  i wydać polecenie. Lista przykładowych poleceń znajduje się w witrynie: <a href="https://www.amazon.com/usealexa">https://www.amazon.com/usealexa</a>
<b>Zatrzymywanie alarmów i wyłączników czasowych</b>	Należy nacisnąć przycisk  .
<b>Dezaktywowanie asystenta Alexa</b>	Należy nacisnąć przycisk  .
<b>Włączanie/wyłączanie mikrofonu</b>	Należy dotknąć przycisk  . <b>UWAGA:</b> Gdy mikrofon jest wyłączony, czerwony wskaźnik  jest włączony i nie można korzystać z asystenta Alexa.

## DOSTĘP DO ASYSTENTA GOOGLE ASSISTANT

Można w łatwy sposób sterować głośnikiem Bose Soundbar 500, który we współpracy z asystentem Google Assistant umożliwi rozpoczynanie i wstrzymywanie odtwarzania ulubionych utworów przy użyciu poleceń głosowych.

Więcej informacji na temat możliwości funkcji Google Assistant można uzyskać pod adresem: <https://support.google.com/assistant>

**UWAGA:** Funkcja Google Assistant nie jest dostępna we wszystkich krajach i językach.

### Polecenia głosowe





Wyowiedz frazę „Hej Google”, a następnie powiedz:

PODSTAWOWE CZYNNOŚCI	PRZYKŁADOWE POLECENIA GŁOSOWE
Dostęp do funkcji Google Smarts	How do you say friend in Spanish? (Jak powiedzieć słowo „przyjaciół” po hiszpańsku?)
Baw się z całą rodziną	What noise does an elephant make? (Jaki dźwięk robi słon?)
Konfigurowanie przypomnienia	Remind me to call mom on Thursday (Przypomnij mi o telefonie do mamy w czwartek).
Sprawdź swój kalendarz	How does my day look? (Jak wygląda mój dzień?)
Kontroluj swój inteligentny dom	Turn off the lights (Wyłącz światła).

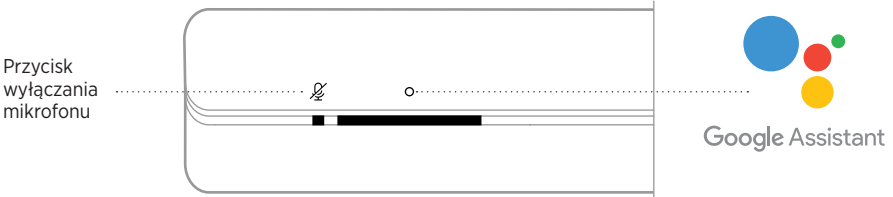
## Korzystanie z elementów sterowania listwy dźwiękowej

Przycisk akcji  i przycisk wyłączenia mikrofonu  służą do obsługi asystenta Google Assistant. Znajdują się one na górnym panelu listwy dźwiękowej.



PODSTAWOWE CZYNNOŚCI	ROZWIĄZANIE
<b>Rozmowa z asystentem Google Assistant</b>	Należy dotknąć przycisku  i wydać polecenie. Lista przykładowych poleceń znajduje się w witrynie: <a href="https://support.google.com/assistant">https://support.google.com/assistant</a>
<b>Zatrzymywanie alarmów i wyłączników czasowych</b>	Należy nacisnąć przycisk  .
<b>Zatrzymywanie działania asystenta Google Assistant</b>	Należy nacisnąć przycisk  .
<b>Włączanie/wyłączanie mikrofonu</b>	Należy nacisnąć przycisk  . Gdy mikrofon jest wyłączony, czerwony wskaźnik  jest włączony i nie można korzystać z asystenta Google Assistant.

## ODTWARZANIE MUZYKI PRZY UŻYCIU ASYSTENTA GOOGLE ASSISTANT

Można polecić asystentowi Google Assistant odtwarzanie muzyki z domyślnego lub określonego serwisu audio.

Wypowiedz frazę „Hej Google”, a następnie powiedz:

PODSTAWOWE CZYNNOŚCI	PRZYKŁADOWE POLECENIA GŁOSOWE
Odtwarzaj muzykę	Play jazz (Odtwarzaj jazz). <b>UWAGA:</b> Asystent Google Assistant korzysta z domyślnego serwisu audio. Aby zmienić domyślny serwis muzyczny, należy użyć aplikacji Google Assistant.
Steruj głośnikiem	Turn it up (Zwiększ głośność).
Odtwarzanie dźwięku z konkretnej usługi dźwiękowej	Play NPR on TuneIn (Odtwórz NPR w TuneIn). <b>UWAGA:</b> Asystent Google Assistant nie obsługuje niektórych serwisów audio.
Odtwarzanie dźwięku na konkretnym głośniku	Play hip-hop in the kitchen (Odtwarzaj hip-hop w kuchni). <b>UWAGA:</b> Należy wypowiedzieć nazwę głośnika, która została przypisana w aplikacji Bose Music. Jeżeli wiele głośników ma tę samą nazwę, użyj nazwy przypisanej w aplikacji Google Assistant lub zmień nazwę w aplikacji Bose Music.

### Wybierz domyślny serwis audio

Podczas wstępnej konfiguracji asystenta Google Assistant aplikacja Google Assistant monitoruje o wybranie domyślnego serwisu audio. Podczas korzystania z asystenta Google Assistant z produktami firmy Bose tylko serwisy Pandora i Spotify są obsługiwane jako serwisy domyślne. Podczas konfiguracji na liście wyświetlane są również inne serwisy audio, ale nie są one obsługiwane.

Aby zapewnić optymalną obsługę, należy wybrać serwis Pandora lub Spotify jako domyślny serwis audio. Jeżeli zostanie wybrany nieobsługiwany serwis muzyczny, żądanie odtworzenia muzyki spowoduje odtworzenie komunikatu o błędzie.

Ustawieniami wstępnymi można sterować przy użyciu aplikacji Bose Music lub pilota zdalnego sterowania.

**UWAGA:** W trybie *Bluetooth* nie można konfigurować ustawień wstępnych.

## KONFIGUROWANIE USTAWIENIA WSTĘPNEGO

1. Przesyłaj strumieniowo muzykę przy użyciu aplikacji Bose Music.
2. Naciśnij przycisk Bose Music  na pilocie zdalnego sterowania.

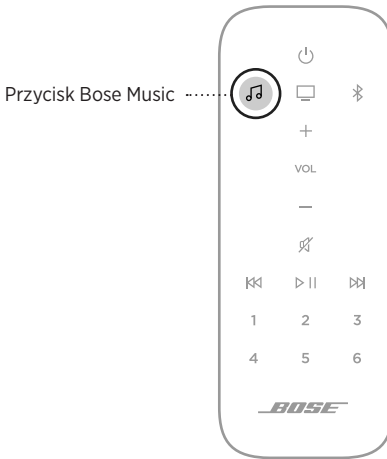



3. Naciśnij i przytrzymaj przycisk ustawienia wstępnego, aż usłyszysz sygnał dźwiękowy.



## ODTWARZANIE USTAWIENIA WSTĘPNEGO

Aby rozpocząć odtwarzanie muzyki po spersonalizowaniu ustawień wstępnych, należy nacisnąć przycisk ustawienia wstępnego na pilocie.



Technologia bezprzewodowa *Bluetooth* umożliwia strumieniowe przesyłanie muzyki z urządzeń przenośnych, takich jak smartfony, tablety czy laptopy. Zanim będzie możliwe strumieniowe przesyłanie muzyki z urządzenia, należy je podłączyć do listwy dźwiękowej.

## USTANAWIANIE POŁĄCZENIA Z URZĄDZENIEM PRZENOŚNYM

1. Należy nacisnąć przycisk *Bluetooth*  na pilocie zdalnego sterowania.



Niebieski wskaźnik stanu będzie migać.

2. Włącz funkcję *Bluetooth* w urządzeniu przenośnym.

**PORADA:** Menu *Bluetooth* znajduje się zwykle w menu Ustawienia.

3. Wybierz listwę dźwiękową z listy urządzeń.

**PORADA:** Jej nazwa będzie zgodna z nazwą wprowadzoną w aplikacji Bose Music. W przypadku, gdy nazwa nie została nadana, wyświetli się nazwa domyślna.



Po nawiązaniu połączenia zostanie odtworzony sygnał dźwiękowy. Wskaźnik stanu zostanie włączony, a następnie wyłączony. Nazwa listy dźwiękowej pojawi się na liście urządzeń przenośnych.

## ROZŁĄCZANIE POŁĄCZENIA Z URZĄDZENIEM PRZENOŚNYM

Użyj aplikacji Bose Music, aby odłączyć urządzenie przenośne.

**PORADA:** Można też użyć ustawień *Bluetooth* urządzenia przenośnego. Wyłączenie funkcji *Bluetooth* powoduje rozłączenie połączeń ze wszystkimi pozostałymi urządzeniami.

## PONOWNE USTANAWIANIE POŁĄCZENIA Z URZĄDZENIEM PRZENOŚNYM

Należy nacisnąć przycisk *Bluetooth*  na pilocie zdalnego sterowania.

Listwa dźwiękowa podejmie próbę połączenia się z ostatnio podłączonym urządzeniem.

### UWAGI:

- Upewnij się, że funkcja *Bluetooth* jest włączona w urządzeniu przenośnym.
- Musi ono być włączone i znajdować się w odległości maksymalnie 9 metrów.

## USTANAWIANIE POŁĄCZENIA Z DODATKOWYM URZĄDZENIEM PRZENOŚNYM

Na liście urządzeń listwy dźwiękowej można zapisać maksymalnie osiem urządzeń, przy czym aktywne połączenie może być jednocześnie nawiązane z nie więcej niż dwoma urządzeniami.

**UWAGA:** Dźwięk można odtwarzać jednocześnie tylko z jednego urządzenia przenośnego.

1. Należy nacisnąć i przytrzymać przycisk *Bluetooth*  na pilocie zdalnego sterowania.



Niebieski wskaźnik stanu będzie migać.

2. Wybierz listwę dźwiękową z listy urządzeń na urządzeniu przenośnym.

**UWAGA:** Upewnij się, że funkcja *Bluetooth* jest włączona w urządzeniu przenośnym.

## CZYSZCZENIE LISTY URZĄDZEŃ LISTWY DŹWIĘKOWEJ

1. Naciśnij przycisk  i przytrzymaj go przez 10 sekund do chwili, gdy biały wskaźnik stanu mignie dwa razy, a następnie zostanie wyłączony.

Niebieski wskaźnik stanu będzie migać.

2. Usuń listwę dźwiękową z listy urządzeń *Bluetooth* w urządzeniu.

Wszystkie urządzenia zostaną wyczyszczone, a głośnik będzie gotowy do połączenia (zob. str. 34).

Listwa dźwiękowa może odtwarzać dźwięk AirPlay 2, dlatego można szybko strumieniowo przesyłać dźwięk z urządzenia Apple do listwy dźwiękowej lub kilku głośników.

### UWAGI:

- Aby korzystać z funkcji AirPlay 2, należy użyć urządzenia Apple z systemem iOS 11.4 lub nowszym.
- Urządzenie Apple i listwa dźwiękowa muszą być połączone z tą samą siecią Wi-Fi.
- Aby uzyskać więcej informacji na temat funkcji AirPlay, skorzystaj z następującej witryny internetowej: <https://www.apple.com/airplay>

## STRUMIENIOWE PRZESYŁANIE DŹWIĘKU Z CENTRUM STEROWANIA

1. Na urządzeniu Apple otwórz Centrum sterowania.
2. Naciśnij i przytrzymaj kartę dźwiękową w prawym górnym rogu ekranu, a następnie naciśnij ikonę AirPlay .
3. Wybierz listwę dźwiękową lub głośniki.

## STRUMIENIOWE PRZESYŁANIE DŹWIĘKU Z APLIKACJI

1. Otwórz aplikację muzyczną (taką jak Apple Music) i wybierz ścieżkę do odtwarzania.
2. Naciśnij przycisk .
3. Wybierz listwę dźwiękową lub głośniki.

Wyświetlacz LED znajdujący się na przednim panelu listwy dźwiękowej pokazuje stan urządzenia.

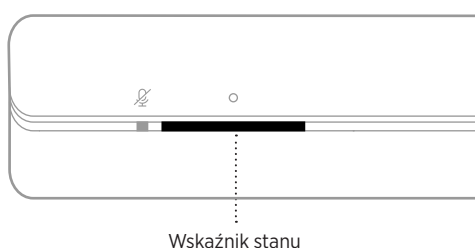

**UWAGA:** W danym momencie wyświetlacz LED pokazuje stan tylko jednego wybranego źródła.

## STAN SIECI WI-FI

Informuje o stanie połączenia Wi-Fi listwy dźwiękowej.

WSKAŹNIK STANU		STAN SYSTEMU
Miga (biały)		Łączenie z siecią Wi-Fi
Włączony (biały), a następnie wyłączony		Połączono z siecią Wi-Fi





## STAN BLUETOOTH

Informuje o stanie połączenia *Bluetooth* urządzeń przenośnych.

WSKAŹNIK STANU		STAN SYSTEMU
Miga (niebieski)		Gotowość do połączenia z urządzeniem przenośnym
Miga (biały)		Łączenie z urządzeniem przenośnym
Włączony (biały), a następnie wyłączony		Połączono z urządzeniem przenośnym
Biały wskaźnik stanu miga dwa razy, a następnie jest wyłączony		Czyszczenie listy urządzeń

## STAN ASYSTENTA GŁOSOWEGO

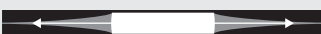
Informuje o stanie asystenta głosowego.

WSKAŹNIK STANU		STAN SYSTEMU
Wyłączony		Asystent głosowy jest bezczynny
Białe światło przesuwa się do środka, a następnie świeci nieprzerwanie		Asystent głosowy nasłuchuje
Biały segment jest przesuwany do bocznych krawędzi wskaźnika		Asystent głosowy przetwarza dane
Miga (biały na całej szerokości wskaźnika)		Asystent głosowy odtwarza komunikaty
Miga (żółty)		Powiadomienie odebrane od asystenta głosowego

## Wskaźnik wyłączonego mikrofonu

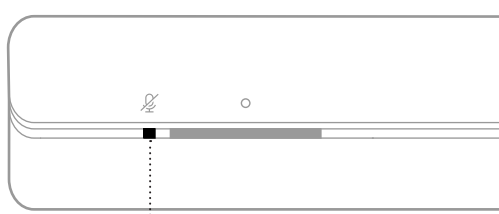



Wskaźnik wyłączonego mikrofonu

ZACHOWANIE WSKAŹNIKA	STAN SYSTEMU
Włączony (czerwony)	Mikrofon jest wyłączony



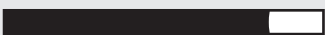



## ODTWARZANIE MULTIMEDIÓW I REGULOWANIE GŁOŚNOŚCI

Informuje o stanie listwy głosowej podczas sterowania odtwarzaniem multimediiów i głośnością.

WSKAŹNIK STANU		STAN SYSTEMU
Dwa środkowe białe segmenty wskaźnika są włączone		Rozpoczynanie/ wstrzymanie odtwarzania
Prawy biały segment wskaźnika stanu miga		Zwiększanie głośności
Lewy biały segment wskaźnika stanu miga		Zmniejszanie głośności

## STAN AKTUALIZACJI I BŁĘDY

Informuje o stanie aktualizacji oprogramowania i błędach.



WSKAŹNIK STANU		STAN SYSTEMU
Świeci na pomarańczowo		Trwa konfiguracja sieci Wi-Fi
Biały segment jest przesuwany od prawej do lewej krawędzi wskaźnika		Pobieranie aktualizacji
Biały segment jest przesuwany od lewej do prawej krawędzi wskaźnika		Aktualizowanie listwy dźwiękowej
Czterokrotnie miga (bursztynowy)		Błąd źródła — sprawdź aplikację Bose Music
Czterokrotnie miga na czerwono		Usługa jest tymczasowo niedostępna; spróbuj ponownie później.
Włączony (czerwony)		Błąd listwy dźwiękowej — należy się skontaktować z Działem Obsługi Klienta firmy Bose



## AKTUALIZACJA LISTWY DŹWIĘKOWEJ

Listwa dźwiękowa jest aktualizowana automatycznie, gdy ustanowione jest połączenie z aplikacją Bose Music i siecią Wi-Fi.

## WYŁĄCZANIE/WŁĄCZANIE SIECI WI-FI

Należy nacisnąć jednocześnie przycisk Bose Music  i przycisk przeskakiwania do tyłu  na pilocie zdalnego sterowania i przytrzymać je do chwili, gdy wyświetlacz zamiga dwukrotnie na biało, a następnie zgaśnie.

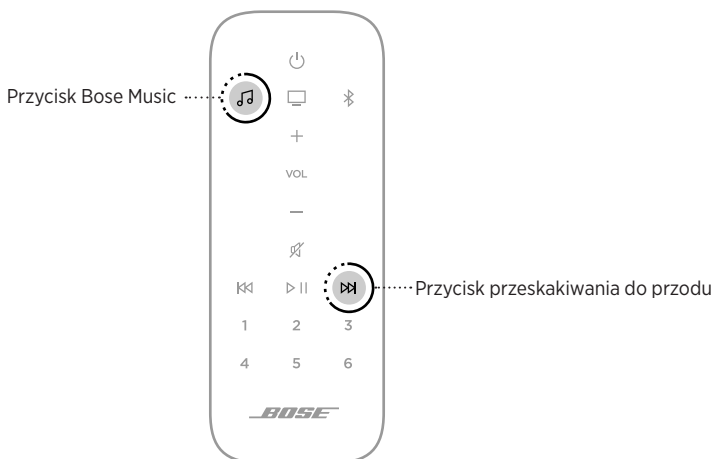

## PODŁĄCZANIE AKCESORIÓW (URZĄDZENIA OPCJONALNE)

Istnieje możliwość podłączenia do listwy dźwiękowej dowolnych z poniższych akcesoriów. Więcej informacji na ten temat znajduje się w podręczniku użytkownika danego akcesorium.

- **Moduł basowy Bose 500:** [worldwide.Bose.com/Support/BASS500](http://worldwide.Bose.com/Support/BASS500)
- **Moduł basowy Bose 700:** [worldwide.Bose.com/Support/BASS700](http://worldwide.Bose.com/Support/BASS700)
- **Moduł basowy Acoustimass 300:** [global.Bose.com/Support/AM300](http://global.Bose.com/Support/AM300)
- **Głośniki surround Bose:** [worldwide.Bose.com/Support/WSS](http://worldwide.Bose.com/Support/WSS)
- **Bezprzewodowe głośniki dźwięku przestrzennego Virtually Invisible 300:** [global.Bose.com/Support/VI300](http://global.Bose.com/Support/VI300)
- **Pilot uniwersalny do listwy dźwiękowej Bose:** [worldwide.Bose.com/Support/SB500](http://worldwide.Bose.com/Support/SB500)

## WKŁADANIE BATERII DO PILOTA

1. Aby otworzyć zasobnik na baterie, otwórz jego pokrywę w tylnej części pilota.

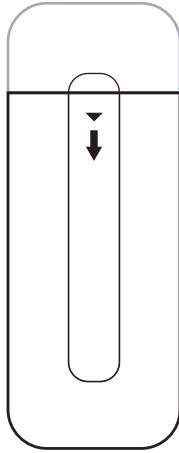

2. Włóż dwie załączone baterie AAA (IEC-LR3) 1,5 V. Ułóż bieguny baterii oznaczone symbolami + i – zgodnie z oznaczeniami + oraz – wewnątrz komory.

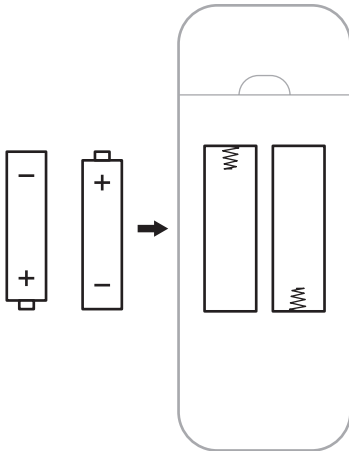

3. Zamknij pokrywę komory baterii.

## CZYSZCZENIE LISTWY DŹWIĘKOWEJ

Do czyszczenia zewnętrznych powierzchni listwy dźwiękowej należy używać miękkiej, suchej ściereczki.

### PRZESTROGI:

- Należy chronić urządzenie przed rozlaniem płynów i przedostaniem się ich do otworów w obudowie.
- NIE WOLNO wdychać powietrza do urządzenia.
- Do czyszczenia urządzenia NIE WOLNO używać odkurzacza.
- W pobliżu urządzenia NIE WOLNO rozpylać aerozoli.
- Nie należy używać rozpuszczalników, środków chemicznych, środków czyszczących na bazie alkoholu lub amoniaku ani materiałów ściernych.
- Należy chronić głośniki surround przed przedostaniem się przedmiotów do otworów w obudowie.

## CZĘŚCI ZAMIENNE I AKCESORIA

Części zamienne i akcesoria można zamówić w Dziale Obsługi Klientów firmy Bose.

Zachęcamy do odwiedzenia strony [worldwide.Bose.com/Support/SB500](http://worldwide.Bose.com/Support/SB500)

## OGRANICZONA GWARANCJA

Listwa dźwiękowa jest objęta ograniczoną gwarancją. Szczegółowe informacje dotyczące ograniczonej gwarancji są dostępne w witrynie [global.Bose.com/warranty](http://global.Bose.com/warranty).

Aby uzyskać więcej informacji na temat rejestrowania produktów, skorzystaj z witryny internetowej [global.Bose.com/register](http://global.Bose.com/register). Rezygnacja z rejestracji nie ma wpływu na uprawnienia wynikające z ograniczonej gwarancji.

## PODSTAWOWE ROZWIĄZANIA

W przypadku problemów z listwą dźwiękową należy:

- Sprawdzić, czy zasilacz sieciowy jest podłączony do sprawnego gniazda elektrycznego.
- Sprawdzić, czy wszystkie kable są podłączone prawidłowo.
- Sprawdzić stan wyświetlacza (patrz str. 38).
- Ustawić listwę dźwiękową w odległości 0,3–0,9 m od potencjalnych źródeł zakłóceń (takich jak routery i telefony bezprzewodowe, telewizory, kuchenki mikrofalowe itp.).
- Ustawić listwę dźwiękową w zalecanej odległości od routera bezprzewodowego lub urządzenia przenośnego w celu zapewnienia jej prawidłowego działania.
- Ustawić listwę dźwiękową zgodnie z zaleceniami dotyczącymi umiejscowienia (patrz str. 14).

## INNE ROZWIĄZANIA

Jeżeli nie można rozwiązać problemu, zapoznaj się z poniższą tabelą przedstawiającą objawy typowych problemów i możliwe sposoby ich rozwiązania. Jeżeli nie można rozwiązać problemu, skontaktuj się z Działem Obsługi Klientów firmy Bose.

Zachęcamy do odwiedzenia strony [worldwide.Bose.com/contact](http://worldwide.Bose.com/contact)

OBJAW	ROZWIĄZANIE
<b>Brak złącza HDMI eARC (lub ARC) albo złącza optycznego w telewizorze</b>	Należy podłączyć urządzenie do telewizora za pomocą konwertera audio i osobnego kabla audio, np. kabla koncentrycznego, kabla 3,5 mm lub analogowego kabla audio (brak w zestawie). Rodzaj konwertera i kabla zależy od wejściowych złączy audio dostępnych w telewizorze.
<b>Listwa dźwiękowa się nie uruchamia</b>	Należy podłączyć przewód zasilający do różnych gniazd elektrycznych. Należy użyć pilota do włączenia listwy dźwiękowej (patrz str. 21). Należy odłączyć przewody zasilające listwy dźwiękowej oraz opcjonalnego modułu basowego lub głośników surround, odczekać 30 sekund i podłączyć je prawidłowo do sprawnego gniazda elektrycznego.
<b>Pilot działa nieprawidłowo lub nie działa</b>	Należy ułożyć bieguny baterii oznaczone symbolami + i – zgodnie z oznaczeniami + oraz – wewnątrz komory (patrz str. 43). Należy wymienić baterie (patrz str. 43). Należy sprawdzić, czy pilot znajduje się w odległości maksymalnie 20 m od listwy dźwiękowej. Należy się upewnić, że między pilotem a listwą dźwiękową nie ma żadnych przeszkód.

OBJAW	ROZWIĄZANIE
<p><b>Przerwany dźwięk lub brak dźwięku</b></p>	<p>Jeśli boki wyświetlacza migają, listwa dźwiękowa jest wyciszona. Należy nacisnąć przycisk Wyciszenie / anulowanie wyciszenia <math>\text{⏏}</math> w celu anulowania wyciszenia listwy dźwiękowej.</p> <p>Należy się upewnić, że urządzenie przenośne nie jest wyciszone.</p> <p>Należy zwiększyć głośność listwy dźwiękowej (patrz str. 24) lub urządzenia przenośnego.</p> <p>Należy zmienić źródło (patrz str. 22).</p> <p>Odtwórz audio z innej aplikacji lub serwisu muzycznego.</p> <p>Jeśli dźwięk jest przesyłany za pośrednictwem sieci Wi-Fi, należy zresetować router.</p> <p>Ponownie uruchom urządzenie przenośne.</p> <p>Należy się upewnić, że używane urządzenie przenośne <i>Bluetooth</i> jest kompatybilne.</p> <p><b>UWAGA:</b> Do listwy dźwiękowej nie można podłączyć słuchawek <i>Bluetooth</i>.</p> <p>Należy się upewnić, że kabel HDMI listwy dźwiękowej jest podłączony do złącza telewizora z oznaczeniem <b>HDMI eARC</b> lub <b>ARC (Audio Return Channel)</b>, a nie do standardowego złącza HDMI. Jeśli telewizor nie jest wyposażony w złącze HDMI eARC oraz ARC, należy podłączyć listwę dźwiękową za pomocą kabla optycznego (niedostarczonego z systemem — patrz str. 54).</p> <p>Jeśli listwa dźwiękowa jest podłączona do złącza HDMI eARC lub ARC telewizora, należy się upewnić, że w menu systemu telewizora została włączona funkcja <b>Consumer Electronics Control (CEC)</b>. Funkcja CEC może się nazywać inaczej w telewizorach innych producentów. Należy się zapoznać z podręcznikiem użytkownika telewizora.</p> <p>Należy odłączyć kabel HDMI listwy dźwiękowej od złącza HDMI eARC lub ARC telewizora, a następnie podłączyć go ponownie.</p> <p>Należy podłączyć kabel optyczny (niedostarczony z systemem) do złącza telewizora z oznaczeniem <b>Output</b> lub <b>OUT</b>, a nie Input lub IN.</p> <p>Należy odłączyć przewody zasilające listwy dźwiękowej oraz opcjonalnego modułu basowego lub głośników surround, odczekać 30 sekund i podłączyć je prawidłowo do sprawnego gniazda elektrycznego.</p>
<p><b>Listwa dźwiękowa nie łączy się z modułem basowym lub głośnikami surround</b></p>	<p>Należy skorzystać z informacji dotyczących rozwiązywania problemów, podanych w podręczniku użytkownika modułu basowego lub głośników surround (patrz str. 42).</p> <p>Należy się upewnić, że moduł basowy lub głośniki surround są kompatybilne z daną listwą dźwiękową (patrz str. 42).</p> <p>Należy odłączyć przewody zasilające listwy dźwiękowej oraz opcjonalnego modułu basowego lub głośników surround, odczekać 30 sekund i podłączyć je prawidłowo do sprawnego gniazda elektrycznego.</p>

OBJAW	ROZWIĄZANIE
<p><b>Brak dźwięku z modułu basowego lub głośników surround</b></p>	<p>Należy się upewnić, że moduł basowy lub głośniki surround są kompatybilne z daną listwą dźwiękową (patrz str. 42).</p> <p>Należy sprawdzić w aplikacji Bose Music, czy oprogramowanie zostało zaktualizowane.</p> <p>Należy dostosować poziom niskich tonów w aplikacji Bose Music (patrz str. 25).</p> <p>Należy zmienić źródło (patrz str. 22).</p>
<p><b>Dźwięk dochodzi z głośnika telewizora</b></p>	<p>Należy się upewnić, że kabel HDMI listwy dźwiękowej jest podłączony do złącza telewizora z oznaczeniem <b>HDMI eARC</b> lub <b>ARC (Audio Return Channel)</b>. Jeśli telewizor nie jest wyposażony w złącze HDMI eARC oraz ARC, należy podłączyć listwę dźwiękową za pomocą kabla optycznego (niedostarczonego z systemem — patrz str. 54).</p> <p>Należy wyłączyć głośniki telewizora. Aby się dowiedzieć, jak to zrobić, należy się zapoznać z podręcznikiem użytkownika telewizora.</p> <p>Jeśli listwa dźwiękowa jest podłączona do złącza HDMI eARC lub ARC telewizora, należy się upewnić, że w menu systemu telewizora została włączona funkcja <b>Consumer Electronics Control (CEC)</b>. Funkcja CEC może się nazywać inaczej w telewizorach innych producentów. Należy się zapoznać z podręcznikiem użytkownika telewizora.</p> <p>Należy odłączyć kabel HDMI listwy dźwiękowej od złącza HDMI eARC lub ARC telewizora, a następnie podłączyć go ponownie.</p> <p>Należy zmniejszyć głośność telewizora.</p> <p>Należy podłączyć listwę dźwiękową, korzystając zarówno z kabla HDMI (patrz str. 53), jak i kabla optycznego (niedostarczonego z systemem — patrz str. 54).</p>
<p><b>Niska jakość dźwięku lub zniekształcony dźwięk</b></p>	<p>Należy sprawdzić inne źródła, jeśli są dostępne.</p> <p>Należy się upewnić, że telewizor może przekazywać na wyjście dźwięk przestrzenny. Aby się dowiedzieć, jak to zrobić, należy się zapoznać z podręcznikiem użytkownika telewizora.</p> <p>Jeśli dźwięk jest przesyłany z innego urządzenia, należy zmniejszyć jego głośność.</p> <p>Należy dostosować poziom niskich tonów w aplikacji Bose Music (patrz str. 25).</p> <p>Należy wyłączyć głośniki telewizora. Należy się zapoznać z podręcznikiem użytkownika telewizora.</p> <p>Należy przeprowadzić kalibrację dźwięku ADAPTIQ (patrz: str. 19).</p>

OBJAW	ROZWIĄZANIE
<p><b>Listwa dźwiękowa nie odtwarza dźwięku z właściwego źródła lub wybiera nieprawidłowe źródło po opóźnieniu</b></p>	<p>Za pomocą aplikacji Bose Music należy zmienić opcję funkcji CEC na <b>Alternatywnie</b>.</p> <p>Należy wyłączyć funkcję CEC w źródle. Więcej informacji na ten temat znajduje się w podręczniku użytkownika danego urządzenia źródłowego.</p> <p>Należy podłączyć listwę dźwiękową, korzystając zarówno z kabla HDMI (patrz str. 53), jak i kabla optycznego (niedostarczonego z systemem — patrz str. 54).</p>
<p><b>Listwa dźwiękowa nie łączy się z siecią Wi-Fi</b></p>	<p>W aplikacji Bose Music należy wybrać prawidłową nazwę sieci i wpisać hasło sieciowe (z uwzględnieniem wielkich i małych liter).</p> <p>Należy się upewnić, że listwa dźwiękowa i urządzenie przenośne są podłączone do tej samej sieci Wi-Fi.</p> <p>Jeśli informacje sieciowe uległy zmianie, należy sprawdzić informacje we właściwej sekcji (patrz str. 18).</p> <p>Należy włączyć obsługę sieci Wi-Fi w urządzeniu przenośnym używanym do konfiguracji.</p> <p>Należy zamknąć inne aplikacje otwarte na urządzeniu przenośnym.</p> <p>Należy ponownie uruchomić urządzenie przenośne i router.</p> <p>Jeżeli router obsługuje zarówno pasmo 2,4 GHz, jak i 5 GHz, należy upewnić się, że urządzenie przenośne i listwa dźwiękowa korzystają z tego samego pasma.</p> <p><b>UWAGA:</b> Każde pasmo powinno mieć unikatową nazwę, aby zminimalizować ryzyko korzystania z niewłaściwej częstotliwości.</p> <p>Należy zresetować router.</p> <p>Należy odłączyć przewody zasilające listwy dźwiękowej oraz opcjonalnego modułu basowego lub głośników surround, odczekać 30 sekund i podłączyć je prawidłowo do sprawnego gniazda elektrycznego. Należy odinstalować aplikację Bose Music na urządzeniu przenośnym, zainstalować ją ponownie, a następnie jeszcze raz skonfigurować.</p> <p>Połącz się z siecią za pomocą kabla Ethernet.</p>





OBJAW	ROZWIĄZANIE
<p><b>Listwa dźwiękowa nie łączy się z urządzeniem Bluetooth.</b></p>	<p>Należy wyłączyć i włączyć funkcję <i>Bluetooth</i> na urządzeniu przenośnym. Należy usunąć listwę dźwiękową z listy urządzeń <i>Bluetooth</i>. Ponownie ustanów połączenie (zob. str. 34).</p> <p>Podłącz inne urządzenie przenośne (zob. str. 34).</p> <p>Należy się upewnić, że używane urządzenie przenośne <i>Bluetooth</i> jest kompatybilne.</p> <p><b>UWAGA:</b> Do listwy dźwiękowej nie można podłączyć słuchawek <i>Bluetooth</i>.</p> <p>Należy usunąć listwę dźwiękową z listy urządzeń <i>Bluetooth</i> w urządzeniu przenośnym i spróbować połączyć ponownie (patrz str. 34).</p> <p>Należy wyczyścić listę urządzeń listwy dźwiękowej (patrz „Czyszczenie listy urządzeń listwy dźwiękowej” na str. 36) i ponownie ustanowić połączenie (patrz str. 34).</p>
<p><b>Listwa dźwiękowa nie przesyła strumieniowo dźwięku przy użyciu funkcji AirPlay</b></p>	<p>Upewnij się, że listwa dźwiękowa jest zasilana i znajduje się w zasięgu (zob. str. 16).</p> <p>Upewnij się, że urządzenie Apple i listwa dźwiękowa są połączone z tą samą siecią Wi-Fi.</p> <p>Zaktualizuj urządzenie Apple.</p> <p>Upewnij się, że listwa dźwiękowa została zaktualizowana (zob. str. 41).</p> <p>Jeżeli ikona AirPlay  nie jest wyświetlana w aplikacji muzycznej używanej do przesyłania strumieniowego, należy przesyłać audio strumieniowo z centrum sterowania.</p> <p>Aby uzyskać dodatkową pomoc, skorzystaj z następującej witryny internetowej: <a href="https://www.apple.com/airplay">https://www.apple.com/airplay</a></p>
<p><b>Aplikacja Bose Music nie działa na urządzeniu przenośnym</b></p>	<p>Upewnij się, że urządzenie przenośne jest zgodne z aplikacją Bose Music i spełnia minimalne wymagania systemowe. Aby uzyskać więcej informacji, skorzystaj ze sklepu z aplikacjami w urządzeniu przenośnym.</p> <p>Należy odinstalować aplikację Bose Music na urządzeniu przenośnym, a następnie zainstalować ją ponownie (zob. str. 17).</p>
<p><b>Listwy dźwiękowej nie można dodać do innego konta Bose</b></p>	<p>Należy sprawdzić w aplikacji Bose Music, czy włączono funkcję udostępniania listwy dźwiękowej.</p> <p>Należy się upewnić, że listwa dźwiękowa i urządzenie przenośne są podłączone do tej samej sieci Wi-Fi.</p>

OBJAW	ROZWIĄZANIE
<p><b>Asystent Alexa nie odpowiada</b></p>	<p>Upewnij się, że asystent Alexa został skonfigurowany przy użyciu aplikacji Bose Music (zob. str. 26).</p> <p><b>UWAGA:</b> Listwa dźwiękowa musi być skonfigurowana i połączona z siecią Wi-Fi za pośrednictwem aplikacji Bose Music.</p> <p>Należy się upewnić, że urządzenie jest w kraju, w którym Alexa jest dostępna.</p> <p>Należy się upewnić, że wskaźnik wyłączonego mikrofonu nie świeci się na czerwono. Aby wyłączyć mikrofon, należy sprawdzić informacje we właściwej sekcji (patrz str. 39).</p> <p>Należy wypowiedzieć nazwę, która została przypisana w aplikacji Bose Music. Jeżeli wiele głośników ma tę samą nazwę, użyj nazwy przypisanej w aplikacji Alexa lub zmień nazwę w aplikacji Bose Music.</p> <p>Aby uzyskać dodatkową pomoc, skorzystaj z następującej witryny internetowej: <a href="https://www.amazon.com/usealexa">https://www.amazon.com/usealexa</a></p>
<p><b>Asystent Google Assistant nie odpowiada</b></p>	<p>Upewnij się, że asystent Google Assistant został skonfigurowany za pośrednictwem aplikacji Bose Music (patrz sekcja str. 26).</p> <p>Połącz urządzenie przenośne z siecią Wi-Fi.</p> <p>Upewnij się, że asystent Google Assistant jest obsługiwany w danym kraju.</p> <p>Upewnij się, że korzystasz z najnowszej wersji aplikacji Google Assistant.</p> <p>Upewnij się, że urządzenie przenośne jest zgodne.</p> <p>Usuń asystenta Google Assistant z systemu przy użyciu aplikacji Bose Music. Następnie ponownie dodaj asystenta Google Assistant.</p> <p>Wybierz serwis Pandora lub Spotify jako domyślny serwis audio (zob. str. 31).</p> <p>Konieczniesz skorzystaj z konta serwisu audio, które jest używane w aplikacjach Bose Music i Google Assistant.</p> <p>Asystent Google Assistant nie obsługuje niektórych żądań użytkownika. Co pewien czas dodawane są nowe funkcje.</p> <p>Aby uzyskać dodatkową pomoc, skorzystaj z następującej witryny internetowej: <a href="https://support.google.com/assistant">https://support.google.com/assistant</a></p>
<p><b>Zmiana ustawień wyników osobistych asystenta Google Assistant</b></p>	<p>Aby wyłączyć wyniki osobiste lub zmienić konto dla wyników osobistych, należy użyć menu Ustawienia w aplikacji Google Assistant.</p>
<p><b>Ustawienie wstępne nie działa</b></p>	<p>Należy się upewnić, że ustawienie wstępne zostało skonfigurowane (patrz str. 32).</p> <p>Należy nacisnąć przycisk Bose Music  w celu sprawdzenia, czy listwa dźwiękowa korzysta z właściwego źródła.</p>

## RESETOWANIE LISTWY DŹWIĘKOWEJ

Reset do ustawień fabrycznych powoduje wyczyszczenie wszystkich ustawień źródeł, głośności, sieci i kalibracji dźwięku ADAPTiQ z listwy dźwiękowej oraz przywrócenie oryginalnych ustawień fabrycznych.

1. Należy nacisnąć jednocześnie przycisk zasilania  i przycisk przeskakiwania do tyłu  na pilocie zdalnego sterowania i przytrzymać je przez 5 sekund do chwili, gdy wyświetlacz zamiga dwukrotnie na biało, a następnie zgaśnie.



Listwa dźwiękowa uruchomi się ponownie. Po zakończeniu procesu resetowania bursztynowy wskaźnik stanu zostanie włączony.

2. Aby przywrócić ustawienia sieci i audio listwy dźwiękowej, należy:
  - a. Uruchom aplikację Bose Music na urządzeniu przenośnym i dodaj listwę dźwiękową do swojej sieci (patrz „Użytkownicy z kontem w aplikacji Bose Music” na str. 18).
  - b. Uruchomić kalibrację dźwięku ADAPTiQ za pomocą aplikacji Bose Music.

## SPOSOBY PODŁĄCZANIA

Listwę dźwiękową należy podłączyć do telewizora, korzystając z jednego z poniższych sposobów:

**Sposób nr 1 (zalecany):** HDMI eARC lub ARC (Audio Return Channel)

**Sposób nr 2:** Kabel optyczny (niedostarczony z systemem)

**UWAGA:** Zalecaną opcją jest podłączenie listwy dźwiękowej do złącza HDMI eARC lub ARC telewizora za pomocą kabla HDMI.

1. Zlokalizuj z tyłu telewizora panele złącza **HDMI IN** i **Audio OUT** (optyczne).

**UWAGA:** Panel złączy telewizora może różnić się od przedstawionego. Należy się kierować kształtem złącza.

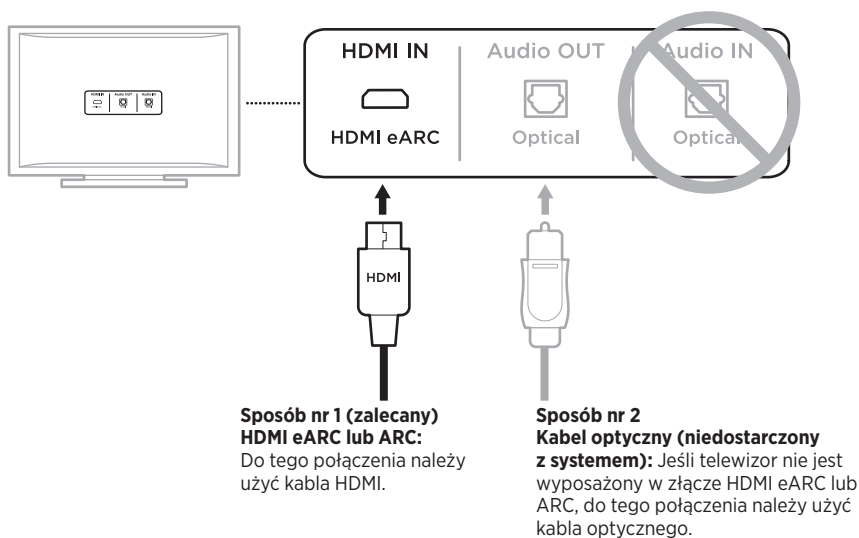

2. Wybierz kabel audio.

## PODŁĄCZANIE LISTWY DŹWIĘKOWEJ DO TELEWIZORA

Po wybraniu kabla audio należy podłączyć listwę dźwiękową do telewizora.

### Sposób nr 1 (zalecany): HDMI eARC lub ARC

1. Podłącz jeden koniec kabla HDMI do złącza **HDMI eARC** lub **ARC** telewizora.

**UWAGA:** Należy się upewnić, że kabel HDMI jest podłączony do złącza HDMI ARC telewizora, a nie do standardowego złącza HDMI. Jeśli telewizor nie ma złącza HDMI eARC lub ARC, należy sprawdzić informacje we właściwej sekcji (patrz str. 54).

2. Podłącz drugi koniec kabla do złącza **HDMI (ARC)** listwy dźwiękowej.

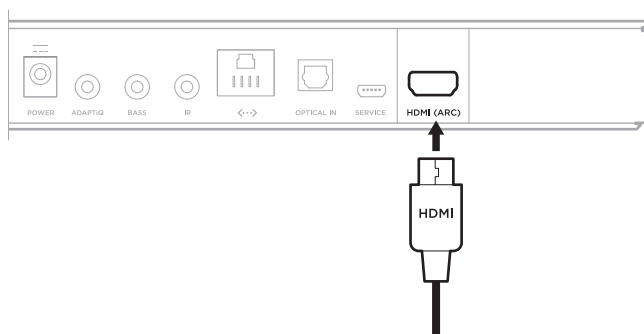

## Sposób nr 2: Kabel optyczny (nieдостаrczony z systemem)

Jeśli telewizor nie jest wyposażony w złącze HDMI eARC lub ARC, do podłączenia listwy dźwiękowej należy użyć kabla optycznego (nieдостаrczonego z systemem).

1. Usuń ochronne nakładki z obu końców kabla optycznego.

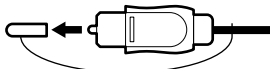

**PRZESTROGA:** Włożenie wtyczki w nieprawidłowy sposób może spowodować jej uszkodzenie, a także uszkodzić złącze.

2. Podłącz jeden koniec kabla optycznego do złącza **Optical OUT** telewizora.
3. Chwyć wtyczkę na drugim końcu kabla optycznego.
4. Dopasuj wtyczkę do złącza **OPTICAL IN** listwy dźwiękowej i włóż ją ostrożnie.

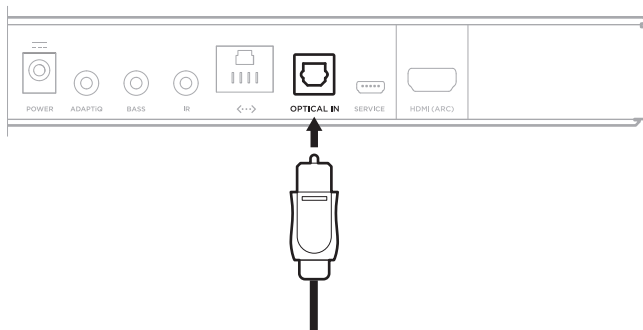



**UWAGA:** Złącze jest wyposażone w drzwiczki na zawiasach, które otworzą się do wewnątrz podczas wkładania wtyczki.

5. Zdecydowanie wcisnij wtyczkę do złącza, tak aby została zablokowana w odpowiednim położeniu.



## SPRAWDZANIE DŹWIĘKU

**UWAGA:** Aby uniknąć zniekształceń dźwięku, należy wyłączyć głośniki telewizora. Więcej informacji na ten temat znajduje się w podręczniku użytkownika telewizora.

1. Włącz telewizor.
  2. Jeśli używany jest dekodery telewizji kablowej/satelitarnej lub inne źródło dodatkowe:
    - a. Włącz to źródło.
    - b. Wybierz właściwe wejście telewizora.
  3. Jeśli listwa dźwiękowa nie jest włączona, naciśnij przycisk zasilania  na pilocie.  
Listwa dźwiękowa odtworzy sygnał dźwiękowy.
  4. Naciśnij przycisk wyciszenia / anulowania wyciszenia .
- Telewizor i listwa dźwiękowa nie odtworzą sygnału dźwiękowego.

**UWAGA:** Jeśli słychać dźwięk dobiegający z głośników telewizora lub nie słychać dźwięku z listwy dźwiękowej, należy sprawdzić informacje we właściwej sekcji (patrz str. 47).

