

▶ RCB83326MX

ET	Kasutusjuhend Külmik-sügavkülmuti	2
LV	Lietošanas instrukcija Ledusskapis ar saldētavu	15
LT	Naudojimo instrukcija Šaldytuvas-šaldiklis	28
PL	Instrukcja obsługi Chłodziarko-zamrażarka	41

USER MANUAL



AEG

SISUKORD

1. OHUTUSINFO.....	2
2. OHUTUSJUHISED.....	4
3. KASUTAMINE.....	5
4. IGAPÄEVANE KASUTAMINE.....	8
5. PUHASTUS JA HOOLDUS.....	9
6. VEAOTSING.....	10
7. PAIGALDAMINE.....	13
8. TEHNILISED ANDMED.....	13

PARIMATE TULEMUSTE SAAVUTAMISEKS

Täname teid selle AEG toote valimise eest. Lõime toote, mis võimaldab teil aastaid nautida laitmatuid tulemusi ning lisasime elu lihtsamaks ja kergemaks muutvaid innovaatilisi tehnoloogiaid – omadusi, mida te tavaliste seadmete juures ei pruugi leida. Leidke mõni minut aega ning lugege, kuidas seadmega parimaid tulemusi saavutada.

Külastage meie veebisaiti:



Kasutusnõuanded, brošüürid, veaotsing, teenindusinfo:
www.aeg.com/webselfservice



Registreerige oma toote parema teeninduse saamiseks:
www.registreaeg.com



Ostke lisaseadmeid, tarvikuid ja originaalvaruosi:
www.aeg.com/shop

KLIENDITEENINDUS

Soovitame alati kasutada originaalvaruosi.

Teenindusse pöördumisel peaksid teil olema varuks järgmised andmed: Mudel, tootenumber (PNC), seerianumber.

Andmed leiate andmesildilt.

 Hoiatus / oluline ohutusinfo

 Üldine informatsioon ja nõuanded

 Keskkonnateave

Jäetakse õigus teha muutusi.

1. OHUTUSINFO

Enne seadme paigaldamist ja kasutamist lugege kaasasolev juhend tähelepanelikult läbi. Tootja ei võta endale vastutust vigastuste või varalise kahju eest, mis on tingitud paigaldusnõuete eiramisest või väärist kasutusest. Hoidke kasutusjuhend kindlas kohas alles, et saaksite seda vajadusel vaadata.

1.1 Laste ja ohustatud inimeste turvalisus

- Üle 8-aastased lapsed ning füüsilise, sensoorse või vaimse erivajadusega või oskuste ja teadmisteta inimesed võivad seda seadet kasutada vaid järelvalve olemasolul ja juhul, kui neid on õpetatud seadet turvaliselt kasutama ning nad mõistavad seadme kasutamisega kaasnevat ohte.
- Lapsed vanuses 3 kuni 8 aastat ning raske või keerulise puudega isikud võivad seda seadet kasutada ainult juhul, kui neid on põhjalikult juhendatud.
- Alla 3-aastased lapsed tohivad olla seadme läheduses ainult siis, kui täiskasvanu nende tegevust jälgib.
- Ärge lubage lastel seadmega mängida.
- Ilma järelvalveta ei tohi lapsed seadet puhastada ega hooldustoiminguid läbi viia.
- Hoidke pakendimaterjal lastele kättesaamatus kohas ja kõrvaldage see nõuetekohaselt.

1.2 Üldine ohutus

- See seade on mõeldud kasutamiseks koduses majapidamises või muudes sarnastes kohtades, näiteks:
 - Talumajapidamistes, personalile mõeldud köökides kauplustes või kontorites
 - Hotellides, motellides ja muudes majutuskohtades.
- Hoidke ventilatsioonivad vabad nii eraldiseisva kui ka sisseehitatud seadme puhul.
- Ärge kasutage sulamisprotsessi kiirendamiseks mehhaanilisi ega muid vahendeid – kasutage ainult tooja soovitatud tarvikuid.
- Vältige külmutusagensi süsteemi kahjustamist.
- Ärge kasutage toiduainete hoidmiseks mõeldud osades elektrilisi seadmeid, kui need pole tootja poolt spetsiaalselt soovitatud.
- Ärge kasutage seadme puhastamiseks vee- või aurupihustit.

- Puhastage seadet pehme niiske lapiga. Kasutage ainult neutraalseid pesuaineid. Ärge kasutage abrasiivseid tooteid, küürimisšvamme, lahusteid ega metallist esemeid.
- Ärge hoidke selles seadmes süttivaid aineid ega plahvatusohtlikke esemeid (nt aerosoolpihusteid).
- Kui toitejuhe on vigastatud, laske see ohutuse mõttes välja vahetada tootja, selle volitatud hooldekeskuses või lihtsalt kvalifitseeritud isiku poolt.

2. OHUTUSJUHISED

2.1 Paigaldamine



HOIATUS!

Seadet tohib paigaldada ainult kvalifitseeritud tehnik.

- Eemaldage pakend ja transportipoldid.
- Kahjustatud seadet ei tohi paigaldada ega kasutada.
- Järgige seadmega kaasasolevaid paigaldusjuhiseid.
- Kuna seade on raske, olge selle liigutamisel ettevaatlik. Kasutage töökindaid ja kinnisi jalanõusid.
- Jälgige, et õhk saaks seadme ümber vabalt liikuda.
- Esmakordsel paigaldamisel või ukse avamissuuna muutmisel oodake enne elektrivõrku ühendamist vähemalt 4 tundi. See on vajalik selleks, et õli saaks kompressorisse tagasi valguda.
- Enne mis tahes toimingute läbiviimist (nt ukse avamissuuna muutmine) eemaldage toitejuhe seinakontaktist.
- Ärge paigutage seadet radiaatorite, pliitide ega ahjude lähedusse.
- Ärge paigutage seadet otsese päikesevalgusega kohta.
- Ärge paigaldage seda seadet liiga niiskesse või liiga külma kohta.
- Seadme teise kohta viimisel tõstke seda esiservast, et vältida põranda kriimustamist.

2.2 Elektriühendus



HOIATUS!

Tulekahju- ja elektrilöögioht!

- Seade peab olema maandatud.
- Kontrollige, kas andmeplaadil olevad elektrilandmed vastavad teie kohaliku vooluvõrgu näitajatele.
- Kasutage alati nõuetekohaselt paigaldatud ohutud pistikupesad.
- Ärge kasutage mitmikpistikuid ega pikenduskaableid.
- Veenduge, et te elektrilisi osi ei vigastaks (nt toitepistikut, toitejuhet, kompressorit). Elektriliste osade vahetamiseks pöörduge volitatud teeninduskeskusesse või elektriku poole.
- Toitejuhe peab jääma toitepistikust allapoole.
- Ühendage toitepistik seinakontakti alles pärast paigalduse lõpuleviimist. Veenduge, et pärast paigaldamist säilib juurdepääs toitepistikule.
- Seadet välja lülitades ärge tõmmake toitekaablist. Hoidke alati kinni toitepistikust.

2.3 Kasutamine



HOIATUS!

Vigastuse, põletuse, elektrilöögi või tulekahjuoht!

- Ärge muutke seadme tehnilisi omadusi.
- Ärge pange seadmesse muid elektriseadmeid (nt jäätisevalmistajat), kui see pole tootja poolt ette nähtud.
- Olge ettevaatlik külmutusagensi süsteemiga – see on õrn. Külmutusagens sisaldab isobutaani (R600a), mis on väga keskkonnoahtlik gaas. Tegemist on süttiva gaasiga.

- Kui külmutusagens on viga saanud, siis veenduge, ega seadmest ei tule leeke või suitsu. Ohutage ruum korralikult.
- Jälgige, et kuumad esemed ei puutuks vastu seadme plastpindu.
- Ärge asetage kihisevaid jooke sügavkülmikusse. See tekitab joogipudelis rõhku.
- Ärge hoidke seadmes süttivaid gaase ega vedelikke.
- Ärge pange süttivaid või süttiva ainega määratud esemeid seadmesse, selle lähedusse või peale.
- Ärge katsuge kompressorit ega kondensaatorit. Need on kuumad.
- Ärge eemaldage sügavkülmikut toiduaineid ega puutuge neid märgade või niiskete kätega.
- Ärge külmutage juba ülessulatatud toiduaineid.
- Järgige külmutatud toiduainete pakenditel olevaid säilitusjuhiseid.

2.4 Sisevalgustus



HOIATUS!
Elektrilöögi oht!

- See valgustitüüp on mõeldud kasutamiseks üksnes selles seadmes. Ärge kasutage seda ruumide valgustamiseks.

2.5 Puhastus ja hooldus



HOIATUS!
Seadme vigastamise või kahjustamise oht!

- Enne hooldust lülitage seade välja ja ühendage toitepistik pistikupesast lahti.
- Selle seadme jahutusüksus sisaldab süsivesinikke. Süsteemi tohib hooldada ja laadida ainult kvalifitseeritud tehnik.
- Kontrollige regulaarselt külmiku äravooluava; vajadusel puhastage. Kui äravooluava on ummistunud, koguneb sulamisvesi seadme põhjale.

2.6 Hooldus

- Seadme parandamiseks võtke ühendust volitatud teeninduskeskusega.
- Kasutage ainult originaalvaruosi.

2.7 Jäätmekäitlus



HOIATUS!
Lämbumis- või vigastusoh!

- Eemaldage seade vooluvõrgust.
- Lõigake toitekaabel seadme küljest lahti ja visake ära.
- Eemaldage uksekäepide, et vältida laste ja loomade seadmesse lõksujäämist.
- Selle seadme külmutusagensi süsteem ja isolatsioonimaterjalid on osoonisõbralikud.
- Isolatsioonivaht sisaldab tuleohtlikku gaasi. Seadme õige kõrvaldamise kohta saate täpsemaid juhiseid kohalikust omavalitsusest.
- Ärge vigastage soojusvaheti läheduses paiknevat jahutusüksust.

3. KASUTAMINE

3.1 Juhtpaneel

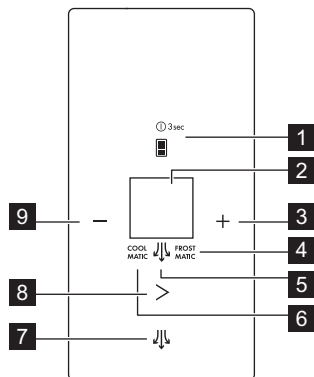

1. Sektsiooni valikunupp ja ON/OFF-nupp
2. Ekraan
3. Temperatuuri tõstmise nupp
4. FROSTMATIC-indikaator
5. ExtraHumidity-indikaator
6. COOLMATIC-indikaator
7. ExtraHumidity-nupp
8. Mode-nupp
9. Temperatuuri alandamise nupp

Nuputoonide eelmääratud helitugevust saab muuta, vajutades 3 sekundi jooksul korraka temperatuuri tõstmise ja temperatuuri vähendamise nuppu.

Teistkordne vajutamine taastab algseade.

Ekraan

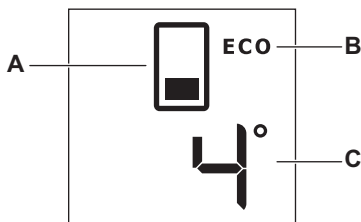

- A. Sektsiooni indikaator
- B. ECO-režiim

- C. Sektsiooni temperatuuri indikaator

3.2 ON/OFF

Lülitage seade elektrivõrku.

Elektrivõrku lülitumisel lülitub seade automaatselt SISSE.

1. Lülitage seade VÄLJA, vajutades 3 sekundit ON/OFF-nuppu.
2. Lülitage seade SISSE, vajutades ON/OFF-nuppu.

3.3 Temperatuuri reguleerimine

1. Valige külmiku- või sügavkülmutisektsioon, vajutades sektsiooni valikunuppu.

2. Soovitud temperatuuri valimiseks vajutage temperatuuri tõstmise või vähendamise nuppu.

Vaiketemperatuuri seaded:

- +4°C külmikusektsioonile;
- -18°C sügavkülmikusektsioonile.

Temperatuurinäidikul kuvatakse valitud temperatuur.



Kui maksimaalne või minimaalne temperatuur on valitud, ei muuda nupu uuesti vajutamine temperatuuriseadet. Kõlab helisignaali.

3.4 Aktiivne režiim

Aktiivses režiimis saate muuta seadme kõik seadeid.

Aktiivse režiimi sisselülitamiseks avage uks ja vajutage mis tahes nuppu 1 sekundi jooksul, kuni kõlab helisignaali. Ikkoonid süttivad.



Aktiivne režiim lülitub automaatselt välja 30 sekundi pärast.

3.5 Temperatuuri kiire muutmise funktsioonid COOLMATIC ja FROSTMATIC

Temperatuuri võimendusfunktsioonid alandavad valitud sektsioonis kiiresti temperatuuri, et tagada toiduainete säilitamiseks õiged tingimused. Soovitatav on COOLMATIC sisse lülitada, kui on vaja toiduaineid kiiremini jahutada, et vältida muude juba külmikus olevate toitude soojenemist ning FROSTMATIC-funktsioon sisse lülitada, kui on vaja kiiresti sügavkülmikus temperatuuri alandada, et värsked toiduained kiiremini külmutada.



Selle funktsiooni töö katkeb automaatselt:

- COOLMATIC 6 tunni pärast,
- FROSTMATIC 52 tunni pärast.

1. Funktsiooni COOLMATIC sisselülitamiseks vajutage üks kord režiiminuppu.

Ilmub COOLMATIC-indikaator.

2. Funktsioonide COOLMATIC ja FROSTMATIC korraga sisselülitamiseks vajutage kaks korda režiiminuppu.

Ilmuvad indikaatorid COOLMATIC ja FROSTMATIC.

3. Funktsiooni FROSTMATIC sisselülitamiseks vajutage kolm korda režiiminuppu.

Ilmub FROSTMATIC-indikaator.

4. Funktsioonide väljalülitamiseks vajutage režiiminuppu, kuni FROSTMATIC ja/või COOLMATIC-indikaator kustub.

3.6 ECO-režiim

ECO-režiim lülitatakse sisse, kui valitud sektsiooni jaoks määratud temperatuur on järgmine:

- 4°C külmikusektsioonile;
- -18°C sügavkülmikusektsioonile

ECO-režiimi indikaator ilmub ekraanile funktsiooni sisselülitamisel.



See seade tagab minimaalse energiatarbimise ja toiduainete õige säilitamise.

3.7 ExtraHumidity-režiim

Kui soovite külmutuskapi siseniiskust suurendada, on soovitatav sisse lülitada ExtraHumidity-funktsioon.

1. Funktsiooni sisselülitamiseks vajutage ExtraHumidity. Indikaator ExtraHumidity põleb.
2. Funktsiooni väljalülitamiseks vajutage ExtraHumidity-nuppu, kuni ExtraHumidity-indikaator kustub.

3.8 DEMO-režiim

DEMO-režiim võimaldab paneeli kasutada ka ilma seadet sisse lülitamata.

- Režiimi sisselülitamiseks vajutage režiiminupp 9 korda, kuni ekraanil kuvatakse **dE**.
- Režiimi väljalülitamiseks vajutage umbes 10 sekundit režiiminuppu. Seade läheb tagasi tavarežiimi.

3.9 Kõrge temperatuuri hoiatus

Temperatuuri tõusust sügavkülmikusektsioonis (näiteks toitekatkestuse või ukse avamise tõttu) annab märku:

- sektsiooni valikuklahvi ja sektsiooni indikaatori vilkumine;
- helisignaali.

Hoiatuse lähtestamiseks vajutage mis tahes nuppu.

Helisignaali lülitub välja.

Hoiatuse indikaatorid jätkavad vilkumist normaaltingimuste taastumiseni.

3.10 Lahtise ukse signaal

Kui uks jääb mõneks minutiks lahti, kõlab hoiatussignaal. Lahtise ukse hoiatusindikaatorid on järgmised:

- sektsiooni valikuklahvi ja sektsiooni indikaatori vilkumine;

- helisignaal.

Tavaliste tingimuste taastumisel (uks sulgemisel) helisignaal vaikib. Hoiatuse ajal saab heli välja lülitada, kui vajutate suvalist nuppu.

4. IGAPÄEVANE KASUTAMINE



HOIATUS!

Vt ohutust käsitlevaid peatükke.

4.1 Esmane sisselülitamine



ETTEVAATUST!

Enne seadme emakordset sisselülitamist laske seadmel püstiasendis vähemalt neli tundi seista. Selle aja jooksul jõuab õli kompressorisse valguda. Vastasel juhul võib tekkida kompressori või elektrooniliste komponentide tõrge.

Värske toidu külmutamiseks lülitage sisse funktsioon FROSTMATIC vähemalt 24 tundi enne toidu sügavkülmutioossa panemist.

Paigutage külmutatav värske toit ülemisse sektsiooni.

24 tunni jooksul külmutatava toidu maksimaalne kogus on näidatud andmeplaadil.

Külmutusprotsess kestab 24 tundi: selle aja jooksul ärge muid toiduaineid külmutamiseks lisage.

Kui külmutusprotsess on lõppenud, valige uuesti vajalik temperatuur (vt "FROSTMATIC-funktsioon").



Selles olekus või külmikuosa temperatuur langeda alla 0 °C. Sel juhul keerake temperatuuriregulaatorit soojemale tasemele.

4.2 Külmutatud toidu säilitamine

Esmakordsel käivitamisel või pärast pikemaajalist kasutuspausi laske seadmel enne toiduainete sissepanekut vähemalt 2 tundi töötada režiimil koos sisselülitatud FROSTMATIC funktsiooniga. Tänu sügavkülmuti sahtlitele on vajalike toidupakkide leidmine kiire ja lihtne. Kui soovite säilitada suuremas koguses toiduaineid, siis eemaldage kõik sahtlid (välja arvatud alumine), mis peab jääma oma kohale piisava õhuringluse tagamiseks. Kõikidele riulitele võib paigutada toiduaineid, mis jäävad uksest kuni 15 mm kaugusele.

4.3 Värske toidu külmutamine

Sügavkülmutiosa sobib värske toidu külmutamiseks ning külmutatud ja sügavkülmutatud toidu pikaajaliseks säilitamiseks.

Väikese koguse värskete toiduainete külmutamiseks ei pea olemasolevat seadet muutma.

4.4 Toidu säilitamine külmikusektsioonis

Katke toit kinni või mähkige sisse, eriti juhul, kui see on tugeva lõhnaga.

Asetage toidud nii, et õhk saaks nende ümber liikuda.

Hoidke toiduaineid riulitel tagaseinast vähemalt 20 mm ja uksest vähemalt 15 mm kaugusel.

4.5 FreshBox-moodul

Moodulis olev sahtel sobib näiteks kala, liha või mereandide säilitamiseks, sest sealne temperatuur on madalam kui külmiku muus osas.

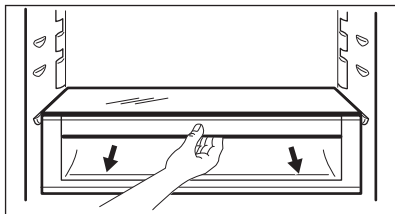

ETTEVAATUST!

Enne FreshBox-mooduli seadmesse panekut või selle väljavõtmist võtke väljatõmmatav sahtel ja klaaskate külmikust välja.

FreshBox-moodul on varustatud siinidega. Mooduli eemaldamisel külmikusektsioonist tõmmake seda enda poole ja eemaldage korv, kallutades selle esiosa allapoole.

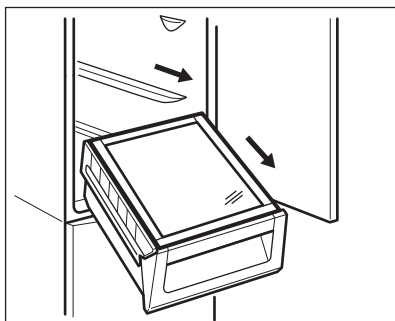

5. PUHASTUS JA HOOLDUS



HOIATUS!

Vt ohutust käsitlevaid peatükke.

5.1 Sisemuse puhastamine

Enne seadme esmakordset kasutamist peske leige vee ja neutraalse seebiga üle seadme sisemus ja kõik sisetarvikud, et eemaldada uuele tootele omane lõhn, seejärel kuivatage täielikult.



ETTEVAATUST!

Ärge kasutage pesuaineid, abrasiivpulbreid, kloori- või õlipõhiseid puhastusvahendeid, sest need võivad seadme pinda kahjustada.

5.2 Regulaarne puhastamine



ETTEVAATUST!

Ärge tõmmake, teisaldage ega vigastage torusid ja/või kaableid, mis paiknevad seadme sees.

4.6 DYNAMICAIR

Külmikuosa on varustatud seadeldisega, mis võimaldab toiduainete kiiret jahutamist ja hoiab sektsioonis ühtlasema temperatuuri.

See seadeldis lülitub vajadusel automaatselt sisse, et taastada kiiresti vajalik temperatuur, kui ust on lahti hoitud või kui ümbritsev temperatuur on liiga kõrge.

**ETTEVAATUST!**

Vältige jahutussüsteemi kahjustamist.

Seadet tuleb regulaarselt puhastada:

1. Puhastage seadme sisemus ja tarvikud sooja vee ja neutraalse pesuvahendiga.
2. Kontrollige regulaarselt uksetihendeid ja pühkige need puhtaks, eemaldades mustuse ja prahi.
3. Loputage ja kuivatage põhjalikult.
4. Puhastage seadme tagaküljel asuvat kondensaatorit ja kompressorit harjaga.
See parandab seadme jõudlust ja vähendab elektritarbimist.

5.3 Sulatamine

Teie seade on härmatisevaba. See tähendab, et kasutamise käigus ei teki

härmatist ei seadme siseseintele ega ka toiduainetele. Härmatise puudumise tagab automaatselt juhitud ventilaator, mis paneb külma õhu seadme sees ringlema. Sulamisvesi nõrgub mööda renni spetsiaalsesse seadme tagaküljel kompressori kohal asuvasse anumasse, kus see aurustub.

5.4 Seadme mittekasutamise perioodid

Kui seadet pikema aja jooksul ei kasutata, siis rakendage järgmisi ohutusmeetmeid:

1. Ühendage seade vooluvõrgust lahti.
2. Eemaldage kõik toiduained.
3. Puhastage seade ja kõik tarvikud.
4. Jätke uks/uksed lahti, et vältida ebameeldivate lõhnade tekkimist.

6. VEAOTSING**HOIATUS!**

Vt ohutust käsitlevaid peatükke.

6.1 Mida teha, kui...

Probleem	Võimalik põhjus	Lahendus
Seade teeb liiga valju müra.	Seade ei ole paigutatud tasapinnaliselt.	Kontrollige, kas seade paikneb stabiilselt.
Heli- või visuaalne hoiatus on sees.	Seade on hiljuti sisse lülitatud või on temperatuur veel liiga kõrge.	Vt jaotist "Avatud ukse hoiatus/indikaator" või "Kõrge temperatuuri hoiatus/indikaator".
	Temperatuur seadmes on liiga kõrge.	Vt jaotist "Avatud ukse hoiatus/indikaator" või "Kõrge temperatuuri hoiatus/indikaator".
Numbrite asemel kuvatakse temperatuurinäidikul ruudukujuline sümbol.	Temperatuurianduri probleem.	Võtke ühendust lähima volitatud teeninduskeskusega (jahutussüsteem hoiab jätkuvalt toiduained külmana, kuid temperatuuri reguleerimine pole võimalik).
Lamp ei põle.	Lamp on ooterežiimis.	Sulgege ja avage uks.

Probleem	Võimalik põhjus	Lahendus
Lamp ei põle.	Lamp on katki.	Pöörduge lähimasse volitatud teeninduskeskusse.
Kompressor töötab pidevalt.	Temperatuur on valesti valitud.	Vt jaotist "Kasutamine"/"Juhtpaneel".
	Panite külmikusse korraga liiga palju toiduaineid.	Oodake mõni tund, seejärel kontrollige uuesti temperatuuri.
	Ruumi temperatuur on liiga kõrge.	Kontrollige andmesildil olevat kliimaklassi.
	Seadmesse paigutatud toit oli liiga soe.	Enne toidu hoiustamist laske sel jahtuda toatemperatuurini.
	Funktsioon FROSTMATIC on sisse lülitatud.	Vt "Funktsioon FROSTMATIC".
	Funktsioon COOLMATIC on sisse lülitatud.	Vt "Funktsioon COOLMATIC".
Kompressor ei hakka kohe tööle pärast FROSTMATIC-nupu vajutamist või pärast temperatuuri muutmist.	See on normaalne, viga ei ole.	Kompressor hakkab tööle mõne aja pärast.
Kompressor ei hakka kohe tööle pärast COOLMATIC-nupu vajutamist või pärast temperatuuri muutmist.	See on normaalne, viga ei ole.	Kompressor hakkab tööle mõne aja pärast.
Külmiku sees voolab vesi.	Vee väljavooluava on ummistunud.	Puhastage vee väljavooluava.
	Toiduained takistavad vee valgumist veekogumiskoosse.	Veenduge, et toiduained ei puutuks tagapaneeli.
Põrandal on vett.	Sulamisvee väljavooluava ei ole ühendatud kompressori kohal asuva aurustumisrenniga.	Suunake sulamisvee väljavoolujuhik aurustumisrenni.
Temperatuuri ei saa määrata.	Funktsioon FROSTMATIC või COOLMATIC on sisse lülitatud.	Lülitage FROSTMATIC või COOLMATIC käsitsi välja või oodake temperatuuri seadistamisega, kuni funktsioon on automaatselt lähtestunud. Vt "Funktsioon FROSTMATIC või COOLMATIC".

Probleem	Võimalik põhjus	Lahendus
Ekraanil kuvatakse DEMO.	Seade on demorežiimis.	Hoidke režiiminupp allavajutatult umbes 10 sekundit, kuni kostab pikk signaal ja ekraan lülitub veidikeseks välja.
Temperatuur seadmes on liiga madal/kõrge.	Temperatuuriregulaator ei ole õigesti seadistatud.	Valige kõrgem/madalam temperatuur.
	Toidu temperatuur on liiga kõrge.	Laske toiduainetel jahtuda toatemperatuurini, enne kui need külmikusse asetate.
	Hoiustasite korraga liiga palju toiduaineid.	Ärge pange külmikusse korraga liiga palju toitu.
	Funktsioon FROSTMATIC on sisse lülitatud.	Vt "Funktsioon FROSTMATIC".
	Funktsioon COOLMATIC on sisse lülitatud.	Vt "Funktsioon COOLMATIC".
Seadme külmpaneelid on soojad.	Viga ei ole; põhjus peitub soojusvaheti töös.	Kui ruumi temperatuur tõuseb üle 38°C, peab olema tagatud, et seadme mõlemad küljed jääksid külgnest või seadme taga asetsevast mööblist vähemalt 30 mm kaugusele.
Külmiku tagaseinal on liiga palju kondensvett.	Ust on avatud liiga tihti.	Avage ust ainult vajadusel.
	Uks polnud täielikult suletud.	Kontrollige, kas uks on korralikult suletud.
	Toit ei ole korralikult sisse pakitud.	Enne toidu hoiulepanekut mässige toit sobivasse pakendisse.
Uks ei avaneb raskelt.	Üritasite ust avada liiga kiiresti pärast selle sulgemist.	Pärast ukse sulgemist ja enne selle uuesti avamist oodake mõni sekund.



Kui neist nõuannetest abi ei ole, helistage lähimasse volitatud teeninduskeskusesse.

Lampi tohib vahetada ainult hoolduskeskuse töötaja. Pöörduge volitatud teeninduskeskusesse.

6.2 Lambi asendamine

Seade on varustatud pikaajalise sisemise LED-valgustiga.

7. PAIGALDAMINE



HOIATUS!

Vt ohutust käsitlevaid peatükke.

7.1 Paigaldamine

Selle seadme võib paigaldada kuiva, hästiventileeritud kohta, kus ümbritsev temperatuur jääb seadme andmesildil olevasse kliimaklassi vahemikku:

Kliimaklass	Ümbritseva õhu temperatuur
SN	+10°C kuni + 32°C
N	+16°C kuni + 32°C
ST	+16°C kuni + 38°C
T	+16°C kuni + 43°C

7.2 Elektriühendus

- Enne vooluvõrguga ühendamist veenduge, et andmesildil olevad elektriandmed vastavad teie kohalikule vooluvõrgule.
- Seade peab olema maandatud. Toitekaabli pistikul on selle jaoks vastav kontakt. Kui pistikupesa ei ole maandatud, konsulteerige pädeva elektrikuga ja ühendage seade eraldi maandusjuhiga, mis vastab kehtivatele normidele.
- Seadme ohutusmeetmete eiramisel vabaneb tootja mis tahes vastutusest.
- See seade vastab EMÜ direktiividele.

8. TEHNILISED ANDMED

Kõrgus	1840 mm
Laius	595 mm
Sügavus	647 mm
Temperatuuri tõusu aeg	17 h

7.3 CLEANAIR CONTROL-filtri paigaldamine ja asendamine

Seadme tarnimisel on filter plastikkotis, et selle toimivus säiliks. Filter tuleks sahtlisse paigutada enne seadme käivitamist.

1. Avage sahtel.
2. Võtke filter plastikkotist välja.
3. Pange filter sahtlisse.
4. Sulgege sahtel.

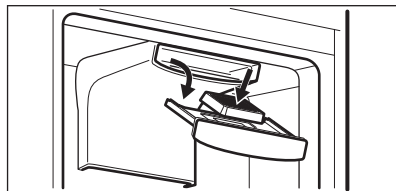

Parima tõhususe saavutamiseks tuleks söe-õhufilter kord aastas välja vahetada.

Uusi õhufiltreid saate osta edasimüüja käest.



Kuna õhufilter on kulutarvlik, siis sellele garantii ei laiene.

7.4 Seadme paigaldamine ja ukse avamissuuna muutmine





Teavet paigaldamise (ventilatsiooninõuded, loodimine) ja ukse avamissuuna muutmise kohta leiate eraldi brošüürist.

Pinge	230 - 240 V
Sagedus	50 Hz

Täiendavad tehnilised andmed on kirjas andmesildil, mis asub seadme sise- või välisküljel, ja energiasildil.

9. JÄÄTMEKÄITLUS

Sümboliga  tähistatud materjalid võib ringlusse suunata. Selleks viige pakendid vastavatesse konteineritesse. Aidake hoida keskkonda ja inimeste tervist ja suunake elektri- ja elektroonilised jäätmed ringlusse. Ärge visake

sümboliga  tähistatud seadmeid muude majapidamisjäätmete hulka. Viige seade kohalikku ringluspunkti või pöörduge abi saamiseks kohalikku omavalitsusse.

SATURS

1. DROŠĪBAS INFORMĀCIJA.....	15
2. DROŠĪBAS NORĀDĪJUMI.....	17
3. LIETOŠANA.....	18
4. IZMANTOŠANA IKDIENĀ.....	21
5. KOPŠANA UN TĪRĪŠANA.....	22
6. PROBLĒMRISINĀŠANA.....	23
7. UZSTĀDĪŠANA.....	25
8. TEHNISKIE DATI.....	26

LABĀKIEM REZULTĀTIEM

Pateicamies, ka izvēlējāties AEG produktu. Esam to izveidojuši, lai ilgstoši nodrošinātu nevainojamu veikspēju, izmantojot novatoriskas tehnoloģijas, kas palīdz vienkāršot dzīvi, – iespējas, ko neatradīsiet parastās ierīcēs. Lūdzu, veltiet dažas minūtes, lai izlasītu šo tekstu un gūtu labākus rezultātus.

Apmeklējiet mūsu mājas lapu:



Atrodiet lietošanas padomus, brošūras, informāciju par traucējumu novēršanu un apkopi:

www.aeg.com/webservice



Reģistrējiet savu produktu, lai uzlabotu pakalpojumu:

www.registeraeg.com



Iegādājieties ierīcei oriģinālās rezerves daļas, materiālus un piederumus:

www.aeg.com/shop

KLIENTU APKALPOŠANA UN PAKALPOJUMI

Iesakām izmantot oriģinālās rezerves daļas.

Sazinoties ar apkalpes dienestu, pārliecinieties, vai jums ir šādi dati: Modelis, izstrādājuma Nr., sērijas numurs.

Šo informāciju var atrast tehnisko datu plāksnītē.

 Drošības informācija brīdinājumam un piesardzībai

 Vispārēja informācija un padomi

 Informācija par apkārtējo vidi

Izmaiņu tiesības rezervētas.

1. DROŠĪBAS INFORMĀCIJA

Pirms ierīces uzstādīšanas un lietošanas rūpīgi izlasiet pievienotos norādījumus. Ražotājs neatbild par savainojumiem un bojājumiem, kas radušies ierīces nepareizas uzstādīšanas vai izmantošanas rezultātā. Glabājiet šīs instrukcijas drošā, pieejamā vietā, lai tās varētu izmantot nākotnē.

1.1 Bērnu un nespējīgu cilvēku drošība

- Šo ierīci drīkst izmantot bērni no 8 gadu vecuma un cilvēki ar ierobežotām fiziskām, sensorām vai garīgām spējām, vai pieredzes un zināšanu trūkumu atbildīgās personas uzraudzībā vai, ja tie ir informēti par ierīces drošu lietošanu un izprot potenciālos riskus.
- Šo ierīci var izmantot bērni vecumā no 3 līdz 8 gadu vecumam un personas ar ļoti plašu un sarežģītu invaliditāti, ja tās saņēmušas pienācīgas norādes.
- Ierīces tuvumā nedrīkst atrasties bērni līdz 3 gadu vecumam bez uzraudzības.
- Neļaujiet bērniem rotaļāties ar ierīci.
- Bērni nedrīkst tīrīt ierīci un veikt tās apkopi bez uzraudzības.
- Neļaujiet bērniem tuvojties iepakojumam un atbrīvojieties no tā attiecīgi.

1.2 Vispārīgi drošības norādījumi

- Ierīce paredzēta izmantošanai mājāsaimniecībā un līdzīgiem mērķiem, piemēram:
 - lauku mājās, darbinieku virtuves zonās veikalos, birojos un citās darba vietās
 - Viesu lietošanai viesnīcās, moteļos, privātajās viesnīcās un citās apdzīvojamās vidēs
- Sekojiet, lai ierīces korpusa vai iebūvētās konstrukcijas ventilācijas atveres nebūtu aizsērējušas.
- Nelietojiet ražotāja neieteiktas mehāniskas ierīces vai citus līdzekļus atkuššanas procesa paātrināšanai.
- Nesabojājiet dzesētāja shēmu.
- Nelietojiet ēdiena uzglabāšanas paredzētajos nodalījumos elektroierīces, ja vien to izmantošanu neparedz ražotājs.
- Ierīces tīrīšanai neizmantojiet tvaiku un neizsmidziniet ūdeni.
- Tīriet ierīci ar mitru, mīkstu drānu. Izmantojiet tikai neitrālus mazgāšanas līdzekļus. Neizmantojiet

abrazīvus izstrādājumus, abrazīvus sūkļus, šķīdinātājus vai metāla priekšmetus.

- Neglabāriet ierīcē sprāgstošas vielas, tādas kā aerosoli ar uzliesmojošu virzošo spēku.
- Ja elektrības padeves vads ir bojāts, lai izvairītos no nelaimes gadījumiem, to jānomaina ražotājam, autorizētajam servisa centram vai kvalificētam speciālistam.

2. DROŠĪBAS NORĀDĪJUMI

2.1 Uzstādīšana



BRĪDINĀJUMS!

Ierīci drīkst uzstādīt tikai kvalificēta persona.

- Noņemiet iesaiņojuma materiālus un transportēšanai paredzētās skrūves.
- Neuzstādi un nelietojiet bojātu ierīci.
- Ievērojiet kopā ar ierīci piegādātās uzstādīšanas norādes.
- Vienmēr uzmanīgi pārvietojiet ierīci, jo tā ir smaga. Vienmēr izmantojiet drošības cimdus un ierīces komplektācijā iekļautos apavus.
- Pārliecinieties, ka ap ierīci brīvi cirkulē gaiss.
- Pēc uzstādīšanas vai durvju vēršanās virziena maiņas nogaidiet vismaz 4 stundas, līdz pieslēdzat ierīci elektroīklam. Tas nepieciešams, lai ļautu eļļai ieplūst atpakaļ kompresorā.
- Pirms jebkāda darba veikšanas ar ierīci (piemēram, durvju vēršanās virziena maiņas) atvienojiet kontaktdakšu no kontaktligzdas.
- Neuzstādi ierīci blakus radiatoriem, plītim, cepeškrāsnīm vai plīts virsmām.
- Neuzstādi ierīci tiešos saules staros.
- Neuzstādi ierīci pārāk mitrās un pārāk aukstās vietās.
- Pārvietojot ierīci, paceliet to aiz priekšējās malas, lai nesaskrāpētu grīdu.

2.2 Elektrības padeves pieslēgšana



BRĪDINĀJUMS!

Var izraisīt ugunsgrēku un elektrošoku.

- Ierīce jābūt iezemētai.
- Pārliecinieties, ka tehnisko datu plāksnītē norādītie parametri atbilst elektroīkla parametriem.
- Vienmēr izmantojiet pareizi uzstādītu, drošu kontaktligzdu.
- Nelietojiet daudzkontakta adapterus vai pagarinātājus.
- Rīkojieties uzmanīgi, lai nesabojātu elektriskās detaļas (piem., kontaktspraudni, kabeli, kompresoru). Sazinieties ar pilnvarotu servisa centru vai elektriķi, lai nomainītu elektriskās detaļas.
- Strāvas kabelim jāatrodas zemāk par spraudkontakta.
- Pieslēdziet kontaktspraudni kontaktligzdai tikai uzstādīšanas beigās. Pārbaudiet, vai pēc uzstādīšanas kontaktspraudnim var brīvi piekļūt.
- Nekad neatslēdziet ierīci no tīkla, velkot aiz barošanas kabeļa. Vienmēr velciet aiz spraudkontakta.

2.3 Pielietojums



BRĪDINĀJUMS!

Savainojumu, adegumu vai elektrošoka risks.

- Nemainiet šīs ierīces specifikācijas.
- Neievietojiet elektriskās ierīces (piem., saldējuma pagatavošanas ierīci)

- ierīcē, izņemot, ja ražotājs norādījis, ka to var darīt.
- Rīkojieties uzmanīgi, lai nesabojātu dzesētāja shēmu. Tas satur izobutānu (R600a), dabasgāzi, kas ir videi praktiski nekaitīga. Šī gāze uzliesmo.
 - Ja dzesētāja shēmā rodas bojājumi, pārliecinieties, ka telpā nav liesmas vai aizdegšanās avoti. Izvēdiniet telpu.
 - Neļaujiet karstiem priekšmetiem saskarties ar ierīces plastmasas daļām.
 - Neglabājiet bezalkoholiskos dzērienus saldētavas nodalījumā. Tas radīs spiedienu dzēriena tvertnē.
 - Neuzglabājiet ierīcē viegli uzliesmojošas gāzes vai šķidrums.
 - Neievietojiet ierīcē, neturiet tās tuvumā vai uz tās viegli uzliesmojošas vielas vai ar viegli uzliesmojošām vielām piesūcinātus priekšmetus.
 - Nepieskarieties kompresoram vai kondensatoram. Tie ir karsti.
 - Neizņemiet un nepieskarieties saldētavā ievietotajiem produktiem ar slapjām vai mitrām rokām.
 - Nesasaldējiet atkārtoti atkausētu pārtiku.
 - Ievērojiet uzglabāšanas norādījumus, kas norādīti uz pārtikas iesaiņojuma.

2.4 Iekšējais apgaismojums



BRĪDINĀJUMS!

Pastāv risks saņemt elektrošoku.

- Šajā ierīcē izmantotā spuldze paredzēta tikai māsaimniecības ierīcēm. Nelietojiet to telpu apgaismošanai.

2.5 Apkope un tīrīšana



BRĪDINĀJUMS!

Pastāv savainojumu vai ierīces bojājumu risks.

- Pirms apkopes izslēdziet ierīci un atvienojiet to no elektrošķīka.
- Šīs ierīces dzesētājagregātā ir ogleņdeņradis. Dzesētājagregāta atkārtotas uzpildes darbus var veikt tikai kvalificētas personas.
- Regulāri pārbaudiet ierīces aizplūdes atveri un, ja nepieciešams, iztīriet to. Ja izplūdes sistēma nosprostota, atkausētais ūdens sakrāsies ierīces apakšējā daļā.

2.6 Servisa izvēlne

- Lai salabotu ierīci, sazinieties ar pilnvarotu servisa centru.
- Lietojiet tikai oriģinālas rezerves daļas.

2.7 Ierīces utilizācija



BRĪDINĀJUMS!

Pastāv savainošanās vai nosmakšanas risks.

- Atvienojiet ierīci no elektropadeves.
- Nogrieziet strāvas kabeli un izmetiet to.
- Izņemiet durvis, lai novērstu bērnu vai dzīvnieku ieslēgšanu ierīcē.
- Šīs ierīces dzesētāja shēma un izolācijas materiāli nekaitē ozona slānim.
- Izolācijas slānis satur viegli uzliesmojošu gāzi. Sazinieties ar vietējo pašvaldību, lai noskaidrotu, kā pareizi atbrīvoties no ierīces.
- Nesabojājiet dzesēšanas bloka daļu, kas atrodas blakus siltummainim.

3. LIETOŠANA

3.1 Vadības panelis

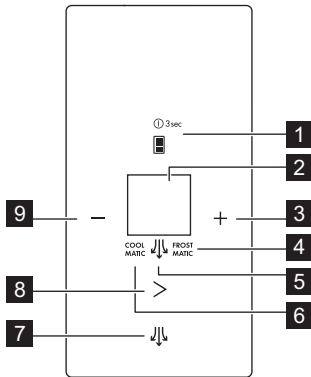

1. Nodalījuma izvēles taustiņš un ON/OFF taustiņš
2. Displejs
3. Temperatūras paaugstināšanas taustiņš
4. FROSTMATIC indikators
5. ExtraHumidity indikators
6. COOLMATIC indikators
7. ExtraHumidity taustiņš
8. Mode taustiņš
9. Temperatūras pazemināšanas taustiņš

Ir iespējams mainīt iepriekšējo skaņu taustiņiem, 3 sekundes paturot vienlaikus nospiešu temperatūras paaugstināšanas taustiņu un temperatūras

pazemināšanas taustiņu. Ir iespējams atjaunot iepriekšējo iestatījumu.

Displejs

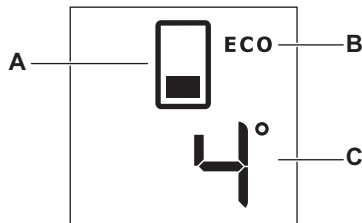

- A. Nodalījuma indikators
B. ECO režīms

- C. Temperatūras nodalījuma indikators

3.2 ON/OFF

Pievienojiet ierīci elektrības kontaktligzdai.

Pievienojot ierīci elektrības kontaktligzdai, tā automātiski ieslēdzas.

1. Lai izslēgtu ierīci, 3 sekundes turiet nospiešu ON/OFF taustiņu.
2. Lai ieslēgtu ierīci, nospiediet ON/OFF taustiņu.

3.3 Temperatūras regulēšana

1. Izvēlieties ledusskapi vai saldētavu, nospiežot nodalījuma izvēles taustiņu.

2. Nospiediet temperatūras paaugstināšanas vai pazemināšanas temperatūru pēc vajadzības. Noklusējuma temperatūras iestatījumi:
 - +4 °C ledusskapim;
 - -18 °C saldētavai .

Temperatūras indikators rāda iestatīto temperatūru.



Tiklīdz ir iestatīta maksimālā vai minimālā temperatūra, vēlreiz nospiežot taustiņu, temperatūras iestatījums nemainīsies. Atskanēs skaņas signāls.

3.4 Aktīvais režīms

Aktīvais režīms ļauj mainīt jebkuru ierīces iestatījumu.

Lai ieslēgtu aktīvo režīmu, atveriet durvis un turiet nospiegti jebkuru pogu 1 sekundi, līdz ir dzirdams skaņas signāls. Ikonas izgaismojas.



Aktīvais režīms automātiski izslēdzas pēc 30 sekundēm.

3.5 Temperatūras paaugstināšanas funkcijas COOLMATIC un FROSTMATIC

Temperatūras paaugstināšanas funkcijas strauji samazina temperatūru vēlamajā nodalījumā atbilstoši pārtikas paaugstināšanai. Mēs iesakām aktivizēt COOLMATIC funkciju, lai ātrāk atdzesētu produktus, lai izvairītos no produktu, kas jau atrodas ledusskapī, sasilšanas, un FROSTMATIC funkciju, lai strauji samazinātu temperatūru saldētavā, lai ievietotie produkti sasaltu ātrāk.



Šīs funkcijas automātiski izslēdzas šādi:

- COOLMATIC pēc 6 stundām,
- FROSTMATIC pēc 52 stundām;

1. Lai ieslēgtu COOLMATIC, nospiediet vienreiz režīma taustiņu.

Iedegas indikators COOLMATIC.

2. Lai ieslēgtu COOLMATIC un FROSTMATIC kopā, nospiediet divreiz režīma taustiņu.

COOLMATIC un FROSTMATIC indikatori parādās.

3. Lai ieslēgtu FROSTMATIC, nospiediet trīsreiz režīma taustiņu.

Iedegas indikators FROSTMATIC.

4. Lai deaktivizētu funkciju, nospiediet režīma taustiņu, līdz FROSTMATIC un/vai COOLMATIC indikatori nodziest.

3.6 ECO režīms

ECO režīms tiek aktivizēts, ja attiecīgā nodalījuma iestatītā temperatūra ir šāda:

- 4 °C ledusskapim;

- -18 °C saldētavai

ECO režīma indikators parādās, kad funkcija tiek aktivizēta.



Šis iestatījums nodrošina minimālu enerģijas patēriņu un pareizus pārtikas uzglabāšanas apstākļus.

3.7 ExtraHumidity režīms

Ja nepieciešams palielināt mitrumu ledusskapī, mēs iesakām aktivizēt ExtraHumidity funkciju.

1. Lai ieslēgtu funkciju, nospiediet taustiņu ExtraHumidity.

Iedegas indikators ExtraHumidity.

2. Lai deaktivizētu funkciju, nospiediet ExtraHumidity taustiņu, līdz ExtraHumidity indikators nodziest.

3.8 DEMO režīms

DEMO režīms ļauj darbināt paneli, neieslēdzot ierīci.

- Lai aktivizētu režīmu, piespiediet režīma taustiņš 9 reizes, līdz displejā parādās **DE**.
- Lai deaktivizētu režīmu, piespiediet režīma taustiņš aptuveni 10 sekundes. Ierīce atgriežas normālā režīmā.

3.9 Paaugstinātas temperatūras brīdinājuma signāls

Saldētavas temperatūras paaugstināšanās (piemēram, elektrības piegādes pārtraukuma vai durvju atvēršanas dēļ) tiek norādīta šādi:

- mirgojošs nodalījuma izvēles taustiņš un nodalījuma indikators;
- skaņas signāls.

Lai atiestatītu brīdinājumu, nospiediet jebkuru taustiņu.

Skaņas signāls izslēdzas.

Brīdinājuma indikatori turpina mirgot, līdz atjaunojas normālais režīms.

3.10 Durvju atvēršanās brīdinājuma signāls

Ja durvis palikušas atvērtas ilgāk par dažām minūtēm, atskan brīdinājuma signāls. Par atvērtām durvīm brīdina:

- mirgojošs nodalījuma izvēles taustiņš un nodalījuma indikators;

- skaņas signāls.

Atjaunojot parastos produktu uzglabāšanas apstākļus (durvis ir aizvērtas), signāls tiks apturēts. Brīdinājuma signāla laikā skaņu var izslēgt, nospiežot jebkuru taustiņu.

4. IZMANTOŠANA IKDIENĀ



BRĪDINĀJUMS!
Skatiet sadaļu "Drošība".

4.1 Sākotnējā ieslēgšana



UZMANĪBU!
Pirms kontaktdakšas ievietošanas kontaktligzdā un ierīces ieslēgšana pirmo reizi atstājiet ierīci vertikālā pozīcijā vismaz četras stundas. Tas ļaus eļļai saplūst atpakaļ kompresorā. Pretējā gadījumā kompresors vai elektroniskās detaļas var tikt bojātas.

4.2 Saldētas pārtikas uzglabāšana

Pirmo reizi ieslēdzot ierīci vai arī pēc ilgstošas ledusskapja neizmantošanas, pirms ievietot nodalījumā produktus, ļaujiet ierīcei darboties vismaz 2 stundas, iestatot FROSTMATIC funkciju. Saldētavas grozi ļauj viegli un ātri atrast nepieciešamos produktus. Ja ir jāuzglabā liels produktu daudzums, izņemiet visas atvilktnes, izņemot augšējo grozu, kuram ir jāatrodas savā vietā, lai nodrošinātu labu gaisa cirkulāciju. Uz visiem plauktiem var likt produktus, kas izvirzās no durvīm ne vairāk par 15 mm.

4.3 Svaigas pārtikas sasaldēšana

Saldētava piemērota svaigu produktu sasaldēšanai un sasaldētu produktu ilgstošai uzglabāšanai.

Lai sasaldētu nelielu daudzumu svaigas pārtikas, nav nepieciešams mainīt pašreizējos iestatījumus.

Lai sasaldētu svaigus produktus, aktivizējiet FROSTMATIC funkciju vismaz 24 stundas pirms sasaldēšanai paredzēto produktu ievietošanas saldētavā.

Ievietojiet produktus sasaldēšanai augšējā nodalījumā.

Maksimālais saldētavā ievietojamo produktu daudzums, ko var sasaldēt 24 stundu laikā, ir minēts tehnisko datu plāksnītē.

Sasaldēšana ilgst 24 stundas: šajā laikā neievietojiet citus produktus.

Kad sasaldēšanas process ir pabeigts, iestatiet vēlreiz nepieciešamo temperatūru (skatiet sadaļu "FROSTMATIC funkcija").



Šādā stāvoklī ledusskapja nodalījuma temperatūra var kristies zem 0 °C. Ja tas notiek, atiestatiet temperatūras regulatoru uz siltāku iestatījumu.

4.4 Pārtikas uzglabāšana ledusskapja nodalījumā

Pārklājiet vai iesaiņojiet produktus, īpaši tos, kuriem piemīt stiprs aromāts.

Novietojiet produktus tā, lai ap tiem varētu brīvi cirkulēt gaiss.

Glabājiet pārtiku uz visiem plauktiem ne tuvāk kā 20 mm attālumā no aizmugurējās sienas un 15 mm attālumā no durvīm.

4.5 FreshBox modulis

Modulī esošā atvilktne ir piemērota tādu svaigu produktu uzglabāšanai kā zivis, gaļa, jūras produkti, jo temperatūra tajā ir zemāka nekā citur ledusskapī.

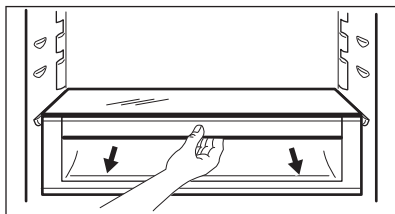

UZMANĪBU!

Pirms FreshBox moduļa ielikšanas ierīcē un izņemšanas no tās izņemiet apakšējo izvelkamo atvilktni un stikla vāku no ledusskapja.

FreshBox modulis ir aprīkots ar vadotnēm. Izņemot moduli no ledusskapja nodalījuma, pavelciet to pret sevi un izņemiet to, nolaižot tā priekšpusi uz leju.

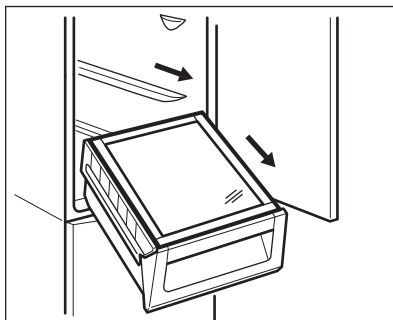

4.6 DYNAMICAIR

Ledusskapja nodalījums ir aprīkots ar ierīci, kas ļauj ātri atdzesēt produktus un uzturēt vienmērīgu temperatūru nodalījumā.

Šī ierīce aktivizējas automātiski, kad nepieciešams, piemēram, ātri atgūt iepriekšējo temperatūru pēc durvju atvēršanas vai arī, ja gaisa temperatūra ir augsta.

5. KOPŠANA UN TĪRĪŠANA



BRĪDINĀJUMS!

Skatiet sadaļu "Drošība".

5.1 Ierīces iekšpuses tīrīšana

Lai neitralizētu sākotnējo izstrādājuma aromātu, pirms ierīces pirmās lietošanas reizes mazgājiet iekšpusi un iekšējos piederumus ar remdenu ziepjuūdeni un pēc tam rūpīgi nosusiniet tos.



UZMANĪBU!

Neizmantojiet mazgāšanas līdzekļus, abrazīvos pulverus, tīrīšanas līdzekļus uz hlora vai eļļas bāzes, tā kā tie var sabojāt aparātu.

5.2 Periodiska tīrīšana



UZMANĪBU!

Neraujiet, nepārvietojiet vai nesabojājiet ierīcē esošās caurules un/vai kabelus.



UZMANĪBU!

Nesabojājiet dzesēšanas sistēmu.

Ierīce regulāri jātīra

1. Tīriet iekšpusi un piederumus ar remdenu ūdeni un neitrālu tīrīšanas līdzekli.
2. Regulāri pārbaudiet durvju blīvējumu un notīriet to, lai uz tā nebūtu netīrumu.
3. Noskalojiet un rūpīgi nožāvējiet.
4. Ja tiem var piekļūt, tīriet ierīces aizmugurē esošo kondensatoru un kompresoru ar suku.
Tas uzlabos ierīces veiktspēju un samazinās elektroenerģijas patēriņu

5.3 Atkausēšana

Jūsu ierīcei ir bezsarmas funkcija. Tas nozīmē, ka, saldētavai darbojoties, apsarmojums uz iekšējām sienām un produktiem neveidojas. Apsarmojums iekšpusē neveidojas, jo ventilators automātiski nodrošina nepārtrauktu aukstā gaisa plūsmas cirkulāciju. Ūdens, kas rodas atkausēšanas laikā, tiek novadīts īpašā tvertnē, kas atrodas ierīces aizmugurē virs kompresora motora, un tur iztvaiko.

5.4 Ierīces ilgstoša neizmantošana

Ja ierīce netiek ilgstoši lietota, veiciet šādus piesardzības pasākumus:

1. Atvienojiet ierīci no elektrotīkla.
2. Izņemiet produktus.
3. Izīriiet ierīci un visus piederumus.
4. Atstājiet durvis pusvīrus, lai nepieļautu nepatīkama aromāta veidošanos.

6. PROBLĒMRISINĀŠANA



BRĪDINĀJUMS!
Skatiet sadaļu "Drošība".

6.1 Ko darīt, ja...

Problēmas	Iespējamais iemesls	Risinājums
Ierīce darbojoties rada troksni.	Ierīce nav pareizi atbalstīta.	Pārbaudiet, vai ierīce stāv stabili.
Redzama vai dzirdama trauksme.	Ierīce ir nesen ieslēgta, vai temperatūra vēl arvien ir par augstu.	Skatiet sadaļu "Durvju atvēršanās brīdinājuma signāls/indikatoris" vai "Paaugstinātas temperatūras brīdinājuma signāls/indikatoris".
	Temperatūra saldētavā ir pārāk augsta.	Skatiet sadaļu "Durvju atvēršanās brīdinājuma signāls/indikatoris" vai "Paaugstinātas temperatūras brīdinājuma signāls/indikatoris".
Temperatūras displejā redzams kvadrātveida simbols nevis cipari.	Temperatūras sensora problēma.	Sazvanieties ar tuvākā pilnvaroto servisa centru (dzesēšanas sistēma uzturēs produktus aukstus, bet temperatūru nebūs iespējams regulēt).
Lampa nedeg.	Lampa darbojas gaidīšanas režīmā.	Aizveriet un atveriet durvis.
Lampa nedeg.	Lampa ir bojāta.	Sazinieties ar tuvāko pilnvaroto servisa centru.
Kompresors nepārtraukti darbojas.	Temperatūra ir iestatīta nepareizi.	Skatiet sadaļu "Lietošana"/"Vadības panelis".

Problēmas	Iespējamais iemesls	Risinājums
	Vienlaicīgi ielikts liels daudzums pārtikas produktu.	Pagaidiet dažas stundas un pēc tam vēlreiz pārbaudiet temperatūru.
	Telpas temperatūra ir pārāk augsta.	Skatiet klimata klases tabulu uz datu plāksnītes.
	Saldētavā ievietotie produkti ir par siltu.	Pirms produktu uzglabāšanas ļaujiet tiem atdzist līdz istabas temperatūrai.
	Ir aktivizēta funkcija FROSTMATIC.	Skatiet sadaļu "Funkcija FROSTMATIC".
	Ir aktivizēta funkcija COOLMATIC.	Skatiet sadaļu "Funkcija COOLMATIC".
Kompresors nesāk darboties uzreiz pēc FROSTMATIC nospiešanas vai pēc temperatūras mainīšanas.	Tas ir normāli. Kļūda nav radusies.	Pēc noteikta laika kompresors ieslēdzas.
Kompresors nesāk darboties uzreiz pēc COOLMATIC nospiešanas vai pēc temperatūras mainīšanas.	Tas ir normāli. Kļūda nav radusies.	Pēc noteikta laika kompresors ieslēdzas.
Ūdens ieplūst ledusskapī.	Ūdens notece aizsērējusi.	Iztīriet ūdens noteci.
	Pārtikas produkti traucē ūdens plūsmai ūdens kolektorā.	Pārlicinieties, ka pārtikas produkti neskaras pie aizmugures paneļa.
Ūdens plūst uz grīdas.	Kušanas ūdeņu tekne nav pievienota tvaikošanas paplātei virs kompresora.	Pievienojiet kušanas ūdeņu tekni tvaikošanas paplātei.
Nevar iestatīt temperatūru.	Ir aktivizēta funkcija FROSTMATIC vai COOLMATIC.	Manuāli izslēdziet FROSTMATIC vai COOLMATIC vai gaidiet, līdz funkcija tiek automātiski atiestaflta, lai iestafltu temperatūru. Skatiet sadaļu „FROSTMATIC vai COOLMATIC funkcija”.
DEMO parādās displejā.	Ierīce atrodas demonstrācijas režīmā.	Turiet piespiestu režīma taustiņš aptuveni 10 sekundes, līdz atskan ilgs signāls un displejs uz īsu laiku izslēdzas.
Temperatūra ierīcē ir pārāk zema/augsta.	Temperatūras regulators nav pareizi iestaflts.	Iestafliet augstāku/zemāku temperatūru.

Problēmas	Iespējamais iemesls	Risinājums
	Pārtikas produktu temperatūra ir pārāk augsta.	Pirms ievietošanas ļaujiet pārtikas produktiem atdzist līdz istabas temperatūrai.
	Vienlaicīgi tiek uzglabāts pārāk daudz pārtikas produktu.	Glabājiet mazāk pārtikas produktu vienlaicīgi.
	Ir aktivizēta funkcija FROSTMATIC.	Skatiet sadaļu "Funkcija FROSTMATIC".
	Ir aktivizēta funkcija COOLMATIC.	Skatiet sadaļu "Funkcija COOLMATIC".
Ierīces sānu paneļi ir silti.	Tā ir normāla parādība, kuru izraisa siltummaiņa darbība.	Gādājiet, lai starp visām ierīces pusēm un apkārtējām mēbelēm būtu vismaz 30 mm atstarpe, ja gaisa temperatūra pārsniedz 38 °C.
Uz ledusskapja aizmugurējās sienas sakrājiēs pārāk daudz ūdens kondensāta.	Durvis tiek vērtas pārāk bieži.	Atveriet durvis tikai tad, ja tas ir nepieciešams.
	Durvis nav bijušas pilnībā aizvērtas.	Pārliecinieties, ka durvis ir pilnībā aizvērtas.
	Uzglabātā pārtika nav iesaiņota.	Pirms pārtikas uzglabāšanas ierīcē iesaiņojiet to piemērotā iepakojumā.
Durvis atvērt nav viegli.	Mēģināt atvērt durvis uzreiz pēc aizvēšanas.	Pirms atverat durvis pēc aizvēšanas, nogaidiet dažas sekundes.



Ja šī informācija nepalīdz novērst problēmu, sazinieties ar tuvāko pilnvaroto servisa centru.

Apgaismojuma ierīci drīkst nomainīt tikai apkopes speciālists. Sazinieties ar savu pilnvaroto servisa centru.

6.2 Spuldzes maiņa

Ierīcei ir ilga darba mūža LED iekšpusē apgaismojums.

7. UZSTĀDĪŠANA



BRĪDINĀJUMS!
Skatiet sadaļu "Drošība".

7.1 Novietojums

Šī ierīce jāuzstāda sausā, labi vēdināmā telpā, kuras temperatūra atbilst ierīces tehnisko datu plāksnītē norādītajai klimatiskajai klasei:

Klimatiskā klase	Temperatūras atbilstība
SN	no +10°C līdz 32°C
N	no +16°C līdz 32°C
ST	no +16°C līdz 38°C
T	no +16°C līdz 43°C

7.2 Elektrības padeves pieslēgšana

- Pirms ierīces pieslēgšanas elektrotīklam pārbaudiet, vai tehnisko datu plāksnītē minētie sprieguma un frekvences parametri atbilst mājas elektrotīkla parametriem.
- Ierīcei jābūt iezemētai. Lai nodrošinātu zemējumu, strāvas kabeļa kontaktspraudnis ir aprīkots ar papildu kontaktu. Ja mājas elektrotīkla kontaktligzda nav iezemēta, iepriekš sazinoties ar kvalificētu speciālistu, pievienojiet ierīcei atsevišķu, spēkā esošiem noteikumiem atbilstošu zemējumu.
- Ražotājs neuzņemsies atbildību par sekām, kas būs radušās, neievērojot iepriekš minētos norādījumus.
- Ierīce atbilst EEK. Direktīvas.

7.3 CLEANAIR CONTROL filtra uzstādīšana un nomaiņa

Piegādes brīdī ogles filtrs atrodas plastmasas maisiņā, lai saglabātu tā

veiktspēju. Filtrs jānovieto aiz atvilktnes pirms ierīces ieslēgšanas.

1. Atveriet atvilktni.
2. Izņemiet filtru no plastmasas maisiņa.
3. Ievietojiet filtru atvilktnē.
4. Aizveriet atvilktni.

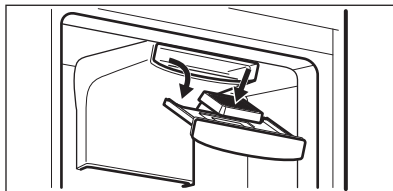

Lai saglabātu ierīci labā darba stāvoklī, ogles gaisa filtrs ir jānomaina katru gadu.

Jaunus aktīvos gaisa filtrus var iegādāties, sazinoties ar vietējo servisa centru.

- i** Gaisa filtrs ir piederums, kas pakāpeniski nolietojas, un tāpēc uz to neattiecas preces garantija.

7.4 Ierīces uzstādīšana un durvju vēršanās virziena maiņa

- i** Norādījumus par uzstādīšanu (ventilācijas prasībām, līmeņošanu) un durvju vēršanās virziena maiņu, lūdzu, skatiet atsevišķajā pamācībā.

8. TEHNISKIE DATI

Augstums	1840 mm
Platums	595 mm
Dziļums	647 mm
Sagatavošanās darba stāvoklim ilgums	17 h

Spriegums	230 - 240 V
Frekvence	50 Hz

Tehniskā informācija atrodas ierīces ārpusē vai iekšpusē izvietotajā elektroenerģijas datu plāksnītē.

9. APSVĒRUMI PAR VIDES AIZSARDZĪBU

Nododiet otrreizējai pārstrādei materiālus ar simbolu . Ievietojiet iepakojuma materiālus atbilstošajos konteineros to otrreizējai pārstrādei. Palīdziet aizsargāt apkārtējo vidi un cilvēku veselību, atkārtoti pārstrādājot elektrisko un elektronisko iekārtu atkritumus.

Neizmetiet ierīces, kas apzīmētas ar šo simbolu , kopā ar mājsaimniecības atkritumiem. Nododiet izstrādājumu vietējā otrreizējās pārstrādes punktā vai sazinieties ar vietējo pašvaldību.

TURINYS

1. SAUGOS INFORMACIJA.....	28
2. SAUGOS INSTRUKCIJOS.....	30
3. NAUDOJIMAS.....	32
4. KASDIENIS NAUDOJIMAS.....	34
5. VALYMAS IR PRIEŽIŪRA.....	35
6. TRIKČIŲ ŠALINIMAS.....	36
7. ĮRENGIMAS.....	39
8. TECHNINIAI DUOMENYS.....	40

PUIKIEMS REZULTATAMS

Dėkojame, kad pasirinkite šį AEG gaminį. Mes sukūrėme jį taip, kad nepriekaištingai veiktų daugelį metų – pasižymintis pažangiomis technologijomis, kurios padeda palengvinti gyvenimą, jis turi funkcijų, kurių galite nerasti įprastuose buitiniuose prietaisuose. Skirkite kelias minutes instrukcijai perskaityti, kad galėtumėte jį maksimaliai panaudoti.

Apsilankykite mūsų interneto svetainėje, kad:



Gautumėte naudojimo patarimų, brošiūrų, trikčių šalinimo, aptarnavimo informacijos:

www.aeg.com/webselfservice



Užregistruotumėte savo gaminį geresniam aptarnavimui:

www.registreaeg.com



Įsigytumėte priedų, vartojamųjų prekių ir originalių atsarginių dalių savo prietaisui:

www.aeg.com/shop

KLIENTŲ PRIEŽIŪRA IR APTARNAVIMAS

Rekomenduojame naudoti tik originalias atsargines dalis.

Kreipdamiesi į įgaliojantį techninės priežiūros centrą, būtinai pateikite šią informaciją: modelis, PNC, serijos numeris.

Informacija yra nurodyta techninių duomenų plokštelėje.

⚠️ Įspėjimas / atsargumo ir saugos informacija

ℹ️ Bendroji informacija ir patarimai

🌿 Aplinkosaugos informacija

Galimi pakeitimai.

1. ⚠️ SAUGOS INFORMACIJA

Prieš įrengdami ir naudodami šį prietaisą, atidžiai perskaitykite pateiktą instrukciją. Gamintojas neatsako už sužalojimus ar žalą, patirtą dėl netinkamo prietaiso įrengimo ar naudojimo. Instrukciją visada laikykite

saugioje ir pasiekiamoje vietoje, kad prireikus galėtumėte pasižiūrėti.

1.1 Vaikų ir pažeidžiamų žmonių sauga

- Vyresni nei 8 metų vaikai ir asmenys, kurių fiziniai, jutimo arba protiniai gebėjimai riboti, arba kuriems trūksta patirties ir žinių, šį prietaisą gali naudoti tik tuomet, jei jie prižiūrimi arba jiems buvo suteikti nurodymai, kaip saugiai naudoti prietaisą, ir jei jie supranta su prietaiso naudojimu susijusius pavojus.
- Šį prietaisą gali naudoti nuo 3 iki 8 metų vaikai ir asmenys, turintys labai sunkią ir sudėtingą negalią, jeigu jie buvo tinkamai išmokyti tai daryti.
- Mažesnių nei 3 metų vaikų negalima prileisti prie prietaiso, jeigu jie nuolat nėra prižiūrimi.
- Neleiskite vaikams žaisti šiuo prietaisu.
- Vaikai be priežiūros negali atlikti prietaiso valymo ir naudotojo priežiūros darbų.
- Visas pakuotės medžiagas saugokite nuo vaikų ir tinkamai pašalinkite.

1.2 Bendrieji saugos reikalavimai

- Šis prietaisas skirtas tik naudojimui namų ūkyje; jį galima naudoti, pavyzdžiui:
 - kaimo sodybose, darbuotojų valgomuosiuose, pavyzdžiui, parduotuvėse, biuruose ir kitoje darbo aplinkoje;
 - viešbučiuose, moteliuose, svečių namuose ir kitose gyvenamosiose vietose.
- Pasirūpinkite, kad nebūtų užkimštos ventiliacinės angos, esančios prietaiso korpuse ar įmontuotoje konstrukcijoje.
- Norėdami paspartinti atitirpinimo procesą, nenaudokite jokių mechaninių prietaisų ar kitų priemonių, išskyrus gamintojo rekomenduojamas.
- Nepažeiskite šaltnešio grandinės.

- Nenaudokite jokių elektrinių prietaisų maisto produktų laikymo skyriuose, išskyrus tuos, kuriuos rekomenduoja gamintojas.
- Prietaisui valyti nenaudokite garų ir nepurškite vandeniu.
- Nuvalykite prietaisą drėgna, minkšta šluoste. Naudokite tik neutralius ploviklius. Nenaudokite šveičiamųjų produktų, šveitimo kempinių, tirpiklių arba metalinių grandyklių.
- Šiame prietaise nelaikykite sprogiųjų medžiagų, pavyzdžiui, aerosolinių talpyklių su degiomis varančiosiomis dujomis.
- Jei pažeidžiamas maitinimo laidas, jį leidžiama keisti tik gamintojui, jo įgaliotajam aptarnavimo centrui arba panašios kvalifikacijos asmenims – kitaip gali kilti pavojus.

2. SAUGOS INSTRUKCIJOS

2.1 Įrengimas



ĮSPĖJIMAS!

Šį prietaisą įrengti privalo tik kvalifikuotas asmuo.

- Pašalinkite visas pakavimo medžiagas ir gabenimui skirtus varžtus.
- Neįrenkite ir nenaudokite sugadinto prietaiso.
- Vadovaukitės su prietaisu pateiktomis įrengimo instrukcijomis.
- Perkeldami prietaisą, visada būkite atsargūs, nes jis yra sunkus. Visada mūvėkite apsaugines pirštines ir avėkite uždarą avalynę.
- Prietaisą statykite taip, kad aplink jį galėtų cirkuliuoti oras.
- Pirmą kartą įrengus arba pakeitus durelių atidarymo kryptį, palaukite bent 4 valandas, prieš jungdami prietaisą į maitinimo tinklą. Per tą laiką alyva sutekės atgal į kompresorių.
- Prieš atlikdami bet kokius darbus su prietaisu (pvz., keičiant durelių atidarymo kryptį), ištraukite kištuką iš maitinimo lizdo.

- Neįrenkite prietaiso šalia radiatorių, viryklių, orkaičių arba kaitlenčių.
- Neįrenkite prietaiso tiesioginiais saulės spinduliais apšviestoje vietoje.
- Neįrenkite prietaiso per daug drėgnose ar per šaltose vietose.
- Kai perkeliate prietaisą, kelkite jį už priekinio krašto, kad nesubraižytumėte grindų.

2.2 Elektros prijungimas



ĮSPĖJIMAS!

Pavojus sukelti gaisrą ir gauti elektros smūgį.

- Šis prietaisas turi būti įžemintas.
- Įsitinkite, kad parametrai techninių duomenų plokštelėje atitinka maitinimo tinklo elektros vardinius duomenis.
- Visada naudokite taisyklingai įrengtą įžemintą elektros lizdą.
- Nenaudokite daugiakanalių kištukų, jungiklių ir ilginamųjų laidų.
- Būkite atsargūs, kad nesugadintumėte elektrinių dalių (pvz., elektros kištuko, maitinimo kabelio, kompresoriaus). Iškvieskite

įgaliotojo techninės priežiūros centro atstovą arba elektriką, kad pakeistų elektrines dalis.

- Maitinimo kabelis privalo būti žemiau elektros kištuko lygio.
- Elektros kištuką į tinklo lizdą junkite tik tuomet, kai visiškai pabaigsite įrengimą. Įsitikinkite, kad įrengus prietaisą, elektros laido kištuką būtų lengva pasiekti.
- Norėdami išjungti prietaisą, netraukite už maitinimo laido. Visada traukite paėmę už elektros kištuko.

2.3 Naudojimas



ISPĖJIMAS!

Pavojus susižaloti, nudegti, gauti elektros smūgį ar sukelti gaisrą.

- Nekeiskite šio prietaiso techninių savybių.
- Nedėkite į prietaisą elektrinių prietaisų (pvz., ledų gaminimo aparatų), nebent gamintojas būtų nurodęs, kad juos galima naudoti prietaise.
- Būkite atsargūs, kad nepažeistumėte šaltnešio grandinės. Joje yra izobutano (R600a) – tai gamtinės dujos, kurios visiškai nedaro žalos aplinkai. Šios dujos lengvai užsiliepsnoja.
- Jeigu šaltnešio grandinė būtų pažeista, patalpoje nedekite liepsnos ir saugokite prietaisą nuo uždegimo šaltinių. Gerai išvėdinkite patalpą.
- Prie plastikinių prietaiso dalių neturi liestis jokie įkaitę daiktai.
- Nelaikykite šaldiklio skyriuje jokių gazuotų gėrimų. Kitaip gėrimo indas bus veikiamas slėgio.
- Prietaise nelaikykite degių dujų ir skysčių.
- Šalia prietaiso, į prietaisą arba ant jo nedėkite degių produktų arba degiais produktais sudrėkintų daiktų.
- Nelieskite kompresoriaus arba kondensatoriaus. Jie būna karšti.
- Jei jūsų rankos šlapios arba drėgnos, neimkite ir nelieskite jokių produktų iš šaldiklio kameros.
- Neužšaldykite atšildyto maisto pakartotinai.

- Vadovaukitės ant šaldytų maisto produktų pakuočių pateiktais laikymo nurodymais.

2.4 Vidinis apšvietimas



ISPĖJIMAS!

Pavojus gauti elektros smūgį.

- Šiame prietaise naudojami lemputės tipas yra skirtas tik buitiniams prietaisams. Nenaudokite jos būstui apšviesti.

2.5 Valymas ir priežiūra



ISPĖJIMAS!

Galite susižeisti arba sugadinti prietaisą.

- Prieš atlikdami priežiūros darbus, išjunkite prietaisą ir ištraukite maitinimo laido kištuką iš elektros tinklo lizdo.
- Šio prietaiso aušinamajame įtaise yra angliavandenilio. Prietaiso techninės priežiūros ir užpildymo darbus privaloma atlikti tik kvalifikuotas asmuo.
- Reguliariai tikrinkite prietaiso vandens išleidimo kanalą ir, jeigu reikia, išvalykite jį. Jei išleidimo kanalas užsikimš, tirpimo vanduo kaupsis prietaiso apačioje.

2.6 Techninė priežiūra

- Dėl prietaiso remonto kreipkitės į įgaliotąjį aptarnavimo centrą.
- Naudokite tik originalias atsargines dalis.

2.7 Seno prietaiso išmetimas



ISPĖJIMAS!

Pavojus susižeisti arba uždusti.

- Ištraukite maitinimo laido kištuką iš maitinimo tinklo lizdo.
- Nupjaukite elektros laidą ir išmeskite jį.
- Išimkite dureles, kad vaikai ir gyvūnai neužsidarytų prietaiso viduje.

- Šio prietaiso šaltnešio grandinė ir izoliacinės medžiagos neardo ozono sluoksnio.
- Izoliaciniame porolone yra degių dujų. Norėdami sužinoti, kaip tinkamai

išmesti seną prietaisą, susisiekite su atitinkama savivaldybės įstaiga.

- Nepažeiskite aušinimo įtaiso, esančio šalia šilumokaičio.

3. NAUDOJIMAS

3.1 Valdymo skydelis

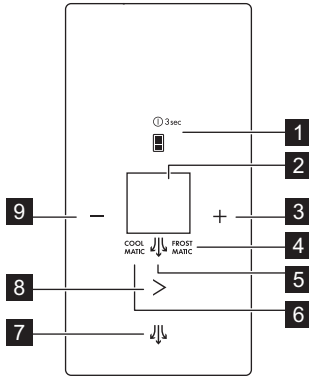

1. Skyriaus pasirinkimo mygtukas ir ON/OFF mygtukas
2. Ekranas
3. Temperatūros didinimo mygtukas
4. Indikatorius FROSTMATIC
5. Indikatorius ExtraHumidity
6. Indikatorius COOLMATIC
7. Mygtukas ExtraHumidity
8. Mygtukas Mode
9. Temperatūros mažinimo mygtukas

Mygtukų signalą galima pakeisti vienu metu paspaudus ir 3 sekundes palaikius nuspaudus temperatūros didinimo

mygtuką ir temperatūros mažinimo mygtuką. Pakeitimą galima atitaisyti.

Ekranas

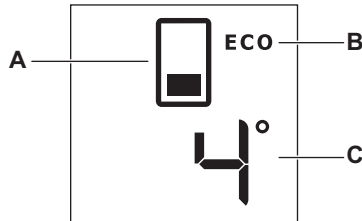

- A. Skyriaus indikatorius
- B. Režimas ECO

- C. Skyriaus temperatūros indikatorius

3.2 ON/OFF

Įkiškite prietaiso kištuką į elektros maitinimo lizdą.

Prietaisas automatiškai ĮSIJUNGIA, kai įjungiamas į elektros maitinimo lizdą.

1. IŠJUNKITE prietaisą, paspaudę 3 sekundes ON/OFF mygtuką.
2. ĮJUNKITE prietaisą paspausdami ON/OFF mygtuką.

3.3 Temperatūros reguliavimas

1. Pasirinkite šaldytuvo ar šaldiklio skyrių, paspaudę skyriaus pasirinkimo mygtuką.
2. Paspauskite temperatūros didinimo arba mažinimo mygtuką, kad nustatytumėte pageidaujama temperatūrą.
Numatytosios temperatūros nuostatos:
 - +4 °C šaldytuvo skyriui;
 - -18 °C šaldiklio skyriui.
 Temperatūros indikatorius rodo nustatytą temperatūrą.

 Po maksimalios arba minimalios temperatūros nustatymo, dar kartą paspaudus mygtuką temperatūros nuostata nepasikeis. Girdimas garso signalas.

3.4 Aktyvus režimas

Aktyvus režimas suteikia galimybę keisti bet kokią prietaiso nuostatą.

Norėdami įjungti aktyvų režimą, atidarykite dureles arba 1 sekundę palaikykite nuspaustą bet kokią mygtuką, kol pasigirs garso signalas. Užsidegs piktogramos.

 Aktyvus režimas automatiškai išsijungia po 30 sekundžių.

3.5 Temperatūros mažinimo funkcijos COOLMATIC ir FROSTMATIC

Temperatūros mažinimo funkcijos greitai sumažina temperatūrą pageidaujame skyriuje, kad maistas būtų tinkamai laikomas. Rekomenduojame suaktyvinti COOLMATIC, kad greičiau atvėsintumėte produktus ir jie nesušildytų jau šaldytuve esančio maisto, o funkcija FROSTMATIC greitai sumažina temperatūrą šaldiklyje, todėl šviežias maistas greitai sušąla.



Šios funkcijos automatiškai sustabdomos:

- COOLMATIC po 6 valandų;
- FROSTMATIC po 52 valandų.

1. Norėdami įjungti COOLMATIC, vieną kartą paspauskite režimo mygtuką. Rodomas indikatorius COOLMATIC.
2. Norėdami kartu įjungti COOLMATIC ir FROSTMATIC, du kartus paspauskite režimo mygtuką. Rodomi indikatoriai COOLMATIC ir FROSTMATIC.
3. Norėdami įjungti FROSTMATIC, tris kartus paspauskite režimo mygtuką. Rodomas indikatorius FROSTMATIC.
4. Norėdami išjungti funkcijas, spauskite režimo mygtuką, kol išsijungs FROSTMATIC ir (arba) COOLMATIC indikatoriai.

3.6 Režimas ECO

Režimas ECO įjungtas, jeigu norimam skyriui nustatyta ši temperatūra:

- 4 °C šaldytuvo skyriui;
- -18 °C šaldiklio skyriui.

Rodomas režimo ECO indikatorius, kai funkcija įjungta.



Šios nuostatos garantuoja minimalias energijos sąnaudas ir tinkamas maisto išlaikymo savybes.

3.7 Režimas ExtraHumidity

Jeigu šaldytuve reikia padidinti drėgmės kiekį, siūlome įjungti funkciją ExtraHumidity.

1. Norėdami įjungti funkciją, spauskite mygtuką ExtraHumidity. Užsidega indikatorius ExtraHumidity.
2. Norėdami išjungti funkciją, spauskite mygtuką ExtraHumidity, kol išsijungs indikatorius ExtraHumidity.

3.8 Režimas DEMO

DEMO režimas suteikia galimybę naudoti skydelį nesuaktyvinant prietaiso.

- Norėdami įjungti šį režimą, 9 kartus paspauskite režimo mygtukas, kol ekrane pasirodys **dE**.
- Norėdami šį režimą išjungti, paspauskite režimo mygtukas ir palaikykite nuspaudę maždaug 10 sekundžių. Prietaisas vėl veiks įprastu režimu.

3.9 Įspėjimas dėl aukštos temperatūros

Temperatūros padidėjimą (pavyzdžiui, dėl elektros maitinimo pertrūkio ar atidarytų durelių) šaldiklio skyriuje parodo:

- mirksintis skyriaus pasirinkimo mygtukas ir skyriaus indikatorius;
- girdimas garso signalas.

Norėdami atitaisyti įspėjimą, paspauskite bet kurį mygtuką.

Garso signalas išsijungia. Įspėjamieji indikatoriai mirksi tol, kol darbo sąlygos tampa įprastos.

3.10 Atidarytų durelių įspėjamasis signalas

Jeigu durelės paliekamos praviros kelias minutes, pasigirsta įspėjamasis signalas. Apie praviros dureles įspėjama tokiu būdu:

- mirksis skyriaus pasirinkimo mygtukas ir skyriaus indikatorius;
- girdimas garso signalas.

Atkūrus normalias sąlygas (uždarius dureles), įspėjamasis signalas išsijungiamas. Veikiant įspėjamajam signalui, jį išjungsitė paspaudę bet kurį mygtuką.

4. KASDIENIS NAUDOJIMAS



ĮSPĖJIMAS!

Žr. saugos skyrius.

4.1 Pirminis maitinimo įjungimas



DĖMESIO

Prieš įkišant maitinimo kištuką į lizdą ir pirmą kartą įjungiant prietaisą, prietaisas bent 4 valandas turi stovėti stačias. Taip alyvai bus pakankamai laiko sutekėti į kompresorių. Kitaip kompresorius ar elektroninės dalys gali būti sugadintos.

4.2 Užšaldytų produktų laikymas

Šaldytuvą-šaldiklį įjungus pirmą kartą arba po ilgos pertraukos, prieš sudedant produktus į skyrių, prietaisą reikia įjungti mažiausiai prieš 2 valandas, įjungus funkciją FROSTMATIC. Naudodami šaldiklio stalčius, norimą maisto produktų pakuotę rasite greitai ir lengvai. Jei dėsite didelį produktų kiekį, iš prietaiso ištraukite visus stalčius, išskyrus apatinį stalčių, kuris jam skirtoje vietoje turi būti

tam, kad būtų užtikrinta gera oro cirkuliacija. Ant visų lentynų galima dėti maistą, kuris išsikiša nuo durelių iki 15 mm.

4.3 Šviežių maisto produktų užšaldymas

Šaldiklio skyriuje galima užšaldyti šviežius maisto produktus ir ilgai laikyti užšaldytus arba visiškai užšaldytus.

Norint užšaldyti nedidelį šviežių maisto produktų kiekį, esamos nuostatos keisti nebūtina.

Norėdami užšaldyti šviežius maisto produktus, funkciją FROSTMATIC įjunkite mažiausiai likus 24 valandoms iki užšaldyti skirtų maisto produktų dėjimo į šaldiklio skyrių.

Užšaldyti skirtus produktus dėkite į viršutinį skyrių.

Didžiausias maisto produktų kiekis, kuris gali būti užšaldytas per 24 valandas, yra nurodytas duomenų lentelėje.

Užšaldymas trunka 24 valandas: tuo metu į šaldiklį negalima dėti daugiau produktų.

Pasibaigus užšaldymo procesui, vėl nustatykite reikiamą temperatūrą (žr. „Funkcija FROSTMATIC“).

i Esant tokioms sąlygoms, šaldytuvo skyriuje temperatūra gali nukristi žemiau 0 °C. Jeigu taip atsitiktų, temperatūros nustatymo rankenėle nustatykite aukštesnės temperatūros nuostatą.

4.4 Maisto laikymas šaldytuvo skyriuje

Maisto produktus uždenkite arba įvyniokite, ypač jei jie pasižymi stipriu kvapu.

Maisto produktus išdėstykite taip, kad aplink juos galėtų laisvai cirkuliuoti oras.

Visose lentynose maistą laikykite ne arčiau kaip 20 mm nuo galinės sienelės ir 15 mm atstumu nuo durelių.

4.5 Modulis FreshBox

Šio modulio stalčiuje galima laikyti šviežią maistą, pvz., žuvį, mėsą, jūros gėrybes, nes jame temperatūra yra žemesnė nei likusioje šaldytuvo dalyje.

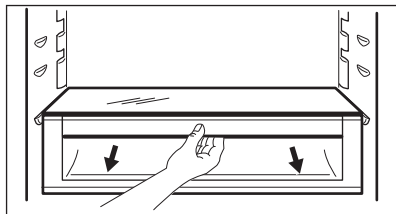

DĖMESIO

Prieš dėdami arba išimdami modulį FreshBox iš prietaiso, išimkite apatinį ištraukiamą stalčių ir stiklo dangtelį iš šaldytuvo.

Modulis FreshBox turi bėgelius. Išimdami modulį iš šaldytuvo skyriaus, patraukite jį savęs link ir išimkite krepšį pakreipę jo priekį žemyn.

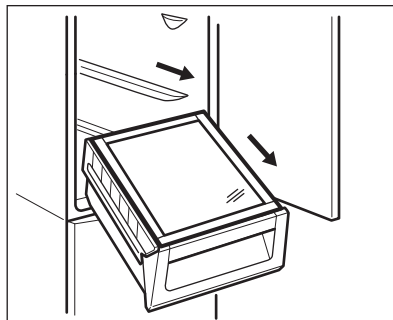

4.6 DYNAMICAIR

Šaldytuvo skyriuje įrengtas įtaisas, kuris leidžia greitai atšaldyti maisto produktus ir užtikrina vienodesnę temperatūrą šaldytuvo skyriuje.

Kai reikia, šis įtaisas automatiškai įsijungia, pavyzdžiui, kai reikia greitai atkurti temperatūrą po durelių atidarymo arba esant aukštai aplinkos temperatūrai.

5. VALYMAS IR PRIEŽIŪRA



ĮSPĖJIMAS!

Žr. saugos skyrius.

5.1 Vidaus valymas

Prieš naudodami prietaisą pirmą kartą, drungnu vandeniu ir nedideliu kiekiu neutralaus muilo nuplaukite prietaiso vidų ir visas vidines dalis – taip pašalinsite naujam prietaisui būdingą kvapą; paskui gerai nusauskinkite.



DĖMESIO

Nenaudokite ploviklių, šveičiamųjų miltelių, chloro ar naftos pagrindo valiklių, nes jie sugadins apdailą.

5.2 Reguliarus valymas



DĖMESIO

Netraukite, nejudinkite ir nepažeiskite jokių prietaiso viduje esančių vamzdelių ir (arba) kabelių.



DĖMESIO

Nepažeiskite aušinamosios sistemos.

Įrangą būtina reguliariai valyti:

1. Vidų ir priedus valykite šilto vandens ir neutralaus muilo tirpalu.
2. Reguliariai tikrinkite durelių tarpikius ir juos nuvalykite, kad būtų švarūs ir be jokių nešvarumų.
3. Nuplaukite ir gerai nusauskinkite.
4. Jeigu pasiekiamą, prietaiso gale esantį kondensatorių ir kompresorių valykite šepetėliu. Tokiu būdu pagerinsite prietaiso veikimą ir sutaupsite elektros energijos.

6. TRIKČIŲ ŠALINIMAS



ĮSPĖJIMAS!

Žr. saugos skyrius.

6.1 Ką daryti, jeigu...

Problema	Galima priežastis	Sprendimas
Prietaisas veikia triukšmingai.	Prietaisas netinkamai atremtas.	Patikrinkite, ar prietaisas stabiliai stovi.
Įsijungia garsinis ar vaizdinis įspėjamasis signalas.	Kamera neseniai buvo įjungta ir temperatūra tebėra per aukšta.	Žr. „Atidarytų durelių įspėjimo signalas / indikatorius“ arba „Aukštos temperatūros įspėjimo signalas / indikatorius“.
	Temperatūra prietaise per aukšta.	Žr. „Atidarytų durelių įspėjimo signalas / indikatorius“ arba „Aukštos temperatūros įspėjimo signalas / indikatorius“.

5.3 Atitirpinimas

Jūsų prietaisas yra bešerkšnis. Tai reiškia, kad prietaiso veikimo metu nei ant sienelių, nei ant maisto produktų šerkšnas nesiformuoja. Šerkšnas nesiformuoja todėl, kad šio skyriaus viduje nenutrūkstamai vyksta šalto oro cirkuliacija; orą cirkuliuoja automatinio būdu valdomas ventiliatorius. Atitirpęs vanduo latakų nuteka į specialų indą, esantį prietaiso galinėje dalyje, virš kompresoriaus; ten vanduo išgaruoja.

5.4 Laikotarpiai, kai prietaisas nenaudojamas

Jeigu prietaisas ilgą laiką nebus naudojamas, atlikite tokius veiksmus:

1. Atjunkite prietaisą nuo elektros tinklo.
2. Išimkite visus maisto produktus.
3. Prietaisą ir visus priedus išvalykite.
4. Dureles palikite atidarytas, kad nesikauptų nemalonūs kvapai.

Problema	Galima priežastis	Sprendimas
Temperatūros ekrane rodomas kvadrato simbolis, o ne skaičiai.	Temperatūros jutiklio triktis.	Kreipkitės į artimiausią įgaliotąjį techninės priežiūros centrą (aušinamoji sistema ir toliau šaldys maisto produktus, tačiau bus neįmanoma reguliuoti temperatūros).
Lemputė nešviečia.	Lemputė veikia parengties režimu.	Uždarykite ir atidarykite dureles.
Lemputė nešviečia.	Perdegusi lemputė.	Kreipkitės į artimiausią įgaliotąjį techninės priežiūros centrą.
Kompresorius veikia nesusodamas.	Netinkamai nustatyta temperatūra.	Skaičiuokite skyrių „Naudojimas“ / „Valdymo skydelis“.
	Vienu metu įdėta daug maisto produktų.	Palaukite keletą valandų ir iš naujo patikrinkite temperatūrą.
	Per aukšta patalpos temperatūra.	Žr. klimato klasių schemą techninių duomenų plokštelėje.
	Į prietaisą įdėti maisto produktai pernelyg šilti.	Prieš dėdami maisto produktus į prietaisą, palaukite, kol jie atvės iki kambario temperatūros.
	Įjungta funkcija FROSTMATIC.	Žr. „Funkcija FROSTMATIC“.
	Įjungta funkcija COOLMATIC.	Žr. „Funkcija COOLMATIC“.
Paspaudus jungiklį FROSTMATIC arba pakeitus temperatūrą, kompresorius įsijungia ne iš karto.	Tai normalu ir ne sutrikimas.	Kompresorius įsijungia po kurio laiko.
Paspaudus jungiklį COOLMATIC arba pakeitus temperatūrą, kompresorius įsijungia ne iš karto.	Tai normalu ir ne sutrikimas.	Kompresorius įsijungia po kurio laiko.
Į šaldytuvą teka vanduo.	Užsikimšo vandens išleidimo anga.	Išvalykite vandens išleidimo angą.
	Maisto produktai neleidžia vandeniui nutekėti į vandens rinktuvą.	Patikrinkite, ar maisto produktai neliečia galinės sienelės.

Problema	Galima priežastis	Sprendimas
Ant grindų yra vandens.	Atitirpusio vandens nutekėjimo vamzdelis veda ne į garinimo indą, esantį virš kompresoriaus.	Pritvirtinkite atitirpusio vandens nutekėjimo vamzdelį prie garinimo indo.
Negalima nustatyti temperatūros.	Įjungta funkcija FROSTMATIC arba COOLMATIC.	Patys rankomis išjunkite FROSTMATIC arba COOLMATIC arba palaukite, kol ši funkcija bus atkurta automatiškai, ir nustatykite temperatūrą. Žr. skyrių „Funkcija FROSTMATIC arba COOLMATIC“.
DEMO rodoma ekrane.	Prietaisas veikia demonstraciniu režimu.	Laikykite maždaug 10 sekundžių nuspaudę režimo mygtuką, kol pasigirs ilgas signalas ir ekranas trumpam išsijungs.
Temperatūra prietaise per žema / per aukšta.	Netinkamai nustatytas temperatūros reguliatorius.	Nustatykite aukštesnę / žemesnę temperatūrą.
	Maisto produktų temperatūra per aukšta.	Prieš sudėdami maisto produktus, juos atvėsinkite iki kambario temperatūros.
	Vienu metu laikoma daug maisto produktų.	Vienu metu sudėkite mažiau maisto produktų.
	Įjungta funkcija FROSTMATIC.	Žr. „Funkcija FROSTMATIC“.
	Įjungta funkcija COOLMATIC.	Žr. „Funkcija COOLMATIC“.
Prietaiso šoninės sienelės yra šiltos.	Tai normalu, nes jos įšilo dėl šilumokaičio veikimo.	Kai aplinkos temperatūra viršija 38 °C, užtikrinkite, kad būtų bent 30 mm tarpas nuo kiekvienos prietaiso pusės iki aplinkinio baldo.
Ant šaldytuvo galinės sienelės yra per daug kondensato.	Durėlės buvo per dažnai darinėjamos.	Dureles atidarykite tik kai reikia.
	Durėlės ne iki galo uždarytos.	Patikrinkite, ar durėlės iki galo uždarytos.
	Laikomas nesupakuotas maistas.	Prieš dėdami maistą į prietaisą, supakuokite į tinkamą pakavimo medžiagą.
Dureles nelengva atidaryti.	Jūs mėginote atidaryti dureles iškart tik jas uždarę.	Palaukite kelias sekundes ir vėl mėginkite atidaryti dureles.



Jei problemos išspręsti nepavyko, kreipkitės į artimiausią įgaliotąjį techninės priežiūros centrą.

6.2 Lemputės keitimas

Šiame prietaise įrengta ilgai veikianti diodinė vidaus lempuė.

7. ĮRENGIMAS



ĮSPĖJIMAS!

Žr. saugos skyrius.

7.1 Padėties parinkimas

Prietaisą įrenkite sausoje, gerai vėdinamoje vietoje, kurioje aplinkos temperatūra atitiktų klimato klasę, nurodytą prietaiso duomenų lentelėje:

Klimato klasė	Aplinkos oro temperatūra
SN	10–32 °C
N	16–32 °C
ST	16–38 °C
T	16–43 °C

7.2 Elektros prijungimas

- Prieš prijungdami prietaisą prie elektros tinklo, patikrinkite, ar duomenų lentelėje nurodyta įtampa ir dažnis atitinka maitinimo tinkle esančią įtampą ir dažnį.
- Šis prietaisas turi būti įžemintas. Šiam tikslui elektros maitinimo kabelio kištuke įrengtas kontaktas. Jei namų elektros tinklo lizdas neįžemintas, prietaisą prijunkite prie atskiro įžeminimo – paisykite galiojančių reglamentų ir pasitarkite su kvalifikuotu elektriку.
- Jei nesilaikoma pirmiau pateiktų saugos nurodymų, gamintojas neprisima jokios atsakomybės.
- Šis prietaisas atitinka EEB direktyvas.

Apšvietimo įtaisą gali keisti tik techninio aptarnavimo centro specialistas. Kreipkitės į įgaliotąjį aptarnavimo centrą.

7.3 Filto CLEANAIR CONTROL įrengimas ir keitimas

Pristatant prietaisą anglies filtras yra plastikiniame maišelyje – taip užtikrinama, kad jis tinkamai veiks. Filtrą reikia įdėti į stalčių prieš įjungiant prietaisą.

1. Atidarykite stalčių.
2. Iš plastikinio maišelio išimkite filtrą.
3. Įdėkite filtrą į stalčių.
4. Uždarykite stalčių.

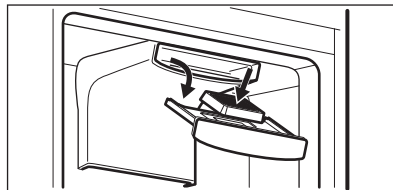

Anglies oro filtrą reikia keisti kartą per metus, tada jis savo funkciją atliks veiksmingiausiai.

Naujų aktyviųjų filtrų galite nusipirkti iš vietos prekybos atstovo.



Oro filtras yra vienkartinio naudojimo priedas, todėl jam garantija netaikoma.

7.4 Prietaiso įrengimas ir durelių atidarymo krypties keitimas



Žr. atskiras įrengimo (vėdinimo reikalavimų, išlygiavimo) ir durelių atidarymo krypties keitimo instrukcijas.

8. TECHNINIAI DUOMENYS

Aukštis	1 840 mm
Plotis	595 mm
Gylis	647 mm
Saugus laikas dingus elektrai	17 val.

Įtampa	230–240 V
Dažnis	50 Hz

Techninė informacija pateikta duomenų lentelėje, kuri yra ant prietaiso išorinės ar vidinės pusės, ir energijos plokštelėje.

9. APLINKOS APSAUGA

Atiduokite perdirbti medžiagas, pažymėtas šiuo ženklu . Išmeskite pakuotę į atitinkamą atliekų surinkimo konteinerį, kad ji būtų perdirbta. Padėkite saugoti aplinką bei žmonių sveikatą ir surinkti bei perdirbti elektros ir elektronikos prietaisų atliekas.

Neišmeskite šiuo ženklu  pažymėtų prietaisų kartu su kitomis buitinėmis atliekomis. Atiduokite šį gaminį į vietos atliekų surinkimo punktą arba susisiekite su vietos savivaldybe dėl papildomos informacijos.

SPIS TREŚCI

1. INFORMACJE DOTYCZĄCE BEZPIECZEŃSTWA.....	41
2. WSKAZÓWKI DOTYCZĄCE BEZPIECZEŃSTWA.....	43
3. EKSPLOATACJA.....	45
4. CODZIENNA EKSPLOATACJA.....	48
5. KONSERWACJA I CZYSZCZENIE.....	49
6. ROZWIĄZYWANIE PROBLEMÓW.....	50
7. INSTALACJA.....	53
8. DANE TECHNICZNE.....	54

Z MYŚLĄ O DOSKONAŁYCH EFEKTACH

Dziękujemy za wybór tego produktu AEG. Zaprojektowaliśmy go z myślą o wieloletniej bezawaryjnej pracy i wyposażyliśmy w innowacyjne rozwiązania techniczne ułatwiające życie — nie wszystkie z nich można znaleźć w zwykłych urządzeniach. Prosimy o poświęcenie kilku minut na zapoznanie się z niniejszą instrukcją w celu zapewnienia najlepszego wykorzystania urządzenia. Zapraszamy na naszą witrynę internetową, aby:



Otrzymać wskazówki dotyczące użytkowania, broszury, pomoc w rozwiązywaniu problemów oraz informacje dotyczące serwisu:

www.aeg.com/webselfservice



Zarejestrować swój produkt i uprościć jego obsługę serwisową:

www.registreaeg.com



Nabyć akcesoria, materiały eksploatacyjne i oryginalne części zamienne do swojego urządzenia:

www.aeg.com/shop

OBSŁUGA KLIENTA

Zalecamy stosowanie oryginalnych części zamiennych.

Kontaktując się z autoryzowanym centrum serwisowym, należy przygotować poniższe dane: informacje o modelu, numer produktu, numer seryjny.

Stosowne informacje można znaleźć na tabliczce znamionowej.

 Ostrzeżenie/przestroga — informacje dotyczące bezpieczeństwa

 Ogólne informacje i wskazówki

 Informacje dotyczące środowiska naturalnego

Producent zastrzega sobie możliwość wprowadzenia zmian bez wcześniejszego powiadomienia.

1. INFORMACJE DOTYCZĄCE BEZPIECZEŃSTWA

Przed przystąpieniem do instalacji i rozpoczęciem eksploatacji urządzenia należy uważnie zapoznać się z załączoną instrukcją obsługi. Producent nie odpowiada za obrażenia ciała ani szkody spowodowane nieprawidłową instalacją lub eksploatacją urządzenia.

Należy zachować instrukcję obsługi w bezpiecznym i łatwo dostępnym miejscu do wykorzystania w przyszłości.

1.1 Bezpieczeństwo dzieci i osób o ograniczonych zdolnościach ruchowych, sensorycznych lub umysłowych

- Urządzenie mogą obsługiwać dzieci po ukończeniu ósmego roku życia oraz osoby o ograniczonych zdolnościach fizycznych, sensorycznych lub umysłowych, a także nieposiadające odpowiedniej wiedzy lub doświadczenia, jeśli będą one nadzorowane lub zostaną poinstruowane w zakresie bezpiecznego korzystania z urządzenia i będą świadome związanych z tym zagrożeń.
- Urządzenie mogą obsługiwać dzieci w wieku od 3 do 8 lat i osoby o znacznym stopniu niepełnosprawności, jeśli zostaną uprzednio odpowiednio poinstruowane.
- Dzieci poniżej 3 roku życia nie powinny zbliżać się do urządzenia, jeśli nie znajdują się pod stałym nadzorem.
- Nie pozwalać dzieciom bawić się urządzeniem.
- Dzieciom nie wolno zajmować się czyszczeniem ani konserwacją urządzenia bez odpowiedniego nadzoru.
- Przechowywać opakowanie w miejscu niedostępnym dla dzieci lub pozbyć się go w odpowiedni sposób.

1.2 Ogólne zasady bezpieczeństwa

- Urządzenie jest przeznaczone do użytku w gospodarstwie domowym oraz do podobnych zastosowań, w miejscach, jak:
 - Gospodarstwa rolne, kuchnie w obiektach sklepowych, biurowych oraz innych placówkach pracowniczych
 - Do obsługi przez klientów w hotelach, motelach, obiektach noclegowych i innych obiektach mieszkalnych

- Otwory wentylacyjne w obudowie urządzenia lub w zabudowie nie mogą być zakryte ani zanieczyszczone.
- Nie wolno używać żadnych urządzeń ani środków do przyspieszania odmrażania urządzenia z wyjątkiem tych, które zaleca producent.
- Należy zachować ostrożność, aby nie uszkodzić układu chłodniczego.
- Do wnętrza urządzenia nie wolno wkładać żadnych urządzeń elektrycznych za wyjątkiem tych, które zaleca producent.
- Urządzenia nie wolno czyścić wodą pod ciśnieniem ani parą wodną.
- Czyścić urządzenie za pomocą wilgotnej szmatki. Stosować wyłącznie obojętne detergenty. Nie stosować produktów ściernych, myjek do szorowania, rozpuszczalników ani metalowych przedmiotów.
- Nie przechowywać w urządzeniu substancji wybuchowych, np. puszek z aerozolem zawierających łatwopalny gaz pędny.
- Jeśli przewód zasilający jest uszkodzony, ze względów bezpieczeństwa musi go wymienić producent, autoryzowane centrum serwisowe lub inna wykwalifikowana osoba.

2. WSKAZÓWKI DOTYCZĄCE BEZPIECZEŃSTWA

2.1 Instalacja



OSTRZEŻENIE!

Urządzenie może zainstalować wyłącznie wykwalifikowana osoba.

- Usunąć wszystkie elementy opakowania i blokady transportowe.
- Nie instalować ani nie używać uszkodzonego urządzenia.
- Należy postępować zgodnie z instrukcją instalacji dołączoną do urządzenia.
- Zachować ostrożność podczas przenoszenia urządzenia, ponieważ jest ono ciężkie. Należy zawsze stosować rękawice ochronne i mieć na stopach pełne obuwie.
- Wokół urządzenia należy zapewnić przepływ powietrza.
- Po zainstalowaniu nowego urządzenia lub zmianie kierunku otwierania jego drzwi należy odczekać co najmniej 4 godziny przed podłączeniem urządzenia do zasilania. Jest to niezbędne, aby olej spłynął z powrotem do sprężarki.
- Przed wykonaniem jakichkolwiek czynności przy urządzeniu (np. przed zmianą kierunku otwierania drzwi) należy wyjąć wtyczkę przewodu zasilającego z gniazdka.

- Nie instalować urządzenia w pobliżu grzejników, kuchenek, piekarników ani płyt grzewczych.
- Nie instalować urządzenia w miejscu narażonym na bezpośrednie działanie promieni słonecznych.
- Nie instalować urządzenia w miejscach, gdzie występuje zbyt duża wilgotność lub zbyt niska temperatura.
- Przesuwając urządzenie, należy podnieść jego przednią krawędź, aby uniknąć zarysowania podłogi.

2.2 Podłączenie do sieci elektrycznej



OSTRZEŻENIE!

Występuje zagrożenie pożarem i porażeniem prądem elektrycznym.

- Urządzenie musi być uziemione.
- Upewnić się, że parametry na tabliczce znamionowej odpowiadają parametrom znamionowym źródła zasilania.
- Należy używać wyłącznie prawidłowo zamontowanego gniazda elektrycznego z uziemieniem.
- Nie stosować rozgałęźników ani przedłużaczy.
- Należy zwrócić uwagę, aby nie uszkodzić elementów elektrycznych (np. wtyczki, przewodu zasilającego, sprężarki). Jeśli wystąpi konieczność wymiany elementów elektrycznych, należy skontaktować się z autoryzowanym punktem serwisowym lub elektrykiem.
- Przewód zasilający powinien znajdować się poniżej wtyczki.
- Podłączyć wtyczkę do gniazda elektrycznego dopiero po zakończeniu instalacji. Należy zadbać o to, aby po zakończeniu instalacji urządzenia wtyczka przewodu zasilającego była łatwo dostępna.
- Odłączając urządzenie, nie należy ciągnąć za przewód zasilający. Należy zawsze ciągnąć za wtyczkę sieciową.

2.3 Eksploatacja



OSTRZEŻENIE!

Niebezpieczeństwo odniesienia obrażeń ciała, oparzenia, porażenia prądem lub pożaru.

- Nie zmieniać parametrów technicznych urządzenia.
- Nie umieszczać w urządzeniu innych urządzeń elektrycznych (np. maszynek do lodów), chyba że zostały one przeznaczone do tego celu przez producenta.
- Należy zachować ostrożność, aby nie uszkodzić układu chłodniczego. Zawiera on izobutan (R600a), który jest gazem ziemnym spełniającym wymogi dotyczące ochrony środowiska. Gaz ten jest łatwopalny.
- W razie uszkodzenia układu chłodniczego należy zadbać o to, aby w pomieszczeniu nie było otwartego płomienia ani źródeł zapłonu. Przewietrzyć pomieszczenie.
- Nie dopuszczać, aby gorące przedmioty dotykały plastikowych elementów urządzenia.
- Nie wkładać do komory zamrażarki napojów gazowanych. Zamrażanie powoduje wzrost ciśnienia w opakowaniu z napojem.
- Nie wolno przechowywać w urządzeniu łatwopalnych gazów i płynów.
- Nie umieszczać w urządzeniu, na nim ani w jego pobliżu łatwopalnych substancji ani przedmiotów nasączonych łatwopalnymi substancjami.
- Nie dotykać sprężarki ani skraplacza. Są one gorące.
- Nie wyjmować ani nie dotykać produktów znajdujących się w komorze zamrażarki mokrymi lub wilgotnymi rękoma.
- Nie wolno ponownie zamrażać rozmrożonej żywności.
- Należy przestrzegać wskazówek dotyczących przechowywania mrożonej żywności, które znajdują się na jej opakowaniu.

2.4 Oświetlenie wewnętrzne



OSTRZEŻENIE!

Zagrożenie porażeniem prądem.

- Oświetlenie zastosowane w tym urządzeniu jest przeznaczone wyłącznie do urządzeń domowych. Nie należy używać go do oświetlania pomieszczeń.

2.5 Konserwacja i czyszczenie



OSTRZEŻENIE!

Zagrożenie odniesieniem obrażeń lub uszkodzeniem urządzenia.

- Przed przystąpieniem do konserwacji należy wyłączyć urządzenie i wyjąć wtyczkę przewodu zasilającego z gniazda elektrycznego.
- W układzie chłodniczym urządzenia znajdują się związki węglowodorowe. Konserwacją i napełnianiem układu chłodniczego może zajmować się wyłącznie wykwalifikowana osoba.
- Regularnie sprawdzać odpływ skroplin w urządzeniu i w razie potrzeby oczyszczać go. Gdy odpływ zablokuje się, na dnie urządzenia zbiera się woda.

2.6 Serwis

- Należy skontaktować się z autoryzowanym punktem serwisowym, który naprawi urządzenie.
- Należy stosować wyłącznie oryginalne części zamienne.

2.7 Utylizacja



OSTRZEŻENIE!

Zagrożenie odniesieniem obrażeń lub uduszeniem.

- Odłączyć urządzenie od źródła zasilania.
- Odciąć i wyrzucić przewód zasilający.
- Wymontować drzwi, aby uniemożliwić zamknięcie się dziecka lub zwierzęcia wewnątrz urządzenia.
- Czynnik w układzie chłodniczym i materiały izolacyjne zastosowane w tym urządzeniu nie stanowią zagrożenia dla warstwy ozonowej.
- Pianka izolacyjna zawiera łatwopalny gaz. Aby uzyskać informacje dotyczące prawidłowej utylizacji urządzenia, należy skontaktować się z lokalnymi władzami.
- Należy uważać, aby nie uszkodzić układu chłodniczego w pobliżu wymiennika ciepła.

3. EKSPLOATACJA

3.1 Panel sterowania

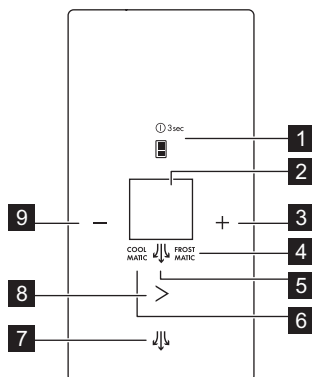

1. Przycisk wyboru komory i przycisk ON/OFF
2. Wyświetlacz
3. Przycisk podwyższania temperatury
4. Wskaźnik funkcji FROSTMATIC
5. Wskaźnik funkcji ExtraHumidity
6. Wskaźnik funkcji COOLMATIC
7. Przycisk ExtraHumidity
8. Przycisk Mode
9. Przycisk obniżania temperatury

Można zmienić zdefiniowany dźwięk przycisków, naciskając jednocześnie i przytrzymując przez 3 sekundy przyciski

podwyższania i obniżania temperatury. Zmianę tę można cofnąć.

Wyświetlacz

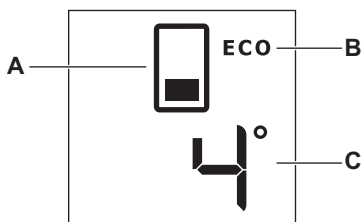

- A. Wskaźnik komory
B. Tryb ECO

- C. Wskaźnik temperatury komory

3.2 ON/OFF

Podłączyć wtyczkę przewodu zasilającego urządzenia do gniazda elektrycznego.

Po podłączeniu do gniazda elektrycznego urządzenie włączy się automatycznie.

1. Wyłączyć urządzenie, naciskając i przytrzymując przez 3 sekundy przycisk ON/OFF.
2. Włączyć urządzenie, naciskając przycisk ON/OFF.

3.3 Regulacja temperatury

1. Wybrać komorę chłodziarki lub zamrażarki, naciskając przycisk wyboru komory.
2. Nacisnąć przycisk podwyższania lub obniżania temperatury, aby ustawić odpowiednią temperaturę.
Domyślne ustawienia temperatury:
 - +4°C w komorze chłodziarki;
 - -18°C w komorze zamrażarki.

Wskaźnik temperatury wskaże ustawioną temperaturę.

-  Ponowne naciśnięcie przycisku po ustawieniu temperatury minimalnej lub maksymalnej nie spowoduje zmiany ustawienia temperatury. Rozlegnie się sygnał dźwiękowy.

3.4 Tryb aktywny

Tryb aktywny umożliwia zmianę dowolnego ustawienia w urządzeniu.

Aby włączyć tryb aktywny, należy otworzyć drzwi lub przytrzymać dowolny przycisk przez 1 sekundę, aż rozlegnie się sygnał dźwiękowy.

Symbole zostaną podświetlone.

-  Tryb aktywny wyłącza się automatycznie po 30 sekundach.

3.5 Funkcje intensywne chłodzenia: COOLMATIC i FROSTMATIC

Funkcje intensywne chłodzenia zapewniają szybkie obniżenie temperatury w danej komorze w celu prawidłowego przechowywania żywności. Zaleca się użycie funkcji COOLMATIC, aby szybciej schłodzić produkty i zapobiec ogrzaniu pozostałych produktów w chłodziarce, oraz funkcji FROSTMATIC w celu szybkiego obniżenia temperatury w zamrażarce i zamrożenia świeżo włożonej żywności.



Funkcje wyłączają się automatycznie:

- COOLMATIC po 6 godzinach;
- FROSTMATIC po 52 godzinach.

1. Aby włączyć funkcję COOLMATIC, nacisnąć jednokrotnie przycisk trybu. Włączy się wskaźnik COOLMATIC.

2. Aby jednocześnie włączyć funkcje COOLMATIC i FROSTMATIC, nacisnąć dwukrotnie przycisk trybu.

Pojawią się wskaźniki COOLMATIC i FROSTMATIC.

3. Aby włączyć funkcję FROSTMATIC, nacisnąć trzykrotnie przycisk trybu.

Włączy się wskaźnik FROSTMATIC.

4. W celu wyłączenia funkcji należy nacisnąć przycisk trybu, aż zgasną wskaźniki FROSTMATIC i/lub COOLMATIC.

3.6 Tryb ECO

Tryb ECO włącza się, gdy temperatura ustawiona dla danej komory wynosi:

- 4°C w komorze chłodziarki;
- -18°C w komorze zamrażarki

Gdy funkcja jest włączona, widoczny jest wskaźnik trybu ECO.



Ustawienia te gwarantują minimalne zużycie energii i odpowiednie warunki przechowywania żywności.

3.7 Tryb ExtraHumidity

Gdy wystąpi potrzeba zwiększenia wilgotności w chłodziarce, zaleca się włączenie funkcji ExtraHumidity.

1. Aby włączyć funkcję, należy nacisnąć przycisk ExtraHumidity.

Zaświeci się wskaźnik ExtraHumidity.

2. W celu wyłączenia funkcji należy nacisnąć i przytrzymać przycisk ExtraHumidity, aż wyłączy się wskaźnik ExtraHumidity.

3.8 Tryb DEMO

Tryb DEMO umożliwia włączenie panelu bez konieczności włączania urządzenia.

- Aby włączyć ten tryb, należy 9-krotnie nacisnąć przycisk wyboru trybu, aż na wyświetlaczu pojawi się wskazanie **dE**.
- Aby wyłączyć ten tryb, należy nacisnąć i przytrzymać przycisk wyboru trybu przez około 10 sekund. Urządzenie powróci do standardowego trybu działania.

3.9 Alarm wysokiej temperatury

Wzrost temperatury w komorze zamrażarki (spowodowany na przykład awarią zasilania lub otwarciem drzwi) sygnalizuje:

- migający przycisk wyboru komory i wskaźnik komory;
- sygnał dźwiękowy.

Aby wyłączyć alarm, należy nacisnąć dowolny przycisk.

Sygnał dźwiękowy wyłączy się.

Wskaźniki alarmu migają aż do chwili przywrócenia normalnych warunków.

3.10 Alarm otwartych drzwi

Jeśli drzwi urządzenia pozostają otwarte przez kilka minut, włącza się alarm dźwiękowy. Alarm otwartych drzwi jest sygnalizowany przez:

- migający przycisk wyboru komory i wskaźnik komory;
- sygnał dźwiękowy.

Po przywróceniu normalnych warunków pracy (zamknięte drzwi) alarm dźwiękowy wyłączy się. Sygnał dźwiękowy alarmu można wyłączyć poprzez naciśnięcie dowolnego przycisku.

4. CODZIENNA EKSPLOATACJA



OSTRZEŻENIE!
Patrz rozdział dotyczący bezpieczeństwa.

4.1 Pierwsze włączenie zasilania



UWAGA!
Przed włożeniem wtyczki zasilania do gniazda i włączeniem urządzenia po raz pierwszy należy pozostawić je w pozycji pionowej przez co najmniej 4 godziny. Ma to na celu zapewnienie, że odpowiednia ilość oleju spłynie do sprężarki. W przeciwnym wypadku sprężarka lub elementy elektroniczne mogą ulec uszkodzeniu.

4.2 Przechowywanie zamrożonej żywności

Przy pierwszym uruchomieniu lub po pewnym okresie wyłączenia urządzenia przed umieszczeniem produktów w komorze urządzenie powinno działać przez co najmniej 2 godziny z włączoną funkcją FROSTMATIC. Szuflady zamrażarki umożliwiają szybkie i łatwe odszukiwanie potrzebnych produktów. Przy przechowywaniu większych porcji żywności należy wyjąć wszystkie szuflady oprócz najniższej położonej z nich, która musi pozostawać w urządzeniu w celu zapewnienia odpowiedniego obiegu powietrza. Na wszystkich półkach można umieszczać produkty żywnościowe wystające na odległość 15 mm od drzwi.

4.3 Zamrażanie świeżej żywności

Komorza zamrażarki jest przeznaczona do długotrwałego przechowywania mrożonek, głęboko zamrożonej żywności oraz do zamrażania świeżej żywności.

W celu zamrożenia niewielkiej ilości świeżej żywności nie ma potrzeby zmieniania bieżącego ustawienia zamrażarki.

W celu zamrożenia świeżej żywności należy włączyć funkcję FROSTMATIC co najmniej 24 godziny przed umieszczeniem żywności przeznaczonej do zamrożenia w komorze zamrażarki.

Umieścić żywność do zamrożenia w górnej komorze.

Informacja o maksymalnej ilości żywności, jaką można zamrozić w ciągu 24 godzin, znajduje się na tabliczce znamionowej.

Proces zamrażania trwa 24 godziny: w tym czasie nie wolno wkładać kolejnej partii żywności przeznaczonej do zamrożenia.

Po zakończeniu procesu zamrażania należy powrócić do żądanej temperatury (patrz „Funkcja FROSTMATIC”).



W takim przypadku temperatura w komorze chłodziarki może spaść poniżej 0°C. Jeśli tak się stanie, należy ponownie ustawić wyższą temperaturę.

4.4 Przechowywanie żywności w komorze chłodziarki

Artykuły spożywcze należy przykryć lub owinać – szczególnie te, które wydzielają mocny zapach.

Zapewnić swobodny przepływ powietrza wokół artykułów spożywczych.

Żywność przechowywana na półkach nie powinna znajdować się bliżej niż 20 mm od tylnej ścianki i 15 mm od drzwi urządzenia.

4.5 Moduł FreshBox

W szufladzie wewnątrz modułu panuje niższa temperatura niż w pozostałych częściach chłodziarki, dzięki czemu nadaje się ona do przechowywania

świeżej żywności, jak ryby, mięso czy owoce morza.

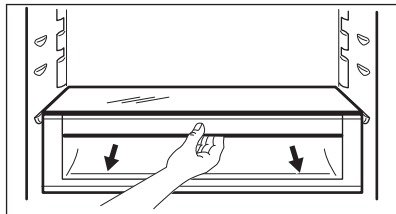

UWAGA!

Przed włożeniem lub wyjęciem modułu FreshBox z urządzenia należy wyciągnąć z chłodziarki dolną szufladę i szklaną pokrywę.

Moduł FreshBox wyposażono w prowadnice. Podczas wyjmowania modułu z komory chłodziarki należy pociągnąć moduł do siebie i wyjąć kosz, przechylając jego przednią część w dół.

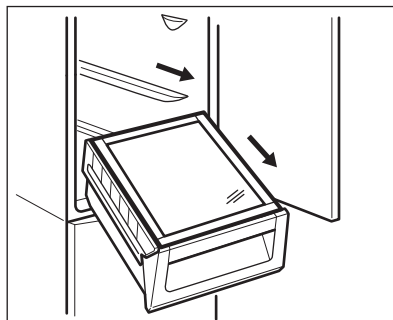

4.6 DYNAMICAIR

Komorę chłodziarki wyposażono w urządzenie umożliwiające szybkie schłodzenie żywności i zapewniające bardziej równomierną temperaturę w komorze.

Urządzenie włącza się automatycznie w razie potrzeby, np. w celu przywrócenia temperatury po otwarciu drzwi lub gdy temperatura otoczenia jest wysoka.

5. KONSERWACJA I CZYSZCZENIE



OSTRZEŻENIE!

Patrz rozdział dotyczący bezpieczeństwa.

5.1 Czyszczenie wnętrza

W celu usunięcia zapachu nowego produktu, przed pierwszym uruchomieniem urządzenia, należy umyć jego wnętrze i znajdujące się w nim akcesoria letnią wodą z dodatkiem neutralnego środka czyszczącego, a następnie dokładnie osuszyć.



UWAGA!

Nie należy stosować żrących detergentów, materiałów ściernych, środków na bazie chloru lub oleju, ponieważ mogłyby to spowodować uszkodzenie powierzchni urządzenia.

5.2 Okresowe czyszczenie



UWAGA!

Nie należy ciągnąć, przesuwać ani dopuszczać do uszkodzenia rurek i/lub przewodów w urządzeniu.



UWAGA!

Nie wolno uszkodzić układu chłodzenia.

Urządzenie należy regularnie czyścić:

1. Wnętrze i akcesoria należy myć letnią wodą z dodatkiem neutralnego środka czyszczącego.
2. Regularnie sprawdzać i przecierać uszczelki drzwi, aby nie gromadziły się na nich zabrudzenia.
3. Dokładnie opłukać i wysuszyć.
4. Jeśli skraplacz i sprężarka z tyłu urządzenia są dostępne, oczyścić je za pomocą szczotki.
Pozwoli to poprawić to wydajność urządzenia i zmniejszyć zużycie energii elektrycznej.

5.3 Odszranianie

Jest to urządzenie typu bezszronowego. Oznacza to, że podczas działania urządzenia szron nie gromadzi się na wewnętrznych ściankach ani na żywności. Szron nie osadza się dzięki ciągłej cyrkulacji zimnego powietrza wewnątrz komory, którą wywołuje automatycznie sterowany wentylator. Woda z rozpuszczonego szronu spływa rynienką do specjalnego pojemnika znajdującego się z tyłu urządzenia nad sprężarką, skąd następnie odparowuje.

5.4 Przerwy w użytkowaniu urządzenia

Jeśli urządzenie nie będzie użytkowane przez długi czas, należy wykonać następujące czynności:

1. Odłączyć urządzenie od zasilania.
2. Wyjąć wszystkie artykuły spożywcze.
3. Wyczyścić urządzenie oraz wszystkie akcesoria.
4. Pozostawić uchylone drzwi, aby uniknąć powstawania nieprzyjemnych zapachów.

6. ROZWIĄZYWANIE PROBLEMÓW



OSTRZEŻENIE!

Patrz rozdział dotyczący bezpieczeństwa.

6.1 Co zrobić, gdy...

Problem	Prawdopodobna przyczyna	Rozwiązanie
Urządzenie pracuje głośno.	Urządzenie nie stoi stabilnie.	Sprawdzić, czy urządzenie jest wypoziomowane.
Działa alarm dźwiękowy lub świetlny.	Urządzenie niedawno włączono lub temperatura jest wciąż za wysoka.	Patrz „Alarm/wskaźnik otworzonych drzwi” lub „Alarm/wskaźnik wysokiej temperatury”.
	Temperatura w urządzeniu jest za wysoka.	Patrz „Alarm/wskaźnik otworzonych drzwi” lub „Alarm/wskaźnik wysokiej temperatury”.
Zamiast cyfr na wyświetlaczu temperatury widoczny jest kwadratowy symbol.	Problem z czujnikiem temperatury.	Skontaktować się z najbliższym autoryzowanym centrum serwisowym (układ chłodniczy będzie nadal chłodził żywność, ale regulacja temperatury stanie się niemożliwa).
Nie działa oświetlenie.	Oświetlenie jest w trybie czuwania.	Zamknąć i otworzyć drzwi.
Nie działa oświetlenie.	Przepaliła się żarówka.	Skontaktować się z najbliższym autoryzowanym centrum serwisowym.

Problem	Prawdopodobna przyczyna	Rozwiązanie
Sprężarka pracuje bez przerwy.	Nie ustawiono prawidłowo temperatury.	Patrz rozdział „Eksplotacja” lub „Panel sterowania”.
	Włożono na raz zbyt wiele produktów do przechowania.	Odczekać kilka godzin i ponownie sprawdzić temperaturę.
	Temperatura w pomieszczeniu jest za wysoka.	Zapoznać się z informacją dotyczącą klasy klimatycznej na tabliczce znamionowej.
	Włożono za ciepłe potrawy do urządzenia.	Przed umieszczeniem żywności w urządzeniu należy odczekać, aż ostygnie ona do temperatury pokojowej.
	Włączona jest funkcja FROSTMATIC.	Patrz „Funkcja FROSTMATIC”.
	Włączona jest funkcja COOLMATIC.	Patrz „Funkcja COOLMATIC”.
Sprężarka nie uruchamia się natychmiast po naciśnięciu FROSTMATIC lub zmianie ustawienia temperatury.	Jest to normalne zjawisko, które nie oznacza usterki.	Sprężarka uruchamia się po pewnym czasie.
Sprężarka nie uruchamia się natychmiast po naciśnięciu COOLMATIC lub zmianie ustawienia temperatury.	Jest to normalne zjawisko, które nie oznacza usterki.	Sprężarka uruchamia się po pewnym czasie.
Woda spływa do komory chłodziarki.	Odptyw kroplin jest niedrożny.	Oczyścić odpływ kroplin.
	Produkty uniemożliwiają spływanie kroplin do rynienki na tylnej ścianie.	Upewnić się, że produkty nie stykają się z tylną ścianką.
Woda wylewa się na podłogę.	Końcówka wężyka odprowadzającego wodę z odszraniania nie jest połączona z pojemnikiem umieszczonym nad sprężarką.	Zamocować końcówkę wężyka odprowadzającego wodę z odszraniania w pojemniku umieszczonym nad sprężarką.

Problem	Prawdopodobna przyczyna	Rozwiązanie
Nie można ustawić temperatury.	Włączona jest funkcja FROSTMATIC lub COOLMATIC.	Wyłączyć funkcję FROSTMATIC lub COOLMATIC ręcznie albo zaczekać, aż funkcja wyłączy się automatycznie i ustawić temperaturę. Patrz „Funkcja FROSTMATIC lub COOLMATIC”.
Na wyświetlaczu widoczne jest wskazanie DEMO.	Urządzenie działa w trybie demonstracyjnym.	Nacisnąć i przytrzymać przycisk przycisk wyboru trybu przez ok. 10 sekund, aż rozlegnie się długi sygnał dźwiękowy i nastąpi na krótko wyłączenie wyświetlacza.
Temperatura w urządzeniu jest za niska lub za wysoka.	Nie ustawiono prawidłowo regulatora temperatury.	Ustawić wyższą/niższą temperaturę.
	Temperatura produktów jest za wysoka.	Pozostawić produkty, aby ostygły do temperatury pokojowej i dopiero wtedy włożyć je do urządzenia.
	Włożono na raz zbyt wiele produktów do przechowania.	Ograniczyć liczbę produktów wkładanych jednocześnie do przechowania.
	Włączona jest funkcja FROSTMATIC.	Patrz „Funkcja FROSTMATIC”.
	Włączona jest funkcja COOLMATIC.	Patrz „Funkcja COOLMATIC”.
Boczne ścianki urządzenia są ciepłe.	Jest to normalne zjawisko spowodowane działaniem wymiennika ciepła.	Gdy temperatura otoczenia przekracza 38°C, odległość między obudową urządzenia a przylegającymi meblami powinna wynosić co najmniej 30 mm.
Na tylnej ścianie chłodziarki zbiera się za dużo skroplin.	Drzwi otwierano za często.	Drzwi urządzenia otwierać tylko wtedy, gdy jest to konieczne.
	Drzwi nie zamknęto prawidłowo.	Sprawdzić, czy drzwi zamknęto prawidłowo.
	Nie opakowano produktów spożywczych.	Opakować odpowiednio produkty spożywcze przed ich umieszczeniem w urządzeniu.

Problem	Prawdopodobna przyczyna	Rozwiązanie
Drzwi stawiają opór przy otwieraniu.	Próbowano otworzyć drzwi zaraz po ich zamknięciu.	Po zamknięciu drzwi należy odczekać kilka sekund przed ich ponownym otwarciem.



Jeżeli podane rozwiązania nie przynoszą pożądanego efektu, należy skontaktować się z najbliższym autoryzowanym centrum serwisowym.

Wymiany oświetlenia może dokonać wyłącznie pracownik serwisu. Należy skontaktować się z autoryzowanym centrum serwisowym.

6.2 Wymiana oświetlenia

Urządzenie wyposażono w bardzo trwałe oświetlenie wnętrza typu LED.

7. INSTALACJA



OSTRZEŻENIE!
Patrz rozdział dotyczący bezpieczeństwa.

7.1 Ustawianie

Urządzenie należy zainstalować w suchym, dobrze wietrzonym pomieszczeniu, w którym temperatura otoczenia będzie odpowiadać klasie klimatycznej wskazanej na tabliczce znamionowej urządzenia:

Klasa klimatyczna	Temperatura otoczenia
SN	od +10°C do + 32°C
N	od +16°C do + 32°C
ST	od +16°C do + 38°C
T	od +16°C do + 43°C

7.2 Podłączenie do sieci elektrycznej

- Przed podłączeniem urządzenia do gniazdka należy sprawdzić, czy napięcie oraz częstotliwość na tabliczce znamionowej odpowiadają napięciu w sieci domowej.

- Urządzenie musi być uziemione. Wtyczka przewodu zasilającego jest w tym celu wyposażona w specjalny styk. Jeśli gniazdko nie ma wyprowadzonego uziemienia, urządzenie należy podłączyć do oddzielnego uziemienia zgodnie z aktualnymi przepisami po konsultacji z wykwalifikowanym elektrykiem.
- Producent nie ponosi żadnej odpowiedzialności w przypadku nieprzestrzegania podanych zaleceń bezpieczeństwa.
- Urządzenie spełnia wymogi dyrektyw EWG.

7.3 Instalacja i wymiana filtra CLEANAIR CONTROL

W celu zachowania właściwości filtra węglowego jest on zapakowany w woreczek foliowy. Filtr należy umieścić w szufladzie przed włączeniem urządzenia.

1. Otworzyć szufladę.
2. Wyjąć filtr z plastikowego woreczka.
3. Umieścić filtr w szufladzie.
4. Zamknąć szufladę.

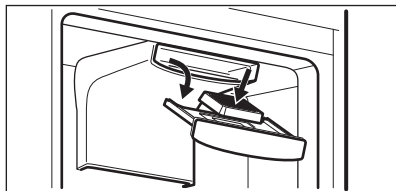

Aby uzyskać najlepszą wydajność, należy raz w roku wymieniać węglowy filtr powietrza.

Nowe filtry powietrza z węglem aktywnym można nabyć u miejscowego sprzedawcy.

- i** Filtr powietrza należy do materiałów eksploatacyjnych podlegających zużyciu, w związku z czym nie jest objęty gwarancją.

8. DANE TECHNICZNE

Wysokość	1840 mm
Szerokość	595 mm
Głębokość	647 mm
Czas utrzymywania temperatury	17 godz.

7.4 Instalacja urządzenia i zmiana kierunku otwierania drzwi

- i** Należy zapoznać się z osobnymi instrukcjami dotyczącymi instalacji (wymagania dotyczące wentylacji, poziomowanie) oraz zmiany kierunku otwierania drzwi.

Napięcie	230-240 V
Częstotliwość	50 Hz

Dane techniczne podano na tabliczce znamionowej znajdującej się wewnątrz lub na zewnątrz urządzenia oraz na etykiecie z oznaczeniem klasy energetycznej.

9. OCHRONA ŚRODOWISKA

Materiały oznaczone symbolem  należy poddać utylizacji. Opakowanie urządzenia włożyć do odpowiedniego pojemnika w celu przeprowadzenia recyklingu. Należy zadbać o ponowne przetwarzanie odpadów urządzeń elektrycznych i elektronicznych, aby chronić środowisko naturalne oraz

ludzkie zdrowie. Nie wolno wyrzucać urządzeń oznaczonych symbolem  razem z odpadami domowymi. Należy zwrócić produkt do miejscowego punktu ponownego przetwarzania lub skontaktować się z odpowiednimi władzami miejskimi.

www.aeg.com/shop



280157428-A-092018



AEG