

SONY

Sound Bar

SONY®

Sound Bar

Bedienungsanleitung DE

Instrukcja obsługi PL

Istruzioni per l'uso IT

Die Software dieses Systems könnte künftig aktualisiert werden. Für weitere Details zu allen erhältlichen Aktualisierungen besuchen Sie bitte die folgende URL.

www.sony.eu/support

Oprogramowanie tego systemu może być w przyszłości aktualizowane. Szczegółowe informacje o dostępnych aktualizacjach można znaleźć pod poniższym adresem URL.

www.sony.eu/support

Il software di questo sistema potrebbe essere aggiornato, in futuro. Per i dettagli sugli aggiornamenti disponibili, visitare il seguente URL.

www.sony.eu/support

 DOLBY ATMOS®

DOLBY VISION
COMPATIBLE

 dlna
CERTIFIED™

 LDAC

 dts X™

 HDMI

Made for
 iPhone | iPod



* 4 6 8 7 8 3 8 5 3 * (2)

OSTRZEŻENIE

Nie należy umieszczać urządzeń w miejscach o ograniczonej przestrzeni, takich jak półka na książki lub zabudowana szafka.

Aby zredukować ryzyko pożaru, nie należy przykrywać otworów wentylacyjnych urządzenia gazetami, ścierkami, zasłonami itp. Urządzenia nie należy wystawiać na działanie otwartych źródeł ognia (np. takich jak świeczki).

Aby zredukować ryzyko pożaru lub porażenia prądem, nie należy narażać urządzenia na kapanie lub rozbryzgi cieczy, a także nie należy stawiać na nim przedmiotów wypełnionych płynami, takich jak wazony.

Urządzenie pozostaje podłączone do gniazda ściennego, dopóki nie zostanie odłączony przewód zasilający, nawet jeśli samo urządzenie jest wyłączone.

Ponieważ urządzenie wyłącza się poprzez wyciągnięcie wtyczki ze źródła zasilania, należy podłączyć je do łatwo dostępnego gniazdka zasilającego. Jeśli urządzenie nie pracuje poprawnie, należy natychmiast odłączyć wtyczkę zasilającą z gniazdka.

Baterii ani urządzenia z zainstalowanymi bateriami nie należy narażać na działanie zbyt wysokich temperatur, na przykład na bezpośrednie działanie promieni słonecznych i ognia.

Tylko do użytku wewnątrz budynków.

Kable zalecane do użycia

Do połączenia z komputerami i/lub urządzeniami peryferyjnymi należy stosować prawidłowo ekranowane i uziemione kable oraz złącza.

Dotyczy klientów w Europie

Uwaga dla klientów: poniższe informacje mają zastosowanie wyłącznie do urządzeń, które zostały wprowadzone do sprzedaży w krajach stosujących dyrektywę Unii Europejskiej.

Produkt ten został wyprodukowany przez lub na zlecenie Sony Corporation, 1-7-1 Konan Minato-ku Tokio, 108-0075 Japonia. Przedsiębiorcą wprowadzającym produkt do obrotu na terytorium Rzeczypospolitej Polskiej jest Sony Europe Limited, The Heights, Brooklands, Weybridge, Surrey KT13 0XW, Wielka Brytania. Zapytania dotyczące zgodności produktu z wymaganiami prawa Unii Europejskiej należy kierować do Sony Belgium, bijkantoor van Sony Europe Limited, Da Vincilaan 7-D1, 1935 Zaventem, Belgia. W kwestiach dotyczących usług serwisowych lub gwarancji należy korzystać z adresów kontaktowych podanych w oddzielnych dokumentach dotyczących usług serwisowych lub gwarancji.



Sony Corporation niniejszym oświadcza, że to urządzenie jest zgodne z dyrektywą 2014/53/UE.

Pełny tekst deklaracji zgodności UE jest dostępny pod następującym adresem internetowym:

<http://www.compliance.sony.de/>

W przypadku tego urządzenia radiowego, obowiązują ograniczenia dotyczące oddania do użytku lub wymagania dotyczące zezwolenia na użycie w krajach: BE, BG, CZ, DK, DE, EE, IE, EL, ES, FR, HR, IT, CY, LV, LT, LU, HU, MT, NL, AT, PL, PT, RO, SI, SK, FI, SE, UK, IS, LI, NO, CH, AL, BA, MK, MD, RS, ME, XK, TR:

Pasma 5 150 MHz - 5 350 MHz jest zarezerwowane tylko do zastosowań w pomieszczeniach.

W wyniku testów opisywanego sprzętu stwierdzono, że jest on zgodny z ograniczeniami określonymi w przepisach EMC, gdy używany kabel połączeniowy nie przekracza 3 metrów.

Te urządzenia radiowe są przeznaczone do użytku z zatwierdzonymi wersjami oprogramowania, wskazanymi w deklaracji zgodności UE.

Oprogramowanie zainstalowane w tych urządzeniach radiowych jest weryfikowane, w celu zapewnienia zgodności z wymogami dyrektywy 2014/53/UE.

Wersja oprogramowania: M__R.____
Wersję oprogramowania można znaleźć za pośrednictwem: zob. [Informacje o systemie] w [Konfiguracja] - [Nastawienia systemu].



Pozbywanie się użytego sprzętu (stosowane w krajach Unii Europejskiej i w pozostałych krajach europejskich stosujących własne systemy zbiórki)

Ten symbol na produkcie lub jego opakowaniu oznacza, że produkt nie może być traktowany jako odpad komunalny, lecz powinno się go

dostarczyć do odpowiedniego punktu zbiórki sprzętu elektrycznego i elektronicznego, w celu recyklingu. Odpowiednie zadysponowanie zużytego produktu zapobiega potencjalnym negatywnym wpływom na środowisko oraz zdrowie ludzi, jakie mogłyby wystąpić w przypadku niewłaściwego zagospodarowania odpadów. Recykling materiałów pomaga chronić środowisko naturalne. W celu uzyskania bardziej szczegółowych informacji na temat recyklingu tego produktu, należy skontaktować się z lokalną jednostką samorządu terytorialnego, ze służbami zagospodarowywania odpadów lub ze sklepem, w którym zakupiony został ten produkt.



Pozbywanie się zużytych baterii (stosowane w krajach Unii Europejskiej i w pozostałych krajach europejskich mających własne systemy zbiórki)

Ten symbol umieszczony na baterii lub na jej opakowaniu oznacza, że nie może być ona traktowana jako odpad komunalny.

Symbol ten dla pewnych rodzajów baterii może być stosowany w kombinacji z symbolem chemicznym. Symbole chemiczne rtęci (Hg) lub ołowiu (Pb) stosuje się jako dodatkowe oznaczenie, jeśli bateria zawiera więcej niż 0,0005% rtęci lub 0,004% ołowiu. Odpowiednio gospodarując zużytymi bateriami, możesz zapobiec potencjalnym negatywnym wpływom na środowisko oraz zdrowie ludzi, jakie mogłyby wystąpić w przypadku niewłaściwego obchodzenia się z tymi odpadami. Recykling baterii pomoże chronić środowisko naturalne.

W przypadku produktów, w których ze względu na bezpieczeństwo, poprawne działanie lub integralność danych wymagane jest stałe podłączenie do baterii, wymianę zużytej baterii należy zlecić wyłącznie wykwalifikowanemu personelowi stacji serwisowej.

Aby mieć pewność, że bateria znajdująca się w zużytym sprzęcie elektrycznym i elektronicznym będzie właściwie zagospodarowana, należy dostarczyć sprzęt do odpowiedniego punktu zbiórki.

W odniesieniu do wszystkich pozostałych zużytych baterii, prosimy o zapoznanie się z rozdziałem instrukcji obsługi produktu o bezpiecznym demontażu baterii. Zużyta baterię należy dostarczyć do właściwego punktu zbiórki.

W celu uzyskania bardziej szczegółowych informacji na temat zbiórki i recyklingu baterii należy skontaktować się z lokalną jednostką samorządu terytorialnego, ze służbami zajmującymi się zagospodarowywaniem odpadów lub ze sklepem, w którym zakupiony został ten produkt.

Spis treści

Zawartość opakowania	7
Możliwości zestawu	8
Instrukcja dotycząca części i elementów sterujących	10
Informacje o menu głównym	15

Konfiguracja

Konfiguracja podstawowa	→	Przewodnik uruchamiania (osobny dokument)
<hr/>		
Podłączanie telewizora 4K i urządzeń 4K		18
Podłączanie telewizora zgodnego z funkcją eARC		21
Podłączanie telewizora lub przenośnego urządzenia audio przez gniazdo ANALOG IN		22
Podłączanie do sieci przewodowej		23
Podłączanie do sieci bezprzewodowej		24
Mocowanie urządzenia głównego do ściany		26
Zakładanie osłony głośnika		28

Słuchanie dźwięku

Słuchanie dźwięków z telewizora	29
Słuchanie podłączonego urządzenia AV	29
Słuchanie muzyki na urządzeniu USB	30

Wybór pola dźwiękowego

Ustawienie efektu dźwiękowego dostosowanego do źródeł dźwięku (SOUND FIELD)	32
---	----

Rozkoszowanie się wyraźnym dźwiękiem podczas cichego odtwarzania o północy (NIGHT)	33
Wyraźniejsze dialogi (VOICE)	34
Regulacja głośności subwoofera	34
Regulacja opóźnienia między obrazem a dźwiękiem	35
Dostosowywanie głośności dialogów podczas odtwarzania zawartości DTS:X	36

Słuchanie muzyki/dźwięku za pomocą funkcji BLUETOOTH®

Słuchanie muzyki z urządzenia mobilnego	37
Słuchanie dźwięku z połączonego telewizora lub innego urządzenia za pomocą słuchawek	41

Słuchanie muzyki/dźwięku za pomocą funkcji sieciowej

Słuchanie muzyki na komputerze PC przy wykorzystaniu sieci domowej	43
Słuchanie muzyki na urządzeniu mobilnym przy użyciu Sony Music Center	44
Korzystanie z funkcji Chromecast built-in	46
Korzystanie z funkcji Spotify	47
Korzystanie z przycisku MUSIC SERVICE	48
Podłączanie urządzenia zgodnego z funkcją Wireless Multi Room (Wireless Multi Room)	48

Korzystanie z różnych funkcji/ ustawień

Dostosowywanie ustawień głośnika dla dźwięku przestrzennego	50
Bezprzewodowe podłączenie subwoofera (SECURE LINK)	51
Odtwarzanie skompresowanych plików audio lub płyt CD ze skalowaniem do osiągnięcia wysokiej rozdzielczości dźwięku (DSEE HX)	53
Dźwięk transmisji multipleks (AUDIO)	53
Dezaktywacja przycisków na urządzeniu głównym	54
Zmiana jasności wyświetlacza panelu przedniego i wskaźnika BLUETOOTH (DIMMER)	54
Oszczędzanie energii w trybie czuwania	55
Przesyłanie sygnału zdalnego do telewizora za pomocą urządzenia głównego	56
Używanie funkcji Sterowanie przez HDMI	57
Używanie funkcji „BRAVIA” Sync	59
Korzystanie z wyświetlacza konfiguracji	61
Lista menu opcji	69

Wykrywanie i usuwanie usterek

Wykrywanie i usuwanie usterek	70
Resetowanie zestawu	80

Informacje dodatkowe

Dane techniczne	81
Pobór mocy przy ustawieniu wartości dla każdego trybu spoczynku	84

Pasma częstotliwości radiowych i maksymalna moc wyjściowa	84
Odtwarzane typy plików audio	85
Obsługiwane formaty dźwięku	86
Obsługiwane formaty wideo HDMI	87
Korzystanie z komunikacji BLUETOOTH	89
UMOWA LICENCYJNA Z UŻYTKOWNIKIEM KOŃCOWYM	90
Środki ostrożności	96
Indeks	100

Zawartość opakowania

- Głośnik Bar Speaker (1)

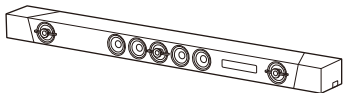

- Osłona głośnika (1)



- Subwoofer (1)

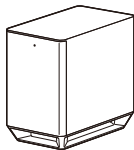

- Pilot zdalnego sterowania (1)

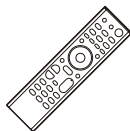

- Bateria R03 (typu AAA) (2)



- Cyfrowy przewód optyczny (1)

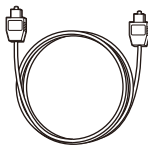

- SZABLON MONTOWANIA NA ŚCIANIE (1)



- Przewodnik uruchamiania



- Instrukcja obsługi



Możliwości zestawu

„Słuchanie dźwięków z telewizora” (strona 29)

„Słuchanie podłączonego urządzenia AV” (strona 29)

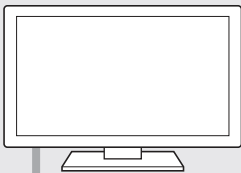

Odtwarzacz Blu-ray Disc™,
tuner telewizji kablowej lub
satelitarnej itp.

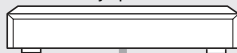

Podłączanie telewizora i innych urządzeń
(patrz „Przewodnik uruchamiania” (osobny
dokument) lub zapoznaj się z częścią
„Podłączanie telewizora lub przenośnego
urządzenia audio przez gniazdo ANALOG
IN” (strona 22)).

„Używanie funkcji Sterowanie przez
HDMI” (strona 57)

„Używanie funkcji „BRAVIA” Sync”
(strona 59)

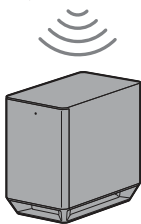
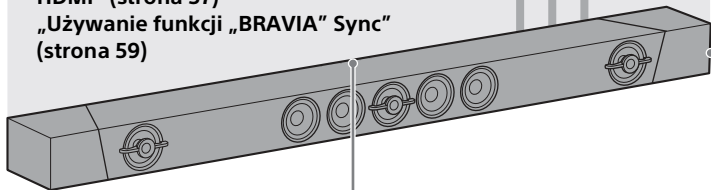

„Bezprzewodowe podłączenie
subwoofera (SECURE LINK)”
(strona 51)



„Korzystanie z funkcji Spotify”
(strona 47)*

„Korzystanie z przycisku MUSIC
SERVICE” (strona 48)

- * Usługa może nie być dostępna w niektórych krajach/regionach.
- * Aby odtwarzać w zestawie, musisz posiadać konto Spotify Premium.



„Słuchanie muzyki na
urządzeniu USB”
(strona 30)

„Podłączanie do sieci przewodowej” (strona 23)

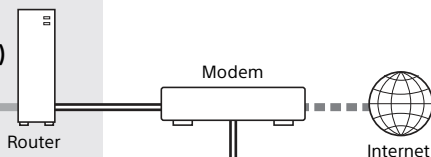

„Podłączanie do sieci bezprzewodowej” (strona 24)

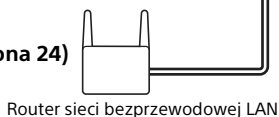

„Słuchanie muzyki na komputerze PC przy wykorzystaniu sieci domowej” (strona 43)

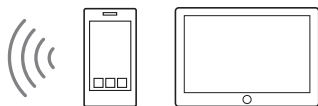

„Słuchanie muzyki z urządzenia mobilnego” (strona 37)
„Słuchanie muzyki na urządzeniu mobilnym przy użyciu Sony | Music Center” (strona 44)



„Słuchanie dźwięku z połączanego telewizora lub innego urządzenia za pomocą słuchawek” (strona 41)

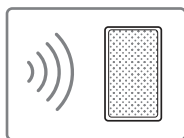

„Odtwarzanie muzyki w kilku pomieszczeniach jednocześnie (Wireless Multi Room)” (strona 48)





Instrukcja dotycząca części i elementów sterujących

Szczegóły zostały pominięte na ilustracjach.

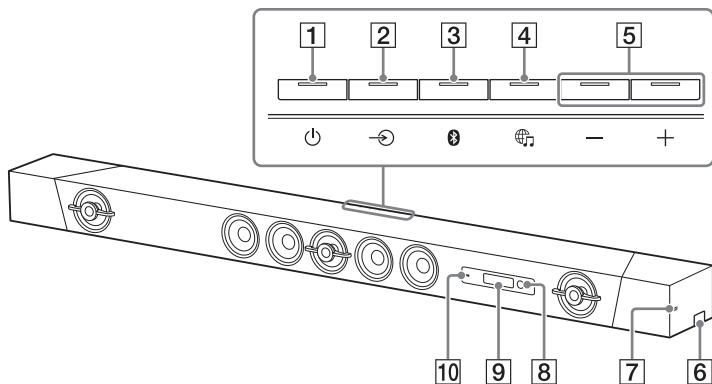
Głośnik Bar Speaker (Urządzenie główne)

Przód



- 1 Przycisk  (zasilanie)**
Włączenie zestawu lub ustawienie go w trybie czuwania.
- 2 Przycisk  (wybór wejścia)**
(strona 15, 29)
- 3 Przycisk **BLUETOOTH PAIRING****
(strona 37)
- 4 Przycisk  (**MUSIC SERVICE**)**
(strona 48)
- 5 Przyciski **+/-** (głośność)**
- 6 Port  (**USB**)** (strona 30)
- 7 Znak **N** (strona 39)**
Korzystając z funkcji NFC, dotknij znak urządzeniem kompatybilnym z funkcją NFC.
- 8 Czujnik zdalnego sterowania**
Skieruj pilota zdalnego sterowania na czujnik zdalnego sterowania, aby uruchomić zestaw.
- 9 Wyświetlacz panelu przedniego**
- 10 Wskaźnik **BLUETOOTH****
 - Miga szybko na niebiesko: gdy parowanie jest w trybie czuwania
 - Miga na niebiesko: trwa próba nawiązania połączenia **BLUETOOTH**
 - Świeci się na niebiesko: połączenie **BLUETOOTH** zostało nawiązane

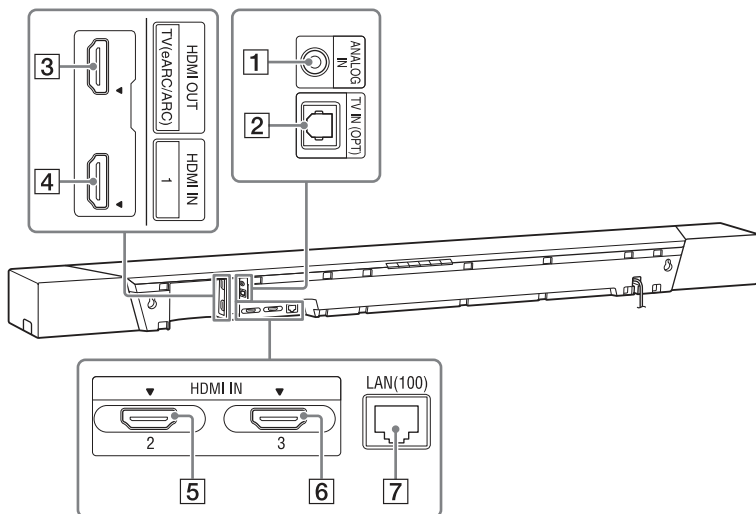

- 1 Gniazdo ANALOG IN**
2 Gniazdo TV IN (OPT)
3 Gniazdo HDMI OUT (TV (eARC/ARC))

Podłączenie telewizora wyposażonego w gniazdo wejścia HDMI za pomocą kabla HDMI. Zestaw jest zgodny z funkcjami eARC i ARC. ARC to funkcja, która przesyła dźwięk z telewizora do urządzenia AV, takiego jak zestaw, z gniazda HDMI telewizora. eARC to rozszerzenie funkcji ARC umożliwiające przesyłanie dźwięku opartego na obiektach i wielokanałowej zawartości LPCM, która nie może być przesyłana przy użyciu funkcji ARC. Szczegółowe informacje na temat funkcji eARC można znaleźć w części „Podłączenie telewizora zgodnego z funkcją eARC” (strona 21). Informacje o obsługiwanych formatach

dźwięku można znaleźć w części „Obsługiwane formaty dźwięku” (strona 86). Specyfikacje oraz informacje na temat połączeń można znaleźć w części „Obsługiwane formaty wideo HDMI” (strona 87).

- 4 Gniazdo HDMI IN 1**
 Specyfikacje oraz informację na temat połączeń można znaleźć w części „Obsługiwane formaty wideo HDMI” (strona 87).
5 Gniazdo HDMI IN 2
 Specyfikacje oraz informację na temat połączeń można znaleźć w części „Obsługiwane formaty wideo HDMI” (strona 87).
6 Gniazdo HDMI IN 3
 Specyfikacje oraz informację na temat połączeń można znaleźć w części „Obsługiwane formaty wideo HDMI” (strona 87).
7 Port LAN(100)

Subwoofer

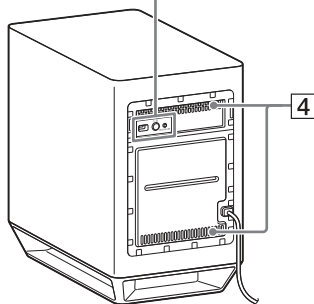
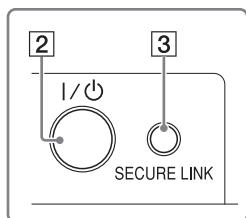
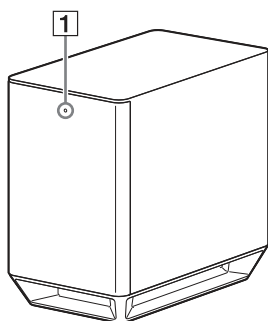

1 Wskaźnik On/Standby

- Świeci się na czerwono: subwoofer nie jest połączony z zestawem
- Świeci się na zielono: subwoofer jest podłączony do zestawu
- Świeci się na pomarańczowo: subwoofer jest podłączony do zestawu za pomocą funkcji Secure Link
- Miga na zielono: subwoofer próbuje nawiązać połączenie z zestawem
- Miga na pomarańczowo: subwoofer próbuje nawiązać połączenie z zestawem za pomocą funkcji Secure Link
- Wyłączony: subwoofer jest w trybie czuwania

2 Przycisk I/⏻ (Wł./Czuwanie)

Włączenie subwoofera lub ustawienie go w trybie czuwania.

3 Przycisk SECURE LINK (strona 51)

4 Otwory wentylacyjne

Z przyczyn bezpieczeństwa nie należy blokować otworów wentylacyjnych.

Pilot zdalnego sterowania

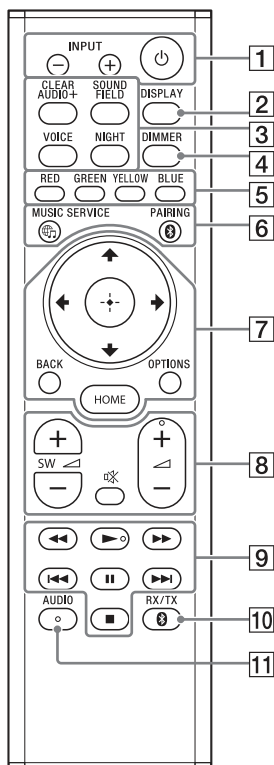

- 1 INPUT +/- (strona 15, 29)**
⏻ (zasilanie)
Włączenie zestawu lub ustawienie go w trybie czuwania.
- 2 DISPLAY****
Wyświetlenie informacji o odtwarzaniu na ekranie telewizora.
Informacje o odtwarzaniu nie są wyświetlane dla wejścia TV.
- 3 CLEAR AUDIO+ (strona 32)**
SOUND FIELD (strona 32)
VOICE (strona 34)
NIGHT (strona 33)
- 4 DIMMER (strona 54)**
- 5 Przyciski kolorów**
Przyciski skrótów do wyboru pozycji w niektórych menu.
- 6** **MUSIC SERVICE (strona 48)**
BLUETOOTH PAIRING (strona 37)
- 7 OPTIONS** (strona 35, 69)**
Wyświetlenie menu opcji na ekranie telewizora.
Menu opcji nie wyświetla się dla wejścia z telewizora.
BACK (strona 15)
⬅/➡/⬅/➡ (strona 15)
⊕ (Potwierdzenie) (strona 15)
HOME (strona 15)
- 8** (wyciszenie dźwięku)
Tymczasowe wyłączenie dźwięku.
◀ (głośność) +/-
Regulacja głośności.

SW (głośność subwoofera)

+/-

Regulacja głośności subwoofera.

9 **Przyciski operacji odtwarzania**

(przewijanie do tyłu/do przodu)

Przeszukiwanie do tyłu lub do przodu.

(poprzednie/następne)

Wybór poprzedniego/następnego rozdziału, utworu lub pliku.

(odtworzenie)*

Rozpoczęcie lub wznowienie odtwarzania.

(wstrzymanie)



Wstrzymanie lub wznowienie odtwarzania.

(zatrzymanie)

Zatrzymanie odtwarzania.

10 **BLUETOOTH RX/TX (odbiornik/nadajnik BLUETOOTH)** (strona 42)

11 **AUDIO*** (strona 53)

* Przyciski AUDIO,  oraz  + są wyposażone w małe wypustki. Pełnią one funkcję naprowadzającą podczas obsługi.

**Podczas oglądania wideo dostarczanego sygnałem w formacie HDR i w niektórych formatach 4K, przyciski OPTIONS i DISPLAY nie działają i nie wyświetla się menu ekranowe (OSD) zestawu. Informacje szczegółowe na temat formatu wideo 4K znajdują się w rozdziale „Obsługiwane formaty wideo HDMI” (strona 87).

Informacje o menu głównym

Możesz wyświetlić menu główne na ekranie telewizora, podłączając zestaw i telewizor za pomocą kabla HDMI (niedostępny w zestawie). Z poziomu menu głównego możesz zmieniać ustawienia, wybierając opcję  [Konfiguracja] albo wybrać wejście lub usługę, z których chcesz skorzystać z listy wejść. Menu główne jest wyświetlane w języku wybranym w menu [Łatwa konfiguracja]. (Poniższy przykład przedstawia angielską wersję językową.)

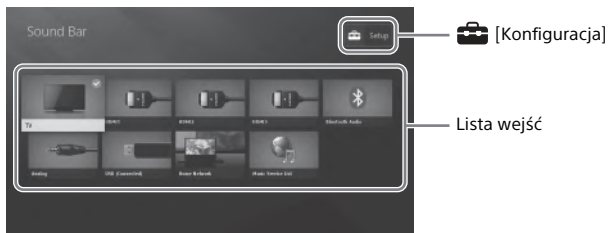

Używanie menu głównego

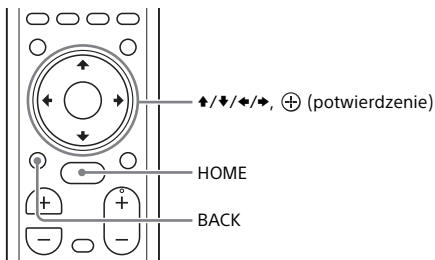

- 1 Naciśnij przycisk HOME.**
Na ekranie telewizora wyświetlone zostanie menu główne.
- 2 Naciśnij ▲/▼/◀/▶, aby wybrać  [Konfiguracja] lub pozycję na liście wejść, a następnie naciśnij ⊕.**
W telewizorze wyświetlone zostanie wybrane wejście lub ekran konfiguracji.
Aby powrócić do poprzedniego ekranu, wybierz BACK.

Lista wejść

Nazwa wejścia	Objaśnienie
[TV]	Odtwarzanie dźwięku z telewizora. (strona 29)
[HDMI1]	Odtwarzanie dźwięku z urządzenia podłączonego do gniazda HDMI IN 1. (strona 29)
[HDMI2]	Odtwarzanie dźwięku z urządzenia podłączonego do gniazda HDMI IN 2. (strona 29)
[HDMI3]	Odtwarzanie dźwięku z urządzenia podłączonego do gniazda HDMI IN 3. (strona 29)
[Bluetooth Audio]	Odtwarzanie dźwięku z urządzenia podłączonego za pomocą funkcji BLUETOOTH. (strona 37)
[Analog]	Odtwarzanie dźwięku z urządzenia podłączonego do gniazda ANALOG IN. (strona 29)
[USB]	Odtwarzanie plików muzycznych przechowywanych na podłączonym urządzeniu USB. (strona 30)
[Home Network]	Odtwarzanie plików muzycznych na urządzeniu podłączonym do sieci. (strona 43)
[Music Service List]	Wyświetlanie metody obsługi serwisów muzycznych. (strona 48)



[Konfiguracja]

Patrz „Korzystanie z wyświetlacza konfiguracji” (strona 61).

Wskazówka

Możesz także wybrać wejście, wielokrotnie wciskając przycisk INPUT +/-.

Informacje o opisie kroków

W niniejszej Instrukcji obsługi operacje są opisane jako kroki podejmowane z poziomu menu głównego wyświetlonego na ekranie telewizora za pomocą pilota zdalnego sterowania podczas gdy zestaw i telewizor są połączone kablem HDMI (nieдоступny w zestawie).

Kroki operacji, za pomocą których wybiera się poszczególne pozycje na ekranie telewizora, używając /// i zostały uproszczone w sposób opisany poniżej.

Przykład: Wybierz [Konfiguracja] z menu głównego.

Operację, za pomocą której wybiera się daną pozycję, używając /// i opisuje słowo „wybierz”.

Przykład: Wybierz [Nastawienia sieciowe] - [Nastawienia dla Internetu] - [Konfiguracja przewodowa] z menu głównego.

Kiedy powtarzasz operację, za pomocą której wybiera się daną pozycję, używając /// i , wybrane pozycje są powiązane za pomocą „-”.

Wskazówki

- Można używać elementów regulacyjnych na urządzeniu głównym, jeżeli mają te same lub podobne nazwy jak na pilocie zdalnego sterowania.
- Znaki w nawiasach [] są wyświetlane na ekranie telewizora. Znaki w cudzysłowie „ ” są wyświetlane na wyświetlaczy panelu przedniego.

Konfiguracja podstawowa

Zapoznaj się z Przewodnikiem uruchamiania (osobny dokument).

Podłączanie telewizora 4K i urządzeń 4K

Wszystkie gniazda HDMI w zestawie obsługują format wideo 4K oraz HDCP2.2 (High-bandwidth Digital Content Protection System wersja 2.2). Aby odtwarzać treść wideo 4K, podłącz telewizor 4K oraz urządzenia 4K do zestawu korzystając z obsługującego technologię HDCP2.2 gniazda HDMI na poszczególnych urządzeniach. Materiały wideo 4K można oglądać wyłącznie za pośrednictwem gniazda HDMI zgodnego z HDCP2.2.

Gdy obsługujące format HDCP2.2 gniazdo HDMI na telewizorze jest oznaczone jako „eARC” lub „ARC”

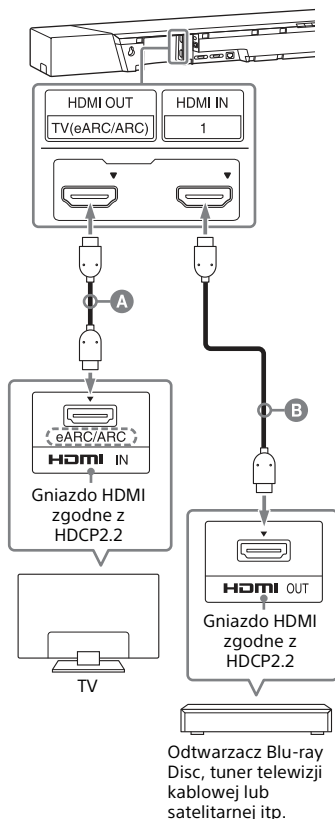

- A** Kabel HDMI (nie dostępny w zestawie)
 - B** Kabel HDMI (nie dostępny w zestawie)
- Użyj kabla HDMI obsługującego format wideo 4K, który chcesz oglądać. Aby uzyskać szczegółowe informacje, patrz „Obsługiwane formaty wideo HDMI” (strona 87).

1 Sprawdź, które gniazdo HDMI IN w Twoim telewizorze jest zgodne z HDCP2.2.

Należy zapoznać się z instrukcją obsługi telewizora.

2 Połącz gniazdo wejściowe HDMI IN zgodne z HDCP2.2 w telewizorze z gniazdem HDMI OUT na urządzeniu głównym za pomocą kabla HDMI (nieдостаępny w zestawie).

Proces podłączania telewizora został zakończony.

3 Połącz gniazdo wejściowe HDMI OUT zgodne z HDCP2.2 w urządzeniu 4K z gniazdem HDMI IN na urządzeniu głównym za pomocą kabla HDMI (nieдостаępny w zestawie).

Zapoznaj się z Instrukcją obsługi urządzenia 4K, w celu sprawdzenia, czy gniazdo HDMI OUT w urządzeniu 4K jest zgodne z HDCP2.2.

Proces podłączania urządzenia 4K został zakończony.

Gdy obsługujące format HDCP2.2 gniazdo HDMI na telewizorze nie jest oznaczone jako „eARC” lub „ARC”

Jeżeli gniazdo HDMI IN zgodne z HDCP2.2 w Twoim telewizorze nie jest zgodne z funkcją eARC lub ARC, dźwięk z telewizora nie będzie odtwarzany przez zestaw.

W tym wypadku połącz wyjściowe gniazdo optyczne w telewizorze i gniazdo TV IN (OPT) na urządzeniu głównym za pomocą cyfrowego przewodu optycznego (w zestawie).

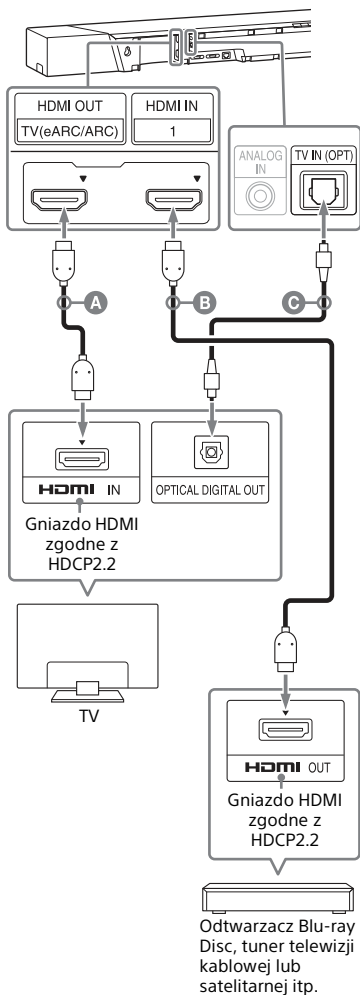

- A** Kabel HDMI (nieдостаępny w zestawie)
- B** Kabel HDMI (nieдостаępny w zestawie)
Użyj kabla HDMI obsługującego format wideo 4K, który chcesz oglądać. Aby uzyskać szczegółowe informacje, patrz „Obsługiwane formaty wideo HDMI” (strona 87).
- C** Cyfrowy przewód optyczny (w zestawie)

Ustawianie formatu sygnału HDMI do oglądania treści wideo 4K

Aby oglądać treść wideo 4K, wybierz odpowiednie ustawienie dla połączonego telewizora 4K oraz urządzenia 4K.

1 Naciśnij przycisk HOME.

Na ekranie telewizora wyświetlone zostanie menu główne.

2 Wybierz [Konfiguracja] z menu głównego.

W telewizorze wyświetlony zostanie ekran konfiguracji.

3 Wybierz opcje [Nastawienia systemu] – [Ustawienia HDMI] – [Format sygnału HDMI].

4 Wybierz żądane ustawienie.

- [Standardowy format] (ustawienie domyślne): tę opcję należy wybrać, gdy podłączony telewizor oraz urządzenia obsługują formaty wideo o standardowej szerokości pasma.
- [Ulepszony format]: tę opcję należy wybrać, gdy zarówno telewizor, jak i podłączone urządzenia obsługują formaty wideo o dużej szerokości pasma, takie jak 4K 60p 4:4:4, itp.

Informacje na temat opcji ustawień [Format sygnału HDMI], obsługiwanych sygnałów formatów wideo oraz kabli HDMI, których należy używać, można znaleźć w rozdziale „Obsługiwane formaty wideo HDMI” (strona 87).

Uwagi

- W zależności od modelu telewizora, może być konieczna konfiguracja wyjścia HDMI telewizora. Należy zapoznać się z instrukcją obsługi telewizora.
- Gdy obraz nie jest wyświetlany po ustawieniu opcji [Format sygnału HDMI] na [Ulepszony format], ustaw tę opcję na [Standardowy format].

Podłączanie telewizora zgodnego z funkcją eARC

Zestaw jest zgodny z funkcją eARC (Enhanced Audio Return Channel). eARC to nowa funkcja określona przez standard HDMI 2.1, która obsługuje najnowsze formaty dźwięku, a także formaty dźwięku już obsługiwane przez istniejącą funkcję ARC (Audio Return Channel).

Możesz słuchać zawartości audio opartej na obiektach, takiej jak Dolby Atmos - Dolby TrueHD i DTS:X, albo wielokanałowej zawartości LPCM, której nie można przesyłać za pośrednictwem funkcji ARC. W tym celu należy połączyć zestaw i telewizor zgodny z funkcją eARC przy użyciu kabla HDMI. Aby uzyskać informacje o połączeniu, patrz Przewodnik uruchamiania (osobny dokument).

Przygotowanie do użycia funkcji eARC

- 1** Jeśli gniazdo wyjściowe HDMI zestawu ma oznaczenie „ARC”, wykonaj aktualizację oprogramowania (strona 62).

Zestaw jest zgodny z funkcją eARC, jeśli gniazdo wyjściowe HDMI zestawu ma oznaczenie „eARC/ARC”.

- 2** Naciśnij przycisk HOME.

Na ekranie telewizora pojawi się menu główne.

- 3** Wybierz  [Konfiguracja] z menu głównego.

W telewizorze wyświetlony zostanie ekran konfiguracji.

- 4** Wybierz [Nastawienia systemu] – [Ustawienia HDMI] – [eARC] – [Włącz].

Funkcja eARC zostanie włączona i będzie działać po podłączeniu telewizora zgodnego z funkcją eARC.

Funkcja ARC będzie działać po podłączeniu telewizora zgodnego z funkcją ARC (niezgodnego z funkcją eARC).

Uwagi

- Jeśli opcja [eARC] nie pojawia się na ekranie konfiguracji w kroku 4, wykonaj aktualizację oprogramowania (strona 62).
- Kiedy opcja [eARC] jest ustawiona na [Włącz], sprawdź ustawienie eARC podłączonego telewizora. Szczegółowe informacje znajdują się w instrukcji obsługi telewizora.

Podłączanie telewizora lub przenośnego urządzenia audio przez gniazdo ANALOG IN

Aby podłączyć następujące urządzenia do zestawu, podłącz je do zestawu przez gniazdo ANALOG IN.

- Telewizor nie ma gniazda HDMI oraz cyfrowego optycznego gniazda wyjściowego
- Przenośne urządzenie audio, np. smartfon, WALKMAN®

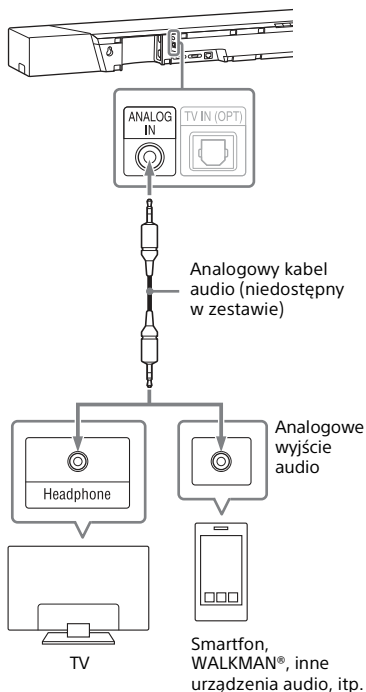

Uwaga

Jeżeli gniazdo słuchawkowe telewizora służy również jako gniazdo wyjściowe audio, sprawdź ustawienia wyjścia audio telewizora. Szczegółowe informacje można znaleźć w instrukcji obsługi telewizora.

Podłączanie do sieci przewodowej

Przygotuj sieć, podłączając zestaw i komputer PC do sieci domowej za pomocą kabla LAN.

Podłączanie do komputera PC lub routera za pomocą kabla LAN

Poniższa ilustracja stanowi przykład podłączenia zestawu i komputera do sieci domowej.

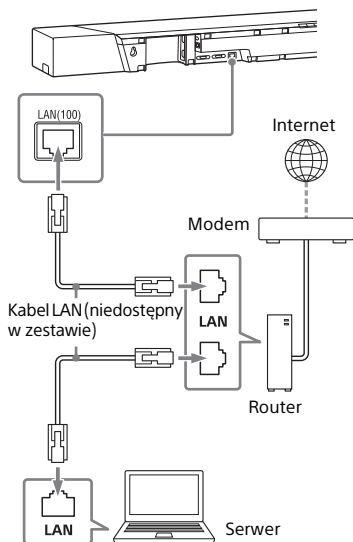



Uwaga

Serwer powinien zostać podłączony do tej samej sieci, do której został podłączony zestaw.

Wskazówka





Zalecamy użycie ekranowanego, prostego kabla interfejsu (nieдоступny w zestawie).

Podłączanie za pomocą automatycznego pobrania informacji sieciowych

- Naciśnij przycisk HOME.**
 Na ekranie telewizora wyświetlone zostanie menu główne.
- Wybierz  [Konfiguracja] z menu głównego.**
 W telewizorze wyświetlony zostanie ekran konfiguracji.
- Wybierz opcję [Nastawienia sieciowe] – [Nastawienia dla Internetu] – [Konfiguracja przewodowa].**
- Wybierz [Auto].**
 Zestaw otworzy ustawienia sieciowe i wyświetlony zostanie stan ustawień sieciowych. Naciśnij przycisk , aby przejrzeć informacje, a następnie naciśnij przycisk .
- Wybierz [Zapisz i połącz].**
 Zestaw zacznie łączyć się z siecią. Aby uzyskać szczegółowe informacje, zapoznaj się z komunikatami pojawiającymi się na ekranie telewizora.

Podłączanie za pomocą stałego adresu IP

- Naciśnij przycisk HOME.**
 Na ekranie telewizora wyświetlone zostanie menu główne.

- Wybierz  [Konfiguracja] z menu głównego.**
W telewizorze wyświetlony zostanie ekran konfiguracji.
- Wybierz opcje [Nastawienia sieciowe] – [Nastawienia dla Internetu] – [Konfiguracja przewodowa].**
- Wybierz [Ręczna].**
- Wykonaj konfigurację, postępując zgodnie z instrukcjami wyświetlonymi na ekranie.**
Zestaw otworzy ustawienia sieciowe i wyświetlony zostanie stan ustawień sieciowych.
Naciśnij przycisk /, aby przejrzeć informacje, a następnie naciśnij przycisk .
- Wybierz [Zapisz i połącz].**
Zestaw zacznie łączyć się z siecią.
Aby uzyskać szczegółowe informacje, zapoznaj się z komunikatami pojawiającymi się na ekranie telewizora.

Podłączanie do sieci bezprzewodowej

Przygotuj sieć, podłączając zestaw i komputer PC do Twojego routera bezprzewodowego sieci LAN.

Uwaga

Serwer powinien zostać podłączony do tej samej sieci, do której został podłączony zestaw.

Podłączanie za pomocą przycisku WPS

Jeśli router bezprzewodowej sieci LAN (punkt dostępowy) jest zgodny z technologią Wi-Fi Protected Setup (WPS), można łatwo skonfigurować ustawienia sieci przy użyciu przycisku WPS.

- Naciśnij przycisk HOME.**
Na ekranie telewizora wyświetlone zostanie menu główne.
- Wybierz  [Konfiguracja] z menu głównego.**
W telewizorze wyświetlony zostanie ekran konfiguracji.
- Wybierz opcje [Nastawienia sieciowe] – [Nastawienia dla Internetu] – [Konfiguracja bezprzewodowa] – [Wi-Fi Protected Setup™(WPS)].**
- Wybierz [Zacznij].**
- Naciśnij przycisk WPS na punkcie dostępowym.**
Zestaw zacznie łączyć się z siecią.

Podłączanie poprzez wybór nazwy sieci (SSID)

Jeśli Twój router bezprzewodowy LAN (punkt dostępu) nie jest zgodny z funkcją Wi-Fi Protected Setup (WPS), sprawdź z wyprzedzeniem następującą informację.

– Nazwa sieci (SSID)*

– Klucz dostępu (hasło)**

* SSID (Service Set Identifier) to nazwa określająca dany punkt dostępowy.

**Informacje te prawdopodobnie można uzyskać z etykiety routera bezprzewodowej sieci LAN (punktu dostępowego), z instrukcji obsługi, od osoby konfigurującej sieć bezprzewodową lub z danych przekazanych przez dostawcę Internetu.

- 1 Naciśnij przycisk HOME.**
Na ekranie telewizora wyświetlone zostanie menu główne.
- 2 Wybierz  [Konfiguracja] z menu głównego.**
W telewizorze wyświetlony zostanie ekran konfiguracji.
- 3 Wybierz opcje [Nastawienia sieciowe] – [Nastawienia dla Internetu] – [Konfiguracja bezprzewodowa].**
Na ekranie telewizora zostanie wyświetlona lista nazw sieci.
- 4 Wybierz żadaną nazwę sieci (SSID).**
- 5 Wprowadź klucz bezpieczeństwa (lub hasło), używając klawiatury oprogramowania, a następnie wybierz [Enter].**
Zestaw zacznie łączyć się z siecią.

Podłączanie za pomocą stałego adresu IP

W kroku 4 z „Podłączanie poprzez wybór nazwy sieci (SSID)” wybierz [Rejestracja nowego połączenia] - [Ręczna rejestracja] i postępuj zgodnie z instrukcjami wyświetlanymi na ekranie.

Podłączanie za pomocą kodu PIN

W kroku 4 z „Podłączanie poprzez wybór nazwy sieci (SSID)” wybierz [Rejestracja nowego połączenia], a następnie [Metoda(WPS)PIN].

Podłączanie za pomocą Sony | Music Center

Aplikacja Sony | Music Center umożliwi podłączenie zestawu do tej samej sieci bezprzewodowej, do której podłączono urządzenie mobilne. Aby poznać szczegóły, postępuj zgodnie z instrukcjami w aplikacji lub skorzystaj z poniższego linku:
<http://www.sony.net/smcqa/>

Mocowanie urządzenia głównego do ściany

Urządzenie główne można zamontować na ścianie.

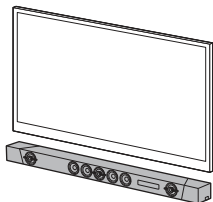

Uwagi

- Należy przygotować śruby (nie dostępne w zestawie) odpowiednie do materiału i wytrzymałości ściany. Ponieważ ściany z płyt gipsowych są szczególnie słabe, należy przykręcić odpowiednio śruby do dźwigara. Głośniki należy zainstalować poziomo, wieszając je na śrubach na ciągłym płaskim fragmencie ściany.
- Instalację należy zlecić sprzedawcy firmy Sony lub licencjonowanemu wykonawcy. Podczas instalacji należy zwracać szczególną uwagę na bezpieczeństwo.
- Firma Sony nie ponosi odpowiedzialności za wypadki lub szkody spowodowane nieprawidłową instalacją, nieodpowiednią wytrzymałością ściany, nieprawidłowym montażem śrub, katastrofami naturalnymi itp.

Informacje na temat miejsca instalacji urządzenia głównego

Urządzenie główne generuje dźwięk przestrzenny w kierunku sufitu. Aby telewizor nie zakłócał dźwięku wyjściowego z urządzenia głównego, należy wybrać miejsce instalacji urządzenia głównego uwzględniając poniżej podane wartości szacunkowe.

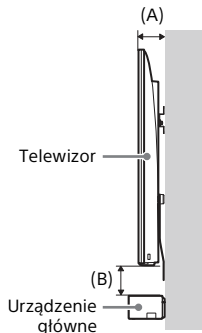

Głębokość zamontowanego telewizora (A)	Odległość od telewizora do urządzenia głównego (B)
Mniej niż 66 mm	50 mm lub więcej
66 mm do mniej niż 100 mm	100 mm lub więcej
100 mm lub więcej	200 mm lub więcej

Mocowanie urządzenia głównego do ściany

- Należy przygotować śruby (nie dostępne w zestawie) odpowiednie do otworów naściennych uchwytów montażowych znajdujących się z tyłu urządzenia głównego.**

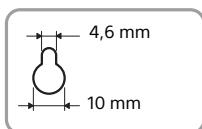
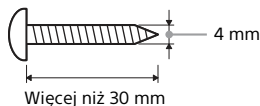

Otwór z tyłu urządzenia głównego

- Przyklej SZABLON MONTOWANIA NA ŚCIANIE (w zestawie) do ściany.**

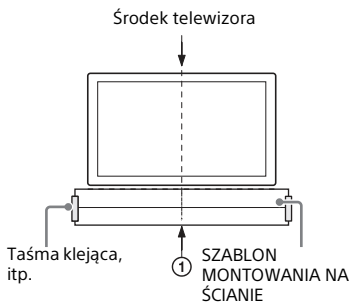

- Wyrównaj LINIĘ ŚRODKOWĄ TELEWIZORA (ⓐ) na SZABLONIE MONTOWANIA NA ŚCIANIE z linią środkową telewizora.**

- Zdecyduj na jakiej wysokości umieścić SZABLON MONTOWANIA NA ŚCIANIE zgodnie z zaleceniami podanymi w rozdziale „Informacje na temat miejsca instalacji urządzenia głównego” (strona 26), a następnie przyklej SZABLON MONTOWANIA NA ŚCIANIE za pomocą taśmy klejącej itd.**

- Zaznacz położenie śrub opisane poniżej, na LINII ŚRUB (ⓑ) na SZABLONIE MONTOWANIA NA ŚCIANIE.**

Zmierz odległość opisaną poniżej, z zachowaniem skali, a następnie zaznacz ołówkiem, itp.

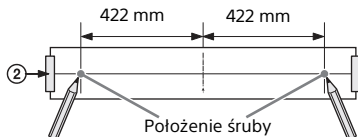

- Przykręć śruby w oznaczonych miejscach.**

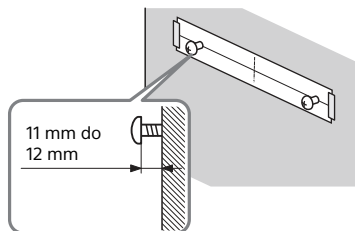

- Usuń SZABLON MONTOWANIA NA ŚCIANIE.**

6 Zawieś urządzenie główne na śrubach.

Dopasuj otwory z tyłu urządzenia głównego do śrub, a następnie powieś urządzenie główne na dwóch śrubach.

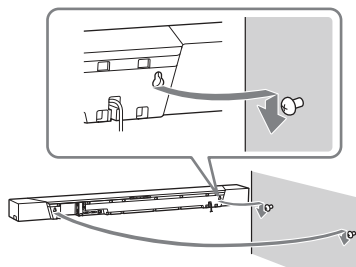

Uwaga

Przyklejając SZABLON MONTOWANIA NA ŚCIANIE, należy go całkowicie rozprostować.

Zakładanie osłony głośnika

Możesz założyć osłonę głośnika, która zapewni ochronę głośnikom. Jeżeli chcesz słuchać dźwięku wysokiej rozdzielczości, zalecamy używanie urządzenia głównego bez osłony głośnika.

Załóż osłonę głośnika równoległe do panelu przedniego.

Włóż wypustki osłony głośnika do otworu na urządzeniu głównym.

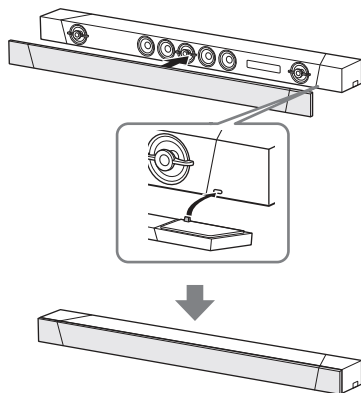

Wskazówka

Osłona głośnika jest przymocowana, a jej pozycję utrzymuje magnes.

Słuchanie dźwięków z telewizora

- 1 Naciśnij przycisk HOME.**
Na ekranie telewizora wyświetlone zostanie menu główne.
- 2 Wybierz [TV] z menu głównego.**
- 3 Wybierz program, używając pilota zdalnego sterowania.**
Wybrany program telewizyjny jest wyświetlany na ekranie telewizora, a z zestawu odtwarzany jest dźwięk.
- 4 Ustaw głośność.**
 - Ustaw głośność, wciskając przycisk \triangleleft +/- na pilocie zdalnego sterowania.
 - Ustaw głośność subwoofera, wciskając przycisk SW \triangleleft +/- na pilocie zdalnego sterowania (strona 34).

Uwaga

W ustawieniach głośników w telewizorze (BRAVIA) wybierz opcję System audio. Informacje na temat konfigurowania telewizora można znaleźć w instrukcji obsługi telewizora.

Wskazówka

Możesz wybrać [TV], wciskając przycisk INPUT +/- na pilocie zdalnego sterowania.

Słuchanie podłączonego urządzenia AV

- 1 Naciśnij przycisk HOME.**
Na ekranie telewizora wyświetlone zostanie menu główne.
- 2 W menu głównym wybierz wejście, do którego podłączone jest żądane urządzenie.**
Obraz z wybranego urządzenia jest wyświetlany na ekranie telewizora, a z zestawu odtwarzany jest dźwięk. Jeśli wybierzesz opcję [Analog], na ekranie telewizora zostanie wyświetlony ekran [Analog].
- 3 Ustaw głośność.**
 - Ustaw głośność, wciskając przycisk \triangleleft +/- na pilocie zdalnego sterowania.
 - Ustaw głośność subwoofera, wciskając przycisk SW \triangleleft +/- na pilocie zdalnego sterowania (strona 34).

Wskazówka

Możesz wybrać wejście, wciskając przycisk INPUT +/- na pilocie zdalnego sterowania.

Zmiana nazwy wejścia wyświetlanej w menu głównym

Istnieje możliwość zmiany nazwy wyjść [HDMI1], [HDMI2] lub [HDMI3], która będzie wyświetlana w menu głównym.

- 1 Naciśnij przycisk HOME.**
Na ekranie telewizora wyświetlone zostanie menu główne.

- 2** Ustaw kursor na wyjściu [HDMI1], [HDMI2] lub [HDMI3] w menu głównym i naciśnij przycisk **OPTIONS**.

Na ekranie telewizora wyświetlone zostanie menu opcji.

- 3** Wybierz [Ustawienie etykiety wej.].

- 4** Wybierz nazwę wejścia.

Nazwę wejścia można wybrać spośród następujących:

- [BD Player]
- [DVD Player]
- [Cable Box]
- [Satellite]
- [GAME]
- [PC]

- 5** Naciśnij przycisk **+**, aby zakończyć proces.

Wskazówka

Kiedy nazwa wejścia zostanie zmieniona, automatycznie zmieni się także wyświetlana ikona.

Śłuchanie muzyki na urządzeniu USB

Można odtwarzać pliki muzyczne przechowywane na podłączonym urządzeniu USB.

Listę typów plików, które można odtworzyć, można znaleźć w rozdziale „Odtwarzane typy plików audio” (strona 85).

- 1** Podłącz urządzenie USB do portu **USB**.

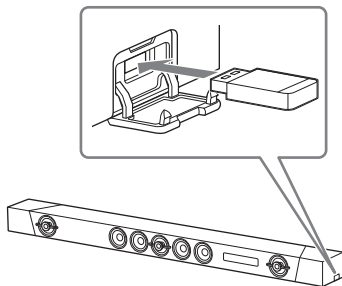

- 2** Naciśnij przycisk **HOME**.

Na ekranie telewizora wyświetlone zostanie menu główne.

- 3** Wybierz [USB (podłączone)] z menu głównego.

- 4** Wybierz folder, w którym przechowywane są piosenki – wybrana piosenka.

Wybrana przez Ciebie piosenka jest teraz odtwarzana, a dźwięk jest odtwarzany z zestawu.

5 Ustaw głośność.

- Ustaw głośność, wciskając przycisk \triangleleft +/- na pilocie zdalnego sterowania.
- Ustaw głośność subwoofera, wciskając przycisk SW \triangleleft +/- na pilocie zdalnego sterowania (strona 34).

Uwaga

Podczas działania nie należy odłączać urządzenia USB. Aby zapobiec błędom w danych lub uszkodzeniu urządzenia USB, podczas podłączania lub wyjmowania go zestaw powinien być wyłączony.

Wskazówka

Można wykonywać różne operacje z menu opcji (strona 69).

Wybór pola dźwiękowego

Ustawienie efektu dźwiękowego dostosowanego do źródeł dźwięku (SOUND FIELD)

Można bez problemu słuchać wstępnie zaprogramowanych efektów dźwiękowych dostosowanych do różnych źródeł dźwięku.

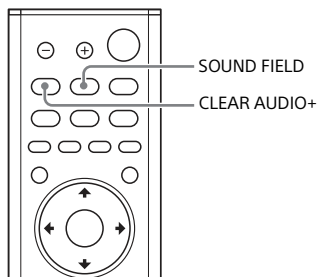

- 1 Naciśnij przycisk SOUND FIELD.**
Na ekranie telewizora wyświetlone zostanie menu pól dźwiękowych.
- 2 Wielokrotnie wciskaj przycisk, aby wybrać żądane pole dźwiękowe.**

Sound Field	Objaśnienie
[ClearAudio+]	Odpowiednie ustawienie dźwięku zostaje automatycznie wybrane dla danego źródła dźwięku.

Sound Field	Objaśnienie
[3D Surround]	Odkryj zupełnie nowe wrażenia podczas oglądania filmów i słuchania muzyki – dźwięk rozchodzi się po całym pomieszczeniu, otaczając Cię ze wszystkich stron.
[Movie]	Możesz się zanurzyć w dźwięku, który rozchodzi się za Tobą i dookoła Twojego ciała. Ten tryb jest przeznaczony do oglądania filmów.
[Music]	Intensywność i atrakcyjność dźwięku są podkreślone. Ten tryb jest przeznaczony do odbierania muzyki w sposób przywodzący wzruszenie.
[Game Studio]	Możesz zanurzyć się w grze, odtwarzając uczucie ruchu i odległości od obiektów, a także dzięki wyraźnym dialogom.
[Sports]	Możesz doświadczyć atmosfery, tak jak przy oglądaniu wydarzenia na stadionie. Głosy komentatorów są jednak odtwarzane wyraźnie.
[Standard]	Dźwięk programu telewizyjnego jest wyraźny. Ten tryb jest przeznaczony do oglądania wiadomości, ponieważ zapewnia wyraźny głos.

Uwagi

- Podczas korzystania z funkcji bezprzewodowej obsługi wielu pomieszczeń lub funkcji Chromecast built-in lub ustawienia opcji [Tryb Bluetooth] na [Nadajnik] (strona 64), funkcja bezprzewodowego dźwięku przestrzennego jest niedostępna.
- Na ekranie telewizora nie jest wyświetlane menu pól dźwiękowych dla wejścia TV.
- Gdy funkcja [Efekt dźwiękowy] ma ustawioną wartość [Wyłącz], funkcja pól dźwiękowych jest wyłączona.
- Wirtualny dźwięk przestrzenny jest przetwarzany po wybraniu innego niż [Music] pola dźwiękowego, jednak może nie działać, gdy źródło audio nie jest wielokanałowe.

Wskazówki

- Możesz wybrać [ClearAudio+], wciskając przycisk CLEAR AUDIO+ na pilocie zdalnego sterowania.
- Wybór pola dźwiękowego z menu opcji (strona 69).

Rozkoszowanie się wyraźnym dźwiękiem podczas cichego odtwarzania o północy (NIGHT)

Dźwięk jest odtwarzany cicho, przy minimalnych stratach wierności i wyrazistości dialogów.

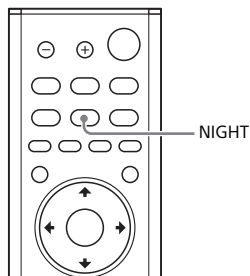

- 1 Naciśnij przycisk NIGHT.**
Na ekranie telewizora wyświetlony zostanie tryb nocny.
- 2 Wielokrotnie wciskaj przycisk, aby wybrać tryb nocny.**

Tryb	Objaśnienie
[Włącz]	Włączenie funkcji trybu nocnego.
[Wyłącz]	Wyłączenie funkcji trybu nocnego.

Uwaga

Gdy wyłączasz zestaw, to ustawienie ma automatycznie ustawianą wartość [Wyłącz].

Wskazówka

Można wybrać [Night] z menu opcji (strona 69).

Wyraźniejsze dialogi (VOICE)

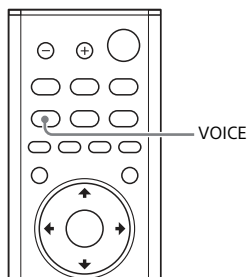

1 Naciśnij przycisk VOICE.

Na ekranie telewizora wyświetlony zostanie tryb głosowy.

2 Wielokrotnie naciskaj przycisk, aby wybrać żądane pole dźwiękowe.

Tryb	Objaśnienie
[Up Off]	Standard
[Up 1]	Dialogi są lepiej słyszalne po zwiększeniu zakresu dialogów.
[Up 2]	Zakres dialogów został zwiększony i mogą one być łatwiej zrozumiane przez osobę starszą.

Wskazówka

Można wybrać [Voice] z menu opcji (strona 69).

Regulacja głośności subwoofera

Subwoofer służy do odtwarzania basów i niskich tonów.

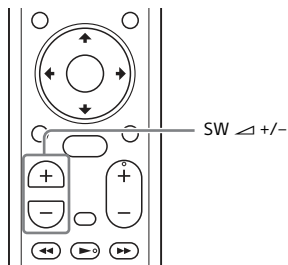

Naciśnij przycisk SW (głośność subwoofera) \triangleleft +/-, aby dostosować głośność subwoofera.

Uwaga

Jeśli odtwarzane źródło wejściowe, np. program telewizyjny, nie zawiera zbyt wielu niskich dźwięków, mogą one być trudne do usłyszenia przez subwoofer.

Regulacja opóźnienia między obrazem a dźwiękiem

Jeśli dźwięk nie pasuje do obrazów na ekranie telewizora, można ustawić opóźnienie między obrazem a dźwiękiem.

Metoda ustawiania różni się w zależności od wejścia.

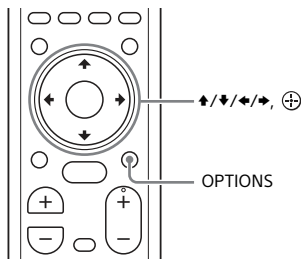

Podczas oglądania filmów na innych urządzeniach

- 1 Naciśnij przycisk OPTIONS.**
Na ekranie telewizora wyświetlone zostanie menu opcji.
- 2 Wybierz [A/V SYNC].**
- 3 Ustaw opóźnienie przy użyciu przycisków ↔/↔, a następnie naciśnij przycisk ⊕.**
Regulacja jest możliwa w zakresie od 0 msek do 300 msek, w odstępach co 25 msek.

Wskazówka

Jeśli telewizor ma funkcję umożliwiającą dostosowanie opóźnienia między obrazem a dźwiękiem, użyj jej w celu dokonania regulacji. Szczegółowe informacje znajdują się w instrukcji obsługi telewizora.

Podczas oglądania telewizji

- 1 Naciśnij przycisk OPTIONS.**
Na wyświetlaczu panelu przedniego pojawi się komunikat „SYNC”.
- 2 Naciśnij ikonę ↔ lub ⊕.**
Czas wyświetla się na wyświetlaczu panelu przedniego.
- 3 Ustaw opóźnienie przy użyciu przycisków ↔/↔, a następnie naciśnij przycisk ⊕.**
Regulacja jest możliwa w zakresie od 0 msek do 300 msek, w odstępach co 25 msek.
- 4 Naciśnij przycisk OPTIONS.**
Menu opcji na wyświetlaczu panelu przedniego zostanie wyłączone.

Dostosowywanie głośności dialogów podczas odtwarzania zawartości DTS:X

Dostosowanie głośności dialogów pozwala je słyszeć wyraźniej dzięki wyodrębnieniu z dźwięków otoczenia. Ta funkcja działa podczas odtwarzania zawartości zgodnej z funkcją sterowania dialogami DTS:X. Metoda ustawiania różni się w zależności od wejścia.

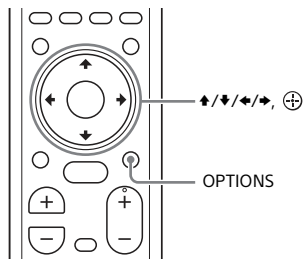

Podczas odtwarzania na urządzeniu AV

- 1 Naciśnij przycisk OPTIONS.**
Na ekranie telewizora wyświetlone zostanie menu opcji.
- 2 Wybierz [DTS Dialog Control].**
- 3 Dostosuj głośność dialogów za pomocą przycisków ↕/↔, a następnie naciśnij ⊕.**
Regulacja jest możliwa w zakresie od 0,0 dB do 6,0 dB, w odstępach co 1,0 dB.

Podczas odtwarzania na telewizorze

- 1 Naciśnij przycisk OPTIONS i ↕/↔, aby wyświetlić „DIALOG” na wyświetlaczu panelu przedniego, następnie naciśnij ⊕.**
- 2 Dostosuj głośność dialogów za pomocą przycisków ↕/↔, a następnie naciśnij ⊕.**
Regulacja jest możliwa w zakresie od 0,0 dB do 6,0 dB, w odstępach co 1,0 dB.
- 3 Naciśnij przycisk OPTIONS.**
Menu opcji na wyświetlaczu panelu przedniego zostanie wyłączone.

Sluchanie muzyki/dzwieku za pomoca funkcji BLUETOOTH®

Sluchanie muzyki z urzadzenia mobilnego

Możesz sluchac muzyki zapisanej na urzadzeniu mobilnym, takim jak smartfon lub tablet, nawiazujac polaczenie bezprzewodowe pomiedzy zestawem a urzadzeniem mobilnym za pomoca funkcji BLUETOOTH. Podczas laczenia sie z urzadzeniem mobilnym za pomoca funkcji BLUETOOTH, mozesz sterowac systemem uzywajac dolaczonego pilota zdalnego sterowania, bez koniecznosci wlaczania telewizora.

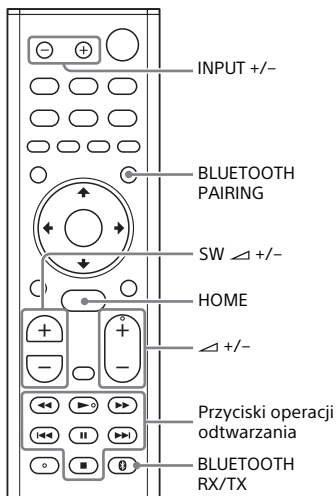

Sluchanie muzyki poprzez parowanie z urzadzeniem mobilnym

- 1 Naciśnij przycisk BLUETOOTH PAIRING.**
Zestaw rozpoczyna tryb parowania, na wyświetlaczu panelu przedniego pojawi się „BT”, a wskaźnik BLUETOOTH zacznie szybko migać.

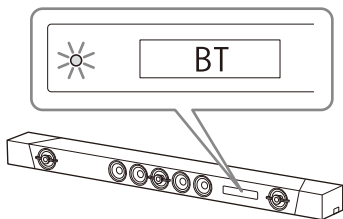

- 2 Włącz funkcję BLUETOOTH, a następnie wybierz „HT-ST5000” po jego wyszukaniu w urzadzeniu mobilnym.**
Jeśli wymagany jest klucz dostępu, wpisz „0000”.
- 3 Upewnij się, że wskaźnik BLUETOOTH na urzadzeniu głównym świeci się na niebiesko.**
Polaczenie miedzy zestawem a urzadzeniem mobilnym zostało nawiązane.
- 4 Rozpocznij odtwarzanie przy użyciu aplikacji muzycznej w podlaczonej urzadzeniu mobilnym.**
Dzwiek jest odtwarzany przez urzadzenie glowne.

5 Ustaw głośność.

- Ustaw głośność, wciskając przycisk \triangleleft +/- na pilocie zdalnego sterowania.
- Ustaw głośność subwoofera, wciskając przycisk SW \triangleleft +/- na pilocie zdalnego sterowania (strona 34).
- Możesz odtwarzać lub zatrzymać odtwarzanie za pomocą przycisków odtwarzania na pilocie zdalnego sterowania.

Sprawdzanie stanu połączenia funkcji BLUETOOTH

Stan	Wskaźnik BLUETOOTH
Podczas stanu czuwania, umożliwiając o parowanie	Miga szybko na niebiesko
Trwa próba nawiązania połączenia	Miga na niebiesko
Połączenie zostało nawiązane	Świeci się na niebiesko
Nie połączono	Wyłączenie

Wskazówki

- Po nawiązaniu połączenia BLUETOOTH wyświetlony zostanie wskaźnik z zaleceniem, którą aplikację należy zainstalować, w zależności od podłączonego urządzenia. Postępując zgodnie z wyświetlanymi instrukcjami, można zainstalować aplikację o nazwie „Sony | Music Center” umożliwiającą obsługę zestawu. Szczegółowe informacje na temat aplikacji Sony | Music Center można znaleźć w rozdziale „Słuchanie muzyki na urządzeniu mobilnym przy użyciu Sony | Music Center” (strona 44).
- Wykonaj operację parowania z drugim i kolejnymi urządzeniami mobilnymi.

Słuchanie muzyki ze sparowanego urządzenia mobilnego

- 1 **Włącz funkcję BLUETOOTH w urządzeniu mobilnym.**
- 2 **Wielokrotnie wciskaj przycisk INPUT +/-, aby wyświetlić „BT” na wyświetlaczu na panelu przednim.**

Zestaw automatycznie ponownie nawiązuje połączenie z urządzeniem mobilnym, do którego był ostatnio podłączony.

- 3 **Upewnij się, że wskaźnik BLUETOOTH świeci się na niebiesko.**

Połączenie między zestawem a urządzeniem mobilnym zostało nawiązane.

- 4 **Rozpocznij odtwarzanie przy użyciu aplikacji muzycznej w podłączonym urządzeniu mobilnym.**

Dźwięk jest odtwarzany przez urządzenie główne.

- 5 **Ustaw głośność.**

- Ustaw głośność, wciskając przycisk \triangleleft +/- na pilocie zdalnego sterowania.
- Ustaw głośność subwoofera, wciskając przycisk SW \triangleleft +/- na pilocie zdalnego sterowania (strona 34).
- Możesz odtwarzać lub zatrzymać odtwarzanie za pomocą przycisków odtwarzania na pilocie zdalnego sterowania.

Rozłączanie z urządzeniem mobilnym

Wykonaj jedną z poniższych czynności.

- Wyłącz funkcję BLUETOOTH w urządzeniu mobilnym.
- Wciśnij przycisk BLUETOOTH PAIRING na pilocie zdalnego sterowania.
- Wyłącz zestaw lub urządzenie mobilne.

Uwaga

Jeśli „BT” nie pojawia się na wyświetlaczu na panelu przednim po wciśnięciu przycisku INPUT +/- w kroku 2 z „Słuchanie muzyki ze sparowanego urządzenia mobilnego”, jeden raz wciśnij przycisk BLUETOOTH RX/TX na pilocie zdalnego sterowania.

Wskazówka

Jeśli połączenie nie zostało nawiązane, wybierz opcję „HT-ST5000” w urządzeniu mobilnym.

Łączenie z urządzeniem mobilnym przy użyciu funkcji sterowania jednym dotknięciem (NFC)

Wystarczy trzymać urządzenie mobilne obsługujące technologię NFC, np. smartfon lub tablet w pobliżu znaku N na urządzeniu głównym, aby zestaw włączył się automatycznie, nastąpiło automatyczne parowanie i nawiązywanie połączenia BLUETOOTH.

Zgodne urządzenia

Smartfony, tablety i odtwarzacze muzyki z wbudowaną funkcją NFC (system operacyjny: Android™ 2.3.3 lub nowszy, z wyjątkiem Android3.x)

- 1** Włącz funkcję NFC w urządzeniu mobilnym.

- 2** Dotknij znaku N na urządzeniu głównym za pomocą urządzenia mobilnego.

Kontynuuj dotykanie, aż urządzenie mobilne zacznie wibrować, a na ekranie urządzenia mobilnego wyświetli się wiadomość. Postępuj zgodnie z instrukcjami wyświetlanymi na ekranie, aby ukończyć proces parowania urządzenia głównego i urządzenia mobilnego.

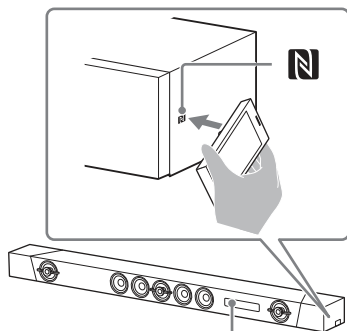

Wskaźnik BLUETOOTH

- 3** Upewnij się, że wskaźnik BLUETOOTH świeci się na niebiesko.

Połączenie między zestawem a urządzeniem mobilnym zostało nawiązane.

- 4** Rozpocznij odtwarzanie przy użyciu aplikacji muzycznej w podłączonym urządzeniu mobilnym.

Dźwięk jest odtwarzany przez zestaw.

5 Ustaw głośność.

- Ustaw głośność, wciskając przycisk \triangleleft +/- na pilocie zdalnego sterowania.
- Ustaw głośność subwoofera, wciskając przycisk SW \triangleleft +/- na pilocie zdalnego sterowania (strona 34).
- Możesz odtwarzać lub zatrzymywać odtwarzanie za pomocą przycisków odtwarzania na pilocie zdalnego sterowania.

Zatrzymywanie odtwarzania przy użyciu funkcji jednego dotknięcia

Ponownie dotknij znaku N na urządzeniu głównym za pomocą urządzenia mobilnego.

Uwagi

- W zależności od urządzenia może być konieczne wcześniejsze wykonanie tych czynności na urządzeniu mobilnym.
 - Włącz funkcję NFC.
 - Zainstaluj aplikację „Łatwe połączenie NFC” ze sklepu Google Play i uruchom ją. (Aplikacja może nie być dostępna w niektórych krajach/regionach).
Szczegółowe informacje można znaleźć w instrukcji obsługi urządzenia.
- Funkcja ta jest niedostępna w przypadku słuchawek obsługujących standard BLUETOOTH. Aby słuchać dźwięku przy użyciu słuchawek obsługujących standard BLUETOOTH, zapoznaj się z rozdziałem „Słuchanie dźwięku z połączonego telewizora lub innego urządzenia za pomocą słuchawek” (strona 41).
- [Tryb Bluetooth] zostaje automatycznie zastąpiony przez [Odbiornik] podczas nawiązywania połączenia BLUETOOTH przy użyciu funkcji jednego dotknięcia. Nawet jeśli funkcja jednego dotknięcia zostanie anulowana, w ustawieniu [Tryb Bluetooth] wartością aktywną pozostaje [Odbiornik]. Aby uzyskać szczegółowe informacje na temat [Tryb Bluetooth], patrz [Nastawienia Bluetooth] (strona 64).

- Jeżeli urządzenie mobilne jest typem urządzenia, które przechodzi w tryb gotowości w reakcji na siłę magnetyczną, połączenie za pomocą funkcji NFC może być niemożliwe. Jeżeli funkcja jednego dotknięcia nie działa, nawiąż połączenie korzystając z funkcji BLUETOOTH (strona 37).

Słuchanie dźwięku z połączanego telewizora lub innego urządzenia za pomocą słuchawek

Możesz słuchać dźwięku z połączanego telewizora lub innego urządzenia za pomocą słuchawek obsługujących standard BLUETOOTH, nawiązując połączenie za pomocą funkcji BLUETOOTH.

Słuchanie dźwięku poprzez parowanie z słuchawkami

- 1 Ustaw tryb parowania w słuchawkach obsługujących standard BLUETOOTH.**
Zapoznaj się z instrukcjami obsługi słuchawek, aby dowiedzieć się więcej o metodach parowania.
- 2 Naciśnij przycisk HOME.**
Na ekranie telewizora wyświetlone zostanie menu główne.
- 3 Wybierz  [Konfiguracja] z menu głównego.**
W telewizorze wyświetlony zostanie ekran konfiguracji.
- 4 Wybierz opcje [Nastawienia Bluetooth] – [Tryb Bluetooth] – [Nadajnik].**
Zestaw przejdzie w tryb transmisji BLUETOOTH.

- 5 Wybierz nazwę słuchawek z listy [Lista urządzenia] w [Nastawienia Bluetooth].**

Kiedy połączenie BLUETOOTH zostanie nawiązane, pojawi się wiadomość [Urządzenie Bluetooth jest połączone.]. (Pojawi się także nazwa połączanego urządzenia). Jeśli nie możesz znaleźć nazwy używanych słuchawek na liście [Lista urządzenia], wybierz opcję [Scan].

- 6 Wróć do menu głównego i wybierz żądane wejście.**

Na ekranie telewizora pojawi się obraz wybranego wejścia, na wyświetlaczu na panelu przednim wyświetli się „BT TX”, a z słuchawek będzie odtwarzany dźwięk. Zestaw nie odtwarza żadnego dźwięku.

Aby wybrać wejście, zapoznaj się z „Używanie menu głównego” (strona 15).

- 7 Ustaw głośność.**

Najpierw ustaw poziom głośności słuchawek. Poziom głośności dźwięku odtwarzany przez słuchawki można regulować za pomocą przycisków +/- na urządzeniu głównym i  +/- na pilocie zdalnego sterowania.

Usuwanie zarejestrowanego urządzenia z listy urządzeń

- 1 Wykonaj czynności od 1 do 5 opisane w rozdziale „Słuchanie dźwięku poprzez parowanie z słuchawkami”.**
- 2 Wybierz nazwę słuchawek, a następnie wciśnij przycisk OPTIONS.**
- 3 Wybierz [Usuń].**
- 4 Postępuj zgodnie z instrukcjami na ekranie, aby usunąć żądane słuchawki z listy urządzeń.**

Słuchanie dźwięku ze sparowanych słuchawek

- 1 Naciśnij przycisk HOME.**
Na ekranie telewizora wyświetlone zostanie menu główne.
- 2 Wybierz żądane wejście.**
Aby wybrać wejście, zapoznaj się z „Używanie menu głównego” (strona 15).
- 3 Włącz funkcję BLUETOOTH w słuchawkach.**
- 4 Wciśnij przycisk BLUETOOTH RX/ TX na pilocie zdalnego sterowania.**
Ustawienie opcji [Tryb Bluetooth] to [Nadajnik] na wyświetlaczu panelu przedniego pojawi się komunikat „BT TX”.
Zestaw automatycznie ponownie połączy się z słuchawkami, z którymi był ostatnio połączony, a następnie z słuchawkę będzie odtwarzany dźwięk.
Zestaw nie odtwarza żadnego dźwięku.
- 5 Ustaw głośność.**
Ustaw poziom głośności słuchawek. Poziom głośności słuchawek można również ustawić wciskając przycisk \triangleleft +/- na pilocie zdalnego sterowania.

Rozłączanie słuchawek

- Wykonaj jedną z poniższych czynności.
- Wyłącz funkcję BLUETOOTH w słuchawkach.
 - Naciśnij przycisk BLUETOOTH RX/TX.
 - Wyłącz zestaw lub słuchawki.
 - Wybierz nazwę urządzenia podłączonych słuchawek z  [Konfiguracja] – [Nastawienia Bluetooth] – [Lista urządzenia]. [Połączony] z nazwy urządzenia znika.

Podłączanie słuchawek – informacje

- Możesz nie być w stanie regulować poziomu głośności, w zależności od słuchawek obsługujących standard BLUETOOTH.
- Funkcja [Bluetooth Audio] jest wyłączona, gdy tryb [Tryb Bluetooth] ma ustawioną wartość [Wyłącz] lub [Nadajnik].
- Po wybraniu wejścia [Bluetooth Audio] nie można w ustawieniu [Tryb Bluetooth] wybrać wartości [Nadajnik]. Nie można jej ustawić także za pomocą przycisku BLUETOOTH RX/TX na pilocie zdalnego sterowania.
- Można sparować maksymalnie 9 urządzeń BLUETOOTH. Po zarejestrowaniu 10. urządzenia BLUETOOTH zastąpi ono urządzenie BLUETOOTH podłączone najdawniej.
- Zestaw może wyświetlić maksymalnie 15 wykrytych urządzeń BLUETOOTH na [Lista urządzenia].
- Podczas przesyłania dźwięku nie można zmienić efektów dźwiękowych ani ustawień w menu opcji podczas przesyłania dźwięku do słuchawek obsługujących standard BLUETOOTH.
- Niektóre materiały mogą być niemożliwe do odtworzenia ze względu na ochronę zawartości.
- Odtwarzanie dźwięku z urządzenia BLUETOOTH może być opóźnione w stosunku do dźwięku z urządzenia głównego z powodu specyfiki technologii bezprzewodowej BLUETOOTH.
- Można włączyć lub wyłączyć odbiór dźwięku AAC lub LDAC z urządzenia BLUETOOTH (strona 64).

Sluchanie muzyki/dźwięku za pomocą funkcji sieciowej

Słuchanie muzyki na komputerze PC przy wykorzystaniu sieci domowej

Możesz odtwarzać pliki muzyczne przechowywane na Twoim komputerze PC, korzystając z sieci domowej. Pliki muzyczne można odtwarzać, dokonując operacji w menu wyświetlanym na ekranie telewizora lub w przeznaczonej do tego aplikacji Sony | Music Center na urządzeniu mobilnym, takim jak smartfon lub tablet.

Przygotowywanie funkcji Home Network

- 1 Podłącz zestaw do sieci.**
Zapoznaj się z informacjami w rozdziale „Podłączanie do sieci przewodowej” (strona 23) i „Podłączanie do sieci bezprzewodowej” (strona 24).
- 2 Podłącz komputer PC do sieci.**
Szczegółowe informacje można znaleźć w instrukcji obsługi komputera.
- 3 Ustaw komputer.**
Aby używać komputera PC w sieci domowej, należy ustawić komputer PC jako serwer. Szczegółowe informacje można znaleźć w instrukcji obsługi komputera.



Wskazówka

Patrz  [Konfiguracja] – [Nastawienia sieciowe] – [Status połączenia sieci] w celu sprawdzenia stanu połączenia sieciowego.

Słuchanie muzyki na komputerze

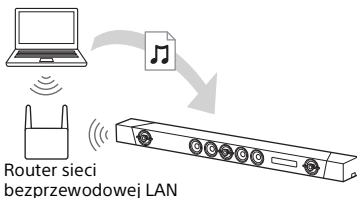
Komputer PC



- 1 Naciśnij przycisk HOME.**
Na ekranie telewizora wyświetlone zostanie menu główne.
- 2 Wybierz [Home Network] z menu głównego.**
Nazwa urządzenia w Twojej sieci domowej zostanie wyświetlona na ekranie telewizora.
- 3 Wybierz żądane urządzenie – folder, w którym przechowywane są piosenki – wybrana piosenka.**
Wybrana przez Ciebie piosenka jest teraz odtwarzana, a dźwięk jest odtwarzany z zestawu.
- 4 Ustaw głośność.**
 - Ustaw głośność, wciskając przycisk  +/- na pilocie zdalnego sterowania.
 - Ustaw głośność subwoofera, wciskając przycisk SW  +/- na pilocie zdalnego sterowania (strona 34).

Wskazówka

Można wykonywać różne operacje z menu opcji (strona 69).

Słuchanie muzyki na komputerze przy użyciu Sony | Music Center

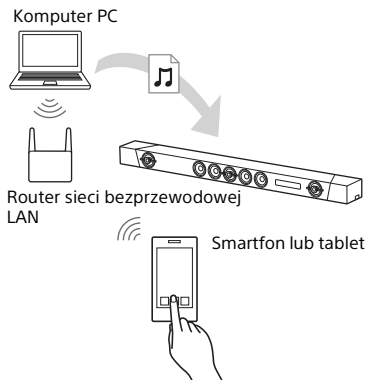

Pliki muzyczne przechowywane na komputerze można odtwarzać w aplikacji Sony | Music Center, zainstalowanej w urządzeniu mobilnym, np. smartfonie lub tablecie. Aby uzyskać więcej informacji o aplikacji Sony | Music Center, zapoznaj się z rozdziałem „Co można zrobić z Sony | Music Center” (strona 44) lub wejdź w poniższy link. <http://www.sony.net/smcqa/>

Słuchanie muzyki na urządzeniu mobilnym przy użyciu Sony | Music Center

Co można zrobić z Sony | Music Center

Sony | Music Center to aplikacja przeznaczona do sterowania obsługiwanyymi urządzeniami audio marki Sony za pomocą urządzenia mobilnego, takiego jak smartfon lub tablet.

Aby uzyskać więcej informacji o aplikacji Sony | Music Center, wejdź w poniższy link.

<http://www.sony.net/smcqa/>

Zainstalowanie aplikacji Sony | Music Center w urządzeniu mobilnym daje następujące możliwości.

Ustawienia dźwięku zestawu

Możesz łatwo dostosować ustawienia dźwięku lub użyć ustawienia [ClearAudio+], polecanego przez firmę Sony.

Serwis muzyczny

Możesz skonfigurować ustawienia początkowe, aby korzystać z usług muzycznych*.

* Dostępne usługi muzyczne oraz okres ich dostępności mogą się różnić w zależności od kraju i regionu.

Konieczna może być aktualizacja urządzenia.

Aby uzyskać informacje o używaniu Chromecast built-in w serwisie muzycznym, zapoznaj się z rozdziałem „Korzystanie z funkcji Chromecast built-in” (strona 46).

Odtwarzanie muzyki w Twojej sieci domowej

Można odtwarzać w sieci domowej muzykę przechowywaną na komputerze lub serwerze sieci domowej.

Odtwarzanie muzyki z urządzenia USB

Można odtwarzać muzykę z urządzenia podłączonego do portu  (USB) w urządzeniu głównym.

Uwaga

Aplikacja Sony | Music Center może sterować różnymi funkcjami w zależności od rodzaju podłączonego urządzenia. Dane techniczne oraz konstrukcja aplikacji mogą ulec zmianie bez powiadomienia.

Korzystanie z funkcji Sony | Music Center

1 Zainstaluj bezpłatną aplikację Sony | Music Center w urządzeniu mobilnym.

Wyszukaj aplikację Sony | Music Center w sklepie Google Play lub App Store, a następnie zainstaluj ją w urządzeniu mobilnym.

2 Połącz zestaw i urządzenie mobilne za pomocą funkcji BLUETOOTH (strona 37) lub funkcji sieciowej (strona 23).

3 Uruchom Sony | Music Center.

4 Wykonuj operacje zgodnie z wyświetlanym ekranem aplikacji Sony | Music Center.

Uwagi

- Przed użyciem aplikacji Sony | Music Center upewnij się, że w ustawieniu [Tryb Bluetooth] wybrano wartość [Odbiornik] (strona 64).
- Użyj najnowszej wersji aplikacji Sony | Music Center.

Wskazówki

- Można połączyć zestaw i urządzenie mobilne za pomocą funkcji NFC (strona 39).
- W przypadku podłączania przez funkcję sieciową podłącz urządzenie mobilne do tej samej sieci, do której został podłączony zestaw.

Korzystanie z funkcji Chromecast built-in

Funkcja Chromecast built-in umożliwia wybór treści muzycznej z Aplikacji obsługujących Chromecast i odtwarzanie w zestawie lub grupie urządzeń, w której skład wchodzi zestaw.

- 1 Naciśnij przycisk HOME.**
Na ekranie telewizora wyświetlone zostanie menu główne.
- 2 Wybierz [Music Service List] z menu głównego.**
Na ekranie telewizora wyświetlona zostanie lista serwisów muzycznych.
- 3 Wybierz [Chromecast built-in].**
Wprowadź ustawienia, aby korzystać z funkcji Chromecast built-in w zestawie, postępując według instrukcji wyświetlanych na ekranie.
Po wprowadzeniu ustawień, [Szybki start/Gotowość sieciowa] jest automatycznie ustawiany na [Włącz] i można szybko odtwarzać muzykę nawet, gdy zestaw znajduje się w trybie gotowości (strona 66).
- 4 Podłącz urządzenie mobilne do tej samej sieci Wi-Fi, do której został podłączony zestaw.**
- 5 Zainstaluj Aplikację obsługującą Chromecast w urządzeniu mobilnym.**

- 6 Uruchom Aplikację obsługującą Chromecast, dotknij przycisku zrzutu, a następnie wybierz zestaw lub grupę urządzeń, w której skład wchodzi zestaw.**



- 7 Wybierz i odtwarzaj muzykę w Aplikacji obsługującej Chromecast.**
Muzyka jest odtwarzana w zestawie.

Uwaga

W niektórych krajach i regionach funkcja Chromecast built-in oraz Aplikacje obsługujące Chromecast mogą być niedostępne.

Korzystanie z funkcji Spotify

Możesz wybrać muzykę w aplikacji Spotify i odtworzyć ją w zestawie. Aby odtwarzać w zestawie, musisz posiadać konto Spotify Premium.

Włączanie funkcji „Spotify Connect”

- 1 Podłącz urządzenie mobilne do tej samej sieci Wi-Fi, do której został podłączony zestaw.
- 2 Zainstaluj aplikację Spotify w urządzeniu mobilnym.
- 3 Uruchom aplikację Spotify i zaloguj się do konta Spotify Premium.
- 4 Wybierz muzykę i rozpocznij odtwarzanie z aplikacji Spotify.
- 5 Wybierz ikonę Connect w aplikacji Spotify, a następnie wybierz zestaw jako urządzenie wyjścia audio.

Muzyka jest odtwarzana w zestawie.



Aby od razu odtwarzać muzykę nawet, gdy zestaw znajduje się w trybie oczekiwania

Ustaw [Szybki start/Gotowość sieciowa] na [Włącz] (strona 66).

Wznawianie odtwarzania muzyki, która była odtwarzana w urządzeniu mobilnym

- 1 Naciśnij przycisk MUSIC SERVICE. Jeżeli w zestawie odtwarzana była muzyka z konta Spotify, wznowione będzie odtwarzanie muzyki z serwisu Spotify. Aby uzyskać szczegółowe informacje, patrz „Korzystanie z przycisku MUSIC SERVICE” (strona 48).

Uwaga

Aplikacja Spotify może nie być dostępna w niektórych krajach lub regionach.

Korzystanie z przycisku MUSIC SERVICE

Do korzystania z serwisów muzycznych wymagane jest połączenie zestawu z Internetem.

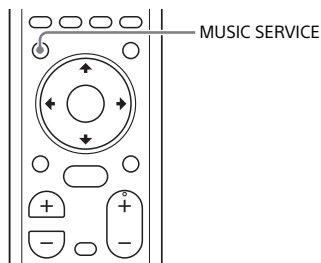

Naciśnij przycisk MUSIC SERVICE.

Na ekranie telewizora wyświetlona zostanie lista serwisów muzycznych. Jeżeli w zestawie odtwarzana była muzyka z konta Spotify, wznowione będzie odtwarzanie muzyki z serwisu Spotify. Patrz „Korzystanie z funkcji Spotify” (strona 47).

Uwagi

- Serwisy muzyczne mogą nie być dostępne w niektórych krajach lub regionach.
- Jeżeli funkcja wznowienia odtwarzania nie jest dostępna, odtworzona zostanie ostatnia lista odtwarzania uruchomiona w zestawie.
- Aby odtwarzać w zestawie, musisz posiadać konto Spotify Premium.

Wskazówki

- Listę usług muzycznych można uaktualnić naciskając OPTIONS i wybierając polecenie [Aktualizuj usługi] na liście usług muzycznych.
- Listę serwisów muzycznych można wyświetlić wybierając opcję [Music Service List] w menu głównym lub naciskając przycisk MUSIC SERVICE na urządzeniu głównym.

Podłączanie urządzenia zgodnego z funkcją Wireless Multi Room (Wireless Multi Room)

Możesz cieszyć się dźwiękami muzyki w każdym pomieszczeniu, używając zestawu z głośnikiem bezprzewodowym zgodnym z funkcją wireless multi room.

Odtwarzanie muzyki w kilku pomieszczeniach jednocześnie (Wireless Multi Room)

Wireless Multi-room



Poniższe formaty muzyczne i audio można odtwarzać w różnych pomieszczeniach z wysoką jakością dźwięku za pośrednictwem bezprzewodowej sieci domowej.

- Muzyka z serwisu muzycznego
- Muzyka przechowywana w komputerze lub smartfonie
- Dźwięk [TV], [HDMI1], [HDMI2], [HDMI3] lub wejście [Analog] zestawu*

* Możesz odtwarzać dźwięk z urządzenia podłączonego do zestawu. Dźwięk zestawu jest opóźniony względem obrazu, aby zsynchronizować się z dźwiękiem z innych głośników. Jeżeli opóźnienie pomiędzy dźwiękiem a obrazem powoduje odczuwalny dyskomfort, naciśnij **OPTIONS** i ustaw [Synchronizacja grupy Multi-room] na [Wyłącz]. (W przypadku wejścia z telewizora, naciśnij **OPTIONS** i **◆/◆** do momentu pojawienia się „M.SYNC” na wyświetlaczu panelu przedniego i naciśnij **⊕** (Potwierdzenie), następnie **◆/◆** aż „OFF” pojawi się na wyświetlaczu panelu przedniego). Dźwięk zestawu jest zsynchronizowany z obrazem, jednak dźwięk z innych głośników jest opóźniony.

Możesz wykonywać operacje przy pomocy aplikacji Sony | Music Center zainstalowanej w urządzeniu mobilnym. Aby użyć wielu urządzeń, połącz je z tą samą siecią bezprzewodową.

Aby wykonać konfigurację w aplikacji Sony | Music Center

Wykonaj konfigurację, postępując zgodnie z instrukcjami wyświetlonymi w aplikacji Sony | Music Center.

Uwaga

Ta funkcja nie jest dostępna w przypadku odtwarzania muzyki w zestawie z podłączonego urządzenia BLUETOOTH.

Wskazówka







Aby uzyskać szczegółowe informacje na temat Sony | Music Center, patrz „Co można zrobić z Sony | Music Center” (strona 44).

Korzystanie z różnych funkcji/
ustawień

Dostosowywanie ustawień głośnika dla dźwięku przestrzennego

Aby uzyskać wysoką jakość dźwięku przestrzennego, ustawiaj odległość głośników oraz poziom ich głośności itp., z miejsca, w którym będziesz słuchać.

Ustawienia domyślne są podkreślone.

- 1 Naciśnij przycisk HOME.**
Na ekranie telewizora wyświetlone zostanie menu główne.
- 2 Wybierz  [Konfiguracja] z menu głównego.**
W telewizorze wyświetlony zostanie ekran konfiguracji.
- 3 Wybierz opcje [Nastawienia audio] – [Nastawienia głośników].**
Na ekranie telewizora wyświetlony zostanie [Nastawienia głośników].
- 4 Wprowadź ustawienia głośników.**
Wybierz pozycję ustawień spośród poniższych, naciskając przyciski / oraz , a następnie ustaw wartość zgodną ze środowiskiem, naciskając przyciski / i .

[Odległość]

Ustaw odległość od miejsca odsłuchu do głośników.

Możesz ustawić wartość od 0 metrów do 10 metrów (w krokach co 0,1 m).

[Przedni]: ustawienie odległości przedniego głośnika.

[Subwoofer]: ustawienie odległości subwoofera.

Wskazówka

Możesz zmienić jednostki miary (stopy lub metry) naciskając kolorowy przycisk (RED).

[Poziom]

Ustaw poziom głośności głośników.

Dla opcji [Przedni], [Wysokość] oraz [Subwoofer] można ustawić wartość od -6,0 dB do 6,0 dB (w krokach co 0,5 dB).

[Przedni]: ustawienie poziomu przedniego głośnika.

[Wysokość]: ustawienie poziomu głośnika wysokość.

[Subwoofer]: ustawienie poziomu subwoofera.

[Dźwięk próbny]

W celu sprawdzenia dostępnych głośników, z głośników jest emitowany ton testowy.

[Wyłącz]: Ton testowy nie jest emitowany z głośników.

[Włącz]: Ton testowy jest emitowany kolejno z każdego głośnika.

[Wysokość sufitu]

Ustaw wysokość sufitu pomieszczenia, w którym zestaw jest zainstalowany.

Możesz ustawić wartość od 1 metr do 5 metrów (w krokach co 0,1 m).

Wskazówka

Możesz zmienić jednostki miary (stopy lub metry) naciskając kolorowy przycisk (RED).

Bezprzewodowe podłączenie subwoofera (SECURE LINK)

Możesz wybrać połączenie bezprzewodowe, aby połączyć zestaw do subwoofera za pomocą funkcji Secure Link. Ta funkcja pozwala zapobiegać zakłóceniom, które mogą wystąpić w przypadku korzystania z wielu urządzeń bezprzewodowych lub użytkowania urządzeń bezprzewodowych przez sąsiadów.

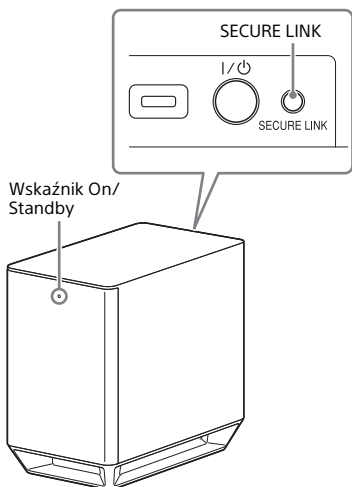

1 Naciśnij przycisk HOME.

Na ekranie telewizora wyświetlone zostanie menu główne.

2 Wybierz [Konfiguracja] z menu głównego.

W telewizorze wyświetlony zostanie ekran konfiguracji.

3 Wybierz opcje [Nastawienia systemu] – [Podłączenie subwoofera bezprzewodowego] – [Secure Link].

Na ekranie telewizora wyświetlony zostanie [Secure Link].

4 Wybierz [Włącz].

5 Naciśnij przycisk SECURE LINK z tyłu subwoofera.

Kontrolka zasilania/trybu gotowości subwoofera miga na pomarańczowo.

Wciągu minuty przejdź do następnego punktu.

6 Wybierz [Zacznij].

Rozpoczyna się konfiguracja połączenia.

Aby powrócić do poprzedniego wyświetlacza, wybierz [Anuluj].

7 Dokończ konfigurację, postępując zgodnie z komunikatem wyświetlonym na ekranie.

Kontrolka zasilania/trybu gotowości subwoofera świeci na pomarańczowo.

Uwagi

- Jeśli pojawi się komunikat [Nie można ustawić Secure Link.], postępuj zgodnie z instrukcjami na ekranie.
- Gdy [Tryb Bluetooth] jest ustawiony na [Nadajnik] i urządzenie BLUETOOTH jest podłączone do zestawu, nie można nawiązać bezprzewodowego połączenia subwoofera.

Wybieranie pasma częstotliwości

Możesz wybrać pasmo częstotliwości zapewniające lepszą łączność.

1 Naciśnij przycisk HOME.

Na ekranie telewizora wyświetlone zostanie menu główne.

2 Wybierz  [Konfiguracja] z menu głównego.
W telewizorze wyświetlony zostanie ekran konfiguracji.

3 Wybierz opcje [Nastawienia systemu] – [Podłączenie subwoofera bezprzewodowego] – [Pasma częstotl radiowej].

4 Wybierz żądane ustawienie.

- [Auto] (ustawienie domyślne): standardowo zalecana opcja. Zestaw automatycznie wybiera najsilniejsze pasmo częstotliwości dla transmisji.
- [5.2GHz], [5.8GHz]: transmisja dźwięku zgodnie z wybranym pasmem częstotliwości.

Wskazówka

Zalecamy ustawienie opcji [Pasma częstotl radiowej] na [Auto].

Jeżeli transmisja bezprzewodowa jest niestabilna

W przypadku korzystania z wielu systemów bezprzewodowych, na przykład bezprzewodowej sieci LAN, sygnały bezprzewodowe mogą być niestabilne. W takim przypadku transmisję można poprawić zmieniając następujące ustawienie [Kanał cz. radiowej].

1 Naciśnij przycisk HOME.
Na ekranie telewizora wyświetlone zostanie menu główne.

2 Wybierz  [Konfiguracja] z menu głównego.
W telewizorze wyświetlony zostanie ekran konfiguracji.

3 Wybierz opcje [Nastawienia systemu] – [Podłączenie subwoofera bezprzewodowego] – [Kanał cz. radiowej].

4 Wybierz żądane ustawienie.

- [Auto] (ustawienie domyślne): standardowo zalecana opcja. Zestaw automatycznie wybiera najlepszy kanał dla transmisji.
- [1], [2], [3]: zestaw transmituje dźwięk ustalając kanał dla transmisji. Wybierz kanał z lepszą transmisją.

Uwagi

- Transmisję można poprawić zmieniając kanał transmisji (częstotliwość) innych zestawów bezprzewodowych. Szczegółowe informacje można znaleźć w instrukcji obsługi innych zestawów bezprzewodowych.
- Tej funkcji nie można wybrać, jeżeli opcja [Pasma częstotl radiowej] ma ustawioną wartość [Auto] (strona 51).

Odtwarzanie skompresowanych plików audio lub płyt CD ze skalowaniem do osiągnięcia wysokiej rozdzielczości dźwięku (DSEE HX)

DSEE HX podwyższa jakość źródeł dźwięku, aż do osiągnięcia dźwięku w wysokiej rozdzielczości, co sprawia, że możesz poczuć się jak w studio nagrań lub na koncercie.

- Naciśnij przycisk HOME.**
Na ekranie telewizora wyświetlone zostanie menu główne.
- Wybierz  [Konfiguracja] z menu głównego.**
W telewizorze wyświetlony zostanie ekran konfiguracji.
- Wybierz opcje [Nastawienia audio] - [DSEE HX].**
- Wybierz [Włącz].**

Uwagi

- Ta funkcja jest dostępna tylko w przypadku wybrania [ClearAudio+] lub [Music] jako pola dźwiękowego (strona 32).
- Ta funkcja obsługuje częstotliwość próbkowania 2-kanalowych cyfrowych sygnałów wejściowych 44,1 kHz lub 48 kHz.
- Częstotliwość próbkowania/głębokość bitowej po skalowaniu wynosi maksymalnie 96 kHz/24 bity.
- Ta funkcja nie obsługuje sygnałów DSD.
- Ta funkcja nie działa w przypadku wejścia HDMI, telewizyjnego oraz analogowego.
- Ta funkcja nie działa po wybraniu funkcji Chromecast built-in.

Dźwięk transmisji multipleks (AUDIO)

Możesz cieszyć się dźwiękiem transmisji multipleks, kiedy zestaw otrzymuje sygnał transmisji Dolby Digital.

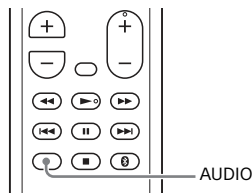

- Naciśnij przycisk AUDIO.**
Sygnał audio zostanie wyświetlony na wyświetlaczu panelu przedniego.
- Wielokrotnie wciskaj przycisk, aby wybrać żądany sygnał audio.**

Sygnał audio	Objaśnienie
„MAIN”	Odtworzony zostanie dźwięk głównego języka.
„SUB”	Odtworzony zostanie dźwięk dodatkowego języka.
„MN/SB”	Odtworzone zostaną jednocześnie dźwięki głównego i dodatkowych języków.

Uwagi

- Aby odtwarzać sygnał Dolby Digital, należy podłączyć telewizor lub inne urządzenie do gniazda TV IN (OPT) za pomocą cyfrowego przewodu optycznego (w zestawie).
- Jeśli wejście HDMI IN na Twoim telewizorze jest zgodne z funkcją eARC lub ARC (strona 58), będziesz mógł odtwarzać sygnał Dolby Digital za pomocą kabla HDMI.

Dezaktywacja przycisków na urządzeniu głównym

Możesz dezaktywować przyciski znajdujące się na urządzeniu głównym, aby zapobiec niechcianej operacji, np. wciśnięciu przycisków przez dziecko (funkcja blokady rodzicielskiej).

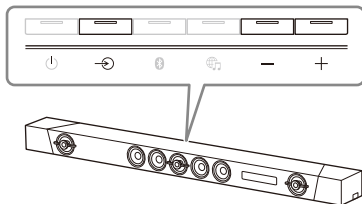

Naciśnij kolejno przycisk -, + i -, jednocześnie przytrzymując wciśnięty przycisk ↶ na urządzeniu głównym.

Na wyświetlaczu panelu przedniego pojawi się „LOCK”, a przyciski na urządzeniu głównym przestaną działać. Można teraz obsługiwać zestaw wyłącznie za pomocą pilota zdalnego sterowania.

Anulowanie funkcji blokady rodzicielskiej

Naciśnij kolejno przycisk -, + i -, jednocześnie przytrzymując wciśnięty przycisk ↶ na urządzeniu głównym. Na wyświetlaczu panelu przedniego pojawi się komunikat „UNLCK”, a funkcja blokady rodzicielskiej zostanie wyłączona.

Uwaga

Przycisk ⏻ (zasilanie) nie zostanie zablokowany, kiedy aktywna będzie funkcja blokady rodzicielskiej.

Zmiana jasności wyświetlacza panelu przedniego i wskaźnika BLUETOOTH (DIMMER)

Możesz zmienić jasność wyświetlacza panelu przedniego i wskaźnika BLUETOOTH.

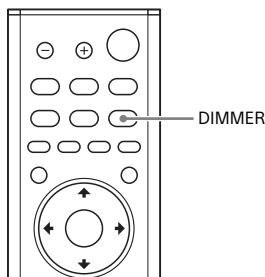

- 1 Naciśnij przycisk DIMMER.**
Na wyświetlaczu panelu przedniego pojawi się tryb wyświetlacza.
- 2 Wielokrotnie wciskaj przycisk, aby wybrać żądany tryb wyświetlacza.**

Tryb	Objaśnienie
„Bright”	Wyświetlacz panelu przedniego i wskaźnik BLUETOOTH świecą się jasno.
„Dark”	Wyświetlacz panelu przedniego i wskaźnik BLUETOOTH świecą się ciemno.
„Off”	Wyświetlacz panelu przedniego jest wyłączony.

Uwaga

Wyświetlacz panelu przedniego jest wyłączony, kiedy wybrana jest opcja „Off”. Wyświetlacz panelu przedniego włącza się automatycznie po naciśnięciu dowolnego przycisku, a ponownie wyłącza jeśli nie używasz zestawu przez ok. 10 sekund.

Jednak w niektórych przypadkach wyświetlacz panelu przedniego może się nie włączyć. W takim wypadku jasność wyświetlacza panelu przedniego jest taka sama jak „Dark”.

Oszczędzanie energii w trybie czuwania

Sprawdź, czy ustawiono następujące wartości:

- W ustawieniu [Gotowość Bluetooth] wybrano wartość [Wyłącz] (strona 64).
- W ustawieniu [Gotowość przez] wybrano wartość [Wyłącz] (strona 65).
- W ustawieniu [Szybki start/Gotowość sieciowa] wybrano wartość [Wyłącz] (strona 66).

Przesyłanie sygnału zdalnego do telewizora za pomocą urządzenia głównego

Kiedy urządzenie główne zasłania czujnik zdalnego sterowania telewizora, pilot zdalnego sterowania telewizora może nie działać. W takim przypadku należy włączyć funkcję przekaźnika sygnału zestawu.

Możesz sterować telewizorem za pomocą pilota zdalnego sterowania, przysyłając sygnał zdalny z tytu urządzenia głównego.

- 1 Naciśnij przycisk HOME.**
Na ekranie telewizora wyświetlone zostanie menu główne.
- 2 Wybierz  [Konfiguracja] z menu głównego.**
W telewizorze wyświetlony zostanie ekran konfiguracji.
- 3 Wybierz opcje [Nastawienia systemu] – [IR-Repeater].**
Na ekranie telewizora wyświetlony zostanie [IR-Repeater].
- 4 Wybierz [Włącz].**

Uwagi

• Pamiętaj, aby sprawdzić, czy pilot zdalnego sterowania telewizora nie może sterować telewizorem, a następnie wybierz w ustawieniu [IR-Repeater] wartość [Włącz]. Jeśli w ustawieniu wybrano wartość [Włącz], gdy pilot zdalnego sterowania może sterować telewizorem, może wystąpić problem z wykonaniem żądanej operacji z powodu zakłóceń między poleceniem bezpośrednim z pilota zdalnego sterowania a poleceniem wysłanym za pośrednictwem urządzenia głównego.

• Jeśli [IR-Repeater] zostanie ustawiony w pozycji [Włącz], ta funkcja może nie działać prawidłowo w zależności od telewizora. Także piloty zdalnego sterowania innych urządzeń, takich jak klimatyzator mogą nie działać prawidłowo. W takim przypadku należy zmienić pozycję instalacyjną zestawu lub telewizora.

Używanie funkcji Sterowanie przez HDMI

Podłączenie urządzenia, takiego jak telewizor lub odtwarzacz Blu-ray Disc, zgodnego z funkcją Sterowanie przez HDMI*, za pomocą kabla HDMI umożliwi łatwe sterowanie urządzeniem za pomocą pilota zdalnego sterowania. Dzięki opcji Sterowanie przez HDMI mogą zostać użyte następujące funkcje:

- Funkcja wyłączania zestawu
- Funkcja sterowania opcjami audio zestawu
- eARC/ARC (Enhanced Audio Return Channel/Audio Return Channel)
- Funkcja One-Touch Play
- Obsługa menu za pomocą pilota zdalnego sterowania telewizora
- Tryb czuwania HDMI poprzez ustawienia oszczędzania mocy

Uwaga

Nie ma gwarancji, że ta funkcja będzie działać z urządzeniami wyprodukowanymi przez firmę inną niż Sony.

* Sterowanie przez HDMI to standardowa funkcja używana przez CEC (Consumer Electronics Control), która pozwala urządzeniom HDMI (High-Definition Multimedia Interface) sprawować kontrolę nad sobą nawzajem.

Przygotowanie do używania funkcji Sterowanie przez HDMI

W ustawieniu [Nastawienia systemu] – [Ustawienia HDMI] – [Sterowanie przez HDMI] w zestawie należy wybrać wartość [Włącz] (strona 65). Ustawienie domyślne to [Włącz].

Aktywuj ustawienia funkcji Sterowanie przez HDMI dla telewizora i innych urządzeń podłączonych do zestawu.

Wskazówka

Jeśli włączysz funkcję Sterowanie przez HDMI („BRAVIA” sync) podczas używania telewizora Sony, funkcja Sterowanie przez HDMI jest także automatycznie uruchamiana w zestawie. Kiedy konfiguracja zostanie zakończona, na wyświetlaczu panelu przedniego pojawi się „DONE”.

Funkcja wyłączania zestawu

Po wyłączeniu telewizora następuje automatyczne wyłączenie zestawu. W ustawieniu [Nastawienia systemu] – [Ustawienia HDMI] – [Gotowość sprzężona z telewizorem] w zestawie należy wybrać wartość [Włącz] lub [Auto] (strona 65). Ustawienie domyślne to [Auto].

Uwaga

Podłączone urządzenie może nie zostać wyłączone, w zależności od stanu urządzenia.

Funkcja sterowania opcjami audio zestawu

Włączenie zestawu podczas oglądania telewizji powoduje odtwarzanie z głośników dźwięku oglądanego programu. Głośność zestawu jest ustawiana za pomocą telewizyjnego pilota zdalnego sterowania. Jeśli w momencie, gdy wyłączono telewizor ostatnim razem, odtwarzany dźwięk pochodził z głośników, w przypadku ponownego włączenia telewizora zestaw zostanie włączony automatycznie.

Operacje mogą także zostać wykonane w poziomie menu telewizora. Szczegółowe informacje można znaleźć w instrukcji obsługi telewizora.

Uwagi

- Telewizor odtwarza dźwięk tylko w wypadku wybrania wejścia innego niż [TV], [HDMI1], [HDMI2] lub [HDMI3] podczas używania funkcji Twin Picture w telewizorze. Po wyłączeniu funkcji Twin Picture dźwięk jest odtwarzany z zestawu.
- Poziom głośności zestawu jest wyświetlany na ekranie telewizora, w zależności od modelu telewizora. Poziom głośności wyświetlany w telewizorze może się różnić od poziomu głośności na wyświetlaczu panelu przedniego w zestawie.
- W zależności od ustawień telewizora, funkcja sterowania opcjami audio zestawu może być niedostępna. Szczegółowe informacje można znaleźć w instrukcji obsługi telewizora.

eARC/ARC (Enhanced Audio Return Channel/Audio Return Channel)

Jeśli zestaw jest podłączony do gniazda HDMI IN w telewizorze zgodnego z funkcją eARC lub ARC, można słuchać dźwięku z telewizora za pomocą głośników zestawu bez podłączania cyfrowego przewodu optycznego. W ustawieniu [Nastawienia systemu] – [Ustawienia HDMI] – [Tryb wejścia audio TV] w zestawie należy wybrać wartość [Auto] (strona 65). Dźwięk funkcji eARC lub ARC ma priorytet w przypadku ustawienia [Auto]. Ustawienie domyślne to [Auto].

Uwagi

- Włącz funkcję eARC lub ARC telewizora. Szczegółowe informacje znajdują się w instrukcji obsługi telewizora.
- Jeśli telewizor nie jest zgodny z funkcją eARC lub ARC, należy podłączyć cyfrowy przewód optyczny (w zestawie) (zapoznaj się z dołączonym Przewodnikiem uruchamiania).

Funkcja One-Touch Play

Jeśli zawartość jest odtwarzana na urządzeniu (odtwarzacz Blu-ray Disc, „PlayStation®4” itd.) podłączonym do zestawu, zestaw i telewizor zostaną automatycznie włączone, wejście w zestawie zostaje ustawione na wejście odpowiednie dla urządzenia, na którym odtwarzane są pliki, dźwięk jest odtwarzany z głośników zestawu.

Uwagi

- Jeśli w ustawieniu [Nastawienia systemu] – [Ustawienia HDMI] – [Gotowość przez] w zestawie wybrana jest wartość [Włącz] lub [Auto], a podczas ostatniego użycia telewizora dźwięk był odtwarzany z jego głośników, zestaw nie włączy się, a obraz i dźwięk będą odtwarzane z telewizora, nawet jeśli odtwarzana jest zawartość urządzenia (strona 65).
- W zależności od modelu telewizora, zawartość odtwarzana na początku może nie być odtworzona poprawnie.

Obsługa menu za pomocą pilota zdalnego sterowania telewizora

Możesz wybrać zestaw za pomocą przycisku SYNC MENU na pilocie zdalnego sterowania telewizora i obsługiwać zestaw.

Ta funkcja może zostać użyta, jeśli telewizor obsługuje funkcję połączenia menu. Szczegółowe informacje można znaleźć w instrukcji obsługi telewizora.

Uwagi

- W menu łączności w telewizorze zestaw jest rozpoznawany jako „odtwarzacz”.
- W przypadku niektórych modeli telewizorów niektóre operacje mogą nie być dostępne.

Tryb czuwania HDMI poprzez ustawienia oszczędzania mocy

Tryb czuwania HDMI poprzez ustawienia oszczędzania mocy (strona 65) to funkcja, która pozwala cieszyć się dźwiękiem i obrazem z podłączonego urządzenia bez włączania zestawu.

W ustawieniu [Nastawienia systemu] – [Ustawienia HDMI] – [Gotowość przez] należy wybrać wartość [Auto] (strona 65). Ustawienie domyślne to [Auto].

Uwaga

Jeśli obraz z urządzenia podłączonego do zestawu nie jest wyświetlany na telewizorze, ustaw opcję [Gotowość przez] na [Włącz]. Zalecamy wybranie tego ustawienia w razie podłączenia telewizora wyprodukowanego przez firmę inną niż Sony.

Używanie funkcji „BRAVIA” Sync

Poza funkcją Sterowanie przez HDMI na urządzeniach zgodnych z funkcją „BRAVIA” sync dostępne są również następujące funkcje.

- Funkcja wyboru scen
- Sterowanie kinem domowym
- Funkcja eliminacji echa
- Dostosowanie języka

Uwaga

Te funkcje są opatentowanymi funkcjami Sony. Funkcja ta nie działa w przypadku produktów innej marki niż Sony.

Funkcja wyboru scen

Pole dźwiękowe zestawu zostaje automatycznie wybrane na podstawie ustawień funkcji wyboru scen w telewizorze. Szczegółowe informacje można znaleźć w instrukcji obsługi telewizora.

Ustaw pole dźwiękowe jako [ClearAudio+] (strona 32).

Funkcja sterowania kinem domowym

Podczas używania telewizora zgodnego z funkcją kina domowego, operacje konfiguracji zestawu, konfiguracji ustawień pola dźwiękowego, wyboru wejścia itd. mogą zostać wykonane bez konieczności wyboru wejścia telewizyjnego.

Ta funkcja może zostać użyta, jeśli telewizor jest podłączony do Internetu. Szczegółowe informacje można znaleźć w instrukcji obsługi telewizora.

Funkcja eliminacji echa

Zjawisko echa zostaje zredukowane w przypadku używania funkcji Social Viewing, np. programu Skype, podczas oglądania telewizji. Ta funkcja może zostać użyta, jeśli telewizor obsługuje funkcję Social Viewing. Szczegółowe informacje można znaleźć w instrukcji obsługi telewizora.

Uwagi

- Jeśli wejście zestawu to [HDMI1], [HDMI2] lub [HDMI3] podczas używania funkcji Social Viewing zostaje ono automatycznie zmienione na [TV]. Dźwięk funkcji Social Viewing i programów telewizyjnych jest odtwarzany przez głośniki zestawu.
- Dźwięk jest odtwarzany z głośników telewizora tylko jeśli wejście zestawu jest inne niż [TV], [HDMI1], [HDMI2] lub [HDMI3] podczas używania funkcji Social Viewing.
- Ta funkcja nie może być używana w przypadku odtwarzania dźwięku z telewizora.

Dostosowanie języka

Po zmianie języka wyświetlania ekranowego telewizora zmieniony zostanie również język wyświetlania ekranowego zestawu.

Korzystanie z wyświetlacza konfiguracji

Istnieje wiele możliwości regulacji różnych elementów, takich jak obraz i dźwięk.

Ustawienia domyślne są podkreślone.









1 Naciśnij przycisk HOME.

Na ekranie telewizora wyświetlone zostanie menu główne.

2 Wybierz [Konfiguracja] z menu głównego.

W telewizorze wyświetlony zostanie ekran konfiguracji.

3 Wybierz element ustawień.

Element ustawień	Objaśnienie
 [Aktualizacja oprogramowania]	Aktualizacja oprogramowania zestawu. (strona 62)
 [Nastawienia wideo]	Dostosowanie ustawień ekranu do typu telewizora. (strona 62)
 [Nastawienia audio]	Dostosowanie ustawień dźwięku do typu gniazd łączących. (strona 63)
 [Nastawienia Bluetooth]	Szczegółowe ustawienia funkcji BLUETOOTH. (strona 64)
 [Nastawienia systemu]	Ustawienia związane z zestawem. (strona 65)
 [Nastawienia sieciowe]	Szczegółowe ustawienia Internetu i sieci domowej. (strona 67)
 [Ust. pom. wej.]	Ustawienia pomijania wejścia dla każdego wejścia. (strona 68)
 1-2-3 [Łatwa konfiguracja]	Ponowne uruchamianie funkcji Łatwa konfiguracja w celu wprowadzenia podstawowych ustawień. (strona 68)
 [Resetowanie]	Przywrócenie ustawień fabrycznych zestawu. (strona 68)

[Aktualizacja oprogramowania]

Aktualizacja oprogramowania do najnowszej wersji umożliwiała korzystanie z najnowszych funkcji. Więcej informacji na temat funkcji aktualizacji można znaleźć w następującej witrynie:
www.sony.eu/support

Uwagi

- Ukończenie aktualizacji może zająć około 1 godziny.
- Aby pobrać aktualizację z Internetu, konieczne jest aktywne połączenie z Internetem.
- Podczas aktualizacji oprogramowania na wyświetlaczu panelu przedniego pojawia się „UPDT”. Po zakończeniu aktualizacji zestaw zostaje automatycznie zresetowany. W trakcie aktualizacji nie włączaj ani nie wyłączaj zestawu, nie wykonuj również żadnych operacji w zestawie ani telewizorze. Poczekaj na zakończenie aktualizacji oprogramowania.
- W ustawieniu [Automatyczna aktualizacja] wybierz wartość [Włącz], jeśli chcesz, aby oprogramowanie było aktualizowane automatycznie (strona 67). Oprogramowanie może zostać zaktualizowane nawet jeśli wybierzesz opcję [Wyłącz] w [Automatyczna aktualizacja], w zależności od szczegółów aktualizacji.

[Aktualizacja sieciowa]

Aktualizacja oprogramowania zestawu przy użyciu dostępnej sieci. Postępuj zgodnie z instrukcjami wyświetlanymi na ekranie. Upewnij się, że sieć ma połączenie z Internetem.

[Aktualizuj za pomocą pamięci USB]

Aktualizacja oprogramowania przy użyciu pamięci USB. Upewnij się, że folder aktualizacji oprogramowania ma prawidłową nazwę „UPDATE”.

[Nastawienia wideo]

[Rozdzielczość wyjścia wideo]

[Auto]: wyświetlanie sygnału wideo zgodnie z rozdzielczością telewizora lub podłączonego urządzenia.

[480p/576p]*: wyświetlanie sygnału wideo 480p/576p.

* Jeśli zestaw kolorów odtwarzanej zawartości to NTSC, rozdzielczość sygnałów wideo można przekonwertować tylko na [480p].

[YCbCr/RGB (HDMI)]

[Auto]: automatyczne wykrywanie typu urządzenia zewnętrznego, a następnie przełączenie na pasujące ustawienie kolorów.

[RGB]: wybierz tę opcję w przypadku podłączania do urządzenia z gniazdem DVI zgodnym z HDCP.

[Wideo bezpośrednie]

Po wybraniu wejścia [HDMI1], [HDMI2] lub [HDMI3] można wyłączyć wyświetlacz ekranowy zestawu.

Funkcja ta jest przydatna podczas korzystania z gier, ponieważ umożliwia wyświetlenie całego ekranu gry.

[Włącz]: wyłączenie wyświetlacza ekranowego. Informacje nie będą wyświetlane na ekranie telewizora, a przyciski OPTIONS i DISPLAY nie będą działać.

[Wyłącz]: wyświetlanie informacji na ekranie telewizora tylko w przypadku zmiany ustawień, na przykład wybrania pola dźwiękowego.

[Nastawienia audio]

[Nastawienia głośników]

Możesz wprowadzić ustawienia głośników, aby uzyskać jak najlepszy dźwięk przestrzenny. Aby uzyskać szczegółowe informacje, patrz „Dostosowywanie ustawień głośnika dla dźwięku przestrzennego” (strona 50).

[DSEE HX]

Ta funkcja jest dostępna tylko w przypadku wybrania [ClearAudio+] lub [Music] jako pola dźwiękowego.

[Włącz]: podwyższa jakość dźwięku skompresowanych plików audio lub płyt CD do wysokiej rozdzielczości i odtwarza wyraźny dźwięk, który często zostaje utracony (strona 53).

[Wyłącz]: Wyłączenie

[Audio DRC]

Umożliwia kompresję zakresu dynamiki ścieżki dźwiękowej.

[Auto]: automatyczna kompresja dźwięku zakodowanego w formacie Dolby TrueHD.

[Włącz]: zestaw odtwarza ścieżkę dźwiękową dolby w zakresie dynamiki przewidzianym przez technologa realizującego nagranie.

[Wyłącz]: brak kompresji zakresu dynamiki.

[Wyjście audio]

Można wybrać metodę odtwarzania sygnału wyjściowego audio.

[Głośnik]: odtwarzanie dźwięku wielokanałowego tylko z głośników zestawu.

[Głośnik+HDMI]: dźwięk jest odtwarzany z głośnika telewizora oraz głośników zestawu. Jakość dźwięku urządzenia odtwarzającego zależy od jakości dźwięku telewizora (liczby kanałów, częstotliwości próbkowania, itp.). Jeżeli telewizor ma głośniki stereofoniczne, dźwięk odtwarzany z głośnika zestawu jest w tym samym trybie stereo co w telewizorze, nawet jeżeli odtwarzane jest źródło wielokanałowe.

[Uwaga]

Jeśli opcja [Wyjście audio] jest ustawiona na [Głośnik+HDMI], gdy wybrane jest wejście [HDMI1], [HDMI2] lub [HDMI3], menu ekranowe (OSD) zestawu nie jest wyświetlane, a przyciski OPTIONS i DISPLAY nie działają.

[Efekt dźwiękowy]

Możesz włączyć lub wyłączyć efekt dźwiękowy, taki jak pole dźwiękowe.

[Sound Field włączony]: włączenie wszystkich efektów dźwiękowych.

[Wyłącz]: wyłączenie efektów dźwiękowych. Wybierz tę opcję, aby nie ustawiać górnej granicy częstotliwości próbkowania.

[Audio Upmix]

Możesz nadać priorytet jednemu z ustawień symulacji dźwięku wielokanałowego (upmixing). Technologia symulacji dźwięku wielokanałowego (upmix) zwiększa liczbę kanałów na źródle.

[Dolby Surround]: Dolby Surround upmixer rozszerza zawartość audio na wiele kanałów. Nadaje się do odtwarzania na głośniku wielokanałowym, także na głośnikach górnych.

[Neural:X]: Neural:X to najnowsza technologia symulacji dźwięku wielokanałowego (upmixing) od DTS, która rozszerza kanał 5.1 i 7.1 do ścieżki wielokanałowej. Nadaje się do odtwarzania na głośniku wielokanałowym, także na głośnikach górných.

Uwagi

- [Dolby Surround] ma priorytet, gdy formatem wejściowym jest Dolby. [Neural:X] ma priorytet, gdy formatem wejściowym jest DTS.
- W zależności od pola dźwiękowego, może nie być dźwięku z głośników górných.

[Nastawienia Bluetooth]

[Tryb Bluetooth]

Można odtwarzać materiały z urządzenia BLUETOOTH przy użyciu tego zestawu albo słuchać dźwięku z zestawu przy użyciu słuchawek BLUETOOTH.

[Odbiornik]: zestaw znajduje się w trybie odbiornika, co umożliwia odbieranie i odtwarzanie dźwięku z urządzenia BLUETOOTH.

[Nadajnik]: zestaw znajduje się w trybie nadajnika, co umożliwia wysyłanie dźwięku do słuchawek zgodnych ze standardem BLUETOOTH. Kiedy wejście zestawu zostanie wybrane, na wyświetlaczu panelu przedniego pojawi się „BT TX”.

[Wyłącz]: funkcja BLUETOOTH jest wyłączona i nie można wybrać wejścia [Bluetooth Audio].

Uwaga

Można połączyć się z urządzeniem BLUETOOTH* przy użyciu funkcji słuchania jednym dotknięciem, nawet jeśli w ustawieniu [Tryb Bluetooth] wybrano wartość [Wyłącz].

* Tylko urządzenia mobilne, takie jak smartfon, tablet, WALKMAN®

[Lista urządzenia]

Wyświetlanie listy sparowanych i wykrytych urządzeń BLUETOOTH (urządzenie SNK), jeśli w ustawieniu [Tryb Bluetooth] wybrano wartość [Nadajnik].

[Gotowość Bluetooth]

Można ustawić [Gotowość Bluetooth], aby możliwe było włączenie zestawu przy użyciu urządzenia BLUETOOTH, nawet gdy zestaw znajduje się w trybie czuwania. Ta funkcja jest dostępna tylko w przypadku wprowadzenia w ustawieniu [Tryb Bluetooth] wartości [Odbiornik] lub [Nadajnik].

[Włącz]: po wysłaniu polecenia nawiązaniu połączenia BLUETOOTH ze sparowanego urządzenia BLUETOOTH zestaw włącza się automatycznie.

[Wyłącz]: Wyłączenie

[Bluetooth Codec - AAC]

Ta funkcja jest dostępna tylko w przypadku wprowadzenia w ustawieniu [Tryb Bluetooth] wartości [Odbiornik] lub [Nadajnik].

[Włącz]: włączenie kodeka AAC.

[Wyłącz]: wyłączenie kodeka AAC.

Uwagi

- Można odtwarzać dźwięk wysokiej jakości, jeśli włączono kompresję AAC, a urządzenie obsługuje AAC.
- To ustawienie nie może zostać zmienione podczas podłączania słuchawek zgodnych ze standardem BLUETOOTH.

[Bluetooth Codec - LDAC]

Ta funkcja jest dostępna tylko w przypadku wprowadzenia w ustawieniu [Tryb Bluetooth] wartości [Odbiornik] lub [Nadajnik].

[Włącz]: włączenie kodeka LDAC.

[Wyłącz]: wyłączenie kodeka LDAC.

Uwagi

- Można odtwarzać dźwięk wyższej jakości, jeśli włączono kompresję LDAC, a urządzenie obsługuje LDAC.
- To ustawienie nie może zostać zmienione podczas podłączania słuchawek zgodnych ze standardem BLUETOOTH.

[Jakość odtw. Bezprzewodowego]

Można ustawić przepływność transmisji w odtwarzaniu LDAC. Ta funkcja jest dostępna tylko w przypadku wprowadzenia w ustawieniu [Tryb Bluetooth] wartości [Nadajnik], a w ustawieniu [Bluetooth Codec - LDAC] wartości [Włącz].

[Auto]: przepływ danych zmienia się automatycznie w zależności od środowiska. Jeśli odtwarzanie dźwięku w tym trybie jest niestabilne, użyj któregoś z trzech innych trybów.

[Jakość dźwięku]: użyta jest największa przepływność. Dźwięk jest przesyłany w wyższej jakości, ale jego odtwarzanie w przypadku niedostatecznej jakości łącza może czasami być niestabilne.

[Standard]: użyta jest średnia przepływność. Ustawienie to cechuje się równowagą jakości dźwięku i stabilności odtwarzania.

[Połączenie]: priorytetem jest stabilność. Dźwięk może mieć rozsądną jakość, a stan połączenia najprawdopodobniej będzie stabilny. Ustawienie to jest zalecane w przypadku niestabilnego połączenia.

 [Nastawienia systemu]**[Język menu ekranowego]**

Można ustawić język wyświetlacza ekranowego zestawu.

[Podłączenie subwoofera bezprzewodowego]

Możliwe jest ponowne podłączenie bezprzewodowe subwoofera. Aby uzyskać szczegółowe informacje, patrz „Bezprzewodowe podłączenie subwoofera (SECURE LINK)” (strona 51).

[IR-Repeater]

[Włącz]: Zdalne sygnały przesyłane do telewizora mają swoje źródło z tyłu urządzenia głównego (strona 56).

[Wyłącz]: wyłączanie funkcji.

Aby uzyskać szczegółowe informacje, patrz „Przesyłanie sygnału zdalnego do telewizora za pomocą urządzenia głównego” (strona 56).

[Ustawienia HDMI]

- [Sterowanie przez HDMI] (strona 57)

[Włącz]: Funkcja Sterowanie przez HDMI jest włączona. Urządzenia połączone za pomocą kabla HDMI mogą sterować sobą nawzajem.
[Wyłącz]: Wyłączenie

- [Gotowość sprzężona z telewizorem] (strona 57)

Ta funkcja jest dostępna w przypadku wprowadzenia w ustawieniu [Sterowanie przez HDMI] wartości [Włącz].

[Auto]: jeśli wejście zestawu to [TV], [HDMI1], [HDMI2] lub [HDMI3], zestaw wyłącza się automatycznie po wyłączeniu telewizora.

[Włącz]: Zestaw wyłącza się automatycznie po wyłączeniu telewizora, bez względu na wejście.
[Wyłącz]: Zestaw nie wyłącza się po wyłączeniu telewizora.

- [Gotowość przez] (strona 59)
Ta funkcja jest dostępna w przypadku wprowadzenia w ustawieniu [Sterowanie przez HDMI] wartości [Włącz].

[Auto]: Sygnał jest odtwarzany z gniazda HDMI OUT (TV (eARC/ARC)) zestawu, kiedy telewizor jest włączony, a zestaw pozostaje wyłączony. Pobór mocy zestawu pozostającego w trybie czuwania można zmniejszyć jeszcze bardziej niż kiedy ustawiona jest wartość [Włącz].

[Włącz]: Sygnał jest zawsze odtwarzany z gniazda HDMI OUT (TV (eARC/ARC)) zestawu, kiedy zestaw pozostaje wyłączony. Zalecamy wybranie tego ustawienia w razie podłączenia telewizora wyprodukowanego przez firmę inną niż Sony.

[Wyłącz]: Sygnał nie jest odtwarzany z gniazda HDMI OUT (TV (eARC/ARC)) zestawu, kiedy zestaw pozostaje wyłączony. Włącz zestaw, aby cieszyć się obrazem telewizyjnym z urządzenia podłączonego do telewizora. Pobór mocy zestawu pozostającego w trybie czuwania można zmniejszyć jeszcze bardziej niż kiedy ustawiona jest wartość [Włącz].

- [Tryb wejścia audio TV] (strona 58)
Ustaw tę funkcję, kiedy zestaw jest podłączony do gniazda HDMI IN w telewizorze, zgodnego z funkcją eARC lub ARC. Funkcja eARC lub ARC jest dostępna w przypadku wprowadzenia w ustawieniu [Sterowanie przez HDMI] wartości [Włącz].

[Auto]: możesz słuchać dźwięku z telewizora przez głośniki zestawu. Dźwięk funkcji eARC lub ARC ma priorytet w przypadku ustawienia [Auto].

[Optyczny]: Zastosuj to ustawienie, kiedy podłączony jest cyfrowy przewód optyczny.

- [eARC]
Ustaw tę funkcję, gdy zestaw jest podłączony do gniazda HDMI IN telewizora, który jest zgodny z funkcją eARC. W przypadku podłączenia do telewizora zgodnego z funkcją ARC (niezgodnego z funkcją eARC), funkcja ARC będzie działać niezależnie od tego ustawienia.

[Włącz]: włącza funkcję eARC. Funkcja eARC będzie działać po podłączeniu telewizora zgodnego z funkcją eARC.
[Wyłącz]: wyłącza funkcję eARC.

Uwaga

Kiedy opcja [eARC] jest ustawiona na [Włącz], sprawdź ustawienie eARC podłączonego telewizora. Szczegółowe informacje znajdują się w instrukcji obsługi telewizora.

- [Format sygnału HDMI]
Możesz wybrać format sygnału HDMI dla sygnału wejściowego. Aby uzyskać szczegółowe informacje, patrz „Ustawianie formatu sygnału HDMI do oglądania treści wideo 4K” (strona 20).

[Szybki start/Gotowość sieciowa]

[Włącz]: skrócenie czasu uruchamiania z trybu czuwania. Umożliwia włączanie zestawu za pośrednictwem urządzenia powiązanego przez sieć, gdy zestaw znajduje się w trybie czuwania.

[Wyłącz]: Wyłączenie

Uwaga

Jeżeli zgadzasz się na użycie funkcji Chromecast built-in, [Szybki start/Gotowość sieciowa] automatycznie przełączy się na [Włącz].

[Automatyczny tryb gotowości]

[Włącz]: włączanie funkcji [Automatyczny tryb gotowości]. Jeśli zestaw nie jest obsługiwany przez około 20 minut, automatycznie przełącza się w tryb czuwania.

[Wyłącz]: Wyłączenie

[Informacja o aktualizacji oprogr.]

[Włącz]: zestaw informuje użytkownika o najnowszej wersji oprogramowania (strona 62).

[Wyłącz]: Wyłączenie

[Nast. aut. Aktualizacji]

- [Automatyczna aktualizacja]
[Włącz]: Aktualizacja oprogramowania jest przeprowadzana automatycznie między godziną 2:00 a 5:00 czasu lokalnego, w zależności od wybranej strefy czasowej [Strefa czasowa], podczas gdy zestaw nie jest używany. Jeśli wprowadzisz wartość [Wyłącz] w ustawieniu [Szybki start/Gotowość sieciowa], aktualizacja oprogramowania będzie odbywać się po wyłączeniu zestawu.
[Wyłącz]: Wyłączenie
- [Strefa czasowa]
Wybór kraju/regiona.

Uwagi

- Oprogramowanie może zostać zaktualizowane nawet jeśli wybierzesz opcję [Wyłącz] w [Automatyczna aktualizacja], w zależności od szczegółów aktualizacji.
- Aktualizacja oprogramowania jest przeprowadzana automatycznie w ciągu 11 dni od wydania nowej wersji oprogramowania.

[Nazwa urządzenia]

Można zmienić nazwę tego zestawu zgodnie z preferencjami, aby był lepiej rozpoznawany podczas korzystania z funkcji [Bluetooth Audio]. Nazwa ta jest używana także z innymi sieciami, na przykład z siecią domową. Postępuj zgodnie z instrukcjami na ekranie i wprowadź nazwę przy użyciu klawiatury oprogramowania.

[Informacje o systemie]

Można wyświetlić informacje o wersji oprogramowania i adresie MAC zestawu.

[Informacje dotyczące licencji oprogramowania]

Można wyświetlić informacje dotyczące licencji oprogramowania.

[Nastawienia sieciowe]

[Nastawienia dla Internetu]

Podłącz wcześniej zestaw do sieci.
[Konfiguracja przewodowa]: Wybierz to ustawienie w przypadku łączenia z routerem szerokopasmowym przy użyciu kabla LAN. Jeżeli wybierzesz to ustawienie, funkcja bezprzewodowej sieci LAN zestawu jest automatycznie wyłączana.

[Konfiguracja bezprzewodowa]: Wybierz to ustawienie w przypadku korzystania z wbudowanej funkcji Wi-Fi zestawu, aby połączyć się z siecią bezprzewodową.

Wskazówka

Aby uzyskać więcej informacji, odwiedź poniższą stronę internetową i zapoznaj się z odpowiedziami na często zadawane pytania:
www.sony.eu/support

[Status połączenia sieci]

Wyświetlanie aktualnego stanu połączenia sieciowego.

[Diagnostyka łączności sieciowej]

Można uruchomić diagnostykę sieci, aby sprawdzić, czy połączenie sieciowe zostało nawiązane poprawnie.

[Ustawienia serwera połączenia]

Umożliwia określenie, czy ma być wyświetlany podłączony serwer sieci domowej.

[Automatyczne uprawnienie dostępu do sieci domowej]

[Włącz]: zezwolenie na automatyczny dostęp z nowo wykrytego kontrolera sieci domowej.

[Wyłącz]: Wyłączenie

[Kontrola dostępu do sieci domowej]

Umożliwia wyświetlanie listy produktów zgodnych z kontrolerem sieci domowej i określenie, czy mają być przyjmowane polecenia od kontrolerów znajdujących się na liście.

[Sterowanie zewnętrzne]

[Włącz]: umożliwia obsługę zestawu przy użyciu domowego kontrolera automatyzacji.

[Wyłącz]: Wyłączenie

[Ust. pom. wej.]

Ustawienie pomijania to wygodna funkcja umożliwiająca pomijanie nieużywanych wejść po wyborze funkcji przez naciśnięcie przycisku INPUT +/-.

[Nie pomijaj]: zestaw nie pomija wybranego wejścia.

[Pomiń]: zestaw pomija wybrane wejście.

Uwaga

Jeśli w ustawieniu wybrano wartość [Pomiń] po naciśnięciu przycisku INPUT +/- w czasie, gdy wyświetlane jest menu główne, ikona wejścia pojawia się jako wyszarzona.

Wskazówka

Można wykonać [Ust. pom. wej.] z menu opcji (strona 69).



[Łatwa konfiguracja]

Uruchom funkcję [Łatwa konfiguracja], aby wprowadzić podstawowe ustawienia początkowe i podstawowe ustawienia sieci dotyczące zestawu. Postępuj zgodnie z instrukcjami wyświetlanymi na ekranie.



[Resetowanie]

[Zresetuj do nastawień fabrycznych]

Można zresetować ustawienia zestawu do domyślnych wartości fabrycznych, wybierając grupę ustawień. Wszystkie ustawienia w obrębie grupy zostaną zresetowane.

[Inicjalizuj informacje osobiste]

Można wymazać dane osobowe przechowywane w zestawie.

Uwaga

W przypadku utylizacji, przekazania lub odsprzedaży zestawu prosimy usunąć wszystkie dane osobowe ze względów bezpieczeństwa. Prosimy podejmować odpowiednie działania, na przykład wylogowywać się po skorzystaniu z usługi sieciowej.

Lista menu opcji

Po naciśnięciu przycisku **OPTIONS** dostępne są różne ustawienia i operacje odtwarzania. Dostępne pozycje różnią się w zależności od sytuacji.

Element	Objaśnienie
[A/V SYNC]	Dostosowanie odstępu czasowego między obrazem a dźwiękiem. Można opóźnić odtwarzanie dźwięku (strona 35).
[Sound Field]	Zmiana ustawień pola dźwiękowego (strona 32).
[Night]	Wybór trybu nocnego (strona 33).
[Voice]	Wybór trybu głosowego (strona 34).
[DTS Dialog Control]	Dostosowywanie głośności dialogów podczas przesyłania strumieniowego treści DTS:X (strona 36). Dialog jest dobrze słyszalny, ponieważ wyróżnia się z hałasu otoczenia. Ta funkcja działa podczas odtwarzania zawartości zgodnej z funkcją sterowania dialogami DTS:X.
[Ust. pom. wej.]	Nieuzywane wejścia są pomijane podczas wyboru funkcji poprzez naciśnięcie przycisków INPUT +/- (strona 68).
[Ustawienie etykiety wej.]	Zmiana nazw wejść [HDMI1], [HDMI2] lub [HDMI3] wyświetlanych w menu głównym (strona 29).
[Powtórz nast.]	Ustawienie powtarzania odtwarzania.
[Ustaw. odt. losowego]	Ustawienie odtwarzania losowego.
[Odtwórz/Zatrzymaj]	Rozpoczęcie lub zatrzymanie odtwarzania.
[Odtwórz od początku]	Odtwarzanie pozycji od początku.
[Synchronizacja grupy Multi-room]	Określa, czy dźwięk zestawu jest zsynchronizowany, czy nie z dźwiękiem innych głośników gdy używana jest funkcja Wireless Multi Room (strona 48).

Uwagi

- Menu opcji nie wyświetla się dla wejścia z telewizora.
- Przycisk **OPTIONS** nie działa podczas oglądania treści z sygnałem HDR lub w formacie wideo 4K. Informacje szczegółowe na temat formatu wideo 4K znajdują się w rozdziale „Obsługiwane formaty wideo HDMI” (strona 87).

Wykrywanie i usuwanie usterek

Wykrywanie i usuwanie usterek

Jeśli podczas użytkowania zestawu wystąpią problemy, przed przekazaniem go do serwisu należy skorzystać z poniższych informacji dotyczących usuwania usterek. Jeśli nie można usunąć problemu, należy skontaktować się z lokalnym przedstawicielem firmy Sony. Przekazując urządzenie do serwisu, należy dostarczyć zarówno urządzenie główne, jak i subwoofer, nawet jeśli wydaje się, że tylko jedno urządzenie nie działa prawidłowo.

Zasilanie

Zestaw nie włącza się.

- Sprawdź, czy przewód zasilania jest dobrze podłączony.
- Wymij przewód zasilania z gniazda ściennego i włóż go ponownie po kilku minutach.

Zestaw nie włącza się, nawet kiedy telewizor jest włączony.

- W ustawieniu [Nastawienia systemu] – [Ustawienia HDMI] – [Sterowanie przez HDMI] należy wybrać wartość [Włącz] (strona 65). Telewizor musi obsługiwać funkcję Sterowanie przez HDMI (strona 57). Szczegółowe informacje można znaleźć w instrukcji obsługi telewizora.
- Należy sprawdzić ustawienia głośnika telewizora. Zestaw synchronizuje się z ustawieniami głośnika telewizora. Szczegółowe informacje można znaleźć w instrukcji obsługi telewizora.

- Jeżeli dźwięk był odtwarzany z głośnika telewizora ostatnim razem, zestaw nie włączy się, nawet jeśli telewizor jest włączony.

Zestaw wyłącza się, kiedy telewizor jest wyłączony.

- Sprawdź ustawienie [Nastawienia systemu] - [Ustawienia HDMI] - [Gotowość sprzężona z telewizorem] (strona 65). Jeśli w ustawieniu [Gotowość sprzężona z telewizorem] wybrana jest wartość [Włącz], zestaw wyłącza się automatycznie, kiedy telewizor jest wyłączony, bez względu na wejście.

Zestaw nie wyłącza się, nawet kiedy telewizor jest wyłączony.

- Sprawdź ustawienie [Nastawienia systemu] - [Ustawienia HDMI] - [Gotowość sprzężona z telewizorem] (strona 65). Aby wyłączyć zestaw automatycznie, bez względu na wejście, podczas wyłączenia telewizora w ustawieniu [Gotowość sprzężona z telewizorem] należy wybrać wartość [Włącz]. Telewizor musi obsługiwać funkcję Sterowanie przez HDMI (strona 57). Szczegółowe informacje można znaleźć w instrukcji obsługi telewizora.

Obraz

Brak obrazu lub obraz nie jest prawidłowo wyświetlany.

- Wybierz odpowiednie urządzenie wejściowe (strona 15).
- Jeżeli po wybraniu wejścia z telewizora obraz nie jest wyświetlany, wybierz kanał telewizora, którego chcesz użyć za pomocą pilota zdalnego sterowania telewizora.
- Jeżeli po wybraniu wejścia HDMI IN 1/2/3 obraz nie jest wyświetlany, naciśnij przycisk odtwarzania podłączonego urządzenia.

- Należy odłączyć kabel HDMI, a następnie podłączyć go ponownie. Należy upewnić się, że kabel jest stabilnie podłączony.
- Trzymając przyciski +, -, + na urządzeniu głównym, aby ustawić rozdzielczość wyświetlanych obrazów wideo na najniższą wartość.
- Jeśli obraz z podłączonego urządzenia nie wyświetla się lub obraz z podłączonego urządzenia nie wyświetla się prawidłowo, w ustawieniu [Nastawienia systemu] – [Ustawienia HDMI] – [Format sygnału HDMI] należy wybrać wartość [Standardowy format] (strona 20).
- W przypadku podłączania urządzenia obsługującego technologię HDCP 2.2 należy pamiętać, aby podłączyć je do gniazda HDMI IN, a telewizor do gniazda HDMI OUT (TV (eARC/ARC)) zestawu.
- Zestaw jest podłączony do urządzenia wejściowego, które nie obsługuje technologii HDCP (High-bandwidth Digital Content Protection). W takim przypadku należy sprawdzić dane techniczne podłączonego urządzenia.

Obrazy 3D z gniazda HDMI IN 1/2/3 nie pojawiają się na ekranie telewizora.

- W przypadku niektórych telewizorów i urządzeń wideo obraz 3D może nie być wyświetlany. Sprawdź obsługiwany format wideo HDMI (strona 87).

Treść wideo 4K z gniazda HDMI IN 1/2/3 nie pojawia się na ekranie telewizora.

- W przypadku niektórych telewizorów i urządzeń zawartość wideo 4K może nie być wyświetlana. Sprawdź możliwości i ustawienia wideo telewizora oraz urządzenia wideo.

- W przypadku zmiany ustawienia [Format sygnału HDMI] obraz może nie być wyświetlany poprawnie. W takim wypadku, wprowadź w tym ustawieniu wartość [Standardowy format] (strona 20).
- Użyj najwyższej jakości kabla HDMI High Speed z obsługą połączeń Ethernet obsługującego przepustowość 18 Gb/s lub kabla HDMI High Speed z obsługą połączeń Ethernet (strona 87).

Obraz nie jest wyświetlany na całym ekranie telewizora.

- Format obrazu w danym urządzeniu jest stały.

Obrazy z gniazda HDMI są zniekształcone.

- Wideo z urządzenia podłączonego do gniazda HDMI może być zniekształcone. W takim wypadku dla ustawienia [Wideo bezpośrednie] wybierz wartość [Włącz] (strona 62).

Obraz i dźwięk nie są wyświetlane w telewizorze, kiedy zestaw nie jest włączony.

- W ustawieniu zestawu [Nastawienia systemu] – [Ustawienia HDMI] – [Sterowanie przez HDMI] należy wybrać wartość [Włącz], a następnie w ustawieniu [Gotowość przez] należy wybrać wartość [Auto] lub [Włącz] (strona 65).
- Należy włączyć zestaw, a następnie przełączyć wejście na to, do którego podłączone jest urządzenie.
- Jeżeli podłączono urządzenie obsługujące funkcję Sterowanie przez HDMI wyprodukowane przez firmę inną niż Sony, w ustawieniu [Nastawienia systemu] – [Ustawienia HDMI] – [Gotowość przez] należy wybrać wartość [Włącz] (strona 65).

Zawartość HDR nie może być wyświetlana jako transmisja o wysokim zakresie dynamicznym.

- Sprawdź ustawienia telewizora i podłączonego urządzenia. Szczegółowe informacje zawiera instrukcja obsługi telewizora oraz podłączonego urządzenia.
- Niektóre urządzenia mogą konwertować zawartość HDR do SDR jeżeli szerokość pasma nie jest wystarczająca. W takim przypadku ustaw opcję [Nastawienia systemu] - [Ustawienia HDMI] - [Format sygnału HDMI] na [Ulepszony format] jeśli telewizor i podłączone urządzenie obsługują szerokość pasma do 18 Gb/s (strona 20). Po wybraniu opcji [Ulepszony format], korzystaj z najwyższej jakości kabla HDMI High Speed z obsługą połączeń Ethernet obsługującego przepustowość 18 Gb/s (strona 87).

Dźwięk

Dźwięk z telewizora nie jest odtwarzany przez zestaw.

- Sprawdź podłączenie kabla HDMI, cyfrowego przewodu optycznego lub analogowego przewodu audio, podłączonych do zestawu i telewizora (więcej informacji można znaleźć w dołączonym Przewodniku uruchamiania).
- Odłącz kable łączące TV i zestaw, a następnie uważnie podłącz je ponownie. Odłącz przewód zasilający TV i zestaw od gniazdka zasilania i podłącz ponownie.
- Gdy zestaw i telewizor są połączone za pomocą kabla HDMI, sprawdź następujące elementy.
 - Gniazdo HDMI podłączonego telewizora jest oznaczone „eARC” lub „ARC”.
 - Funkcja Sterowanie przez HDMI w telewizorze jest włączona.
 - Funkcja eARC lub ARC telewizora jest włączona.
 - W zestawie funkcja [Sterowanie przez HDMI] ma ustawioną wartość [Włącz] a [Tryb wejścia audio TV] wartość [Auto] (strona 65).
- Jeśli telewizor jest niezgodny z funkcją eARC, ustaw opcję [Nastawienia systemu] - [Ustawienia HDMI] - [eARC] na [Wyłącz] (strona 65).
- Jeśli telewizor nie jest zgodny z funkcją eARC lub ARC, należy podłączyć cyfrowy przewód optyczny (w zestawie) (zapoznaj się z dołączonym Przewodnikiem uruchamiania). Jeśli telewizor nie jest zgodny z funkcją eARC lub ARC, dźwięk telewizora nie będzie odtwarzany przez zestaw nawet w przypadku podłączenia zestawu do gniazda wejściowego HDMI IN w telewizorze.
- Zmień wejście zestawu na [TV]. W przypadku łączenia zestawu z telewizorem za pomocą analogowego przewodu audio (nieдоступny w zestawie), przełącz wejście zestawu na [Analog] (strona 15).
- Zwiększ głośność w zestawie lub anuluj wyciszenie.
- Jeśli dźwięk z tunera kablowego/ tunera satelitarnego podłączonego do telewizora nie jest odtwarzany, podłącz urządzenie do gniazda HDMI IN w zestawie i zmień wejście zestawu na wejście podłączonego urządzenia (HDMI IN 1/2/3) (patrz dołączony Przewodnik uruchamiania).

- W zależności od kolejności łączenia telewizora i zestawu zestaw może być wyciszony, a na wyświetlaczu panelu przedniego zestawu może pojawić się wiadomość „Muting”. W takim wypadku włącz najpierw telewizor, potem zestaw.
- W ustawieniach głośników w telewizorze (BRAVIA) wybierz opcję System audio. Informacje na temat konfigurowania telewizora można znaleźć w instrukcji obsługi telewizora.

Obraz i dźwięk nie są wyświetlane w telewizorze, kiedy zestaw nie jest włączony.

- W ustawieniu zestawu [Nastawienia systemu] – [Ustawienia HDMI] – [Sterowanie przez HDMI] należy wybrać wartość [Włącz], a następnie w ustawieniu [Gotowość przez] należy wybrać wartość [Auto] lub [Włącz] (strona 65).
- Należy włączyć zestaw, a następnie przełączyć wejście na to, do którego podłączone jest urządzenie.
- Jeżeli podłączono urządzenie obsługujące funkcję Sterowanie przez HDMI wyprodukowane przez firmę inną niż Sony, w ustawieniu [Nastawienia systemu] – [Ustawienia HDMI] – [Gotowość przez] należy wybrać wartość [Włącz] (strona 65).

Dźwięk jest odtwarzany przez zestaw i telewizor.

- Wycisz dźwięk zestawu lub telewizora.

Dźwięk odtwarzany z zestawu nie jest zsynchronizowany z obrazem.

- Ustaw wartość regulacji opóźnienia między obrazem a dźwiękiem na 0 ms, jeśli jest ustawiona w zakresie od 25 ms do 300 ms (strona 35).

- Może pojawić się przesunięcie dźwięku względem obrazu w zależności od źródła dźwięku. Jeśli telewizor ma funkcję umożliwiającą opóźnienie obrazu, użyj jej w celu dokonania regulacji.

Z urządzenia podłączonego do zestawu nie słychać żadnego dźwięku lub słychać tylko bardzo cichy dźwięk.

- Naciśnij przycisk \triangleleft + na pilocie zdalnego sterowania i sprawdź poziom głośności (strona 13).
- Naciśnij przycisk \otimes lub \triangleleft + na pilocie zdalnego sterowania, aby wyłączyć funkcję wyciszania (strona 13).
- Upewnij się, że źródło wejściowe zostało wybrane prawidłowo. Należy wypróbować inne źródła wejściowe, kilkakrotnie naciskając przycisk INPUT +/- na pilocie zdalnego sterowania (strona 13).
- Sprawdź, czy wszystkie kable i przewody zestawu i podłączonego urządzenia są dobrze umieszczone w gniazdach.
- Podczas odtwarzania treści zgodnej z technologią ochrony praw autorskich (HDCP) nie słychać jej z zestawu.
- W ustawieniu [Nastawienia systemu] – [Ustawienia HDMI] – [Format sygnału HDMI] należy wybrać wartość [Standardowy format] (strona 20).

Nie można uzyskać efektu przestrzennego.

- W zależności od sygnału wejściowego i ustawień pola dźwiękowego przetwarzanie dźwięku przestrzennego może nie działać efektywnie. Odczucie efektu dźwięku przestrzennego zależy od programu lub płyty.
- Aby odtwarzać wielokanałowy sygnał audio, należy sprawdzić ustawienie wyjścia sygnału audio w urządzeniu podłączonym do zestawu. Szczegółowe informacje zawiera instrukcja obsługi dostarczona z podłączonym urządzeniem.

- Jeśli opcja [Wyjście audio] jest ustawiona na [Głośnik+HDMI], dźwięk emitowany z głośnika zestawu jest w tym samym trybie stereo co telewizor, nawet podczas odtwarzania ze źródła wielokanałowego. W takim przypadku ustaw ją na [Głośnik] (strona 63).
- Jeśli wskaźnik zasilania/trybu spoczynku subwoofera nie świeci się, spróbuj wykonać następujące kroki.
 - Upewnij się, że przewód zasilania subwoofera jest podłączony prawidłowo.
 - Naciśnij przycisk I/⏻ (Wł./Czuwanie) na subwooferze, aby włączyć zasilanie.

Dźwięk jest opóźniony względem obrazu, gdy używana jest funkcja Wireless Multi Room.

- Gdy dźwięk jest odtwarzany z wejść [TV], [HDMI1], [HDMI2], [HDMI3] lub [Analog] za pomocą funkcji Wireless Multi Room, dźwięk zestawu jest opóźniony względem obrazu, aby zsynchronizować się z dźwiękiem z innych głośników. Jeżeli opóźnienie pomiędzy dźwiękiem a obrazem powoduje odczuwalny dyskomfort, naciśnij OPTIONS i ustaw [Synchronizacja grupy Multi-room] na [Wyłącz]. (W przypadku wejścia z telewizora, naciśnij OPTIONS i ⬆/⬇ do momentu pojawienia się „M.SYNC” na wyświetlaczu panelu przedniego i naciśnij ⊕ (Potwierdzenie), następnie ⬆/⬇ aż „OFF” pojawi się na wyświetlaczu panelu przedniego). Dźwięk zestawu jest zsynchronizowany z obrazem, jednak dźwięk z innych głośników jest opóźniony.
- Jeśli wskaźnik zasilania/trybu spoczynku subwoofera powoli miga na zielono lub pomarańczowo lub świeci się na czerwono, spróbuj wykonać następujące kroki.
 - Przysuń bliżej subwoofer do urządzenia głównego, aby wskaźnik zasilania/trybu spoczynku na subwooferze zaświecił się na zielono lub pomarańczowo.
 - Wykonaj czynności opisane w rozdziale „Bezprzewodowe podłączanie subwoofera (SECURE LINK)” (strona 51).
- Kontrolka zasilania/trybu spoczynku subwoofera miga szybko na zielono.
 - Zasięgnij porady u najbliższego dystrybutora firmy Sony.
- Jeśli wskaźnik zasilania/trybu spoczynku subwoofera miga na czerwono, naciśnij przycisk I/⏻ (Wł./Czuwanie) na subwooferze, aby włączyć zasilanie i sprawdź, czy otwory wentylacyjne w subwooferze nie są zablokowane.
- Subwoofer służy do reprodukcji niskich tonów. W przypadku źródeł wejściowych, które charakteryzują się niewielką ilością tonów niskich (np. transmisja telewizyjna) dźwięk z subwoofera może być trudny do usłyszenia.
- W ustawieniu trybu nocnego wybierz wartość [Wyłącz]. Aby uzyskać szczegółowe informacje, patrz „Rozkoszowanie się wyraźnym dźwiękiem podczas cichego odtwarzania o północy (NIGHT)” (strona 33).

Subwoofer

Z subwoofera nie słyhać żadnego dźwięku lub słyhać tylko bardzo cichego dźwięku.

- Aby zwiększyć głośność subwoofera, naciśnij przycisk SW ⏏ + na pilocie zdalnego sterowania (strona 34).
- Upewnij się, że wskaźnik zasilania/trybu spoczynku na subwooferze świeci na zielono lub pomarańczowo.

Przerywany dźwięk lub występujący szum.

- Jeśli w pobliżu znajduje się urządzenie, które generuje fale elektromagnetyczne, na przykład bezprzewodowa sieć LAN lub kuchenka mikrofalowa, odsuń od nich zestaw.
- Jeśli między urządzeniem głównym a subwooferem występują jakieś przeszkody, przesuń je lub usuń.
- Umieść urządzenie główne i subwoofer jak najbliżej siebie.
- Zmień częstotliwość bezprzewodowej sieci LAN w pobliskim routerze bezprzewodowej sieci LAN lub komputerze na pasmo 2,4 GHz.
- Przełącz połączenie sieciowe telewizora lub odtwarzacza Blu-ray Disc z bezprzewodowego na przewodowe.

Podłączanie urządzenia USB

Urządzenie USB nie jest rozpoznawane.

- Spróbuj wykonać poniższe czynności:
 - ① Wyłącz zestaw.
 - ② Wyjmij urządzenie USB i podłącz je ponownie.
 - ③ Włącz zestaw.
- Upewnij się, że urządzenie USB jest dobrze podłączone do portu USB (strona 30).
- Sprawdź, czy urządzenie USB ani kabel nie są uszkodzone.
- Upewnij się, że urządzenie USB jest włączone.
- Jeśli urządzenie USB jest połączone przez koncentrator USB, odłącz je i podłącz bezpośrednio do zestawu.

Podłączanie urządzenia mobilnego

Nie można ustanowić połączenia BLUETOOTH.

- Upewnij się, że wskaźnik BLUETOOTH na urządzeniu głównym świeci (strona 38).
- Upewnij się, że podłączane urządzenie BLUETOOTH oraz funkcja BLUETOOTH są włączone.
- Umieść zestaw i urządzenie BLUETOOTH jak najbliżej siebie.
- Ponownie sparuj zestaw z urządzeniem BLUETOOTH. Wcześniej może być konieczne anulowanie parowania z zestawem przy użyciu urządzenia BLUETOOTH.
- Informacje o parowaniu mogą zostać usunięte. Ponownie przeprowadź operację parowania (strona 37).

Nie można przeprowadzić parowania.

- Umieść zestaw i urządzenie BLUETOOTH jak najbliżej siebie.
- Upewnij się, że zestaw nie jest zakłócany przez urządzenie bezprzewodowej sieci LAN, inne urządzenia bezprzewodowe pasma 2,4 GHz ani kuchenkę mikrofalową. Jeśli w pobliżu znajduje się urządzenie generujące promieniowanie elektromagnetyczne, odsuń je od zestawu.

Nie można używać funkcji NFC.

- Funkcja NFC jest niedostępna w przypadku słuchawek obsługujących standard BLUETOOTH. Aby słuchać dźwięku przy użyciu słuchawek obsługujących standard BLUETOOTH, zapoznaj się z rozdziałem „Słuchanie dźwięku z połączonego telewizora lub innego urządzenia za pomocą słuchawek” (strona 41).

- Sprawdź, czy funkcja NFC dla urządzenia zgodnego z BLUETOOTH jest włączona.

Dźwięk podłączonego urządzenia mobilnego BLUETOOTH nie jest odtwarzany w zestawie.

- Upewnij się, że wskaźnik BLUETOOTH na urządzeniu głównym świeci (strona 38).
- Umieść zestaw i urządzenie BLUETOOTH jak najbliżej siebie.
- Jeśli w pobliżu znajduje się urządzenie generujące promieniowanie elektromagnetyczne, na przykład urządzenie bezprzewodowej sieci LAN, inne urządzenia BLUETOOTH lub kuchenka mikrofalowa, odsuń je od zestawu.
- Usuń wszelkie przeszkody występujące pomiędzy zestawem a urządzeniem BLUETOOTH lub odsuń od nich zestaw.
- Zmień położenie połączonego urządzenia BLUETOOTH.
- Zmień częstotliwość bezprzewodowej sieci LAN w pobliskim routerze bezprzewodowej sieci LAN lub komputerze na pasmo 5 GHz.
- Zwiększ głośność w podłączonym urządzeniu BLUETOOTH.

Połączenie słuchawek przez BLUETOOTH

Nie można ustanowić połączenia BLUETOOTH.

- Upewnij się, że wskaźnik BLUETOOTH na urządzeniu głównym świeci (strona 10).
- Upewnij się, że podłączane urządzenie BLUETOOTH oraz funkcja BLUETOOTH są włączone.
- Umieść zestaw i urządzenie BLUETOOTH jak najbliżej siebie.

- Ponownie sparuj zestaw z urządzeniem BLUETOOTH. Wcześniej może być konieczne anulowanie parowania z zestawem przy użyciu urządzenia BLUETOOTH.
- Informacje o parowaniu mogą zostać usunięte. Ponownie przeprowadź operację parowania (strona 41).

Nie można przeprowadzić parowania.

- Umieść zestaw i urządzenie BLUETOOTH jak najbliżej siebie.
- Upewnij się, że zestaw nie jest zakłócany przez urządzenie bezprzewodowej sieci LAN, inne urządzenia bezprzewodowe pasma 2,4 GHz ani kuchenkę mikrofalową. Jeśli w pobliżu znajduje się urządzenie generujące promieniowanie elektromagnetyczne, odsuń je od zestawu.

Nie można używać funkcji NFC.

- Funkcja NFC jest niedostępna w przypadku słuchawek obsługujących standard BLUETOOTH. Aby słuchać dźwięku przy użyciu słuchawek obsługujących standard BLUETOOTH, zapoznaj się z rozdziałem „Słuchanie dźwięku z połączonego telewizora lub innego urządzenia za pomocą słuchawek” (strona 41).

W podłączonych słuchawkach BLUETOOTH nie jest odtwarzany dźwięk.

- Upewnij się, że wskaźnik BLUETOOTH na urządzeniu głównym świeci (strona 10).
- Umieść zestaw i urządzenie BLUETOOTH jak najbliżej siebie.
- Jeśli w pobliżu znajduje się urządzenie generujące promieniowanie elektromagnetyczne, na przykład urządzenie bezprzewodowej sieci LAN, inne urządzenia BLUETOOTH lub kuchenka mikrofalowa, odsuń je od zestawu.

- Usuń wszelkie przeszkody występujące pomiędzy zestawem a urządzeniem BLUETOOTH lub odsuń od nich zestaw.
- Zmień położenie połączanego urządzenia BLUETOOTH.
- Zmień częstotliwość bezprzewodowej sieci LAN w pobliskim routerze bezprzewodowej sieci LAN lub komputerze na pasmo 5 GHz.
- Zwiększ głośność w podłączonym urządzeniu BLUETOOTH.
- Ustaw [Jakość odw. Bezwprzewodowego] na [Połączenie] (strona 65).

Połączenie sieci przewodowej LAN

Zestaw nie może połączyć się z siecią.

- Sprawdź połączenie sieciowe (strona 23) i ustawienia sieci (strona 67).

Połączenie sieci bezprzewodowej LAN

Nie można nawiązać w komputerze połączenia z Internetem po wykonaniu [Wi-Fi Protected Setup™ (WPS)].

- W przypadku korzystania z funkcji Wi-Fi Protected Setup ustawienia bezprzewodowe routera mogą zmieniać się automatycznie przed wyregulowaniem ustawień routera. W takim przypadku należy odpowiednio zmienić ustawienia komputera.

Zestaw nie może połączyć się z siecią lub połączenie sieciowe jest niestabilne.

- Upewnij się, że router bezprzewodowej sieci LAN jest włączony.

- Sprawdź połączenie sieciowe (strona 24) i ustawienia sieci (strona 67).
- W zależności od środowiska użycia (w tym materiału ściennego), warunków odbioru fal radiowych lub przeszkód między zestawem a routerem bezprzewodowej sieci LAN odległość skutecznej komunikacji może ulec skróceniu. Ustaw zestaw i router bezprzewodowej sieci LAN bliżej siebie.
- Urządzenia działające w paśmie częstotliwości 2,4 GHz, takie jak kuchenka mikrofalowa, BLUETOOTH lub cyfrowe urządzenie bezprzewodowe, mogą zakłócić komunikację. Odsuń urządzenia główne od tych urządzeń lub wyłącz je.
- W zależności od środowiska użycia połączenie bezprzewodowej sieci LAN może być niestabilne, zwłaszcza podczas korzystania z funkcji BLUETOOTH zestawu. W takim przypadku należy skorygować środowisko użycia.

Router bezprzewodowej sieci LAN, którego zamierzasz używać, nie jest wymieniony na liście sieci bezprzewodowej.

- Naciśnij przycisk BACK, aby wrócić do poprzedniego ekranu, i ponownie wypróbuj [Konfiguracja bezprzewodowa] (strona 24). Jeśli router bezprzewodowej sieci LAN wciąż nie jest wykrywany, wybierz [Rejestracja nowego połączenia] z listy sieci, a następnie wybierz [Ręczna rejestracja], aby ręcznie wprowadzić nazwę sieci (SSID).

Połączenie z internetem

Nie można podłączyć zestawu do Internetu.

- Sprawdź połączenie przewodowej lub bezprzewodowej sieci LAN.
- Uruchom ponownie router lub router bezprzewodowej sieci LAN.

Wireless Multi Room

Dźwięk jest opóźniony względem obrazu.

- Gdy dźwięk jest odtwarzany z wejść [TV], [HDMI1], [HDMI2], [HDMI3] lub [Analog] za pomocą funkcji Wireless Multi Room, dźwięk zestawu jest opóźniony względem obrazu, aby zsynchronizować się z dźwiękiem z innych głośników. Jeżeli opóźnienie pomiędzy dźwiękiem a obrazem powoduje odczuwalny dyskomfort, naciśnij OPTIONS i ustaw [Synchronizacja grupy Multi-room] na [Wyłącz]. (W przypadku wejścia z telewizora, naciśnij OPTIONS i $\blacktriangle/\blacktriangledown$ do momentu pojawienia się „M.SYNC” na wyświetlaczu panelu przedniego i naciśnij \oplus (Potwierdzenie), następnie $\blacktriangle/\blacktriangledown$ aż „OFF” pojawi się na wyświetlaczu panelu przedniego). Dźwięk zestawu jest zsynchronizowany z obrazem, jednak dźwięk z innych głośników jest opóźniony.

Nie można korzystać z funkcji Wireless Multi Room w aplikacji Sony | Music Center.

- Podłącz urządzenie mobilne do tej samej sieci co zestaw.

Pilot zdalnego sterowania

Pilot zdalnego sterowania zestawu nie działa.

- Skieruj pilota zdalnego sterowania na czujnik zdalnego sterowania na urządzeniu głównym (strona 10).
- Usuń wszystkie przeszkody znajdujące się między pilotem zdalnego sterowania a zestawem.
- Wymień baterie w pilocie zdalnego sterowania na nowe, jeśli są wyczerpane.

- Sprawdź, czy naciskasz prawidłowy przycisk na pilocie zdalnego sterowania.

Pilot zdalnego sterowania telewizora nie działa.

- Problem można rozwiązać przez włączenie funkcji przekaźnika sygnału (strona 65).

Inne

Funkcja Sterowanie przez HDMI nie działa prawidłowo.

- Sprawdź połączenie z zestawem (więcej informacji można znaleźć w dołączonym Przewodniku uruchamiania).
- Włącz funkcję Sterowanie przez HDMI w telewizorze. Szczegółowe informacje można znaleźć w instrukcji obsługi telewizora.
- Odczekaj chwilę i spróbuj ponownie. Po odłączeniu zestawu od zasilania należy odczekać chwilę, zanim będzie można wykonywać operacje. Odczekaj 15 sekund lub dłużej i spróbuj ponownie.
- Upewnij się, że urządzenia podłączone do zestawu obsługują funkcję Sterowanie przez HDMI.
- Aktywuj funkcję Sterowanie przez HDMI dla urządzeń podłączonych do zestawu. Szczegółowe informacje można znaleźć w instrukcji obsługi urządzenia.
- Typ i liczba urządzeń, którymi można sterować przy użyciu funkcji Sterowanie przez HDMI, są ograniczone przez standard HDMI CEC następująco:
 - Nagrywarki (nagrywarka Blu-ray Disc, nagrywarka DVD, itp.): maks. 3 urządzenia
 - Urządzenia odtwarzające (odtwarzacz Blu-ray Disc, odtwarzacz DVD itp.): maks. 3 urządzenia (ten zestaw korzysta z jednej z nich)

- Urządzenia podobne do tunera: maks. 4 urządzenia
- Zestaw audio (odbiornik/słuchawki): maks. 1 urządzenie (używane przez ten zestaw)

Na wyświetlaczu panelu przedniego naprzemiennie migają opcje „PRTCT”, „PUSH” i „POWER”.

- Naciśnij przycisk  (zasilanie), aby wyłączyć zestaw. Gdy wskaźnik zniknie, odłącz przewód zasilania i sprawdź, czy nic nie zasłania otworów wentylacyjnych zestawu.

Na wyświetlaczu panelu przedniego pojawi się komunikat „BT TX”.

- Naciśnij przycisk BLUETOOTH RX/TX na pilocie zdalnego sterowania, aby przełączyć [Tryb Bluetooth] do opcji [Odbiornik]. Jeśli ustawienie opcji [Tryb Bluetooth] to [Nadajnik] (strona 64), wyświetli się „BT TX”. Po naciśnięciu przycisku BLUETOOTH RX/TX na pilocie zdalnego sterowania w ustawieniu [Tryb Bluetooth] zostanie wybrana wartość [Odbiornik], a wybrane wejście pojawi się na wyświetlaczu panelu przedniego.

Czujniki w telewizorze nie działają prawidłowo.

- Urządzenie główne może zasłaniać jakieś czujniki (na przykład czujnik światła) i odbiornik pilota zdalnego sterowania w telewizorze lub nadajnik okularów 3D (transmisja podczerwieni) telewizora 3D, który obsługuje zestaw okularów 3D na podczerwień lub komunikację bezprzewodową. Odsuń urządzenie główne od telewizora na odległość, która umożliwi prawidłowe działanie tych części. Położenie czujników i odbiornika pilota zdalnego sterowania zostało podane w instrukcji obsługi dostarczonej z telewizorem.

Funkcje bezprzewodowe (bezprzewodowa sieć LAN, BLUETOOTH lub subwoofer) są niestabilne.

- W pobliżu zestawu nie należy umieszczać żadnych metalowych przedmiotów innych niż odbiornik telewizyjny.

Nagle odtwarzana jest nieznaną muzyka.

- Odtwarzana może być preinstalowana próbka muzyki. Naciśnij przycisk  na urządzeniu głównym, aby zatrzymać odtwarzanie.

Zestaw nie działa prawidłowo.

- Zestaw może działać w trybie demo. Aby anulować tryb demo, zresetuj zestaw. Naciśnij przycisk  (zasilanie) oraz – na urządzeniu głównym i przytrzymaj przez ponad 5 sekund (strona 80).

Resetowanie zestawu

Jeśli zestaw nadal nie działa prawidłowo, zresetuj go w następujący sposób:

- 1 Naciśnij przycisk HOME.**
Na ekranie telewizora wyświetlone zostanie menu główne.
- 2 Wybierz  [Konfiguracja] z menu głównego.**
W telewizorze wyświetlony zostanie ekran konfiguracji.
- 3 Wybierz opcje [Resetowanie] – [Zresetuj do nastawień fabrycznych].**
- 4 Wybierz pozycję menu, którą chcesz zresetować.**
- 5 Wybierz [Zacznij].**

Anulowanie resetowania

W kroku 5 wybierz [Anuluj].

Jeżeli nie możesz przeprowadzić resetu za pomocą Menu głównego

Naciśnij przycisk  (zasilanie) oraz – na urządzeniu głównym i przytrzymaj przez ponad 5 sekund.

Ustawienia powracają do stanu początkowego.

Uwaga

Po zresetowaniu połączenie z subwooferem może zostać utracone. W takim wypadku, wykonaj operację „Bezprzewodowe podłączanie subwoofera (SECURE LINK)” (strona 51).

Dane techniczne

Głośnik Bar Speaker (SA-ST5000)

Sekcja wzmacniacza

MOC WYJŚCIOWA (znamionowa)

Przedni L + Przedni P: 30 W + 30 W
(przy 6 Ω, 1 kHz, 1% THD)

MOC WYJŚCIOWA (znamionowa)

Bloki głośników przedni L/przedni P:
50 W (na kanał przy 6 Ω, 1 kHz)

Bloki głośników Przedni
wysokotonowy L/Przedni
wysokotonowy P: 50 W (na kanał przy
6 Ω, 10 kHz)

Blok głośników środkowych: 50 W (na
kanał przy 6 Ω, 1 kHz)

Blok głośników środkowych
wysokotonowych: 50 W (na kanał przy
6 Ω, 10 kHz)

Blok głośników górnych: 50 W (na
kanał przy 6 Ω, 1 kHz)

Wejścia

HDMI IN 1/2/3*

ANALOG IN

TV IN (OPT)

Wyjścia

HDMI OUT (TV (eARC/ARC))*

- * Gniazda HDMI IN 1/2/3 i HDMI OUT (TV (eARC/ARC)) obsługują protokół HDCP 2.2. HDCP 2.2 to niedawno udoskonalona technologia ochrony praw autorskich używana do zabezpieczania takich materiałów, jak filmy 4K.

Sekcja HDMI

Złącze

Typ A (19-wtykowe)

Sekcja USB

Port  (USB):

Typ A (do podłączania pamięci USB)

Sekcja LAN

LAN(100) zacisk

Zacisk 100BASE-TX

Sekcja sieci bezprzewodowej LAN

System komunikacji

IEEE 802.11 a/b/g/n

Pasma częstotliwości

2,4 GHz, 5 GHz

Sekcja BLUETOOTH

System komunikacji

Specyfikacja BLUETOOTH, wersja 4.1

Wyjście

Specyfikacja BLUETOOTH, klasa zasilania 1

Maksymalny zakres komunikacji

Na linii widzenia ok. 30 m¹⁾

Maksymalna liczba urządzeń do

zarejestrowania

9 urządzeń

Pasma częstotliwości

Pasma 2,4 GHz (2,4 GHz–2,4835 GHz)

Metoda modulacji

FHSS (Freq Hopping Spread Spectrum)

Zgodne profile BLUETOOTH²⁾

A2DP 1.2 (Advanced Audio Distribution Profile)

AVRCP 1.5 (Audio Video Remote Control Profile)

Obsługiwane kodeki³⁾

SBC⁴⁾, AAC⁵⁾, LDAC

Zasięg transmisji (A2DP)

20 Hz–40 000 Hz (częstotliwość próbkowania LDAC 96 kHz, transmisja 990 kb/s)

20 Hz–20 000 Hz (częstotliwość próbkowania 44,1 kHz)

- 1) Rzeczywisty zasięg zależy od takich czynników, jak przeszkody między urządzeniami, pola magnetyczne wokół kuchenki mikrofalowej, elektryczność statyczna, telefon bezprzewodowy, czułość odbioru, system operacyjny, oprogramowanie itp.
- 2) Profile standardu BLUETOOTH wskazują cel komunikacji BLUETOOTH między urządzeniami.
- 3) Kodek: kompresja sygnału audio i format konwersji
- 4) Skrót oznaczający kodek podpasma (ang. Subband Codec)
- 5) Skrót oznaczający zaawansowane kodowanie dźwięku (ang. Advanced Audio Coding)

Blok głośników: Przedni głośnik L/

Przedni głośnik P

Zestaw głośnikowy

2-drożny zestaw głośników
współosiowych, zawieszenie
akustyczne

Głośnik

niskotonowy: 65 mm, typ stożkowy,
Głośnik z płynem magnetycznym
Wysokotonowy: 14 mm, miękki
kopułkowy

Blok głośników środkowych

Zestaw głośników

Środkowy 2-drożny zestaw głośników
współosiowych, Zawieszenie
akustyczne

Satelita: zestaw głośników
pełnozakresowych, Zawieszenie
akustyczne

Głośnik (5 głośników)

Środkowy niskotonowy: 65 mm typu
stożkowego, Głośnik z płynem
magnetycznym

Wysokotonowy: 14 mm kopułkowy
miękki

Satelita: 65 mm typu stożkowego,
Głośnik z płynem magnetycznym

Blok głośników górnych

Zestaw głośnikowy

Zestaw głośników pełnozakresowych,
Zawieszenie akustyczne

Głośnik

65 mm typu stożkowego, Głośnik z
płynem magnetycznym

Ogólne

Wymagane zasilanie

220 V–240 V AC, 50 Hz/60 Hz

Pobór mocy

Włączony: 90 W

Szczegółowe informacje na temat
poboru mocy w trybie spoczynku
można znaleźć w rozdziale „Pobór
mocy przy ustawieniu wartości dla
każdego trybu spoczynku”
(strona 84).

Wymiary* (ok.) (sz/wy/gł)

1 180 mm × 80 mm × 142 mm (bez
osłony głośnika)

1 180 mm × 80 mm × 145 mm (z osłoną
głośnika)

*Bez części wystających

Waga (ok.)

8,3 kg (bez osłony głośnika)

8,8 kg (z osłoną głośnika)

Kompatybilne modele urządzeń iPhone/iPod

Poniżej podano obsługiwane modele
urządzeń iPhone/iPod. Przed
korzystaniem z zestawu zainstaluj
najnowsze oprogramowanie w
urządzeniach iPhone/iPod.

Przeznaczone do:

iPhone 7/iPhone 7 Plus/iPhone SE/
iPhone 6s/iPhone 6s Plus/iPhone 6/
iPhone 6 Plus/iPhone 5s/iPhone 5c/
iPhone 5/iPhone 4s
iPod touch (6. generacja)/iPod touch
(5. generacja)

Subwoofer (SA-WST5000)

MOC WYJŚCIOWA (znamionowa)

200 W (przy 2 Ω, 100 Hz)

Zestaw głośnikowy

Zestaw głośników subwoofera, z
membraną bierną

Głośnik

180 mm typu stożkowego

200 mm × 300 mm typu stożkowego,
z membraną bierną

Wymagane zasilanie

220 V–240 V AC, 50 Hz/60 Hz

Pobór mocy

Włączony: 30 W

Tryb czuwania: 0,5 W lub mniej

Wymiary (ok.) (szer/wys/głęb)

248 mm × 403 mm × 426 mm (bez
części wystających)

Waga (ok.)

14,5 kg

Sekcja nadajnika/ odbiornika bezprzewodowego

System komunikacji

Specyfikacja dźwięku
bezprzewodowego, wersja 3.0

Pasma częstotliwości

5,2 GHz (5,180 GHz–5,240 GHz)

5,8 GHz (5,736 GHz–5,814 GHz)

Metoda modulacji

DSSS

Konstrukcja oraz dane techniczne mogą
ulec zmianie bez powiadomienia.

Pobór mocy przy ustawieniu wartości dla każdego trybu spoczynku

Tryb spoczynku	Ustawienie domyślne	Wartość ustawienia	
[Gotowość Bluetooth] (strona 64)	[Włącz]	[Wyłącz]	[Włącz]
[Szybki start/Gotowość sieciowa] (strona 66)	[Wyłącz]	[Wyłącz]	[Włącz]
Pobór mocy	Mniej niż 2 W	Mniej niż 0,5 W	Mniej niż 7 W

Uwagi

- Porty Wi-Fi i Ethernet zestawu mają funkcję routera, która umożliwia przekazywanie danych audio do niektórych innych urządzeń audio firmy Sony.
- Kiedy opcja [Szybki start/Gotowość sieciowa] jest ustawiona na [Wyłącz], funkcja bezprzewodowej sieci LAN jest wyłączona w trybie spoczynku.
- Kiedy opcja [Tryb Bluetooth] jest ustawiona na [Wyłącz], funkcja BLUETOOTH jest wyłączona.

Pasma częstotliwości radiowych i maksymalna moc wyjściowa

	Pasma częstotliwości	Maksymalna moc wyjściowa
Bezprzewodowa sieć LAN/BLUETOOTH	2 400 - 2 483,5 MHz	< 20,0 dBm
Bezprzewodowa sieć LAN	5 150 - 5 250 MHz	< 20,0 dBm
	5 250 - 5 350 MHz	< 20,0 dBm
	5 470 - 5 725 MHz	< 20,0 dBm
	5 725 - 5 850 MHz	< 13,9 dBm
NFC	13,56 MHz	< 60 dB μ A/m w odległości 10 m
Dźwięk bezprzewodowy	5 180 - 5 240 MHz	< 20,0 dBm
	5 736 - 5 814 MHz	< 13,9 dBm

Odtwarzane typy plików audio

Kodek	Rozszerzenie
MP3 (MPEG-1 Audio Layer III) ¹⁾	.mp3
AAC/HE-AAC ^{1),2)}	.m4a, .aac ³⁾ , .mp4, .3gp
WMA9 Standard ²⁾	.wma
WMA10 Pro ⁴⁾	.wma
LPCM ¹⁾	.wav
FLAC ²⁾	.flac, .fla
Dolby Digital ^{1),3)}	.ac3
DSF ²⁾	.dsf
DSDIFF ^{2),5)}	.dff
AIFF ²⁾	.aiff, .aif
ALAC ²⁾	.m4a
Vorbis	.ogg
Monkey's Audio	.ape

- 1) Zestaw odtwarza pliki „.mka”. Tych plików nie można odtwarzać na domowym serwerze sieciowym.
- 2) Zestaw może nie odtwarzać tego formatu pliku na serwerze sieci domowej.
- 3) Zestaw nie odtwarza tego formatu pliku na serwerze sieci domowej.
- 4) Zestaw nie odtwarza kodowanych plików Lossless.
- 5) Zestaw nie odtwarza plików zakodowanych w formacie DST.

Uwagi

- Mogą wystąpić problemy z odtwarzaniem niektórych plików w zależności od formatu, kodowania, warunków nagrywania i domowego serwera sieciowego.
- Mogą wystąpić problemy z odtwarzaniem plików edytowanych na komputerze.
- W przypadku niektórych plików przewijanie do przodu i do tyłu może być niedostępne.
- Zestaw nie odtwarza plików kodowanych, takich jak DRM.

- Zestaw rozpoznaje następującą liczbę plików lub folderów na urządzeniach USB:
 - do folderów w 9. warstwie (w tym w folderze głównym)
 - do 500 plików/folderów w pojedynczej warstwie
- Zestaw rozpoznaje następującą liczbę plików lub folderów przechowywanych na domowym serwerze sieciowym:
 - do folderów w 19. warstwie
 - do 999 plików/folderów w pojedynczej warstwie
- Niektóre urządzenia USB mogą nie działać z tym zestawem.
- Zestaw rozpoznaje urządzenia Mass Storage Class (MSC) (takie jak pamięć flash lub dysk twardy) i klawiatury liczące 101 klawiszy.

Obsługiwane formaty dźwięku

Poniżej wymieniono formaty dźwięku obsługiwane przez zestaw.

Format	Funkcja			
	„HDMI1” „HDMI2” „HDMI3”	„TV” (eARC)	„TV” (ARC)	„TV” (OPT)
LPCM 2ch	○	○	○	○
LPCM 5.1ch	○	○	-	-
LPCM 7.1ch	○	○	-	-
Dolby Digital	○	○	○	○
Dolby TrueHD	○	○	-	-
Dolby Digital Plus	○	○	○	-
Dolby Atmos - Dolby TrueHD	○	○	-	-
Dolby Atmos - Dolby Digital Plus	○	○	○	-
DTS	○	○	○	○
DTS-ES Discrete 6.1, DTS-ES Matrix 6.1	○	○	○	○
DTS 96/24	○	○	○	○
DTS-HD High Resolution Audio	○	○	-	-
DTS-HD Master Audio	○	○	-	-
DTS-HD LBR	○	○	-	-
DTS:X	○	○	-	-
DTS:X Master Audio	○	○	-	-

○: obsługiwany format.

-: nieobsługiwany format.

Uwaga

Gniazda HDMI IN 1/2/3 nie obsługują formatów audio zawierających zabezpieczenia przed kopiowaniem, takich jak Super Audio CD lub DVD-Audio.

Obsługiwane formaty wideo HDMI

Poniżej wymieniono formaty wideo obsługiwane przez zestaw.

Rozdzielczość	Klatki na sekundę	3D	Przestrzeń barw	Głębokość kolorów	Ustawienie [Format sygnału HDMI]
4K 4096 × 2160p 3840 × 2160p	50/59,94/60 Hz ¹⁾	–	RGB 4:4:4 YCbCr 4:4:4	8 bitów	[Ulepszony format] ²⁾
		–	YCbCr 4:2:2	8/10/12 bitów	
	–	YCbCr 4:2:0	10/12 bitów		
	23,98/24/25/29,97/30 Hz ¹⁾	–	RGB 4:4:4 YCbCr 4:4:4	10/12 bitów	
4K 4096 × 2160p 3840 × 2160p	50/59,94/60 Hz ¹⁾	–	YCbCr 4:2:0	8 bitów	[Standardowy format] ³⁾
	23,98/24/25/29,97/30 Hz	–	RGB 4:4:4 YCbCr 4:4:4	8 bitów	
		–	YCbCr 4:2:2	8/10/12 bitów	
1920 × 1080p	50/59,94/60 Hz	○	RGB 4:4:4 YCbCr 4:4:4 YCbCr 4:2:2	8/10/12 bitów	
	23,98/24/25/29,97/30 Hz	◐			
1920 × 1080i	50/59,94/60 Hz	◑			
1280 × 720p	50/59,94/60 Hz	◒			
	23,98/24/29,97/30 Hz	◓			
720 × 480p	59,94/60 Hz	–			
720 × 576p	50 Hz	–			
640 × 480p	59,94/60 Hz	–	RGB 4:4:4		

- : obsługuje sygnał 3D w formacie Obok siebie (Ściśnięte) oraz Nad sobą (Góra i dół)
 ◐ : obsługuje sygnał 3D w formacie Pakowanie ramek, Obok siebie (Ściśnięte) oraz Nad sobą (Góra i dół)

- 1) Przyciski OPTIONS i DISPLAY nie działają i nie wyświetla się menu ekranowe (OSD) zestawu.
- 2) Użyj najwyższej jakości kabla HDMI High Speed z obsługą połączeń Ethernet obsługującego przepustowość 18 Gb/s.
- 3) Użyj najwyższej jakości kabla HDMI High Speed z obsługą połączeń Ethernet lub kabla HDMI High Speed z obsługą połączeń Ethernet wyprodukowanego przez Sony i oznaczonego logo informującym o typie kabla.

Uwagi dotyczące gniazda HDMI i złącza HDMI

- Użyj kabla zgodnego ze standardem HDMI.
- Nie zalecamy natomiast używania kabla HDMI-DVI.
- Sygnały audio (częstotliwość próbkowania, długość bitu itp.) przesyłane z gniazda HDMI mogą być tłumione przez podłączone urządzenie.
- W przypadku zmiany częstotliwości próbkowania lub liczby kanałów sygnałów wyjściowych audio w podłączonym urządzeniu dźwięk może być przerywany.

- Po wybraniu wejścia [TV] z gniazda HDMI OUT (TV (eARC/ARC)) będą odtwarzane sygnały wideo wybrane ostatnio dla jednego z gniazd HDMI IN 1/2/3.
- Zestaw obsługuje „TRILUMINOS”.
- Wszystkie gniazda HDMI IN i gniazda HDMI OUT obsługują pasma o szerokości do 18 Gb/s, HDCP 2.2¹⁾, szeroką gamę kolorów BT.2020²⁾ i technologię przekazywania zawartości HDR (High Dynamic Range)³⁾.
 - ¹⁾ HDCP 2.2 to niedawno udoskonalona technologia ochrony praw autorskich używana do zabezpieczania takich materiałów, jak filmy 4K.
 - ²⁾ Przestrzeń kolorów BT.2020 to nowy standard wyświetlania kolorów, przeznaczony dla systemów telewizyjnych oferujących najwyższą rozdzielczość obrazu.
 - ³⁾ HDR to nowopowstały format wideo, który jest w stanie wyświetlać obrazy o większym zakresie jasności. Zestaw jest zgodny z HDR10, HLG (Hybrid Log Gamma) i Dolby Vision.

Korzystanie z komunikacji BLUETOOTH

- Urządzenia BLUETOOTH powinny być używane w odległości około 10 metrów od siebie (bez przeszkód). Efektywny zasięg komunikacji może ulec zmniejszeniu w następujących warunkach:
 - Jeśli między urządzeniami z połączeniem BLUETOOTH znajduje się osoba, metalowy przedmiot, ściana lub inna przeszkoda.
 - W lokalizacjach z zainstalowaną siecią bezprzewodową siecią LAN.
 - W pobliżu wykorzystywanych kuchenek mikrofalowych.
 - W lokalizacjach, w których występują inne fale elektromagnetyczne.
- Urządzenia BLUETOOTH i bezprzewodowa sieć LAN (IEEE 802.11 b/g/n) wykorzystują to samo pasmo częstotliwości (2,4 GHz). W przypadku używania urządzenia BLUETOOTH w pobliżu urządzenia z funkcją sieci bezprzewodowej LAN mogą wystąpić zakłócenia elektromagnetyczne. Może to spowodować mniejsze szybkości przesyłania danych, szumy lub niemożność połączenia. Jeśli to nastąpi, należy spróbować zastosować następujące środki zaradcze:
 - Zestawu należy używać w odległości co najmniej 10 metrów od urządzenia bezprzewodowej sieci LAN.
 - Należy wyłączyć zasilanie urządzeń bezprzewodowej sieci LAN, jeśli urządzenie BLUETOOTH jest używane w promieniu 10 metrów.
 - Zestaw należy instalować jak najbliżej urządzenia BLUETOOTH.
- Transmisja fal radiowych pochodząca z tego zestawu może zakłócić pracę niektórych urządzeń medycznych. Ponieważ zakłócenia mogą prowadzić do nieprawidłowego działania, zawsze należy wyłączać zasilanie zestawu i urządzenie BLUETOOTH w następujących miejscach:

- Szpitale, pociągi, samoloty, stacje benzynowe lub inne miejsca, w których mogą występować gazy łatwopalne.
- W pobliżu drzwi automatycznych lub alarmów przeciwpożarowych.
- Zestaw obsługuje funkcje zabezpieczeń zgodne ze specyfikacją BLUETOOTH w celu zapewnienia bezpieczeństwa podczas komunikacji z wykorzystaniem technologii BLUETOOTH. Zabezpieczenia te mogą być jednak niewystarczające w niektórych warunkach otoczenia i w zależności od innych czynników, dlatego podczas komunikowania się przy użyciu technologii BLUETOOTH należy zawsze zachować ostrożność.
- Firma Sony nie ponosi żadnej odpowiedzialności za szkodę lub innego rodzaju straty powstałe w wyniku wycieku informacji podczas komunikacji za pomocą technologii BLUETOOTH.
- Nie można zagwarantować komunikacji BLUETOOTH ze wszystkimi urządzeniami BLUETOOTH, które mają ten sam profil co zestaw.
- Urządzenia BLUETOOTH połączone z zestawem muszą spełniać specyfikację BLUETOOTH określoną przez firmę Bluetooth SIG, Inc. oraz posiadać certyfikat zgodności. Jednak nawet gdy urządzenie spełnia specyfikację BLUETOOTH, mogą wystąpić przypadki, gdy właściwości lub specyfikacje urządzenia BLUETOOTH uniemożliwią połączenie lub mogą oferować inne metody sterowania, wyświetlania lub obsługi.
- W zależności od urządzenia BLUETOOTH połączonego z zestawem, warunków komunikacji lub otoczenia może występować szum lub dźwięk może zanikać.

W razie jakichkolwiek pytań lub problemów dotyczących zestawu należy skontaktować się z lokalnym przedstawicielem firmy Sony.

UMOWA LICENCYJNA Z UŻYTKOWNIKIEM KOŃCOWYM

UWAGA:

PRZED UŻYCIEM OPROGRAMOWANIA, NALEŻY ZAPOZNAĆ SIĘ DOKŁADNIE Z NINIEJSZĄ UMOWĄ LICENCYJNĄ Z UŻYTKOWNIKIEM KOŃCOWYM („UMOWA LICENCYJNA”). KORZYSTANIE Z OPROGRAMOWANIA JEST JEDNOZNACZNE Z AKCEPTACJĄ WARUNKÓW NINIEJSZEJ UMOWY. BRAK AKCEPTACJI NINIEJSZEJ UMOWY OZNACZA BRAK MOŻLIWOŚCI KORZYSTANIA Z OPROGRAMOWANIA.

Niniejsza UMOWA LICENCYJNA jest prawnie wiążącą umową pomiędzy użytkownikiem a Sony Corporation („SONY”). UMOWA LICENCYJNA reguluje prawa i obowiązki użytkownika w zakresie SONY oprogramowania SONY lub licencjodawców SONY będących osobami trzecimi (w tym podmiotów powiązanych SONY) oraz ich odpowiednich podmiotów powiązanych (łącznie „DOSTAWCY BĘDĄCY OSOBAMI TRZECIMI”), włącznie z wszelkimi nowymi/ulepszonymi wersjami dostarczonymi przez SONY, wszelką dokumentacją w formie wydruku, dokumentacją dostępną w trybie on-line lub inną dokumentacją elektroniczną dla takiego oprogramowania, oraz wszelkimi plikami danych utworzonymi w wyniku działania takiego oprogramowania (łącznie „OPROGRAMOWANIE”). Niezależnie od powyższego, wszelkie oprogramowanie w ramach OPROGRAMOWANIA, będące przedmiotem oddzielnej umowy licencyjnej z użytkownikiem końcowym (w tym licencji publicznej GNU oraz

licencji Lesser/Library General Public License) będzie podlegało postanowieniom takiej oddzielnej umowy licencyjnej z użytkownikiem końcowym, a nie postanowieniom niniejszej UMOWY LICENCYJNEJ, w zakresie, w jakim wymaga tego taka oddzielna umowa licencyjna z użytkownikiem końcowym („OPROGRAMOWANIE OBJĘTE WYŁĄCZENIEM”).

LICENCJA NA OPROGRAMOWANIE

Niniejsze OPROGRAMOWANIE jest licencjonowane, nie sprzedawane. OPROGRAMOWANIE jest chronione prawem autorskim, przepisami prawa w zakresie własności intelektualnej oraz postanowieniami traktatów międzynarodowych.

PRAWA AUTORSKIE

Wszystkie prawa do OPROGRAMOWANIA, w tym prawo własności OPROGRAMOWANIA (w tym do, między innymi, obrazów, zdjęć, animacji, nagrań video, dźwięku, muzyki, tekstu i „apletów” zawartych w OPROGRAMOWANIU) są własnością SONY lub jednego, lub większej liczby DOSTAWCÓW BĘDĄCYCH OSOBAMI TRZECIMI.

UDZIELENIE LICENCJI

SONY udziela użytkownikowi licencji o ograniczonym zakresie na korzystanie z OPROGRAMOWANIA, wyłącznie w połączeniu z kompatybilnym urządzeniem użytkownika („URZĄDZENIE”) oraz wyłącznie do osobistego i niekomercyjnego użytku użytkownika. SONY oraz DOSTAWCY BĘDĄCY OSOBAMI TRZECIMI wyraźnie zastrzegają wszystkie prawa i tytuły (w tym, między innymi, prawa własności intelektualnej) do OPROGRAMOWANIA, które nie zostały w sposób wyraźny

przyznane użytkownikowi na podstawie niniejszej UMOWY LICENCYJNEJ.

WYMOGI I OGRANICZENIA

Użytkownik nie może kopiować, publikować, adaptować, odsprzedawać, podejmować prób uzyskania kodu źródłowego, modyfikować żadnego OPROGRAMOWANIA, stosować w stosunku do OPROGRAMOWANIA inżynierii wstecznej, dekompilować ani dekomponować żadnego OPROGRAMOWANIA, czy to w całości, czy w części, ani tworzyć żadnych dzieł pochodnych na bazie OPROGRAMOWANIA, chyba że OPROGRAMOWANIE jest przeznaczone do ułatwiania sporządzenia takich dzieł pochodnych. Użytkownik nie może modyfikować funkcji OPROGRAMOWANIA służącej do zarządzania prawami cyfrowymi ani w tę funkcję ingerować. Użytkownik nie może omijać, modyfikować, wyłączać ani obchodzić żadnej funkcji ani żadnego zabezpieczenia OPROGRAMOWANIA, ani żadnego mechanizmu połączonego operacyjnie z OPROGRAMOWANIEM. Użytkownik nie może wydzielić żadnej pojedynczej części składowej OPROGRAMOWANIA do użytku na więcej niż jednym URZĄDZENIU, chyba że uzyska na to wyraźną zgodę SONY. Użytkownik nie może usuwać, zmieniać, zakrywać ani niszczyć znaków towarowych ani informacji zamieszczonych na OPROGRAMOWANIU. Użytkownik nie może udostępniać, rozpowszechniać, wypożyczać, dzierżawić, sublicencjonować, przenosić, zbywać ani sprzedawać OPROGRAMOWANIA. Działanie oprogramowania, usług sieciowych lub innych produktów nie będących OPROGRAMOWANIEM, od których zależy działanie OPROGRAMOWANIA, może zostać zakłócone lub przerwane wedle uznania

dostawców (dostawców oprogramowania, dostawców usług lub SONY). SONY i tacy dostawcy nie gwarantują dalszej dostępności, bezawaryjnego działania lub braku modyfikacji takiego OPROGRAMOWANIA, usług sieciowych, treści lub innych produktów.

KORZYSTANIE Z OPROGRAMOWANIA W POŁĄCZENIU Z MATERIAŁAMI OBJĘTYMI PRAWAMI AUTORSKIMI

OPROGRAMOWANIE może być wykorzystywane przez użytkownika do oglądania, przechowywania, przetwarzania oraz do korzystania z treści stworzonych przez użytkownika i osoby trzecie. Treści takie mogą być chronione prawami autorskimi, innymi prawami własności intelektualnej i/lub na podstawie umów. Użytkownik zobowiązuje się korzystać z OPROGRAMOWANIA wyłącznie w sposób zgodny z takimi przepisami prawa i umowami, które mają zastosowanie do przedmiotowych treści. Użytkownik przyjmuje do wiadomości i uznaje, że SONY może zastosować odpowiednie środki w celu ochrony praw autorskich do treści przechowywanych, przetwarzanych lub wykorzystywanych przy pomocy OPROGRAMOWANIA. Środki takie obejmują, między innymi, zliczanie częstotliwości tworzenia kopii zapasowych lub przywracania danych użytkownika za pomocą pewnych funkcji OPROGRAMOWANIA, odmowę wyrażenia zgody na uruchomienie przywrócenia danych oraz rozwiązanie niniejszej UMOWY LICENCYJNEJ w przypadku niezgodnego z prawem korzystania z OPROGRAMOWANIA przez użytkownika.

SERWISY TREŚCIOWE

ZWRACAMY RÓWNIŻ UWAGĘ, ŻE OPROGRAMOWANIE MOŻE BYĆ PRZEZNACZONE DO UŻYTKU W POŁĄCZENIU Z TREŚCIAMI DOSTĘPNYMI ZA POŚREDNICTWEM JEDNEGO LUB WIĘKSZEJ LICZBY SERWISÓW TREŚCIOWYCH („SERWIS TREŚCIOWY”). KORZYSTANIE Z SERWISU I TREŚCI PODLEGA WARUNKOM ŚWIADCZENIA USŁUG PRZEZ DANY SERWIS TREŚCIOWY. W PRZYPADKU ODMOWY ZAAKCEPTOWANIE TYCH WARUNKÓW, ZAKRES KORZYSTANIA Z OPROGRAMOWANIA PRZEZ UŻYTKOWNIKA BĘDZIE OGRANICZONY. Użytkownik uznaje i wyraża zgodę na to, że pewne treści i usługi dostępne za pośrednictwem OPROGRAMOWANIA mogą być udostępniane przez osoby trzecie, nad którymi SONY nie sprawuje kontroli. KORZYSTANIE Z SERWISU TREŚCIOWEGO WYMAGA PODŁĄCZENIA DO INTERNETU. DOSTĘPNOŚĆ SERWISU TREŚCIOWEGO MOŻE ZOSTAĆ WSTRZYMANA W KAŻDYM CZASIE.

PODŁĄCZENIE DO INTERNETU I USŁUGI OSÓB TRZECICH

Użytkownik przyjmuje do wiadomości i uznaje, że dostęp do pewnych funkcji OPROGRAMOWANIA może wymagać podłączenia do Internetu, za które całkowitą odpowiedzialność ponosi użytkownik. Ponadto, Użytkownik ponosi całkowitą odpowiedzialność za wniesienie na rzecz osób trzecich opłat związanych z podłączeniem do Internetu, w tym, między innymi, opłat na rzecz dostawcy Internetu lub za połączenie. Działanie OPROGRAMOWANIA może być ograniczone w zależności od możliwości, szerokości pasma lub ograniczeń technicznych połączenia internetowego oraz usługi internetowej użytkownika. Za zapewnienie, jakość i bezpieczeństwo takiego podłączenia do

Internetu całkowitą odpowiedzialność ponosi osoba trzecia świadcząca przedmiotową usługę.

PRZEPISY W ZAKRESIE EKSPORTU I INNE REGULACJE

Użytkownik zobowiązuje się do przestrzegania wszystkich ograniczeń i regulacji w zakresie eksportu i re-eksportu, obowiązujących na terenie kraju zamieszkania użytkownika, oraz do niezbywania oraz niezezwalania na zbycie OPROGRAMOWANIA do kraju objętego zakazem lub w inny sposób z naruszeniem takich ograniczeń lub regulacji.

DZIAŁANIA O WYSOKIM RYZYKU

OPROGRAMOWANIE nie jest odporne na uszkodzenia, nie zostało zaprojektowane, wyprodukowane lub przeznaczone do użytku lub odsprzedaży jako urządzenie kontrolne dostępne w trybie on-line w wymagających bezawaryjnego działania warunkach niebezpiecznych, takich jak eksploatacja elektrowni jądrowych, nawigacja samolotów lub systemy łączności, kontrola ruchu powietrznego, aparatura do podtrzymywania życia lub systemy broni, w przypadku których awaria OPROGRAMOWANIA może spowodować śmierć, obrażenia cieleśne lub poważne uszkodzenie fizyczne lub zagrożenie dla środowiska („DZIAŁANIA O WYSOKIM RYZYKU”). SONY, każdy DOSTAWCA BĘDĄCY OSOBĄ TRZECIĄ oraz każdy z ich podmiotów powiązanych zrzeka się jakiegokolwiek wyraźnej lub dorozumianej gwarancji, obowiązku lub warunku w związku z DZIAŁANAMI O WYSOKIM RYZYKU.

WYŁĄCZENIE GWARANCJI NA OPROGRAMOWANIE

Użytkownik przyjmuje do wiadomości i akceptuje fakt, że używa OPROGRAMOWANIA na własną odpowiedzialność i że ponosi odpowiedzialność za używanie OPROGRAMOWANIA.

OPROGRAMOWANIE jest przekazywane „TAK JAK JEST”, bez jakiegokolwiek gwarancji, obowiązku lub warunku.

SONY i KAŻDY Z DOSTAWCÓW BĘDĄCYCH OSOBAMI TRZECIMI (dla celów niniejszego punktu, SONY i każdy z DOSTAWCÓW BĘDĄCYCH OSOBAMI TRZECIMI będą dalej łącznie zwani „SONY”) JEDNOZNACZNIE WYŁĄCZAJĄ WSZYSTKIE GWARANCJE, OBOWIĄZKI LUB WARUNKI, WYRAŻNE LUB DOROZUMIANE, W TYM, MIĘDZY INNYMI, DOROZUMIANE GWARANCJE W ZAKRESIE ZBYWALNOŚCI, BRAKU NARUSZEŃ LUB PRZYDATNOŚCI DO KONKRETNEGO CELU. SONY NIE GWARANTUJE, NIE USTANAWIA WARUNKU ANI NIE OŚWIADCZA, (A) ŻE FUNKCJE ZAWARTE W OPROGRAMOWANIU BĘDĄ SPEŁNIAŁY WYMAGANIA UŻYTKOWNIKA, ANI ŻE BĘDĄ ONE AKTUALIZOWANE, (B) ŻE OPROGRAMOWANIE BĘDZIE DZIAŁAŁO PRAWIDŁOWO LUB BEZBŁĘDNIE LUB ŻE BŁĘDY ZOSTANĄ USUNIĘTE, (C) ŻE OPROGRAMOWANIE NIE ZNISZCZY JAKIEGOKOLWIEK INNEGO OPROGRAMOWANIA, SPRZĘTU KOMPUTEROWEGO LUB DANYCH, (D) ŻE OPROGRAMOWANIE, USŁUGI SIECIOWE (W TYM INTERNET) LUB PRODUKTY (INNE NIŻ OPROGRAMOWANIE), OD KTÓRYCH ZALEŻY DZIAŁANIE OPROGRAMOWANIA, BĘDĄ NADAL DOSTĘPNE, BĘDĄ DZIAŁAŁY BEZ ZAKŁÓCEŃ I NIE ZOSTANĄ ZMODYFIKOWANE, I (E) W ZAKRESIE PRAWIDŁOWOŚCI, DOKŁADNOŚCI, NIEZAWODNOŚCI KORZYSTANIA Z

OPROGRAMOWANIA LUB WYNIKÓW KORZYSTANIA Z OPROGRAMOWANIA.

INFORMACJE LUB PORADY PRZEKAZANE NA PIŚMIE LUB USTNIE PRZEZ SONY LUB PRZEZ AUTORYZOWANEGO PRZEDSTAWICIELA SONY NIE BĘDĄ STANOWIŁY GWARANCJI, OBOWIĄZKU ANI WARUNKU, ANI ZWIĘKSZAŁY ZAKRESU NINIEJSZEJ GWARANCJI. JEŻELI OKAŻE SIĘ, ŻE OPROGRAMOWANIE JEST WADLIWE, CAŁKOWITY KOSZT NIEZBĘDNEGO SERWISU, NAPRAW I KOREKT PONOSI UŻYTKOWNIK. W JURYSDYKCJACH, W KTÓRYCH WYŁĄCZENIE DOROZUMIANYCH GWARANCJI JEST NIEDOPUSZCZALNE, POWYŻSZE WYŁĄCZENIE NIE MA ZASTOSOWANIA.

OGRANICZENIE ODPOWIEDZIALNOŚCI

SONY i KAŻDY Z DOSTAWCÓW BĘDĄCYCH OSOBAMI TRZECIMI (dla celów niniejszego punktu, SONY i każdy z DOSTAWCÓW BĘDĄCYCH OSOBAMI TRZECIMI będą dalej łącznie zwani „SONY”) NIE PONOSI ODPOWIEDZIALNOŚCI ZA JAKIEKOLWIEK SZKODY UBOCZNE LUB NASTĘPCZE SPOWODOWANE NARUSZENIEM JAKIKOLWIEK WYRAŃNYCH LUB DOROZUMIANYCH GWARANCJI, NARUSZENIEM UMOWY, NIEDBALSTWEM, NIE PONOSI RÓWNIEŻ ODPOWIEDZIALNOŚCI BEZWZGLĘDNEJ ANI INNEJ ODPOWIEDZIALNOŚCI NIEZALEŻNIE OD TEORII ODPOWIEDZIALNOŚCI PRAWNEJ DOTYCZĄCEJ OPROGRAMOWANIA, W TYM, MIĘDZY INNYMI, ZA ODSZKODOWANIA WYNIKAJĄCE Z UTRATY ZYSKÓW, UTRATY PRZYCHODÓW, UTRATY DANYCH, UTRATY MOŻLIWOŚCI KORZYSTANIA Z OPROGRAMOWANIA LUB ZWIĄZANEGO Z NIM SPRZĘTU KOMPUTEROWEGO, PRZESTOJU I CZASU UŻYTKOWNIKA,

NAWET W PRZYPADKU OTRZYMANIA PRZEZ KTÓRYKOLWIEK Z TYCH PODMIOTÓW INFORMACJI O MOŻLIWOŚCI WYSTĄPIENIA TAKIEJ SZKODY. W KAŻDYM WYPADKU, CAŁKOWITA ODPOWIEDZIALNOŚĆ TYCH PODMIOTÓW NA PODSTAWIE KTÓREGOKOLWIEK Z POSTANOWIEŃ NINIEJSZEJ UMOWY LICENCYJNEJ BĘDZIE OGRANICZAŁA SIĘ DO KWOTY RZECZYWIŚCIE ZAPŁACONEJ ZA PRODUKT. W KRAJACH, W KTÓRYCH WYŁĄCZENIE LUB OGRANICZENIE ODPOWIEDZIALNOŚCI ZA SZKODY UBOCZNE I NASTĘPCZE JEST NIEDOPUSZCZALNE, POWYŻSZE WYŁĄCZENIE LUB OGRANICZENIE NIE MA ZASTOSOWANIA.

FUNKCJA AUTOMATYCZNEJ AKTUALIZACJI

SONY lub DOSTAWCY BĘDĄCY OSOBAMI TRZECIMI mogą automatycznie aktualizować lub w inny sposób modyfikować OPROGRAMOWANIE, między innymi w celu ulepszenia funkcji zabezpieczeń, poprawy błędów lub ulepszenia funkcji, w trakcie komunikowania się przez użytkownika z serwerami SONY lub z serwerami osób trzecich, lub w innym czasie. Takie aktualizacje lub modyfikacje mogą spowodować usunięcie lub zmianę charakteru funkcji lub innych aspektów OPROGRAMOWANIA, w tym funkcji, na których użytkownik może polegać. Użytkownik niniejszym uznaje i wyraża zgodę na to, że takie działania mogą być prowadzone wedle wyłącznego uznania SONY i że SONY może uwarunkować dalsze korzystanie z OPROGRAMOWANIA od przeprowadzenia przez użytkownika pełnej instalacji takiej aktualizacji lub modyfikacji, lub od ich akceptacji. Wszelkie aktualizacje/modyfikacje są uznawane za OPROGRAMOWANIE dla

celów niniejszej Umowy Licencyjnej i będą stanowiły jego część. Akceptacja przez użytkownika niniejszej UMOWY LICENCYJNEJ oznacza wyrażenie przez niego zgody na takie aktualizacje / modyfikacje.

CAŁOŚĆ UMOWY, ZRZECZENIE SIĘ, ROZDZIELNOŚĆ POSTANOWIEŃ

Niniejsza UMOWA LICENCYJNA i polityka prywatności SONY, każda z nich z uwzględnieniem okresowych zmian i modyfikacji, stanowią łącznie całość umowy pomiędzy użytkownikiem a SONY w zakresie OPROGRAMOWANIA. Niewykonanie lub niedochodzenie przez SONY wykonania któregokolwiek z praw lub postanowień niniejszej Umowy Licencyjnej nie stanowi zrzeczenia się takiego prawa lub postanowienia. W przypadku uznania którejkolwiek części niniejszej Umowy Licencyjnej za nieważną, niezgodną z prawem lub niewykonalną, postanowienie takie zostanie wykonane w najszerszym zakresie, w jakim będzie to możliwe, tak aby zachować intencję niniejszej UMOWY LICENCYJNEJ, przy czym pozostałe jej części pozostaną w mocy i będą w pełni obowiązywały.

PRAWO WŁAŚCIWE I JURYSDYKCJA

Do niniejszej UMOWY LICENCYJNEJ nie ma zastosowania Konwencja Narodów Zjednoczonych o umowach międzynarodowej sprzedaży towarów. Niniejsza UMOWA LICENCYJNA podlega prawu japońskiemu, bez względu na postanowienia w sprawie kolizji przepisów prawnych. Wyłącznym miejscem rozstrzygnięcia wszystkich sporów wynikających z niniejszej UMOWY LICENCYJNEJ jest Sąd Rejonowy dla Tokyo w Japonii, a strony niniejszym wyrażają zgodę na miejsce postępowania i właściwość tego sądu.

ŚRODKI DOSTĘPNE NA ZASADZIE SŁUSZNOŚCI

Niezależnie od jakichkolwiek przeciwnych postanowień niniejszej UMOWY LICENCYJNEJ, użytkownik uznaje i wyraża zgodę na to, że jakikolwiek przypadek naruszenia lub niewykonania niniejszej UMOWY LICENCYJNEJ przez użytkownika spowoduje niemożliwą do naprawienia szkodę dla SONY, w przypadku której odszkodowanie pieniężne nie będzie wystarczające, a użytkownik wyraża zgodę na uzyskanie przez SONY zabezpieczenia lub zadośćuczynienia na zasadach słuszności, które SONY uzna za niezbędne lub stosowne w danych okolicznościach. SONY może również zastosować prawne i techniczne środki, w celu zapobieżenia naruszeniu UMOWY LICENCYJNEJ lub w celu dochodzenia wykonania UMOWY LICENCYJNEJ, w tym, między innymi, natychmiastowe wypowiedzenie użytkownikowi możliwości korzystania z OPROGRAMOWANIA, jeżeli SONY uzna wedle własnego uznania, że użytkownik narusza lub zamierza naruszyć niniejszą UMOWĘ LICENCYJNĄ. Środki te stanowią uzupełnienie innych środków, które mogą przysługiwać SONY zgodnie z prawem, na zasadzie słuszności lub zgodnie z umową.

WYPOWIEDZENIE

SONY może wypowiedzieć niniejszą Umowę Licencyjną w przypadku naruszenia przez użytkownika któregokolwiek z jej warunków, przy czym wypowiedzenie takie nie umniejszy zakresu praw przysługujących SONY. W przypadku takiego wypowiedzenia, użytkownik jest zobowiązany całkowicie zaprzestać korzystania z OPROGRAMOWANIA oraz zniszczyć wszystkie jego kopie.

ZMIANY

SONY ZASTRZEGA SOBIE PRAWO DO ZMIANY KAŻDEGO Z WARUNKÓW NINIEJSZEJ UMOWY LICENCYJNEJ WEDLE WŁASNEGO UZNANIA POPRZECZ ZAMIESZCZENIE ZAWIADOMIENIA NA WYZNACZONEJ PRZECZ SONY STRONIE INTERNETOWEJ, ZAWIADOMIENIE PRZESŁANE POCZTĄ ELEKTRONICZNĄ NA ADRES PODANY PRZECZ UŻYTKOWNIKA, POPRZECZ PRZEKAZANIE ZAWIADOMIENIA W RAMACH PROCESU OTRZYMYWANIA NOWYCH WERSJI/ AKTUALIZACJI LUB INNĄ, UZNANĄ PRAWNIE DROGĄ PRZEKAZYWANIA ZAWIADOMIEŃ. Użytkownik, który nie wyraża zgody na zmianę, powinien bezzwłocznie skontaktować się z SONY w celu uzyskania instrukcji. Korzystanie przez użytkownika z OPROGRAMOWANIA po dacie wejścia w życie takiego zawiadomienia będzie uznawane za wyrażenie przez użytkownika zgody na przestrzeganie takiej zmiany.

BENEFICJENCI BĘDĄCY OSOBAMI TRZECIMI

Każdy z DOSTAWCÓW BĘDĄCYCH OSOBAMI TRZECIMI zostaje w sposób wyraźny i zamierzony ustanowiony beneficjentem wszystkich postanowień niniejszej UMOWY LICENCYJNEJ w odniesieniu do OPROGRAMOWANIA takiej strony i będzie miał prawo do dochodzenia wykonania tych postanowień.

W przypadku jakichkolwiek pytań dotyczących niniejszej UMOWY LICENCYJNEJ, użytkownik może skontaktować się z SONY pisząc na odpowiedni adres na danym obszarze lub w danym kraju.

Copyright © 2014 Sony Corporation.

Środki ostrożności

Bezpieczeństwo

- Jeśli do zestawu dostanie się jakikolwiek przedmiot lub płyn, należy odłączyć przewód zasilania i przed dalszym użytkowaniem zestawu zlecić jego sprawdzenie wykwalifikowanej osobie.
- Nie wolno wspinać się na urządzenie główne ani na subwoofer, ponieważ grozi to upadkiem i obrażeniami ciała lub uszkodzeniem zestawu.

Źródła zasilania

- Przed uruchomieniem zestawu należy sprawdzić, czy napięcie robocze odpowiada napięciu w sieci lokalnej. Wielkość napięcia roboczego jest określona na tabliczce znamionowej znajdującej się z tyłu urządzenia głównego.
- Jeśli zestaw nie będzie używany przez dłuższy czas, należy upewnić się, że został odłączony od gniazda ściennego. Odłączając przewód zasilania, należy chwycić za wtyczkę; nie wolno ciągnąć za przewód.
- Ze względów bezpieczeństwa jeden bolec wtyczki jest szerszy od drugiego. Wtyczka może więc zostać podłączona do gniazda ściennego tylko w jeden sposób. Jeśli nie możesz do końca wprowadzić wtyczki do gniazda ściennego, skontaktuj się z dystrybutorem.
- Przewód zasilania należy wymieniać wyłącznie w specjalistycznych punktach serwisowych.

Nagrzewanie się urządzenia

Nagrzewanie się zestawu podczas pracy nie oznacza usterki. Jeśli zestaw jest ciągle używany przy wysokim poziomie głośności, temperatura zestawu z tyłu i z dołu obudowy znacznie rośnie. Aby uniknąć oparzenia, nie należy dotykać zestawu.

Lokalizacja urządzenia

- Nie należy instalować zestawu w pobliżu źródeł ciepła ani w miejscu narażonym na bezpośrednie działanie promieni słonecznych, nadmierny kurz lub wstrząsy mechaniczne.
- Z tyłu urządzenia głównego i subwoofera nie należy umieszczać żadnych przedmiotów, które mogłyby blokować otwory wentylacyjne i spowodować nieprawidłowe działanie.
- W pobliżu zestawu nie należy umieszczać żadnych metalowych przedmiotów innych niż odbiornik telewizyjny. Funkcje bezprzewodowe mogą być niestabilne.
- Jeśli zestaw jest używany w połączeniu z telewizorem, magnetowidem lub magnetofonem, mogą wystąpić zakłócenia, a jakoś obrazu może ulec pogorszeniu. W takim przypadku należy odsunąć zestaw od telewizora, magnetowidu lub magnetofonu.
- Należy zachować ostrożność, stawiając zestaw na powierzchniach o specjalnym wykończeniu (woskiem, olejem, politurą itp.), ponieważ mogą ulec poplamieniu lub odbarwieniu.
- Należy zachować ostrożność, aby nie zranić się o narożniki urządzenia głównego lub subwoofera.
- W przypadku wieszania urządzenia głównego na ścianie zachowaj pod nim odległość co najmniej 3 cm.
- Głośniki tego zestawu nie są ekranowane magnetycznie. Nie umieszczaj kart magnetycznych na zestawie lub w jego pobliżu.

Obsługa subwoofera

Podczas podnoszenia subwoofera nie należy wkladać ręki w szczelinę urządzenia. Może to spowodować uszkodzenie membrany głośnika. Podczas podnoszenia subwoofera należy podtrzymywać go od spodu.

Obsługa

Przed podłączeniem innych urządzeń należy wyłączyć zestaw i odłączyć przewód zasilania.

W razie wystąpienia nieregularności kolorów na ekranie pobliskiego telewizora

W przypadku niektórych typów telewizorów mogą wystąpić nieregularności kolorów.

W razie wystąpienia nieregularności kolorów...

Wyłącz telewizor, a następnie włącz go ponownie po upływie 15–30 minut.

Jeśli nieregularność kolorów jest ciągle widoczna...

Odsuń zestaw od telewizora.

Czyszczenie

Zestaw należy czyścić miękką, suchą ściereczką. Nie należy używać szorstkich ściereczek, proszku czyszczącego ani rozpuszczalników, takich jak alkohol lub benzyna.

W razie jakichkolwiek pytań lub problemów dotyczących zestawu należy skontaktować się z lokalnym przedstawicielem firmy Sony.

Zrzeczenie się odpowiedzialności w przypadku usług oferowanych przez stronę trzecie

Usługi sieciowe, zawartość oraz (system operacyjny i) oprogramowanie tego produktu mogą podlegać własnym warunkom i mogą zostać zmienione, przerwane lub zakończone w dowolnym czasie oraz mogą wymagać opłat, rejestracji lub danych karty kredytowej.

Uwagi o aktualizowaniu

Ten zestaw umożliwia automatyczne aktualizowanie oprogramowania, kiedy jest połączony z Internetem przy użyciu połączenia przewodowego lub bezprzewodowego.

W ten sposób można dodać nowe funkcje i cieszyć się większą wygodą i większym bezpieczeństwem użytkowania zestawu.

Jeżeli nie chcesz decydować się na funkcję automatycznego pobierania aktualizacji, istnieje możliwość wyłączenia tej funkcji za pomocą Sony | Music Center zainstalowanej na smartfonie lub tablecie. Jednak, nawet po jej wyłączeniu, zestaw może dokonywać automatycznych aktualizacji oprogramowania np. z powodów bezpieczeństwa. Aktualizacji oprogramowania można także dokonać, używając menu ustawień w przypadku gdy funkcja automatycznego aktualizowania jest wyłączona. Szczegółowe informacje można znaleźć w rozdziale „Korzystanie z wyświetlacza konfiguracji” (strona 61). Podczas instalacji aktualizacji nie należy używać zestawu.

Prawa autorskie i znaki towarowe

Zestaw wyposażono w systemy Dolby* Digital i DTS** Digital Surround System.

* Wyprodukowano na licencji Dolby Laboratories. Dolby, Dolby Atmos, Dolby Vision i symbol z podwójnym D są znakami towarowymi firmy Dolby Laboratories.

**Informacje na temat patentów DTS, zob. <http://patents.dts.com>.

Wyprodukowano na licencji DTS, Inc. DTS, symbol, DTS w połączeniu z symbolem, DTS:X i logo DTS:X są zastrzeżonymi znakami towarowymi lub znakami towarowymi firmy DTS, Inc. W Stanach Zjednoczonych i/lub w innych krajach. © DTS, Inc. Wszelkie prawa zastrzeżone.

Nazwa i logo BLUETOOTH® są zastrzeżonymi znakami towarowymi firmy Bluetooth SIG, Inc., a jakiegokolwiek ich wykorzystanie przez firmę Sony podlega licencji. Pozostałe znaki towarowe i nazwy handlowe należą do przedsiębiorstw, które je zarejestrowały.

Terminy HDMI, HDMI High Definition Multimedia Interface oraz logo HDMI są znakami towarowymi lub zarejestrowanymi znakami towarowymi HDMI Licensing Administrator, Inc. w Stanach Zjednoczonych i innych krajach.

Znak N jest znakiem towarowym lub zastrzeżonym znakiem towarowym firmy NFC Forum, Inc. w Stanach Zjednoczonych i innych krajach.

Android, Google, Google Play, Chromecast built-in i inne powiązane znaki i logo są znakami towarowymi firmy Google LLC.

Apple, iPhone, iPod i iPod touch są znakami towarowymi firmy Apple Inc. zastrzeżonymi w USA i innych krajach. App Store jest znakiem usługowym firmy Apple Inc.

Korzystanie ze znaku Made for Apple oznacza, że dane akcesorium zaprojektowano z przeznaczeniem dla produktów Apple wyszczególnionych na oznaczeniu i uzyskało ono certyfikat producenta dotyczący zgodności z normami Apple. Firma Apple nie ponosi odpowiedzialności za działanie tego urządzenia ani jego zgodność z normami prawnymi czy normami bezpieczeństwa.

Logo „BRAVIA” jest znakiem towarowym firmy Sony Corporation.

„ClearAudio+” jest znakiem towarowym firmy Sony Corporation.

WALKMAN® oraz logo WALKMAN® są zastrzeżonymi znakami towarowymi firmy Sony Corporation.

„PlayStation” to zarejestrowany znak handlowy firmy Sony Interactive Entertainment Inc.

Technologia i patenty kodowania dźwięku MPEG Layer-3 na licencji Fraunhofer IIS i Thomson.

Windows Media jest zastrzeżonym znakiem towarowym lub znakiem towarowym firmy Microsoft Corporation w Stanach Zjednoczonych i/lub innych krajach.

Produkt jest chroniony określonymi prawami własności intelektualnej firmy Microsoft Corporation. Zabrania się użytkowania lub dystrybucji takiej technologii oddzielnie od produktu bez licencji firmy Microsoft lub autoryzowanego podmiotu zależnego firmy Microsoft.

Oprogramowanie Opera® Devices SDK firmy Opera Software ASA. Copyright 1995-2016 Opera Software ASA. Wszelkie prawa zastrzeżone.



Wi-Fi®, Wi-Fi Protected Access® i Wi-Fi Alliance® są zastrzeżonymi znakami towarowymi Wi-Fi Alliance.

Wi-Fi CERTIFIED™, WPA™, WPA2™ i Wi-Fi Protected Setup™ są znakami towarowymi Wi-Fi Alliance.

LDAC™ i logo LDAC są znakami towarowymi firmy Sony Corporation. LDAC to stworzona przez firmę Sony technologia kodowania audio, która umożliwia przesyłanie Dźwięku wysokiej rozdzielczości (Hi-Res) nawet przez połączenie BLUETOOTH. W przeciwieństwie do innych technologii kodowania zgodnych z BLUETOOTH, takich jak SBC, ta technologia działa bez konwersji w dół dźwięku wysokiej rozdzielczości*, a także umożliwia przesyłanie mniej więcej trzy razy większej ilości danych** przez sieć bezprzewodową BLUETOOTH niż inne technologie, zapewniając przy tym niespotykaną jakość dźwięku. Jest to możliwe dzięki wydajnemu kodowaniu i optymalnemu tworzeniu pakietów.

* Z wyjątkiem materiałów w formacie DSD

**W porównaniu z technologią SBC (Subband Coding) po wybraniu szybkości bitowej 990 kb/s (96/48 kHz) lub 909 kb/s (88,2/44,1 kHz)

Niniejszy produkt zawiera oprogramowanie objęte licencją GNU General Public License („GPL”) lub licencją GNU Lesser General Public License („LGPL”). Przyznają one klientom prawo do pozyskiwania, modyfikowania i redystrybucji kodu źródłowego danego oprogramowania zgodnie z warunkami licencji GPL lub LGPL.

Szczegółowe informacje na temat licencji GPL, LGPL i innych licencji na oprogramowanie można znaleźć w pozycji [Informacje dotyczące licencji oprogramowania] w sekcji [Nastawienia systemu] menu [Konfiguracja] produktu.

Kod źródłowy oprogramowania wykorzystany w tym produkcie podlega licencji GPL oraz LGPL i jest dostępny w Internecie. Aby pobrać, odwiedź następującą witrynę:

Adres URL:

<http://oss.sony.net/Products/Linux>

Należy pamiętać, że Sony nie może odpowiedzieć na żadne pytania dotyczące zawartości tego kodu źródłowego.

„DSEE HX” jest znakiem towarowym firmy Sony Corporation.

DLNA™, logo DLNA i DLNA CERTIFIED™ są znakami towarowymi firmy Digital Living Network Alliance.

Logo „TRILUMINOS” i „TRILUMINOS” są zarejestrowanymi znakami towarowymi firmy Sony Corporation.

Ten produkt korzysta z oprogramowania Spotify, które podlega licencjom udzielanym przez strony trzecie, dostępne pod adresem*: <https://developer.spotify.com/third-party-licenses/>

Spotify i logo Spotify są znakami towarowymi firmy Spotify Group.*

* Ta funkcja może nie być dostępna w zależności od kraju i regionu.

Wszystkie inne znaki towarowe należą do odpowiednich właścicieli.

Indeks

A

Aktualizacja 62
Aktualizacja oprogramowania 62
ARC (Audio Return Channel) 11, 58, 66
Audio DRC 63
Automatyczna aktualizacja 67
Automatyczne uprawnienie dostępu do sieci domowej 68
Automatyczny tryb gotowości 66

B

Bluetooth Codec - AAC 64
Bluetooth Codec - LDAC 64
BT.2020 88

D

Diagnostyka łączności sieciowej 67
DSEE HX 63
Dźwięk transmisji multipleks 53

E

eARC (Enhanced Audio Return Channel) 11, 21, 58, 66
Efekt dźwiękowy 63

F

Format sygnału HDMI 20, 66, 87
Funkcja blokady rodzicielskiej 54

G

Gotowość Bluetooth 55, 64
Gotowość przez 55, 59, 66

H

HDCP 2.2 88
HDR 88

I

Informacja o aktualizacji progr. 67
Informacje dotyczące licencji oprogramowania 67
Informacje o systemie 67
Inicjalizuj informacje osobiste 68
IR-Repeater 65

J

Jakość odtw. Bezprzewodowego 65
Język menu ekranowego 65

K

Kontrola dostępu do sieci domowej 68

L

Lista urządzeń 64
Łatwa konfiguracja 68

N

Nast. aut. Aktualizacji 67
Nastawienia audio 63
Nastawienia Bluetooth 64
Nastawienia dla Internetu 67
Nastawienia sieciowe 67
Nastawienia systemu 65
Nastawienia wideo 62
Nazwa urządzenia 67
NFC 39

P

Pilot zdalnego sterowania 13, 56
Podłączenie subwoofera bezprzewodowego 65
PRTCT 79

R

Resetowanie 68, 80
Rozdzielczość wyjścia wideo 62

S

Sieć 23
Sony | Music Center 44
Status połączenia sieci 67
Sterowanie przez HDMI 57, 65
Sterowanie zewnętrzne 68
Strefa czasowa 67
Subwoofer 34, 51, 74
Szybki start/Gotowość sieciowa 55, 66

T

Tryb Bluetooth 64

Tryb wejścia audio TV 66

U

Ust. pom. wej. 68

Ustawienia głośników 63

Ustawienia HDMI 65

Ustawienia serwera połączenia 67

W

Wideo bezpośrednie 62

Wyjście audio 63

Y

YCbCr/RGB (HDMI) 62

Z

Zresetuj do nastawień fabrycznych
68, 80