

Canon

EOS RP

POLSKI

Zaawansowana instrukcja obsługi

Wprowadzenie

Przed rozpoczęciem fotografowania należy przeczytać poniższe informacje

Aby zapobiec problemom i innym wypadkom podczas fotografowania, w pierwszej kolejności zapoznaj się z częścią „Instrukcje bezpieczeństwa” (📖25–📖27) oraz „Zalecenia dotyczące obsługi” (📖28–📖30). Należy również dokładnie zapoznać się z tym podręcznikiem, aby prawidłowo posługiwać się aparatem.

Z niniejszej instrukcji można korzystać podczas użytkowania aparatu, aby dokładniej zapoznać się z jego funkcjami

Podczas czytania niniejszej instrukcji wykonaj kilka zdjęć testowych i sprawdź, czy zostały prawidłowo zarejestrowane. Pozwoli to lepiej zrozumieć funkcjonowanie aparatu. Ten podręcznik należy przechowywać w bezpiecznym miejscu, aby możliwe było ponowne zapoznanie się z nim w razie potrzeby.

Testowanie aparatu przed rozpoczęciem pracy oraz kwestie odpowiedzialności prawnej

Po wykonaniu zdjęć wyświetl je i sprawdź, czy zostały prawidłowo zarejestrowane. W przypadku awarii aparatu lub karty pamięci i braku możliwości zarejestrowania obrazów lub ich przesłania do komputera firma Canon nie ponosi odpowiedzialności za jakiegokolwiek spowodowane tym straty lub niedogodności.

Prawa autorskie

Prawa autorskie w niektórych krajach zabraniają nieautoryzowanego użycia obrazów zapisanych aparatem (lub muzyki/obrazów z muzyką przeniesioną na kartę pamięci) dla celów innych niż własna rozrywka. Należy pamiętać, że w przypadku niektórych występów publicznych, wystaw itp. może obowiązywać zakaz fotografowania, nawet w celach prywatnych.

Lista elementów zestawu

Przed rozpoczęciem użytkowania aparatu należy sprawdzić, czy wraz z aparatem zostały dostarczone poniższe elementy. W przypadku braku jakiegokolwiek z nich należy skontaktować się ze sprzedawcą.



Aparat
(z deklem na korpus)



Akumulator LP-E17
(z pokrywą ochronną)



Ładowarka
LC-E17E*

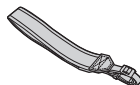

Pasek na rękę

* Ładowarka LC-E17E jest dostarczana z przewodem zasilającym.

- Z aparatem nie jest dostarczana karta pamięci (📖10), kabel interfejsu ani kabel HDMI.
- Szczegółowe informacje na temat Zaawansowanej instrukcji obsługi i Instrukcji obsługi znajdują się na następnej stronie.
- W przypadku zakupu zestawu obiektywu należy sprawdzić, czy obiektywy zostały dołączone.
- Należy zachować ostrożność, aby nie zgubić żadnego z powyższych elementów.



- W przypadku zapotrzebowania na instrukcje obsługi obiektywu można je pobrać z witryny internetowej firmy Canon (📖4).
- Instrukcje obsługi obiektywu (pliki PDF) są przeznaczone dla obiektywów sprzedawanych osobno. Należy pamiętać, że w przypadku zakupu zestawu obiektywu, niektóre znajdujące się w nim akcesoria mogą nie odpowiadać wymienionym w instrukcji obsługi obiektywu.

Instrukcje obsługi



Instrukcja obsługi dołączona do aparatu zawiera podstawowe instrukcje dotyczące funkcji aparatu i Wi-Fi. Zaawansowaną instrukcję obsługi (niniejszy plik PDF) zawierającą pełne instrukcje można pobrać ze strony internetowej firmy Canon na komputer lub inne urządzenie.

Pobieranie Zaawansowanej instrukcji obsługi / Instrukcji obsługi

Zaawansowaną instrukcję obsługi i Instrukcje obsługi dotyczące obiektywów i oprogramowania (pliki PDF) można pobrać ze strony internetowej firmy Canon na komputer lub inne urządzenie.

● Strona pobierania

www.canon.com/icpd

- Zaawansowana instrukcja obsługi
- Instrukcja obsługi obiektywu
- Instrukcja obsługi oprogramowania



- Do wyświetlenia plików PDF wymagane jest oprogramowanie Adobe umożliwiające przeglądanie plików PDF, takie jak Adobe Acrobat Reader DC (zaleca się korzystanie z najnowszej wersji).
- Program Adobe Acrobat Reader DC można bezpłatnie pobrać z Internetu.
- Aby otworzyć pobrany plik PDF, kliknij go dwukrotnie.
- Aby dowiedzieć się, jak korzystać z oprogramowania do wyświetlania plików PDF, zapoznaj się z jego sekcją pomocy.

Pobieranie Zaawansowanej instrukcji obsługi / Instrukcji obsługi za pomocą kodu QR

Zaawansowaną instrukcję obsługi i Instrukcje obsługi dotyczące obiektywów i oprogramowania (pliki PDF) można pobrać na smartfon lub tablet, używając kodu QR.

www.canon.com/icpd



- Do odczytania kodu QR wymagana jest aplikacja.
- Wybierz kraj lub region, a następnie pobierz Zaawansowaną instrukcję obsługi / Instrukcje obsługi.
- Wybierz [**📄: Adres URL instrukcji/oprogram.]** aby wyświetlić na ekranie aparatu kod QR.

Szybkie wprowadzenie

1

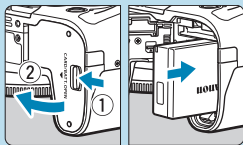

Włóż akumulator (📖42).

- Po zakupie należy naładować akumulator, aby zacząć z niego korzystać (📖40).

2

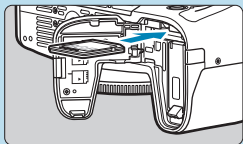

Wsuń kartę (📖42).

- Skieruj stronę karty z etykietą ku tylnej ściance aparatu, a następnie wsuń kartę do gniazda karty.

3

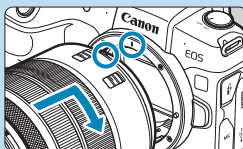

Zamontuj obiektyw (📖48).

- Wyrównaj czerwony wskaźnik mocowania na obiektywie z czerwonym wskaźnikiem mocowania na aparacie, aby zamocować obiektyw.
- Upewnij się, że przełącznik trybu ostrości na obiektywie znajduje się w pozycji <AF> (📖48).

4

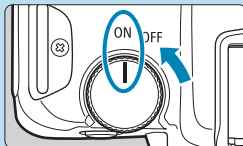

Ustaw przełącznik zasilania w pozycji <ON> (📖46).

5

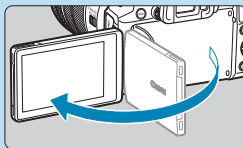

Odchyl ekran (📖45).

- Jeśli zostanie wyświetlony ekran konfiguracji daty/godziny/strefy czasowej, przejdź do 📖374.

6

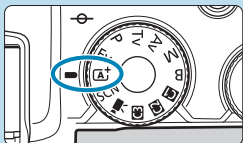

Ustaw pokrętko wyboru trybów w pozycji <A+> (📖68).

- Wszystkie niezbędne ustawienia aparatu zostaną wyregulowane automatycznie.

7



Ustaw ostrość na obiekt (📖54).

- Wokół wykrytej twarzy pojawi się ramka <□> (punkt AF).
- Naciśnij spust migawki do połowy. Spowoduje to ustawienie ostrości aparatu na obiekt.

8



Zrób zdjęcie (📖54).

- Aby zrobić zdjęcie, naciśnij spust migawki do końca.

9

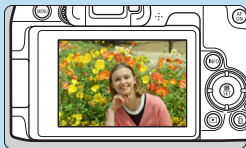







Przejrzyj zdjęcie.





- Przechwycony obraz będzie wyświetlany na ekranie przez około 2 sekundy.
 - Aby wyświetlić go ponownie, naciśnij przycisk <▶> (📖296).
- Informacje dotyczące wyświetlania zapisanych obrazów można znaleźć w części „Odtwarzanie obrazów” (📖296).
 - Informacje dotyczące usuwania obrazów można znaleźć w części „Usuwanie obrazów” (📖314).

Informacje dotyczące niniejszej instrukcji

Ikony w niniejszej instrukcji obsługi

-  : Oznacza pokrętko główne.
-  : Oznacza pokrętko szybkiej kontroli.
-  : Oznacza kierunek odpowiadający przyciskom nawigacji <⬅>.
-  : Oznacza pierścień sterowania obiektywem.
-  : Oznacza przycisk zatwierdzania ustawień.
-  : Oznacza czas trwania (w *sekundach) działania przycisku naciśniętego przez użytkownika liczony od chwili zwolnienia przycisku.

* Ponadto w niniejszej instrukcji obsługi przy omawianiu określonych operacji i funkcji zostały przedstawione także ikony i symbole znajdujące się na przyciskach aparatu i wyświetlane na jego ekranie.

- ☆ (w tytułach strony) : Funkcje dostępne tylko w trybach strefy twórczej: (tryb <Fv>, <P>, <Tv>, <Av>, <M>, lub) lub w filmów zarejestrowanych z ręczną regulacją ekspozycji.
- *** : Numery stron, na których można znaleźć więcej informacji.
-  : Ostrzeżenie przed problemami dotyczącymi fotografowania.
-  : Informacje dodatkowe.
-  : Wskazówki lub porady umożliwiające uzyskanie lepszych wyników fotografowania.
- ?
- : Porada dotycząca rozwiązywania problemów.

Podstawowe założenia w instrukcji obsługi, przykładowe zdjęcia

- Przed wykonaniem jakichkolwiek czynności upewnij się, że przełącznik zasilania jest ustawiony w pozycji <ON>, a blokada kilku funkcji jest wyłączona (📖46, 📖58).
- Przyjęto również założenie, że dla wszystkich ustawień menu i funkcji indywidualnych wybrano wartości domyślne.
- W celach prezentacyjnych instrukcje przedstawiają aparat z dołączonym obiektywem RF24-105mm F4 L IS USM.
- Przykładowe zdjęcia wyświetlane na aparacie i stosowane w instrukcji dostarczone są wyłącznie w celach poglądowych.
- W odniesieniu do obiektywów EF lub EF-S zakłada się, że używany jest adapter mocowania.

Zgodne karty

Niżej wymienione rodzaje kart mogą być stosowane z aparatem niezależnie od ich pojemności. **Jeśli karta jest nowa lub została sformatowana (zainicjalizowana) w innym aparacie lub w komputerze, zaleca się przeprowadzenie formatowania karty w tym aparacie** (📖367).

● Karty pamięci SD/SDHC/SDXC

Obsługiwane są karty UHS-II i UHS-I.

Karty umożliwiające nagrywanie filmów

Podczas filmowania należy korzystać z karty o dużej pojemności i wystarczającej wydajności (wystarczającej szybkości zapisu i odczytu) do obsługi wybranej wielkości nagrywanego filmu. Aby uzyskać więcej informacji, patrz 📖586.



W niniejszej instrukcji słowo „karta” odnosi się do kart pamięci SD, SDHC i SDXC.

* **Aparat nie jest dostarczany z kartą do zapisywania zdjęć/filmów.** Należy zakupić ją osobno.

Rozdziały

Wprowadzenie	2
<hr/>	
Przygotowanie i czynności podstawowe	39
<hr/>	
Podstawowe czynności fotografowania	67
<hr/>	
Strefa twórcza	95
<hr/>	
Fotografowanie	109
<hr/>	
Odtwarzanie	293
<hr/>	
Nastawy	357
<hr/>	
Funkcje Wi-Fi (komunikacji bezprzewodowej)	415
<hr/>	
Funkcje indywidualne / Moje menu	523
<hr/>	
Informacje pomocnicze	553
<hr/>	

Spis treści

Wprowadzenie	2
Lista elementów zestawu	3
Instrukcje obsługi	4
Szybkie wprowadzenie	6
Informacje dotyczące niniejszej instrukcji	8
Zgodne karty	10
Rozdziały.....	11
Spis treści.....	12
Spis funkcji.....	21
Instrukcje bezpieczeństwa	25
Zalecenia dotyczące obsługi.....	28
Nazwy części	31
Przygotowanie i czynności podstawowe	39
Ładowanie akumulatora	40
Wymywanie akumulatora i karty	42
Korzystanie z ekranu	45
Włączanie zasilania	46
Montowanie i zdejmowanie obiektywu	48
Montowanie i odłączanie obiektywów EF/EF-S	50
Korzystanie z wizjera	52
Podstawowa obsługa urządzenia	53
Obsługa menu i ustawienia	60
Obsługa ekranu dotykowego	64
Szybkie nastawy	65

Podstawowe czynności fotografowania 67

Fotografowanie z pełną automatyką (Inteligentna scena auto)	68
Techniki w trybie pełnej automatyki (Inteligentna scena auto)	71
Tryb specjalnego ujęcia	75
Wykonywanie zdjęć portretowych	77
Wykonywanie zdjęć grupowych	78
Fotografowanie krajobrazów	79
Fotografowanie poruszających się obiektów	80
Fotografowanie dzieci	81
Panoramowanie	82
Fotografowanie z małych odległości	84
Fotografowanie żywności	85
Fotografowanie portretów nocnych (ze statywem)	86
Fotografowanie scen nocnych (z ręki)	87
Fotografowanie pod światło	88
Fotografowanie ciche	89
Przestrogi dotyczące trybów <SCN>	90

Strefa twórcza 95

Programowa AE	96
Preselekcja czasu	98
Preselekcja przysłony	100
Ręczna regulacja ekspozycji	102
Elastyczna preselekcja AE	104
Długie czasy ekspozycji (Bulb)	106

Fotografowanie	109
Wykonywanie zdjęć	110
Menu kart: Fotografowanie	111
Ustawienia jakości obrazu	116
Ustawianie kadrowania/formatu obrazu	119
Ustawianie czasu kontrolnego wyświetlania	122
Korekta aberracji obiektywu spowodowanych jego charakterystyką optyczną.....	123
Ustawianie wymaganej korekty ekspozycji	128
Sekwencja naświetlania (AEB)	129
Ustawianie czułości ISO dla zdjęć	131
Automatyczne korygowanie jasności i kontrastu	136
Priorytet jasnych partii obrazu.....	137
Ustawianie timera pomiarowego.....	138
Symulacja ekspozycji.....	139
Ustawianie balansu bieli	140
Korekcja balansu bieli	145
Ustawianie przestrzeni kolorów	147
Wybieranie stylu obrazów	148
Dostosowywanie stylu obrazów	152
Rejestrowanie stylu obrazów	155
Ustawianie redukcji zakłóceń	157
Dołączanie danych dla retuszu kurzu	161
Fotografowanie z użyciem migawki dotykowej	163

Ekspozycje wielokrotne.....	165
Fotografowanie w trybie HDR (Wysoki Zakres Dynamiki)	171
Fotografowanie z samowyzwalaczem interwałowym.....	176
Redukcja migotania	179
Wybór prędkości wyświetlania dla szybkiej serii zdjęć.....	181
Przypomnienie o karcie.....	182
Ustawianie AF dotykowego z przeciągnięciem.....	183
Wybór działania AF	185
Wybór metody AF.....	188
Ustawianie ostrości na oczach ludzi	198
Ustawianie funkcji Ciągły AF	199
Ustawianie ręcznej ostrości dla obiektywu.....	200
Konfiguracja oświetlenia wspomagającego AF	201
Bracketing ostrości.....	202
Wybór trybu wyzwalania migawki	206
Korzystanie z samowyzwalacza	209
Wybór trybu pomiaru.....	211
Blokada ekspozycji do fotografowania (Blokada AE).....	213
Ręczna regulacja ostrości.....	214
Fotografowanie ze zdalnym wyzwalaniem.....	217
Korzystanie z elektronicznego wężyka spustowego	219
Fotografowanie z lampą błyskową.....	220
Konfigurowanie funkcji lampy błyskowej.....	222
Ogólne informacje na temat wykonywania zdjęć.....	231

Nagrywanie filmów 235

Menu kart: filmowanie	236
Nagrywanie filmów	239
Nagrywanie filmów HDR	247
Ustawianie wielkości nagrywanego filmu	249
Kadrowanie filmu	256
Ustawianie nagrywania dźwięku	257
Cyfrowa stabilizacja filmu	260
Nagrywanie filmów poklatkowych	262
Nagrywanie migawek wideo	274
Konfigurowanie funkcji Filmowy Serwo AF	280
Inne funkcje menu	285
Ogólne przestrogi dotyczące filmowania	291

Odtwarzanie 293

Menu karty: Odtwarzanie	294
Odtwarzanie obrazów	296
Powiększanie obrazów	299
Indeks (wyświetlanie wielu obrazów)	300
Odtwarzanie filmów	301
Edytowanie pierwszej i ostatniej sceny filmu	304
Przechwytywanie klatek z filmów 4K lub filmów poklatkowych 4K	306
Odtwarzanie na ekranie telewizora	308
Ochrona obrazów	310
Obracanie obrazów	313

Usuwanie obrazów	314
Standard DPOF (Digital Print Order Format)	318
Wybieranie obrazów do fotoksiążki	322
Obróbka obrazów RAW za pomocą aparatu	325
Zastosowywanie ulubionych efektów (Twórcze wspomaganie)	331
Wybór rodzaju obróbki obrazu RAW	333
Edytowanie albumu migawek wideo	334
Kadrowanie obrazów JPEG	337
Zmiana rozmiaru obrazów JPEG	339
Ustawianie ocen	340
Pokaz przezroczy (Automatyczne odtwarzanie)	343
Filtrowanie obrazów do odtwarzania	345
Przeskok wyświetlania (przeoglądanie obrazów z przeskokiem)	347
Dostosowywanie wyświetlanych informacji o odtwarzaniu	349
Wyświetlanie alarmu prześwietlenia	351
Wyświetlanie punktu AF	352
Wyświetlanie siatki	353
Określanie pierwszego obrazu wyświetlanego po rozpoczęciu odtworzenia	354
Ustawianie początkowego stopnia powiększenia i położenia	355

Nastawy

357

Menu kart: Nastawy	358
Tworzenie i wybieranie folderu	361
Metody tworzenia numerów plików	363

Konfigurowanie automatycznego obracania obrazów pionowych	366
Formatowanie kart pamięci	367
Konfigurowanie przewodnika trybu fotografowania	369
Wyświetlanie przewodnika po funkcjach.....	370
Ustawienia trybu Eco	371
Ustawienia funkcji oszczędzania energii.....	372
Regulacja jasności ekranu	373
Ustawianie daty, godziny i strefy czasowej	374
Wybór języka interfejsu	377
Ustawianie standardu TV	378
Konfiguracja czułości sterowania dotykiem	379
Wyłączanie sygnałów dźwiękowych podczas pracy aparatu	380
Sprawdzanie danych akumulatora	381
Czyszczenie matrycy	382
Ustawianie wyjściowej rozdzielczości HDMI	386
Odtwarzanie obrazów RAW w telewizorach HDR.....	387
Dostosowywanie informacji wyświetlanych podczas fotografowania	388
Ustawianie priorytetu dla parametrów fotografowania	393
Ustawianie formatu wyświetlania w wizjerze	393
Ustawianie trybu wyświetlania	394
Dostosowywanie funkcji spustu migawki pod kątem nagrywania filmów	395
Pomoc.....	396
Konfiguracja funkcji bezprzewodowych	398

Geoznakowanie obrazów.....	402
Ustawianie blokady kilku funkcji.....	407
Rejestrowanie własnych trybów fotografowania	408
Przywracanie ustawień domyślnych aparatu	410
Ustawianie informacji o prawach autorskich	411
Sprawdzanie innych informacji	413

Funkcje Wi-Fi (komunikacji bezprzewodowej) 415

Możliwości funkcji Wi-Fi (komunikacji bezprzewodowej)	416
Nawiązywanie połączenia ze smartfonem za pośrednictwem sieci Wi-Fi.....	419
Nawiązywanie połączenia z komputerem za pośrednictwem sieci Wi-Fi.....	453
Nawiązywanie połączenia z drukarką za pomocą sieci Wi-Fi	461
Wysyłanie obrazów do usługi internetowej	473
Nawiązywanie połączenia Wi-Fi za pośrednictwem punktów dostępu	488
Ponowne łączenie przez Wi-Fi.....	493
Zmianie lub usuwanie nastaw połączenia.....	496
Kasowanie ustawień komunikacji bezprzewodowej do wartości domyślnych	498
Ekran Informacje wyświetlane	499
Reagowanie na komunikaty o błędach	500
Uwagi dotyczące funkcji komunikacji bezprzewodowej	511
Zabezpieczenia	513
Sprawdzanie nastaw sieciowych	514

Ekran [Ustawienia komun. bezprzew.]	515
Ekran [Ustawienia Wi-Fi]	516
Obsługa wirtualnej klawiatury	517
Ręczne konfigurowanie adresu IP	518
Wyświetlacz stanu łączności Wi-Fi/Bluetooth	520

Funkcje indywidualne / Moje menu **523**

Karty menu: Dostosowanie	524
Ustawianie funkcji indywidualnych.....	525
Ustawienia funkcji indywidualnych.....	526
Kasowanie ustawień funkcji indywidualnych.....	546
Menu kart: Moje menu	547
Zapisywanie pozycji na karcie Moje menu.....	548

Informacje pomocnicze **553**

Omówienie oprogramowania	554
Pobieranie obrazów na komputer	556
Ładowanie akumulatora w aparacie	558
Korzystanie z uchwyty przedłużającego	560
Rozwiązywanie problemów.....	562
Kody błędów	581
Dane o wydajności.....	582
Ekran informacji	591
Skorowidz.....	605

Spis funkcji

Zasilanie

- Ładowanie akumulatora (📖40)
- Stan akumulatora (📖47)
- Sprawdzanie danych akumulatora (📖381)
- Tryb Eco (📖371)
- Oszczędz. energii (📖372)

Karty

- Formatowanie (📖367)
- Zwolnienie migawki bez karty (📖182)
- Karty zgodne z funkcją nagrywania filmu (📖585)

Obiektyw

- Zakładanie (📖48, 📖50)
- Zdejmowanie (📖49, 📖51)
- Wyzwalanie migawki bez obiektywu (📖544)

Nastawy podstawowe

- Wybór języka (📖377)
- Data/czas/strefa (📖374)
- Sygnalizator dźwiękowy (📖380)
- Informacje o prawach autorskich (📖411)
- Kasowanie nastaw aparatu (📖410)

Wizjer

- Regulacja dioptrii (📖52)
- Wyświetlanie informacji w wizjerze (📖389)
- Pionowy ekran wizjera (📖390)
- Format ekranu wizjera (📖393)

Ekran

- Odchylany (📖45)
- Sterowanie dotykiem (📖64)
- Jasność (📖373)
- Ustawienia wyświetlania (📖394)
- Poziomica elektroniczna (📖388)
- Pomoc (📖396)

AF

- Działanie AF (📖185)
- Metoda AF (📖188)
- Wybieranie punktu AF (📖193)
- AF z detekcją oczu (📖198)
- Ciągły AF (📖199)
- AF dotknięcie z przeciągnięciem (📖183)
- Nastawy wyróżniania MF (📖216)
- Ręczna regulacja ostrości (📖214)
- Elektroniczna ostrość ręczna (📖200)

Pomiar

- Tryb pomiaru (📖211)

Wyzwalanie

- Tryb wyzwalania migawki (📖206)
- Samowyzwalacz (📖209)
- Maksymalna liczba zdjęć seryjnych (📖118)

Ustawienia rejestracji obrazów

- Tworzenie/wybór folderu (📖361)
- Numery plików (📖363)

Jakość obrazu

- Jakość obrazu (📖116)
- Kadrowanie fotografii/format obrazu (📖119)
- Czulość ISO (zdjęcia) (📖131)
- Styl obrazów (📖148).
- Balans bieli (📖140)
- Auto Lighting Optimizer (Automatyczny optymalizator jasności) (📖136)
- Redukcja zakłóceń wysokiej czulości ISO (📖157)
- Redukcja zakłóceń długiego czasu naświetlania (📖159)
- Priorytet jasnych partii obrazu (📖137)
- Korekcja aberracji obiektywu (📖123)
- Redukcja migotania (📖179)
- Przestrzeń kolorów (📖147)

Fotografowanie

- Tryb fotografowania (📖34)
- Tryb HDR (📖171)
- Ekspozycje wielokrotne (📖165)
- Timer funkcji Bulb (📖107)
- Podgląd głębi ostrości (📖101)
- Elektroniczny wężyk spustowy (📖219)
- Pilot (📖217)
- Szybkie nastawy (📖65)
- Migawka dotykowa (📖163)
- Widok powiększony (📖195)
- Wyświetlanie siatki (📖390)
- Ekran informacji o obrazie (📖388)
- Ustawienia wyświetlania (📖394)
- Blokada kilku funkcji (📖58)
- Kody błędów (📖581)

Ekspozycja

- Korekta ekspozycji (📖128)
- Korekta ekspozycji za pomocą automatycznej czulości M+ISO (📖103)
- Sekwencja naświetlania (📖129)
- Blokada AE (📖213)
- Bezpieczne przesuwanie ekspozycji (📖529)
- Symulacja ekspozycji (📖139)

Lampa błyskowa

- Zewnętrzna lampa błyskowa (📖220)
- Korekta ekspozycji lampy (📖220)
- Blokada ekspozycji lampy (📖220)
- Nastawy lampy (📖225)
- Ustawienia funkcji indywidualnych lampy błyskowej (📖230)

Nagrywanie filmu

- Nagrywanie z automatyczną regulacją ekspozycji (📖239)
- Nagrywanie z ręczną regulacją ekspozycji (📖241)
- Czulość ISO (film) (📖286)
- Filmowy Serwo AF (📖280)
- Czulość śledzenia w Filmowym Serwo AF (📖282)
- Szybkość Filmowego Serwo AF (📖283)
- Wielkość nagrywanego filmu (📖249)
- Kadrowanie filmu (📖256)
- Film HDR (📖247)
- Film poklatkowy (📖262)
- Migawka wideo (📖274)
- Nagrywanie dźwięku (📖257)
- Mikrofon (📖258)
- Filtr wiatru (📖257)
- Tłumik (📖258)
- Automatyczna wolna migawka (📖288)
- Av z dokładnością do 1/8 stopnia (📖289)
- Wyjście HDMI (📖290)
- Fotografowanie ze zdalnym wyzwaniem (📖285)

Odtwarzanie

- Czas kontrolnego wyświetlania (📖122)
- Wyświetlanie pojedynczego obrazu (📖296)
- Ekran informacji o obrazie (📖597)
- Wyświetlanie siatki (📖353)
- Odtwarzanie dotykiem (📖298)
- Wyśw. inf. o odtwarzaniu (📖349)
- Indeks (📖300)
- Przeglądanie obrazów (przeskok wyświetlania) (📖347)
- Ustawianie kryteriów wyszukiwania obrazu (📖345)
- Widok powiększony (📖299)
- Obrót obrazu (📖313)
- Ochrona (📖310)
- Ocena (📖340)
- Odtwarzanie filmów (📖301)
- Edytowanie pierwszej i ostatniej sceny filmu (📖304)
- Przechwytywanie klatek (4K Przechwytywanie klatek) (📖306)
- Pokaz przezroczy (📖343)
- Wyświetlanie obrazów na ekranie telewizora (📖308)
- Usuwanie (📖314)

Edycja obrazów

- Obróbka obrazu RAW (📖325)
- Zmiana rozmiaru obrazów JPEG (📖339)
- Kadrowanie obrazów JPEG (📖337)

Polecenie wydruku obrazów

- Polecenie wydruku obrazów (DPOF) (📖318)
- Opcje fotoksiążki (📖322)

Ustawienia niestandardowe

- Funkcje indywidualne (C.Fn) (📖524)
- Dostosowywanie operacji (📖537)
- Moje menu (📖548)
- Własny tryb fotografowania (📖408)

Czyszczenie matrycy i usuwanie kurzu

- Czyszczenie matrycy (📖382)
- Dołączanie danych dla retuszu kurzu (📖161)
- Ręczne czyszczenie matrycy (📖384)

Oprogramowanie

- Pobieranie i instalacja (📖554)
- Instrukcje obsługi oprogramowania (📖555)

Funkcje bezprzewodowe

- Podłącz do smartfona (📖419)
- Automatyczne wysyłanie zdjęć do smartfonów (📖439)
- Zdalne wyzwalanie (EOS Utility) (📖453)
- Aut. wysył. obr. do komputera (📖458)
- Drukuj na drukarce Wi-Fi (📖461)
- Przełącz do serwisu internet. (📖473)
- Kasuj ustawienia bezprzew. (📖498)

Instrukcje bezpieczeństwa

Należy przeczytać te instrukcje, aby poprawnie użytkować urządzenie. Postępuj zgodnie z tymi instrukcjami, by zapobiec szkodom lub obrażeniom ciała operatora produktu oraz innych osób.

 **OTRZEŻENIE:** Zagrożenie poważnymi obrażeniami lub śmiercią.

- Produkt należy przechowywać w miejscach niedostępnych dla małych dzieci. Pasek owinięty wokół ludzkiej szyi osoby może spowodować uduszenie. Połknięcie części lub dostarczonych elementów aparatów albo akcesoriów stwarza niebezpieczeństwo. W przypadku połknięcia należy zasięgnąć natychmiastowej pomocy lekarskiej.
- Połknięcie akumulatora stanowi zagrożenie. W przypadku połknięcia należy zasięgnąć natychmiastowej pomocy lekarskiej.
- Do użytkowania produktu korzystać tylko ze źródeł zasilania określonych w niniejszej instrukcji obsługi.
- Nie demontować ani nie modyfikować urządzenia.
- Nie narażać urządzenia na silne uderzenia i drgania.
- Nie dotykać odsłoniętych części wewnętrznych.
- Zaprzestać używania produktu w przypadku nietypowych okoliczności, takich jak obecność dymu lub dziwny zapach.
- Do czyszczenia produktu nie używać rozpuszczalników organicznych, takich jak alkohol, benzyna czy rozcieńczalnik.
- Nie narażać produktu na zamoczenie. Nie wkładać obcych obiektów ani nie wlewać płynów do produktu.
- Nie korzystać z produktu w miejscach, w których mogą występować łatwopalne gazy. Może to grozić porażeniem elektrycznym, wybuchem lub pożarem.
- Nie pozostawiać obiektu w lub aparatu z zamontowanym obiektywem w bezpośrednim świetle słonecznym bez założonego dekla na obiektyw, ponieważ mogłoby to spowodować skupienie promieni słonecznych i doprowadzić do pożaru.
- Nie należy dotykać produktu podłączonego do gniazda elektrycznego podczas burzy. Może to spowodować porażenie prądem elektrycznym.
- Należy przestrzegać poniższych instrukcji podczas użytkowania dostępnych na rynku baterii lub dostarczonych akumulatorów.
 - Baterie/akumulatory używać jedynie z produktem, do którego zostały przeznaczone.
 - Nie ogrzewać baterii/akumulatorów ani nie wystawiać ich na działanie ognia.
 - Nie ładować baterii/akumulatorów przy pomocy nieautoryzowanych ładowarek.
 - Nie odsłaniać zacisków, narażając je na zabrudzenie lub kontakt z metalowymi szpilkami lub innymi obiektami z metalu.
 - Nie używać baterii/akumulatorów, z których stwierdzono wyciek.
 - Pozbywając się baterii/akumulatorów należy zizolować styki elektryczne taśmą lub w inny sposób.

Może to grozić porażeniem elektrycznym, wybuchem lub pożarem.

Jeśli bateria/akumulator ma wyciek i materiał zetknie się ze skórą lub ubraniami, należy dokładnie przemyć ten obszar pod bieżącą wodą. W przypadku kontaktu z oczami dokładnie przemyć dużymi ilościami czystej bieżącej wody i natychmiast skontaktować się z lekarzem.

- Należy przestrzegać poniższych instrukcji podczas użytkowania ładowarek oraz zasilaczy.
 - Należy okresowo usuwać gromadzący się na wtyczce zasilającej i gnieździe elektrycznym kurz za pomocą mokrej szmatki.
 - Nie podłączać ani nie odłączać produktu mokrymi rękami.
 - Nie należy używać produktu, jeśli wtyczka zasilająca nie jest całkowicie włożona do gniazda elektrycznego.
 - Nie odsłaniać wtyczki zasilającej, narażając ją na zabrudzenie lub kontakt z metalowymi szpilkami lub innymi obiektami z metalu.
- Nie należy dotykać ładowarki ani zasilacza podłączonego do gniazda elektrycznego podczas burzy.
- Nie umieszczać ciężkich przedmiotów na przewodzie zasilającym. Nie wolno dopuścić do uszkodzenia, złamania ani modyfikacji przewodu zasilającego.
- Nie owijać produktu w tkaniny ani inne materiały w trakcie lub zaraz po zakończeniu użytkowania, gdy jest on jeszcze ciepły.
- Nie odłączać produktu, ciągnąc za kabel zasilający.
- Nie pozostawiać produktu podłączonego do źródła zasilania przez dłuższy czas.
- Nie ładować akumulatorów w temperaturze poza zakresem 5–40°C.

Może to grozić porażeniem elektrycznym, wybuchem lub pożarem.

- Nie należy narażać tego samego obszaru skóry na dłuższy kontakt z produktem, gdy jest on używany.

Nawet jeśli aparat nie sprawia wrażenia rozgrzanego, dłuższy kontakt może prowadzić do oparzeń niskotemperaturowych objawiających się zaczerwienieniem bądź pęcherzami. W przypadku korzystania z aparatu w gorących miejscach lub używania go przez osoby z problemami z krążeniem lub nadwrażliwością skóry zalecane jest używanie statywu bądź podobnego akcesorium.

- Należy postępować zgodnie z instrukcjami dotyczącymi wyłączenia urządzenia w miejscach, gdzie jego użytkowanie jest zabronione.

W przeciwnym wypadku może to spowodować nieprawidłowe działanie innych urządzeń ze względu na efekt fal elektromagnetycznych, a nawet – wypadki.

PRZESTROGA: Ryzyko urazu.

- Nie wolno wyzwalac lampy błyskowej w pobliżu oczu. Może to spowodować uraz oczu.
 - Nie należy patrzeć na ekran ani spoglądać przez wizjer przez dłuższy czas. Może to wywołać objawy podobne do choroby lokomocyjnej. W takim przypadku należy natychmiast przerwać korzystanie z produktu i przez chwilę odpocząć.
 - Wyzwalanie lampy błyskowej wiąże się z emisją wysokiej temperatury. Palce i inne części ciała oraz objekty trzymać z daleka od lampy błyskowej podczas robienia zdjęć.
- W przeciwnym wypadku może to spowodować oparzenia lub wadliwe działanie lampy błyskowej.
- Nie należy pozostawiać produktu narażonego na ekstremalnie wysokie lub niskie temperatury.
- Mogłoby to spowodować nadmierne rozgrzanie/ochłodzenie produktu i poparzenie w przypadku jego dotknięcia.
- Pasek jest przeznaczony wyłącznie do zakładania na ciało. Wieszanie na haczyku lub innym przedmiocie paska z dowolnym przypiętym do niego produktem może spowodować uszkodzenie produktu. Ponadto nie należy narażać produktu na wstrząsy i silne uderzenia.
 - Nie stosować silnego nacisku na obiektyw ani nie dopuszczać do uderzeń. Może to spowodować obrażenia lub uszkodzenie produktu.
 - Produkt należy montować wyłącznie na odpowiednio mocnych statywach.
 - Nie przenosić produktu umieszczonego na statywie, ponieważ może to spowodować obrażenia lub doprowadzić do wypadku.
 - Nie dotykać żadnych części wewnątrz produktu.
- Może to spowodować uszkodzenie ciała.

Zalecenia dotyczące obsługi

Zasady używania aparatu

- Aparat jest bardzo precyzyjnym urządzeniem. Nie wolno go upuszczać ani narażać na wstrząsy.
- Aparat nie jest wodoszczelny i nie może być użytkowany pod wodą.
- Aby zmaksymalizować odporność aparatu na pył i wilgoć, pokrywę złącz, pokrywę komory akumulatora, pokrywę gniazda karty oraz wszystkie inne pokrywy należy trzymać szczelnie zamknięte.
- Niniejszy aparat jest zaprojektowany tak, aby zapewnić odporność na pył i wilgoć, co pomaga zapobiec przedostaniu się do wewnątrz urządzenia piasku, kurzu, brudu lub wody, które nieoczekiwanie wchodzą w kontakt z powierzchnią aparatu. Niemożliwe jest jednak całkowite zapobiegnięcie przedostaniu się do środka brudu, kurzu, wody lub soli. W miarę możliwości należy chronić aparat przed brudem, kurzem, wodą i solą.
- Jeśli na powierzchni aparatu znajdzie się woda, należy ją zetrzeć suchą i czystą szmatką. Jeśli na powierzchni aparatu znajdzie się brud, kurz lub sól, należy je zetrzeć czystą, wilgotną szmatką.
- Korzystanie z aparatu w miejscach bardzo zanieczyszczonych lub zapyłonych może spowodować awarię urządzenia.
- Po użyciu zalecane jest wyczyszczenie aparatu. Dopuszczanie do długotrwałego kontaktu brudu, kurzu, wody lub soli z powierzchnią aparatu może spowodować awarię urządzenia.
- W razie przypadkowego wpadnięcia aparatu do wody lub w przypadku obaw, że wilgoć (woda), brud lub sól mogły przedostać się do wewnątrz urządzenia, należy niezwłocznie skonsultować się z najbliższym punktem serwisowym firmy Canon.
- Aparatu nie wolno pozostawiać w pobliżu źródeł silnego pola magnetycznego, takich jak magnesy lub silniki elektryczne. Należy także unikać korzystania z aparatu i pozostawiania go w pobliżu źródeł silnych fal radiowych, takich jak duże anteny. Silne pola magnetyczne mogą spowodować nieprawidłową pracę aparatu lub uszkodzenie danych obrazu.
- Aparatu nie należy pozostawiać w miejscach o wysokiej temperaturze, takich jak zaparkowany samochód narażony na bezpośrednie działanie światła słonecznego. Wysokie temperatury mogą spowodować nieprawidłową pracę aparatu.
- Aparat zawiera precyzyjne układy elektroniczne. Nie wolno samodzielnie demontować aparatu.

- Nie wolno blokować kurtyny migawki palcem ani innymi przedmiotami. W przeciwnym razie może to spowodować awarię.
- Przy usuwaniu kurzu z obiektywu, wizjera itd. należy korzystać z dostępnej w sprzedaży gruszki. Do czyszczenia korpusu aparatu lub obiektywu nie należy używać środków czyszczących zawierających rozpuszczalniki organiczne. W przypadku trudnych do usunięcia zabrudzeń należy zanieść aparat do najbliższego punktu serwisowego firmy Canon.
- Styków elektrycznych aparatu nie należy dotykać palcami, ponieważ mogłoby to doprowadzić do ich korozji. Skorodowane styki mogą być przyczyną awarii aparatu.
- Szybkie przeniesienie aparatu z chłodnego miejsca do ciepłego może spowodować kondensację pary wodnej na aparacie i podzespołach wewnętrznych. Aby uniknąć zjawiska kondensacji, należy umieścić aparat w szczelnej plastikowej torbie i przed wyjęciem zaczekać na wyrównanie temperatury.
- Jeżeli na aparacie osiadzie para wodna, aby uniknąć uszkodzenia, nie należy używać aparatu, ani wyciągać obiektywu, karty ani baterii. Wyłącz aparat i odczekaj, aż wilgoć całkowicie wyparuje przed ponownym użyciem.
Nawet kiedy aparat jest całkowicie suchy, jeżeli nadal wewnątrz jest wychłodzony, nie należy wyciągać obiektywu ani baterii do czasu aż aparat dostosuje się do temperatury otoczenia.
- Jeśli aparat nie będzie użytkowany przez dłuższy czas, należy wyjąć z niego akumulator i przechowywać aparat w chłodnym, suchym miejscu o dobrej wentylacji. Nawet w przypadku przechowywania aparatu od czasu do czasu należy nacisnąć kilkakrotnie spust migawki, aby sprawdzić, czy aparat działa.
- Nie należy przechowywać aparatu w miejscach, w których znajdują się substancje chemiczne powodujące rdzę i korozję, takich jak laboratoria chemiczne.
- Jeśli aparat nie był użytkowany przez dłuższy czas, przed dalszą eksploatacją należy sprawdzić wszystkie jego funkcje. Jeśli aparat nie był użytkowany przez pewien czas lub użytkownik planuje wykonać ważne zdjęcia, na przykład podczas podróży zagranicznej, należy zlecić sprawdzenie aparatu w najbliższym punkcie serwisowym firmy Canon lub samodzielnie sprawdzić, czy funkcjonuje on prawidłowo.
- Aparat może się nagrzewać w przypadku wielokrotnego wykonania zdjęć seryjnych lub fotografowania/filmowania przez dłuższy czas. Nie oznacza to nieprawidłowego działania urządzenia.
- W przypadku pojawienia się źródła bardzo jasnego światła w obszarze obrazu lub poza nim może wystąpić efekt odbicia.

Ekran i wizjer

- Mimo że ekran i wizjer są produkowane z wykorzystaniem technologii o bardzo wysokiej precyzji, zapewniającej uzyskanie 99,99% efektywnych pikseli, maksymalnie 0,01% pikseli może być martwych i mogą również występować plamy w kolorze czarnym, czerwonym lub innym. Nie oznacza to nieprawidłowego działania urządzenia. Nie mają one także wpływu na rejestrowane obrazy.
- Jeśli ekran pozostanie włączony przez dłuższy czas, może dojść do wypalenia ekranu, objawiającego się wyświetlaniem pozostałości po poprzednim obrazie. Jest to jednakże zjawisko przejściowe i ustąpi po kilku dniach niekorzystania z aparatu.
- W niskich temperaturach ekran może działać nieco wolniej, a w wysokich wyświetlać przyciemniony obraz. W temperaturze pokojowej praca monitora wróci do normy.

Karty

W celu ochrony karty i zapisanych na niej danych należy pamiętać, aby:

- Nie upuszczać, nie wyginać i nie zanurzać karty w płynach. Nie narażać karty na działanie nadmiernej siły lub wstrząsów.
- Styków elektrycznych karty nie należy dotykać palcami ani metalowymi przedmiotami.
- Na karcie nie wolno przyklejać żadnych naklejek itp.
- Karty nie należy przechowywać ani używać w pobliżu źródeł silnego pola magnetycznego, takich jak odbiorniki telewizyjne, głośniki lub magnesy. Należy także unikać miejsc podatnych na występowanie elektryczności statycznej.
- Karty nie należy pozostawiać w miejscach narażonych na bezpośrednie działanie światła słonecznego lub w pobliżu źródła ciepła.
- Kartę należy przechowywać w opakowaniu.
- Karty nie należy przechowywać w miejscach o wysokiej temperaturze, wysokim stopniu zakurzenia lub wysokiej wilgotności.

Obiektyw

- Po odłączeniu obiektywu od aparatu należy odłożyć obiektyw tylną częścią skierowaną do góry i założyć tylny dekiel na obiektyw, aby zapobiec porysowaniu powierzchni obiektywu i jego styków (1).

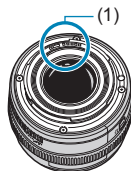

Nazwy części

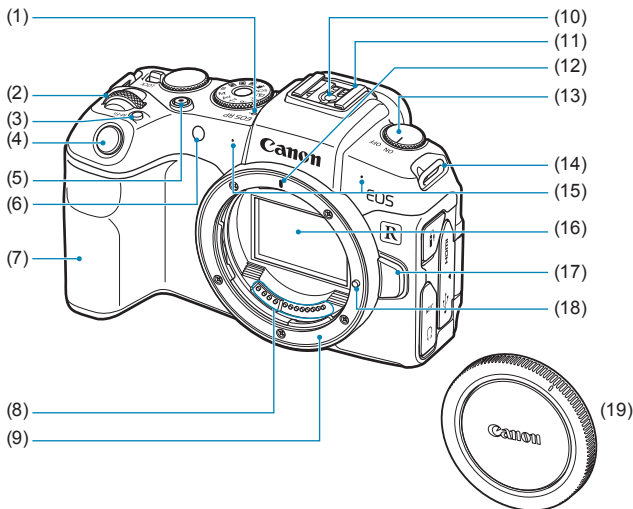

(1) <⊖> Znacznik płaszczyzny ogniskowania

(2) <☺> Pokrętko główne

(3) <M-Fn> Przycisk wielofunkcyjny

(4) Spust migawki

(5) Przycisk filmowania

(6) Kontrolka oświetlenia wspomagającego AF / samowyzwalacza / zdalnego wyzwala

(7) Uchwyt (komora akumulatora)

(8) Styki

(9) Mocowanie obiektywu

(10) Styki lampy błyskowej

(11) Gorąca stopka

(12) Wskaźnik mocowania RF obiektywu

(13) Przełącznik zasilania

(14) Zaczep paska

(15) Mikrofon



(16) Matryca światłoczuła



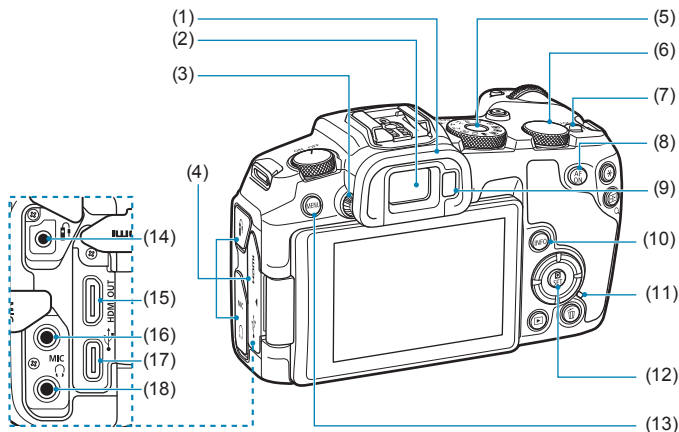

(17) Przycisk zwalniania obiektywu

(18) Trzpień blokady obiektywu

(19) Dekiel na korpus



- (1) Muszla oczna
- (2) Okular wizjera
- (3) Pokrętko regulacji dioptrii
- (4) Pokrywa złącz
- (5) Pokrętko wyboru trybów
- (6) <  > Pokrętko szybkiej kontroli
- (7) <LOCK> Przełącznik blokady kilku funkcji
- (8) <  > Przycisk Start AF
- (9) Czujnik wizjera
- (10) <INFO> Przycisk informacji

- (11) Kontrolka dostępu
- (12) <  /SET > Przycisk szybkich nastaw / zatwierdzenia ustawień
- (13) <MENU> Przycisk Menu
- (14) <  > Złącze zdalnego wyzwalania
- (15) <HDMI OUT> Złącze wyjścia HDMI mini
- (16) <MIC> Złącze WEJŚCIA mikrofonu zewnętrznego
- (17) <  > Złącze cyfrowe
- (18) <  > Gniazdo słuchawkowe

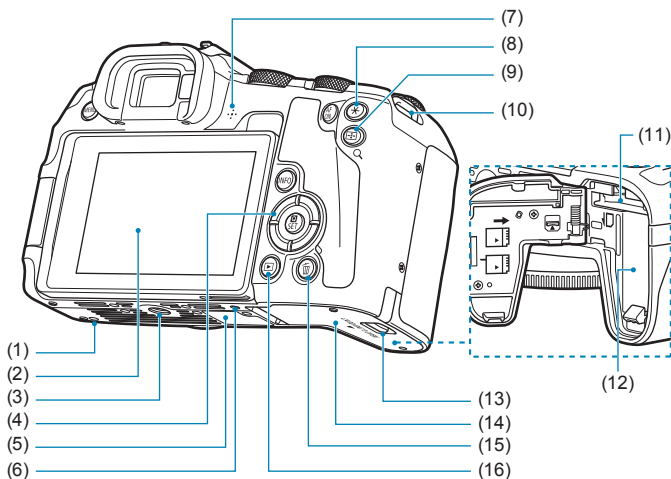

(1) Otwór ustalający do akcesoriów

(2) Ekran

(3) Gniazdo statywu

(4) <▲><▼><◀><▶>: <◆>
Przyciski nawigacji

(5) Numer seryjny

(6) Otwór ustalający do akcesoriów

(7) Głośnik

(8) <✳> Przycisk blokady AE/FE

(9) <□/Q> Przycisk punktu AF /
miniatur / powiększania /
pomniejszania

(10) Zaczep paska

(11) Gniazdo karty

(12) Komora akumulatora

(13) Blokada pokrywy gniazda karty /
komory akumulatora

(14) Pokrywa gniazda karty/komory
akumulatora

(15) <🗑️> Przycisk usuwania

(16) <▶> Przycisk odtwarzania

Pokrętko wyboru trybów

Pokrętko wyboru trybów umożliwia przełączanie między trybami strefy podstawowej, trybami strefy twórczej i trybem nagrywania filmów.

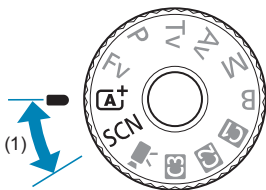

(1) Strefa podstawowa

Wystarczy nacisnąć spust migawki. Aparat automatycznie dostosowuje parametry do fotografowanego obiektu lub ujęcia.

A+ : Inteligentna scena auto (📖68)

SCN : Specjalne ujęcie (📖75)

	Portrety (📖77)		Małe odległości (📖84)
	Zdjęcie grupowe (📖78)		Żywność (📖85)
	Krajobrazy (📖79)		Nocne portrety (📖86)
	Sport (📖80)		Zdjęcia nocne z ręki (📖87)
	Dzieci (📖81)		Kontrola podświetlenia HDR (📖88)
	Panoramowanie (📖82)		Tryb cichy (📖89)

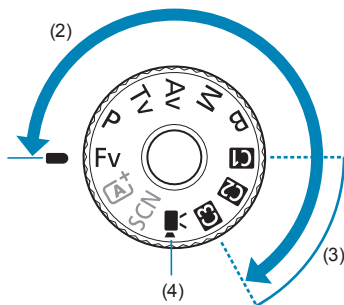

(2) Strefa twórcza

Te tryby zapewniają większą kontrolę podczas fotografowania różnych obiektów.

Fv	Elastyczna preselekcja AE (📖104)
P	Programowa AE (📖96)
Tv	Preselekcja czasu (📖98)
Av	Preselekcja przysłony (📖100)
M	Ręczna regulacja ekspozycji (📖102)
B	Bulb (czas ręczny) (📖106)

(3) Własne tryby fotografowania

Można przypisać <Fv>, <P>, <Tv>, <Av>, <M>, , Działanie AF, funkcje menu i więcej do <G1>, <G2>, lub <G3> (📖408).

(4) 🎥: Nagrywanie filmu (📖239)

Ekran informacji w wizjerze



Wyświetlane informacje różnią się zależnie od stanu aparatu.

Ładowarka LC-E17E

Ładowarka akumulatora LP-E17 (📖40).

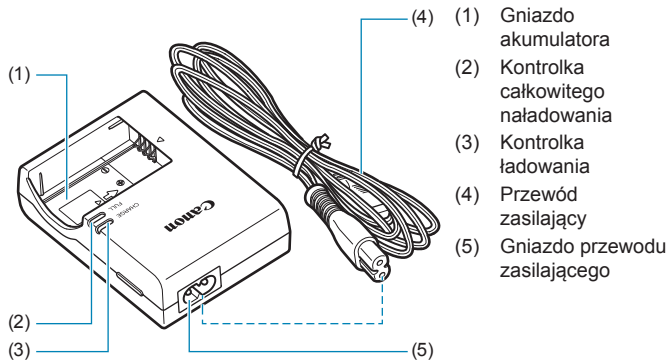

Mocowanie paska

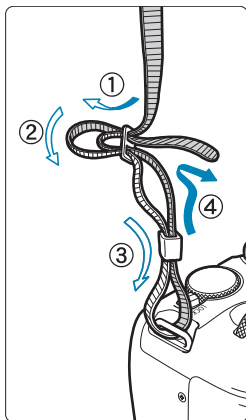

Przełóż koniec paska od dołu przez zaczep paska na aparacie. Następnie przełóż go przez spinkę w sposób przedstawiony na rysunku. Pociągnij pasek, aby go zacisnąć i upewnij się, że odpowiednio zacisnął się w spinkach.

Przygotowanie i czynności podstawowe

W niniejszym rozdziale wyjaśniono czynności, które należy wykonać przed rozpoczęciem korzystania z aparatu, oraz podstawową obsługę aparatu.

Ładowanie akumulatora

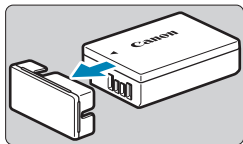

- 1** Usuń pokrywę ochronną znajdującą się na akumulatorze.

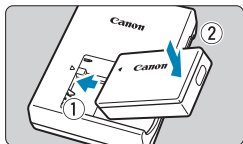

- 2** Całkowicie włóż akumulator do ładowarki.

- Aby wyjąć akumulator, wykonaj czynność przeciwną.

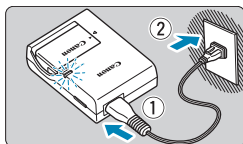

- 3** Naładuj akumulator.

- Podłącz przewód zasilający do ładowarki i wsuń wtyczkę do gniazda elektrycznego.
- ▶ Ładowanie rozpoczyna się automatycznie. Podczas ładowania kontrolka (1) zaświeci się na pomarańczowo.
- ▶ Po pełnym naładowaniu akumulatora kontrolka całkowitego naładowania (2) zaświeci się na zielono.
- **Pełne naładowanie całkowicie wyczerpanego akumulatora w temperaturze pokojowej (23°C) zajmuje około 2 godz.** Czas potrzebny do naładowania zmienia się zależnie od temperatury otoczenia i pozostałej pojemności akumulatora.
- Ze względów bezpieczeństwa ładowanie w niższych temperaturach (5–10°C) trwa dłużej (do około 4 godzin).

- **Po zakupie akumulator nie jest w pełni naładowany.**
Przed rozpoczęciem korzystania należy naładować akumulator.
- **Akumulator należy naładować na dzień przed lub w dniu planowanego użytkowania.**
Naładowany akumulator, nawet gdy jest przechowywany, stopniowo się rozładowuje i traci moc.
- **Po naładowaniu akumulatora należy odłączyć go od ładowarki, a ładowarkę odłączyć od gniazda elektrycznego.**
- **Jeśli aparat nie jest używany, należy wyjąć akumulator.**

Jeśli akumulator pozostanie w aparacie przez dłuższy czas, będzie z niego pobierana niewielka ilość energii, co może spowodować nadmierne rozładowanie i skrócenie czasu pracy akumulatora. Akumulator należy przechowywać z założoną pokrywą ochronną. Przechowywanie w pełni naładowanych akumulatorów może obniżyć ich wydajność.

- **Ładowarka może być także wykorzystywana w innych krajach.**

Ładowarka może być zasilana napięciem przemiennym w zakresie od 100 V do 240 V o częstotliwości 50/60 Hz. W razie potrzeby należy dołączyć dostępny w sprzedaży adapter wtyczki sieciowej odpowiedni dla danego kraju lub regionu. Do ładowarki nie należy podłączać żadnego przenośnego transformatora napięcia, ponieważ mogłoby to doprowadzić do jej uszkodzenia.

- **Jeśli akumulator rozładowuje się szybko, nawet po pełnym naładowaniu, oznacza to zakończenie czasu jego eksploatacji.**

Należy sprawdzić stopień zużycia akumulatora (📖381) i zakupić nowy.



- Po odłączeniu wtyczki zasilającej ładowarki nie należy jej dotykać przez około 5 sekund.
- Dołączonej ładowarki nie należy używać do ładowania akumulatorów innych niż LP-E17.

Wymywanie akumulatora i karty

Umieść w aparacie w pełni naładowany akumulator LP-E17. W aparacie można używać karty pamięci SD, SDHC lub SDXC (sprzedawane osobno). Obsługiwane są również karty UHS-II/UHS-I SDHC i SDXC. Wykonane zdjęcia są zapisywane na karcie.

- Aby można było zapisywać dane na karcie i je z niej usuwać, przełącznik ochrony przed zapisem (1) musi być przesunięty w górę.

Wkładanie

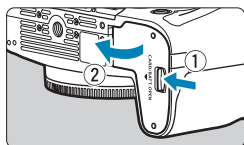

- 1 Przesuń blokadę pokrywy gniazda karty/komory akumulatora i otwórz pokrywę.**

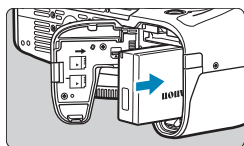

- 2 Włóż akumulator.**
 - Włóż koniec ze stykami elektrycznymi.
 - Wsuń akumulator aż do jego zablokowania w komorze.

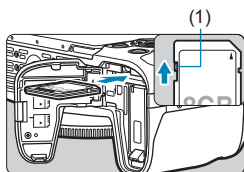

- 3 Wsuń kartę.**
 - Wsuń kartę etykietą zwróconą tyłem do aparatu jak pokazano na ilustracji aż do jej zablokowania w gnieździe.

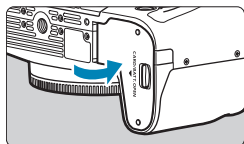

- 4 Zamknij pokrywę.**
 - Dociśnij pokrywę aż do jej zatrzaśnięcia.



- W aparacie nie można stosować akumulatorów innych niż akumulator LP-E17.
- Podczas otwierania pokrywy gniazda karty/komory akumulatora należy uważać, aby nie odchylić jej za mocno. W przeciwnym razie zawias może ulec uszkodzeniu.

Wymowanie

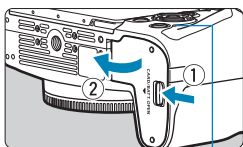

(1)

1 Otwórz pokrywę gniazda karty/komory akumulatora.

- Ustaw przełącznik zasilania w pozycji <OFF>.
- **Upewnij się, że kontrolka dostępu (1) nie świeci, a następnie otwórz pokrywę.**
- Jeśli na ekranie jest wyświetlany komunikat [**Zapisywanie...**], zamknij pokrywę.

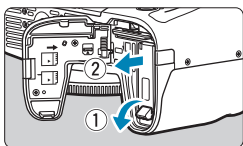

2 Wymij akumulator.

- Naciśnij dźwignię blokady akumulatora w kierunku wskazanym strzałką i wymij akumulator.
- Aby zapobiec zwarceniu, zawsze zakładaj na akumulator dołączoną pokrywę ochronną (40).

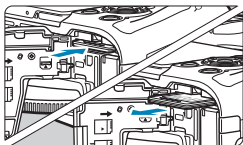

3 Wymij kartę.

- Delikatnie wciśnij i puść kartę, aby ją wyjąć.
- Wyciągnij kartę pod kątem prostym.

4 Zamknij pokrywę.

- Dociśnij pokrywę aż do jej zatrzaśnięcia.

Formatowanie karty

Jeśli karta jest nowa lub została sformatowana (zainicjalizowana) w innym aparacie lub w komputerze, zaleca się przeprowadzenie formatowania karty w tym aparacie (📖367).



- Dostępna liczba zdjęć zależy od ilości wolnego miejsca na karcie, ustawień jakości obrazów, czułości ISO itp.
- Ustawienie [📷: **Zwolnij migawkę bez karty**] opcji [Wylłącz] nie pozwoli zapomnieć o konieczności włożenia karty (📖182).



- **Świecenie lub miganie kontrolki dostępu oznacza zapisywanie, odczytywanie lub usuwanie obrazów dostępnych na karcie albo przesyłanie danych. Nie należy otwierać pokrywy gniazda karty/komory akumulatora. Kiedy kontrolka dostępu świeci lub miga, nie należy także wykonywać poniższych czynności. W przeciwnym razie może dojść do uszkodzenia danych obrazu, karty lub aparatu.**
 - **Wymowanie karty.**
 - **Wymowanie akumulatora.**
 - **Potrząsanie lub uderzanie aparatem.**
 - **Odłączanie i podłączanie przewodu zasilającego** (w przypadku korzystania z dostępnych osobno akcesoriów podłączanych do gniazda sieciowego).
- Jeśli karta zawiera już zapisane zdjęcia, numeracja zdjęć może nie rozpocząć się od numeru 0001 (📖363).
- Jeśli na ekranie pojawi się komunikat o błędzie karty pamięci, należy ją wyjąć i ponownie wsunąć do aparatu. Jeśli błąd będzie się powtarzał, należy użyć innej karty.

Jeśli obrazy z karty można przesłać do komputera, należy to zrobić, a następnie sformatować kartę w aparacie (📖367). Być może po tej czynności karta zacznie funkcjonować prawidłowo.
- Styków karty nie należy dotykać palcami ani metalowymi przedmiotami. Nie należy narażać styków na zetknięcie z kurzem lub wodą. Zabrudzenie styków może uniemożliwić ich działanie.
- Nie można używać kart multimedialnych (MMC). (Zostanie wyświetlony błąd karty).
- Korzystanie z kart UHS-II microSDHC/SDXC za pomocą przejściówki z microSD na SD nie jest zalecane. Korzystając z kart UHS-II, należy używać kart SDHC/SDXC.

Korzystanie z ekranu

Można zmieniać kierunek i kąt ustawienia ekranu.

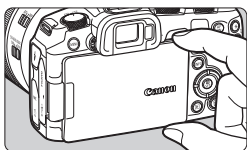

1 Odchyl ekran.

- Przytrzymaj za górną i dolną krawędź i wyciągnij jak pokazano na ilustracji.

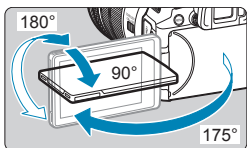

2 Obróć ekran.

- Po odchyleniu ekranu można go obrócić w górę, w dół lub o 180°, aby skierować go w stronę obiektu.
- Podany kąt jest jedynie wartością przybliżoną.

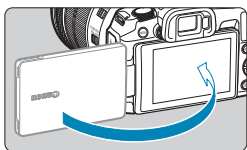

3 Skieruj go w swoją stronę.

- Zwykle należy używać aparatu z ekranem skierowanym w stronę użytkownika.



- Należy uważać, aby ekran nie został obrócony za mocno poprzez zbyt duży nacisk na oś obrotu (zawias).
- W przypadku podłączenia przewodu do złącza aparatu kąt obrotu odchylonego ekranu będzie ograniczony.



- Po zakończeniu korzystania z aparatu należy zamknąć ekran, kierując go do wewnątrz. Zapewnia to ochronę ekranu.
- Gdy ekran jest zwrócony w stronę obiektów znajdujących się z przodu aparatu, wyświetlany jest obraz lustrzany (odwrócony względem prawej/lewej strony).

Włączanie zasilania

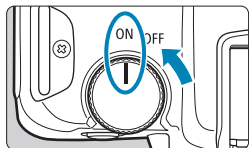

- <ON>
Powoduje włączenie aparatu.
- <OFF>
Powoduje wyłączenie aparatu i zaprzestanie jego funkcjonowania.
Ustaw przełącznik zasilania w tej pozycji, gdy nie używasz aparatu.

Ustawianie daty, godziny i strefy czasowej

Jeżeli włączysz przełącznik zasilania i pojawi się ekran konfiguracji dat/godziny/strefy czasowej, przejdź do 374, aby ustawić datę/czas/strefę.

Zmiana języka interfejsu

Informacje dotyczące zmiany języka interfejsu można znaleźć na 377.

Automatyczne czyszczenie matrycy





- Czyszczenie matrycy, które może powodować niewielki szum, jest wykonywane automatycznie za każdym razem, kiedy ustawiasz przełącznik zasilania w położeniu <OFF> lub zakładasz bądź zdejmujesz obiektyw. Aby włączyć automatyczne czyszczenie matrycy, gdy przełącznik zasilania znajduje się także w pozycji <ON>, należy zapoznać się z częścią [: **Czyszczenie matrycy**] (383).



- Jeśli przełącznik zasilania zostanie ustawiony w pozycji <OFF> podczas zapisywania obrazu na karcie, na monitorze będzie wyświetlany komunikat [**Zapisywanie...**], a zasilanie wyłączy się po zakończeniu zapisywania.

Wskaźnik poziomu naładowania akumulatora



- : Stan akumulatora jest wystarczająco dobry.
- : Stan akumulatora jest niezbyt dobry, ale nadal można korzystać z aparatu.
- : Akumulator wkrótce się rozładuje. (Miga)
- : Naładuj akumulator.



- Wykonanie jednej z poniższych czynności przyspieszy wyczerpanie akumulatora:
 - Dłuższe naciskanie spustu migawki do połowy.
 - Częste włączanie funkcji AF bez wykonania zdjęcia.
 - Używanie funkcji Image Stabilizer (Stabilizator obrazu) obiektywu.
 - Korzystanie z funkcji Wi-Fi lub funkcji Bluetooth.
- Dostępna liczba zdjęć może się zmniejszyć w zależności od rzeczywistych warunków fotografowania.
- Obiektyw jest zasilany z akumulatora aparatu. Niektóre obiektywy mogą wyczerpać akumulator szybciej niż inne.
- W niskich temperaturach otoczenia fotografowanie może być niemożliwe nawet przy wystarczającym poziomie naładowania akumulatora.



- Aby sprawdzić stan akumulatora, zapoznaj się z częścią [**☛: Dane akumulatora**] (📖381).

Montowanie i zdejmowanie obiektywu

Montowanie obiektywu

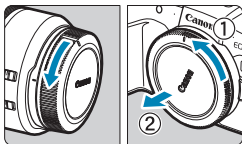

1 Zdejmij dekle.

- Zdejmij tylny dekiel na obiektyw i dekiel na korpus, obracając je w kierunku wskazanym strzałkami.

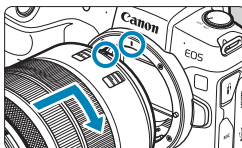

2 Zamontuj obiektyw.

- Wyrównaj czerwony wskaźnik mocowania na obiektywie z czerwonym wskaźnikiem mocowania na aparacie, a następnie obróć obiektyw w kierunku wskazanym strzałką aż do jego zablokowania.

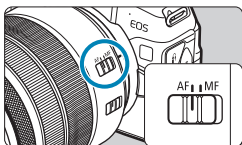

3 Ustaw przełącznik trybu ostrości na obiektywie w pozycji <AF>.

- Symbol <AF> oznacza autofokus.
- Symbol <MF> oznacza ręczną regulację ostrości. Autofokus nie będzie działać.

4 Zdejmij przedni dekiel na obiektyw.

Odlączenie obiektywu

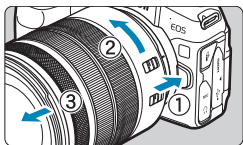

Naciskając przycisk zwalniania obiektywu, obróć obiektyw w kierunku wskazanym strzałką.

- Obróć adapter aż do zatrzymania, a następnie odłącz go.
- Załóż tylny dekiel na odłączony obiektyw.



- Przez obiektyw nie wolno patrzeć na słońce, ponieważ może to spowodować uszkodzenie wzroku.
- Podczas montowania lub odłączania obiektywu, należy ustawić przełącznik zasilania aparatu w pozycji <OFF>.
- Jeśli podczas działania autofokusa obraca się przednia część obiektywu (pierścień ostrości), nie należy dotykać obracającej się części.



- Instrukcje dotyczące sposobu korzystania z obiektywu można znaleźć w instrukcji obsługi obiektywu (📖4).

Wskazówki dotyczące unikania zabrudzeń i pyłu

Obiektyw należy wymieniać szybko i w miejscu o jak najmniejszym stopniu zapylenia.

Przechowując aparat bez podłączonego obiektywu, należy koniecznie założyć dekiel na korpus.

Przed założeniem dekla na korpus należy usunąć nagromadzony na nim kurz.

Montowanie i odłączanie obiektywów EF/EF-S

Wszystkich obiektywów EF i EF-S można używać, korzystając z opcjonalnego adaptera mocowania EF-EOS R. **Aparat nie jest zgodny z obiektywami EF-M.**

Montowanie obiektywu

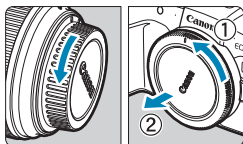

1 Zdejmij dekle.

- Zdejmij tylny dekiel na obiektyw i dekiel na korpus, obracając je w kierunku wskazanym strzałkami.

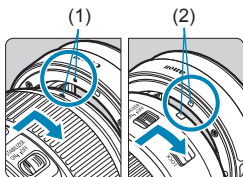

2 Mocowanie obiektywu do adaptera.

- Wyrównaj czerwony lub biały wskaźnik mocowania na obiektywie z odpowiadającym mu wskaźnikiem mocowania na adapterze, a następnie obróć obiektyw w kierunku wskazanym strzałką aż do jego zablokowania.

- (1) Czerwony wskaźnik
(2) Biały wskaźnik

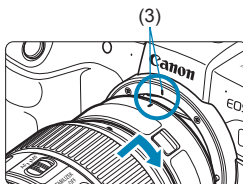

3 Zamocuj adapter na aparacie.

- Wyrównaj czerwone wskaźniki mocowania (3) na adapterze i aparacie, a następnie obróć obiektyw w kierunku wskazanym strzałką, aż do jego zablokowania.

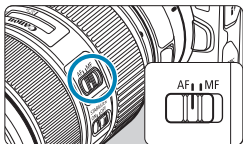

4 Ustaw przełącznik trybu ostrości na obiektywie w pozycji <AF>.

- Symbol <AF> oznacza autofocus.
- Symbol <MF> oznacza ręczną regulację ostrości. Autofokus nie będzie działać.

5 Zdejmij przedni dekiel na obiektyw.

Odłączanie obiektywu

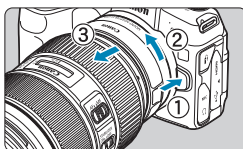

1 Naciskając przycisk zwalniania obiektywu, obróć adapter w kierunku wskazanym strzałką.

- Obróć adapter aż do zatrzymania, a następnie odłącz go.

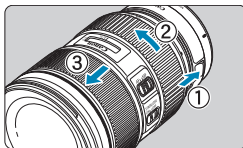

2 Odłącz obiektyw od adaptera.

- Przytrzymaj wciśniętą dźwignię zwolnienia obiektywu na adapterze i obróć obiektyw w lewo.
- Obróć obiektyw aż do zatrzymania, a następnie zdejmij go.
- Załóż tylny dekiel na odłączony obiektyw.



- Zalecenia dotyczące obiektywu można znaleźć na stronie 49.

Korzystanie z wizjera

Spójrz przez wizjer, aby go aktywować. Możesz ograniczyć wyświetlanie do samego ekranu lub samego wizjera (📖 394).

Dostosowywanie ostrości wizjera

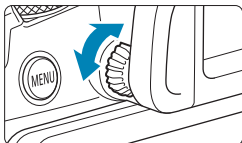

Obróć pokrętko regulacji dioptrii.

- Obróć pokrętko w lewo lub w prawo, aby wyregulować ostrość wizjera.



- Wizjer i ekran aparatu nie mogą być włączone jednocześnie.

Podstawowa obsługa urządzenia

Trzymanie aparatu

• Korzystanie z ekranu podczas fotografowania

Podczas fotografowania można pochylić ekran, aby go dostosować. Aby uzyskać więcej informacji, patrz  45.



Normalny kąt



Niski kąt



Wysoki kąt

• Fotografowanie przez wizjer

Aby uzyskać ostre zdjęcia, aparat należy trzymać nieruchomo w celu minimalizacji drgań aparatu.

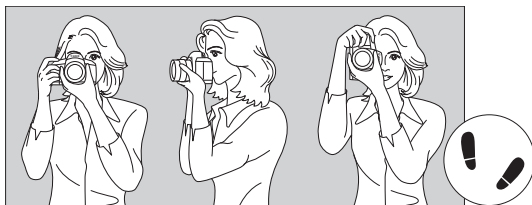

Fotografowanie w poziomie Fotografowanie w pionie

1. Prawą ręką silnie chwyć uchwyt aparatu.
2. Lewą ręką podtrzymaj spód obiektywu.
3. Delikatnie połóż palec wskazujący prawej ręki na spuście migawki.
4. Dociśnij ramiona i łokcie do ciała.
5. Aby zachować stabilną postawę, ustaw jedną stopę nieco przed drugą.
6. Dociśnij aparat do twarzy i spójrz przez wizjer.

Spust migawki

Spust migawki ma dwa położenia. Można nacisnąć spust migawki do połowy, a następnie do końca.



Naciśnięcie do połowy

Uruchamia funkcję autofokusa oraz system pomiaru ekspozycji ustawiający czas naświetlania i przysłonę.

Ustawienie ekspozycji (czas naświetlania i przysłona) jest wyświetlane na ekranie lub w wizjerze przez ok. 8 s lub zgodnie z ustawieniem timera pomiarowego.*

* Domyślnym ustawieniem timera pomiarowego jest 8 s.



Naciśnięcie do końca

Powoduje wykonanie zdjęcia.

● Zapobieganie drganiom aparatu

Poruszenie trzymanego w rękach aparatu w chwili ustawiania ekspozycji określa się mianem drgań aparatu. Może to spowodować zarejestrowanie nieostrych zdjęć. W celu zapobieżenia drganiom aparatu należy pamiętać, aby:

- Mocno trzymaj aparat.
- Nacisnąć spust migawki do połowy, aby użyć autofokusa, a następnie powoli nacisnąć go do końca.

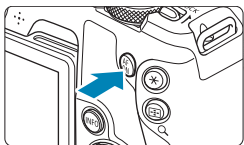

- Jeśli spust migawki zostanie naciśnięty całkowicie bez wcześniejszego naciśnięcia go do połowy lub zostanie naciśnięty do połowy i natychmiast naciśnięty całkowicie, wykonanie zdjęcia przez aparat może chwilę potrwać.
- Użytkownik może wrócić do stanu gotowości do fotografowania nawet podczas wyświetlania menu lub odtwarzania obrazów — wystarczy nacisnąć do połowy spust migawki.

<AF ON> Przycisk Start AF

W trybach strefy twórczej jest równoznaczne z naciśnięciem spustu migawki do połowy.

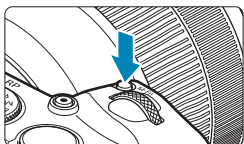
<M-Fn> Przycisk wielofunkcyjny

Naciskając przycisk <M-Fn> i obracając pokrętko <>, można ustawić czułość ISO, tryb wyzwalania migawki, działanie AF, balans bieli i korektę ekspozycji lampy.

< > Pokręto główne

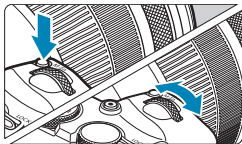

(1) Po naciśnięciu przycisku obróć pokrętko < >.

Naciśnij przycisk, taki jak <M-Fn>, a następnie obróć pokrętko <  >. Gdy użytkownik naciśnie spust migawki do połowy, aparat wróci do stanu gotowości do fotografowania.

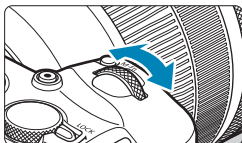

(2) Obróć tylko pokrętko < >.

Patrząc na ekran lub przez wizjer, obróć pokrętko <  >. Za pomocą tego pokrętła można ustawić czas naświetlania, przysłonę itp.



- Czynność (1) można wykonać nawet, jeśli elementy sterowania są zablokowane za pomocą blokady kilku funkcji (58).

< > Pokrętko szybkiej kontroli

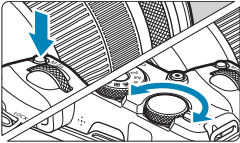

(1) Po naciśnięciu przycisku obróć pokrętko < >.

Naciśnij przycisk, taki jak <M-Fn>, a następnie obróć pokrętko <  >.

Gdy użytkownik naciśnie spust migawki do połowy, aparat wróci do stanu gotowości do fotografowania.

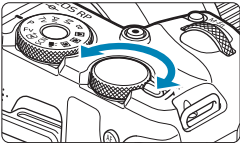

(2) Obróć tylko pokrętko < >.

Patrząc na ekran lub przez wizjer, obróć pokrętko <  >.

Za pomocą tego pokrętła można ustawić wartość korekty ekspozycji, ustawienie przysłony przy ręcznej regulacji ekspozycji itp.



- Czynność (1) można wykonać nawet, jeśli elementy sterowania są zablokowane za pomocą blokady kilku funkcji ( 58).

<LOCK> Przełącznik blokady kilku funkcji

Aby uniknąć przypadkowej zmiany ustawień przez obrót pokrętki głównego, pokrętki szybkiej kontroli, pierścienia sterowania lub dotknięcie panelu dotykowego, skonfiguruj [**☛**: **Blokada kilku funkcji**] i ustaw <LOCK> przełącznik na <LOCK>.

Szczegółowe informacje dotyczące opcji [**☛**: **Blokada kilku funkcji**] można znaleźć na  407.

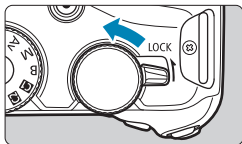

< > Pierścień sterowania

Można przypisać często używaną funkcję do pierścienia sterowania obiektywów RF lub adapterów mocowania ( 542).

Przycisk INFO

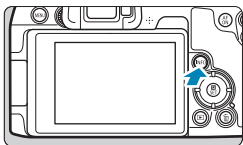

Każdorazowe naciśnięcie przycisku <INFO> powoduje zmianę wyświetlanych informacji. Poniższe przykładowe ekrany dotyczą zdjęć.

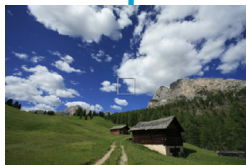

Obsługa menu i ustawienia

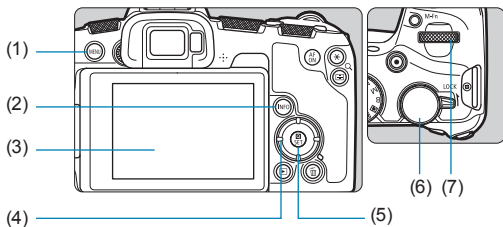

(1) Przycisk <MENU>

(2) Przycisk <INFO>

(3) Ekran

(4) Przyciski nawigacji <⬅➡➕➖>

(5) Przycisk <SET>

(6) Pokrętko szybkiej kontroli

(7) Pokrętko główne

Ekran menu w trybach strefy podstawowej

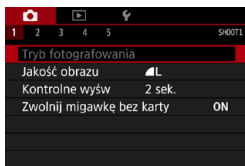

* W trybach strefy podstawowej niektóre karty i elementy menu nie są wyświetlane.

Ekran menu w trybach strefy twórczej

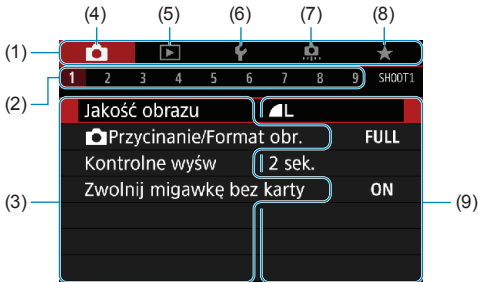

(1) Karty główne

(2) Karty podrzędne

(3) Pozycje menu

(4) 📷 : Fotografowanie

(5) ▶️ : Odtwarzanie

(6) ⚙️ : Nastawy

(7) ⚙️ : Funkcje indywidualne

(8) ★ : Moje menu

(9) ⚙️ : Ustawienia menu

Procedura wprowadzania ustawień menu

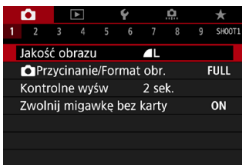

1 Wyświetl ekran menu.

- Naciśnij przycisk <MENU>.

2 Wybierz kartę.

- Naciśnij przycisk <INFO>, aby przełączać pomiędzy głównymi kartami.
- Obróć pokrętko <🔧>, aby wybrać kartę podrzędną.

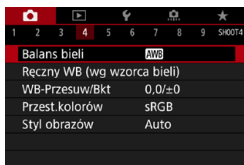

3 Wybierz jedną z pozycji.

- Obróć pokrętko <  >, aby wybrać pozycję menu, a następnie naciśnij przycisk <SET>.



4 Wybierz opcję.

- Obróć pokrętko <  >, aby wybrać opcję.
- Bieżące ustawienie jest oznaczone kolorem niebieskim.

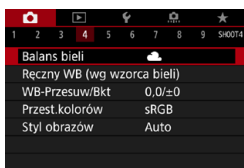

5 Ustaw opcję.

- Aby zapisać ustawienie, naciśnij przycisk <SET>.

6 Zamknij ekran nastaw.

- Naciśnij przycisk <MENU>, aby zakończyć i przygotować się do fotografowania.



- W opisach funkcji menu w niniejszej instrukcji założono, że użytkownik naciśnął przycisk <MENU> w celu wyświetlenia ekranu menu.
- Po menu można się również poruszać, dotykając ekranu menu lub używając przycisków nawigacji <  >.
- Aby anulować działanie, naciśnij przycisk <MENU>.

Przyciemnione pozycje menu

Przykład: Priorytet jasnych partii obrazu

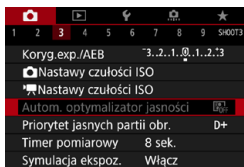

Nie można ustawić przyciemnionych pozycji menu. Pozycja menu jest przyciemniona, jeśli inne ustawienie funkcji zastępuje ją.

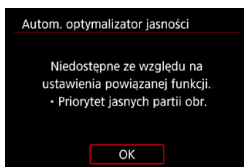

Zastępującą funkcję można zobaczyć, wybierając przyciemnioną pozycję menu i naciskając przycisk <SET>.

W przypadku anulowania zastępującego ustawienia funkcji przyciemniona pozycja menu będzie dostępna do regulacji.



- W przypadku niektórych przyciemnionych pozycji funkcja zastępująca może nie być widoczna.



- Opcja [**☞**: **Kasowanie nastaw aparatu**] umożliwia przywrócenie ustawień domyślnych funkcji menu (📖410).

Obsługa ekranu dotykowego

Aparat można obsługiwać, dotykając ekran (panel dotykowy) palcem i przesuwać.

Dotykanie

Przykładowy ekran (Szybkie nastawy)



- Dotknij palcem ekranu (szybko dotknij, a następnie odsuń palec).
- Na przykład po dotknięciu przycisku [Q] zostanie wyświetlony ekran szybkich nastaw. Dotknięcie przycisku [↵] powoduje powrót do poprzedniego ekranu.

Przeciąganie

Przykładowy ekran (Ekran menu)

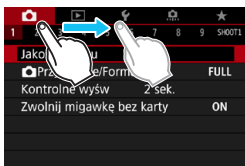

- Przesuń palec, dotykając ekranu.

- Jeśli w pozycji [🔊: Sygnał "bip"] wybrano opcję [Dotknij 🔊], sygnał dźwiękowy nie będzie emitowany podczas sterowania za pomocą dotyku (📖380).
- Czułość sterowania dotykiem można wyregulować (📖379).

Szybkie nastawy

Użytkownik może bezpośrednio wybrać i skonfigurować ustawienia wyświetlane na ekranie. Są to tak zwane szybkie nastawy (z wyjątkiem trybu <A+>).

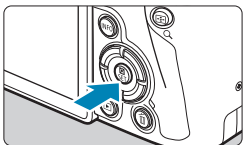

1 Naciśnij przycisk <Q> (☉10).



2 Wybierz ustawienie.

- Użyj przycisków <▲> <▼>, aby dokonać wyboru.



- Gdy zostanie wyświetlony ekran po lewej stronie, użyj przycisków <▲> <▼> <◀> <▶>, aby dokonać wyboru.

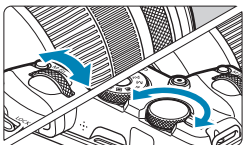

3 Wybierz opcję.

- Obróć pokrętko <☉> lub <☺> lub użyj przycisków <◀> <▶>, aby zmienić ustawienie. Niektóre funkcje można także ustawiać przez naciśnięcie przycisku po wykonaniu tych operacji.
- Naciśnij przycisk <SET>, aby zakończyć ustawianie i wrócić do poprzedniego ekranu.



- Można również dotknąć ekranu, aby wyświetlić ustawienia Szybkie nastawy (☰64).



Podstawowe czynności fotografowania

W niniejszym rozdziale opisano korzystanie z trybów strefy podstawowej ustawianych za pomocą pokrętła wyboru trybów w celu uzyskania najlepszych wyników.

W przypadku trybów strefy podstawowej wystarczy jedynie wycelować aparat i nacisnąć spust migawki. Wszystkie parametry zostaną ustawione automatycznie przez aparat.



Fotografowanie z pełną automatyką (Inteligentna scena auto)

Tryb <A+> jest trybem w pełni automatycznym. Aparat analizuje ujęcie i automatycznie dostosowuje optymalne ustawienia. Może również automatycznie ustawić ostrość na nieruchomy lub ruchomy obiekt, wykrywając ruch obiektu (📖71).



1 Ustaw pokrętko wyboru trybów w pozycji <A+>.

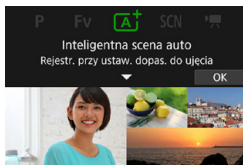

2 Naciśnij przycisk <SET>.
● Odczytaj komunikat i naciśnij [OK].



3 Skieruj aparat na to, co zamierzasz sfotografować (obiekt).

- W pewnych warunkach fotografowania wokół obiektu może zostać wyświetlona ramka.
- Gdy na ekranie zostanie wyświetlony punkt AF, przesunij go nad obiekt.



4 Ustaw ostrość na obiekt.

- Naciśnij spust migawki do połowy, aby ustawić ostrość.
- Ostrość można również ustawić, dotykając twarzy osoby lub innego obiektu na ekranie (AF dotykowy), gdy dla opcji [📷: Ciągły AF] wybrano ustawienie [Wyłącz].
- W warunkach słabego oświetlenia w miarę potrzeby uruchamiane jest oświetlenie wspomagające AF (📖201).
 - ▶ W przypadku nieruchomych obiektów punkt AF ma kolor zielony, gdy obiekt jest ostry, co jest sygnalizowane dźwiękiem przez aparat (Tryb One-Shot AF).
 - ▶ W przypadku poruszających się obiektów punkt AF ma kolor niebieski i podąża za ruchem obiektu. Sygnalizacja dźwiękowa w aparacie jest wyłączona (Servo AF).



5 Zrób zdjęcie.

- Aby zrobić zdjęcie, naciśnij spust migawki do końca.
- ▶ Przechwycony obraz będzie wyświetlany na ekranie przez około 2 sekundy.



- Ruch obiektu (bez względu na to, czy obiekty poruszają się, czy nie) może nie być wykrywany prawidłowo dla niektórych obiektów lub w niektórych warunkach fotografowania.



- Jeśli zazwyczaj preferujesz fotografowanie z funkcją One-Shot AF, wybierz ustawienie [Wyłącz] dla opcji [📷: A+ Autom. serwo].
- Działanie AF (One-Shot AF lub Servo AF) jest ustawiane automatycznie po naciśnięciu przycisku migawki do połowy. Zauważ, że działania AF nie można przełączyć podczas fotografowania.
- Tryb <A+> pozwala uwydatnić kolory podczas fotografowania natury, otwartej przestrzeni oraz scen zachodów słońca. Jeśli nie uzyskujesz pożądanego tonów kolorów, zmień tryb na dowolny tryb strefy twórczej (📖35) i wybierz styl obrazów inny niż <A-A>, a następnie powtórz zdjęcia (📖148).



Zmniejszanie liczby rozmytych zdjęć

- Należy korzystać z solidnego statywu, który utrzyma ciężar sprzętu fotograficznego. Aparat należy dokładnie przymocować na statywie.
- Zaleca się korzystanie z elektronicznego wężyka spustowego (w sprzedaży osobno, 219) bezprzewodowego pilota zdalnego sterowania (w sprzedaży osobno, 217).



Często zadawane pytania

- **Nie można ustawić ostrości (co wskazuje pomarańczowy kolor punktu AF).**

Skieruj punkt AF na obszar o wysokim kontraście, a następnie naciśnij spust migawki do połowy (54). Jeśli fotografowany obiekt znajduje się zbyt blisko, oddal się i wykonaj zdjęcie jeszcze raz.

- **Kilka punktów AF jest wyświetlonych jednocześnie.**

Jeśli kilka punktów AF jest wyświetlonych jednocześnie, wszystkie te punkty wskazują na obszary ostrości. O ile wyświetlony jest punkt AF pokrywający żądany obiekt, można wykonać zdjęcie.

- **Naciśnięcie spustu migawki do połowy nie zapewnia ustawienia ostrości aparatu na obiekt.**

Jeśli przełącznik trybu ostrości na obiektywie znajduje się w pozycji <MF> (ostrość ręczna), należy ustawić go w pozycji <AF> (autofokus).

- **Na wyświetlaczu miga wartość czasu otwarcia migawki.**

Ponieważ jest zbyt ciemno, zdjęcia mogą być nieostre ze względu na drgania aparatu. W takiej sytuacji zaleca się stosowanie statywu lub lampy Canon Speedlite z serii EL/EX (w sprzedaży osobno, 220).

- **Podczas fotografowania z użyciem zewnętrznej lampy błyskowej dolna część zdjęcia jest nienaturalnie ciemna.**

Jeśli na obiektyw została założona osłona, może ona zasłonić część światła lampy błyskowej. Jeśli obiekt znajduje się w niewielkiej odległości od aparatu, przed zrobieniem zdjęcia należy zdjąć z obiektywu osłonę.

Techniki w trybie pełnej automatyki (Inteligentna scena auto)

Zmiana kompozycji zdjęcia



W zależności od rodzaju sceny przesunięcie fotografowanego obiektu w lewo lub w prawo w celu uzyskania zrównoważonego tła nada zdjęciu lepszą perspektywę.

Naciśnięcie spustu migawki do połowy w celu ustawienia ostrości na nieruchomy obiekt spowoduje zablokowanie ostrości na tym obiekcie. Można zmienić kompozycję zdjęcia, trzymając spust migawki naciśnięty do połowy, a następnie nacisnąć go do końca w celu wykonania zdjęcia. Jest to tak zwana „blokada ostrości”.

Fotografowanie obiektu w ruchu



Po naciśnięciu spustu migawki do połowy i pojawieniu się niebieskiego punktu AF aparat wykrywa ruch obiektu i ustawia ostrość przy użyciu Servo AF. Trzymaj spust migawki wciśnięty do połowy i śledź obiekt tak, aby był cały czas widoczny na ekranie, a w decydującym momencie naciśnij spust migawki do końca.

Jeśli preferujesz fotografowanie z funkcją One-Shot AF, wybierz ustawienie **[Wyłącz]** dla opcji **[📷: [A+] Autom. serwo]**.

Ikony ujęć



Aparat wykrywa typ ujęcia i automatycznie dostosowuje do niego wszystkie ustawienia. Wykryty rodzaj ujęcia jest wyświetlany w lewej górnej części ekranu. Aby uzyskać szczegółowe informacje na temat ikon, patrz  595.

Zmiana ustawień za pomocą ekranu dotykowego



Dotykając ikon, można zmieniać ustawienia trybu wyzwalania migawki, jakości obrazu, migawki dotykowej i twórczego wspomaganie.

Fotografowanie z dodawaniem efektów (Twórcze wspomaganie)

Można robić zdjęcia z uprzednio wybranymi efektami.

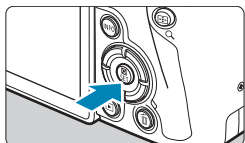

- Naciśnij przycisk <Q>.**
 - Odczytaj komunikat i naciśnij [OK].

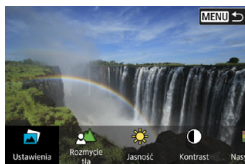

- Wybierz efekt.**
 - Użyj przycisków <◀> <▶>, aby wybrać efekt, a następnie naciśnij przycisk <SET>.

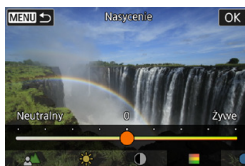

- Wybierz intensywność efektu i inne szczegóły.**
 - Użyj przycisków <◀> <▶>, aby ustawić wartość, a następnie naciśnij przycisk <SET>.
 - Aby wyzerować ustawienie, naciśnij przycisk <✖>, a następnie wybierz opcję [OK].

Efekty w trybie twórczego wspomagania

● [📷] Ustawienia

Wybierz jeden z zaprogramowanych efektów.

Należy pamiętać, że ustawienia [Nasycenie], [Ton koloru 1] i [Ton koloru 2] nie są dostępne w trybie [B&W].

● [📷] Rozmycie tła

Dostosuj rozmycie tła. Wybierz wyższe wartości, aby wyostrzyć tło, lub niższe, aby je rozmyć. W przypadku wybrania ustawienia [Auto] rozmycie tła jest zależne od jasności. Niektóre pozycje są dostępne tylko w przypadku określonej jasności obiektywu (liczby f).

-  **Jasność**

Regulacja jasności obrazu.

-  **Kontrast**

Regulacja kontrastu.

-  **Nasycenie**

Regulacja żywości barw.

-  **Ton koloru 1**

Regulacja tonu koloru bursztynowego/niebieskiego.

-  **Ton koloru 2**

Regulacja tonu koloru zielonego/purpurowego.

-  **Monochromatyczne**

Ustaw efekt tonalny dla zdjęć monochromatycznych. Wybierz ustawienie **[Wył.]**, aby wykonywać zdjęcia w kolorze. Pozycje **[Nasycenie]**, **[Ton koloru 1]** i **[Ton koloru 2]** są dostępne tylko w przypadku wybrania ustawienia **[Wył.]**.



- W przypadku korzystania z lampy błyskowej nie jest dostępna pozycja **[Rozmycie tła]**.
- Powyższe ustawienia zostają wyzerowane przy zmianie trybu fotografowania lub po ustawieniu przełącznika zasilania w pozycji <OFF>. Aby je zapisać, wybierz w pozycji **[📷: Zachowaj dane Twórcz.wspom.]** ustawienie **[Włącz]**.

Zapisywanie ulubionych ustawień

Aby zapisać bieżące ustawienie w aparacie, naciśnij przycisk <INFO> na ekranie ustawień twórczego wspomaganiania, a następnie wybierz opcję **[OK]**. W pozycji **[USER*]** można zapisać maksymalnie trzy ustawienia własne. Jeśli w pozycji **[USER*]** są już zapisane trzy ustawienia własne, w celu zapisania nowego ustawienia trzeba zastąpić nim jedno z istniejących.

Tryb specjalnego ujęcia

Aparat automatycznie wybierze odpowiednie ustawienia po wybraniu trybu fotografowania dostosowanego do obiektu lub ujęcia.

* <SCN> oznacza specjalne ujęcie.



1 Ustaw pokrętko wyboru trybów w pozycji <SCN>.

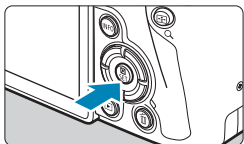

2 Naciśnij przycisk <SET>.

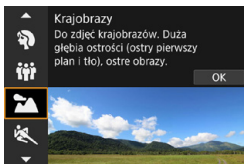

3 Wybierz tryb fotografowania.

- Użyj przycisków <▲> <▼>, aby wybrać tryb fotografowania, a następnie naciśnij przycisk <SET>.
- Można również wybrać tryb fotografowania, obracając pokrętko <⚙️> lub <⚙️>.























- Przestrogi dotyczące poszczególnych trybów fotografowania przedstawiono w jednym miejscu (90). Przed rozpoczęciem fotografowania należy zapoznać się z przestrogami.



- Ekran szybkich nastaw pojawia się po wykonaniu kroku 2, gdy w pozycji [**ψ**: Przewodnik trybów] jest wybrane ustawienie [**Wyłącz**]. Użyj przycisków <◀> <▶>, aby wybrać tryb fotografowania.

Tryby fotografowania dostępne w trybie SCN

Tryb fotografowania	Strona
 Portrety	 77
 Zdjęcie grupowe	 78
 Krajobrazy	 79
 Sport	 80
 Dzieci	 81
 Panoramowanie	 82

Tryb fotografowania	Strona
 Małe odległości	 84
 Żywność	 85
 Nocne portrety	 86
 Zdjęcia nocne z ręki	 87
 Kontrola podświetlenia HDR	 88
 Tryb cichy	 89

-  Tryb fotografowania można również ustawić z poziomu pozycji [📷: Tryb fotografowania] po przestawieniu pokrętki wyboru trybów w położenie <SCN>.

Wykonywanie zdjęć portretowych

Rozmycie tła w trybie <👤> (Portrety) uwydatnia postać fotografowanej osoby. Ten tryb umożliwia także uzyskanie bardziej wyrazistego efektu zmiękczenia odcieni skóry i włosów.

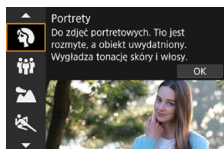

💡 Wskazówki dotyczące fotografowania

- **Wybierz miejsce, w którym odległość pomiędzy obiektem i tłem jest największa.**

Zwiększenie odległości pomiędzy obiektem i tłem wzmacnia efekt rozmycia tła. Ponadto fotografowany obiekt będzie lepiej wyróżniać się na ciemnym i pozbawionym nadmiaru elementów tle.

- **Użyj teleobiektywu.**

W przypadku korzystania z obiektywu zmiennoogniskowego ustaw najdłuższą ogniskową w celu wypełnienia kadru postacią fotografowanej osoby od pasa w górę.

- **Ustaw ostrość na twarz.**

Przed wykonaniem zdjęcia upewnij się, że punkt AF na twarzy świeci na zielono. W przypadku fotografowania twarzy z małej odległości można wybrać w pozycji [: AF z detekcją oczu] ustawienie [**Włącz**], aby ostrość została ustawiona na oczy.



- Domyślnie ustawiona jest opcja <📷> (Wolne serie zdjęć). Jeśli przytrzymasz wciśnięty spust migawki, możesz wykonywać serię zdjęć w celu rejestracji zmian wyrazu twarzy i ruchu fotografowanych osób.

Wykonywanie zdjęć grupowych

Aby wykonać zdjęcia grupowe, należy użyć trybu (Zdjęcie grupowe). Umożliwia on wykonywanie zdjęć zapewniających ostrość zarówno osób znajdujących się z przodu, jak i osób z tyłu.

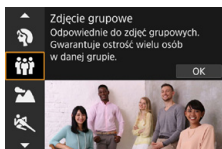

Wskazówki dotyczące fotografowania

● Użyj obiektywu szerokokątnego.

W przypadku korzystania z obiektywu o zmiennej ogniskowej, należy użyć najszerszego kąta widzenia, aby zapewnić ostrość wszystkich osób w grupie – od pierwszego rzędu aż po tył. Ponadto zwiększenie odległości pomiędzy aparatem a obiektami (tak aby całe ciała obiektów znajdowały się w kadrze) zapewnia większy zakres ostrości.

● Wykonaj kilka ujęć grupy.

Zaleca się wykonanie kilku zdjęć w przypadku, gdy niektóre osoby mają zamknięte oczy.

-  Podczas fotografowania w pomieszczeniach lub w słabym oświetleniu należy trzymać aparat nieruchomo lub korzystać ze statywu, aby zapobiec drganiom aparatu.

Fotografowanie krajobrazów

Tryb <  > (Krajobrazy) służy do fotografowania rozległych krajobrazów, a także do uzyskiwania ostrości zarówno dla obiektów bliskich, jak i oddalonych. Zapewnia żywe odcienie koloru niebieskiego i zielonego oraz bardzo ostre i wyraziste obrazy.

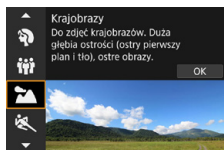

Wskazówki dotyczące fotografowania

- **W przypadku obiektywu zmiennoogniskowego ustaw najkrótszą ogniskową.**

W przypadku korzystania z obiektywu o zmiennej ogniskowej ustaw obiektyw na najszerszy kąt widzenia, aby zapewnić ostrość bliskich i oddalonych obiektów. Nada także szerszą perspektywę fotografowanym krajobrazom.

- **Fotografowanie scen nocnych.**

Fotografowanie w trybie <  > podczas trzymania aparatu w rękach może powodować jego drgania. Zalecane jest używanie statywu.

Fotografowanie poruszających się obiektów

Tryb (Sport) umożliwia fotografowanie obiektu w ruchu, takiego jak biegnący człowiek czy jadący pojazd.

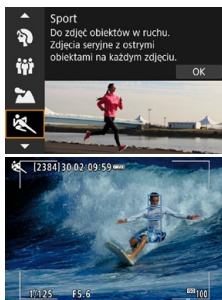

(1)



Wskazówki dotyczące fotografowania

● Użyj teleobiektywu.

W celu fotografowania z dużej odległości zalecane jest korzystanie z teleobiektywu.

● Śledź obiekt za pomocą ramki obszarowego AF.

Domyślnie ustawienie w pozycji [ : Metoda AF] to [ +Śledzenie].

Po naciśnięciu spustu migawki do połowy pojawia się ramka obszarowego AF (1). Gdy ostrość jest ustawiona na obiekcie, punkt AF zmienia kolor na niebieski.

● Wykonaj serię zdjęć.

Domyślnie ustawiona jest opcja [ H] (Szybka seria zdjęć).

W decydującej chwili naciśnij przycisk migawki do końca, aby wykonać zdjęcie. Aby śledzić obiekt i uchwycić zmiany w jego ruchu, trzymaj przycisk migawki wciśnięty. Dzięki temu wykonasz serię zdjęć.

Fotografowanie dzieci

Aby zrobić zdjęcia biegających dzieci, należy użyć opcji <👤> (Dzieci). Odcienie skóry będą wyglądać naturalnie.

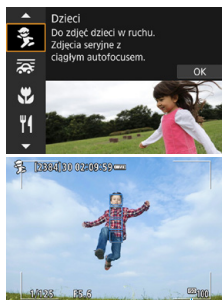

(1)



Wskazówki dotyczące fotografowania

● Śledź obiekt za pomocą ramki obszarowego AF.

Domyślnie ustawienie w pozycji [: Metoda AF] to [+Śledzenie].



Po naciśnięciu spustu migawki do połowy pojawia się ramka obszarowego AF (1). Gdy ostrość jest ustawiona na obiekcie, punkt AF zmienia kolor na niebieski.

● Wykonaj serię zdjęć.

Domyślnie ustawiona jest opcja [H] (Szybka seria zdjęć).

W decydującej chwili naciśnij przycisk migawki do końca, aby wykonać zdjęcie. Aby śledzić obiekt i uchwycić zmiany w jego ruchu oraz w wyrazie twarzy, trzymaj przycisk migawki wciśnięty. Dzięki temu wykonasz serię zdjęć.

Panoramowanie

Jeśli chcesz zrobić zdjęcie sprawiające wrażenie szybkości i z efektem rozmycia ruchu na tle obiektu, skorzystaj z opcji <  > (Panoramowanie). W przypadku używania obiektywu obsługującego tryb <  > rozmycie obiektu jest wykrywane, korygowane i redukowane.

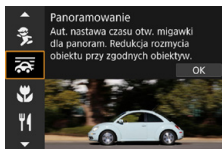

Wskazówki dotyczące fotografowania

● Obróć aparat, aby podążał za obiektem w ruchu.

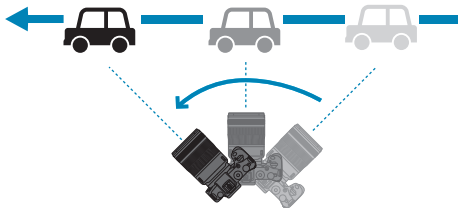

Podczas fotografowania obracaj aparat płynnie, śledząc poruszający się obiekt. Skieruj punkt AF na część poruszającego się obiektu, na którą chcesz ustawić ostrość, a następnie naciśnij przycisk migawki do połowy, przytrzymując go podczas obracania aparatu, aby dostosować się do prędkości i ruchu obiektu. Przesuwając aparat, naciśnij spust migawki do końca, aby zrobić zdjęcie. Cały czas śledź obiekt za pomocą aparatu.



● Ustaw poziom rozmycia ruchu tła.

W pozycji **[Efekt]** można ustawić poziom rozmycia ruchu tła. Ustawienie **[Maksymalny]** wydłuża czas naświetlania, aby zwiększyć rozmycie ruchu tła wokół obiektu. Jeśli jest widoczne rozmycie obiektu, wybierz w pozycji **[Efekt]** ustawienie **[Średni]** lub **[Minimalny]**, żeby je zmniejszyć.



- Szczegółowe informacje dotyczące obiektywów obsługujących tryb <  > można znaleźć na stronie internetowej firmy Canon.
- W przypadku korzystania z obiektywu obsługującego tryb <  > aparat samoczynnie koryguje rozmycie obiektu i (w oparciu o ustawienie wybrane w pozycji **[Efekt]**) dostosowuje czas naświetlania, niezależnie od ustawienia stabilizacji obrazu wybranego dla obiektywu.
- Metodę AF można ustawić tylko na **[1-punktowy AF]** lub **[Strefowy AF]**. Domyślnie wybierane są ustawienie **[Strefowy AF]** i strefa znajdująca się pośrodku ekranu.
- Aby zapobiec drganiom aparatu, zalecane jest trzymanie go w obu dłoniach, trzymanie rąk blisko ciała i płynne śledzenie ruchu obiektu w celu wykonywania zdjęć.
- Efekt ten jest najbardziej widoczny w przypadku na przykład pociągów i samochodów, które poruszają się ze stałą prędkością w jednym kierunku.
- Zalecane jest wykonanie zdjęć próbnych lub sprawdzenie obrazu przez odtworzenie go natychmiast po wykonaniu zdjęcia.
- Domyślne ustawienie to <  > (wolna seria zdjęć). W decydującej chwili naciśnij przycisk migawki do końca, aby wykonać zdjęcie. Można śledzić ruch obiektów, przesuwać aparat i trzymając spust migawki wciśnięty w celu wykonania serii zdjęć.

Fotografowanie z małych odległości

Tryb <🌸> (Małe odległości) służy do fotografowania kwiatów i innych niewielkich przedmiotów z małych odległości. W celu powiększenia obrazu małych przedmiotów skorzystaj z obiektywu do makrofotografii (sprzedawanego osobno).

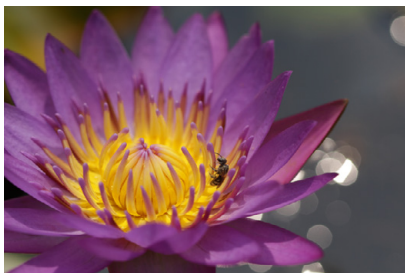
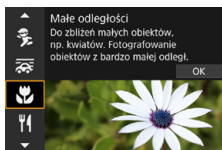

💡 Wskazówki dotyczące fotografowania

- **Użyj jednolitego tła.**

Proste tło sprawia, że małe obiekty, takie jak kwiaty, bardziej się wyróżniają.

- **Zbliź się maksymalnie do fotografowanego obiektu.**

Sprawdź minimalną odległość uzyskania ostrości dla posiadanego obiektywu. Minimalna odległość ogniskowania obiektywu jest mierzona pomiędzy znacznikiem <⊖> (płaszczyzna ogniskowania) znajdującym się w górnej części aparatu i fotografowanym obiektem. Kiedy odległość od obiektu jest zbyt mała, nie można ustawić ostrości.

- **W przypadku obiektywu zmiennoogniskowego ustaw najdłuższą ogniskową.**

W przypadku korzystania z obiektywu zmiennoogniskowego ustawienie najdłuższej ogniskowej powiększy obraz fotografowanego obiektu.

Fotografowanie żywności

Do robienia zdjęć żywności służy opcja <¶¶> (Żywność). Zdjęcie będzie jasne i wyglądać będzie atrakcyjnie. W zależności od źródła światła przytłumione zostanie również czerwonawe zabarwienie na zdjęciach wykonywanych w świetle żarówek itd.

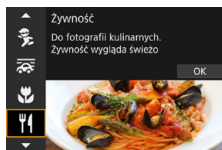

Wskazówki dotyczące fotografowania

● Zmień ton koloru.

Można zmienić ustawienie w pozycji **[Odcień koloru]**. Aby zwiększyć czerwonawe zabarwienie żywności, wybierz ustawienie w kierunku **[Ciepłe]**. Jeśli zabarwienie jest zbyt czerwone, wybierz ustawienie w kierunku **[Zimne]**.

Fotografowanie portretów nocnych (ze statywem)

Aby sfotografować ludzi w nocy z naturalnie wyglądającym tłem, skorzystaj z trybu <📷> (Nocne portrety). **Należy pamiętać, że do fotografowania wymagana jest zewnętrzna lampa Speedlite.** Zalecane jest używanie statywu.

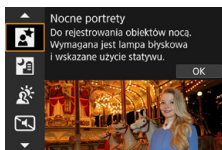

💡 Wskazówki dotyczące fotografowania

● Użyj obiektywu szerokokątnego oraz statywu.

W przypadku korzystania z obiektywu zmiennoogniskowego ustaw najkrótszą ogniskową w celu uzyskania szerokiego ujęcia sceny nocnej. Ponadto w związku z tym, że podczas wykonywania zdjęć z ręki mogą wystąpić drgania aparatu, należy korzystać ze statywu.

● Sprawdź jasność obrazu.

Należy pamiętać, że zalecane jest odtworzenie nowo zarejestrowanego obrazu na miejscu w celu sprawdzenia jego jasności. Jeśli fotografowany obiekt jest niedoświetlony, przysuń się bliżej i ponownie zrób zdjęcie.

● Można także użyć innych trybów fotografowania.

W związku z tym, że podczas wykonywania zdjęć nocnych efekty drgań aparatu mogą być uwydatnione, zaleca się korzystanie z trybów <A+> i <P>.

- W przypadku jednoczesnego korzystania z samowyzwalacza i zewnętrznej lampy Speedlite po wykonaniu zdjęcia na krótko zaświeci się kontrolka samowyzwalacza.

Fotografowanie scen nocnych (z ręki)

Korzystanie ze statywu podczas zdjęć nocnych zapewnia najlepsze efekty. Jednak w trybie (Zdjęcia nocne z ręki) można fotografować nocą, trzymając aparat w rękach. W tym trybie fotografowania w przypadku każdego zdjęcia rejestrowane są cztery ujęcia. W efekcie powstaje zdjęcie, na którym ograniczone są efekty drgań aparatu.

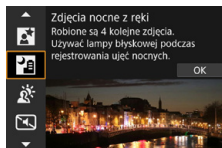

Wskazówki dotyczące fotografowania

- **Mocno trzymaj aparat.**

Podczas fotografowania trzymaj aparat mocno i nieruchomo. W tym trybie cztery zdjęcia są wyrównywane i scalane w jeden obraz. Jeśli którekolwiek z czterech zdjęć jest znacznie przesunięte z powodu drgań aparatu, mogą one nie zostać poprawnie wyrównane w końcowym obrazie.

- **W przypadku portretów należy korzystać z zewnętrznej lampy Speedlite.**

Jeśli chcesz uwzględnić ludzi na zdjęciu, skorzystaj z zewnętrznej lampy Speedlite. Aby portret był udany, przy pierwszym ujęciu zostanie użyta lampka błyskowa. Należy poprosić fotografowaną osobę, aby nie poruszała się aż do końca serii czterech zdjęć.

Fotografowanie pod światło

W przypadku fotografowania sceny z ciemnymi i jasnymi obszarami należy użyć trybu <  > (Kontrola podświetlenia HDR). W tym trybie podczas robienia jednego zdjęcia wykonywana jest seria trzech ujęć o różnych ekspozycjach. W efekcie powstaje jedno zdjęcie o szerokiej gamie tonalnej, na którym cienie powstające w wyniku fotografowania pod światło są ograniczone do minimum.

* HDR to skrót od wysoki zakres dynamiki.

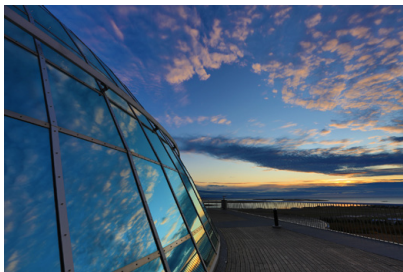
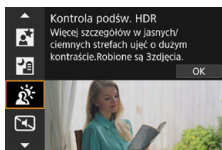

Wskazówki dotyczące fotografowania

● Mocno trzymaj aparat.

Podczas fotografowania trzymaj aparat mocno i nieruchomo. W tym trybie trzy zdjęcia są wyrównywane i scalane w jeden obraz. Jeśli którekolwiek z trzech zdjęć jest znacznie przesunięte z powodu drgań aparatu, mogą one nie zostać poprawnie wyrównane w ostatecznie zarejestrowanym obrazie.

Fotografowanie ciche

Kiedy ważne jest zachowanie ciszy przy fotografowaniu, można wykonywać zdjęcia bez sygnałów dźwiękowych, takich jak dźwięk zwalniania migawki.

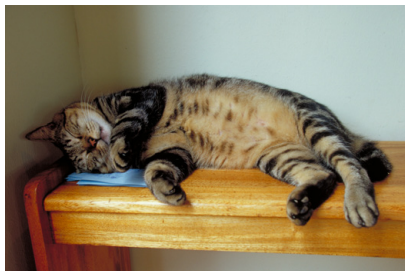
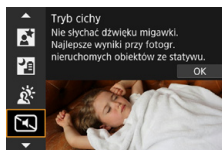

Wskazówki dotyczące fotografowania

● Wykonaj zdjęcia próbne.

Zaleca się wykonanie wcześniej kilku zdjęć próbnych, ponieważ w niektórych warunkach może być słyszalny odgłos pracy mechanizmu regulacji przysłony obiektywu.



- Podczas fotografowania na chwilę wyświetlana jest biała ramka wokół ekranu.
- Tryb wyzwalania migawki można ustawić tylko na <□>, <⌚10> lub <⌚2>.

Przestrogi dotyczące trybów <SCN>



: Zdjęcie grupowe

- Ze względu na korygowanie dystorsji nieznacznie zmienia się kąt widzenia.
- W zależności od warunków fotografowania można nie uzyskać ostrości w przypadku każdej osoby z przodu do tyłu obrazu.

: Sport

- W warunkach słabego oświetlenia i możliwości wystąpienia efektów drgań aparatu w lewym dolnym narożniku miga czas naświetlania. Należy trzymać aparat nieruchomo i zrobić zdjęcie.
- Zastosowanie zewnętrznej lampy Speedlite powoduje zmniejszenie szybkości serii zdjęć.

: Dzieci

- Zastosowanie zewnętrznej lampy Speedlite powoduje zmniejszenie szybkości serii zdjęć.

: Panoramowanie

- Czas naświetlania zostanie wydłużony. Z tego względu tryb ten nie jest odpowiedni dla żadnego rodzaju fotografowania za wyjątkiem panoramowania.
- Ustawieniem domyślnym jest <□□>. Należy pamiętać, że nie można wybrać pozycji <□□H>.
- Korzystanie z zewnętrznych lamp Speedlite nie jest możliwe. (Lampa nie wyemituje błysku).
- Chociaż w przypadku korzystania z obiektywu obsługującego tryb <☰> jest stosowana stabilizacja obrazu dla obiektywu, rezultat nie jest widoczny na ekranie podczas fotografowania. (Stabilizacja obrazu i funkcja korekcji rozmycia obiektu są aktywowane w chwili wykonywania zdjęcia niezależnie od ustawienia stabilizatora obrazu obiektywu).
- Jeśli dany obiektyw nie obsługuje trybu <☰>, nie jest korygowane rozmycie obiektu. Jednak automatycznie regulowany jest czas naświetlania, odpowiednio do ustawienia wybranego w pozycji [Efekt].
- W przypadku fotografowania w jasnym świetle, np w słoneczny letni dzień, bądź w przypadku fotografowania powolnego obiektu ustawiony stopień efektu panoramowania może nie zostać uzyskany.



: Panoramowanie (ciąg dalszy)

- Podczas fotografowania przy użyciu obiektywu obsługującego tryb < > rozmycie obiektu może nie zostać skorygowane właściwie w przypadku fotografowania poniższych obiektów lub w podanych warunkach fotografowania.
 - Obiekty o bardzo niskim kontraście.
 - Obiekty w warunkach słabego oświetlenia.
 - Obiekty fotografowane pod mocne lub odbijające światło.
 - Obiekty z powtarzającymi się wzorami.
 - Obiekty z mniejszą liczbą wzorów lub monotonnymi wzorami.
 - Obiekty, na których widać odbicia (obrazy odbite od lustra itp).
 - Obiekty mniejsze niż ramka strefowego AF.
 - Gdy kilka obiektów porusza się w ramce strefowego AF.
 - Obiekty poruszające się w nieregularnych kierunkach lub z nieregularnymi prędkościami.
 - Obiekty, których ruchy są częściowo nieregularne. (Na przykład pionowy ruch biegacza).
 - Obiekty, których prędkość zmienia się radykalnie. (Na przykład zaraz po rozpoczęciu ruchu lub przy skręcaniu na zakręcie).
 - Gdy aparat jest przesuwany za szybko lub za wolno.
 - Gdy ruch aparatu nie jest dostosowany do ruchu obiektu.

: Żywność



- Ciepła dominanta barwna obiektów może zaniknąć.
- Kiedy w ujęciu występują różne źródła światła, ciepła dominanta barwna zdjęcia może się nie zmniejszyć.
- W przypadku korzystania z zewnętrznej lampy Speedlite w pozycji **[Odcień koloru]** zostanie wybrane ustawienie Standard.
- Jeśli na zdjęciu znajdują się ludzie, odcień skóry może nie zostać prawidłowo odwziewiedlony.



: Nocne portrety

- Poinstruj fotografowaną osobę, aby stała nieruchomo jeszcze przez chwilę po wyzwoleniu błysku lampy.
- Uzyskanie ostrości może być trudne, jeśli twarz jest niedoświetlona. W takiej sytuacji należy ustawić przełącznik trybu ostrości na obiektywie w pozycji <MF> i ręcznie ustawić ostrość.
- Automatyczne ustawienie ostrości w nocy lub przy słabym oświetleniu może być utrudnione, jeśli w punkcie AF znajdują się punktowe źródła światła. W takiej sytuacji należy ustawić przełącznik trybu ostrości na obiektywie w pozycji <MF> i ręcznie ustawić ostrość.
- Wykonane zdjęcie będzie się nieznacznie różniło od obrazu widocznego na ekranie.

: Zdjęcia nocne z ręki

- W porównaniu z innymi trybami fotografowania obszar obrazu będzie mniejszy.
- Nie można ustawić jakości RAW.
- Automatyczne ustawienie ostrości w nocy lub przy słabym oświetleniu może być utrudnione, jeśli w punkcie AF znajdują się punktowe źródła światła. W takiej sytuacji należy ustawić przełącznik trybu ostrości na obiektywie w pozycji <MF> i ręcznie ustawić ostrość (48, 51).
- Wykonane zdjęcie będzie się nieznacznie różniło od obrazu widocznego na ekranie.
- Jeśli używana jest zewnętrzna lampa Speedlite, a obiekt znajduje się blisko, może dojść do prześwietlenia.
- W przypadku używania zewnętrznej lampy Speedlite do wykonywania nocnych zdjęć z ograniczonym oświetleniem zdjęcia mogą nie zostać dopasowane prawidłowo. W efekcie może powstać rozmyte zdjęcie.
- W przypadku używania zewnętrznej lampy Speedlite, gdy dana osoba znajduje się blisko tła, które również zostaje oświetlone przez lampę błyskową, zdjęcia mogą nie zostać dopasowane prawidłowo. W efekcie może powstać rozmyte zdjęcie. Mogą być widoczne również nienaturalne cienie i niewłaściwe kolory.
- Kąt pokrycia błysku z użyciem zewnętrznej lampy błyskowej Speedlite:
 - Podczas fotografowania z użyciem lampy błyskowej Speedlite z automatycznym ustawieniem pokrycia błysku zostanie ono ustawione w skrajnym położeniu szerokokątnym (najszerszy kąt widzenia), niezależnie od ustawienia obiektywu zmienneogniskowego.
 - W przypadku używania lampy błyskowej Speedlite, która wymaga ręcznego ustawienia pokrycia błysku, należy ustawić głowicę lampy w położeniu normalnym.



: Zdjęcia nocne z ręki (ciąg dalszy)

- W przypadku fotografowania poruszającego się obiektu jego ruch może pozostawić powidok lub obszar otaczający obiekt może zostać przyciemniony.
- Wyrównanie obrazu może nie działać poprawnie w przypadku powtarzających się motywów (kratka, paski itp.) lub jednolitych, niezróżnicowanych tonalnie obrazów oraz obrazów mocno poruszonych w wyniku drgań aparatu.
- Po wykonaniu zdjęć ich zapis na karcie może trochę potrwać ze względu na łączenie obrazów. Podczas przetwarzania obrazów jest wyświetlany komunikat **[BUSY]**, a fotografowanie nie jest możliwe, dopóki przetwarzanie nie zostanie zakończone.

: Kontrola podświetlenia HDR

- W porównaniu z innymi trybami fotografowania obszar obrazu będzie mniejszy.
- Nie można ustawić jakości RAW.
- Korzystanie z zewnętrznych lamp Speedlite nie jest możliwe. (Lampa nie wyemituje błysku).
- W obrazach może nie zostać oddana płynna gradacja, mogą one wyglądać nieregularnie i zawierać znaczne zakłócenia.
- Kontrola podświetlenia HDR może być nieskuteczna w przypadku fotografowania pod światło lub w przypadku scen o dużym kontraście.
- Podczas fotografowania wystarczająco jasnych obiektów w takich warunkach, w jakich znajdują się na przykład w przypadku ujęć z normalnym oświetleniem, obraz może wyglądać nienaturalnie z powodu efektu HDR.
- W przypadku fotografowania poruszającego się obiektu jego ruch może pozostawić powidok lub obszar otaczający obiekt może zostać przyciemniony.
- Wyrównanie obrazu może nie działać poprawnie w przypadku powtarzających się motywów (kratka, paski itp.) lub jednolitych, niezróżnicowanych tonalnie obrazów oraz obrazów mocno poruszonych w wyniku drgań aparatu.
- Po wykonaniu zdjęć ich zapis na karcie może trochę potrwać ze względu na łączenie obrazów. Podczas przetwarzania obrazów jest wyświetlany komunikat **[BUSY]**, a fotografowanie nie jest możliwe, dopóki przetwarzanie nie zostanie zakończone.

: Tryb cichy

- Zachowuj się odpowiedzialnie podczas cichego fotografowania i szanuj prawo do prywatności i prawa do wizerunku osób.
- Obraz szybko poruszających się obiektów może być zniekształcony.
- Funkcje serii zdjęć i fotografowania z lampą błyskową nie są dostępne.



Strefa twórcza

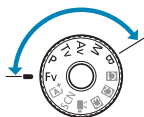

Tryby strefy twórczej zapewniają dużą swobodę przy fotografowaniu, pozwalając ustawić samodzielnie czas naświetlania, wartość przysłony czy ekspozycję.

- Aby zamknąć opis trybu fotografowania wyświetlony po obróceniu pokrętki wyboru trybów, naciśnij przycisk <SET> (📖369).



- Upewnij się, że jest wyłączona blokada kilku funkcji.

Programowa AE

Aparat automatycznie ustawi czas naświetlania i przysłonę w taki sposób, aby dopasować parametry do jasności obiektu. Funkcja ta jest określana jako Programowa AE (automatyka ekspozycji).

* <P> oznacza program ustawień.

* Symbol AE oznacza automatyczną ekspozycję (ang. auto exposure).



1 Ustaw pokrętkę wyboru trybów w pozycji <P>.



2 Ustaw ostrość na obiekt.

- Wyceluj punkt AF na obiekt i naciśnij spust migawki do połowy.
- ▶ Gdy ostrość jest ustawiona na obiekcie, punkt AF zmienia kolor na zielony (z trybem One-Shot AF).
- ▶ Czas otwarcia migawki i przysłona ustawiane są automatycznie.



3 Spójrz na wyświetlacz.

- Jeśli wartość ekspozycji nie miga, oznacza to, że uzyskana ekspozycja będzie standardowa.

4 Zrób zdjęcie.

- Skomponuj ujęcie i naciśnij spust migawki do końca.



- Jeśli wartość czasu naświetlania „30” i najniższa wartość przysłony migają, oznacza to niedoświetlenie zdjęcia.
Zwiększ czułość ISO lub skorzystaj z lampy błyskowej.



- Jeśli wartość czasu naświetlania „1/4000” i najwyższa wartość przysłony migają, oznacza to prześwietlenie zdjęcia.
Zmniejsz czułość ISO lub skorzystaj z filtra ND (sprzedawanego osobno), aby zredukować ilość światła wpadającego przez obiektyw.



Różnice pomiędzy trybami <P> i <A+>

- W trybie <A+> wiele funkcji, takich jak metoda AF i tryb pomiaru, ustawianych jest automatycznie, aby zapobiec wykonaniu nieudanych zdjęć. Liczba funkcji, które można ustawić, jest ograniczona. Z drugiej strony w trybie <P> ustawiany automatycznie jest tylko czas naświetlania i przysłona. Istnieje możliwość dowolnego ustawienia metody AF, trybu pomiaru i innych funkcji.

Przesunięcie programu

- W trybie <P> istnieje możliwość dowolnej zmiany wartości czasu naświetlania i przysłony (Program) ustawionej automatycznie przez aparat przy zachowaniu tych samych parametrów ekspozycji. Funkcja ta jest określana mianem przesunięcia programu.
- Aby przesunąć program, naciśnij do połowy spust migawki i obróć pokrętkę <☀> do momentu wyświetlenia żądanej wartości czasu naświetlania lub przysłony.
- Przesunięcie programu zostanie anulowane automatycznie, gdy timer pomiarowy zakończy odliczanie (wskazanie ustawiania ekspozycji wyłączy się).
- Przesunięcie programu nie jest możliwe w przypadku korzystania z lampy błyskowej.

Preselekcja czasu

W tym trybie użytkownik może ustawić czas naświetlania, natomiast aparat automatycznie reguluje wartość przysłony w celu uzyskania standardowej ekspozycji, odpowiadającej jasności obiektu. Funkcja ta jest określana jako preselekcja czasu. Krótszy czas naświetlania umożliwia „zamrożenie” fotografowanego wydarzenia lub obiektu w ruchu. Dłuższy czas naświetlania może stworzyć efekt rozmycia, dając złudzenie ruchu.

* <Tv> oznacza wartość czasu (ang. time value).



Rozmycie ruchu
(długi czas: 1/30 s)



Zamrożony ruch
(krótki czas: 1/2000 s)



1 Ustaw pokrętko wyboru trybów w pozycji <Tv>.



2 Ustaw żądany czas naświetlania.

- Obróć pokrętko <  >, aby ustawić żądaną wartość.

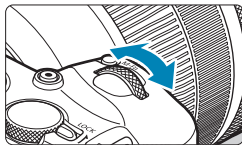

3 Ustaw ostrość na obiekt.

- Naciśnij spust migawki do połowy.
- ▶ Przysłona zostanie wyregulowana automatycznie.

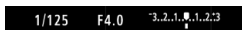

4 Spójrz na wyświetlacz i zrób zdjęcie.

- Jeśli wartość przysłony nie miga, oznacza to, że uzyskana ekspozycja będzie standardowa.



- Jeśli miga najniższa liczba f, oznacza to niedoświetlenie zdjęcia. Obróć pokrętko , aby ustawić dłuższy czas naświetlania, aż wartość przysłony przestanie migać lub ustaw wyższą czułość wg ISO.



- Jeśli miga najwyższa liczba f, oznacza to prześwietlenie zdjęcia. Obróć pokrętko , aby ustawić krótszy czas naświetlania, aż wartość przysłony przestanie migać lub ustaw niższą czułość wg ISO.



Wyświetlanie czasu naświetlania

- Na przykład „0”5” oznacza 0,5 s, a „15”” oznacza 15 s.

Preselekcja przysłony

W tym trybie użytkownik może ustawić wartość przysłony, natomiast aparat automatycznie reguluje czas naświetlania w celu uzyskania standardowej ekspozycji, odpowiadającej jasności obiektu. Funkcja ta jest określana jako preselekcja przysłony. Wyższa wartość przysłony (mniejszy otwór przysłony) powoduje wyostrenie pierwszego planu i tła. Z kolei niższa wartość przysłony (większy otwór przysłony) powoduje rozmycie większej części pierwszego planu i tła.

* <Av> oznacza wartość przysłony (ang. aperture value).

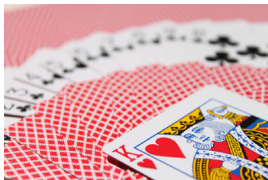

Rozmyte tło
(w przypadku niskiej wartości przysłony: f/5.6)



Ostry pierwszy plan i tło
(w przypadku wysokiej wartości przysłony: f/32)



1 Ustaw pokrętko wyboru trybów w pozycji <Av>.



2 Wybierz żądaną przysłonę.

- Obróć pokrętko <  >, aby ustawić żądaną wartość.

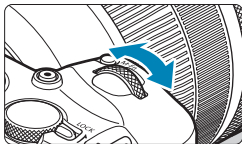

3 Ustaw ostrość na obiekt.

- Naciśnij spust migawki do połowy.
- ▶ Czas naświetlania zostanie wyregulowany automatycznie.

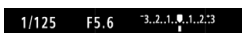

4 Spójrz na wyświetlacz i zrób zdjęcie.

- Jeśli wartość czasu naświetlania nie miga, oznacza to, że ekspozycja jest standardowa.



- Jeśli miga wartość czasu naświetlania „30””, oznacza to niedoświetlenie. Obróć pokrętko , aby ustawić większy otwór przysłony (niższą wartość przysłony), aż czas otwarcia migawki przestanie migać, ewentualnie ustaw wyższą czułość ISO.





- Jeśli miga wartość czasu naświetlania „1/4000””, oznacza to prześwietlenie zdjęcia. Obracaj pokrętko , aby ustawić mniejszy otwór przysłony (wyższą wartość przysłony), aż wartość czasu naświetlania przestanie migać lub ustaw niższą czułość ISO.



Wartość wyświetlania przysłony

- Im wyższa wartość przysłony (liczba f), tym mniejszy otwór przysłony. Wyświetlana wartość przysłony (liczba f) zależy od obiektywu. Jeśli do aparatu nie został podłączony obiektyw, dla przysłony będzie wyświetlana wartość „F00”.

Podgląd głębi pola ☆

Naciśnij przycisk przypisany do podglądu głębi ostrości (za pomocą pozycji [ C.Fn III-5: Dostosowanie przycisków] ( 537)), aby ustawić obiektyw odpowiednio do aktualnego ustawienia przysłony i sprawdzić pole ogniskowania (głębnię ostrości).



- Im większa wartość przysłony, tym szersze pole ogniskowania, od pierwszego planu do tła.
- Ekspozycja jest zablokowana (Blokada AE) przy wciśniętym przycisku przypisanym do podglądu głębi pola.

Ręczna regulacja ekspozycji

W tym trybie czas naświetlania i przysłonę można ustawić zgodnie z własnymi potrzebami. Aby określić ekspozycję, skorzystaj ze wskaźnika poziomu ekspozycji albo użyj dostępnego w sprzedaży światłomierza. Metoda ta jest określana jako ręczna regulacja ekspozycji.

* <M> oznacza ręczną regulację (ang. manual).



1 Ustaw pokrętko wyboru trybów w pozycji <M>.

2 Ustaw czułość ISO (📖131).

- W trybie automatycznej czułości ISO można ustawić korektę ekspozycji (📖103).



3 Ustaw czas naświetlania i przysłonę.

- Aby ustawić czas naświetlania, obróć pokrętko <🌞>. Aby ustawić przysłonę, obróć pokrętko <🌙>.

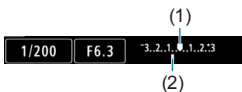

4 Ustaw ostrość na obiekt.

- Naciśnij spust migawki do połowy.
- ▶ Zostanie wyświetlone ustawienie ekspozycji.
- Sprawdź znacznik poziomu ekspozycji <↑>, aby uzyskać informacje o różnicy bieżącego poziomu ekspozycji od poziomu standardowej ekspozycji.

(1) Wskaźnik ekspozycji standardowej

(2) Znacznik poziomu ekspozycji

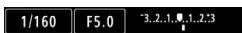

5 Ustaw ekspozycję i zrób zdjęcie.

- Sprawdź wskaźnik poziomu ekspozycji i ustaw żądany czas naświetlania i przysłonę.

Korekta ekspozycji za pomocą automatycznej czułości ISO

Jeśli ustawiono czułość ISO na **[AUTO]**, w przypadku wykonywania zdjęć z ręczną regulacją ekspozycji można ustawić korektę ekspozycji (📖128) w sposób opisany poniżej:

- Dotknij ekranu wskaźnika poziomu ekspozycji
- **[📷: Koryg.exp./AEB]**
- Ekran szybkich nastaw



- Jeśli wybrano automatykę czułości ISO, ustawienie czułości ISO zmienia się zgodnie z czasem naświetlania i przysłoną w celu otrzymania standardowej ekspozycji. Zatem można nie uzyskać zamierzonego efektu ekspozycji. W takim przypadku ustaw korektę ekspozycji.



- Gdy aparat jest ustawiony na tryb **<M>** + Automatyczna czułość ISO + **<📷>** (Pomiar wielosegmentowy) i wybrane jest domyślne ustawienie opcji **[📷.C.Fn I-7: Tryb pom.z blok.AE po ostr.]** (📖529), przytrzymanie spustu migawki wciśniętego do połowy blokuje czułość ISO po uzyskaniu ostrości w trybie One-Shot AF.
- Po ustawieniu automatycznej czułości ISO można nacisnąć przycisk **<✳>**, aby zablokować czułość ISO.
- Aby porównać aktualną ekspozycję z ekspozycją po naciśnięciu przycisku **<✳>** początkowo przy ręcznie ustawionej czułości ISO, naciśnij przycisk **<✳>**, zmierz kompozycję zdjęcia i sprawdź wskaźnik poziomu ekspozycji.
- Po ustawieniu trybu automatycznej czułości ISO i wybraniu dla opcji **[📷.C.Fn I-1: Przyrosty nastaw ekspozycji]** ustawienia **[1/2-stop]** każda korekta ekspozycji o 1/2 stopnia zostanie zastosowana z czułością ISO (1/3 stopnia) i czasem naświetlania. Jednak wyświetlany czas naświetlania nie ulegnie zmianie.

Elastyczna preselekcja AE

W tym trybie możliwe jest ręczne lub automatyczne ustawienie czasu naświetlania, przysłony oraz czułości ISO i połączenie tych ustawień z wybraną przez użytkownika wartością korekty ekspozycji. Fotografowanie w trybie <Fv> z kontrolą tych wszystkich parametrów równoznaczne jest z fotografowaniem w trybie <P>, <Tv>, <Av> lub <M>.

* <Fv> oznacza elastyczną wartość preselekcji przysłony.



1 Ustaw pokrętko wyboru trybów w pozycji <Fv>.



2 Ustaw czas naświetlania, przysłony i czułość ISO.

- Obróć pokrętko <🔧>, aby wybrać ustawianą pozycję. Z lewej strony wybranego elementu pojawi się ikona [🔧].
- Obróć pokrętko <🔧>, aby wprowadzić ustawienia dla opcji.
- Aby zresetować ustawienie do [AUTO], naciśnij przycisk <▲> lub <▶>.



3 Ustaw stopień korekty ekspozycji.

- Obróć pokrętko <🔧> i wybierz wskaźnik poziomego ekspozycji. Z lewej strony wskaźnika poziomego ekspozycji pojawi się ikona [🔧].
- Obróć pokrętko <🔧>, aby wprowadzić ustawienia dla opcji.
- Aby zresetować ustawienie do [±0], naciśnij przycisk <▲> lub <▶>.

Kombinacje funkcji w trybie <Fv>

Czas naświetlania	Przysłona	Czułość ISO	Korekta ekspozycji	Tryb fotografowania
[AUTO]	[AUTO]	[AUTO] Wybieranie ręczne	Dostępne	Podobny do <P>
Wybieranie ręczne	[AUTO]	[AUTO] Wybieranie ręczne	Dostępne	Podobny do <Tv>
[AUTO]	Wybieranie ręczne	[AUTO] Wybieranie ręczne	Dostępne	Podobny do <Av>
Wybieranie ręczne	Wybieranie ręczne	[AUTO] Wybieranie ręczne	Dostępne –	Podobny do <M>



- Miganie oznacza, że ustawione wartości spowodują niedoświetlenie lub prześwietlenie. Reguluj ekspozycję do momentu, aż wartość przestanie migać.
- Długi czas synchronizacji nie jest używany przy słabym oświetleniu, gdy wybrano ustawienie <Fv>, tak aby przypominało tryb <Av> lub <P>, nawet gdy dla [Błysk+dl.czas] w [☑: Sterowanie zewn. Speedlite] wybrano ustawienie [1/180-30 sek. auto].



- Wartości [AUTO] czasu naświetlania, przysłony i czułości ISO są podkreślone.
- Dla czasu naświetlania, przysłony i czułości ISO można ustawić wartość [AUTO], a dla korekty ekspozycji [±0] w punktach 2 lub 3 przez naciskanie przycisku <▼> lub <◀>.

Długie czasy ekspozycji (Bulb)

W tym trybie migawka pozostaje otwarta tak długo, jak długo jest naciśnięty do końca spust migawki; migawka zostaje zamknięta po zwolnieniu przycisku. Ta technika fotografowania jest określana mianem „ekspozycji w trybie Bulb”. Z trybu Bulb należy korzystać w przypadku fotografowania nocnych scen, fajerwerków, nieba i innych obiektów, które wymagają długiego czasu naświetlania.



1 Ustaw pokrętko wyboru trybów w pozycji .



2 Wybierz żądaną przysłonę.

- Obróć pokrętko <  >, aby ustawić żądaną wartość.

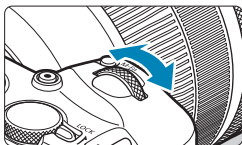

3 Zrób zdjęcie.

- Aparat będzie rejestrował zdjęcia, dopóki spust migawki będzie całkowicie wciśnięty.
- ▶ Czas ekspozycji, jaki upłynie, będzie wyświetlany na ekranie.

- ⚠ Nie kieruj aparatu w stronę źródeł intensywnego światła, np. słońca lub źródła intensywnego sztucznego oświetlenia. Mogłoby to spowodować uszkodzenie matrycy lub wewnętrznych elementów aparatu.
- Długie ekspozycje w trybie Bulb powodują więcej zakłóceń na obrazie niż zwykle.
- W przypadku ustawienia automatycznej czułości ISO zostanie ustawiona czułość ISO 400 (📖582).
- Jeśli podczas ekspozycji w trybie Bulb jest używany samowyzwalacz zamiast timera funkcji Bulb, należy trzymać naciśnięty do końca spust migawki (dla czasu ekspozycji samowyzwalacza i czasu ekspozycji w trybie Bulb).



- W przypadku ustawienia [**📷 Redukcja zakłóceń (dł.czas)**] można zredukować zakłócenia generowane podczas długich czasów ekspozycji (📖159).
- W przypadku ekspozycji w trybie Bulb zaleca się korzystanie ze statywu i timera funkcji Bulb.
- Można także wykonywać zdjęcia z ekspozycją w trybie Bulb, korzystając z elektronicznego wężyka spustowego RS-60E3 (sprzedawanego osobno, 📖219).
- Fotografowanie w trybie Bulb można również wykonywać za pomocą pilota bezprzewodowego BR-E1 (sprzedawanego oddzielnie). Naciśnięcie przycisku przesyłania w pilocie zdalnego sterowania powoduje rozpoczęcie ekspozycji w trybie Bulb – natychmiastowe lub z 2-sekundowym opóźnieniem. Ponowne naciśnięcie przycisku powoduje zakończenie ekspozycji w trybie Bulb.

Timer funkcji Bulb ☆

Czas ekspozycji dla ekspozycji w trybie Bulb można zaprogramować. Używając timera funkcji Bulb, nie trzeba trzymać wciśniętego do końca spustu migawki podczas ekspozycji w trybie Bulb. Zmniejsza to drgania aparatu.

Timer funkcji Bulb można ustawić tylko w trybie (ekspozycja w trybie Bulb). Tej funkcji nie można ustawić (lub nie będzie ona działać) w żadnym innym trybie.

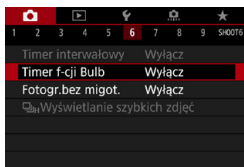

1 Wybierz pozycję [**📷: Timer f-cji Bulb**].

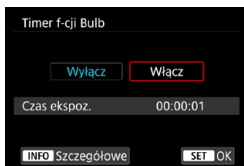

2 Wybierz pozycję [**Włącz**].

- Wybierz wartość [**Włącz**], a następnie naciśnij przycisk <INFO>.

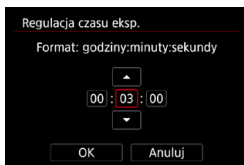

3 Ustaw żądany czas ekspozycji.

- Wybierz godziny, minuty lub sekundy.
- Naciśnij przycisk <SET>, aby wyświetlić ustawienie <☑>.
- Ustaw żądaną wartość, a następnie naciśnij przycisk <SET>. (Spowoduje to przywrócenie symbolu <☐>).

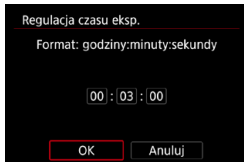

4 Wybierz opcję [OK].

5 Zrób zdjęcie.

- ▶ Naciśnij spust migawki do końca, ekspozycja w trybie Bulb rozpocznie się i będzie trwać do upływu ustawionego czasu.
- [**TIMER**] oraz czas ekspozycji są wyświetlane na ekranie w trakcie fotografowania z timerem funkcji bulb.
- Aby anulować ustawienie timera, wybierz wartość [**Wyłącz**] w punkcie 2.

- Jeśli podczas pracy timera funkcji Bulb naciśniesz spust migawki do końca, a następnie puścisz go, ekspozycja w trybie Bulb zostanie zatrzymana.
- Jeśli po rozpoczęciu ekspozycji nadal będzie naciskany spust migawki do końca, ekspozycja w trybie Bulb będzie trwać nawet po upływie ustawionego czasu ekspozycji. (Ekspozycja w trybie Bulb nie zostanie automatycznie zatrzymana po upływie ustawionego czasu ekspozycji).
- Zmiana trybów fotografowania anuluje timer funkcji Bulb i przywraca ustawienia do wartości [**Wyłącz**].

Fotografowanie

Niniejszy rozdział opisuje fotografowanie oraz przedstawia ustawienia menu w trybie fotografowania ([]).

Wykonywanie zdjęć

- Ikona ☆ w prawym rogu tytułu strony oznacza, że dana funkcja jest dostępna wyłącznie w trybach strefy twórczej (<Fv>, <P>, <Tv>, <Av>, <M>,).

Menu kart: Fotografowanie

● Fotografowanie 1

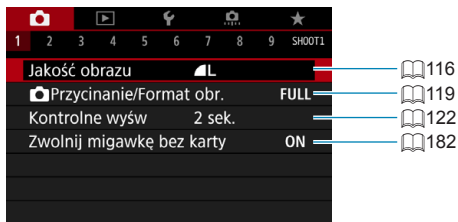

● Fotografowanie 2

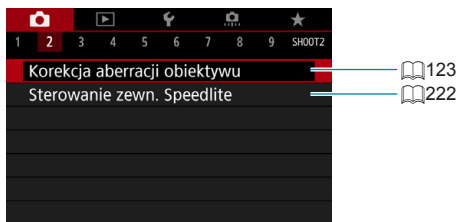

● Fotografowanie 3

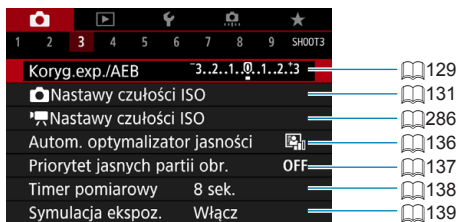

Fotografowanie 4

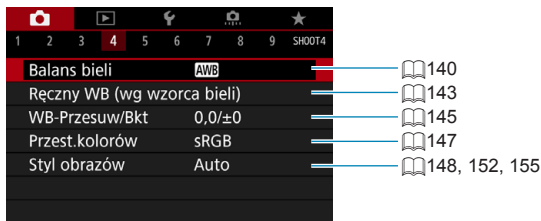

Fotografowanie 5

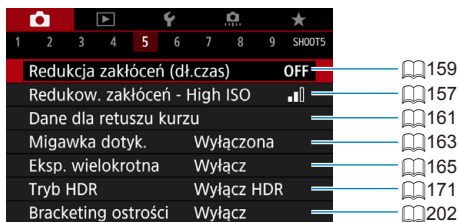

Fotografowanie 6

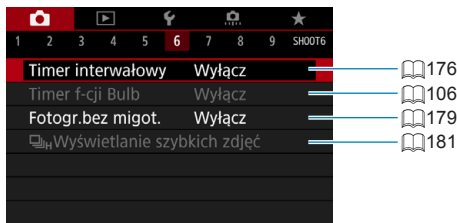

● Fotografowanie 7

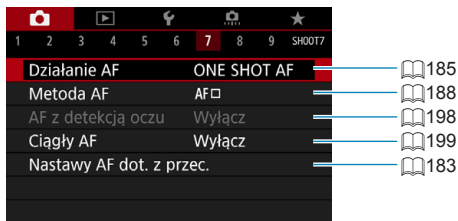

● Fotografowanie 8

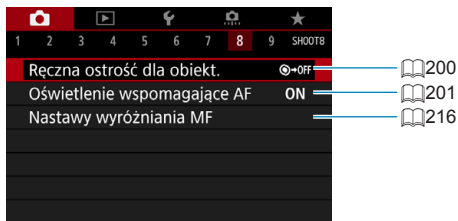

● Fotografowanie 9



W trybach strefy podstawowej wyświetlane są następujące ekrany.

● Fotografowanie 1

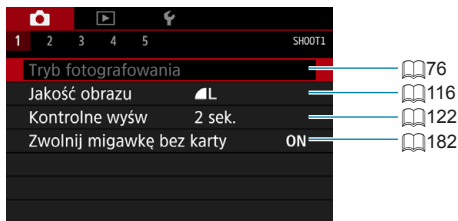

● Fotografowanie 2

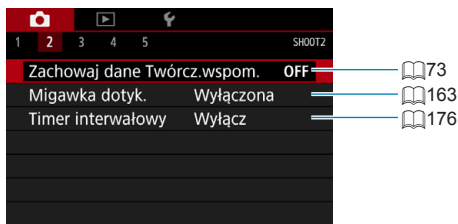

● Fotografowanie 3

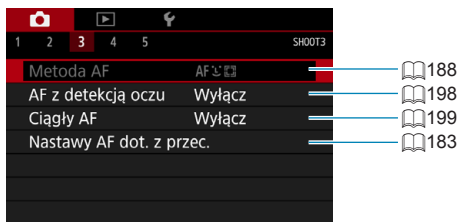

- [Tryb fotografowania] i [Metoda AF] są dostępne w trybie <SCN>.
- [Zachowaj dane Twórcz.wspom.] jest dostępny w trybie <[A+]>.

● Fotografowanie 4

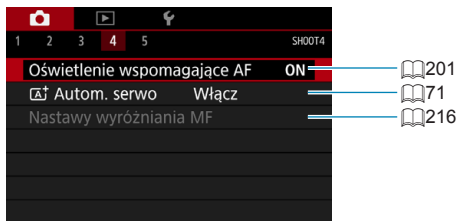

● Fotografowanie 5

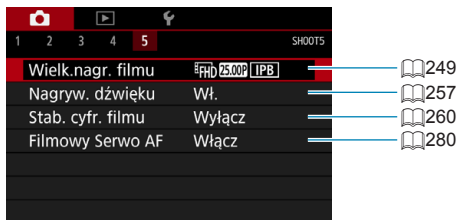

- Opcja [Nastawy wyróżniania MF] jest dostępna w trybie <SCN>.
- [Autom. serwo] jest dostępny w trybie <+>.

Ustawienia jakości obrazu

Użytkownik może określić liczbę pikseli i jakość obrazu. Opcje jakości obrazu JPEG obejmują **L**, **L**, **M**, **M**, **S1**, **S1** oraz **S2**. Opcje jakości obrazu RAW obejmują **RAW** oraz **CRAW**.

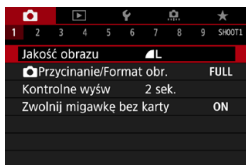

1 Wybierz pozycję [**📷**: Jakość obrazu].



2 Ustaw żądaną jakość obrazu.



- Aby wybrać jakość RAW, obróć pokrętkę <🔧>, natomiast aby wybrać jakość JPEG, naciśnij przyciski <◀> <▶>.
- Aby zapisać ustawienie, naciśnij przycisk <SET>.

! Liczba dostępnych zdjęć wskazana w [****] na ekranie ustawienia jakości obrazu ma zawsze zastosowanie do ustawienia **[Pełna klatka]**, bez względu na rzeczywiste ustawienie formatu obrazu (📖119).

- 📄**
- Jeśli zarówno dla obrazu RAW, jak i JPEG ustawiono opcję [-], zostanie wprowadzone ustawienie **L**.
 - Jeśli zostanie wybrany zarówno format RAW, jak i JPEG, za każdym razem fotografowany obraz zostanie zapisany na karcie pamięci jednocześnie w obu formatach plików (RAW i JPEG) z użyciem ustawionych parametrów jakości rejestracji obrazu. Obydwa obrazy zostaną zapisane z tymi samymi numerami plików (.JPG jest rozszerzeniem pliku dla formatu JPEG, zaś .CR3 — dla RAW).
 - Dla opcji **S2** jest ustawiona jakość **L** (wysoka).
 - Znaczenie ikon jakości obrazu: **RAW** RAW, **CRAW** Compact RAW, JPEG, **L** Szczegóły, **M** Normalna, **L** Wysoka, **M** Średnia, **S** Niska.

Obrazy RAW

Obraz RAW stanowi zapis nieprzetworzonych danych zarejestrowanych przez matrycę światłoczułą, który został skonwertowany do postaci cyfrowej. Obraz jest zapisywany na karcie cyfrowej bez dalszych zmian w jednej z następujących dostępnych jakości: **RAW** lub **CRAW**. Jakość **CRAW** tworzy obrazy RAW w plikach o wielkości mniejszej niż **RAW**.

Obrazy RAW mogą być poddane obróbce przy pomocy []: **Obróbka obrazu RAW**] (325) i zapisane jako obrazy JPEG. (Podobnie jak dla jakości **RAW**, wszystkie opcje rozmiaru JPEG są dostępne dla jakości **CRAW**). Jako że sam obraz RAW nie zmienia się, można go obrabiać w celu utworzenia dowolnej liczby obrazów JPEG z zastosowanymi różnymi opcjami obróbki.

Do obróbki obrazów RAW można używać oprogramowania Digital Photo Professional (oprogramowanie EOS). Można wprowadzić różne zmiany w obrazach w zależności od sposobu ich późniejszego użycia oraz wygenerować obrazy JPEG lub inne rodzaje obrazów odzwierciedlających wyniki tych zmian.



Oprogramowanie do obróbki obrazów RAW

- Do wyświetlania obrazów RAW w komputerze zalecane jest używanie oprogramowania Digital Photo Professional (DPP, oprogramowanie EOS).
- Poprzednie wersje oprogramowania DPP w wersji 4.x mogą nie umożliwiać przetwarzania obrazów RAW wykonanych tym aparatem. Jeśli w komputerze jest zainstalowana poprzednia wersja oprogramowania DPP w wersji 4.x, należy pobrać i zainstalować najnowszą wersję oprogramowania DPP z witryny internetowej firmy Canon w celu zaktualizowania go (554). (Wcześniejsza wersja zostanie zastąpiona). Należy pamiętać, że oprogramowanie DPP w wersji 3.x nie jest w stanie przetwarzać obrazów RAW wykonanych tym aparatem.
- Dostępne w sprzedaży oprogramowanie może nie wyświetlać obrazów RAW wykonanych tym aparatem. Informacje na temat zgodności oprogramowania można uzyskać u jego producenta.

Wskazówki dotyczące wyboru jakości obrazu

Wskazówki dotyczące wielkości plików, liczby możliwych do wykonania zdjęć oraz maksymalnej liczby zdjęć seryjnych można znaleźć na stronie 583.

Maksymalna liczba zdjęć seryjnych podczas rejestrowania serii zdjęć



Przybliżona maksymalna liczba zdjęć seryjnych jest wyświetlana na ekranie fotografowania i w prawym dolnym rogu wizjera.



- Jeżeli maksymalna liczba zdjęć seryjnych jest wyświetlana jako „99”, oznacza to, że można wykonać serię liczącą 99 lub więcej zdjęć. Wartość ta zaczyna zmniejszać się, gdy osiągnie 98 lub mniej. Napis **[BUSY]** na ekranie wskazuje, że pamięć bufora wewnętrznego jest zapełniona i fotografowanie zostanie czasowo zatrzymane. Jeśli fotografowanie serii zdjęć zostanie zatrzymane, maksymalna liczba zdjęć seryjnych wzrośnie. Po zapisaniu wszystkich zarejestrowanych obrazów na karcie można wznowić zdjęcia seryjne i wykonać maksymalną liczbę zdjęć seryjnych podaną w tabeli na stronie [583](#).

Ustawianie kadrowania/formatu obrazu



Zazwyczaj w przypadku obiektywów RF lub EF obrazy są rejestrowane przy wymiarach matrycy światłoczułej około 36,0×24,0 mm przy pełnej klatce, jednak przy fotografowaniu z kadrowaniem użytkownik może wyizolować i powiększyć środek obrazu o około 1,6x (rozmiar APS-C), podobnie jak przy użyciu teleobiektywu, lub może ustawić format obrazu tak, aby dopasować go do własnych zastosowań przed fotografowaniem.

W przypadku obiektywów EF-S rejestrowany jest format obrazu 3:2 w środku obrazu, powiększony o około 1,6x (rozmiar APS-C).

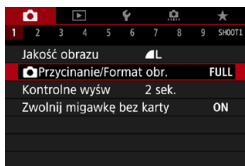

- 1 Wybierz pozycję [📷]:
📷 Przycinanie/Format obr.].

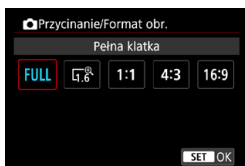

- 2 Wybierz jedną z pozycji.
 - Wybierz [Pełna klatka], [1,6x (krop)], [1:1 (format obrazu)], [4:3 (format obrazu)] lub [16:9 (format obrazu)].
 - W przypadku obiektywów EF-S, ustawienie [1,6x (krop)] jest wybierane automatycznie i nie jest dostępna żadna inna opcja.



- Opcje jakości obrazu \blacksquare M / \blacksquare M / \blacksquare S1 / \blacksquare S1 są niedostępne, gdy wybrane jest ustawienie [1,6x (krop)] lub z obiektywem EF-S.
- Fotografowanie z kadrowaniem z ustawieniem jakości \blacksquare M / \blacksquare M / \blacksquare S1 / \blacksquare S1 generuje, odpowiednio, obrazy \blacksquare L / \blacksquare L / S2 / S2.
- Fotografowanie obiektywem EF-S przy automatycznym ustawieniu [1:1 (format obrazu)], [4:3 (format obrazu)], lub [16:9 (format obrazu)] anuluje ustawienie i skutkuje fotografowaniem [1,6x (krop)] w formacie obrazu 3:2.

Przykładowe ustawienia

Ustawienie FULL

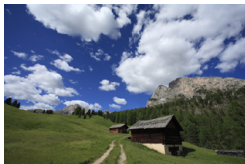

Ustawienie $\frac{1}{1.6}$ lub użycie obiektywu EF-S

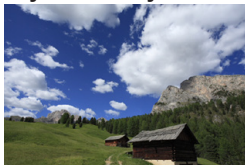

Ustawienie 4:3

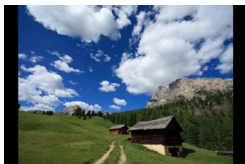

3 Zrób zdjęcie.

- Przy ustawieniu **[1,6x (krop)]** lub użyciu obiektywu EF-S, wyświetlany jest obraz w powiększeniu około 1,6x.
- Przy ustawieniu **[1:1 (format obrazu)]**, **[4:3 (format obrazu)]** lub **[16:9 (format obrazu)]**, rejestrowany jest obraz wewnątrz czarnej maski.



- **Obszary poza obszarem kadrowanym nie są zapisane przy fotografowaniu RAW, gdy wybrane jest ustawienie [1,6x (krop)] lub z obiektywem EF-S.**
- Ustawienie [: **Przycinanie/Format obr.**] nie jest używane jako podstawa dla automatycznego wyzwiania błysku (automatyczna korekta pokrycia błysku) przez zewnętrzną lampę Speedlite.



- Szczegółowe informacje na temat liczby pikseli przy ustawianiu kadrowania lub formatu obrazu można znaleźć na stronie 584.
- Prawie 100% pokrycia pola widzenia jest utrzymywane pionowo i poziomo, gdy wybrane jest ustawienie kadrowania lub formatu obrazu.
- Informacja o formacie obrazu jest dodawana do rejestrowanych w pełnej wielkości obrazów RAW, gdy ustawiony jest format obrazu. Gdy obrazy RAW są odtwarzane, obszar obrazu użyty przy fotografowaniu jest zaznaczony liniami. Należy zauważyć, że obszar fotografowany obrazu jest wskazany na pokazie przezroczy (343).

Ustawianie czasu kontrolnego wyświetlania

Użytkownik może ustawić czas wyświetlania obrazu na ekranie bezpośrednio po wykonaniu zdjęcia. Aby zarejestrowany obraz nie zniknął z ekranu, wybierz opcję **[bez limitu]**. Aby zarejestrowany obraz nie był wyświetlany, wybierz opcję **[Wył.]**.

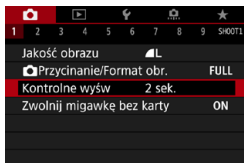

1 Wybierz [: Kontrolne wyśw].

2 Wybierz opcję czasu.



- Gdy wybrana jest opcja **[bez limitu]**, obrazy są wyświetlane tak długo, jak określono w opcji [: Oszcz.energii].

Korekta aberracji obiektywu spowodowanych jego charakterystyką optyczną

Winiętowanie, zniekształcenie obrazu i inne problemy mogą być spowodowane charakterystykami optycznymi obiektywu. Aparat może zrekomensować te zjawiska za pomocą **[Korekcja aberracji obiektywu]**.

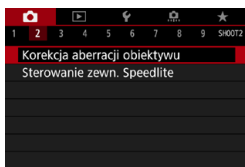

1 Wybierz pozycję **[Korekcja aberracji obiektywu]**.

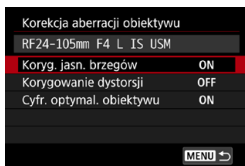

2 Wybierz jedną z pozycji.

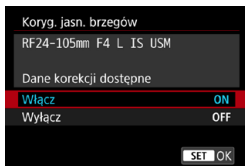

3 Wybierz pozycję **[Włącz]**.

- Potwierdź, że nazwa zamocowanego obiektywu (za wyjątkiem korekcji dyfrakcji) **[Dane korekcji dostępne]** jest wyświetlana.
- Jeśli pojawi się komunikat **[Dane korekcji niedostępne]** lub **[]**, zapoznaj się z częścią „Cyfrowy optymalizator obiektywu” (125).

4 Zrób zdjęcie.

- Zarejestrowany obraz będzie poddany korekcji aberracji.

Korygowanie jasności brzegów

Istnieje możliwość przeprowadzenia korekty winietowania (ciemne narożniki obrazu).

- W niektórych warunkach fotografowania na brzegach obrazu mogą pojawić się zakłócenia.
- Im większa czułość ISO, tym mniejsza dostępna intensywność korekcji.

- Wartość zastosowanej korekcji będzie niższa niż maksymalna wartość korekcji, którą można zastosować w programie Digital Photo Professional (oprogramowanie EOS).
- Jasność brzegów jest korygowana automatycznie w trybach strefy podstawowej po zarejestrowaniu danych korekcyjnych w kamerze.

Korygowanie dystorsji

Istnieje możliwość przeprowadzenia korekty dystorsji (zniekształcenie obrazu).

- Aby skorygować zniekształcenia, aparat rejestruje węższy obszar obrazu, niż obraz widziany przy fotografowaniu, co powoduje lekkie wykadrowanie obrazu i nieco obniża widoczną rozdzielczość.
- Ustawienie korekcji zniekształceń może nieco zmienić kąt widzenia.
- Ilość przyciętego obrazu może być różna w zależności od tego, czy jest to fotografia, czy film.
- Po powiększeniu obrazu, korygowanie dystorsji nie będzie stosowane do wyświetlanego obrazu.
- Do obrazów z zastosowanym korygowaniem dystorsji nie będą dołączane dane dla retuszu kurzu (📖161).

- Informacje dotyczące obiektywów, które mogą być stosowane do filmowania z korygowaniem dystorsji, można znaleźć na stronie internetowej firmy Canon.
- Zniekształcenie jest korygowane automatycznie, gdy tryb <SCN> jest ustawiony na <iii>, a dane korekcyjne są rejestrowane w aparacie.

Cyfrowy optymalizator obiektywu

Różne aberracje wynikające z charakterystyki optycznej obiektywu mogą być korygowane, wraz z dyfrakcją i efektem klarowności powodowanym przez filtr dolnoprzepustowy.

Jeśli pojawi się komunikat **[Dane korekcji niedostępne]** lub  jest wyświetlony przez **[Cyfr. optymal. obiektywu]**, można użyć EOS Utility w celu dostarczenia danych korekcji obiektywu to aparatu. Szczegółowe informacje na ten temat można znaleźć w dokumencie „EOS Utility instrukcja obsługi”.



- W przypadku niektórych warunków fotografowania efekty korekcji mogą wzmacniać zakłócenia. Możliwe jest również uwydatnienie krawędzi. Przed rozpoczęciem fotografowania dostosuj ostrość stylu obrazu lub wybierz ustawienie **[Wyłącz]** dla **[Cyfr. optymal. obiektywu]**, według potrzeb.
- Im większa czułość ISO, tym mniejsza dostępna intensywność korekcji.
- Podczas nagrywania opcja **[Cyfr. optymal. obiektywu]** będzie niedostępna. (Korekcja nie jest możliwa).



- Włączenie funkcji **[Cyfr. optymal. obiektywu]** koryguje aberrację chromatyczną oraz dyfrakcję, mimo tego, że opcje te nie są wyświetlane.
- Cyfrowy optymalizator obiektywu jest korygowany automatycznie w trybach strefy podstawowej po zarejestrowaniu danych korekcyjnych w kamerze.

Korygowanie aberracji chromatycznej

Istnieje możliwość skorygowania aberracji chromatycznych (barwnych obwódok wokół fotografowanego przedmiotu).

- 
- [Koryg. aber. chromat.] nie jest wyświetlana, gdy włączona jest opcja [Cyfr. optymal. obiektywu].

Korekcja dyfrakcji

Dyfrakcja (utrata ostrości spowodowana przysłoną) może zostać skorygowana.

- 
- W przypadku niektórych warunków fotografowania efekty korekcji mogą wzmacniać zakłócenia.
 - Im większa czułość ISO, tym mniejsza dostępna intensywność korekcji.
 - Podczas nagrywania opcja [**Korekcja dyfrakcji**] będzie niedostępna. (Korekcja nie jest możliwa).

- 
- Podczas korzystania z funkcji „Korekcja dyfrakcji”, oprócz korygowania dyfrakcji jest przeprowadzana również korekta obniżonej rozdzielczości spowodowanej przez filtr dolnoprzepustowy itd. Dlatego korekcja będzie skuteczna nawet przy niemal całkowicie otwartej przysłonie.
 - [**Korekcja dyfrakcji**] nie jest wyświetlana, gdy włączona jest opcja [Cyfr. optymal. obiektywu].



Ogólne przestrogi dotyczące korekcji aberracji obiektywu

- Korygowania jasności brzegów, korygowania aberracji chromatycznej, korygowania dystorsji i korekcji dyfrakcji nie można zastosować w przypadku zarejestrowanych już obrazów JPEG.
- W przypadku korzystania z obiektywu producenta innego niż Canon zaleca się ustawienie wartości **[Wyłącz]**, nawet jeśli zostanie wyświetlony komunikat **[Dane korekcji dostępne]**.
- W przypadku powiększenia brzegu obrazu, może być wyświetlany obszar obrazu, który nie zostanie zarejestrowany na zdjęciu.
- Intensywność korekcji będzie mniejsza (z wyjątkiem korekcji dyfrakcji), jeśli używany obiektyw nie ma informacji o odległości.





Ogólne uwagi dotyczące korekcji aberracji obiektywu

- Wpływ korekcji aberracji obiektywu zależy od używanego obiektywu i warunków fotografowania. Ponadto w przypadku niektórych obiektywów, warunków fotografowania itd. efekt może być słabo widoczny.
- Jeżeli wynik korekty jest trudny do zauważenia, zaleca się powiększenie i sprawdzenie obrazu po wykonaniu zdjęcia.
- Korekcje mogą być stosowane także po zamontowaniu konwertera standardowego lub konwertera Life-Size.
- Jeśli dane korekcji zamocowanego obiektywu nie zostały zarejestrowane w aparacie, rezultat będzie taki sam, jak w przypadku ustawienia opcji korekcji jako **[Wyłącz]** (z wyjątkiem korekcji dyfrakcji).
- Szczegółowe informacje na ten temat można również znaleźć w dokumencie „EOS Utility instrukcja obsługi”.

Ustawianie wymaganej korekty ekspozycji ☆

Korekta ekspozycji umożliwia rozjaśnienie (zwiększenie ekspozycji) lub przyciemnienie (zmniejszenie ekspozycji) w stosunku do standardowej ekspozycji ustawionej przez aparat.

Korektę ekspozycji można ustawić w trybach fotografowania <Fv>, <P>, <Tv>, <Av> i <M>. Korektę ekspozycji można wyregulować maksymalnie o ± 3 stopnie, z dokładnością do 1/3 stopnia.

Szczegółowe informacje o korekcie ekspozycji przy jednoczesnym ustawieniu trybu <M> i ISO Auto można znaleźć na stronie  103, natomiast informacje o trybie <Fv> można znaleźć na stronie  104.

1 Sprawdź ekspozycję.

- Naciśnij spust migawki do połowy i sprawdź wskaźnik poziomu ekspozycji.

Zwiększona wartość ekspozycji pozwala uzyskać jaśniejszy obraz



2 Ustaw wartość korekty.



- Patrząc na monitor LCD, obróć pokrętkę .
- ▶ Wyświetlona zostaje ikona wskazująca wartość korekty ekspozycji.

Zmniejszona wartość ekspozycji pozwala uzyskać ciemniejszy obraz



3 Zrób zdjęcie.

- Aby anulować korekcję ekspozycji, ustaw wskaźnik poziomu ekspozycji do wartości wskaźnika ekspozycji standardowej ().

 Jeśli w [📷: Auto Lighting Optimizer/📷: Autom. optymalizator jasności] ( 136) została wybrana opcja inna niż [Wyłącz], obraz może nadal być rozjaśniony nawet w przypadku ustawienia mniejszej wartości korekty ekspozycji dla ciemniejszego obrazu.

 Wartość korekty ekspozycji pozostanie aktualna nawet po ustawieniu przełącznika zasilania w pozycji <OFF>.

Sekwencja naświetlania (AEB)



Dzięki automatycznej zmianie czasu naświetlania, wartości przysłony lub czułości ISO można wykonać serię trzech zdjęć w maksymalnym zakresie ekspozycji ± 3 stopnie i z dokładnością do 1/3 stopnia. Funkcja ta jest określana jako sekwencja naświetlania (AEB).

* Symbol AEB oznacza sekwencję naświetlania (ang. Auto Exposure Bracketing).

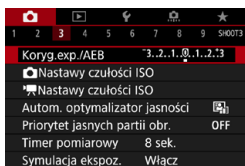





1 Wybierz pozycję [Koryg.exp./AEB].



(1)

2 Ustaw zakres sekwencji naświetlania.

- Obróć pokrętkę , aby ustawić zakres sekwencji naświetlania (1). Użyj przycisków  , aby ustawić wartość korekty ekspozycji.
- Aby zapisać ustawienie, naciśnij przycisk .
- ▶ Po zamknięciu menu, na ekranie zostanie wyświetlony zakres sekwencji naświetlania (AEB).

Standardowa ekspozycja



Zmniejszona wartość ekspozycji











Zwiększona wartość ekspozycji



3 Zrób zdjęcie.

- Zależnie od wybranego trybu wyzwania migawki zostaną wykonane trzy kolejne zdjęcia w następującej sekwencji: standardowa ekspozycja, zmniejszona wartość ekspozycji i zwiększona wartość ekspozycji.
- Sekwencja naświetlania AEB nie jest automatycznie anulowana. Aby anulować sekwencję naświetlania AEB, wykonaj czynności opisane w punkcie 2, aby wyłączyć wyświetlanie zakresu sekwencji naświetlania.

- Jeśli w [: Auto Lighting Optimizer/: Autom. optymalizator jasności] (136) została wybrana opcja inna niż [Wyłącz], efekt sekwencji naświetlania może być stonowany.

-  < * > miga w lewym dolnym rogu ekranu podczas fotografowania z sekwencją naświetlania.
- W przypadku ustawienia trybu wyzwalania migawki <  >, należy trzykrotnie wcisnąć spust migawki dla każdego zdjęcia. W przypadku ustawienia trybu <  H > lub <  > i naciśnięcia spustu migawki do końca zostaną wykonane trzy ekspozycje w serii, a następnie aparat zatrzyma wykonywanie zdjęć. W przypadku ustawienia <  S₁₀ > lub <  S₂ >, sekwencja trzech zdjęć seryjnych zostanie wykonana z 10-sekundowym lub 2-sekundowym opóźnieniem. Po ustawieniu opcji <  S > trzykrotnie określona liczba zdjęć zostanie zrobiona w trybie zdjęć seryjnych.
- Można ustawić sekwencję naświetlania AEB razem z korektą ekspozycji.
- Sekwencji naświetlania nie można korzystać z lampą błyskową, z włączoną funkcją Redukcja szumów zdjęć seryjnych, ani w trybie HDR.
- Sekwencja naświetlania zostanie anulowana automatycznie w przypadku wykonania jednej z następujących czynności: ustawienie przełącznika zasilania w pozycji < OFF > lub gdy lampa błyskowa zostanie w pełni naładowana.

Ustawianie czułości ISO dla zdjęć



Ustaw czułość ISO (czułość matrycy światłoczułej) odpowiednią do warunków oświetleniowych. W trybach strefy podstawowej czułość ISO jest ustawiana automatycznie.

Informacje na temat czułości ISO podczas nagrywania – patrz strona 588.

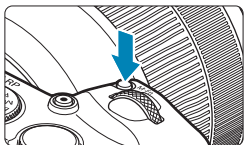

1 Naciśnij przycisk <M-Fn> ().

- Gdy obraz jest wyświetlony na ekranie, naciśnij przycisk <M-Fn>.



2 Wybierz pozycję czułości ISO.

- Obróć pokrętko , aby wybrać żądaną pozycję czułości ISO.



3 Ustaw czułość ISO.

- Obróć pokrętko , aby ustawić żądaną wartość.
- Czułość wg ISO można ustawić w zakresie ISO 100–40000 z dokładnością do 1/3 stopnia.
- Wybierz pozycję **[AUTO]**, aby ustawić czułość ISO automatycznie.
- Szczegółowe informacje dotyczące autom. zakresu wg ISO można znaleźć na str. 582.



- Aby rozszerzyć dostępny zakres czułości ISO z L (odpowiednik ISO 50) do H1 (odpowiednik ISO 51200) lub H2 (odpowiednik ISO 102400), należy wyregulować **[Zakres ISO]** w [: **Nastawy czułości ISO**] (133).

Przewodnik po czułości ISO

- Niska czułość ISO redukuje zakłócenia obrazu, ale może zwiększać ryzyko drgań aparatu/obiektu lub ograniczać ostrość (głębię ostrości) w pewnych warunkach fotografowania.
- Wysoka czułość ISO pozwala na fotografowanie w warunkach niedostatecznego oświetlenia, ustawianie ostrości dla większego obszaru (większa głębia ostrości) oraz daje większy zasięg lampy błyskowej, jednak może zwiększać zakłócenia obrazu.



- Ponieważ H1 (odpowiednik ISO 51200) i H2 (odpowiednik ISO 102400) są dodatkowymi ustawieniami czułości ISO, zakłócenia (plamy świetlne, pasma itp.) i nieregularne kolory są bardziej zauważalne, a rozdzielczość niższa niż w przypadku ustawienia standardowego.
- Ponieważ L (odpowiednik ISO 50) to dodatkowe ustawienie czułości ISO, zakres dynamiki będzie nieco mniejszy niż w przypadku ustawienia standardowego.
- Jeśli w pozycji [: **Priorytet jasnych partii obr.**] wybrano wartość [**Włącz**] [**Wzmocniona**] (137), nie można wybrać ustawienia L (odpowiednik ISO 50), ISO 100/125/160, H1 (odpowiednik ISO 51200) ani H2 (odpowiednik ISO 102400).
- Podczas fotografowania przy wysokiej czułości ISO, wysokiej temperaturze, długiej ekspozycji lub ekspozycji wielokrotnej mogą być zauważalne zakłócenia obrazu (ziarnistość, punkty światła, pasy itp.), nieregularne kolory lub przesunięcie koloru.
- Podczas wykonywania zdjęć w warunkach powodujących skrajną ziarnistość, np. kombinacja wysokiej czułości ISO, wysokiej temperatury i długiej ekspozycji, obrazy mogą nie zostać zarejestrowane poprawnie.
- Jeśli używasz wysokich czułości ISO i lampy błyskowej do fotografowania blisko znajdującego się obiektu, może wystąpić prześwietlenie.

Ręczne ustawianie zakresu czułości ISO

Można ręcznie ustawić zakres czułości ISO (dolny i górny limit). Dolny limit można ustawić w zakresie od L (odpowiednik ISO 50) do H1 (odpowiednik ISO 51200), a górny limit — w zakresie od ISO 100 do H2 (odpowiednik ISO 102400).

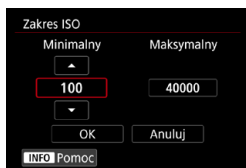
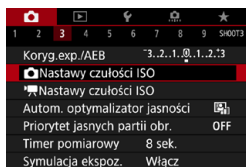

5 Wybierz opcję [OK].

Ustawianie zakresu czułości ISO dla trybu automatycznej czułości ISO

W trybie automatycznej czułości ISO można ustawić automatyczny zakres czułości ISO w zakresie 100–40000.

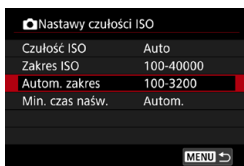

1 Wybierz pozycję [Autom. zakres].



2 Ustaw dolny limit.

- Wybierz pole dolnego limitu, a następnie naciśnij przycisk <SET>.
- Wybierz czułość ISO, a następnie naciśnij przycisk <SET>.



3 Ustaw górny limit.

- Wybierz pole górnego limitu, a następnie naciśnij przycisk <SET>.
- Wybierz czułość ISO, a następnie naciśnij przycisk <SET>.

4 Wybierz opcję [OK].

- Ustawienia **[Minimalny]** i **[Maksymalny]** będą również funkcjonować jako minimalne i maksymalne czułości ISO w trybie bezpiecznego przesuwania ekspozycji na podstawie czułości ISO (529).

Ustawianie Minimalnego czasu naświetlania dla trybu automatycznej czułości ISO

Można indywidualnie ustawić minimalny czas naświetlania dla trybu automatycznej czułości ISO.

Jest to skuteczne rozwiązanie w przypadku korzystania z trybów <P> lub <Av> podczas fotografowania ruchomego obiektu obiektywem szerokokątnym lub podczas korzystania z teleobiektywu.

Nastawy czułości ISO	
Czułość ISO	Auto
Zakres ISO	100-40000
Autom. zakres	100-3200
Min. czas naśw.	Autom.

1 Wybierz pozycję [Min. czas naśw.].

Ustawienie automatyczne

Min. czas naśw.	Autom.(Standard)
Autom.	
Ręczny	
Dłuższy	Krótszy

2 Ustaw żądany minimalny czas naświetlania.

- W przypadku wybrania opcji **[Autom.]** obróć pokrętko <☀>, aby ustawić czas (dłuższy lub krótszy), a następnie naciśnij przycisk <SET>.
- W przypadku wybrania opcji **[Ręczny]** obróć pokrętko <☀>, aby wybrać czas naświetlania, a następnie naciśnij przycisk <SET>.

Ustawienie ręczne

Min. czas naśw.	Ręczny(1/125)			
Autom.				
Ręczny				
1/4000	1/2000	1/1000	1/500	1/250
1/125	1/60	1/30	1/15	1/8
1/4	0.5	1"		



- Jeśli po ustawieniu maksymalnej czułości ISO w pozycji **[Autom. zakres]** prawidłowa ekspozycja nie może być uzyskana, wtedy w celu uzyskania ekspozycji standardowej zostanie ustawiony dłuższy czas naświetlania niż określony w pozycji **[Min. czas naśw.]**.
- Ta funkcja nie będzie stosowana podczas fotografowania z lampą błyskową i nagrywania.



- Po wybraniu opcji **[Autom.(Standard)]**, minimalny czas naświetlania będzie odwrotnością ogniskowej obiektywu. Jeden stopień od pozycji **[Dłuższy]** do **[Krótszy]** jest odpowiednikiem jednego stopnia czasu naświetlania.

Automatyczne korygowanie jasności i kontrastu



Jeśli obraz jest zbyt ciemny lub kontrast jest zbyt niski, jasność i kontrast obrazu mogą być korygowane automatycznie. Funkcja ta jest określana jako Auto Lighting Optimizer (Automatyczny optymalizator jasności). W trybach strefy podstawowej automatycznie jest ustawiany tryb **[Standard]**.

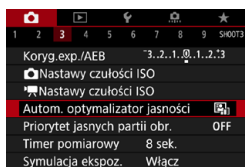

1 Wybierz opcję **[📷: Auto Lighting Optimizer/📷: Autom. optymalizator jasności]**.

2 Wybierz opcję korekcji.

3 Zrób zdjęcie.

- ▶ W razie potrzeby obraz zostanie zapisany ze skorygowaną jasnością i kontrastem.

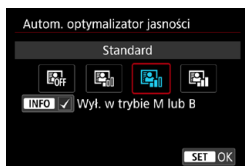

- W niektórych warunkach zdjęciowych zakłócenia mogą się zwiększyć, a jasność może się zmienić.
- Jeśli efekt funkcji Auto Lighting Optimizer (Automatyczny optymalizator jasności) jest zbyt silny, a obraz nie ma żądanej jasności, wybierz ustawienie **[Słaby]** lub **[Wyłącz]**.
- Jeśli zostało wybrane ustawienie inne niż **[Wyłącz]** i została włączona korekta ekspozycji lub korekta ekspozycji lampy w celu uzyskania ciemniejszej ekspozycji, obraz może nadal być zbyt jasny. Aby uzyskać ciemniejszą ekspozycję, wybierz dla tej funkcji wartość **[Wyłącz]**.
- Maksymalna liczba zdjęć seryjnych jest niższa w przypadku wybrania opcji **[Wysoki]**. Zapisywanie obrazu na karcie zajmuje więcej czasu.

- Jeśli w punkcie 2 zostanie naciśnięty przycisk **<INFO>** i zostanie usunięte zaznaczenie **[✓]** ustawienia **[Wył. w trybie M lub B]**, opcję **[📷: Auto Lighting Optimizer/📷: Autom. optymalizator jasności]** będzie można ustawić w trybach **<M>** i ****.

Priorytet jasnych partii obrazu

Można zredukować występowanie prześwietlonych jasnych partii obrazu.

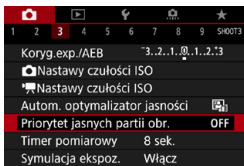

1 Wybierz opcję [☑️]: Priorytet jasnych partii obr.].

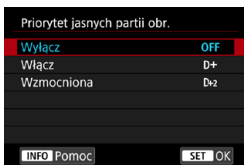

2 Ustaw opcję.

- **[Włącz]**: Lepsza gradacja w jasnych partiach obrazu. Zakres dynamiczny jest rozszerzany od standardowego ustawienia 18% szarości do prześwietlenia. Gradacja między obszarami szarości a jasnymi partiami obrazu staje się bardziej płynna.
- **[Wzmocniona]**: W pewnych warunkach fotografowania redukuje prześwietlone obszary jeszcze bardziej niż opcja **[Włącz]**.

3 Zrób zdjęcie.

- ▶ Obraz zostanie zarejestrowany z zastosowanym priorytetem jasnych partii obrazu.



- Może to nieco zwiększyć zakłócenia.
- Dostępny zakres czułości ISO zaczyna się od ISO 200. Nie można ustawić dodatkowych czułości ISO.
- **[Wzmocniona]** jest niedostępna (nie jest wyświetlana) przy nagrywaniu filmów.
- Z funkcją **[Wzmocniona]** rezultaty w pewnych scenach mogą nie być zgodne z oczekiwaniami.

Ustawianie timera pomiarowego



Użytkownik może wybrać czas działania timera pomiarowego (który określa czas trwania wyświetlania ekspozycji/blokady AE) po jego aktywacji takim działaniem, jak naciśnięcie spustu migawki do połowy.

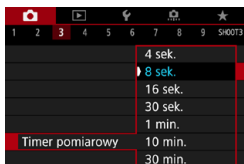

1 Wybierz pozycję [📷: Timer pomiarowy].

2 Wybierz opcję czasu.

Symulacja ekspozycji

Funkcja symulacji ekspozycji powoduje wyświetlenie symulowanej jasności (ekspozycji) rzeczywistego obrazu.

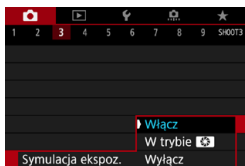

1 Wybierz pozycję [: Symulacja ekspoz.].

2 Ustaw opcję.

- **Włącz** ()

Jasność wyświetlanego obrazu będzie zbliżona do rzeczywistej jasności (ekspozycji) fotografowanego obrazu. Ustawienie korekty ekspozycji spowoduje odpowiednią zmianę jasności obrazu.

- **W trybie** (

Zazwyczaj obraz będzie wyświetlany ze standardową jasnością, aby ułatwić jego przeglądanie (). Jasność wyświetlanego obrazu będzie zbliżona do rzeczywistej jasności (ekspozycji) fotografowanego obrazu tylko przy wciśniętym przycisku przypisanym do [**Podgląd głębi ostrości**] przy użyciu []. **C.Fn III-5: Dostosowanie przycisków**, (537) ().

- **Wyłącz** (

Obraz jest wyświetlany ze standardową jasnością, aby ułatwić jego przeglądanie. Nawet po ustawieniu korekty ekspozycji jasność wyświetlanego obrazu będzie standardowa.

Ustawianie balansu bieli



Funkcja Balans bieli (WB) dba o to, aby białe obszary w kadrze były odwzorowywane jako rzeczywiście białe. Zazwyczaj ustawienie automatyczne [AWB] (Priorytet atmosfery) albo [AWBw] (Priorytet bieli) pozwala uzyskać prawidłowy balans bieli. Jeśli jednak wybór powyższych opcji nie zapewnia naturalnie wyglądających kolorów, można dostosować balans bieli do źródła światła lub wprowadzić własne ustawienie, fotografując biały obiekt.

W trybach strefy podstawowej automatycznie jest ustawiany tryb [AWB] (Priorytet atmosfery). (W trybie <P> ustawiona jest opcja [AWBw] (Priorytet bieli)).

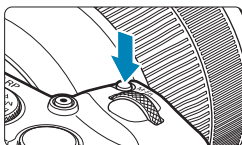

1 Naciśnij przycisk <M-Fn> (☉6).

- Gdy obraz jest wyświetlony na ekranie, naciśnij przycisk <M-Fn>.



2 Wybierz pozycję balansu bieli.

- Obróć pokrętko <☉>, aby wybrać żądaną pozycję ustawienia balansu bieli.



3 Wybierz ustawienie balansu bieli.

- Obróć pokrętko <☉>, aby dokonać wyboru.

• Instrukcje dla ustawień [AWB] i [AWBw] można znaleźć na stronie 142.

(Wartości przybliżone)

Wyświetlacz	Tryb	Temperatura barwowa (K: kelwiny)
	Auto (Priorytet atmosfery,  142)	3000–7000
	Auto (Priorytet bieli,  142)	
	Światło dzienne	5200
	Miejsca ocienione	7000
	Pochmurny dzień, zmierzch, zachód słońca	6000
	Światło żarówek	3200
	Białe światło fluorescencyjne	4000
	Lampa błyskowa	Ustawienie automatyczne*
	Nastawa własna ( 143)	2000–10000
	Temperatura barwowa ( 144)	2500–10000

* Opcja stosowana w przypadku lamp błyskowych Speedlite z funkcją transmisji temperatury barwowej. W przeciwnym wypadku ustalona jest wartość około 6000K.

Balans bieli

Ludzkie oko rejestruje kolor białego obiektu niezależnie od rodzaju oświetlenia. W przypadku aparatu cyfrowego biel stanowiąca podstawę korekcji koloru zależy od temperatury barwowej oświetlenia, a kolor jest regulowany za pomocą oprogramowania w taki sposób, aby białe powierzchnie wyglądały na białe. Ta funkcja pozwala wykonywać zdjęcia z zachowaniem naturalnych tonów kolorów.

[AWB] Automatyczny balans bieli

Za pomocą opcji [AWB] (Priorytet atmosfery) można zwiększać intensywność ciepłej dominanty barwnej obrazu w przypadku fotografowania sceny oświetlonej światłem żarówek. W przypadku wybrania opcji [AWB w] (Priorytet bieli), możliwe jest zredukowanie intensywności ciepłej dominanty barwnej obrazu.

Jeśli chcesz korzystać z automatycznego balansu bieli poprzednich modeli aparatu EOS, wybierz opcję [AWB] (Priorytet atmosfery).

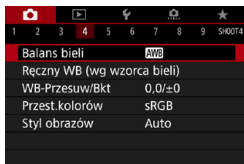

1 Wybierz opcję [AWB: Balans bieli].

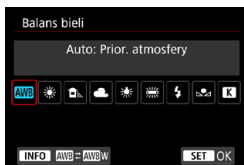

2 Wybierz pozycję [AWB].

- Po wybraniu opcji [AWB] naciśnij przycisk <INFO>.

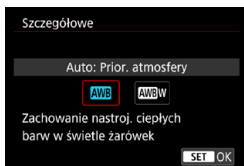

3 Wybierz jedną z pozycji.

! Przestrogi związane z ustawieniami [AWB w] (Priorytet bieli)

- Ciepła dominanta barwna obiektów może zaniknąć.
- Kiedy w ujęciu występują różne źródła światła, ciepła dominanta barwna zdjęcia może się nie zmniejszyć.
- W przypadku używania lampy błyskowej, ton koloru będzie taki sam jak w przypadku opcji [AWB] (Priorytet atmosfery).

[☞] Ręczny balans według wzorca bieli

Dzięki ręcznemu balansowi według wzorca bieli można ręcznie ustawić balans bieli pod kątem określonego źródła światła w miejscu fotografowania. Należy pamiętać, że tę procedurę należy wykonać w warunkach oświetleniowych, w których będzie rejestrowany obraz.



1 Sfotografuj biały obiekt.

- Skieruj aparat na jednolicie biały obiekt, tak aby wypełnił on cały ekran.
- Ustaw ostrość ręcznie i wykonaj zdjęcie ze standardową ekspozycją dla białego obiektu.
- Można użyć dowolnego ustawienia balansu bieli.

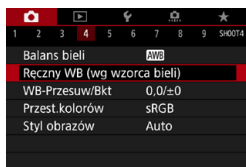

2 Wybierz opcję [☞: Ręczny WB (wg wzorca bieli)].



3 Pobierz dane balansu bieli.

- Użyj przycisków <◀> <▶>, aby wybrać obraz zarejestrowany w punkcie 1, a następnie naciśnij przycisk <SET>.
- ▶ Wybierz pozycję [OK], aby importować dane.



4 Wybierz opcję [☞: Balans bieli].

5 Wybierz ręczny balans według wzorca bieli.

- Wybierz opcję [☞].

- Jeśli ekspozycja uzyskana w punkcie 1 różni się znacznie od standardowego poziomu ekspozycji, ustawienie poprawnej wartości balansu bieli może być niemożliwe.
- Nie można wybrać następujących obrazów: obrazy wykonane po ustawieniu opcji stylu obrazów **[Monochrom.]**, obrazy wykonane w ramach wielokrotnej ekspozycji, zdjęcia wykadrowane i obrazy wykonane innym aparatem.

- Zamiast białego obiektu można również fotografować szarą kartę lub standardową blendę o 18% szarości (dostępne w sprzedaży).

[K] Ustawianie Temperatury barwowej

Można ustawić wartość reprezentującą temperaturę balansu bieli.

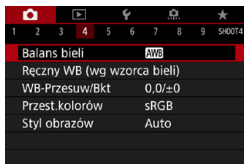

1 Wybierz opcję [**K**: Balans bieli].



2 Ustaw temperaturę barwową.

- Wybierz pozycję [**K**].
- Obróć pokrętko <  >, aby ustawić żądaną temperaturę barwową, a następnie naciśnij przycisk <SET>.
- Można wprowadzić ustawienie temperatury barwowej z zakresu od około 2500K do 10000K, z dokładnością do 100K.

- Podczas ustawiania temperatury barwowej dla sztucznego źródła światła należy odpowiednio ustawić korekcję balansu bieli (przesunięcie w kierunku koloru purpurowego lub zielonego).
- Jeśli dla ustawienia [**K**] wprowadzono wartości zarejestrowane za pomocą dostępnego w sprzedaży miernika temperatury barwowej, wykonaj kilka ujęć próbnych i wyreguluj ustawienia w celu kompensacji różnic pomiędzy odczytem miernika temperatury barwowej a odczytem aparatu.

Korekcja balansu bieli

Ustawiony balans bieli można skorygować. Ustawienie to zapewnia taki sam efekt, jak zastosowanie dostępnych w sprzedaży filtrów konwersji temperatury barwowej lub filtrów kompensacji barwowej. Każdy kolor może być korygowany w jednym z dziewięciu poziomów.

Korekcja balansu bieli

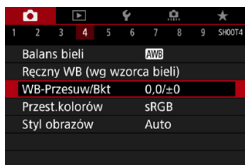

1 Wybierz pozycję [WB-Przesuw/Bkt].

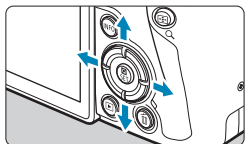

Przykładowe ustawienie: A2, G1

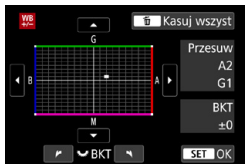

2 Ustaw korektę balansu bieli.

- Użyj przycisków nawigacji <◀▶>, aby przesunąć znacznik „•” w odpowiednie miejsce.
- Symbol „B” oznacza kolor niebieski (ang. blue), „A” – bursztynowy (amber), „M” – purpurowy (magenta), natomiast „G” – zielony (green). Balans koloru obrazu będzie dostosowywany w miarę przesuwania kursora ku poszczególnym kolorom.
- ▶ Oznaczenie „Przesuw” w prawej części ekranu wskazuje odpowiednio kierunek i intensywność korekty.
- Naciśnięcie przycisku <☒> spowoduje anulowanie wszystkich ustawień [WB-Przesuw/Bkt].
- Naciśnij przycisk <SET>, aby zamknąć ustawienie.



- Jeden poziom korekcji na osi koloru niebieski/bursztynowy odpowiada około 5 miredom filtra konwersji temperatury barwowej. (Mired: jednostka miary temperatury barwowej służąca do podawania wartości, takich jak gęstość filtra konwersji temperatury barwowej).



Automatyczna sekwencja balansu bieli

Funkcja sekwencji balansu bieli (WB Bkt.) umożliwia rejestrację trzech obrazów naraz z różnymi tonami kolorów. Na podstawie temperatury barwowej bieżącego ustawienia balansu bieli zostanie zarejestrowana sekwencja obrazów z przesunięciem na osi koloru niebieski/bursztynowy i purpurowy/zielony. Sekwencja balansu bieli pozwala na zarejestrowanie do ± 3 poziomów z dokładnością do jednego poziomu.

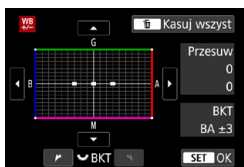
Przesunięcie na osi koloru niebieski (B) / bursztynowy (A) o ± 3 poziomy



Ustaw wartość sekwencji balansu bieli.

- W punkcie 2 części „Korekcja balansu bieli”, po obróceniu pokrętki <  >, znacznik „” zmieni się na „...” (3 punkty).
- Obrót pokrętki w prawo powoduje ustawienie sekwencji na osi koloru niebieski/bursztynowy, natomiast obrót w lewo powoduje ustawienie sekwencji na osi koloru magenta/zielony.
- ▶ Pozycja „BKT” w prawym górnym rogu oznacza kierunek i intensywność korekty sekwencji.
- Naciśnięcie przycisku <  > spowoduje anulowanie wszystkich ustawień [WB-Przesuw/Bkt].
- Naciśnij przycisk < SET >, aby zamknąć ustawienie.

- W przypadku ustawienia sekwencji balansu bieli maksymalna liczba zdjęć seryjnych będzie niższa.
- W związku z tym, że dla jednego ujęcia są rejestrowane trzy obrazy, zapisywanie obrazu na karcie będzie trwało dłużej.

- Zdjęcia będą wykonywane w następującej sekwencji: 1. Standardowy balans bieli, 2. Przesunięcie w kierunku koloru niebieskiego (Blue – B) i 3. Przesunięcie w kierunku koloru bursztynowego (Amber – A) lub 1. Standardowy balans bieli, 2. Przesunięcie w kierunku koloru purpurowego (Magenta – M) i 3. Przesunięcie w kierunku koloru zielonego (Green - G).
- Istnieje także możliwość ustawienia korekty balansu bieli i sekwencji naświetlania jednocześnie z ustawieniem sekwencji balansu bieli. Jeśli sekwencja naświetlania zostanie ustawiona jednocześnie z sekwencją balansu bieli, dla każdego ujęcia wykonane zostanie dziewięć zdjęć.
- Po ustawieniu sekwencji balansu bieli, ikona balansu bieli będzie migać.
- Skrót „BKT” oznacza po angielsku sekwencję.

Ustawianie przestrzeni kolorów

Zakres odwzorowania kolorów jest określany jako „przestrzeń kolorów”. Aparat pozwala wybrać jedną z dwóch przestrzeni kolorów dla rejestrowanych obrazów: sRGB lub Adobe RGB. W przypadku normalnych parametrów fotografowania zaleca się wybór przestrzeni kolorów sRGB.

1 Wybierz pozycję [📷: Przest. kolorów].

2 Ustaw opcję przestrzeni kolorów.

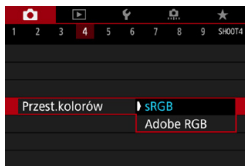

Adobe RGB

Ta przestrzeń kolorów jest wykorzystywana głównie do wydruków komercyjnych oraz innych zastosowań przemysłowych. Zalecane w przypadku korzystania z urządzeń takich jak monitory zgodne z Adobe RGB lub drukarki zgodne z DCF 2.0 (Exif 2.21 lub nowsze).



- Jeśli zdjęcie jest wykonane w przestrzeni kolorów Adobe RGB, pierwszym znakiem w nazwie pliku będzie symbol podkreślenia „_”.
- Profil ICC nie zostanie dołączony. Opisy profilu ICC można znaleźć w dokumencie „Digital Photo Professional Instrukcja obsługi” (oprogramowanie EOS).
- W trybach strefy podstawowej automatycznie jest ustawiany tryb [sRGB].

Wybieranie stylu obrazów



Wybór zaprogramowanego ustawienia Styl obrazów pozwala skutecznie uzyskać charakterystykę obrazu odpowiadającą ekspresji fotograficznej lub zgodną z fotografowanym obiektem.

W trybach strefy podstawowej automatycznie jest ustawiany tryb [Auto] (Auto).

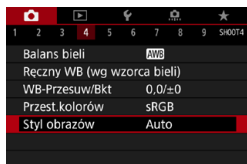

1 Wybierz pozycję [Auto: Styl obrazów].



2 Wybierz styl obrazów.

Charakterystyka stylu obrazów

● [Auto] Auto

Ton koloru zostanie dostosowany automatycznie do fotografowanej sceny. Kolory będą bardziej żywe w przypadku fotografowania błękitu nieba, zieleni oraz szczególnie natury, otwartych przestrzeni i zachodów słońca.



- Jeśli nie można uzyskać żądanego tonu koloru w trybie [Auto], należy użyć innego stylu obrazów.

● [Standard] Standard

Obraz jest żywy, ostry i wyrazisty. Jest to styl obrazów ogólnego przeznaczenia, który nadaje się do większości scen.

● [Portrety] Portrety

Zapewnia przyjemny odcień skóry. Obraz ma delikatniejsze barwy. Opcja odpowiednia do portretów wykonywanych z małej odległości.

Odcień skóry można dostosować, zmieniając ustawienie [Odcień koloru] (153).

● [Krajobrazy] Krajobrazy

Zapewnia żywe odcienie koloru niebieskiego i zielonego oraz bardzo ostre i wyraziste obrazy. Doskonale nadaje się do fotografowania imponujących krajobrazów.

● [Szczegóły] Szczegóły

Opcja odpowiada szczegółowemu zarysowi i dokładnemu opisowi tekstury przedmiotu. Kolory będą lekko ożywione.

● [Neutralny] Neutralny

Odpowiedni do obróbki obrazu na komputerze. Zapewnia naturalne kolory i stonowane obrazy o umiarkowanym stopniu jasności i nasycenia kolorów.

-  **Dokładny**

Odpowiedni do obróbki obrazu na komputerze. Kolor obiektu zarejestrowanego w świetle słonecznym przy temperaturze barwowej 5200K zostanie dostosowany do koloru kolorymetrycznego obiektu. Zapewnia stonowane obrazy o umiarkowanym stopniu jasności i nasycenia kolorów.

-  **Monochromatyczny**

Pozwala wykonywać zdjęcia czarno-białe.



- Obrazów kolorowych nie można odzyskać z obrazów JPEG zarejestrowanych ze stylem **[Monochrom.]** obrazów.

-  **Użytkownika 1–3**

Aparat pozwala rejestrować bazowy styl, np. **[Portrety]**, **[Krajobrazy]** lub wybrać plik stylu obrazów itp., a następnie zmodyfikować jego parametry (📖155). Za pomocą dowolnego jeszcze nieustawionego stylu obrazu zdefiniowanego przez użytkownika zdjęcia będą wykonywane z takimi samymi ustawieniami właściwości, jak w przypadku ustawień domyślnych trybu **[Auto]**.

Symbole

Na ekranie wyboru Styl obrazów znajdują się ikony symbolizujące parametry, takie jak **[Siła]**, **[Precyzja]** czy **[Próg]** opcji **[Ostrość]**, jak również **[Kontrast]** i inne ustawienia. Cyfry oznaczają wartości tych ustawień dla poszczególnych stylów obrazu.



Symbole

	Ostrość	
☉	☉	Siła
	☉	Precyzja
	☉	Próg
☉	Kontrast	
☉	Nasycenie	
☉	Ton koloru	
☉	Efekt filtru (Monochromatyczny)	
☉	Efekt tonalny (Monochromatyczny)	



- Podczas nagrywania filmu, symbol gwiazdki „*” będzie wyświetlany w polach **[Precyzja]** i **[Próg]** w menu **[Ostrość]**. Nagrywanie **[Precyzja]** i **[Próg]** nie mają zastosowania do filmów.

Dostosowywanie stylu obrazów



Użytkownik może dostosowywać style obrazu. Użytkownik może zmieniać ustawienia Stylu obrazów, takie jak **[Kontrast]** lub **[Ostrość]** (**[Siła]**, **[Precyzja]** i **[Próg]**). Informacje dotyczące dostosowywania trybu **[Monochrom.]** można znaleźć na stronie 154.

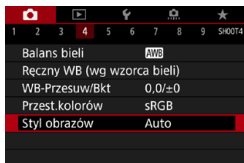

1 Wybierz pozycję [Styl obrazów].



2 Wybierz styl obrazów.

- Wybierz styl obrazów, który chcesz zmienić, a następnie naciśnij przycisk <INFO>.



3 Wybierz jedną z pozycji.

- Ustawienia i efekty zostały opisane na następnej stronie.

4 Ustaw poziom efektu.

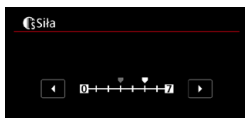

- Naciśnij przycisk <MENU>, aby zapisać ustawienie i wrócić do ekranu Styl obrazów.
- ▶ Wszelkie ustawienia zmienione przez użytkownika w stosunku do wartości domyślnych będą wyświetlane w kolorze niebieskim.

Ustawienia i efekty

Ostrość	Siła	0: Podkreślanie słabych zarysów	7: Podkreślanie mocnych zarysów
	Precyzja*1	1: Szczegółowa	5: Ziarnista
	Próg*2	1: Niskie	5: Wysokie
Kontrast		-4: Niski kontrast	+4: Wysoki kontrast
Nasycenie		-4: Niskie nasycenie	+4: Wysokie nasycenie
Ton koloru		-4: Czerwony odcień skóry	+4: Żółty odcień skóry

*1: Odnosi się do precyzji wypuklania konturów. Im mniejsza liczba, tym drobniejsze kontury, które będą wypuklane.

*2: Parametr ten pozwala określić, w jakim stopniu wypuklany będzie kontur na podstawie różnicy kontrastu między obiektem a obszarem dookoła. Im mniejsza liczba, tym bardziej wypuklony będzie kontur o niskiej różnicy kontrastu. Z drugiej strony ustawienie niższej wartości sprawi, że zakłócenia staną się bardziej widoczne.



- W przypadku nagrywania nie można ustawić opcji **[Precyzja]** i **[Próg]** w menu **[Ostrość]** (nie są wyświetlane).
- Wybór opcji **[Domyślne]** w punkcie 3 pozwala przywrócić domyślne ustawienia parametrów danego stylu obrazów.
- Aby zrobić zdjęcie z użyciem dostosowanego stylu obrazów, najpierw wybierz dostosowany styl obrazów, a następnie zrób zdjęcie.

[] Regulacja trybu monochromatycznego

Oprócz opisanych na poprzedniej stronie efektów, takich jak **[Kontrast]** czy **[Siła]**, **[Precyzja]** i **[Próg]** opcji **[Ostrość]**, można konfigurować także opcje **[Efekt filtru]** i **[Efekt tonalny]**.

[] Efekt filtru

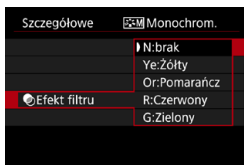

Efekt filtru zastosowany w obrazie monochromatycznym pozwala uwydatnić białe chmury lub zielone drzewa.

Filtr	Przykładowe efekty
N: brak	Normalny czarno-biały obraz bez efektów filtru.
Ye: Żółty	Błękitne niebo będzie wyglądało bardziej naturalnie, a białe chmury będą bardziej wyraziste.
Or: Pomarańcz	Błękitne niebo będzie nieco ciemniejsze. Zachód słońca będzie bardziej jaskrawy.
R: Czerwony	Błękitne niebo będzie dużo ciemniejsze. Jesienne liście będą bardziej wyraziste i jaśniejsze.
G: Zielony	Skóra i usta będą wyglądały na bardziej stonowane. Zielone liście drzew będą bardziej wyraziste i jaśniejsze.



- Zwiększenie parametru **[Kontrast]** powoduje silniejszy efekt filtru.

[] Efekt tonalny

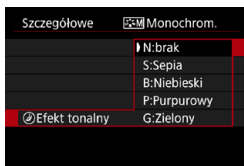

Stosując efekt tonalny, można utworzyć obraz monochromatyczny w wybranym kolorze. Funkcja ta przydaje się, gdy chcesz uzyskać bardziej niebanalne obrazy.

Rejestrowanie stylu obrazów

Aparat pozwala wybrać bazowy styl obrazów, np. **[Portrety]** lub **[Krajobrazy]**, zmodyfikować go według preferencji, a następnie zapisać w ustawieniach **[Użytkown. 1]**, **[Użytkown. 2]** lub **[Użytkown. 3]**. Jest to przydatne przy tworzeniu wielu stylów obrazów o różnych ustawieniach. Style obrazów zapisane w aparacie za pomocą aplikacji EOS Utility (oprogramowanie EOS) można tu również zmieniać.

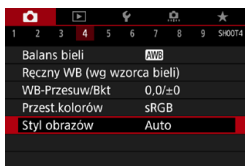

1 Wybierz pozycję **[Styl obrazów]**.

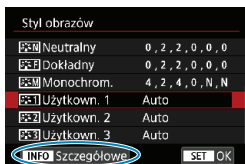

2 Wybierz pozycję **[Użytkown.]**.

- Wybierz pozycję **[Użytkown. *]**, a następnie naciśnij przycisk **<INFO>**.



3 Naciśnij przycisk **<SET>**.

- Po wybraniu pozycji **[Styl obrazów]** naciśnij przycisk **<SET>**.

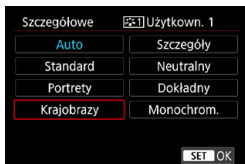

4 Wybierz bazowy styl obrazów.

- Wybierz bazowy styl obrazów.
- W ten sposób należy również wybierać style zapisane w aparacie za pomocą aplikacji EOS Utility (oprogramowanie EOS).



5 Wybierz jedną z pozycji.



6 Ustaw poziom efektu.

- Szczegółowe informacje można znaleźć w części „Dostosowywanie stylu obrazów” (📖152).
- Naciśnij przycisk <MENU>, aby zapisać ustawienie i wrócić do ekranu Styl obrazów.
 - ▶ Bazowy styl obrazów jest pokazywany po prawej stronie pozycji [Użytkown. *].
 - ▶ Nazwy stylów w kolorze niebieskim wskazują, że użytkownik zmienił wartości domyślne ustawień.



- ! • Jeśli styl obrazów jest już zapisany w pozycji [Użytkown. *], zmiana bazowego stylu obrazów spowoduje anulowanie ustawień parametrów poprzednio zapisanego stylu obrazu zdefiniowanego przez użytkownika.
- Wykonanie funkcji [☛ : Kasowanie nastaw aparatu] (📖410) powoduje przywrócenie wartości domyślnych wszystkich ustawień [Użytkown. *].

- 📄 • Aby fotografować przy użyciu zapisanego Stylu obrazów, należy najpierw wybrać zarejestrowany styl [Użytkown. *], a następnie zrobić zdjęcie.
- Procedura zapisywania pliku stylu obrazów w aparacie — patrz „EOS Utility Instrukcja obsługi”.

Redukcja zakłóceń - high ISO

Funkcja ta umożliwia redukcję zakłóceń na obrazie. Jest ona szczególnie przydatna przy fotografowaniu z wysoką czułością ISO. W przypadku fotografowania przy niskich czułościach ISO jeszcze bardziej zredukowane mogą być zakłócenia występujące w ciemniejszych (zaciemnionych) częściach obrazu.

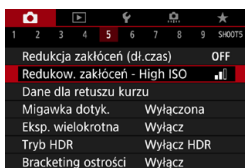

1 Wybierz pozycję [📷]: Redukow. zakłóceń - High ISO].

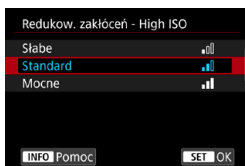

2 Ustaw poziom.

● [NR] Redukcja szumów zdjęć seryjnych

Umożliwia redukcję zakłóceń z zachowaniem wyższej jakości obrazu niż w przypadku opcji [Mocne]. Aby otrzymać jedno zdjęcie, wykonywana jest seria czterech ujęć, które następnie są automatycznie wyrównywane i scalane w jeden obraz JPEG.

Jeśli ustawiono jakość rejestracji obrazów RAW lub RAW+JPEG, nie można wybrać ustawienia [Red. szumów zdjęć seryj.].

3 Zrób zdjęcie.

- ▶ Obraz zostanie zarejestrowany z zastosowaną redukcją zakłóceń.



Przestrogi dotyczące ustawiania redukcji szumów zdjęć seryjnych

- Jeśli obraz jest znacznie przesunięty z powodu drgań aparatu, efekt redukcji zakłóceń może być mniejszy.
- Mając aparat w rękach, należy trzymać go nieruchomo, aby zapobiec drganiom aparatu. Zalecane jest używanie statywu.
- W przypadku fotografowania obiektu w ruchu jego ruch pozostawi powidok.
- Automatyczne wyrównanie obrazu może nie działać poprawnie w przypadku powtarzających się motywów (kratka, paski itp.) lub jednolitych, niezróżnicowanych tonalnie obrazów.
- Jeśli jasność obiektu zmienia się podczas wykonywania czterech kolejnych zdjęć, może wystąpić nieregularna ekspozycja obrazu.
- Po wykonaniu zdjęcia zarejestrowanie obrazu na karcie może trwać pewien czas w związku z redukcją zakłóceń i łączeniem obrazów. Komunikat **[BUSY]** jest wyświetlany podczas przetwarzania obrazów i fotografowanie nie jest możliwe dopóki przetwarzanie nie zostanie zakończone.
- **[Red. szumów zdjęć seryj.]** jest niedostępna z funkcją fotografowania bulb, fotografowania z sekwencją AEB lub WB, fotografowania obrazów RAW lub RAW+JPEG oraz z funkcjami takimi jak długie czasy naświetlania (redukcja zakłóceń), ekspozycja wielokrotna oraz tryb HDR.
- Fotografowanie z lampą błyskową nie jest możliwe. Należy pamiętać, że oświetlenie wspomagające AF zewnętrznej lampy Speedlite EOS zostanie włączone zgodnie z ustawieniem opcji **[☑ : Oświetlenie wspomagające AF]**.
- **[Red. szumów zdjęć seryj.]** jest niedostępna (nie jest wyświetlana) przy nagrywaniu filmów.
- Automatycznie przełącza się na **[Standard]**, jeśli ustawisz przełącznik zasilania w pozycji <OFF>, wymienisz akumulator albo kartę, wybierzesz jeden z trybów strefy podstawowej lub tryb albo przestawisz aparat w tryb nagrywania filmu.

Redukcja zakłóceń długiego czasu naświetlania

W przypadku obrazów naświetlanych przez czas co najmniej 1 sek. można ograniczyć zakłócenia (punkty światła i pasy) typowe dla długich ekspozycji.

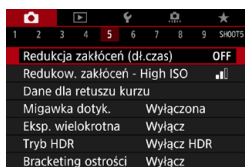

1 Wybierz pozycję [📷: Redukcja zakłóceń (dl.czas)].

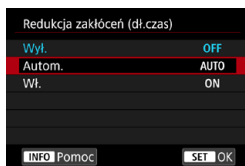

2 Wybierz opcję redukcji.

● [AUTO] Automatyczne

Redukcja zakłóceń jest przeprowadzana automatycznie w przypadku obrazów zarejestrowanych z czasem ekspozycji równym 1 s lub dłuższym, na których wykryto zakłócenia typowe dla długich czasów ekspozycji. W większości przypadków ustawienie [Autom.] jest wystarczająco skuteczne.

● [ON] Włącz

Redukcja zakłóceń jest przeprowadzana w przypadku wszystkich obrazów zarejestrowanych z czasem ekspozycji równym 1 s lub dłuższym. Ustawienie [Wł.] może ograniczyć zakłócenia, które mogą nie być wykrywane przy ustawieniu [Autom.].

3 Zrób zdjęcie.

- ▶ Obraz zostanie zarejestrowany z zastosowaną redukcją zakłóceń.

- W przypadku opcji **[Autom.]** albo **[Wi.]** czas trwania procesu redukcji zakłóceń po wykonaniu zdjęcia może być zbliżony do czasu ekspozycji.
- Zdjęcia mogą być bardziej ziarniste przy ustawieniu **[Wi.]** niż przy ustawieniach **[Wył.]** lub **[Autom.]**.
- Komunikat **[BUSY]** jest wyświetlany podczas redukcji zakłóceń i ekran fotografowania nie jest wyświetlany dopóki przetwarzanie nie zakończy się i ponownie będzie możliwe fotografowanie.

Dołączanie danych dla retuszu kurzu

Dane dla retuszu kurzu używane do usuwania drobinek kurzu mogą być dołączane do obrazów w przypadku, gdy czyszczenie czujnika pozostawia kurz na czujniku. Dane dla retuszu kurzu używane przez oprogramowanie Digital Photo Professional (oprogramowanie EOS) pozwalają na automatyczne usuwanie drobinek kurzu z obrazów.

Przygotowanie

- Zastosuj obiektyw RF lub EF.
- Przygotuj gładki i biały obiekt, np. czystą kartkę papieru.
- Ustaw ogniskową 50 mm lub dłuższą.
- Ustaw przełącznik trybu ostrości na obiektywie w pozycji **<MF>**, a następnie ustaw ostrość na nieskończoność (∞). Jeśli obiektyw nie ma skali odległości, obróć aparat przodem do siebie i obróć pierścień ostrości do końca w prawo.

Pobieranie danych dla retuszu kurzu

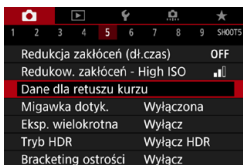

1 Wybierz opcję [**☑**: Dane dla retuszu kurzu].

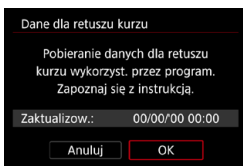

2 Wybierz opcję [OK].

- ▶ Po przeprowadzeniu automatycznego czyszczenia matrycy pojawi się odpowiedni komunikat. Rozlegnie się wprawdzie mechaniczny dźwięk migawki podczas czyszczenia, ale nie zostanie wykonane zdjęcie.

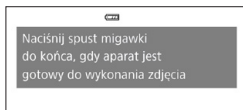

3 Sfotografuj biały obiekt.

- Sfotografuj czystym białym przedmiotem (takim jak nowy arkusz białego papieru) wypełniającym ekran w odległości 20–30 cm.
- W związku z tym, że obraz nie jest zapisywany, dane są dostępne nawet mimo braku karty w aparacie.
- ▶ Po wykonaniu zdjęcia aparat rozpocznie zbieranie danych dla retuszu kurzu. Po uzyskaniu danych dla retuszu kurzu zostanie wyświetlony komunikat.
- Jeśli dane nie zostały pomyślnie pobrane, pojawi się komunikat o błędzie. Postępuj zgodnie z procedurą „Przygotowanie” opisaną na poprzedniej stronie, a następnie wybierz pozycję **[OK]**. Ponownie zrób zdjęcie.

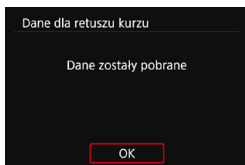

Dane dla retuszu kurzu

Aparat doda dane dotyczące usuwania kurzu do wszystkich zdjęć. Przed wykonaniem zdjęcia zaleca się pobranie danych dla retuszu kurzu. Szczegółowe informacje na temat korzystania z programu Digital Photo Professional (oprogramowanie EOS) w celu automatycznego usunięcia drobin kurzu znajdują się w dokumencie „Digital Photo Professional Instrukcja obsługi”.

Na rozmiar pliku nie mają wpływu dane dla retuszu kurzu dołączone do obrazów.



- Dane dla retuszu kurzu nie są pozyskiwane, gdy używany jest obiektyw EF-S, lub gdy wybrane jest ustawienie **[1,6x (krop)]** dla opcji **[☒: ☒Przycinanie/Format obr.]**.
- Jeśli na użytym obiekcie znajduje się wzór, może być on rozpoznany jako kurz, co może spowodować obniżenie dokładności retuszu kurzu w programie Digital Photo Professional (oprogramowanie EOS).

Fotografowanie z użyciem migawki dotykowej

Przez dotknięcie ekranu można ustawić ostrość i automatycznie zrobić zdjęcie.



1 Włącz migawkę dotykową.

- Dotknij ikony [OFF] w lewym dolnym rogu ekranu.
- Każde dotknięcie ikony powoduje przełączanie między opcjami [OFF] i [ON].
- [ON] (Migawka dotykowa: Wł.) Aparat ustawi ostrość na miejsce, który dotkniesz, a następnie zostanie wykonane zdjęcie.
- [OFF] (Migawka dotykowa: Wył.) Można dotknąć miejsca, na którym ma zostać ustawiona ostrość. Aby zrobić zdjęcie, naciśnij spust migawki do końca.

2 Dotknij ekranu, aby zrobić zdjęcie.

- Dotknij twarzy lub obiektu na ekranie.
 - ▶ W miejscu dotknięcia aparat ustawi ostrość (AF dotykowy), korzystając z wybranej metody AF (188).
 - ▶ W przypadku ustawienia [ON] po uzyskaniu ostrości punkt AF zmieni kolor na zielony i automatycznie zostanie zrobione zdjęcie.
 - ▶ Jeśli nie uda się uzyskać ostrości, punkt AF zmieni kolor na pomarańczowy i nie będzie można zrobić zdjęcia. Ponownie dotknij twarzy lub obiektu na ekranie.



- Nawet w przypadku ustawienia trybu wyzwalania migawki na > lub , aparat będzie wykonywał zdjęcia w trybie fotografowania pojedynczych zdjęć.
- Nawet jeśli w pozycji **[Działanie AF]** wybrano opcję **[Servo AF]**, dotknięcie ekranu spowoduje ustawienie ostrości na obrazie przy użyciu opcji **[One-Shot AF]**.
- Dotknięcie ekranu w widoku powiększonym nie spowoduje ustawienia ostrości ani wykonania zdjęcia.
- W przypadku wykonywania zdjęć przez dotknięcie ekranu, gdy w pozycji **[📷: Kontrolne wyśw]** jest ustawiona opcja **[bez limitu]**, można nacisnąć spust migawki do połowy, aby zrobić następne zdjęcie.



- Aby wykonać zdjęcie z ekspozycją w trybie Bulb, dotknij ekranu dwukrotnie. Pierwsze dotknięcie ekranu rozpoczyna ekspozycję w trybie Bulb. Ponowne dotknięcie powoduje zakończenie ekspozycji w trybie Bulb. Należy uważać, aby nie poruszyć aparatu podczas dotykania ekranu.

Ekspozycje wielokrotne

Przy fotografowaniu z wielokrotną ekspozycją (2–9), użytkownik może zobaczyć, jak obrazy zostaną scalone w pojedynczy obraz.

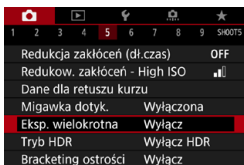

1 Wybierz [📷: Eksp. wielokrotna].

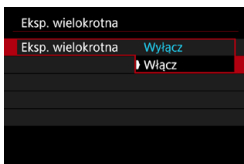

2 Ustaw opcję [Eksp. wielokrotna].

- Wybierz pozycję [Włącz].
- Aby zakończyć zdjęcia z wielokrotną ekspozycją, wybierz opcję [Wyłącz].

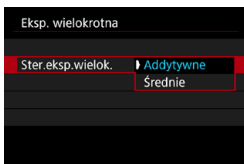

3 Ustaw pozycję [Ster. eksp. wielok.].

• Addytywne

Kumulatywne dodawanie kolejnych zarejestrowanych pojedynczych obrazów. Na podstawie ustawienia [Liczba ekspozycji] ustaw ujemną wartość korekty ekspozycji. Postępuj zgodnie z poniższymi podstawowymi wytycznymi, aby ustawić wartość korekty ekspozycji.

Instrukcje dotyczące ustawiania korekty ekspozycji według liczby ekspozycji

Dwie ekspozycje: -1 stopień; trzy ekspozycje: -1,5 stopnia; cztery ekspozycje: -2 stopnie

• Średnie

Na podstawie ustawienia [Liczba ekspozycji] jest automatycznie ustawiana ujemna wartość korekty ekspozycji podczas fotografowania z ekspozycją wielokrotną. Podczas fotografowania tej samej sceny z wielokrotną ekspozycją ekspozycja tła obiektu będzie kontrolowana automatycznie w celu otrzymania standardowej ekspozycji.

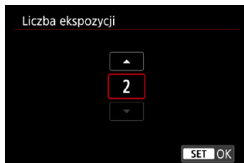

4 Ustaw opcję [Liczba ekspozycji].

- Wybierz liczbę ekspozycji, a następnie naciśnij przycisk <SET>.
- Można ustawić od 2 do 9 ekspozycji.

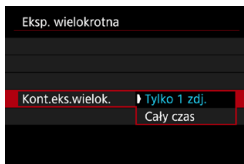

5 Ustaw opcję [Kont.eks.wielok.].

- W przypadku opcji [Tylko 1 zdj.] fotografowanie z ekspozycją wielokrotną zostanie anulowane automatycznie po wykonaniu zdjęć.
- W przypadku opcji [Cały czas] wielokrotna ekspozycja będzie działała do czasu zmiany ustawienia z punktu 2 na [Wyłącz].



6 Zrób pierwsze zdjęcie.

- ▶ Zostanie wyświetlony zarejestrowany obraz.
- W (1) na ekranie możesz sprawdzić liczbę pozostałych zdjęć.
- Naciśnięcie przycisku <▶> włącza podgląd wykonanego zdjęcia (📖169).

7 Zrób następne zdjęcia.

- Połączone dotąd wykonane zdjęcia będą wyświetlane. Aby wyświetlić obraz, naciśnij kilkakrotnie przycisk <INFO>.
- Gdy wykonana zostanie ustawiona liczba zdjęć (ekspozycji), fotografowanie z ekspozycją wielokrotną zostanie zakończone.



- Informacje o obrazie dot. ostatniego zdjęcia zostaną zarejestrowane i dołączone do obrazu z wielu ekspozycji.



- Jakość rejestracji obrazu, czułość ISO, styl obrazów, redukowanie zakłóceń przy wysokich wartościach ISO, przestrzeń kolorów itp. ustawione dla pierwszej pojedynczej ekspozycji będą także ustawione dla następnych zdjęć.
- Jeśli w [📷: Styl obrazów] wybrano ustawienie [Auto], podczas fotografowania zostanie zastosowane ustawienie [Standard].
- W przypadku wielokrotnej ekspozycji: im większa liczba ekspozycji, tym bardziej widoczne będą zakłócenia, nieregularne kolory i pasy.
- W przypadku wyboru opcji [Addytywne], przetwarzanie obrazu po wykonaniu wielokrotnej ekspozycji zajmuje nieco czasu. (Kontrolka dostępu będzie świecić dłużej).
- W punkcie 7 jasność i zakłócenia obrazu z wielu ekspozycji wyświetlanego podczas fotografowania będą różne od tych zapisanych na ostatecznym obrazie z wielu ekspozycji.
- Fotografowanie z ekspozycją wielokrotną zostanie anulowane, jeśli przełącznik zasilania zostanie ustawiony w pozycji <OFF>, nastąpi wymiana akumulatora lub karty.
- Jeśli podczas fotografowania przejdziesz do trybu strefy podstawowej albo trybu <📷/📷/📷>, fotografowanie z ekspozycją wielokrotną zostanie zakończone.

Łączenie wielokrotnych ekspozycji z obrazem zapisanym na karcie

Obraz RAW zapisany na karcie można wybrać jako pierwszy obraz wielokrotnej ekspozycji. Dane wybranego obrazu RAW pozostaną nienaruszone.

Można używać tylko obrazów RAW lub CRAW. Nie można wybierać obrazów JPEG. Obrazy, które można wybrać, mogą też się różnić w zależności od zamontowanego obiektywu. Szczegółowe informacje można znaleźć w poniższej tabeli.

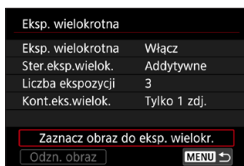

1 Wybierz pozycję [Zaznacz obraz do eksp. wielokr.].

2 Wybierz pierwszy obraz.

- Użyj przycisków <◀> <▶>, aby wybrać pierwszy obraz, a następnie naciśnij przycisk <SET>.
- Wybierz opcję [OK].
- ▶ Numer pliku wybranego obrazu zostanie wyświetlony u dołu ekranu.

3 Zrób zdjęcie.

- Po wybraniu pierwszego obrazu, liczba pozostałych ekspozycji ustawiona w pozycji [Liczba ekspozycji] zmniejszy się o 1.

• Obrazy, które można wybrać

Zamontowany obiektyw	Fotografowanie z kadrowaniem	Dostępne obrazy
RF/ Obiektyw EF	Wyl.	Obrazy RAW zarejestrowane w pełnej wielkości
	Wł.	Obrazy RAW uzyskane podczas fotografowania z kadrowaniem lub zarejestrowane przy użyciu obiektywu EF-S
Obiektyw EF-S	–	

- Następujących obrazów nie można wybrać jako pierwszej pojedynczej ekspozycji: obrazów zarejestrowanych z wartością [Włącz] lub [Wzmocniona] dla opcji [📷: Priorytet jasnych partii obr.] ani obrazów, dla których w pozycji [📷: Przycinanie/Format obr.] nie ustawiono wartości [Pełna klatka] lub [1,6x (krop)].
- Ustawienie [Wyłącz] zostanie zastosowane w pozycjach [📷: Korekcja aberracji obiektywu] i [📷: Auto Lighting Optimizer/📷: Autom. optymalizator jasności] niezależnie od ustawień obrazu wybranego jako pierwsza pojedyncza ekspozycja.



- Czulość ISO, styl obrazów, redukowanie zakłóceń przy wysokich wartościach ISO, przestrzeni kolorów itd. wybrane dla pierwszego obrazu będą stosowane także dla kolejnych obrazów.
- Jeśli Styl obrazów ma wartość **[Auto]** dla obrazu wybranego jako pierwszy obraz, podczas fotografowania zostanie zastosowane ustawienie **[Standard]**.
- Nie można wybrać obrazu wykonanego za pomocą innego aparatu.
- Opcja **[Zaznacz obraz do eksp. wielokr.]** nie jest dostępna, jeśli nie jest dołączony obiektów.



- Można też wybrać obraz RAW z wielokrotnej ekspozycji.
- Wybierz opcję **[Odnz. obraz]** aby anulować zaznaczenie obrazu.

Sprawdzanie i usuwanie wielokrotnej ekspozycji podczas fotografowania

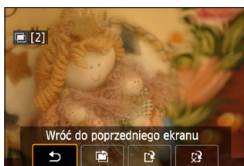

Przed zakończeniem fotografowania określonej liczby ekspozycji, można nacisnąć przycisk <▶>, aby wyświetlić obraz z wielu ekspozycji dotąd zarejestrowanych, sprawdzić ekspozycję i zobaczyć, jak obrazy są na siebie nałożone.

Naciśnięcie przycisku <⏏> spowoduje wyświetlenie operacji możliwych do wykonania podczas fotografowania z ekspozycją wielokrotną.

Operowanie	Opis
Wróć do poprzedniego ekranu	Ukaże się ponownie ekran wyświetlany przed naciśnięciem przycisku <⏏>.
Cofnij ostatni obraz	Spowoduje usunięcie ostatnio wykonanego zdjęcia (zrób kolejne zdjęcie). Liczba pozostałych ekspozycji zwiększy się o 1.
Zapisz i zakończ	Zapisuje zdjęcia do tego momentu jako obraz wielokrotnej ekspozycji i wychodzi z wielokrotnej ekspozycji.
Zakończ bez zapisywania	Fotografowanie z ekspozycją wielokrotną zostanie zakończone bez zapisywania obrazu.



- Podczas fotografowania z ekspozycją wielokrotną można odtwarzać tylko obrazy z ekspozycji wielokrotnej.

? Często zadawane pytania

● W jaki sposób ograniczona jest jakość obrazów?

Wszystkie pojedyncze ekspozycje i połączona wielokrotna ekspozycja są zapisywane w wybranej przez użytkownika jakości obrazu.

● Czy mogę łączyć obrazy zapisane na karcie?

Za pomocą opcji [**Zaznacz obraz do eksp. wielokr.**] możesz wybrać pierwszą pojedynczą ekspozycję z obrazów zapisanych na karcie (📖168). Nie możesz łączyć wielu obrazów już zapisanych na karcie.

● Czy podczas fotografowania z ekspozycją wielokrotną działa automatyczne wyłączenie zasilania?

O ile [**Autom. wyłącz.**] w opcji [**⚡: Oszcz.energii**] nie jest ustawione na [**Wyłącz**], aparat automatycznie wyłącza się po około 30 min, co kończy fotografowanie z wielokrotną ekspozycją i anuluje ustawienia wielokrotnej ekspozycji.

Fotografowanie w trybie HDR (Wysoki Zakres Dynamiki)



Można wykonywać zdjęcia po redukcji przyciętych bieli i cieni w zakresie wysokiego zakresu dynamiki tonalnej — nawet przy rejestrowaniu scen o wysokim kontraście. Fotografowanie w trybie HDR sprawdza się podczas fotografii krajobrazu i martwej natury.

W trybie HDR każde naciśnięcie spustu migawki powoduje zarejestrowanie trzech obrazów o różnej wartości ekspozycji (odpowiadającej standardowej ekspozycji, niedoświetleniu i prześwietleniu). Następnie są one automatycznie łączone w jeden obraz. Obraz HDR jest zapisywany w formacie JPEG.

* HDR to skrót od wysoki zakres dynamiki.

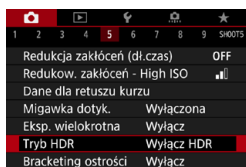

1 Wybierz pozycję [📷: Tryb HDR].

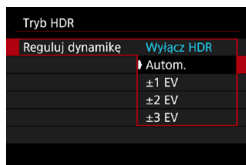

2 Ustaw opcję [Reguluj dynamikę].

- Wybranie opcji **[Autom.]** spowoduje automatyczne dopasowanie zakresu dynamiki w zależności od ogólnego zakresu gamy tonalnej obrazu.
- Im wyższa cyfra, tym szerszy zakres dynamiki.
- Aby zakończyć fotografowanie w trybie HDR, wybierz opcję **[Wyłącz HDR]**.

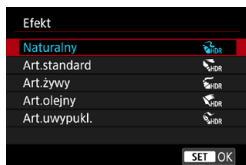

3 Ustaw [Efekt].

Efekty

● [HDR] Naturalny

Dla obrazów zachowujących szeroki zakres tonalny, w przypadku których światła i cienie byłyby utracone. Przycięte biele i cienie zostaną zredukowane.

● [HDR] Artystyczny standard

O ile przycięte biele i cienie zostaną zredukowane bardziej, niż w przypadku ustawienia **[Naturalny]**, o tyle kontrast będzie niższy, a gradacja spłaszczona przypominająca malarstwo. Kontury obiektu będą posiadały jasne (lub ciemne) krawędzie.

● [HDR] Artystyczny żywy

Kolory będą bardziej nasycone niż przy ustawieniu **[Art.standard]**, a niski kontrast i płaska gradacja utworzą efekt graficzny.

● [HDR] Artystyczny olejny

Kolory są najbardziej nasycone, przez co obiekt dosłownie wyskakuje ze zdjęcia, które wygląda jak obraz olejny.

● [HDR] Artystyczny uwypuklony

Zmniejszone nasycenie, jasność, kontrast i gradacja sprawiają, że zdjęcie wygląda płasko. Zdjęcie wygląda na przytłumione i stare. Kontury obiektu będą posiadały jasne (lub ciemne) krawędzie.

	Artystyczny standard	Artystyczny żywy	Artystyczny olejny	Artystyczny uwypuklony
Nasycenie	Standardowe	Wysokie	Wyższe	Niskie
Uwypuklenie konturów	Standardowe	Słabe	Mocne	Mocniejsze
Jasność	Standardowe	Standardowe	Standardowe	Ciemna
Tonacja	Monotonna	Monotonna	Monotonna	Bardziej monotonna



- Każdy efekt będzie stosowany w oparciu o charakterystykę bieżącego stylu obrazu (148).



4 Ustaw opcję [Ciągły HDR].

- W przypadku opcji **[Tylko 1 zdj.]**, tryb HDR zostanie anulowany po wykonaniu zdjęć.
- W przypadku opcji **[Każde zdj.]** tryb HDR będzie działał do czasu zmiany ustawienia z punktu 2 na **[Wyłącz HDR]**.

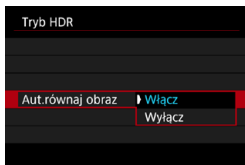

5 Ustaw opcję [Aut.równaj obraz].

- W przypadku fotografowania z ręki wybierz pozycję **[Włącz]**. W przypadku korzystania ze statywu wybierz pozycję **[Wyłącz]**.

6 Zrób zdjęcie.

- Po całkowitym wciśnięciu spustu migawki, zostaną wykonane trzy kolejne zdjęcia, a następnie obraz HDR zostanie zapisany na karcie.

- Obrazy RAW HDR są rejestrowane w jakości obrazu JPEG **L**.
Obrazy RAW+JPEG HDR są rejestrowane w jakości obrazu określonej dla obrazu JPEG.
- Fotografowanie w trybie HDR nie jest możliwe w rozszerzonym zakresie czułości ISO (L, H1, H2), natomiast jest możliwe w zakresie czułości ISO 100–40000 (w zależności od ustawień opcji **[Minimalny]** i **[Maksymalny]** w pozycji **[Zakres ISO]**).
- W trybie HDR lampa błyskowa nie działa.
- Funkcja AEB jest niedostępna.
- W przypadku fotografowania obiektu w ruchu jego ruch pozostawi powidok.
- Podczas fotografowania w trybie HDR wykonywane są trzy zdjęcia przy różnych czasach naświetlania definiowanych automatycznie. Zatem nawet w trybach fotografowania **<Fv>**, **<Tv>** i **<M>** czas naświetlania ulega zmianie w oparciu o ustawiony czas naświetlania.
- Aby zapobiec drganiom aparatu, można ustawić wysoką czułość ISO.



- W przypadku wykonywania zdjęć HDR po wybraniu opcji **[Włącz]** w pozycji **[Aut.równaj obraz]** dane o punktach pomiaru AF (📖352), a także dane dotyczące usuwania kurzu (📖161) nie zostaną dodane do obrazu.
- W przypadku fotografowania w trybie HDR z ręki po wybraniu w pozycji **[Aut.równaj obraz]** opcji **[Włącz]**, brzegi obrazu zostaną nieznacznie przycięte, a rozdzielczość zostanie nieznacznie obniżona. Jeśli obrazy nie mogą być właściwie wyrównane na skutek drgań aparatu itp., to automatyczne wyrównanie obrazu nie będzie działać. Pamiętaj: robienie zdjęć przy bardzo wysokiej (lub niskiej) wartości ekspozycji może sprawić, że automatyczne wyrównywanie obrazu nie zadziała prawidłowo.
- Jeśli fotografujesz w trybie HDR z ręki i dla ustawienia **[Aut.równaj obraz]** wybrałeś opcję **[Wylącz]**, trzy obrazy mogą nie zostać właściwie wyrównane i efekt HDR może się zmniejszyć. Zalecane jest używanie statywu.
- Automatyczne wyrównanie obrazu może nie działać poprawnie w przypadku powtarzających się motywów (kratka, paski itp.) lub jednolitych, nieodróżnionych tonalnie obrazów.
- Gradacja nieba lub białe ściany mogą nie zostać odwzorowane prawidłowo. Może wystąpić nieregularność kolorów, nieregularność ekspozycji lub zakłócenia.
- Fotografowanie w trybie HDR przy oświetleniu świetłówkowym lub diodowym może dać w rezultacie nieprawidłowe odwzorowanie kolorów oświetlonych obszarów.
- Podczas fotografowania w trybie HDR obrazy zostaną połączone, a następnie zapisane na kartę, co może zająć trochę czasu. **[BUSY]** pojawia się na ekranie podczas przetwarzania obrazów i fotografowanie nie jest możliwe do zakończenia przetwarzania.

Fotografowanie z samowyzwalaczem interwałowym

Za pomocą timera interwałowego można ustawić interwał fotografowania i liczbę zdjęć, aby aparat wykonywał pojedyncze zdjęcia z ustawionym interwałem, aż do osiągnięcia zadanej liczby zdjęć.

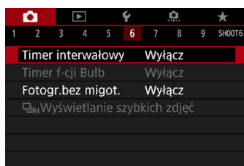

1 Wybierz [📷]: Timer interwałowy].

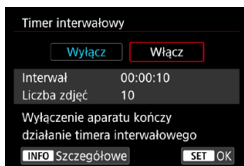

2 Wybierz pozycję [Włącz].

- Wybierz wartość [Włącz], a następnie naciśnij przycisk <INFO>.



3 Ustaw interwał fotografowania i liczbę zdjęć.

- Wybierz pozycję, którą chcesz ustawić (godziny : minuty : sekundy / liczba zdjęć).
- Naciśnij przycisk <SET>, aby wyświetlić ustawienie <☑>.
- Ustaw żadaną wartość, a następnie naciśnij przycisk <SET>. (Spowoduje to przywrócenie symbolu <☐>).

• Interwał

Możliwe jest ustawienie w zakresie [00:00:01]–[99:59:59].

• Liczba zdjęć

Możliwe jest ustawienie w zakresie [01]–[99]. Aby zatrzymać interwał czasowy na czas nieokreślony, aż go zatrzymasz, ustaw [00].

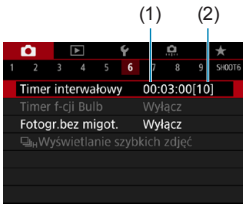

4 Wybierz opcję [OK].

- ▶ Ustawienia timera interwałowego będą wyświetlane ekranie menu.

- (1) Interwał
- (2) Liczba zdjęć

5 Zrób zdjęcie.

- ▶ Pierwsze zdjęcie zostaje wykonane i fotografowanie odbywa się dalej zgodnie z ustawieniami samowyzwalacza interwałowego.
- Podczas fotografowania z timerem interwałowym symbol < **TIMER** > będzie migać.
- Po wykonaniu ustawionej liczby zdjęć fotografowanie z timerem interwałowym zostanie zatrzymane i automatycznie anulowane.



- Zalecane jest używanie statywu.
- Zaleca się wcześniejsze wykonanie zdjęć próbnych.
- Po rozpoczęciu fotografowania z timerem interwałowym nadal można nacisnąć spust migawki do końca, aby wykonać zdjęcie jak zwykle. Zwróć uwagę, że aparat przygotowuje się do wykonania następnego interwału z timerem 5 sekund. z góry, co tymczasowo uniemożliwi operacje, takie jak dostosowywanie ustawień fotografowania, uzyskiwanie dostępu do menu i odtwarzanie zdjęć.
- Jeżeli wykonanie następnego zaplanowanego zdjęcia nie jest możliwe ponieważ aparat wykonuje lub przetwarza zdjęcia, zostanie ono pominięte. Z tego powodu zostanie zrobionych mniej zdjęć niż określono.
- Nawet w czasie działania interwalometru automatyczne wyłączenie jest wyzwalane po ok. 8 sek. bezczynności, o ile opcja **[Autom. wyłącz.]** w **[⚡: Oszcz.energii]** nie jest ustawiona na **[Wylącz.]**. Zasilanie aparatu zostanie włączone ponownie automatycznie na około 1 min przed wykonaniem kolejnego zaplanowanego zdjęcia.
- Można połączyć z sekwencją naświetlania, sekwencją balansu bieli, ekspozycją wielokrotną i trybem HDR.
- Aby zatrzymać fotografowanie z samowyzwalaczem interwałowym, wybierz **[Wylącz.]** albo ustaw przełącznik zasilania w pozycji <OFF>.

- Nie kieruj aparatu w stronę źródeł intensywnego światła, np. słońca lub źródła intensywnego sztucznego oświetlenia. Mogłoby to spowodować uszkodzenie matrycy lub wewnętrznych elementów aparatu.
- Ustawienie przełącznika trybu ostrości na obiektywie w pozycji <AF> zapobiega fotografowaniu aparatu aż do ostrzenia na obiektach. Zaleca się wybór ustawienia <MF> i ręczne wyregulowanie ostrości przed zrobieniem zdjęcia.
- Podczas fotografowania przez dłuższy czas rozważ użycie opcjonalnego akcesorium do domowego gniazdka elektrycznego.
- W przypadku długich czasów ekspozycji lub czasu naświetlania dłuższego niż interwał fotografowania aparat nie może wykonywać zdjęć z ustawionym interwałem. Z tego powodu zostanie zrobionych mniej zdjęć niż określono. Ponadto liczba zdjęć może się zmniejszyć, jeśli wartości czasu naświetlania i interwału fotografowania są prawie takie same.
- Jeżeli czas zapisu na kartę przekracza interwał fotografowania z powodu ustawionych funkcji fotografowania bądź niskiej wydajności karty, niektóre zdjęcia mogą nie zostać wykonane z ustawionymi interwałami.
- W przypadku korzystania z lampy błyskowej podczas fotografowania z timerem interwałowym należy ustawić dłuższy interwał między kolejnymi zdjęciami niż czas ładowania lampy błyskowej. Zbyt krótkie przerwy mogą uniemożliwić uruchomienie lampy błyskowej.
- Zbyt krótkie przerwy mogą uniemożliwić fotografowanie lub automatyczne ustawianie ostrości.
- Fotografowanie z timerem interwałowym zostanie anulowane i zresetowane do ustawienia **[Wyłącz]** w przypadku wykonania jednej z następujących czynności: ustawienie przełącznika zasilania w pozycji <OFF>, ustawienie trybu fotografowania na <[M]/[Tv]/[B]> a także użycie programu EOS Utility (oprogramowanie EOS).
- Po rozpoczęciu fotografowania z timerem interwałowym nie można używać funkcji fotografowania ze zdalnym wyzwaniem (📖217) ani funkcji fotografowania ze zdalnym wyzwaniem z użyciem zewnętrznej lampy Speedlite.

Redukcja migotania



W przypadku wykonywania zdjęcia z krótkim czasem naświetlania przy źródle oświetlenia takim jak światło jarzeniowe miganie źródła światła powoduje migotanie i nierównomierną ekspozycję w pionie. Używanie serii zdjęć w tych warunkach może spowodować nierównomierną ekspozycję lub niespójność kolorów zdjęć. Fotografowanie bez migotania sprawia, że aparat robi zdjęcia w chwili, gdy migotanie wywiera mniejszy wpływ na ekspozycję i kolory.

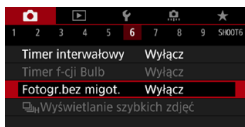

1 Wybierz pozycję [**Q**: Fotogr.bez migot.].

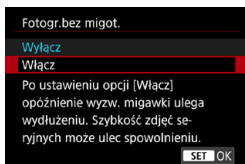

2 Wybierz pozycję [**W**łącz].



3 Zrób zdjęcie.

- Po ustawieniu opcji [**W**łącz], lub gdy zmieni się źródło światła, aby wykręć migotanie przed zrobieniem zdjęcia naciśnij przycisk <**Q**>, wybierz pozycję [**F**otogr.bez migot.], a następnie naciśnij przycisk <**INFO**>.
- Zdjęcie zostanie wykonane z redukcją nierówności ekspozycji lub niespójności tonów kolorów spowodowanych przez migotanie.



- Przy wybranej opcji [**W**łącz], opóźnienie wyzwalania migawki jest dłuższe, gdy fotografujesz w migoczącym świetle. Ponadto szybkość serii zdjęć może ulec zmniejszeniu, a interwał fotografowania może być nieregularny.
- Nie można wykręć migotania z częstotliwością inną niż 100 Hz lub 120 Hz. Ponadto jeśli częstotliwość migotania źródła światła zmienia się podczas wykonywania serii zdjęć, nie można zredukować efektów migotania.



- W trybie <Fv>, <P> lub <Av>, jeśli czas naświetlania zmienia się podczas wykonywania serii zdjęć lub wykonane zostaje kilka zdjęć tej samej sceny przy różnych czasach naświetlania, tony kolorów mogą być niezgodne. Aby uniknąć niezgodności tonów kolorów, należy używać trybu <Fv>, <P> lub <Av> ze stałym czasem naświetlania.
- Odcień koloru może być inny przy wybranej opcji **[Włącz]**, niż przy opcji **[Wyłącz]**.
- Czas naświetlania, przysłona i czułość ISO mogą się zmienić, gdy zaczniesz fotografowanie (nawet z włączoną blokadą AE).
- Jeśli obiekt znajduje się na ciemnym tle lub na obrazie pojawia się jasne światło, migotanie może nie zostać prawidłowo wykryte.
- Redukcja migotania może nie być możliwa w pewnych warunkach oświetlenia.
- W zależności od źródła światła efekt migotania może nie być wykrywany prawidłowo.
- W zależności od źródeł światła lub warunków fotografowania uzyskanie oczekiwanego rezultatu może być niemożliwe nawet w przypadku użycia tej funkcji.



- Zaleca się wcześniejsze wykonanie zdjęć próbnych.
- Wykryj migotanie ręcznie, jeśli ekran migocze (na przykład, gdy zmieni się źródło światła), naciskając przycisk <Q> i wybierając pozycję **[Fotogr.bez migot.]**, a następnie naciśnij przycisk <INFO>.
- Migotanie nie jest redukowane w trybie strefy podstawowej.
- Redukcja migotania działa również w przypadku fotografowania z lampą błyskową. Należy jednak pamiętać, że podczas fotografowania z bezprzewodową lampą błyskową oczekiwany rezultat może nie zostać uzyskany.

Wybór prędkości wyświetlania dla szybkiej serii zdjęć

Wyświetlanie dużej szybkości, które przełącza się pomiędzy zdjęciem i obrazem live, jest dostępne w przypadku fotografowania obiektywem RF, przy ustawieniu **[Servo AF]** opcji **[📷: Działanie AF]** i wybraniu opcji **<📷H> [Szybkie serie zdjęć]** dla trybu wyzwala migawki. Wyświetlacz działa szybciej, dzięki czemu łatwiej jest śledzić szybko poruszające się obiekty.

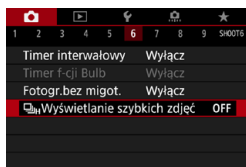

1 Wybierz pozycję **[📷: 📷H Wyświetlanie szybkich zdjęć]**.

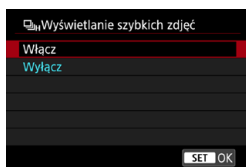

2 Wybierz jedną z pozycji.

- Wybierz pozycję **[Włącz]** dla wyświetlacza, który przełącza się pomiędzy każdym zdjęciem i obrazem live.



- Obrazy mogą falować lub migać podczas wyświetlania obrazu z dużą szybkością. Ma to miejsce częściej przy krótkich czasach naświetlania. Nie ma to jednak wpływu na wyniki fotografowania.
- Wyświetlanie z dużą szybkością nie jest realizowane w następujących warunkach. Może ono również zostać zatrzymane podczas fotografowania.
 - Czas naświetlania dłuższy niż 1/30 s, wartość przysłony niższa niż f/11, warunki, które utrudniają stosowanie autofokusa, fotografowanie z lampą błyskową oraz dodatkowe czułości ISO.



- Opcja **[Włącz]** jest dostępna, gdy wszystkie te warunki są spełnione.
 - Przy ustawieniu dla obiektywu RF opcji **[Servo AF]** dla **[Działanie AF]** (📖185), trybu wyzwala migawki na **[Szybkie serie zdjęć]** (📖206), ustawieniu **[Wyłącz]** dla opcji **[Fotogr.bez migot.]** (📖179), ustawieniu **[Włącz]** dla **[Symulacja ekspoz.]** (📖139)

Przypomnienie o karcie

Użytkownik może ustawić opcję nierobienia zdjęć, jeśli w aparacie nie ma karty. Domyślnym ustawieniem dla tej opcji jest **[Włącz]**.

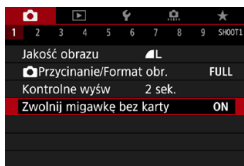

1 Wybierz [: Zwolnij migawkę bez karty].

2 Wybierz pozycję [Wył.].

Ustawianie AF dotykowego z przeciągnięciem

Możesz przesuwać punkt AF lub ramkę strefy AF, dotykając lub przeciągając palcem po ekranie podczas patrzenia przez wizjer.

Włączanie AF dotykowego z przeciągnięciem

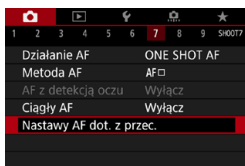

1 Wybierz pozycję [📷: Nastawy AF dot. z przec.].

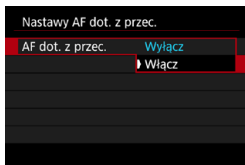

2 Wybierz pozycję [AF dot. z przec.].
• Wybierz pozycję [Włącz].

Metoda ustalania położenia

Możesz ustawić sposób określania położenia poprzez dotknięcie i przeciągnięcie.

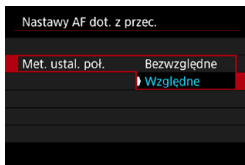

1 Ustaw metodę ustalania położenia.

• [Bezwzględne]

Punkt AF zostaje przeniesiony w miejsce dotknięcia lub przeciągnięcia na ekranie.

• [Względne]

Punkt AF jest przesuwany w kierunku przeciągnięcia o odległość odpowiadającą długości przeciągnięcia, bez względu na miejsce dotknięcia ekranu.

Aktywny obszar dotykowy

Możesz określić obszar ekranu używany do operacji dotykowych i przeciągania.

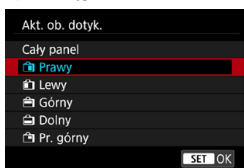

1 Ustaw aktywny obszar dotykowy.



- Dotknięcie ekranu po ustawieniu opcji [**☰** +**Śledzenie**] powoduje wyświetlenie okrągłej pomarańczowej ramki <☉>. Po podniesieniu palca w miejscu, w którym ma się znaleźć punkt AF wyświetla się <☞> i wybrany obiekt jest śledzony. Aby anulować wybór obiektu, naciśnij przycisk <☒>.

Wybór działania AF

Użytkownik może wybrać charakterystykę działania AF najbardziej odpowiednią dla warunków fotografowania lub obiektu.

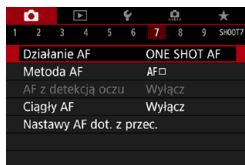

1 Wybierz [📷: Działanie AF].



2 Wybierz jedną z pozycji.



- Jeśli nie można uzyskać ostrości, punkt AF zmienia kolor na pomarańczowy. W takim wypadku nie można zrobić zdjęcia, nawet po naciśnięciu spustu migawki do końca. Zmień kompozycję i ponownie spróbuj ustawić ostrość. Możesz także zapoznać się z częścią „Warunki fotografowania utrudniające regulację ostrości” (📖197).

Tryb One-Shot AF dla obiektów nieruchomych (ONE SHOT)

Odpowiedni dla nieruchomych obiektów. Naciśnięcie spustu migawki do połowy spowoduje jednorazowe ustawienie ostrości aparatu.

- Po uzyskaniu ostrości punkt AF zmieni kolor na zielony i zostanie uruchomiony sygnalizator dźwiękowy.
- Ostrość pozostaje zablokowana po naciśnięciu spustu migawki do połowy i przytrzymaniu go, co pozwala zmienić kompozycję obrazu przed wykonaniem zdjęcia.
- Aby uzyskać szczegółowe informacje na temat szybkości rejestrowania zdjęć seryjnych podczas zdjęć seryjnych, patrz str. 206.



- Jeśli dla ustawienia [**☒**: Sygnał "bip"] wybrano opcję [Wyl.], sygnał dźwiękowy nie zostanie wyemitowany po uzyskaniu ostrości.

Tryb Serwo AF dla poruszających się obiektów (SERVO)



To działanie AF jest przeznaczone do fotografowania poruszających się obiektów. Przytrzymanie wciśniętego do połowy spustu migawki powoduje ciągłe podążanie ostrości za fotografowanym obiektem.

- Po uzyskaniu ostrości punkt AF zmienia kolor na niebieski.
- Parametry ekspozycji są ustawiane w momencie wykonywania zdjęcia.
- Aby uzyskać szczegółowe informacje na temat szybkości rejestrowania zdjęć seryjnych podczas zdjęć seryjnych, patrz str. 206.



- W przypadku niektórych obiektów odległości od obiektu i szybkości poruszania się obiektu aparat może nie ustawić prawidłowo ostrości.
- Zmiana ogniskowej podczas serii zdjęć może spowodować utratę ostrości obrazu. Należy najpierw dostosować ogniskową, a następnie zmienić kompozycję i wykonać zdjęcie.



- Podczas korzystania z trybu Serwo AF sygnalizator dźwiękowy nie będzie uruchamiany nawet w przypadku uzyskania ostrości.
- W trybie <  > aparat automatycznie przełącza się na tryb Serwo AF w odpowiedzi na ruch obiektu. Jeśli zazwyczaj preferujesz fotografowanie z funkcją One-Shot AF, wybierz ustawienie [Wyłącz] dla opcji [  Autom. serwo].

Oświetlenie wspomagające AF

Przy słabym świetle lub w podobnych warunkach oświetlenie wspomagające AF może świecić ciągle po naciśnięciu spustu migawki do połowy, aby ułatwić autofokus.



- Oświetlenie wspomagające AF nie uruchamia się, gdy opcja [: **Działanie AF**] jest ustawiona na [**Servo AF**].
- Oświetlenie wspomagające AF nie uruchamia się, gdy używany jest tryb dotykowego AF (gdy funkcja [: **Migawka dotyk.**] jest ustawione na [**Wyłącz**]).
- W przypadku korzystania z zewnętrznej lampy błyskowej aparat lub lampa błyskowa emituje w razie potrzeby wiązkę wspomagającą AF. Jednak w przypadku korzystania z lampy błyskowej Speedlite 90EX, Macro Ring Lite lub Macro Twin Lite emitowana jest tylko lampa wspomagająca AF.
- Niewielka seria błysków jest emitowana nawet po ustawieniu metody emisji wiązki oświetlenia wspomagającego AF w funkcjach własnych na podczerwone oświetlenie wspomagające AF. Aby wyłączyć aktywację oświetlenia wspomagającego AF, ustaw opcję [: **Oświetlenie wspomagające AF**] na [**Wyłącz**] (201).



- Zakres ostrości z oświetleniem wspomagającym AF zazwyczaj nie przekracza 3.5 metrów.

Wybór metody AF

Wybierz metodę AF najbardziej odpowiednią dla warunków fotografowania lub obiektu. Aparat próbuje ustawić ostrość na twarzach osób w ramce AF lub ramce strefy AF. W trybie <A+> automatycznie ustawiana jest opcja [☺+Śledzenie].

Instrukcje dotyczące wyboru metody AF można znaleźć na stronie  190.

Metoda AF



☺+☐: Twarz+Śledzenie

Aparat wykrywa twarze i ustawia na nie ostrość. Wokół wykrytej i śledzonej twarzy pojawi się ramka <☐> (punkt AF).

Jeśli nie zostanie wykryta żadna twarz, cały obszar AF zostanie użyty do automatycznego wyboru AF.

W trybie Serwo AF można ustawić początkową pozycję dla funkcji Serwo AF ( 192). Regulacja ostrości będzie trwać tak długo, jak ramka obszarowego AF będzie w stanie śledzić obiekt podczas wykonywania zdjęć.

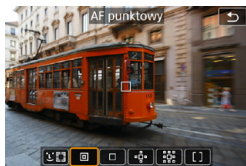

☐: AF punktowy

Aparat ustawia ostrość w węższym obszarze niż jednopunktowy AF.

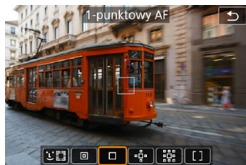

☐: 1-punktowy AF

Aparat ustawia ostrość przy użyciu pojedynczego punktu AF <☐>.



☐ : Poszerz obszar AF (☐)

Ostrość jest ustawiana z użyciem jednego punktu AF <☐> i punktów powyżej, poniżej oraz z lewej i prawej strony <◁>. Tryb skuteczny w przypadku poruszających się obiektów, które trudno jest śledzić za pomocą 1-punktowego AF.

Skoncentrowanie się na preferowanym obiekcie jest łatwiejsze niż w przypadku strefy AF.

W trybie AI Servo AF do regulacji ostrości jest używany w pierwszej kolejności punkt AF <☐>.



☐ : Poszerz obszar AF: Dookoła

Ustawianie ostrości wykorzystuje jeden punkt AF <☐> i punkty otaczające <◁>, co ułatwia ustawienie ostrości na poruszających się obiektach niż w przypadku powiększenia punktu AF ☐. Działanie trybu Servo AF jest takie samo, jak w przypadku trybu ☐. Rozszerzanie punktu AF.

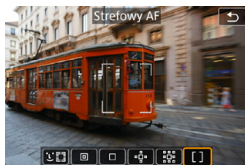

[] : Strefowy AF

Używa automatycznego wyboru AF w ramach strefy AF, aby pokryć większy obszar niż rozszerzanie punktu AF, co ułatwia ustawianie ostrości w porównaniu z rozszerzeniem punktu AF.

Przede wszystkim tryb ustawia ostrość na najbliższym przedmiocie. Aparat próbuje ustawić ostrość na twarzach osób w ramce strefy AF. Wyostrome punkty AF są wyświetlane jako <☐>.

Wybór metody AF

Wybierz metodę AF najbardziej odpowiednią dla warunków fotografowania lub obiektu.

Jeśli wolisz ręczne ustawianie ostrości, zob. stronę [1214](#).

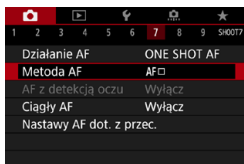

1 Wybierz [📷: Metoda AF].

2 Wybierz jedną z pozycji.



- W trybie <[A]> automatycznie ustawiana jest opcja [👁️+Śledzenie].
- W trybie <[📷]> można ustawić tylko [1-punktowy AF] lub [Strefowy AF].
- Tylko [👁️+Śledzenie] i [1-punktowy AF] są dostępne po ustawieniu nagrywania filmu 4K.
- Aby ustawić metodę AF, możesz również uzyskać dostęp do ekranu metod AF, naciskając przycisk <[📷]>, a następnie przycisk <M-Fn>.
- Opisy na stronach [191](#)–[194](#) zakładają, że tryb [📷: Działanie AF] jest ustawiony na [One-Shot AF] ([186](#)). W przypadku trybu [Servo AF] ([186](#)) punkt AF zmieni kolor na niebieski po osiągnięciu ostrości.
- Informacje na temat migawki dotykowej (AF i zwolnienie migawki przez sterowanie za pomocą dotyku) można znaleźć na stronie [163](#).

● **☺ (twarz)+Śledzenie:**

Aparat wykrywa twarze i ustawia na nie ostrość. Jeśli twarz się porusza, punkt AF <☺> również się porusza, aby ją śledzić.



1 **Sprawdź punkt AF.**

- ▶ Wokół wykrytej twarzy pojawi się ramka <☺> (punkt AF).
- Użyj przycisków <◀> <▶> aby wybrać twarz, kiedy <☺> pojawia się po naciśnięciu przycisku <☺>.

2 **Ustaw ostrość na obiekt.**

- Naciśnij przycisk migawki do połowy. Spowoduje to ustawienie ostrości aparatu na obiekt, punkt AF zmieni kolor na zielony, a aparat wyemituje dwa sygnały dźwiękowe.
- ▶ Pomarańczowy punkt AF wskazuje, że aparat nie może ustawić ostrości na obiektach.

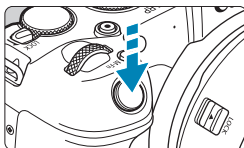





3 **Zrób zdjęcie.**

Dotknięcie ekranu na twarzy aby ustawić ostrość.



Dotknięcie ekranu na twarzy lub obiekcie spowoduje zmianę punktu AF na .

Nawet gdy twarz lub obiekt się porusza, punkt AF  śledzi to.







-  ● Jeżeli twarz obiektu jest zdecydowanie nieostra, wykrycie twarzy nie będzie możliwe. Należy ręcznie wyregulować ostrość (214) w celu wykrycia twarzy, a następnie należy wykonać AF.
- Może się zdarzyć, że inny obiekt zostanie rozpoznany jako twarz.
- Funkcja wykrywania twarzy nie będzie działać w sytuacji, gdy twarz odwzorowana w kadrze jest zbyt mała lub zbyt duża, zbyt mocno naświetlona lub zacieniona, a także jeśli jest ona tylko częściowo widoczna.
- AF nie wykrywa obiektów ani twarzy osób na obrzeżach ekranu. Zmień kompozycję kadru, aby wyśrodkować obiekt lub przybliżyć obiekt do środka.

-  ● Ramka  może obejmować jedynie fragment twarzy, a nie całą twarz.
- Rozmiar punktu AF zmienia się zależnie od obiektu.

Ustawianie początkowej pozycji Serwo AF

1. W pozycji [ **C.Fn II-7: Wstępny pkt Servo AF dla **] ustaw opcję inną niż [**Automatyczne**].
2. Wyświetlona zostanie ramka obszarowego AF (1) i punkt AF (2).



3. Naciśnij przycisk , a następnie obróć pokrętkę  lub , aby ustawić punkt AF w pozycji, na której chcesz ustawić ostrość. Możesz także przesunąć punkt AF, dotykając ekranu lub naciskając przyciski nawigacji  . Naciśnięcie przycisku  spowoduje powrót punktu AF na środek ekranu.
4. Naciśnij przycisk , aby ustawić aktualną pozycję jako pozycję początkową dla trybu Serwo AF.

● AF punktowy / 1-punktowy AF / Poszerz obszar AF (☐) / Poszerz obszar AF: Wokół / Strefowy AF

Punkt lub ramkę strefy AF można wybrać ręcznie. Tutaj jako przykład zastosowano ekrany 1-punktowego AF.



(1)

1 Sprawdź punkt AF.

- ▶ Wyświetlony zostanie punkt AF (1).
- W trybie Poszerz obszar AF (☐) lub Poszerz obszar AF: Wokół wyświetlane są również sąsiednie punkty AF.
- W trybach Strefowy AF, wyświetlana jest określona ramka strefy AF.



2 Przesuń punkt AF.

- Naciśnij przycisk <☐>.
- Przesuń punkt AF w miejsce, w którym chcesz ustawić ostrość, obracając pokrętkę <☞>, aby poruszać się w poziomie lub pokrętkę <☝>, aby poruszać się w pionie. (W przypadku niektórych obiektywów może nie sięgać krawędzi ekranu).
- Możesz także przesunąć punkt AF, dotykając ekranu lub naciskając przyciski nawigacji <⬅➡>.
- Aby wyśrodkować punkt AF lub ramkę strefy AF, naciśnij przycisk <☒>.
- Aby powiększyć widok, naciśnij przycisk <INFO>. Każdorazowe naciśnięcie przycisku <INFO> powoduje zmianę stopnia powiększenia.



3 Ustaw ostrość na obiekt.

- Wyceluj punkt AF na obiekt i naciśnij spust migawki do połowy.
- ▶ Po uzyskaniu ostrości punkt AF zmieni kolor na zielony i zostanie uruchomiony sygnalizator dźwiękowy.
- ▶ Jeśli ostrość nie zostanie uzyskana, punkt AF zmieni kolor na pomarańczowy.



4 Zrób zdjęcie.

- Aparat będzie przesuwiał aktywny punkt AF <□>, aby śledzić obiekty na potrzeby funkcji Strefowy AF gdy aktywna jest obsługa Servo AF, ale w niektórych warunkach fotografowania (np. gdy obiekty są małe) śledzenie obiektu może nie być możliwe.
- Ustawianie ostrości może być trudne w przypadku korzystania z peryferyjnego punktu AF. W takim przypadku należy wybrać punkt AF znajdujący się pośrodku kadru.

- Dzięki funkcji [C.Fn II-6: Punkt AF powiązany z orient.] można ustawić odrębne punkty AF na potrzeby fotografowania w pionie i w poziomie (534).

Widok powiększony

Możesz sprawdzić ostrość, powiększając obraz ok. 5× lub 10×.

Widok powiększony nie jest możliwy w przypadku trybu [⌂+Śledzenie].

- Powiększenie jest wyśrodkowane na punkcie AF w trybach **[AF punktowy]**, **[1-punktowy AF]**, **[Poszerz obszar AF (•••)]** i **[Poszerz obszar AF:Dookoła]** i jest wyśrodkowane na ramce strefy AF w trybie **[Strefowy AF]**.
- Automatyczne ustawianie ostrości jest wykonywane w widoku powiększonym po naciśnięciu spustu migawki do połowy w trybie **[1-punktowy AF]** i **[AF punktowy]**. W przypadku innych metod AF automatyczne ustawianie ostrości odbywa się po przywróceniu normalnego widoku.
- W przypadku używania trybu Servo AF naciśnięcie spustu migawki do połowy w widoku powiększonym spowoduje powrót do widoku standardowego przeznaczonego do regulacji ostrości.



- Jeśli uzyskanie ostrości w widoku powiększonym jest utrudnione, należy wrócić do widoku normalnego i użyć funkcji AF.
- Jeśli użyto funkcji AF w widoku standardowym, a następnie użyto powiększonego widoku, precyzyjne ustawienie ostrości może nie być możliwe.
- Szybkość AF w widoku standardowym i w widoku powiększonym różni się.
- Tryby Ciągły AF i Filmowy Servo AF nie są dostępne po powiększeniu widoku.
- W widoku powiększonym ustawianie ostrości może być trudne z uwagi na drgania aparatu. Zalecane jest używanie statywu.

Uwagi dotyczące AF

Działanie AF

- Naciśnięcie spustu migawki do połowy spowoduje ponowne ustawienie ostrości, nawet po jej wcześniejszym uzyskaniu.
- Jasność obrazu może się zmieniać podczas automatycznego ustawiania ostrości.
- W zależności od obiektu i warunków fotografowania ustawienie ostrości może potrwać dłużej lub szybkość serii zdjęć może się zmniejszyć.
- Jeśli podczas fotografowania zmieni się źródło światła, może wystąpić migotanie ekranu i trudności z ustawieniem ostrości. W takim przypadku należy ponownie uruchomić aparat i wznowić fotografowanie z funkcją AF przy aktualnym oświetleniu.



- Jeśli nie można wyostrzyć obrazu za pomocą AF, wyreguluj ostrość ręcznie (214).
- W przypadku obiektów znajdujących się na skraju ekranu, które są lekko nieostre, spróbuj wyśrodkować obiekt (lub punkt AF lub ramkę strefy AF), aby ustawić ostrość, a następnie ponownie skomponuj ujęcie przed zrobieniem zdjęcia.
- W przypadku niektórych obiektywów ustawianie ostrości przy użyciu autofokusa może potrwać dłużej, a regulacja ostrości może nie być do końca skuteczna.

Warunki fotografowania utrudniające regulację ostrości

- Obiekty o niskim kontraście, takie jak błękitne niebo, jednokolorowe, płaskie powierzchnie, lub utrata szczegółów w jasnych lub ciemnych partiach obrazu.
- Obiekty w warunkach słabego oświetlenia.
- Pasy i inne wzory, w przypadku których kontrast występuje tylko w kierunku poziomym.
- Obiekty z powtarzającymi się wzorami (np. okna wieżowca, klawiatury komputerowe itp.).
- Cienkie linie i kontury obiektu.
- Źródła światła, których jasność, kolor lub struktura ulegają zmianie.
- Sceny nocne lub punkty światła.
- Migotanie obrazu przy świetle jarzeniowym lub LED.
- Bardzo małe obiekty.
- Obiekty znajdujące się na krawędzi ekranu.
- Obiekty fotografowane pod światło lub silnie odbijające (np. samochód o bardzo błyszczącej karoserii itp.).
- Bliskie i odległe obiekty pokrywane przez punkt AF (przykład: zwierzę w klatce itp.).
- Obiekty poruszające się w obrębie punktu AF i obiekty, których nie można unieruchomić ze względu na drgania aparatu lub rozmycie obiektu.
- Korzystanie z AF, gdy obiekt jest w znacznym stopniu nieostry.
- Efekt miękkiej ostrości stosowany jest do obrazu zarejestrowanego z użyciem obiektywu miękko rysującego.
- Stosowany jest filtr do efektów specjalnych.
- Podczas działania funkcji AF na ekranie widoczne są zakłócenia (punkty świetlne, pasy itp.).

Zakres AF

Dostępny zakres automatycznego ustawiania ostrości różni się w zależności od używanego obiektywu i formatu obrazu oraz od tego, czy nagrywany jest film 4K lub czy użytkownik korzysta z funkcji, takich jak kadrowanie filmu lub Cyfrowa stabilizacja filmu.

Ustawianie ostrości na oczach ludzi

Z funkcją AF ustawioną na [☺+Śledzenie] można fotografować, utrzymując ostrość na oczach obiektu.

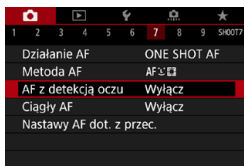

1 Wybierz opcję [📷: AF z detekcją oczu].

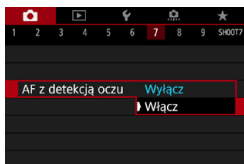

2 Wybierz pozycję [Włącz].



3 Nakieruj aparat na obiekt.

- ▶ Wokół oka pojawi się punkt AF.
- Można także dotknąć ekranu, aby zaznaczyć oko i ustawić ostrość. Cała twarz jest wybierana po dotknięciu innych rysów twarzy, takich jak nos lub usta. Oczy na których ma być ustawiona ostrość są wybierane automatycznie.
- Zależnie od ustawień [AF z detekcją oczu] użyj przycisków <◀> <▶> aby wybrać twarz, kiedy <☺> pojawia się po naciśnięciu przycisku <☺>.

4 Zrób zdjęcie.

❗ ● Oczy fotografowanej osoby mogą nie zostać poprawnie wykryte. Zależy to od wyglądu tej osoby i warunków fotografowania.

📄 ● Aby wyłączyć funkcję AF z detekcją oczu bez korzystania z operacji menu, należy naciskać następujące przyciski jeden po drugim: <☺>, <M-Fn> i <INFO>. Aby wznowić AF z detekcją oczu, ponownie naciśnij przycisk <INFO>.

Ustawianie funkcji Ciągły AF

Ta funkcja utrzymuje ogólną ostrość obiektów. Umożliwia to szybsze uzyskanie ostrości przez aparat po naciśnięciu spustu migawki do połowy.



1 Wybierz [: Ciągły AF].

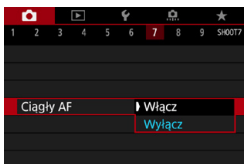

2 Wybierz pozycję [Włącz].



- Włączenie tej funkcji zmniejsza liczbę dostępnych zdjęć, ponieważ obiektyw jest stale zasilany, co zużywa moc akumulatora.

Ustawianie ręcznej ostrości dla obiektywu ☆

W przypadku obiektywów RF, EF lub EF-S wyposażonych w elektroniczne ręczne ustawianie ostrości można określić sposób ręcznego ustawiania ostrości w trybie One-Shot AF.

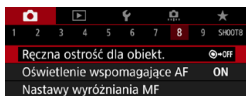

1 Wybierz [: Ręczna ostrość dla obiekt.].

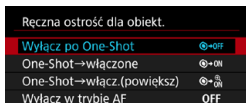

2 Wybierz jedną z pozycji.

● [→OFF] Wyłącz po One-Shot

Ręczna regulacja ostrości po zadziałaniu funkcji automatycznej regulacji ostrości jest wyłączona.

● [→ON] One-Shot→włączone

Po zadziałaniu funkcji automatycznej regulacji ostrości przytrzymanie wciśniętego do połowy spustu migawki pozwala ustawić ostrość ręcznie.

● [→ ON] One-Shot→włącz (powiększ)

Po zadziałaniu funkcji AF można ręcznie ustawić ostrość, jeżeli spust migawki zostanie naciśnięty do połowy i przytrzymany. Wyostrzony obszar można powiększyć, obracając pierścień ostrości na obiektywie, gdy spust jest naciśnięty do połowy.

● [OFF] Wyłącz w trybie AF

Ręczna regulacja ostrości jest wyłączona, gdy przełącznik trybu ostrości obiektywu znajduje się w pozycji <AF>.

● Po włączeniu opcji [**One-Shot→włącz.(powiększ)**] obraz może nie być powiększany nawet po przekręceniu pierścienia ostrości na obiektywie, gdy spust migawki pozostaje wciśnięty do połowy zaraz po wykonaniu zdjęcia. W takiej sytuacji, można powiększyć widok, zwalniając spust migawki, czekając na wyświetlenie <Q>, a następnie naciskając spust migawki do połowy w trakcie obracania pierścienia ostrości.

● Szczegółowe informacje na temat tego, czy obiektyw obsługuje elektroniczną ręczną regulację ostrości, można znaleźć w instrukcji obsługi obiektywu.

Konfiguracja oświetlenia wspomagającego AF

Możesz określić, w jaki sposób oświetlenie wspomagające AF jest używana w aparacie lub lampie błyskowej Speedlite.

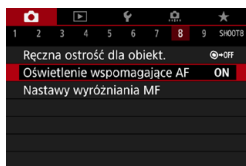

1 Wybierz []: Oświetlenie wspomagające AF].

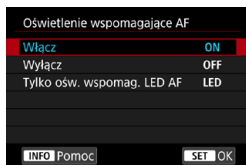

2 Wybierz jedną z pozycji.

● [ON] Włącz

Umożliwia uruchamianie oświetlenia wspomagającego AF w razie potrzeby.

● [OFF] Wyłącz

Wyłącza funkcję oświetlenia wspomagającego AF. Ustaw, jeśli nie chcesz korzystać z oświetlenia wspomagającego AF aparatu i zewnętrznych lamp błyskowych.

● [LED] Tylko oświetlenie wspomagające LED AF ☆

Diodowe oświetlenie wspomagające AF LED jest aktywowane przez wyposażone w diody LED zewnętrzne lampy błyskowe. Jeśli zewnętrzna lampa błyskowa nie jest wyposażona w diody LED, zamiast niej uruchamiane jest oświetlenie wspomagające AF aparatu.



- Jeśli dla funkcji indywidualnej [Oświetlenie wspomagające AF] zewnętrznej lampy Speedlite została ustawiona opcja [Wyłącz], ustawienie tej funkcji zostanie zastąpione, a oświetlenie wspomagające AF nie będzie emitowane.

Bracketing ostrości



Bracketing ostrości* umożliwia ciągle fotografowanie z odległością ogniskową zmienioną automatycznie po każdorazowym zdjęciu. Z tych obrazów można utworzyć pojedynczy obraz z większą ostrością na dużym obszarze, korzystając z aplikacji obsługującej kompozycję głębi, na przykład Digital Photo Professional (oprogramowanie EOS).

* Skrót „BKT” oznacza angielski termin bracketing (sekwencja zdjęć o zmiennych parametrach).

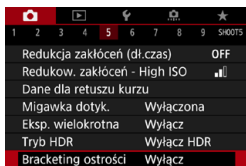

1 Wybierz [📷]: Bracketing ostrości].

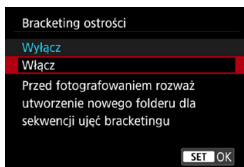

2 Sprecyzuj [Bracketing ostrości].

- Wybierz pozycję [Włącz].

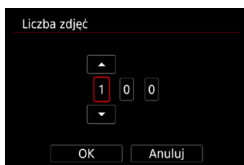

3 Ustaw liczbę obrazów.

- Ustaw liczbę obrazów wykonanych podczas jednej rejestracji zdjęć.
- Możliwe jest ustawienie w zakresie [2]–[999].



4 Ustaw [Przyrost ostrości].

- Określ, o ile chcesz przesunąć fokus. Ta liczba jest automatycznie dostosowywana do wartości przysłony w momencie fotografowania. Ponieważ większe wartości przysłony zwiększają przesunięcie ostrości, bracketing ostrości obejmuje większy zakres w tym samym ustawieniu **[Przyrost ostrości]** i **[Liczba zdjęć]**.
- Po skonfigurowaniu ustawień naciśnij przycisk **<MENU>**.
- Aby zapisać ujęcia w nowym folderze, dotknij **[$\frac{1}{4}$]** i wybierz **[OK]**.

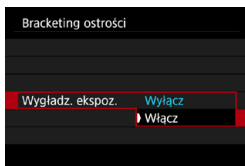

5 Ustaw pozycję [Wygląd. ekspoz.].

- Możesz powstrzymać zmiany w jasności obrazu podczas blokady ostrości, dla opcji **[Wygląd. ekspoz.]** na **[Włącz]**, które kompensuje zmiany rzeczywistej wartości przysłony (efektywnej liczby f) dla każdej pozycji ostrości.

6 Zrób zdjęcie.

- Ustaw ostrość na bliższym końcu preferowanego zakresu ogniskowego, a następnie wciśnij do końca przycisk migawki, aby zrobić zdjęcie.
- Po rozpoczęciu fotografowania zwolnij spust migawki.
- Aparat wykonuje zdjęcia seryjne, przesuwając ogniskową w nieskończoność.
- Fotografowanie kończy się po określonej liczbie zdjęć lub na drugim końcu zakresu ogniskowego.



- Bracketing ostrości jest przeznaczony do robienia zdjęć na statywie.
- Zaleca się fotografowanie z szerszym kątem widzenia. Po utworzeniu głębi możesz przyciąć obraz, jeśli to konieczne.
- Można używać następujących soczewek (stan na październik 2018 r.).
 - RF35mm F1.8 MACRO IS STM
 - RF50mm F1.2 L USM
 - RF28-70mm F2 L USM
 - RF24-105mm F4 L IS USM
 - EF16-35mm f/4L IS USM
 - EF24-70mm f/4L IS USM
 - EF100mm f/2.8L MACRO IS USM
 - EF180mm f/3.5L MACRO USM
 - EF-S35mm f/2.8 MACRO IS STM
 - EF-S60mm f/2.8 MACRO USM
- Ustaw opcję **[Wygląd. ekspoz.]** na **[Wyłącz]** dla następujących obiektywów, ponieważ mogą one powodować zmiany w jasności obrazu.
 - EF100mm f/2.8L MACRO IS USM
 - EF180mm f/3.5L MACRO USM
 - EF-S60mm f/2.8 MACRO USM
- Odpowiednie ustawienia **[Przyrost ostrości]** różnią się w zależności od obiektu. Nieprawidłowe ustawienie **[Przyrost ostrości]** może powodować nierównomierność w złożonych obrazach lub fotografowanie może zająć więcej czasu, ponieważ wykonano więcej zdjęć. Wykonaj kilka zdjęć próbnych, aby wybrać odpowiednie ustawienie **[Przyrost ostrości]**.
- Łączenie zdjęć może zająć trochę czasu, gdy ustawienie **[Liczba zdjęć]** jest wysokie.
- Fotografowanie z lampą błyskową nie jest możliwe.
- Fotografowanie w świetle migoczącym może powodować nierównomierne obrazy. W takim przypadku obniżenie prędkości migawki może dać lepsze wyniki.
- Bracketing ostrości nie jest dostępna gdy przełącznik trybu ostrości na obiektywie znajduje się w pozycji **<MF>**.
- Anulowanie fotografowania w toku może spowodować problemy z wyświetlaniem na ostatnim obrazie. Unikaj używania ostatniego obrazu podczas łączenia obrazów w programie Digital Photo Professional.



- Zaleca się korzystanie ze statywu, elektronicznego wężyka spustowego (w sprzedaży osobno, 219) lub bezprzewodowego pilota zdalnego sterowania (w sprzedaży osobno, 217).
- Aby uzyskać najlepsze wyniki, przed rozpoczęciem fotografowania ustaw wartość przysłony w zakresie $f/5.6$ –11.
- Szczegóły takie jak czas naświetlania, wartość przysłony i czułość ISO są określone na podstawie warunków pierwszego ujęcia.
- Jeśli w [: Styl obrazów] wybrano ustawienie **[Auto]**, podczas fotografowania zostanie zastosowane ustawienie **[Standard]**.
- Aby zatrzymać fotografowanie ponownie naciśnij spust migawki do końca.
- Jeśli przełącznik zasilania jest ustawiony w pozycji <OFF>, **[Bracketing ostrości]** zmienia się na **[Wyłącz]**.

Wybór trybu wyzwania migawki

Dostępny jest tryb pojedynczego i seryjnego wyzwania migawki.

Wybierz tryb wyzwania migawki odpowiedni dla warunków fotografowania lub obiektu.

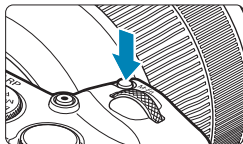

1 Naciśnij przycisk <M-Fn> (☉6).

- Gdy obraz jest wyświetlony na ekranie, naciśnij przycisk <M-Fn>.



2 Wybierz pozycję trybu wyzwania migawki.

- Obróć pokrętkę <☉6>, aby wybrać pozycję trybu wyzwania migawki.



3 Wybierz tryb wyzwania migawki.

- Obróć pokrętkę <☉6>, aby dokonać wyboru.

● [☐] Pojedyncze zdjęcia

Naciśnięcie spustu migawki do końca spowoduje wykonanie tylko jednego zdjęcia.

● [☐H] Szybka seria zdjęć

Naciśnięcie spustu migawki do końca i przytrzymanie go spowoduje wykonanie serii zdjęć z szybkością **maksymalną wynoszącą około 5,0 kl./s.**

Jednakże maksymalna szybkość serii zdjęć może ulec zmniejszeniu w następujących warunkach:

● Gdy ustawiona jest redukcja migotania:

Szybkość serii zdjęć będzie wynosić **maksymalnie około 4,0 kl./s.**

- **Gdy ustawiona jest opcja Servo AF:**

Należy pamiętać, że w przypadku wybrania w opcji **[Działanie AF]** ustawienia **[Servo AF]**, szybkości serii zdjęć wynoszącej **maksymalnie około 4,0 kl./s** zostanie nadany priorytet.

- **Przy fotografowaniu z lampą błyskową:**

Przy użyciu lamp Speedlite z serii EL lub EX, szybkość serii zdjęć będzie wynosić **maksymalnie około 2,3 kl./s**.

- **[] Wolna seria zdjęć**



Naciśnięcie spustu migawki do końca i przytrzymanie go spowoduje wykonanie serii zdjęć z szybkością **maksymalną wynoszącą około 2,6 kl./s**.

W przypadku wybrania w opcji **[Działanie AF]** ustawienia **[Servo AF]**, śledzeniu obiektu przy serii zdjęć wynoszącej **maksymalnie około 2,6 kl./s** zostanie nadany priorytet.

- **[] Samowyzwalacz: 10 s/Zdalne wyzwalanie**

- **[] Samowyzwalacz: 2 s/Zdalne wyzwalanie**

- **[] Samowyzwalacz: Seria zdjęć**

Informacje dotyczące fotografowania z samowyzwalaczem znajdują się na stronie 209. Informacje dotyczące fotografowania ze zdalnym wyzwalaniem znajdują się na str. 217.



- Podczas fotografowania w trybie szybkiej serii zdjęć **<H>**, maksymalna szybkość wykonywanych zdjęć może być różna w zależności od warunków fotografowania. Szczegółowe informacje można znaleźć na następnej stronie.



- Przybliżona maksymalna szybkość fotografowania w trybie szybkiej serii zdjęć wynosi 5,0 kl./s (📖206) i można ją uzyskać spełniając następujące warunki: maksymalnie naładowany akumulator, tryb One-Shot AF przy czasie naświetlania 1/500 s, maksymalna przysłona (zależnie od obiektywu), Image Stabilizer (Stabilizator obrazu) wyłączony (w zależności od obiektywu), praca w temperaturze pokojowej (23°C), z zredukowanym migotaniem i wyłączony cyfrowy optymalizator obiektywu.
- Szybkość serii zdjęć w przypadku korzystania z funkcji szybkiej serii zdjęć może być niższa, w zależności od następujących czynników: stanu akumulatora, temperatury, włączenia funkcji fotografowania bez migotania, czasu naświetlania, przysłony, warunków obiektu, jasności, działania AF, typu obiektywu, użycia lampy błyskowej i ustawień fotografowania.
- W przypadku niektórych warunków obiektu i niektórych obiektywów maksymalna szybkość serii zdjęć w trybie Servo AF może ulec zmniejszeniu.
- [: **Fotogr.bez migot.**] wybrano ustawienie [**Włącz**] (📖179), podczas fotografowania w migoczącym świetle maksymalna szybkość serii zdjęć zostanie zmniejszona. Ponadto interwał fotografowania w serii może być nierówny, a opóźnienie wyzwalania migawki może się wydłużyć.
- Nawet przy fotografowaniu z małą szybkością, szybkość serii zdjęć może spaść w pewnych warunkach fotografowania.
- W przypadku zapelnienia pamięci wewnętrznej podczas wykonywania serii zdjęć szybkość serii zdjęć może się zmniejszyć ze względu na tymczasowe wyłączenie funkcji fotografowania (📖118).

Korzystanie z samowyzwalacza

Samowyzwalacz jest przydatny, gdy osoba fotografująca chce znaleźć się na zdjęciu, np. zdjęciu pamiątkowym.

1 Naciśnij przycisk <M-Fn> (ⓘ6).

- Gdy obraz jest wyświetlony na ekranie, naciśnij przycisk <M-Fn>.



2 Wybierz pozycję trybu wyzwalania migawki.

- Obróć pokrętko <☀>, aby wybrać pozycję trybu wyzwalania migawki.



3 Wybierz samowyzwalacz.

- Obróć pokrętko <☀>, aby wybrać samowyzwalacz.

☀10 (☀10): Po upływie 10 s

☀2 (☀2): Po upływie 2 s

☀C: Po upływie 10 sek. na określoną liczbę obrazów*

* Aby ustawić liczbę zdjęć zrobionych w trybie ciągłym (2–10), wybierz element **[Wyzwalanie migawki]** na ekranie szybkiego sterowania, naciśnij przycisk <INFO>, a następnie obróć pokrętko <☀>.

- Pozycje ☀10 i ☀2 są wyświetlane, gdy aparat jest sparowany z bezprzewodowym pilotem zdalnego sterowania (w sprzedaży osobno, 217).

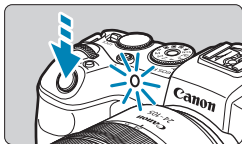

4 Zrób zdjęcie.

- Ustaw ostrość na obiekt, a następnie naciśnij spust migawki do końca.
- ▶ Aby sprawdzić działanie, spójrz na lampkę samowyzwalacza, słuchaj sygnałów dźwiękowych lub odliczaj pojawiające się sekundy na ekranie.
- ▶ Miganie kontrolki samowyzwalacza przyspiesza i aparat emituje szybkie dźwięki „bip” przez około 2 s przed zrobieniem zdjęcia.

- Przy <S/C> czas nagrywania może być dłuższy w niektórych warunkach fotografowania, w zależności od jakości obrazu, użycia zewnętrznej lampy błyskowej i innych czynników.

- <S/2> umożliwia fotografowanie bez dotykania aparatu ustawionego na statywie. Zapobiega to wstrząsom aparatu podczas fotografowania martwej natury lub z długimi czasami ekspozycji.
- Po wykonaniu zdjęć z samowyzwalaczem zalecane jest ich wyświetlenie (📖296) w celu sprawdzenia, czy mają odpowiednią ostrość i ekspozycję.
- W przypadku korzystania z samowyzwalacza w celu wykonania autoportretu należy ustawić ostrość na obiekt znajdujący się w tej samej odległości i użyć blokady ostrości (📖71).
- Aby wyłączyć uruchomiony samowyzwalacz, dotknij ekranu lub naciśnij przycisk <SET>.
- Czas do automatycznego wyłączenia może zostać przedłużony, jeśli w aparacie ustawiono automatyczne fotografowanie.

Wybór trybu pomiaru



Można wybrać jedną z czterech metod pomiaru jasności obiektu. W trybach strefy podstawowej automatycznie jest ustawiany pomiar wielosegmentowy.

1 Naciśnij przycisk <Q> (10).

- Podczas wyświetlania obrazu naciśnij przycisk <Q>.

2 Wybierz tryb pomiaru.

- Użyj przycisków <▲> <▼>, aby wybrać element.
- Użyj przycisków <◀> <▶>, aby wybrać tryb pomiaru.



[☉]: Pomiar wielosegmentowy

[☉]: Pomiar skupiony

[•]: Pomiar punktowy

[☐]: Pomiar centralnie ważony
uśredniony

● [☉] Pomiar wielosegmentowy

Tryb pomiaru do ogólnego fotografowania, odpowiedni nawet w przypadku obiektów fotografowanych pod światło. Aparat automatycznie ustawi parametry ekspozycji w celu dostosowania do fotografowanej sceny.

● [☉] Pomiar skupiony

Przydatny, gdy tło jest znacznie jaśniejsze niż fotografowany obiekt, np. przy fotografowaniu pod światło itp. Pomiar skupiony obejmuje około 5,5% obszaru ekranu na jego środku. Obszar pomiaru skupionego jest wskazany na ekranie.

● [•] Pomiar punktowy

Skuteczny przy pomiarze konkretnej części obiektu lub kadru. Pomiar skupiony obejmuje około 2,7% obszaru ekranu na jego środku. Obszar pomiaru punktowego jest wskazany na ekranie.

● [☐] Pomiar centralnie ważony uśredniony

Pomiar na całym ekranie jest uśredniony, a środek ekranu jest ważony silniej.



- Domyślnie aparat ustawi ekspozycję w następujący sposób. W przypadku wybrania trybu (pomiar wielosegmentowy) przytrzymanie spustu migawki wciśniętego do połowy zablokuje ustawienie ekspozycji (blokada AE) po uzyskaniu ostrości w trybie One-Shot AF. W przypadku wybrania trybów (pomiar skupiony), (pomiar punktowy) i (pomiar centralnie ważony uśredniony), wartość ekspozycji jest ustawiana w momencie wykonania zdjęcia. (Naciśnięcie spustu migawki do połowy nie powoduje zablokowania ekspozycji).
- W przypadku wybrania opcji **C.Fn I-7: Tryb pom.z blok.AE po ostr.** można określić, czy ekspozycja (blokada AE) ma zostać zablokowana po uzyskaniu ostrości w trybie One-Shot AF (529).

Blokada ekspozycji do fotografowania (Blokada AE)

Możesz zablokować ekspozycję, gdy chcesz ustawić ostrość i ekspozycję niezależnie albo gdy chcesz wykonać kilka zdjęć z takim samym ustawieniem ekspozycji. Naciśnij przycisk <⌘>, aby zablokować parametry ekspozycji, a następnie zmień kompozycję i zrób zdjęcie. Funkcja ta jest określana jako blokada AE. Jest ona szczególnie przydatna w przypadku fotografowania obiektów pod światło itd.

1 Ustaw ostrość na obiekt.

- Naciśnij spust migawki do połowy.
- ▶ Zostanie wyświetlone ustawienie ekspozycji.

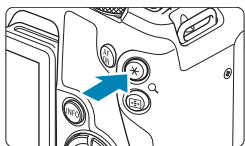

2 Naciśnij przycisk <⌘> (⊞).

- ▶ W lewym dolnym rogu ekranu jest wyświetlona ikona <⌘>, która informuje, że ekspozycja jest zablokowana (Blokada AE).
- Każde naciśnięcie przycisku <⌘> powoduje zablokowanie bieżącego ustawienia ekspozycji.

3 Zmień kompozycję i zrób zdjęcie.

- Aby zachować blokadę AE w trakcie wykonywania kolejnych zdjęć, należy przytrzymać przycisk <⌘> i nacisnąć spust migawki.



Efekty działania blokady AE

Tryb pomiaru	Metoda wybierania punktu AF	
	Wybór automatyczny	Wybieranie ręczne
	Ekspozycja wyśrodkowana na punkcie AF w ognisku jest zablokowana.	Ekspozycja wyśrodkowana na wybranym punkcie AF jest zablokowana.
	Ekspozycja na środku ekranu jest zablokowana.	

* W trybie [] przy ustawieniu przełącznika trybu ostrości na <MF>, ekspozycja w środkowej części ekranu jest zablokowana.

Ręczna regulacja ostrości

Jeśli automatyczne ustawianie ostrości nie jest możliwe, można powiększyć obraz i ręcznie ustawić ostrość.

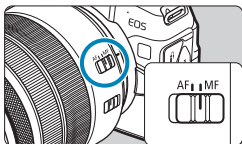

1 Ustaw przełącznik trybu ostrości na obiektywie w pozycji <MF>.

- Obróć pierścień ostrości na obiektywie, aby w przybliżeniu ustawić ostrość.



2 Zdefiniuj obszar, który ma zostać powiększony.

- Naciśnij przycisk <□>, aby włączyć powiększanie, a następnie przemień do miejsca, w którym chcesz ustawić ostrość, za pomocą przycisków kierunkowych <⬆> lub <⬇> lub <⬇> lub <⬆>.
- Aby wyśrodkować powiększony obszar, naciśnij przycisk <⌂>.



(1) (2) (3)

3 Powiększ obraz.

- Każdorazowe naciśnięcie przycisku <INFO> powoduje zmianę stopnia powiększenia w następujący sposób.

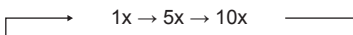

- (1) Blokada AE
- (2) Pozycja powiększonego obszaru
- (3) Powiększenie (około)

4 Ustaw ostrość ręcznie.

- Patrząc na powiększony obraz, obróć pierścień ostrości na obiektywie, aby ustawić ostrość.
- Po uzyskaniu ostrości naciśnij <INFO> lub przycisk <SET>, aby wrócić do widoku standardowego.

5 Zrób zdjęcie.



- Nawet przy ręcznej regulacji ostrości można używać migawki dotykowej do robienia zdjęć.

Ustawianie wyróżniania MF (podkreślania konturów)

Kontury obiektów w obszarze ogniskowania mogą zostać wyróżnione kolorem w celu ułatwienia regulacji ostrości. Można dostosować kolory i czułość (poziom) wykrywania krawędzi zgodnie z wymaganiami (poza trybem $\langle \text{A}^+ \rangle$).

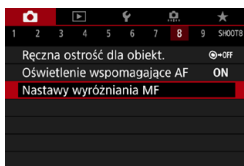

1 Wybierz opcję [: Nastawy wyróżniania MF].

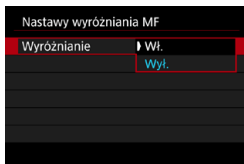

2 Wybierz opcję [Wyróżnianie].
 ● Wybierz opcję [Wł.].

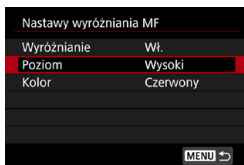

3 Ustaw poziom i kolor.
 ● Dostosuj ustawienia zależnie od potrzeb.

- Wyróżnianie nie jest widoczne w widoku powiększonym.
- Wyróżnianie MF może być trudne do wykrycia przy wysokich czułościach ISO, szczególnie gdy rozszerzono zakres czułości ISO. Jeśli to konieczne, obniż czułość ISO lub przełącz opcję [Wyróżnianie] na [Wył.].

- Wyróżnianie widoczne na ekranie nie jest zapisywane na obrazach.

Fotografowanie ze zdalnym wyzwaniem

Pilot bezprzewodowy BR-E1 (sprzedawany oddzielnie) zgodny z technologią Bluetooth® low energy umożliwia fotografowanie ze zdalnym wyzwaniem.

Parowanie

Aby użyć pilota BR-E1, należy najpierw sparować (połączyć i zarejestrować) aparat i pilot. Szczegółowe informacje na temat parowania można znaleźć na stronie [📖399](#).

Wykonaj następujące czynności po sparowaniu urządzeń.

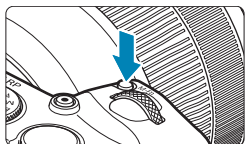

1 Naciśnij przycisk <M-Fn> (☼6).

- Gdy obraz jest wyświetlony na ekranie, naciśnij przycisk <M-Fn>.



2 Wybierz pozycję trybu wyzwania migawki.

- Obróć pokrętko <☼>, aby wybrać pozycję trybu wyzwania migawki.



3 Wybierz samowyzwalacz/pilot zdalnego sterowania.

- Obróć pokrętko <☼>, aby wybrać opcję <☼> albo <☼2>.

4 Zrób zdjęcie.

- Naciśnięcie przycisku <AF> na pilocie aktywuje również autofokus.
- Aby zrobić zdjęcie, naciśnij przycisk zwalniania na pilocie bezprzewodowym.
- **Szczegółowe informacje dotyczące fotografowania znajdują się w instrukcji obsługi pilota bezprzewodowego BR-E1.**

- Nie można korzystać z urządzeń ze zdalnym wyzwaniem na podczerwień, takich jak pilot zdalnego sterowania RC-6.

- Jeśli nie można wyostrzyć obrazu za pomocą AF, wyreguluj ostrość ręcznie przed fotografowaniem (📖214).
- Czas do automatycznego wyłączenia może zostać przedłużony, jeśli w aparacie ustawiono automatyczne fotografowanie.
- Pilota zdalnego sterowania można także używać do nagrywania filmów (📖285).

Korzystanie z elektronicznego wężyka spustowego



Można wykonywać zdjęcia, korzystając z elektronicznego wężyka spustowego RS-60E3 (sprzedawanego osobno). Szczegółowe informacje o obsłudze znajdują się w instrukcji obsługi wężyka spustowego.

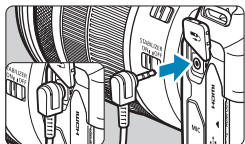

- 1** Otwórz pokrywę złącza.
- 2** Podłącz wtyk przewodu do złącza zdalnego wyzwalania.

Fotografowanie z lampą błyskową



Lampy błyskowe Speedlite serii EL/EX do aparatów EOS

Fotografowanie z lampą błyskową Speedlite serii EL/EX (sprzedawaną osobno) jest proste.

Instrukcje można znaleźć w Instrukcji obsługi lampy błyskowej Speedlite serii EL/EX. Omawiany aparat jest aparatem typu A, co oznacza możliwość wykorzystania wszystkich funkcji lamp błyskowych Speedlite serii EL/EX.

Informacje dotyczące ustawiania funkcji lampy błyskowej i funkcji indywidualnych lampy błyskowej na ekranie menu aparatu można znaleźć na stronie 222.



● Korekta ekspozycji lampy

Istnieje możliwość ustawienia ilości światła (wartości korekty ekspozycji lampy). Gdy obraz jest wyświetlony na ekranie, naciśnij przycisk <M-Fn>, obróć pokrętkę <>, aby wybrać element korekty ekspozycji lampy, a następnie obróć pokrętkę <>, aby ustawić korektę ekspozycji lampy. Wartość korekty ekspozycji lampy można wyregulować maksymalnie o ± 3 stopnie, z dokładnością do 1/3 stopnia.



● Blokada ekspozycji lampy

Pozwala dopasować wartość ekspozycji lampy błyskowej do wybranej części obiektu. Skieruj środek wizjera na fotografowany obiekt, naciśnij przycisk <> aparatu, a następnie skomponuj i wykonaj zdjęcie.



- Nawet w przypadku ustawienia ujemnej korekty ekspozycji (aby obrazy pozostały ciemniejsze) można rejestrować jasne obrazy, chyba że dla opcji [: Auto Lighting Optimizer/: Autom. optymalizator jasności] (136) wybrano wartość [**Wyłącz**].



- Wartość korekty ekspozycji lampy można ustawić za pomocą szybkich nastaw (65) lub za pomocą opcji [**Nastawy lampy**] w pozycji [: Sterowanie zewn. Speedlite] (225).
- Aparat może włączać lampę Speedlite automatycznie przy włączaniu aparatu. Szczegółowe informacje można znaleźć w instrukcji obsługi lampy błyskowej Speedlite obsługującej tę funkcję.

Lampy błyskowe Canon Speedlite inne niż serii EL/EX

- Lampy błyskowe Speedlite serii EZ/E/EG/ML/TL pracujące w trybie automatyki błysku A-TTL lub TTL działają wyłącznie z pełną mocą błysku.

W aparacie należy ustawić tryb fotografowania <M> ręczna regulacja ekspozycji lub <Av> preselekcja przysłony, a następnie ustawić wartość przysłony przed wykonaniem zdjęcia.

- W przypadku korzystania z lampy błyskowej Speedlite wyposażonej w ręczny tryb błysku należy fotografować z użyciem ręcznego trybu błysku.

Lampy błyskowe producentów innych niż Canon

- **Czas synchronizacji**

Aparat może synchronizować się z kompaktowymi lampami błyskowymi innych producentów niż Canon w ciągu do 1/180 sekund.

W przypadku dużych lamp studyjnych czas błysku jest dłuższy niż w przypadku kompaktowej lampy błyskowej i zależy on od modelu.

Przed rozpoczęciem fotografowania upewnij się, że lampa błyskowa jest prawidłowo zsynchronizowana po upływie ok. 1/60–1/30 s.



- Użytkowanie aparatu z lampą błyskową lub akcesoriami błyskowymi przeznaczonymi do aparatów innej marki może spowodować nie tylko nieprawidłowości w pracy aparatu, lecz również jego uszkodzenie.
- Nie należy podłączać wysokonapięciowej lampy błyskowej do gorącej stopki aparatu, ponieważ lampa może nie zadziałać.

Konfigurowanie funkcji lampy błyskowej



Dzięki lampie błyskowej Speedlite z serii EL/EX posiadającej zgodne ustawienia funkcji lampy można wykorzystać ekran menu aparatu do ustawienia funkcji lampy Speedlite i funkcji indywidualnych. **Lampę błyskową Speedlite należy podłączyć do aparatu i włączyć przed ustawieniem funkcji lampy błyskowej.**

Szczegółowe informacje dotyczące funkcji lampy błyskowej Speedlite można znaleźć w jej Instrukcji obsługi.

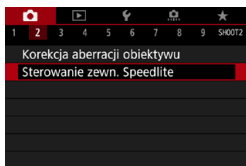

1 Wybierz [CAMERA]: Sterowanie zewn. Speedlite].

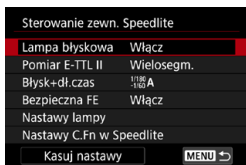

2 Wybierz jedną z pozycji.

Wyzwalanie błysku

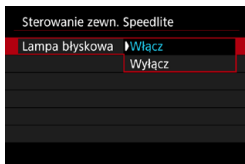

Aby umożliwić fotografowanie z lampą błyskową, wybierz opcję **[Włącz]**. Aby wyłączyć lampę błyskową lub włączyć tylko oświetlenie wspomagające AF, wybierz opcję **[Wyłącz]**.

W przeciwnym razie, gdy zostanie dołączona lampa Speedlite obsługująca automatyczne wyzwalanie błysku, automatyczne uruchamianie zostanie wykonane zgodnie z warunkami fotografowania.

Szczegółowe informacje dotyczące fotografowania można znaleźć w podręczniku obsługi lamp błyskowych Speedlite obsługujących automatyczne wyzwalanie błysku.

Pomiar E-TTL II

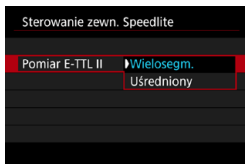

Dla normalnych wartości ekspozycji lampy błyskowej ustaw opcję **[Wielosegm.]**. Wybór opcji **[Uśredniony]** powoduje uśrednienie wyników pomiaru ekspozycji dla całej sceny.

Błysk+dł.czas

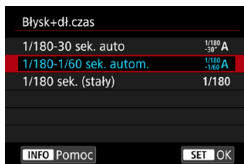

Użytkownik może ustawić czas synchronizacji błysku dla fotografowania z lampą błyskową w trybie preselekcji przysłony <Av> lub trybie <P> Programowa AE.

- **[^{1/180}/₋₃₀ A] 1/180-30 s autom.**

Czas synchronizacji błysku jest ustawiany automatycznie w zakresie od 1/180 s do 30 s w celu dostosowania go do jasności sceny.

Fotografowanie z synchronizacją lampy z długim czasem naświetlania jest stosowane w pewnych warunkach fotografowania, w warunkach niedostatecznego oświetlenia, a czas naświetlania jest automatycznie obniżany.

- **[^{1/180}/_{-1/60} A] 1/180-1/60 sek. autom.**

Zapobiega automatycznemu ustawieniu długiego czasu naświetlania w warunkach niedostatecznego oświetlenia. Skutecznie zapobiega to rozmyciu obiektu i drganiom aparatu. Jednak o ile obiekt zostanie prawidłowo naświetlony, uzyskanie odpowiedniej jasności tła może być utrudnione.

- **[1/180] 1/180 s (stały)**

Czas synchronizacji błysku jest stały i wynosi 1/180 s. Ustawienie to skuteczniej zapobiega rozmyciu obiektu i skutkom drgań aparatu niż ustawienie **[1/180-1/60 sek. autom.]**. Jednak w słabym oświetleniu tło będzie ciemniejsze niż przy ustawieniu **[1/180-1/60 sek. autom.]**.



- Domyślnie ten zakres ma ustawienie **[1/180-1/60 sek. autom.]**. Aby korzystać z fotografowania z wolną synchronizacją w trybie <Av> lub <P>, ustaw opcję **[1/180-30 sek. auto]**.
- Szybka synchronizacja jest niedostępna w trybie <Av> lub <P>, gdy ma on ustawienie **[1/180 sek. (stały)]**.

Bezpieczna FE

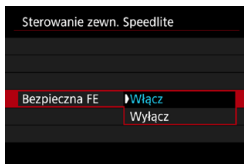

Dla uniknięcia prześwietlenia przez błysk lampy za dnia lub z bliskiej odległości, aparat może automatycznie obniżyć czułość ISO i fotografować ze standardową ekspozycją obiektu przy ustawieniu ISO Auto.

Nastawy lampy

Wyświetlane informacje, położenie wyświetlacza oraz dostępne opcje mogą się różnić w zależności od modelu lampy błyskowej Speedlite, jej ustawienia funkcji indywidualnych, trybu błysku i innych czynników. Szczegółowe informacje dotyczące funkcji lampy błyskowej Speedlite można znaleźć w jej Instrukcji obsługi.

Przykładowy wyświetlacz

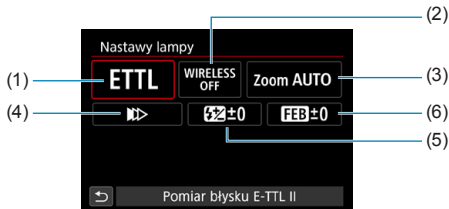

(1) Tryb błysku

(2) Funkcje lampy bezprzewodowej /
Sterowanie prop. błysku

(3) Zoom lampy (pokrycie błysku)

(4) Tryb synchronizacji

(5) Korekta ekspozycji lampy

(6) Bracketing ekspozycji z lampą



- Funkcje są ograniczone w przypadku używania lamp błyskowych Speedlite serii EX, które nie są kompatybilne z ustawieniami funkcji błysku.

● Tryb błysku

Umożliwia wybranie trybu błysku odpowiedniego do fotografowania z lampą błyskową.

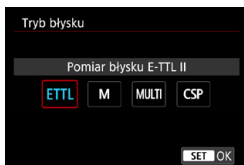

Tryb **[Pomiar błysku E-TTL II]** jest standardowym trybem lamp błyskowych Speedlite serii EL/EX, wykorzystywanym podczas fotografowania z pełną automatyką lampy błyskowej. Opcja **[Manual flash]** służy do samodzielnego ustawiania opcji **[Poziom ilości światła]** lampy Speedlite.

[CSP] (tryb priorytetu serii zdjęć) automatycznie obniża moc błysku lampy o jeden stopień i podwyższa czułość ISO o jeden stopień. Jest to przydatne przy robieniu serii zdjęć i pomaga oszczędzać akumulator lampy błyskowej. Informacje dotyczące innych trybów błysku można znaleźć w Instrukcji obsługi lampy błyskowej Speedlite zgodnej z odpowiednim trybem błysku.



- Wyreguluj korektę ekspozycji (📖128) według potrzeb w przypadku prześwietlenia przy fotografowaniu z lampą błyskową z **[CSP]** w trybie **[Fv]**, **[Tv]** lub **[M]**.



- W przypadku wybrania ustawienia **[CSP]**, czułość ISO jest automatycznie ustawiana na **[Auto]**. Opcja **[Bezpieczna FE]** również automatycznie przyjmuje wartość **[Włącz]**. Po anulowaniu **[CSP]**, sprawdź ustawienia czułości ISO i **[Bezpieczna FE]**.

• Funkcje lampy bezprzewodowej / Sterowanie prop. błysku

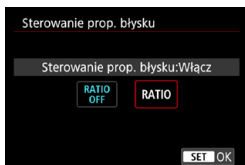
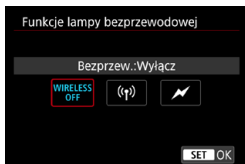

Bezprzewodowe fotografowanie z lampami błyskowymi wykorzystuje łączność radiową lub optyczną.

Szczegółowe informacje dotyczące bezprzewodowej lampy błyskowej znajdują się w Instrukcji obsługi lampy błyskowej Speedlite zgodnej z funkcją fotografowania z bezprzewodową lampą błyskową.

Grupa do makrofotografii (MR-14EX II itp.) zgodna z nastawami lampy umożliwia ustawienie stosunku sterowania prop. błysku pomiędzy tulejami lub głowicami lampy A i B oraz używanie bezprzewodowej lampy błyskowej z dodatkowymi jednostkami odbiorczymi.

Szczegółowe informacje na temat sterowania prop. błysku można znaleźć w Instrukcji obsługi lampy błyskowej do makrofotografii.

• Zoom lampy (pokrycie błysku)



W przypadku lamp Speedlite posiadających regulowaną głowicę lampy można ustawić pokrycie błysku. W normalnych warunkach należy dla tej funkcji wybrać opcję **[AUTO]**, dzięki której aparat automatycznie ustawią obszar pokrycia, dopasowując go do ogniskowej obiektywu.

● Tryb synchronizacji

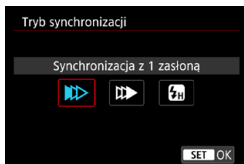

Zwykle funkcja ta ma ustawioną wartość **[Synchronizacja z 1 zasłoną]**, co powoduje, że błysk lampy jest wyzwalany bezpośrednio po rozpoczęciu naświetlania.

Wybór opcji **[Synchronizacja z 2 zasłoną]** powoduje, że błysk lampy będzie wyzwalany bezpośrednio przed zamknięciem migawki. Połączenie tej funkcji z długim czasem naświetlania tworzy na zdjęciach smugi światła, zapewniając bardziej naturalną atmosferę np. w przypadku fotografowania jadących samochodów w nocy. W przypadku włączenia jednocześnie opcji synchronizacji z 2 zasłoną i **[Pomiar błysku E-TTL II]** lampa błyskowa zostanie wyzwalona dwa razy pod rząd - w momencie naciśnięcia spustu migawki do końca oraz zaraz przed zakończeniem naświetlania.

Jeśli została wybrana opcja **[Synchronizacja Hi-speed]**, z lampy błyskowej można korzystać przy wszystkich czasach naświetlania. Jest to skuteczne, gdy użytkownik chce wykonać zdjęcie z rozmyciem tła (całkowicie otwarta przysłona), na przykład na zewnątrz przy świetle dziennym.



- W przypadku korzystania z synchronizacji z drugą zasłoną migawki, należy ustawić czas naświetlania wynoszący 1/80 s lub dłuższy. Jeśli czas naświetlania wynosi 1/90 s lub krócej, zastosowana będzie automatycznie synchronizacja z pierwszą zasłoną migawki, nawet jeśli zastosowano ustawienie **[Synchronizacja z 2 zasłoną]**.

● Korekta ekspozycji lampy



Wartość korekty ekspozycji lampy można wyregulować maksymalnie o ± 3 stopnie, z dokładnością do 1/3 stopnia.

Szczegółowe informacje można znaleźć w Instrukcji obsługi lampy Speedlite.



- W przypadku ustawienia korekty ekspozycji lampy lampą Speedlite, nie można ustawić korekty ekspozycji lampą w aparacie. Jeśli ustawienie zostało dokonane zarówno w aparacie, jak i w lampie błyskowej Speedlite, ustawienie w lampie błyskowej Speedlite ma wyższy priorytet niż ustawienie w aparacie.

● Bracketing ekspozycji z lampą

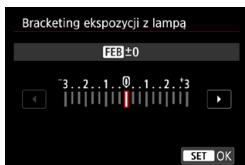

Zostaną wykonane trzy zdjęcia z automatyczną zmianą ilości światła emitowanego przez lampę.

Szczegółowe informacje można znaleźć w Instrukcji obsługi lampy błyskowej Speedlite wyposażonej w funkcję bracketingu ekspozycji z lampą.

Ustawienia funkcji indywidualnych lampy błyskowej

Szczegółowe informacje dotyczące funkcji indywidualnych lampy Speedlite (sprzedawanej osobno) można znaleźć w Instrukcji obsługi lampy Speedlite.

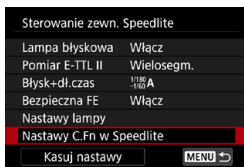

1 Wybierz pozycję [Nastawy C.Fn w Speedlite].

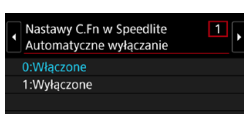

2 Ustaw żądane funkcje.

- Wybierz cyfrę.
- Wybierz jedną z pozycji.

- !**
- Lampa błyskowa Speedlite serii EL/EX zawsze działa z pełną mocą w przypadku ustawienia dla funkcji indywidualnej [Tryb pomiaru światła] wartości [TTL] (automatyka błysku).
 - Ustawienia funkcji indywidualnej lampy Speedlite (P.Fn) nie mogą być ustawione ani anulowane za pomocą ekranu [☰: Sterowanie zewn. Speedlite] w aparacie. Należy ustawiać je bezpośrednio w lampie błyskowej Speedlite.

Kasowanie nastaw lampy błyskowej / ustawień funkcji indywidualnych lampy błyskowej



1 Wybierz pozycję [Kasuj nastawy].

2 Wybierz ustawienia do skasowania.

- Wybierz pozycję [Kasuj nastawy lampy] lub [Kasuj nastawy C.Fn Speedlite].
- W oknie dialogowym potwierdzenia wybierz [OK]. Następnie wszystkie ustawienia lampy lub funkcji indywidualnych zostaną skasowane.

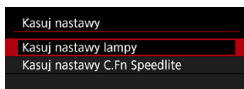

Ogólne informacje na temat wykonywania zdjęć

Ekran informacji

Szczegółowe informacje na temat ikon wyświetlanych w przypadku fotografowania można znaleźć na stronie  591.



- Gdy pozycja <Exp.SIM> wyświetlana jest w białym kolorze, oznacza to, że poziom jasności wyświetlanego obrazu dokładnie odpowiada jasności wykonywanego zdjęcia.
- Migający symbol <Exp.SIM> oznacza, że podgląd kadru w trybie jest wyświetlany z zastosowaniem jasności innej niż rzeczywista jasność uzyskanego obrazu, ponieważ oświetlenie jest zbyt słabe lub zbyt silne. Mimo to zarejestrowany obraz będzie odzwierciedlał ustawienie ekspozycji. Należy pamiętać, że zakłócenia mogą być bardziej zauważalne niż na zarejestrowanym obrazie.
- Symulacji ekspozycji nie można przeprowadzić przy pewnych ustawieniach fotografowania. Ikona <Exp.SIM> i histogram wyświetlone będą w kolorze szarym. Obraz wyświetlony zostanie na ekranie w standardowej jasności. Histogram może nie być prawidłowo wyświetlany w warunkach słabego lub bardzo jasnego oświetlenia.
- Histogram można wyświetlić w przypadku ustawienia w pozycji **[📷: Symulacja ekspoz.]** na **[Włącz]** ( 139).

- Nie kieruj aparatu w stronę źródeł intensywnego światła, np. słońca lub źródła intensywnego sztucznego oświetlenia. Mogłoby to spowodować uszkodzenie matrycy lub wewnętrznych elementów aparatu.
- Niewyostrzone obszary obrazu mogą być niekompletne przy fotografowaniu z prawie maksymalną wartością przysłony przy krótkich czasach naświetlania. Jeśli nie podoba ci się wygląd niewyostrzonych obszarów obrazu, następujące fotografowanie może dać lepsze rezultaty.
 - Niższe czasy naświetlania.
 - Zwiększenie wartości przysłony.

Jakość obrazu

- W przypadku fotografowania z wysokimi czułościami ISO mogą być widoczne zakłócenia (w postaci jasnych punktów i pasów itp.).
- Fotografowanie w wysokich temperaturach może powodować zakłócenia i zniekształcenia kolorów obrazu.
- Nieprzerwane fotografowanie lub filmowanie przez dłuższy okres czasu może spowodować wzrost temperatury wewnętrznej aparatu i wpłynąć na jakość obrazu. Jeśli aparat nie jest używany, należy go zawsze wyłączyć.
- W przypadku fotografowania z długim czasem naświetlania, gdy temperatura wewnętrzna aparatu jest wysoka, jakość obrazu może ulec pogorszeniu. W takiej sytuacji należy przerwać fotografowanie i odczekać kilka minut przed wznowieniem fotografowania.

Biała <🔴> i czerwona <🔴> ikona ostrzeżenia o wysokiej temperaturze wewnętrznej

- Jeśli temperatura wewnętrzna aparatu wzrośnie wskutek długotrwałego fotografowania lub wysokiej temperatury otoczenia, zostanie wyświetlona biała ikona <🔴> lub czerwona ikona <🔴>.
- Biała ikona <🔴> sygnalizuje, że jakość obrazu zdjęć będzie niższa. W takiej sytuacji należy zatrzymać fotografowanie i odczekać na obniżenie temperatury aparatu.
- Czerwona ikona <🔴> sygnalizuje, że wkrótce fotografowanie zostanie automatycznie zatrzymane. Fotografowanie nie będzie możliwe, dopóki wewnętrzna temperatura aparat nie obniży się, dlatego należy na jakiś czas zaprzestać fotografowania lub wyłączyć aparat i poczekać na obniżenie jego temperatury.
- Długotrwałe fotografowanie lub filmowanie przy wysokiej temperaturze otoczenia spowoduje szybsze pojawienie się białej ikony <🔴> lub czerwonej ikony <🔴>. Jeśli aparat nie jest używany, należy go zawsze wyłączyć.
- Jeśli temperatura wewnętrzna aparatu jest wysoka, jakość zdjęć wykonanych przy wysokiej czułości ISO lub z długim czasem ekspozycji może być obniżona nawet przed wyświetleniem białej ikony <🔴>.

Wyniki fotografowania

- W przypadku wykonania zdjęcia w trybie widoku powiększonego uzyskana ekspozycja może być inna niż oczekiwana. Przed zrobieniem zdjęcia należy wrócić do widoku standardowego.
- Nawet jeśli zdjęcie zostanie wykonane w widoku powiększonym, obraz będzie rejestrowany z uwzględnieniem obszaru obrazu w widoku standardowym.



Obrazy i wyświetlanie

- W warunkach słabego lub bardzo jasnego oświetlenia wyświetlany obraz może nie odzwierciedlać jasności fotografowanego obrazu.
- W warunkach słabego oświetlenia, mogą być zauważalne zakłócenia na wyświetlanym obrazie nawet przy niskiej czułości ISO, jednak zakłóceń będzie mniej na zarejestrowanym obrazie, ponieważ jakość obrazu jest różna dla obrazu wyświetlanego i zarejestrowanego.
- Ekran lub wartość ekspozycji mogą migać, jeśli źródło światła (oświetlenie) zmienia się. W takim przypadku należy na jakiś czas zaprzestać fotografowania lub filmowania i wznowić je przy preferowanym oświetleniu.
- Skierowanie aparatu w innym kierunku może czasowo uniemożliwić prawidłowe odwzorowanie jasności. Przed rozpoczęciem fotografowania należy zaczekać na ustabilizowanie się jasności obrazu.
- W przypadku obecności w kadrze bardzo silnego źródła światła, jasne obszary na ekranie mogą być przyciemnione. Jednak na zarejestrowanym obrazie jasne obszary będą prawidłowo odwzorowane.
- Jeśli w warunkach słabego oświetlenia w pozycji [**☼**: **Jasność wysw.**] zostanie wybrane jasne ustawienie, na podglądzie kadru mogą pojawić się zakłócenia lub nieregularne kolory. Nie zostaną one jednak zarejestrowane na obrazie.
- Po powiększeniu obrazu jego ostrość może sprawiać wrażenie wyraźniejszej niż na zarejestrowanym obrazie.

Obiektyw

- Jeśli zamocowany obiektyw wyposażono w system Image Stabilizer (Stabilizator obrazu), a użytkownik ustawi przełącznik systemu Image Stabilizer (IS) (Stabilizator obrazu) w pozycji <ON>, funkcja Image Stabilizer (Stabilizator obrazu) będzie aktywna nawet wtedy, gdy spust migawki nie zostanie naciśnięty do połowy. Image Stabilizer (Stabilizator obrazu) pobiera zasilanie z akumulatora i może spowodować obniżenie dostępnej liczby zdjęć w zależności od warunków fotografowania. Gdy Image Stabilizer (Stabilizator obrazu) jest niepotrzebny, na przykład podczas korzystania statywu, zalecane jest ustawienie przełącznika IS na <OFF>.
- W przypadku stosowania obiektywu EF, ostrość zaprogramowana podczas fotografowania jest dostępna tylko podczas stosowania obiektywów superzbliżeniowych wyposażonych w tę funkcję wprowadzonych na rynek w pierwszej połowie roku 2011 i później.



- Pole widzenia obejmuje około 100% rzeczywistego pokrycia (gdy jakość rejestracji obrazów to JPEG **L**).
- Jeśli aparat nie jest używany przez dłuższy czas, jego wyświetlacz wyłączy się automatycznie po upływie czasu określonego w pozycji **[Wyśw. wył.]** lub **[Wizjer wyłącz.]** w opcji **[☛ : Oszcz.energii]**. Następnie zasilanie aparatu wyłączy się automatycznie po upływie czasu określonego w pozycji **[Autom. wyłącz.]** (📖372).
- Korzystając z kabla HDMI HTC-100 (sprzedawanego osobno), obraz można wyświetlić na telewizorze (📖308). Należy pamiętać, że dźwięk nie będzie odtwarzany na telewizorze.

Nagrywanie filmów



W celu nagrania filmu ustaw pokrętko wyboru trybów w pozycji <📹>.

- Ikona ☆ na prawo od tytułu strony oznacza, że dana funkcja jest dostępna tylko przy nagrywaniu z ręczną regulacją ekspozycji (📖241).



- Możliwe jest nagrywanie filmów poprzez naciśnięcie przycisku filmowania podczas fotografowania.
- Tryb rejestrowania filmów można również ustawić z poziomu pozycji [**📹: Tryb fotografowania**] po przestawieniu pokrętki wyboru trybów w położenie <📹>.

Menu kart: filmowanie

● Fotografowanie 1



● Fotografowanie 2

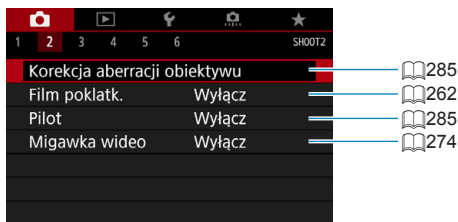

● Fotografowanie 3

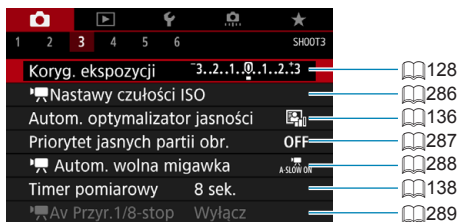

● Fotografowanie 4

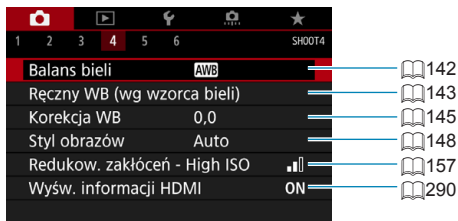

● Fotografowanie 5

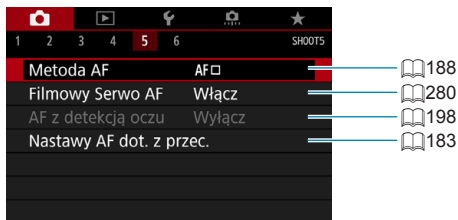

● Fotografowanie 6



W trybie [HDR] wyświetlane są następujące ekrany.

● Fotografowanie 1

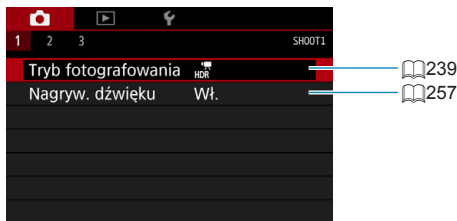

● Fotografowanie 2

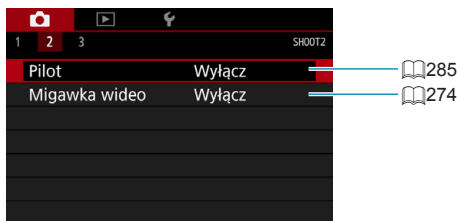

● Fotografowanie 3

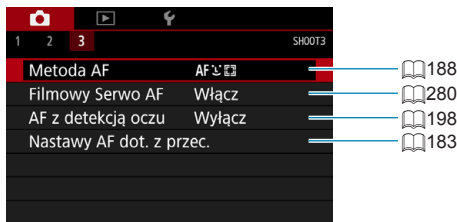

Nagrywanie filmów

Nagrywanie z automatyczną regulacją ekspozycji

Automatyczna regulacja ekspozycji powoduje dostosowanie bieżącej jasności scenerii.





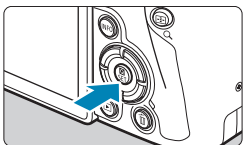

1 Ustaw pokrętko wyboru trybów w pozycji < >.

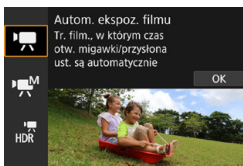

2 Naciśnij przycisk <SET>.







3 Wybierz opcję [].

- Użyj przycisków <▲> <▼>, aby wybrać pozycję [] (**Autom. ekspoz. filmu**), a następnie naciśnij przycisk <SET>.
- Wyboru można również dokonać, obracając pokrętko < > lub < >.



4 Ustaw ostrość na obiekt.

- Przed rozpoczęciem nagrywania filmu ustaw ostrość w trybie AF lub dokonaj regulacji ręcznej (190–197, 214).
- Domyślnie dla opcji [: **Filmowy Serwo AF**] wybrane jest ustawienie [**Włącz**], aby aparat zawsze ustawiał ostrość (280).
- Naciśnięcie spustu migawki do połowy spowoduje ustawienie ostrości aparatu za pomocą bieżącej metody AF.

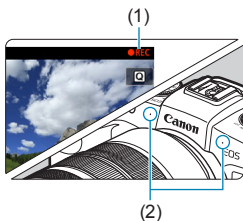
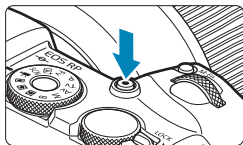

5 Nagraj film.

- Naciśnij przycisk filmowania, aby rozpocząć nagrywanie filmu.
- ▶ Podczas nagrywania filmu w prawym górnym rogu ekranu będzie widoczny znak „● REC” (1).
- ▶ Dźwięk jest rejestrowany przez mikrofony znajdujące się we wskazanych miejscach (2).
- Aby zatrzymać nagrywanie filmu, ponownie naciśnij przycisk filmowania.

- Ekran szybkich nastaw pojawia się po wykonaniu kroku 2, gdy w pozycji [☿: Przewodnik trybów] jest wybrane ustawienie [Wyłącz]. Użyj przycisków <◀> <▶>, aby wybrać opcję [☿].
- Ustawienie ekspozycji można zablokować (blokada AE), naciskając przycisk <✳>. Po uruchomieniu blokady AE podczas filmowania można ją anulować, naciskając przycisk <☑>. (Ustawienie blokady AE zostanie zachowane do czasu naciśnięcia przycisku <☑>).
- Korektę ekspozycji można ustawiać w zakresie do ±3 stopni.
- Czułość ISO, czas naświetlania oraz wartość przysłony nie są zapisywane w informacjach Exif.
- Aparat obsługuje funkcję lampy Speedlite umożliwiającą automatyczne włączenie diody LED w warunkach słabego oświetlenia przy nagrywaniu filmów w trybie automatycznej ekspozycji. Szczegółowe informacje można znaleźć w Instrukcji obsługi lampy błyskowej Speedlite wyposażonej w diodę LED.

Czułość ISO w trybie [☿]

Czułość ISO jest ustawiana automatycznie. Aby uzyskać szczegółowe informacje dotyczące czułości według ISO, patrz 588.

Nagrywanie z ręczną regulacją ekspozycji

W przypadku filmowania można ręcznie ustawić czas naświetlania, przysłonę i czułość ISO.



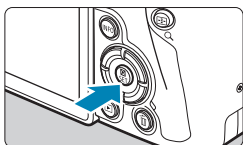

1 Ustaw pokrętko wyboru trybów w pozycji <  >.

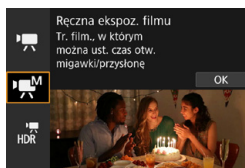

2 Naciśnij przycisk <SET>.





3 Wybierz opcję [M].

- Użyj przycisków <▲> <▼>, aby wybrać pozycję [M (Ręczna ekspoz. filmu)], a następnie naciśnij przycisk <SET>.
- Wyboru można również dokonać, obracając pokrętko <  > lub <  >.



4 Ustaw czułość ISO.

- Naciśnij przycisk <M-Fn>.
- Obróć pokrętko <  >, aby wybrać żądaną pozycję czułości ISO.
- Obróć pokrętko <  >, aby ustawić żądaną wartość.

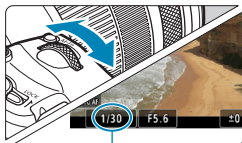

(1)

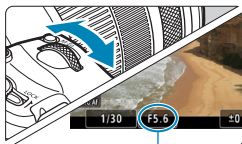

(2)

5 Ustaw czas naświetlania (1) i przysłonę (2).

- Naciśnij spust migawki do połowy i sprawdź wskaźnik poziomu ekspozycji.
- Aby ustawić czas naświetlania, obróć pokrętkę . Aby ustawić przysłonę, obróć pokrętkę .
- Możliwe jest ustawienie przysłony w zakresie od 1/4000 do 1/8 s.

6 Ustaw ostrość i nagraj film.

- Procedura jest taka sama jak w punkcie 4 i 5 procedury „Nagrywanie z automatyczną regulacją ekspozycji” (239–240).



- Ekran szybkich nastaw pojawia się po wykonaniu kroku 2, gdy w pozycji [☑: Przewodnik trybów] jest wybrane ustawienie [Wyłącz]. Użyj przycisków , aby wybrać opcję [M].



- W przypadku filmowania nie można rozszerzyć czułości ISO do wartości L (odpowiednik ISO 50).
- W przypadku zmiany trybu fotografowania na tryb filmowania należy sprawdzić ustawienia aparatu ponownie przed rozpoczęciem filmowania.
- Podczas filmowania należy unikać zmian czasu naświetlania i przysłony. Mogłoby to spowodować zarejestrowanie zmian ekspozycji lub wywołanie większej ilości szumów przy wyższych czułościach ISO.
- Podczas filmowania obiektu w ruchu zalecane jest ustawienie czasu naświetlania w zakresie od ok. 1/25 s do 1/125 s. Im krótszy czas naświetlania, tym mniej płynnie wygląda ruch obiektu.
- Jeśli zmienisz czas naświetlania podczas filmowania przy świetle jarzeniowym lub LED, może zostać sfilmowane migotanie obrazu.



- Korzystając z automatycznej czułości ISO, można ustawić korektę ekspozycji w zakresie ± 3 stopni.
- Po ustawieniu automatycznej czułości ISO można nacisnąć przycisk $\langle * \rangle$, aby zablokować czułość ISO. Po zablokowaniu czułości ISO podczas filmowania można ją anulować, naciskając przycisk $\langle \text{Fn} \rangle$. (Blokada czułości ISO zostanie zachowana do czasu naciśnięcia przycisku $\langle \text{Fn} \rangle$).
- Jeśli naciśniesz przycisk $\langle * \rangle$, a następnie zmienisz kompozycję, zauważysz zmianę poziomu ekspozycji na wskaźniku poziomu ekspozycji w porównaniu z ekspozycją zmierzoną po naciśnięciu przycisku $\langle * \rangle$.
- Gdy aparat jest gotowy do pracy i znajduje się w trybie $[M]$, można wyświetlić histogram, naciskając przycisk $\langle \text{INFO} \rangle$.

Czułość ISO w trybie $[M]$

Możliwe jest ustawienie czułości ISO ręcznie lub automatycznie **[AUTO]**. Aby uzyskać szczegółowe informacje dotyczące czułości według ISO, patrz 589.

Fotografowanie

W trybie nagrywania filmu nie można wykonywać zdjęć. Aby zrobić zdjęcia, obróć pokrętko wyboru trybów w położenie odpowiadające żądanemu trybowi fotografowania.

Wyświetlanie informacji (filmowanie)

Aby uzyskać szczegółowe informacje na temat ikon wyświetlanych w przypadku filmowania, patrz  593.



Przestrogi dotyczące filmowania

- Nie kieruj aparatu w stronę źródeł intensywnego światła, np. słońca lub źródła intensywnego sztucznego oświetlenia. Mogłoby to spowodować uszkodzenie matrycy lub wewnętrznych elementów aparatu.
- W przypadku fotografowania obiektu o drobnych szczegółach może wystąpić efekt mory lub zafalszowanie kolorów.
- Po ustawieniu trybu <AWB> lub <AWB w> zmiana czułości ISO lub przysłony podczas filmowania może spowodować również zmianę balansu bieli.
- Nagrywanie filmu przy świetle jarzeniowym lub LED może powodować migotanie obrazu.
- W przypadku korzystania z funkcji AF i obiektywu USM podczas filmowania w słabym świetle na filmie mogą zostać nagrane szумы w postaci poziomych pasów. Ten sam typ szumów może wystąpić w przypadku ręcznej regulacji ostrości za pomocą niektórych obiektywów wyposażonych w pierścień elektronicznej regulacji ostrości.
- Jeśli użytkownik zamierza zmieniać ogniskową podczas filmowania, zalecane jest nagranie kilku próbnych filmów. Korzystanie z zoomu podczas nagrywania filmów może powodować zmiany w ekspozycji lub rejestrowanie dźwięków towarzyszących działaniu obiektywu, nierówny poziom dźwięku lub utratę ostrości.
- Duże wartości przysłony mogą powodować opóźnienie lub uniemożliwić dokładną regulację ostrości.
- Korzystanie z funkcji AF podczas filmowania może spowodować następujące efekty: tymczasowa znaczna utrata ostrości, zarejestrowanie zmian jasności filmu, tymczasowe zatrzymanie filmowania i zarejestrowanie dźwięków towarzyszących pracy obiektywu.
- Unikaj zakrywania wbudowanych mikrofonów (📖240) palcami i innymi obiektami.
- „Ogólne przestrogi dotyczące filmowania” znajdują się na 📖291–📖292.
- W razie potrzeby zapoznaj się także z częścią „Ogólne informacje na temat wykonywania zdjęć” na 📖231–📖234.



Uwagi dotyczące nagrywania filmów

- Zawsze gdy nagrywany jest film, na karcie jest tworzony nowy plik filmu.
- Pokrycie pola widzenia filmu w przypadku nagrywania filmów 4K, Full HD i HD wynosi około 100%.
- Ostrość można także ustawić, naciskając przycisk <AF ON>.
- Aby włączyć rozpoczęcie i kończenie filmowania za naciśnięciem przycisku migawki do końca, dla opcji **[Do oporu]** w pozycji **[F: F-cja przyc. mig. do filmów]** wybierz wartość **[Film - start/stop]**.
- Wbudowane mikrofony nagrywają dźwięk stereofoniczny (📖240).
- Zamiast mikrofonów wbudowanych mogą być używane dowolne mikrofony zewnętrzne, takie jak kierunkowy mikrofon stereofoniczny DM-E1 (sprzedawany osobno), podłączone do WEJŚCIA mikrofonowego w aparacie (📖258).
- Można zastosować większość mikrofonów zewnętrznych z wtykiem mini 3,5 mm.
- W przypadku stosowania obiektywu EF ostrość zaprogramowana podczas filmowania jest dostępna w trakcie stosowania wyposażonych w tę funkcję obiektywów superzbliżeniowych wprowadzonych na rynek w pierwszej połowie roku 2011 lub później.
- Próbkowanie koloru YCbCr 4:2:0 (8-bitowe) oraz przestrzeń kolorów Rec. ITU-R BT.709 są wykorzystywane w filmach 4K, Full HD i HD.

Nagrywanie filmów HDR

Możliwe jest nagrywanie filmów HDR, które zachowują szczegółowość nawet bardzo kontrastowych ujęć.



- 1** Ustaw pokrętko wyboru trybów w pozycji <HDR>.

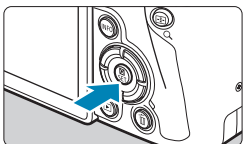

- 2** Naciśnij przycisk <SET>.

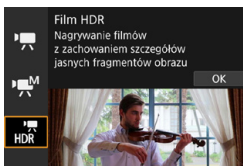

- 3** Wybierz opcję [HDR].

- Użyj przycisków <▲> <▼>, aby wybrać pozycję [HDR (Film HDR)], a następnie naciśnij przycisk <SET>.
- Wyboru można również dokonać, obracając pokrętko <▲> lub <▼>.

- 4** Nagraj film HDR.

- Nagraj film w taki sam sposób jak w standardowym trybie nagrywania filmów.
- Aby uzyskać informacje o wielkościach plików oraz czasach nagrywania, patrz 586.



- Opcja **[📷: Przycinanie filmu]** jest niedostępna.
- Ponieważ film HDR powstaje w wyniku scalenia wielu klatek, niektóre części filmu mogą wyglądać tak, jakby zawierały zakłócenia. W przypadku filmowania aparatem trzymany w rękach zakłócenia spowodowane przez drgania aparatu mogą być bardziej widoczne. Zalecane jest używanie statywu. Należy pamiętać, że nawet w przypadku filmowania ze statywu podczas odtwarzania filmu HDR klatka po klatce lub w zwolnionym tempie może być widoczny powidok, a szумы mogą być bardziej dostrzegalne niż podczas normalnego odtwarzania.
- Kolor i jasność obrazu mogą się zmienić znacząco na chwilę przy zmianie ustawień filmowania w trybie HDR. Ponadto film przez chwilę nie będzie zaktualizowany i klatka zostanie na chwilę „zamrożona”. Pamiętaj o tym przy nagrywaniu filmów na urządzenie zewnętrzne przez złącze HDMI.



- Rozmiar nagrania to **[FHD 29.97P] [IPB]** (NTSC) albo **[FHD 25.00P] [IPB]** (PAL). Należy pamiętać, że w przypadku użycia obiektywu EF-S filmy są nagrywane w rozdzielczości HD.
- Przy nagrywaniu filmów HDR czułość ISO jest ustawiana automatycznie.

Ustawianie wielkości nagrywanego filmu



Na karcie [📷: **Wielk.nagr. filmu**] ustaw wielkość nagrywanego filmu, prędkość nagrywania i metodę kompresji. Film zostanie nagrany jako plik MP4. Prędkość nagrywania wyświetlana na ekranie [**Wielk.nagr. filmu**] jest automatycznie zmieniana w zależności od ustawienia [📺: **Standard TV**] (📖378).



- Prędkości zapisu i odczytu karty wymagane do filmowania (wymagane parametry pracy) zależą od wielkości nagrywanego filmu. Przed filmowaniem należy zapoznać się ze 📖585, aby sprawdzić wymagane parametry pracy karty.

Wielkość obrazu

● [📺4K] 3840×2160



Film jest nagrywany w jakości 4K. Format obrazu wynosi 16:9. Opcja dostępna tylko gdy pokrętko wyboru trybów znajduje się w położeniu <📺>.

● [📺FHD] 1920×1080

Film zostanie nagrany w jakości Full High-Definition (Full HD). Format obrazu wynosi 16:9.



● [📺HD] 1280×720

Film jest nagrywany w jakości High-Definition (HD). Format obrazu wynosi 16:9.

- W przypadku zmiany ustawienia w pozycji [: **Standard TV**] zmień odpowiednio także ustawienie w pozycji [: **Wielk.nagr. filmu**].
- Normalne odtwarzanie filmów 4K i filmów  może nie być możliwe na innych urządzeniach, ponieważ odtwarzanie pochłania dużo mocy obliczeniowej.
- Ostrość i zakłócenia zależą w pewnym stopniu od wielkości nagrywanego filmu i ustawień filmowania z kadrowaniem oraz od wykorzystywanego obiektywu.

- Filmy nie mogą być nagrywane w jakości VGA.

Nagrywanie filmu 4K

- Filmowanie 4K wymaga karty o wysokiej wydajności. Szczegółowe informacje można znaleźć w części „Karty umożliwiające nagrywanie filmów”  585.
- Nagrywanie filmów 4K znacznie zwiększa obciążenie zasobów przetwarzających, co może skutkować szybszym podwyższeniem temperatury wewnętrznej lub temperaturą wyższą niż w przypadku filmów standardowych. **Jeśli podczas filmowania wyświetlona zostanie czerwona ikona , karta może być gorąca, dlatego należy przerwać filmowanie, a przed wyjęciem karty poczekać, aż aparat ostygnie. (Nie wyjmuj karty od razu).**
- Z filmu 4K można wybrać dowolną klatkę i zapisać ją na karcie jako obraz JPEG o rozdzielczości ok. 8,3 megapiksela (3840×2160) ( 306).

- Przy ustawianiu ostrości w trakcie nagrywania filmów 4K jest używana funkcja detekcji kontrastu. Podczas nagrywania filmów w rozdzielczości HD lub Full HD ustawianie ostrości może trwać dłużej.

Obszar pokrycia nagrywanego filmu

Obszar pokrycia matrycy światłoczułej dla filmów zależy od wielkości nagrywanego filmu, od ustawień filmowania z kadrowaniem oraz od wykorzystywanego obiektywu.

W przypadku zastosowania obiektywów EF-S, filmy są kadrowane wokół środka obrazu.

- **Obiektywy RF lub EF: przy ustawieniu [Wyłącz] dla opcji [📷: Przycinanie filmu]**

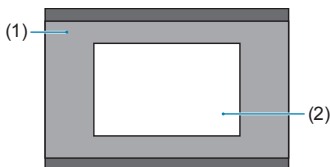

(1)	Full HD HD Film poklatkowy 4K Film poklatkowy Full HD
(2)	4K

- **Obiektywy RF lub EF: przy ustawieniu [Włącz] dla opcji [📷: Przycinanie filmu]**

- **Obiektywy EF-S**

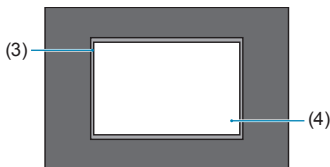

(3)	HD Film poklatkowy 4K Film poklatkowy Full HD
(4)	4K



- W przypadku korzystania z obiektywu EF-S lub wybrania w pozycji [📷: Przycinanie filmu] ustawienia [Włącz] nie można nagrywać filmów w rozdzielczości Full HD.
- Nagrywanie z funkcją Cyfrowej stabilizacji filmu (📖260) dodatkowo przycina obraz wokół środka ekranu.

● Prędkość nagrywania (kl./s: liczba klatek na sekundę)

- **[59.94P] 59,94 kl./s / [29.97P] 29,97 kl./s**

Dla obszarów, w których obowiązuje standard systemu telewizyjnego NTSC (Ameryka Północna, Japonia, Korea Południowa, Meksyk itp.).

- **[50.00P] 50,00 kl./s / [25.00P] 25,00 kl./s**

Dla obszarów, w których obowiązuje standard systemu telewizyjnego PAL (Europa, Rosja, Chiny, Australia itp.).

- **[23.98P] 23,98 kl./s**

Używany głównie w przypadku filmów kinowych. Opcję **[23.98P]** (23,98 kl./s) można wybrać w przypadku ustawienia w pozycji **[☺: Standard TV]** opcji **[Dla NTSC]**.

● Metoda kompresji

- **[IPB] IPB (standardowa)**

Dokonuje kompresji wielu klatek równocześnie, wydaje ustawienia dla nagrywania.

- **[IPB] IPB (niska)**

Ponieważ film zostanie nagrany z niższą szybkością transmisji niż w przypadku metody IPB (standardowa), rozmiar pliku będzie mniejszy niż w przypadku metody IPB (standardowa), a zgodność z opcjami odtwarzania będzie większa. Wydłuży to możliwy czas nagrywania w porównaniu do metody IPB (standardowa) (przy tej samej pojemności karty).



● Format filmu

- **[MP4] MP4**

Wszystkie nagrywane aparatem filmy są zapisywane w plikach w formacie MP4 (rozszerzenie „.MP4”).

Karty umożliwiające nagrywanie filmów

Aby uzyskać szczegółowe informacje na temat kart odpowiednich do poszczególnych rozdzielczości filmu, patrz  585.

Podczas nagrywania filmów należy korzystać z karty o dużej pojemności i szybkości zapisu/odczytu (zgodnie z wymaganiami określonymi dla danej karty), jak podano w tabeli na  585, lub wyższymi niż standardowe specyfikacje techniczne. **Przetestuj karty, nagrywając na nich kilka filmów, aby mieć pewność, że nadają się do określonej rozdzielczości ( 249).**



- Przed nagrywaniem filmu w jakości 4K należy sformatować kartę ( 367).
- Korzystanie z karty o małej szybkości zapisu może spowodować niewłaściwy zapis filmu. Ponadto przeglądanie filmów zapisanych na karcie o małej szybkości odczytu może spowodować problemy podczas odtwarzania.
- Podczas nagrywania filmów należy skorzystać z karty o wysokiej wydajności i szybkości zapisu odpowiednio przewyższającej szybkość transmisji.
- Gdy prawidłowe nagrywanie filmów jest niemożliwe, należy sformatować kartę i spróbować ponownie. Jeśli formatowanie karty nie rozwiązuje problemu, należy sprawdzić informacje m.in. na stronie internetowej producenta karty.



- W celu zwiększenia wydajności karty zaleca się sformatowanie jej w aparacie przed rozpoczęciem filmowania ( 367).
- Dane dotyczące prędkości zapisu/odczytu karty można sprawdzić m.in. na stronie internetowej producenta karty.

Pliki filmowe większe niż 4 GB

Nawet w przypadku gdy plik nagrywanego filmu przekroczy rozmiar 4 GB, można nadal bez przerwy filmować.

● Korzystanie z kart pamięci SD/SDHC sformatowanych w aparacie

W przypadku używania aparatu do formatowania karty SD/SDHC aparat wykona formatowanie w systemie FAT32.

Jeśli rozmiar pliku filmu nagranego na karcie sformatowanej w systemie FAT32 przekroczy 4 GB, automatycznie zostanie utworzony nowy plik filmowy.

Podczas odtwarzania filmu należy odtworzyć każdy plik filmowy osobno. Plików filmowych nie można automatycznie odtwarzać w kolejności.

Po zakończeniu odtwarzania filmu należy wybrać następny film i odtworzyć go.

● Korzystanie z kart pamięci SDXC sformatowanych w aparacie

W przypadku używania aparatu do formatowania karty SDXC aparat wykona formatowanie w systemie exFAT.

W przypadku korzystania z karty sformatowanej w systemie exFAT film zostanie zapisany jako pojedynczy plik (zamiast podziału na wiele plików), nawet jeśli rozmiar pliku podczas filmowania przekroczy 4 GB.

- W przypadku importu do komputera plików filmowych, których rozmiar przekracza 4 GB, należy skorzystać z oprogramowania EOS Utility albo z czytnika kart (📖557). Może nie być możliwe zapisanie plików filmowych, których rozmiar przekracza 4 GB, przy użyciu standardowych funkcji systemu operacyjnego komputera.

Łączny czas nagrania filmowego i rozmiar pliku na minutę

Aby uzyskać informacje o rozmiarach plików i czasach nagrywania dostępnych dla każdej wielkości nagrywanego filmu, patrz  586.

Ograniczenie czasu nagrywania filmu

Maksymalny czas nagrywania jednego filmu wynosi 29 min i 59 s. Po upływie 29 min i 59 s filmowanie zostanie automatycznie zatrzymane. Wznowienie filmowania jest możliwe po ponownym naciśnięciu przycisku filmowania (kolejny film zapisywany jest w nowym pliku).

Kadrowanie filmu

Przy użyciu obiektywów RF lub EF filmy mogą być kadrowane wokół środka obrazu, jak gdyby był używany teleobiektyw.

Filmowanie przy użyciu obiektywu EF-S daje taki sam efekt jak funkcja kadrowania filmu.

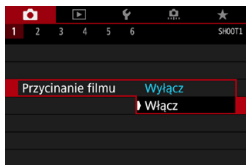

1 Wybierz pozycję [**Przycinanie filmu**].

2 Wybierz pozycję [**Włącz**].
▶ Środkowy obszar jest powiększony.

- ! Kiedy jest aktywna funkcja przycinania filmu, nie można nagrywać filmów w rozdzielczości Full HD.
- Środek ekranu jest jeszcze bardziej wykadrowany, co ogranicza obszar filmowania, gdy dla opcji [**Stab. cyfr. filmu**] wybrano wartość [**Włącz**] lub [**Wzmocniona**].

- ☰ Obszar filmowania dostępny przy kadrowaniu filmu jest taki sam jak przy filmowaniu z obiektywem EF-S.
- Filmy 4K są zawsze nagrywane ze środkiem ekranu filmowania wykadrowanym i włączenie [**Przycinanie filmu**] nie zmienia kąta widzenia dla filmowania.
- Aby uzyskać szczegółowe informacje dotyczące obszaru filmowania, patrz 251.

Ustawianie nagrywania dźwięku

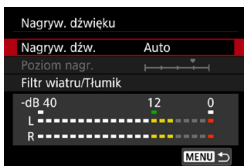

Równocześnie z obrazem można nagrywać dźwięk, korzystając z wbudowanego albo zewnętrznego mikrofonu stereo. Poziom nagrywanego dźwięku można ustawić wedle uznania.

Użyj opcji [**📷: Nagryw. dźwięku**], aby ustawić funkcje nagrywania dźwięku.

Nagrywanie dźwięku / poziom nagrywania dźwięku

● Auto

Poziom nagrywanego dźwięku jest ustawiany automatycznie. Automatyczna kontrola poziomu będzie działać automatycznie na podstawie poziomu dźwięku.

● Ręcznie

Użytkownik może dostosować poziom nagrywania dźwięku do swoich indywidualnych potrzeb.

Wybierz opcję [**Poziom nagr.**] i, patrząc na miernik poziomu, użyj przycisków <◀> <▶>, aby wyregulować poziom nagrywanego dźwięku. Spójrz na wskaźnik wartości szczytowych, skoryguj poziom w taki sposób, aby miernik poziomu tylko czasami przechodził na prawo od wartości „12” (-12 dB) przy najgłośniejszych dźwiękach. Jeśli poziom przekracza wartość „0”, dźwięk będzie zniekształcony.

● Wyłącz

Dźwięk nie będzie nagrywany.

Filtr wiatru

Wybranie wartości [**Auto**] w tej pozycji sprawi, że odgłos szumu wiatru na zewnątrz będzie mniej słyszalny. Opcja ta może zostać włączona, tylko jeśli używany jest wbudowany mikrofon. Podczas działania filtra wiatru część niskich dźwięków także zostanie zredukowana.

Tłumik

Automatycznie blokuje zniekształcenia dźwięku spowodowane zbyt głośnymi odgłosami. Nawet po wybraniu w pozycji **[Nagryw. dźw.]** ustawienia **[Auto]** albo **[Ręcznie]** do filmowania dźwięk może być zniekształcony, jeśli jest bardzo głośny. W takim przypadku zalecane jest wybranie wartości **[Włącz]**.

● Korzystanie z mikrofonu

Standardowo wbudowany w aparat mikrofon nagrywa dźwięk stereofoniczny.

Jeśli do złącza WEJŚCIA mikrofonu zewnętrznego w aparacie zostanie podłączony zewnętrzny mikrofon wyposażony w miniaturowy wtyk stereo (średnica 3,5 mm), mikrofon zewnętrzny będzie nadrzędny w stosunku do wbudowanego mikrofonu. Zaleca się stosowanie kierunkowego mikrofonu stereofonicznego DM-E1 (sprzedawany osobno).

● Korzystanie ze słuchawek

Po podłączeniu dostępnych na rynku słuchawek stereofonicznych z wtykiem 3,5 mm stereo minijack do gniazda słuchawkowego można słuchać nagrywanego dźwięku. Aby wyregulować dźwięk, naciśnij przycisk **<Q>**, wybierz opcję **[Q]**, a następnie obracaj pokrętkę **<🔊>**. Ze słuchawek można korzystać także podczas odtwarzania.



- Dźwięki towarzyszące działaniu funkcji Wi-Fi mogą być wychwytywane przez mikrofon wbudowany lub zewnętrzny. Podczas nagrywania dźwięku nie zaleca się korzystania z funkcji komunikacji bezprzewodowej.
- W przypadku podłączania mikrofonu zewnętrznego lub słuchawek do aparatu upewnij się, że wtyczka została włożona do końca.
- Wbudowany mikrofon aparatu rejestruje także dźwięk towarzyszący wykonywaniu operacji za pomocą urządzenia i mechaniczny dźwięk pracy aparatu podczas filmowania. Aby zminimalizować występowanie tego typu niepożądanych dźwięków w zarejestrowanym materiale, należy korzystać z kierunkowego mikrofonu stereofonicznego DM-E1 (sprzedawany osobno).
- Do złącza WEJŚCIA mikrofonu zewnętrznego aparatu należy podłączać wyłącznie mikrofon zewnętrzny.
- Redukcja zakłóceń nie jest stosowana do dźwięku odtwarzanego przez słuchawki. Dlatego audio zapisane z filmem będzie się różnić.
- Nie zmieniaj ustawień opcji **[Nagryw. dźwięku]** podczas odsłuchu przez słuchawki. Może to spowodować nagły wzrost siły dźwięku, który może uszkodzić słuch.



- W trybie **[HDR]** ustawienia dostępne dla opcji **[Nagryw. dźwięku]** to **[Wł.]** i **[Wył.]**. Wybierz ustawienie **[Wł.]**, aby umożliwić automatyczną regulację poziomu nagrywanego dźwięku.
- Sygnał audio jest również przesyłany, gdy aparat jest podłączony do telewizora przez złącze HDMI, chyba że opcja **[Nagryw. dźw.]** ma wartość **[Wyłącz]**.
- Nie można regulować balansu głośności dźwięku między kanałem L (lewy) i R (prawy).
- Dźwięk nagrywany jest z częstotliwością próbkowania 48 kHz/16-bitów.

Cyfrowa stabilizacja filmu

Wbudowana stabilizacja obrazu koryguje elektronicznie drgania aparatu podczas filmowania. Funkcja ta jest określana jako „Cyfrowa stabilizacja filmu”. Dzięki funkcji Cyfrowej stabilizacji filmu obrazy są stabilizowane nawet w przypadku używania obiektywu bez Image Stabilizer (Stabilizator obrazu). W przypadku używania obiektywu z wbudowanym Image Stabilizer (Stabilizator obrazu) ustaw przełącznik systemu Image Stabilizer (Stabilizator obrazu) na obiektywie w pozycji <ON>.

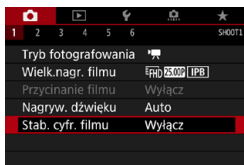

1 Wybierz pozycję [: Stab. cyfr. filmu].



2 Wybierz jedną z pozycji.

- **Wyłącz** (OFF)

Stabilizacja obrazu za pomocą funkcji Cyfrowej stabilizacji filmu jest wyłączona.

- **Włącz** (ON)

Drgania aparatu zostaną skorygowane. Obraz zostanie nieco powiększony.

- **Wzmocniona** (ON) (nieдоступna w trybie fotografowania)

W porównaniu do opcji **[Włącz]**, można korygować mocniejsze drgania aparatu. Wyświetlony obraz zostanie bardziej powiększony.

Zespolona stabilizacja filmu

Jeszcze skuteczniejszą korekcję można uzyskać, filmując obiektywem zgodnym z funkcjami Cyfrowej stabilizacji filmu oraz połączonej stabilizacji filmu, które łączą stabilizację optyczną i cyfrową uzyskaną z obiektywu i z aparatu.



- Cyfrowa stabilizacja filmu nie działa, gdy przełącznik optycznego systemu Image Stabilizer (Stabilizator obrazu) jest ustawiony w położeniu <OFF>.
- Chociaż filmy mogą również być nagrywane z wykorzystaniem funkcji Cyfrowej stabilizacji filmu dostępnej dla obiektywów EF-S lub funkcji kadrowania filmu, obszar filmowania jest dodatkowo ograniczony.
- W przypadku obiektywu, którego ogniskowa jest dłuższa niż 800 mm, funkcja Cyfrowej stabilizacji filmu nie będzie działać.
- Stabilizacja przy użyciu funkcji Cyfrowej stabilizacji filmu może być mniej skuteczna przy pewnych ustawieniach wielkości nagrywanych filmów.
- Im szerszy kąt widzenia (najkrótsza ogniskowa), tym bardziej skuteczna jest stabilizacja obrazu. Im węższy kąt widzenia (najdłuższa ogniskowa), tym mniej skuteczna jest stabilizacja obrazu.
- W przypadku używania statywu zaleca się wybrać w ustawieniu Cyfrowej stabilizacji filmu wartość **[Wyłączyć]**.
- W zależności od obiektu i warunków fotografowania obiekt może być znacznie rozmyty (obiektowi chwilowo brakuje ostrości) ze względu na efekt Cyfrowej stabilizacji filmu.
- W przypadku używania obiektywu TS-E, obiektywu typu rybie oko lub obiektywu firmy innej niż Canon zaleca się wybrać w ustawieniu Cyfrowej stabilizacji filmu opcję **[Wyłączyć]**.
- Ponieważ stabilizacja cyfrowa filmu powiększa obraz, sprawia on wrażenie ziarnistego. Mogą być widoczne także szумы, punkty światła itd.
- Niektóre obiektywy nie obsługują cyfrowej stabilizacji filmu. Szczegółowe informacje można znaleźć w witrynie internetowej firmy Canon.



- Szczegółowe informacje dotyczące obiektywów obsługujących zespoloną stabilizację obrazu można znaleźć na stronie internetowej firmy Canon.
- Kiedy jest używany obiektyw obsługujący zespoloną stabilizację obrazu, do ikony cyfrowej stabilizacji filmu dodawany jest znak „+” (📖260).

Nagrywanie filmów poklatkowych

Film poklatkowy 4K lub Full HD to szereg zdjęć wykonywanych w określonym odstępie czasu, a następnie automatycznie połączonych w jeden materiał filmowy. Pokazuje, jak zmienia się obiekt w znacznie krótszym czasie niż miało to w rzeczywistości miejsce. Idealnie nadaje się do nieruchomej obserwacji zmieniającej się scenerii, rosnących kwiatów czy ruchu gwiazd na niebie.

Filmy poklatkowe są nagrywane w formacie MP4 w następującej jakości: 4K 29.97P ALL-I (NTSC)/4K 25.00P ALL-I (PAL) dla 4K, FHD 29.97P ALL-I (NTSC)/FHD 25.00P ALL-I (PAL) dla Full HD.

Należy pamiętać, że prędkość nagrywania zmienia się automatycznie stosownie do ustawienia [👉: Standard TV] (📖378).

1 Wybierz tryb fotografowania.

- Wybierz opcję [📷] (📖239) lub [📷M] (📖241).

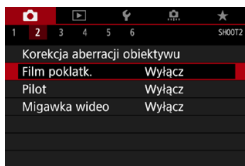

2 Wybierz pozycję [📷: Film poklatk.].

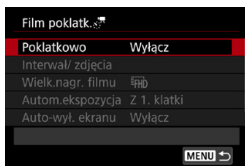

3 Wybierz opcję [Poklatkowo].

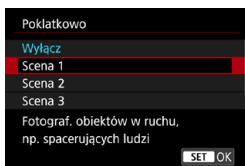

4 Wybierz scenę.

- Wybierz scenę odpowiednią w danych warunkach rejestrowania.
- Aby uzyskać większą swobodę przy ręcznym ustawianiu interwału fotografowania i liczby zdjęć, wybierz opcję [Nastawa własna].



5 Ustaw interwał fotografowania.

- Wybierz pozycję **[Interwał]** (s). Użyj przycisków <◀> <▶>, aby ustawić wartość, a następnie naciśnij przycisk <SET>.
- Aby ustawić liczbę, sprawdź **[: Wymagany czas]** (1) i **[: Czas odtwarz.]** (2).

Jeśli została wybrana opcja **[Nastawa własna]**

- Wybierz pozycję **[Interwał]** (min:s). (Interwał raz na sekundę nie jest dostępny).
- Naciśnij przycisk <SET>, aby wyświetlić ustawienie <>.
- Ustaw żadaną wartość, a następnie naciśnij przycisk <SET>. (Spowoduje to przywrócenie symbolu <◁>).
- Wybierz **[OK]**, aby zarejestrować ustawienie.

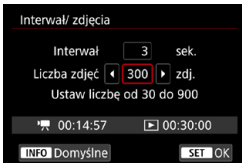

6 Ustaw liczbę zdjęć.

- Wybierz opcję **[Liczba zdjęć]**. Użyj przycisków <◀> <▶>, aby ustawić wartość, a następnie naciśnij przycisk <SET>.
- Aby ustawić liczbę, sprawdź **[: Wymagany czas]** i **[: Czas odtwarz.]**.

Jeśli została wybrana opcja **[Nastawa własna]**

- Wybierz cyfrę.
- Naciśnij przycisk <SET>, aby wyświetlić ustawienie <>.
- Ustaw żadaną wartość, a następnie naciśnij przycisk <SET>. (Spowoduje to przywrócenie symbolu <◁>).
- Upewnij się, że opcja **[: Czas odtwarz.]** nie jest wyświetlana w kolorze czerwonym.
- Wybierz **[OK]**, aby zarejestrować ustawienie.



- Kiedy jest wybrana **[Scena**]**, dostępne interwały i liczby ujęć są ograniczone, zgodnie z ustawieniami danej sceny.
- Aby uzyskać informacje o kartach, na których można nagrywać filmy poklatkowe (parametry karty), patrz [□□585](#).
- Jeśli liczba zdjęć jest ustawiona na wartość 3600, film poklatkowy będzie trwał ok. 2 min w systemie NTSC i ok. 2 min 24 s w systemie PAL.

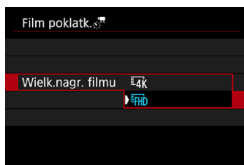

7 Wybierz żądaną wielkość nagrywanego filmu.

- **4K (3840×2160)**

Film jest nagrywany w jakości 4K. Format obrazu wynosi 16:9. Prędkość nagrywania wynosi 29,97 kl./s (**29.97P**) dla NTSC i 25,00 kl./s (**25.00P**) dla PAL, a filmy są zapisywane w formacie MP4 (**MP4**) z kompresją ALL-I (**ALL-I**).

- **FHD (1920×1080)**

Film zostanie nagrany w jakości Full High-Definition (Full HD). Format obrazu wynosi 16:9. Prędkość nagrywania wynosi 29,97 kl./s (**29.97P**) dla NTSC i 25,00 kl./s (**25.00P**) dla PAL, a filmy są zapisywane w formacie MP4 (**MP4**) z kompresją ALL-I (**ALL-I**).

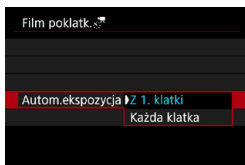

8 Skonfiguruj ustawienie [Autom. ekspozycja].

● Z 1. klatki

Podczas wykonywania pierwszego zdjęcia dokonywany jest pomiar, aby automatycznie ustawić ekspozycję w celu jej dopasowania do jasności. Ustawienie ekspozycji dla pierwszego zdjęcia zostanie zastosowane do kolejnych zdjęć. Inne ustawienia związane z fotografowaniem dla pierwszego zdjęcia zostaną również zastosowane do kolejnych zdjęć.

● Każda klatka

Pomiar jest również dokonywany dla każdego kolejnego zdjęcia, aby automatycznie ustawić ekspozycję w celu jej dopasowania do jasności. Należy pamiętać, że jeśli funkcje, takie jak Styl obrazów i balans bieli są ustawione na [Auto], będą one automatycznie ustawiane dla każdego kolejnego zdjęcia.

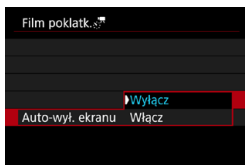

9 Skonfiguruj ustawienie [Auto-wył. ekranu].

● Wyłącz

Nawet podczas nagrywania filmu poklatkowego obraz będzie wyświetlany. (Ekran wyłącza się tylko w chwili wykonania zdjęcia). Należy pamiętać, że ekran zostanie wyłączony po upływie ok. 30 min od rozpoczęcia nagrywania.

● Włącz

Monitor LCD zostanie wyłączony po upływie ok. 10 s od rozpoczęcia nagrywania.



- Podczas nagrywania filmu poklatkowego można nacisnąć przycisk <INFO>, aby włączyć/wyłączyć ekran.

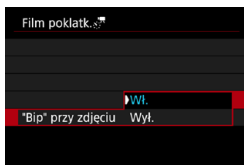

10 Ustaw sygnalizator dźwiękowy.

- Wybierz pozycję [„Bip” przy zdjęciu].
- Jeżeli wybrano opcję [Wyl.], sygnalizator dźwiękowy nie zostanie uruchomiony podczas fotografowania.

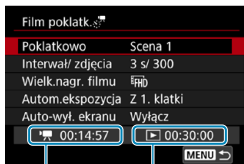

11 Sprawdź ustawienia.

(1) Wymagany czas

Oznacza ilość czasu konieczną do zarejestrowania wybranej liczby zdjęć przy zastosowaniu ustawionego interwału. Jeżeli wartość przekracza 24 godziny, zostanie wyświetlone wskazanie „*** dni”.

(2) Czas odtwarzania

Oznacza czas nagrania filmowego (czas wymagany do odtworzenia filmu) w przypadku tworzenia filmu poklatkowego w jakości 4K lub Full HD ze zdjęć wykonanych z wykorzystaniem ustawionych interwałów.

12 Zamknij menu.

- Naciśnij przycisk <MENU>, aby wyjść z ekranu menu.

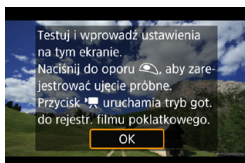

13 Odczytaj komunikat.

- Odczytaj komunikat i naciśnij [OK].

14 Wykonaj zdjęcia próbne.

- Tak jak w przypadku fotografowania, ustaw ekspozycję i funkcje filmowania, a następnie naciśnij spust migawki do połowy, aby ustawić ostrość.
- Aby wykonać zdjęcia próbne, naciśnij spust migawki do końca. Zdjęcia zostaną zapisane na karcie.
- Jeżeli zdjęcia próbne nie ujawniły żadnych problemów, przejdź do następnego punktu.
- Aby ponownie wykonać zdjęcia próbne, powtórz czynności opisane w tym punkcie.



- Zdjęcia próbne są rejestrowane w jakości JPEG L.
- Można określić górny limit dla automatycznej czułości ISO w trybie [i] lub w trybie [M] z funkcją automatycznej regulacji czułości ISO. Służy do tego pozycja [i: Maks. przy Autom.] dostępna w obszarze [i: Nastawy czułości ISO] (286).
- Jeśli w pozycji [Do połowy] dostępnej w obszarze [F: F-cja przyc. mig. do filmów] wybrano ustawienie [Pomiar+ Serwo AF], po wybraniu trybu nagrywania filmu poklatkowego zostaje ono automatycznie zmienione na [Pomiar+One-ShotAF].

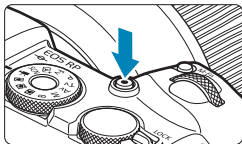

15 Naciśnij przycisk filmowania.

- ▶ Aparat jest gotowy do rozpoczęcia rejestracji filmu poklatkowego.
- Aby wrócić do punktu 14, ponownie naciśnij przycisk filmowania.



(1)

(2)

16 Nagraj film poklatkowy.

- Naciśnij przycisk <INFO> i ponownie sprawdź „Wymagany czas (1)” i „Interwał (2)” wyświetlane na ekranie.
- **Aby rozpocząć nagrywanie filmu poklatkowego, naciśnij spust migawki do końca.**
- Podczas nagrywania filmu poklatkowego automatyczna regulacja ostrości nie będzie działała.
- Podczas zapisywania filmu poklatkowego wyświetlany jest symbol „● REC”.
- ▶ Po wykonaniu ustawionej liczby zdjęć nagrywanie filmu poklatkowego kończy się.
- **Aby anulować nagrywanie filmów poklatkowych, ustaw opcję [Poklatkowo] na [Wyłącz].**





- Zalecane jest używanie statywu.
- Zalecane jest wykonanie zdjęć próbnych zgodnie z informacjami w punkcie 14, a także nagranie próbnych filmów poklatkowych.
- Pokrycie pola widzenia filmu w przypadku nagrywania filmów poklatkowych 4K i Full HD wynosi około 100%.
- Aby anulować nagrywanie filmu poklatkowego w jego trakcie, naciśnij spust migawki do końca albo naciśnij przycisk filmowania. Nagrana do tej pory część filmu poklatkowego zostanie zapisana na karcie.
- Jeżeli wymagany czas nagrywania wynosi więcej niż 24 godziny, a zarazem mniej niż 48 godzin, prezentowane będzie wskazanie „2 dni”. Jeżeli nagrywanie potrwa co najmniej trzy dni, liczba dni będzie prezentowana w 24-godzinnych przyrostach.
- Plik filmowy zostanie utworzony, nawet jeśli czas odtwarzania filmu poklatkowego będzie wynosić mniej niż 1 s. W pozycji **[Czas odtwarzania]** będzie widoczne wskazanie „00'00”.
- Jeżeli czas nagrywania jest długi, zaleca się zastosowanie akcesoriów do gniazdek elektrycznych (sprzedawanych osobno).
- Próbkowanie koloru YCbCr 4:2:0 (8-bitowe) oraz przestrzeń kolorów Rec. ITU-R BT.709 są wykorzystywane w filmach poklatkowych 4K/Full HD.





- Jeżeli na karcie nie ma wystarczającej ilości wolnego miejsca do zapisania wybranej liczby zdjęć, wskaźnik **[Czas odtwarzania]** jest wyświetlany na czerwono. Gdy karta zapelni się, nagrywanie zostanie zatrzymane, pomimo że aparat może kontynuować rejestrowanie zdjęć.
- Jeśli rozmiar pliku filmu przekracza 4 GB przy zastosowaniu ustawień **[Liczba zdjęć]**, a karta nie jest sformatowana w systemie exFAT (📖368), w kolorze czerwonym jest wyświetlana opcja **[Czas odtwarzania]**. W przypadku dalszego fotografowania w takiej sytuacji i osiągnięcia przez plik filmowy rozmiaru 4 GB nagrywanie filmu poklatkowego zostanie zatrzymane.



- Nie kieruj aparatu w stronę źródeł intensywne światła, np. słońca lub źródła intensywne sztuczne oświetlenia. Mogłyby to spowodować uszkodzenie matrycy lub wewnętrznych elementów aparatu.
- Filmów poklatkowych nie można nagrywać, kiedy aparat jest podłączony do komputera za pomocą kabla interfejsu albo kiedy do aparatu jest podłączony kabel HDMI.
- Funkcja Filmowy Serwo AF nie będzie dostępna.
- Jeżeli czas naświetlania wynosi 1/30 s lub jest dłuższy, wartość ekspozycji filmu może nie być wyświetlana prawidłowo (może różnić się od tej uzyskanej w finalnym filmie poklatkowym).
- Podczas nagrywania filmu poklatkowego nie korzystaj z zoomu obiektywu. Użycie zoomu może spowodować zarejestrowanie nieostrego obrazu, zmianę wartości ekspozycji bądź nieprawidłowe działanie funkcji korekcji aberracji obiektywu.
- W przypadku nagrywania filmu poklatkowego w migającym świetle zarejestrowany materiał może charakteryzować się widocznym migotaniem, poziomymi pasami (zakłócenia) albo nierównomierną ekspozycją.
- Obraz wyświetlany w czasie nagrywania filmów poklatkowych może różnić się wyglądem od obrazu rejestrowanego. (Przykładowe różnice to nieregularna jasność spowodowana migającymi źródłami światła lub zakłócenia spowodowane wysoką czułością ISO).
- W przypadku nagrywania filmu poklatkowego przy słabym oświetleniu obraz wyświetlany podczas filmowania może wyglądać inaczej niż obraz w rzeczywistości rejestrowany na filmie. W takich przypadkach będzie migać ikona <Exp.SIM>.
- Jeżeli podczas nagrywania filmu poklatkowego aparat jest przesuwany w bok (panoramowanie) albo rejestrowany jest obiekt w ruchu, obraz może zawierać bardzo dużo zakłóceń.
- Podczas nagrywania filmu poklatkowego nie działa funkcja automatycznego wyłączenia. Niemożliwe jest również konfigurowanie funkcji fotografowania i ustawień funkcji menu, odtwarzanie obrazów itp.
- W przypadku filmów poklatkowych nie jest nagrywany dźwięk.
- Podczas nagrywania filmu poklatkowego można wcisnąć przycisk migawki do końca, aby rozpocząć lub zatrzymać filmowanie, bez względu na ustawienie [**F**: F-cja przyc. mig. do filmów].
- Przy opcji [**Interwał**] ustawionej na mniej niż 3 s, natomiast opcji [**Autom. ekspozycja**] ustawionej na [**Każda klatka**], jeśli jasność różni się znacznie od jasności poprzedniego zdjęcia, aparat może nie wykonać zdjęcia przy ustawionym interwale.



- W przypadku gdy dany czas naświetlania jest dłuższy niż interwał fotografowania (na przykład, gdy ustawiona jest długa ekspozycja) lub jeśli automatycznie ustawiany jest długi czas naświetlania, aparat może nie wykonywać zdjęć z ustawionym interwałem. Ponadto fotografowanie może być niemożliwe z uwagi na to, że interwały fotografowania są prawie takie same, co czas naświetlania.
- Jeżeli wykonanie następnego zaplanowanego zdjęcia nie jest możliwe, zostanie ono pominięte. Może to spowodować skrócenie czasu nagrywania tworzonego filmu poklatkowego.
- Jeżeli czas zapisu na kartę przekracza interwał fotografowania z powodu ustawionych funkcji fotografowania bądź niskiej wydajności karty, niektóre zdjęcia mogą nie zostać wykonane z ustawionymi interwałami.
- Nawet jeśli dla opcji **[Auto-wył. ekranu]** wybrano ustawienie **[Wyłącz]**, ekran wyłączy się podczas ekspozycji. Ponadto obraz może nie być wyświetlany, jeśli interwał między ujęciami jest zbyt krótki.
- Rejestrowane obrazy nie są zapisywane jako zdjęcia. Nawet w razie anulowania nagrywania filmu poklatkowego po wykonaniu zaledwie jednego zdjęcia zostanie ono zapisane jako plik filmowy.
- Jeśli podłączasz aparat do komputera kablem interfejsu i używasz oprogramowania EOS Utility (oprogramowania EOS), dla opcji **[☑: Film poklatk.]** wybierz wartość **[Wyłącz]**. Jeśli wybierzesz wartość **[Włącz]**, aparat nie będzie mógł się komunikować z komputerem.
- Podczas nagrywania filmu poklatkowego Image Stabilizer (Stabilizator obrazu) obiektywu nie będzie działał.
- Nagrywanie filmu poklatkowego kończy się, gdy przełącznik zasilania zostanie na przykład ustawiony w pozycji <OFF>, a ustawienie zostanie zmienione na **[Wyłącz]**.
- Nawet jeśli jest używana lampa błyskowa, nie wyemituje ona błysku.
- Następujące czynności anulują stan czuwania dla nagrywania filmu poklatkowego i zmieniają ustawienie na **[Wyłącz]**.
 - Wybranie opcji **[Czyść teraz ** w pozycji **[: Czyszczenie matrycy]** lub wybranie opcji **[: Kasowanie nastaw aparatu]**.
 - Obrócenie pokrętki wyboru trybu.

- W razie rozpoczęcia nagrywania filmu poklatkowego w sytuacji gdy wyświetlana jest biała ikona ostrzegająca o wysokiej temperaturze (291) jakość obrazu filmu poklatkowego może ulec pogorszeniu. Zaleca się rozpoczęcie nagrywania filmu poklatkowego po zniknięciu białej ikony (obniżenie temperatury wewnętrznej aparatu).
- Przy ustawieniu **[Każda klatka]** dla **[Autom.ekspozycja]**, czułość ISO, czas naświetlania i przysłona mogą nie być zapisane w danych Exif filmu poklatkowego w niektórych trybach.



- Pilot bezprzewodowy BR-E1 (sprzedawany osobno) umożliwia rozpoczęcie oraz zatrzymanie nagrywania filmu poklatkowego.

Z pilotem bezprzewodowym BR-E1

- Najpierw sparuj pilota bezprzewodowego BR-E1 z aparatem (📖399).
- Dla funkcji [📷: Pilot] wybierz wartość [Włącz].
- Wykonaj zdjęcia próbne, a następnie, gdy aparat będzie gotowy do rejestrowania obrazu (jak omówiono w punkcie 15 na 📖268), ustaw przełącznik trybu wyzwalań/filmowania na pilocie BR-E1 w pozycji <●> (wyzwolenie natychmiastowe) lub <2> (wyzwolenie po 2-sekundowym opóźnieniu).
- Jeśli przełącznik na pilocie zdalnego sterowania został ustawiony w pozycji <🗨>, nagrywanie filmu poklatkowego nie może się rozpocząć.

Status aparatu / ustawienie pilota	<●> Wyzwolenie natychmiastowe <2> 2-sekundowe opóźnienie	<🗨> Nagrywanie filmu
Ekran fotografowania próbego	Zdjęcie próbne	Przejdzie do ekranu gotowości do nagrywania
Ekran gotowości do nagrywania	Rozpoczęcie nagrywania	Przejdzie do ekranu zdjęć próbnych
Podczas nagrywania filmu poklatkowego	Kończy nagrywanie	Kończy nagrywanie

Przybliżony czas dostępny dla nagrywania filmów poklatkowych

Informacje o tym, przez jaki czas można nagrywać filmy poklatkowe (do wyczerpania akumulatora) można znaleźć na 📖587.

Nagrywanie migawek wideo

Nagraj serię migawek wideo, każdej o długości kilku sekund, a aparat połączy je, tworząc album migawek wideo z podróży lub ważnego wydarzenia.

Funkcja migawek wideo jest dostępna, kiedy wielkość nagrywanego filmu jest ustawiona na **FHD 29.97P 1PB** (NTSC) lub **FHD 25.00P 1PB** (PAL).

Albumy migawek wideo można odtwarzać z muzyką w tle (📖336).

Tworzenie albumu migawek wideo

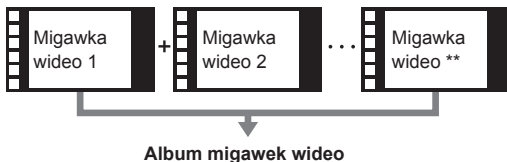

Ustawianie czasu nagrywania poszczególnych migawek wideo

- 1 **Wybierz tryb fotografowania.**
 - Wybierz opcję [**📷**] (📖239) lub [**📷M**] (📖241).
- 2 **Wybierz pozycję [**📷**: Migawka wideo].**
- 3 **Wybierz pozycję [**Włącz**].**

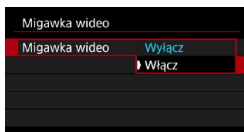
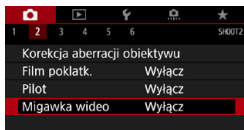

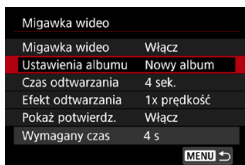

4 Wybierz pozycję [Ustawienia albumu].

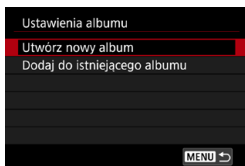

5 Wybierz pozycję [Utwórz nowy album].

- Odczytaj komunikat i naciśnij [OK].

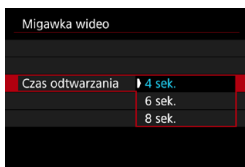

6 Określ czas odtwarzania.

- Ustaw czas odtwarzania dla każdej migawki wideo.

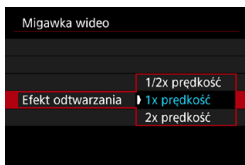

7 Określ efekt odtwarzania.

- Od tego ustawienia zależy prędkość odtwarzania albumów.

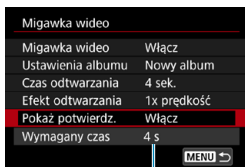

8 Sprawdź wymagany czas nagrywania.

- W pozycji (1) widać wymagany czas nagrywania każdej migawki, który zależy od czasu odtwarzania i wybranego efektu.

(1)



(2)

9 Zamknij menu.

- Naciśnij przycisk <MENU>, aby zamknąć menu.
- ▶ Pojawi się niebieski pasek wskazujący czas nagrywania (2).
- Patrz „Tworzenie albumów migawek wideo”.

Tworzenie albumów migawek wideo

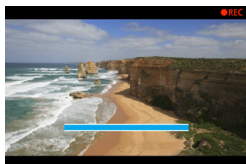

10 Nagraj pierwszą migawkę wideo.

- Naciśnij przycisk filmowania, aby rozpocząć nagrywanie.
- ▶ Stopień wypełnienia niebieskiego paska, który wskazuje czas nagrywania, zmienia się stopniowo, a gdy upłynie ustawiony czas, nagrywanie zostaje automatycznie zakończone.
- ▶ Pojawi się monit o potwierdzenie (📖277).



11 Zapisz nagranie jako album migawek wideo.

- Wybierz opcję [📖 Zapisz jako album].
- Klip zostanie zapisany jako pierwsza migawka wideo w albumie.



12 Nagraj kolejne migawki wideo.

- Powtórz krok 10, aby nagrać następną migawkę wideo.
- Wybierz opcję [📖 Dodaj do albumu].
- Aby utworzyć kolejny album, wybierz pozycję [📖 Zapisz jako nowy album].
- W razie potrzeby powtórz krok 12.

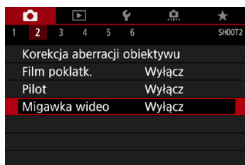

13 Zakończ nagrywanie migawek wideo.

- Dla ustawienia **[Migawka wideo]** wybierz wartość **[Wyłącz]**. Aby wrócić do standardowego trybu filmowania, wybierz ustawienie **[Wyłącz]**.
- Naciśnij przycisk **<MENU>**, aby wyjść z menu i powrócić do normalnego filmowania.

Opcje w punkcie 11 i 12

Funkcja	Opis
Zapisz jako album (krok 11)	Zapisuje klip jako pierwszą migawkę wideo w albumie.
Dodaj do albumu (krok 12)	Dodaje bieżącą migawkę wideo do ostatnio zarejestrowanego albumu.
Zapisz jako nowy album (krok 12)	Tworzy nowy album i zapisuje klip jako pierwszą migawkę wideo. To plik albumu inny niż ostatnio zarejestrowany.
Odtwórz migawkę wideo (kroki 11, 12)	Odtwarza właśnie nagraną migawkę wideo.
Nie zapisuj w albumie (krok 11) Usuń bez zapisywania w albumie (krok 12)	Usuwa ostatnio nagraną migawkę wideo bez zapisywania jej w albumie. Wybierz opcję [OK] w oknie dialogowym potwierdzenia.



- Jeśli chcesz, aby kolejna migawka wideo została nagrana od razu, wybierz w pozycji **[Pokaż potwierdz.]** w obszarze **[📷: Migawka wideo]** ustawienie **[Wyłącz]**. To ustawienie pozwala nagrywać kolejne migawki wideo natychmiast, bez wyświetlania monitu o potwierdzenie.

Dodawanie do istniejącego albumu

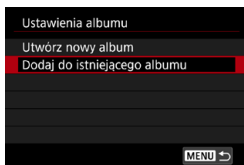

1 Wybierz pozycję [Dodaj do istniejącego albumu].

- Wykonaj krok 5 na [stronie 275](#), aby wybrać pozycję [Dodaj do istniejącego albumu].



2 Wybierz istniejący album.

- Obróć pokrętko <>, aby wybrać istniejący album, a następnie naciśnij przycisk <SET>.
- Wybierz opcję [OK].
- ▶ Niektóre ustawienia dotyczące migawek wideo zostaną dostosowane do ustawień wybranych dla istniejącego albumu.

3 Zamknij menu.

- Naciśnij przycisk <MENU>, aby zamknąć menu.
- ▶ Pojawi się ekran nagrywania migawek wideo.

4 Nagraj migawkę wideo.

- Nagraj migawkę wideo w sposób opisany w części „Tworzenie albumów migawek wideo” ([stronie 276](#)).



- Nie można wybrać albumu utworzonego za pomocą innego aparatu.



Ogólne ostrzeżenia dotyczące migawek wideo

- W przypadku wybrania w pozycji **[Efekt odtwarzania]** ustawienia **[1/2x prędkość]** lub **[2x prędkość]** nie jest nagrywany dźwięk.
- Czas nagrywania poszczególnych migawek wideo jest jedynie orientacyjny. Może się nieco różnić od rzeczywistego czasu nagrywania, wskazywanego przy odtwarzaniu. Zależy to od prędkości nagrywania i innych czynników.

Konfigurowanie funkcji Filmowy Serwo AF

Po włączeniu tej funkcji podczas filmowania aparat w sposób ciągły ustawia ostrość na obiekt.

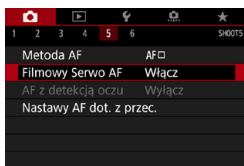

1 Wybierz pozycję [: Filmowy Serwo AF].

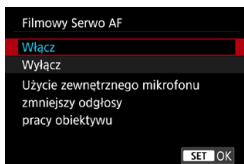

2 Wybierz pozycję [Włącz].

● Jeśli została wybrana opcja [Włącz]:



- Aparat ustawia ostrość na obiekt w sposób ciągły, nawet jeżeli spust migawki nie jest wciśnięty do połowy.
- Aby utrzymać ostrość w określonym położeniu lub jeśli nie chcesz rejestrować dźwięków mechanicznych z obiektywu, możesz tymczasowo zatrzymać tryb Filmowy Serwo AF, dotykając przycisku [] w lewym dolnym rogu ekranu.
- Wstrzymana praca funkcji Filmowy Serwo AF zostanie wznowiona po powrocie do trybu filmowania poprzez wciśnięcie przycisku <MENU> lub <> albo zmianę metody AF.

● Gdy wybrana jest opcja [Wyłącz]:

- Wciśnij spust migawki do połowy lub naciśnij przycisk <>, aby nastawić ostrość.



Przestrogi dotyczące korzystania z funkcji [Filmowy Serwo AF] po ustawieniu opcji [Włącz]

- **Warunki nagrywania utrudniające regulację ostrości**
 - Obiekty, które szybko przybliżają się do aparatu lub oddalają się od niego.
 - Obiekt poruszający się w niewielkiej odległości od aparatu.
 - Podczas fotografowania z wyższą wartością przysłony.
 - Zapoznaj się także z informacjami w części „Warunki fotografowania utrudniające regulację ostrości” na  197.
- W związku z tym, że mechanizm obiektywu działa przez cały czas i jest zużywana energia akumulatora, dostępny czas nagrywania filmów ( 586) będzie krótszy.
- W przypadku niektórych obiektywów może zostać zarejestrowany mechaniczny odgłos podczas regulacji ostrości. Korzystanie z kierunkowego mikrofonu stereofonicznego DM-E1 (sprzedawanego osobno) może zminimalizować występowanie tego typu niepożądanych dźwięków w zarejestrowanym materiale.
- Funkcja Filmowy Serwo AF zostanie wstrzymana podczas powiększania lub wyświetlania widoku powiększenia.
- Jeśli podczas filmowania obiekt zbliży się lub oddali albo aparat zostanie przesunięty w pionie lub poziomie (panorama), zarejestrowany obraz może tymczasowo rozszerzyć się lub zwęzić (nastąpi zmiana powiększenia obrazu).

Czułość śledzenia w trybie Filmowy Serwo AF

Można dostosować czułość śledzenia (do jednego z siedmiu poziomów), co wpływa na reakcję, jeśli obiekt oddala się od punktu AF w Filmowym Serwo AF, tak jak w przypadku poruszających się obiektów w punktach AF lub podczas przesuwania aparatu.

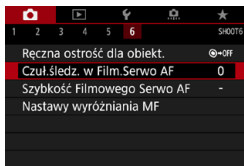

1 Wybierz pozycję [📷: Czuł.śledz. w Film.Serwo AF].



● **Blokada: -3/-2/-1**

Przy tym ustawieniu mniej prawdopodobne jest, że aparat będzie śledził inny obiekt, jeśli główny obiekt odsunie się od punktu AF. Im suwak jest bardziej przesunięty w kierunku symbolu minus (-), tym aparat jest mniej skłonny do śledzenia innego obiektu. Jest to przydatne, gdy chcemy zapobiec nagłemu śledzeniu niepożądanych obiektów przez punkty AF podczas przesuwania obrazu lub gdy w polu widzenia punktów AF pojawia się przeszkoda.

● **Szybka zmiana: +1/+2/+3**

To sprawia, że aparat szybciej reaguje na zmiany podczas śledzenia obiektu znajdującego się w obszarze punktu AF. Im suwak jest bardziej przesunięty w kierunku symbolu plus (+), tym aparat szybciej reaguje. Jest to przydatne, kiedy konieczne jest utrzymanie śledzenia poruszającego się obiektu, którego odległość od aparatu zmienia się, lub gdy trzeba szybko przenieść ostrość z jednego obiektu na drugi.



- Z funkcji nie można korzystać (powiązana z nią pozycja jest niedostępna) przy nagrywaniu filmów 4K.



- Funkcja jest dostępna, jeśli w pozycji [📷: Filmowy Serwo AF] wybrano ustawienie [Włącz], a w pozycji [📷: Metoda AF] ustawienie [1-punktowy AF].
- Działanie funkcji w sytuacji gdy w pozycji [📷: Metoda AF] wybrano ustawienie inne niż [1-punktowy AF] odpowiada ustawieniu [0].

Szybkość Filmowego Serwo AF

Istnieje możliwość ustawienia szybkości Filmowego Serwo AF oraz warunków jego pracy.

Ta funkcja jest dostępna podczas korzystania z obiektywu umożliwiającego powolną zmianę ostrości podczas filmowania*.

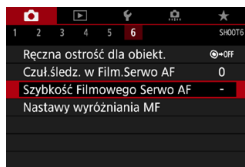

1 Wybierz pozycję [CAMERA]: Szybkość Filmowego Serwo AF].

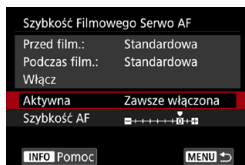

- **Aktywna:**
Można wybrać opcję **[Zawsze włączona]**, aby funkcja Szybkość AF działała cały czas (przed i podczas filmowania), lub opcję **[Podczas filmow.]**, aby funkcja Szybkości AF działała tylko podczas filmowania.



- **Szybkość AF:**
Aby uzyskać pożądaną efekt podczas tworzenia filmów, szybkość AF (szybkość zmiany ostrości) można ustawić od szybkości standardowej (0) do niskiej (jeden z siedmiu dostępnych poziomów) lub wysokiej (jeden z dwóch dostępnych poziomów).

* Obiektywy obsługujące powolną zmianę ostrości podczas filmowania

Zgodne są obiektywy USM i STM wprowadzane na rynek od 2009 r. Szczegółowe informacje można znaleźć w witrynie internetowej firmy Canon.



- W przypadku niektórych obiektywów nawet jeśli szybkość AF zostanie dostosowana, szybkość może się nie zmienić.
- Z funkcji nie można korzystać (powiązana z nią pozycja jest niedostępna) przy nagrywaniu filmów 4K.



- Funkcja jest dostępna, jeśli w pozycji [: **Filmowy Serwo AF**] wybrano ustawienie [**Włącz**], a w pozycji [: **Metoda AF**] ustawienie [**1-punktowy AF**].
- Działanie funkcji w sytuacji gdy w pozycji [: **Metoda AF**] wybrano ustawienie inne niż [**1-punktowy AF**] odpowiada ustawieniu opcji [**Szybkość AF**] na [**Standardowa (0)**].
- Gwiazdka po prawej stronie pozycji [: **Szybkość Filmowego Serwo AF**] oznacza, że ustawienie domyślne zostało zmienione.

Inne funkcje menu



● Korekcja aberracji obiektywu

Podczas filmowania mogą być korygowane jasność brzegów, zniekształcenia oraz aberracja chromatyczna. Aby uzyskać szczegółowe informacje na temat korekcji aberracji obiektywu, patrz 123.

● Fotografowanie ze zdalnym wyzwaniem

Gdy wybrane jest ustawienie **[Włącz]**, można rozpoczynać i kończyć filmowanie za pomocą bezprzewodowego pilota zdalnego sterowania BR-E1 (sprzedawanego oddzielnie). Najpierw sparuj pilota BR-E1 z aparatem (399).

Z pilotem bezprzewodowym BR-E1

Ustaw tryb wyzwania / przełącznik filmowania w pozycji < >, a następnie naciśnij przycisk zwalniania.

Informacje dotyczące nagrywania filmu poklatkowego znajdują się na 273.



● **Nastawy czułości ISO**

● **Czułość ISO** ☆

W trybie  czułość ISO można ustawić ręcznie. Można także wybrać automatyczną czułość ISO.



● **Zakres czułości ISO**

Przy nagrywaniu filmów w jakości Full HD/HD lub filmów poklatkowych w jakości Full HD można ustawić zakres ręcznej regulacji czułości ISO (górną i dolną).



● **Zakres dla 4K**

Przy nagrywaniu filmów w jakości 4K lub filmów poklatkowych w jakości 4K można ustawić zakres ręcznej regulacji czułości ISO (górną i dolną).



● **Maksimum przy automatycznej**

Można określić górną limit dla automatycznej czułości ISO w filmie Full HD/HD nagrywanym w trybie  lub w trybie  z funkcją automatycznej regulacji czułości ISO.

● **4K Maksimum przy automatycznej**

Można określić górną limit dla automatycznej czułości ISO w filmie 4K nagrywanym w trybie  lub w trybie  z funkcją automatycznej regulacji czułości ISO.

● **Maksimum przy automatycznej**

Można określić górną limit dla automatycznej czułości ISO w filmie poklatkowym 4K / filmie poklatkowym Full HD nagrywanym w trybie  lub w trybie  z funkcją automatycznej regulacji czułości ISO.



- Dodatkowe czułości ISO (wskazane **[H]**) to ISO 32000/40000 dla filmów Full HD/HD oraz ISO 16000/20000/25600/32000/40000 dla filmów 4K.

● **Priorytet jasnych partii obrazu**

Można zredukować występowanie prześwietlonych jasnych partii obrazu podczas nagrywania filmów. Aby uzyskać szczegółowe informacje dotyczące priorytetu jasnych partii obrazu, patrz  137.



- Funkcja **[Wzmocniona]** jest niedostępna (nie jest wyświetlana) przy nagrywaniu filmów z ustawieniem [: **Priorytet jasnych partii obr.**].

● Automatyczna wolna migawka

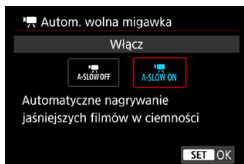

Można wybrać opcję automatycznego ograniczenia czasu naświetlania w warunkach słabego oświetlenia, aby nagrywane filmy były jaśniejsze i miały mniej zakłóceń niż w przypadku wybrania ustawienia **[Wyłącz]**.

Ta funkcja jest dostępna w trybie rejestrowania []. Ma zastosowanie, gdy prędkość nagrywania filmu w danej rozdzielczości wynosi 59.94P lub 50.00P.

● **Wyłącz**

Pozwala na nagrywanie filmów o płynniejszym i bardziej naturalnym ruchu, z mniejszym wpływem ze strony drobnych ruchów obiektu niż przy ustawieniu **[Włącz]**. Należy pamiętać, że w warunkach niedostatecznego oświetlenia filmy mogą być ciemniejsze niż w przypadku wybrania ustawienia **[Włącz]**.

● **Włącz**

Pozwala na nagrywanie jaśniejszych i zawierających mniej zakłóceń filmów niż w przypadku wybrania ustawienia **[Wyłącz]** dzięki automatycznej redukcji czasu naświetlania do 1/30 s (NTSC) lub 1/25 s (PAL) w warunkach niedostatecznego oświetlenia.



- Wybór wartości **[Wyłącz]** jest zalecany przy filmowaniu obiektów poruszających się w słabym świetle lub gdy mogą się pojawiać powidoki, takie jak smugi.

● Av Przymi.1/8-stopnia ☆

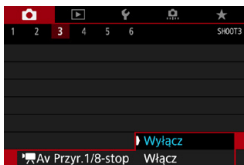



Wartości przysłony można regulować w mniejszej skali niż przy filmowaniu obiektywem RF.

Ta funkcja jest dostępna w trybie rejestrowania [M].

Wybierz ustawienie [**Włącz**], aby zmienić sposób regulacji przysłony z 1/3 stopnia (lub 1/2 stopnia) na 1/8 stopnia.



- Opcja [ Av Przymi.1/8-stopnia] jest niedostępna (nie jest wyświetlana), gdy używane są obiektywy EF lub EF-S.
- W przypadku wybrania wartości [**Włącz**] opcje ustawień w [ C.Fn I-1: Przyrosty nastaw ekspozycji] są wyłączone i nie mają żadnego efektu.

[📷4]

● Wyświetlacz informacyjny o HDMI

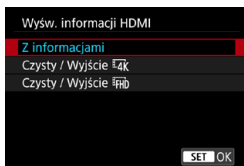

Można określić, jakie informacje mają być wyświetlane na obrazie przesyłanym przez kabel HDMI.

● Z informacjami

Obraz, informacje o obrazie, punkty AF i inne dane są widoczne na urządzeniu podłączonym za pomocą kabla HDMI. Ekran aparatu jest wyłączony.

Rejestrowane filmy są zapisywane na karcie.

● Czysty / Wyjście 4K

Sygnal przesyłany kablem HDMI zawiera jedynie filmy w rozdzielczości 4K. W aparacie są wyświetlane również informacje o obrazie i punkty AF, ale nie są one zapisywane na obrazie rejestrowanym na karcie.

Co ważne, nie jest dostępna komunikacja Wi-Fi.

● Czysty / Wyjście FHD

Sygnal przesyłany kablem HDMI zawiera jedynie filmy w rozdzielczości Full HD. W aparacie są wyświetlane również informacje o obrazie i punkty AF, ale nie są one zapisywane na obrazie rejestrowanym na karcie. Co ważne, nie jest dostępna komunikacja Wi-Fi.

Ogólne przestrogi dotyczące filmowania



Czerwona ikona ostrzeżenia o wysokiej temperaturze wewnętrznej

- Jeśli temperatura wewnętrzna aparatu wzrośnie wskutek długotrwałego filmowania lub wysokiej temperatury otoczenia, zostanie wyświetlona czerwona ikona .
- Czerwona ikona sygnalizuje, że filmowanie wkrótce zostanie automatycznie zakończone. Dalsze nagrywanie nie będzie możliwe aż do momentu obniżenia temperatury wewnętrznej aparatu. W takiej sytuacji należy wyłączyć zasilanie i odczekać na ostygnięcie aparatu.
- Długotrwałe filmowanie w wysokiej temperaturze spowoduje, że czerwona ikona pojawi się szybciej. Jeśli aparat nie jest używany, należy go zawsze wyłączyć.

Jakość nagrywania i obrazu

- Jeśli zamocowany obiektyw wyposażono w system Image Stabilizer (Stabilizator obrazu), a użytkownik ustawi przełącznik systemu Image Stabilizer (IS) (Stabilizator obrazu) w pozycji <ON>, funkcja Image Stabilizer (Stabilizator obrazu) będzie aktywna nawet wtedy, gdy spust migawki nie zostanie naciśnięty do połowy. Korzystanie z funkcji Image Stabilizer (Stabilizator obrazu) powoduje zużywanie energii akumulatora i może spowodować skrócenie całkowitego czasu trwania nagranego filmu w zależności od warunków fotografowania. Gdy Image Stabilizer (Stabilizator obrazu) jest niepotrzebny, na przykład podczas korzystania statywu, zalecane jest ustawienie przełącznika IS na <OFF>.
- Jeśli jasność zmienia się podczas nagrywania filmu z automatyczną ekspozycją, może się wydawać, że film na chwilę się zatrzymuje. W takich przypadkach należy nagrywać filmy z ręczną regulacją ekspozycji.
- W przypadku obecności w kadrze bardzo silnego źródła światła, jasne obszary na ekranie mogą być przyciemnione. Filmy są nagrywane niemal dokładnie tak jak są wyświetlane na ekranie.
- W przypadku nagrywania przy wysokiej czułości ISO, wysokiej temperaturze, długim czasie naświetlania lub w warunkach niedostatecznego oświetlenia mogą się pojawić zakłócenia i nieregularne kolory. Filmy są nagrywane niemal dokładnie tak jak są wyświetlane na ekranie, z wyjątkiem nagrywania filmów poklatkowych.
- Podczas prób odtworzenia filmu za pomocą innych urządzeń, jakość dźwięku i obrazu może się pogorszyć lub odtwarzanie nie będzie możliwe (nawet wtedy, gdy urządzenia te obsługują formaty MP4).

! Jakość nagrywania i obrazu

- W przypadku korzystania z kart o małej szybkości zapisu podczas filmowania może pojawić się wskaźnik po prawej stronie ekranu. Wskaźnik informuje, ile danych nie zostało jeszcze zapisanych na karcie (zapełnienie bufora pamięci). Dla kart o małej szybkości zapisu wartości na skali wskaźnika będą rosły szybciej. Jeśli wskaźnik (1) pokaże maksymalną wartość, filmowanie zostanie automatycznie zatrzymane.
- W przypadku kart o dużej szybkości zapisu wskaźnik nie zostanie wyświetlony lub (jeśli zostanie wyświetlony) nastąpi nieznaczny wzrost jego wartości. Przed rozpoczęciem nagrywania należy zarejestrować kilka filmów testowych w celu sprawdzenia szybkości zapisu.
- Jeśli wskaźnik sygnalizuje, że karta jest zapełniona i filmowanie zostanie zakończone automatycznie, dźwięk pod koniec film może nie zostać nagrany prawidłowo.
- Jeśli szybkość zapisu karty jest niska (ze względu na fragmentację plików) i pojawia się wskaźnik, sformatowanie karty może zwiększyć szybkość zapisu.

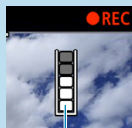

(1)

! Ograniczenia dotyczące dźwięku

- Poniższe ograniczenia występują, gdy w pozycji **[Wielk.nagr. filmu]** jest wybrane ustawienie **[FHD 29.978 IPB]** (NTSC) lub **[FHD 25.000 IPB]** (PAL), gdy w pozycji **[C.Fn III-9: Kompresja dźwięku]** jest wybrane ustawienie **[Włącz]**, a także w przypadku wybrania filmu HDR.
 - Dźwięk nie zostanie zarejestrowany mniej więcej w przypadku dwóch ostatnich klatek.
 - Podczas odtwarzania filmów w systemie Windows obraz i dźwięk mogą być lekko niesynchronizowane.

Odtwarzanie

Niniejszy rozdział obejmuje tematy związane z odtwarzaniem – wyświetlaniem zarejestrowanych zdjęć i filmów – i przedstawia ustawienia menu dostępne na karcie Odtwarzanie ([▶]).

Obrazy wykonane i zapisane za pomocą innego urządzenia

Normalny tryb wyświetlania lub wybór w tym aparacie może nie być możliwy w przypadku zdjęć wykonanych na innych aparatach lub zdjęć z tego aparatu, które zostały poddane edycji lub których nazwę zmieniono na komputerze.

Menu karty: Odtwarzanie

● Odtwarzanie 1

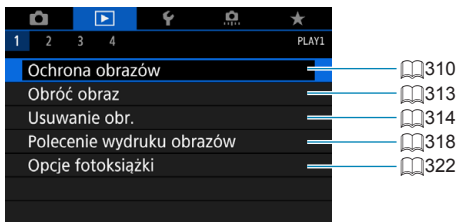

● Odtwarzanie 2

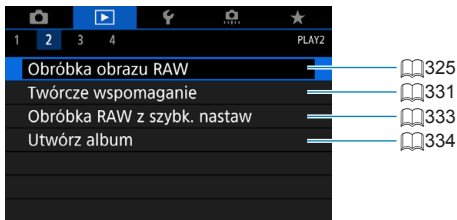

● Odtwarzanie 3

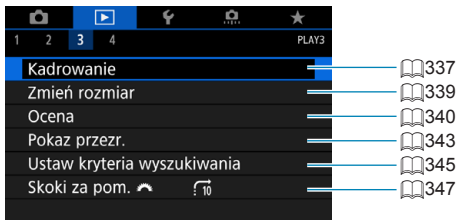

- ! ● Opcje [▶]: Obróbka obrazu RAW] i [▶]: Obróbka RAW z szybk. nastaw] nie są wyświetlane w trybach strefy podstawowej.

● Odtwarzanie 4

The image shows a screenshot of a mobile application interface. At the top, there is a navigation bar with icons for camera, play, home, and star, and a tab indicator showing '4' selected. Below the navigation bar is a menu with five items. Each item has a blue line pointing to a page number reference on the right. The items and their references are:

Wyśw. inf. o odtwarzaniu	349
Alarm przeświel. Wyłącz	351
Wyśw.punktu AF Wyłącz	352
Siatka odtwarz. Wył.	353
Wyśw.od ost.ogląd. Włącz	354
Powiększenie(ok.) 2x	355

Odtwarzanie obrazów

Wyświetlanie pojedynczego obrazu



- 1 Odtwórz obraz.**
 - Naciśnij przycisk <▶>.

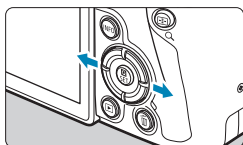

- 2 Wybierz obraz.**
 - Aby odtworzyć nowsze obrazy, naciśnij przycisk <▶>, natomiast aby odtworzyć starsze obrazy, naciśnij przycisk <◀>.
 - Każde kolejne naciśnięcie przycisku <INFO> powoduje zmianę ekranu.



Bez informacji



Podstawowy ekran informacji



Ekran informacji o obrazie

- 3 Wyjdź z trybu odtwarzania obrazów.**
 - Naciśnij przycisk <▶>, aby wyjść z ekranu odtwarzania obrazów.

Ekran informacji o obrazie

Po wyświetleniu ekranu informacji o obrazie można użyć przycisków <▲> <▼>, aby zmienić wyświetlane informacje. Można także dostosować wyświetlane informacje na ekranie [▣: **Wyśw. inf. o odtwarzaniu**] (📖349).

Odtwarzanie dotykiem

Aparat jest wyposażony w panel dotykowy, który umożliwi sterowanie odtwarzaniem. Obsługiwane gesty przypominają te spotykane w smartfonach i podobnych urządzeniach. W pierwszej kolejności naciśnij przycisk <▶>, aby przygotować funkcję odtwarzania dotykiem.

Przeglądanie



Przeskok wyświetlania



Indeks



Widok powiększony



- Możesz również powiększyć wyświetlany obraz, dotykając go dwukrotnie jednym palcem.

Powiększanie obrazów

Zarejestrowane obrazy można powiększyć.

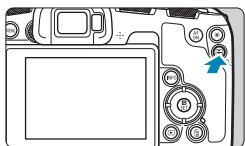

1 Powiększ obraz.

- Podczas odtwarzania obrazu naciśnij przycisk <Q>.
- ▶ Zostanie wyświetlony widok powiększony. Położenie widoku powiększonego (1) i ikona [🔍 Q] będą wyświetlane w prawym dolnym rogu ekranu.
- Aby powiększyć obrazy, obróć pokrętko <🔍> w prawo.
- Aby zmniejszyć powiększenie, obróć pokrętko <🔍> w lewo. Aby wyświetlić indeks obrazów (📖300), obracaj dalej pokrętkiem.



(1)

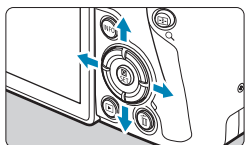

2 Przewiń obraz.

- Naciśnij przyciski nawigacji <⬅➡>, aby przewinąć obraz w pionie i w poziomie.
- Aby wyjść z trybu powiększonego obrazu, naciśnij przycisk <Q>.

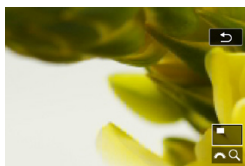

Indeks (wyświetlanie wielu obrazów)

Indeks wyświetlający 4, 9, 36 lub 100 obrazów na jednym ekranie umożliwia szybkie wyszukiwanie obrazów.

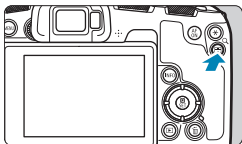

1 Naciśnij przycisk <Q>.

- Podczas odtwarzania obrazu naciśnij przycisk <Q>.
- ▶ W prawym dolnym rogu ekranu pojawi się ikona [🔍 Q].

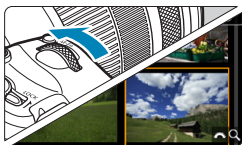

2 Włącz indeks.

- Obróć pokrętkę <🔍> w lewo.
- ▶ Zostanie wyświetlony indeks 4 obrazów. Wybrany obraz będzie otoczony pomarańczową ramką.
- Obrócenie pokrętki <🔍> dalej w lewo spowoduje przełączenie na widok 9 obrazów, 36 obrazów i 100 obrazów. Obrócenie pokrętki w prawo spowoduje przełączenie na widok 100, 36, 9, 4 i pojedynczego obrazu.



3 Wybierz obraz.

- Użyj przycisków nawigacji <⬅>, aby przesunąć pomarańczową ramkę i wybrać obraz.
- Naciśnij przycisk <SET> podczas wyświetlania indeksu, aby wyświetlić zaznaczony obraz w trybie wyświetlania pojedynczego obrazu.

Odtwarzanie filmów

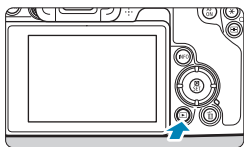

1 Odtwórz obraz.

- Naciśnij przycisk <▶>.



2 Wybierz film.

- Użyj przycisków <◀> <▶>, aby wybrać film do odtworzenia.
- W trybie wyświetlania pojedynczego obrazu ikona <SET ▶> pojawiająca się w lewym górnym rogu oznacza film.
- Otwory perforacji widoczne na lewej krawędzi obrazu w trybie indeksu oznaczają film. **Ponieważ filmów nie można odtwarzać w trybie indeksu, należy przejść do trybu wyświetlania pojedynczego obrazu, naciskając przycisk <SET>.**

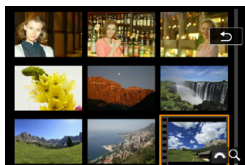

3 W trybie wyświetlania pojedynczego obrazu naciśnij przycisk <SET>.



4 Naciśnij przycisk <SET>, aby odtworzyć film.

- ▶ Rozpocznie się odtwarzanie filmu.
- Możesz zatrzymać odtwarzanie i wyświetlić panel odtwarzania filmu, naciskając przycisk <SET>. Naciśnij przycisk ponownie, aby wznowić odtwarzanie.
- Możesz też dostosować poziom głośności podczas odtwarzania filmu za pomocą przycisków <▲> <▼>.

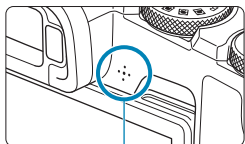
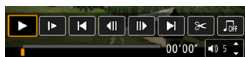

(1)

(1) Głośnik

Panel odtwarzania filmu

Element	Sterowanie odtwarzaniem
▶ Odtwórz	Naciśnięcie przycisku <SET> przełącza pomiędzy odtwarzaniem a zatrzymaniem filmu.
▶ Zwolnione tempo	Prędkość odtwarzania w trybie zwolnionego tempa można regulować, używając przycisków <◀> <▶>. Informacje o prędkości odtwarzania w trybie zwolnionego tempa są podawane w prawym górnym rogu ekranu.
◀ Przeskocz do tyłu	Przeskakuje o 4 sek. do tyłu po każdym naciśnięciu przycisku <SET>.
◀◀ Klatka poprzednia	Wyświetlanie klatki poprzedniej po każdym naciśnięciu przycisku <SET>. Przytrzymanie przycisku <SET> spowoduje przewinięcie filmu do tyłu.
▶▶ Klatka następną	Odtworzenie następną klatki filmu po każdym naciśnięciu przycisku <SET>. Przytrzymanie przycisku <SET> spowoduje przewinięcie filmu do przodu.
▶ Przeskocz do przodu	Przeskakuje o 4 sek. do przodu po każdym naciśnięciu przycisku <SET>.
✂ Edycja	Wyświetla ekran edycji (📖304).
🎵 Muzyka w tle	Odtwarza film z wybraną muzyką w tle (📖336).
📺 Przechwytywanie klatek	Funkcja dostępna podczas odtwarzania filmów w jakości 4K lub filmów poklatkowych w jakości 4K. Umożliwia wyodrębnienie bieżącej klatki i zapisanie jej jako zdjęcia w formacie JPEG (📖306).
	Pozycja odtwarzania
mm' ss"	Czas odtwarzania (minuty:sekundy)
🔊 Głośność	Użyj przycisków <▲> <▼>, aby dostosować ustawienia głośności dla głośnika (📖301).

Panel odtwarzania filmu (Album migawek wideo)

Element	Sterowanie odtwarzaniem
▶ Odtwórz	Naciśnięcie przycisku <SET> przełącza pomiędzy odtwarzaniem a zatrzymaniem filmu.
▶ Zwolnione tempo	Prędkość odtwarzania w trybie zwolnionego tempa można regulować, używając przycisków <◀> <▶>. Informacje o prędkości odtwarzania w trybie zwolnionego tempa są podawane w prawym górnym rogu ekranu.
◀ Poprzedni klip	Wyświetla pierwszą klatkę poprzedniej migawki wideo.
◀ Klatka poprzednia	Wyświetlanie klatki poprzedniej po każdym naciśnięciu przycisku <SET>. Przytrzymanie przycisku <SET> spowoduje przewinięcie filmu do tyłu.
▶ Klatka następną	Odtworzenie następną klatki filmu po każdym naciśnięciu przycisku <SET>. Przytrzymanie przycisku <SET> spowoduje przewinięcie filmu do przodu.
▶ Następną klip	Wyświetla pierwszą klatkę następną migawki wideo.
🗑 Usun klip	Usuwa bieżącą migawkę wideo.
✂ Edycja	Wyświetla ekran edycji (📖304).
🎵 Muzyka w tle	Odtwarza album z wybraną muzyką w tle (📖336).
	Pozycja odtwarzania
mm' ss"	Czas odtwarzania (minuty:sekundy)
🔊 Głośność	Użyj przycisków <▲> <▼>, aby dostosować ustawienia głośności dla głośnika (📖301).



- Gdy aparat jest podłączony do telewizora w celu odtwarzania obrazów, głośność można dostosować za pomocą elementów sterujących telewizora (📖308). (Głośności nie można regulować za pomocą przycisków <▲> <▼>).
- Odtwarzanie filmu może zostać zatrzymane, jeśli prędkość odczytu karty jest zbyt mała lub pliki filmowe mają uszkodzone ramki.



- Szczegółowe informacje na temat czasu nagrania filmowego można znaleźć na stronie 📖586.

Edytowanie pierwszej i ostatniej sceny filmu

Pierwszą i ostatnią scenę filmu można usunąć z dokładnością do około 1 s.



1 Wstrzymaj odtwarzanie filmu.

- ▶ Zostanie wyświetlony panel odtwarzania filmu.



2 Na panelu odtwarzania filmu wybierz pozycję [⏮].



3 Określ fragment do edycji.

- Wybierz pozycję [⏮] (Skróć początek) lub [⏭] (Skróć koniec).
- Naciskaj przyciski <◀> <▶>, aby odtwarzać kolejne klatki.
- Po zdecydowaniu, która część ma zostać usunięta, naciśnij przycisk <SET>. Fragment oznaczony linią u dołu ekranu to część filmu, która pozostanie.

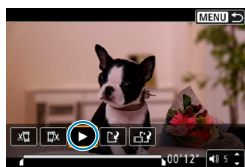

4 Sprawdź edytowany film.

- Wybierz pozycję [▶], aby odtworzyć edytowany film.
- Aby zmienić edytowany fragment, wróć do punktu 3.
- Aby anulować edycję, naciśnij przycisk <MENU>.

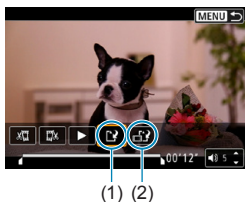

5 Zapisz obraz.

- Wybierz opcję **[]** (1).
- Zostanie wyświetlony ekran zapisywania.
- Aby zapisać element jako nowy film, wybierz opcję **[Nowy plik]**. Aby zapisać i zastąpić oryginalny plik filmowy, wybierz opcję **[Zastąp]**.
- Wybierz pozycję **[]** (2), aby zapisać skompresowaną wersję pliku. Przed kompresją filmy 4K są przekształcane na filmy Full HD.
- W oknie dialogowym potwierdzenia wybierz opcję **[OK]**, aby zapisać edytowany film i wrócić do ekranu odtwarzania.



- W związku z tym, że edycja jest przeprowadzana z dokładnością do około 1 sekundy (miejsce oznaczone symbolem **[X]** w dolnej części ekranu), dokładna pozycja, w której film będzie edytowany, może różnić się od tej, która została określona.
- Za pomocą aparatu nie można edytować filmów nagranych innymi aparatami.
- Nie można edytować filmu, gdy aparat jest podłączony do komputera.
- Opcje kompresji i zapisu nie są dostępne w przypadku gdy wielkość nagrywanego filmu to **FFHD 29.97P 1PB** (NTSC) lub **FFHD 25.00P 1PB** (PAL).



- Instrukcje dotyczące edytowania albumów migawek wideo można znaleźć w części „Edytowanie albumu migawek wideo” (334).

Przechwytywanie klatek z filmów 4K lub filmów poklatkowych 4K

Z filmów 4K lub filmów poklatkowych 4K można wybrać pojedyncze klatki, które można zapisać jako około 8,3-megapikselowe (3840×2160) zdjęcia w formacie JPEG. Funkcja ta jest nazywana „przechwytywaniem klatek (przechwytywanie klatek 4K)”.

1 Odtwórz obraz.

- Naciśnij przycisk <▶>.

2 Wybierz film 4K.

- Użyj przycisków <◀> <▶>, aby wybrać film 4K lub film poklatkowy 4K.
- Na ekranie informacji o obrazie (📖599) filmy 4K i filmy poklatkowe 4K są oznaczone ikoną [4K].
- W trybie indeksu naciśnij przycisk <SET>, aby przejść do trybu wyświetlania pojedynczego obrazu.



3 W trybie wyświetlania pojedynczego obrazu naciśnij przycisk <SET>.

4 Wstrzymaj odtwarzanie filmu.

- ▶ Zostanie wyświetlony panel odtwarzania filmu.



5 Wybierz klatkę do przechwycenia.

- Używając panelu odtwarzania filmu, wybierz klatkę do przechwycenia jako zdjęcie.
- Instrukcje dotyczące panelu odtwarzania filmów można znaleźć na stronie 📖302.



6 Wybierz pozycję [📷].

- Użyj przycisków <◀> <▶>, aby wybrać opcję [📷].

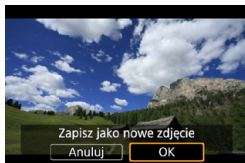

7 Zapisz obraz.

- Wybierz opcję **[OK]**, aby zapisać bieżącą klatkę jako zdjęcie w formacie JPEG.

8 Wybierz obraz, który ma zostać wyświetlony.

- Sprawdź folder docelowy i numer pliku obrazu.
- Wybierz pozycję **[Wyświetl oryginalny film]** lub **[Wyświetl pobrane zdjęcie]**.



- Przechwytywanie klatek nie jest możliwe w przypadku filmów Full HD, filmów poklatkowych Full HD, filmów 4K lub filmów poklatkowych 4K z innego aparatu.

Odtwarzanie na ekranie telewizora

Po podłączeniu aparatu do telewizora za pomocą kabla HDMI można odtwarzać zarejestrowane zdjęcia i filmy na ekranie telewizora. Zalecane jest użycie przewodu HDMI HTC-100 (sprzedawanego osobno).

Jeżeli obraz nie pojawia się na ekranie telewizora, sprawdź, czy dla pozycji [📺: Standard TV] wybrano prawidłowo opcję [Dla NTSC] lub [Dla PAL] (w zależności od standardu TV telewizora).

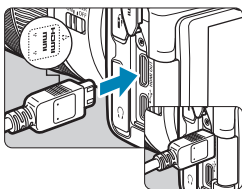

1 Podłącz kabel HDMI do aparatu.

- Skieruj logo <▲ HDMI MINI> wtyku w stronę przedniej części aparatu, a następnie włóż wtyk do złącza <HDMI OUT>.

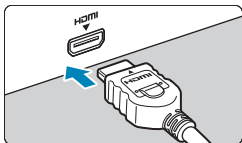

2 Podłącz kabel HDMI do telewizora.

- Podłącz wtyk kabla HDMI do złącza HDMI IN telewizora.

3 Włącz telewizor i przełącz odbiór na wejście wideo, a następnie wybierz odpowiedni port.

4 Ustaw przełącznik zasilania aparatu w pozycji <ON>.

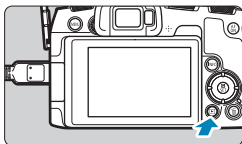

5 Naciśnij przycisk <▶>.

- ▶ Obraz zostanie wyświetlony na ekranie telewizora. (Ekran aparatu jest natomiast wygaszony).
- Obrazy będą automatycznie wyświetlane w rozdzielczości odpowiadającej podłączonemu telewizorowi.



- Poziom głośności dla filmu należy wyregulować z poziomu telewizora. Głośności nie można regulować w aparacie.
- Przed podłączeniem lub odłączeniem kabla łączącego aparat z telewizorem należy wyłączyć aparat i telewizor.
- W przypadku niektórych telewizorów część wyświetlanego obrazu może zostać przycięta.
- Do złącza <HDMI OUT> aparatu nie należy podłączać wyjść innych urządzeń. W przeciwnym razie może to spowodować awarię.
- Niektóre telewizory mogą nie wyświetlać obrazów z powodu niezgodności.
- Może upłynąć trochę czasu, zanim obrazy zostaną wyświetlone. Aby uniknąć opóźnień, wybierz dla opcji [**ψ**: **Rozdzielczość HDMI**] ustawienie [**1080p**] ( 386).
- Po podłączeniu aparatu do telewizora funkcje panelu dotykowego są niedostępne.

Ochrona obrazów

Można ochronić ważne obrazy przed przypadkowym usunięciem.

Ochrona pojedynczego obrazu

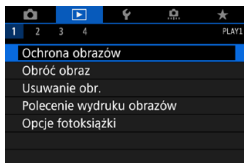

1 Wybierz pozycję []: Ochrona obrazów].

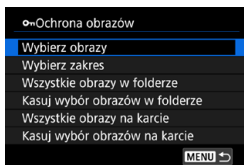



2 Wybierz pozycję [Wybierz obraz].

3 Wybierz obraz.

- Użyj przycisków <◀> <▶>, aby wybrać obraz, który będzie chroniony.

4 Włącz ochronę obrazu.

- Naciśnij przycisk <SET> w celu ochrony wybranego obrazu. U góry ekranu pojawi się ikona < > (1).
- Aby anulować ochronę obrazu, ponownie naciśnij przycisk <SET>. Ikona < > zniknie z ekranu.
- Aby włączyć ochronę innego obrazu, powtórz czynności opisane w punktach 3 i 4.



Określenie zakresu obrazów, które mają być chronione

Patrząc na obrazy w widoku indeksu, można określić pierwszy i ostatni obraz dla zakresu, aby chronić wszystkie wskazane obrazy naraz.

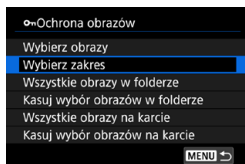

1 Wybierz pozycję [Wybierz zakres].

- Wybierz pozycję [Wybierz zakres] w menu [▶]: **Ochrona obrazów**.

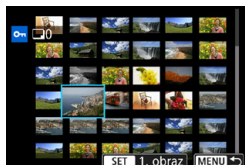

2 Określ zakres obrazów.

- Wybierz pierwszy obraz (początek zaznaczenia).
- Następnie wybierz ostatni obraz (koniec zaznaczenia).
- ▶ Obrazy we wskazanym zakresie będą chronione i pojawi się ikona <Om>.
- Aby wybrać inny obraz do ochrony, powtórz czynności opisane w punkcie 2.

Ochrona wszystkich obrazów w folderze lub na karcie

Istnieje możliwość włączenia ochrony wszystkich obrazów w folderze lub na karcie.

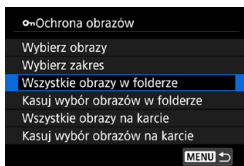

Jeśli wybierzesz opcję **[Wszystkie obrazy w folderze]** lub **[Wszystkie obrazy na karcie]** w menu **[▶]: Ochrona obrazów**, wszystkie obrazy znajdujące się w folderze lub na karcie będą chronione.

Aby anulować wybór, wybierz opcję **[Kasuj wybór obrazów w folderze]** lub **[Kasuj wybór obrazów na karcie]**.

Jeśli ustawisz kryteria wyszukiwania za pomocą opcji **[▶]: Ustaw kryteria wyszukiwania]** (📖345), na wyświetlaczu widoczne będą opcje **[Wsz. znal. obrazy]** i **[Usuń ochr.wsz.znal.]**.

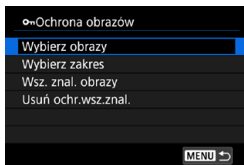

W przypadku wybrania opcji **[Wsz. znal. obrazy]** wszystkie obrazy przefiltrowane według kryteriów wyszukiwania będą chronione.

W przypadku wybrania opcji **[Usuń ochr.wsz.znal.]** ochrona wszystkich przefiltrowanych obrazów zostanie anulowana.

- ❗ **Sformatowanie karty** (📖367) spowoduje także usunięcie chronionych obrazów.

- 📄 Włączenie ochrony obrazu zapobiega jego usunięciu przez funkcję usuwania obrazów. Aby usunąć chroniony obraz, należy najpierw wyłączyć ochronę.
- Po usunięciu wszystkich obrazów (📖317) na karcie pozostaną tylko chronione obrazy. Jest to przydatne, gdy użytkownik chce usunąć jednocześnie wszystkie zbędne obrazy.

Obracanie obrazów

Istnieje możliwość obrócenia wyświetlonego obrazu do żądanej orientacji.

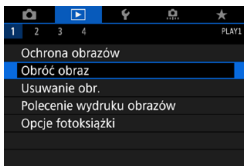

1 Wybierz pozycję [▶]: Obróć obraz].

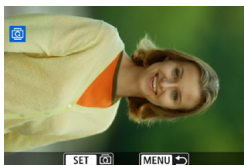

2 Wybierz obraz.

- Użyj przycisków <◀> <▶>, aby wybrać obraz do obrócenia.

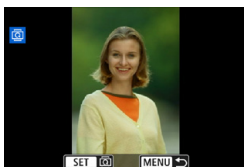

3 Obróć obraz.

- Każde naciśnięcie przycisku <SET> spowoduje obrót obrazu w prawo o: 90° → 270° → 0°.
- Aby obrócić inny obraz, powtórz czynności opisane w punkcie 2 i 3.



- Jeśli dla pozycji [☿: Auto-obracanie] ustawiono opcję [Wi. 📷 📺] (📖366) przed rozpoczęciem wykonywania pionowych zdjęć, nie ma potrzeby obracania obrazu w sposób opisany powyżej.
- Jeśli obrócony obraz nie jest wyświetlany w odpowiedniej orientacji podczas odtwarzania, należy wybrać dla pozycji [☿: Auto-obracanie] opcję [Wi. 📷 📺].

Usuwanie obrazów

Niepotrzebne zdjęcia można zaznaczać i usuwać z aparatu pojedynczo lub grupowo. Chronione obrazy (📖310) nie zostaną usunięte.

- ⚠️ Usuniętego obrazu nie można odzyskać. Przed usunięciem obrazu należy upewnić się, że jest zbędny. Aby zapobiec przypadkowemu usunięciu ważnych obrazów, należy skorzystać z funkcji ich ochrony.

Usuwanie pojedynczego obrazu

1 Wybierz obraz, który ma być usunięty.

- Naciśnij przycisk <▶>.
- Użyj przycisków <◀> <▶>, aby wybrać obraz do usunięcia.



2 Naciśnij przycisk <🗑>.



3 Usuń obrazy.

Obrazy JPEG lub RAW lub filmy

- Wybierz pozycję [Usuń].



Obrazy RAW+JPEG

- Wybierz jedną z pozycji.

Zaznaczanie [✓] obrazów do grupowego usuwania

Po dodaniu symboli zaznaczenia do obrazów, które mają zostać usunięte, można usunąć wszystkie te obrazy jednocześnie.

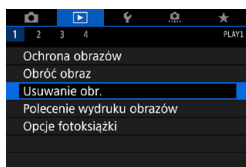

1 Wybierz pozycję [▶]: **Usuwanie obr.**

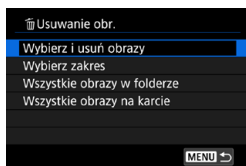

2 Wybierz opcję [Wybierz i usuń obrazy].



3 Wybierz obraz.

- Użyj przycisków <◀> <▶>, aby wybrać obraz do usunięcia, a następnie naciśnij przycisk <SET>.
- Aby wybrać inny obraz do usunięcia, powtórz czynności opisane w punkcie 3.

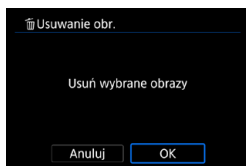

4 Usuń obrazy.

- Naciśnij przycisk <MENU>, a następnie przycisk [OK].

Określenie zakresu obrazów, które mają zostać usunięte

Patrząc na obrazy w widoku indeksu, można określić pierwszy i ostatni obraz dla zakresu, aby usunąć wszystkie wskazane obrazy naraz.

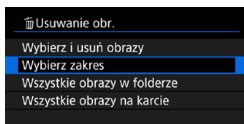

1 Wybierz pozycję [Wybierz zakres].

- Wybierz opcję [Wybierz zakres] w pozycji [▶]: **Usuwanie obr.**

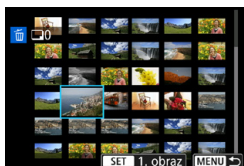

2 Określ zakres obrazów.

- Wybierz pierwszy obraz (początek zaznaczenia).
- Następnie wybierz ostatni obraz (koniec zaznaczenia).

3 Naciśnij przycisk <MENU>.

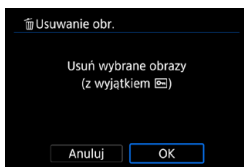

4 Usuń obrazy.

- Wybierz opcję [OK].

Usuwanie wszystkich obrazów w folderze lub na karcie

Istnieje możliwość jednoczesnego usunięcia wszystkich obrazów znajdujących się w folderze lub na karcie.

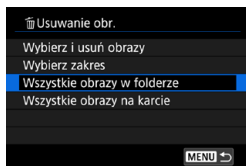

Gdy dla pozycji [▶]: **Usuwanie obr.** wybrano opcję **[Wszystkie obrazy w folderze]** lub **[Wszystkie obrazy na karcie]**, usunięte zostaną wszystkie obrazy znajdujące się w folderze lub na karcie.

Jeśli ustawisz kryteria wyszukiwania za pomocą opcji [▶]: **Ustaw kryteria wyszukiwania** (📖345), wyświetlona zostanie opcja **[Wsz. znal. obrazy]**.

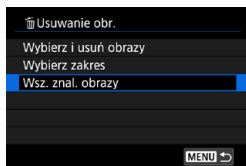

W przypadku wybrania opcji **[Wsz. znal. obrazy]** wszystkie znalezione obrazy przefiltrowane według kryteriów wyszukiwania zostaną usunięte.



- Aby usunąć wszystkie obrazy, w tym obrazy chronione, należy sformatować kartę (📖367).

Standard DPOF (Digital Print Order Format)

Standard DPOF (Digital Print Order Format) umożliwia drukowanie obrazów zarejestrowanych na karcie zgodnie z instrukcjami drukowania, takimi jak wybór obrazów, liczba odbitek itp. Można wydrukować wiele zdjęć jednocześnie lub utworzyć polecenie wydruku obrazów w laboratorium fotograficznym.

Użytkownik może wybrać opcje drukowania takie jak rodzaj wydruku, opcje drukowania daty, numeru pliku itp. Opcje drukowania zostaną zastosowane do wszystkich obrazów wybranych do drukowania. (Nie ma możliwości ich indywidualnego ustawienia dla poszczególnych obrazów).

Ustawianie opcji drukowania

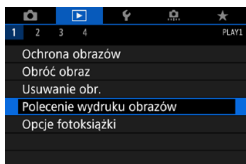



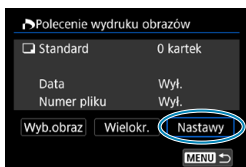

1 Wybierz pozycję []: Polecenie wydruku obrazów].



2 Wybierz pozycję [Nastawy].

3 Ustaw żądane opcje.

- Ustaw opcje [Rodzaj wydruku], [Data] i [Numer pliku].

Rodzaj wydruku	 Standard	Wydruk jednego obrazu na jednym arkuszu.
	 Skorowidz	Wydruk wielu miniatur obrazów na jednym arkuszu.
	  Oba rodzaje	Wydruk standardowych odbitek oraz miniatur.
Data	Wł.	[Wł.] wydruk daty rejestracji obrazu.
	Wył.	
Numer pliku	Wł.	[Wł.] wydruk numeru pliku.
	Wył.	

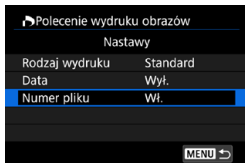

4 Zamknij ekran nastaw.

- Naciśnij przycisk <MENU>.
- Następnie wybierz opcję **[Wyb.obraz]** lub **[Wielokr.]**, aby wybrać obrazy, które mają zostać wydrukowane.



- W przypadku drukowania obrazu o dużej wielkości po wybraniu ustawienia **[Miniatury]** lub **[Oba rodzaje]** (📖318) niektóre drukarki mogą nie drukować wglądówki. W takim przypadku należy zmienić rozmiar obrazu (📖339), a następnie wydrukować wglądówkę.
- W przypadku niektórych ustawień rodzaju wydruku i drukarek data i numer pliku mogą nie zostać wydrukowane, nawet jeśli w pozycji **[Data]** i **[Numer pliku]** została wybrana opcja **[Wł.]**.
- W przypadku wyboru opcji **[Miniatury]** nie można jednocześnie wybrać opcji **[Wł.]** w pozycjach **[Data]** i **[Numer pliku]**.
- W przypadku drukowania z wykorzystaniem standardu DPOF należy użyć karty, dla której ustawiono dane polecenia wydruku obrazów. Nie można drukować z określonym poleceniem wydruku w przypadku wyodrębnienia z karty samych obrazów do wydrukowania.
- Niektóre drukarki i laboratoria fotograficzne zgodne ze standardem DPOF mogą nie wydrukować zdjęć zgodnie z wprowadzonymi ustawieniami. Przed rozpoczęciem drukowania należy zapoznać się z instrukcją obsługi drukarki. W przypadku laboratorium sprawdzić jego zgodność ze standardem podczas zamawiania zdjęć.
- Nie należy w tym aparacie konfigurować ustawień drukowania dla zdjęć z ustawieniami DPOF zapisanymi przez inny aparat. Może nastąpić nieumyślne zastąpienie wszystkich poleceń wydruku obrazów. Ponadto w zależności od typu obrazu polecenie wydruku obrazów może nie być dostępne.

Określanie obrazów do drukowania

Wybieranie obrazów

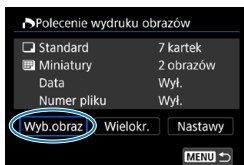

Wybierz i określ obrazy jeden po drugim. Naciśnij przycisk <MENU>, aby zapisać polecenie wydruku obrazów na karcie.



Standard / Oba rodzaje

Aby wydrukować kopię wyświetlonego obrazu, naciśnij przycisk <SET>. Za pomocą przycisków <▲> <▼> można ustawić liczbę kopii wydruku (maks. 99 sztuk).

- (1) Liczba
- (2) Łączna liczba wybranych obrazów

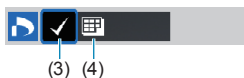

Skorowidz

Naciśnij przycisk <SET>, aby umieścić w polu symbol zaznaczenia [✓]. Obraz zostanie uwzględniony na wglądówce.

- (3) Symbol zaznaczenia
- (4) Ikona miniatur

Wybieranie wielu obrazów

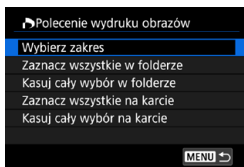

Wybierz zakres

W pozycji [**Wielokr.**] wybierz opcję [**Wybierz zakres**]. Wybór pierwszego i ostatniego obrazu zakresu spowoduje oznaczenie wszystkich obrazów w zakresie z symbolem zaznaczenia [✓] i spowoduje wydrukowanie pojedynczej kopii każdego z obrazów.

● Wszystkie obrazy w folderze

Wybierz pozycję **[Zaznacz wszystkie w folderze]**, a następnie wybierz folder. Zostanie określone polecenie wydruku obrazów jednej kopii wszystkich obrazów w folderze.

Jeśli zostanie wybrana pozycja **[Kasuj cały wybór w folderze]**, a następnie zostanie wybrany folder, polecenie wydruku obrazów z tego całego folderu zostanie anulowane.

● Wszystkie obrazy na karcie

Wybór opcji **[Zaznacz wszystkie na karcie]** spowoduje oznaczenie do drukowania po jednej kopii wszystkich obrazów na karcie.

Wybór opcji **[Kasuj cały wybór na karcie]** spowoduje anulowanie polecenia wydruku wszystkich obrazów na karcie.

Jeśli ustawisz kryteria wyszukiwania za pomocą opcji **[▶]: Ustaw kryteria wyszukiwania** (📖345) i wybierzesz opcję **[Wielokr.]**, na wyświetlaczu widoczne będą opcje **[Zaznacz wsz. znalezione obrazy]** i **[Odznacz wsz. znalezione obrazy]**.

● Wszystkie znalezione obrazy

Wybór opcji **[Zaznacz wsz. znalezione obrazy]** spowoduje oznaczenie do drukowania po jednej kopii wszystkich obrazów przefiltrowanych według kryteriów wyszukiwania.

Wybór opcji **[Odznacz wsz. znalezione obrazy]** spowoduje anulowanie zlecenia wydruku wszystkich zaznaczonych obrazów.



- Obrazów RAW i filmów nie można wybrać do druku. Należy pamiętać, że obrazy RAW lub filmy nie zostaną wybrane do druku, nawet jeśli wybierze się wszystkie obrazy za pomocą funkcji **[Wielokr.]**.
- W przypadku korzystania z drukarki zgodnej ze standardem PictBridge w ramach jednego polecenia wydruku obrazów nie należy określać więcej niż 400 obrazów. Wybór większej liczby może spowodować, że nie wszystkie obrazy zostaną wydrukowane.

Wybieranie obrazów do fotoksiążki

Istnieje możliwość określenia maks. 998 obrazów do wydrukowania w fotoksiążce. W przypadku użycia oprogramowania EOS Utility (oprogramowanie EOS) do przesyłania obrazów do komputera wybrane obrazy do fotoksiążki zostaną skopiowane do wyznaczonego folderu. Ta funkcja służy do zamawiania fotoksiążek przez Internet.

Wybieranie pojedynczych obrazów

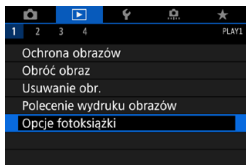

1 Wybierz pozycję [**▶**]: Opcje fotoksiążki].

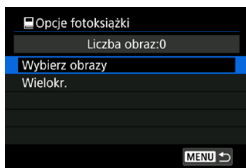

2 Wybierz pozycję [Wybierz obrazy].



3 Zaznacz obraz, który ma być wybrany.

- Użyj przycisków <◀> <▶>, aby wybrać obraz, a następnie naciśnij przycisk <SET>.
- Aby wybrać inne obrazy, który mają być dodane do fotoksiążki, powtórz punkt 3.

Określanie zakresu obrazów dla fotoksiążki

Patrząc na obrazy w widoku indeksu, można jednocześnie określić cały zakres (pierwszy i ostatni obraz) obrazów, które mają zostać ujęte w fotoksiążce.

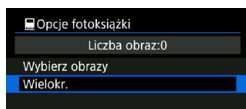

- 1 **Wybierz pozycję [Wielokr.].**
 - W pozycji [**▶**]: **Opcje fotoksiążki** wybierz opcję [**Wielokr.**].

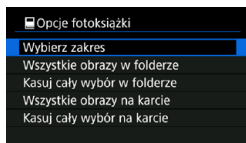

- 2 **Wybierz pozycję [Wybierz zakres].**

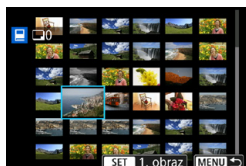

- 3 **Określ zakres obrazów.**
 - Wybierz pierwszy obraz (początek zaznaczenia).
 - Następnie wybierz ostatni obraz (koniec zaznaczenia).
 - ▶ Do wszystkich obrazów w zakresie pomiędzy pierwszym i ostatnim obrazem zostanie dołączony symbol zaznaczenia [**✓**].

Wybieranie wszystkich obrazów w folderze lub na karcie

Istnieje możliwość jednoczesnego wybrania wszystkich obrazów z folderu lub karty do fotoksiążki.

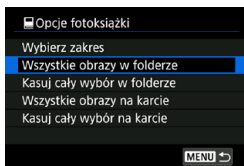

W pozycji [**▶**: **Opcje fotoksiążki**] można wybrać dla opcji [**Wielokr.**] ustawienie [**Wszystkie obrazy w folderze**] lub [**Wszystkie obrazy na karcie**], aby umieścić w fotoksiążce wszystkie obrazy zapisane w folderze lub na karcie. Aby anulować wybór, wybierz opcję [**Kasuj cały wybór w folderze**] lub [**Kasuj cały wybór na karcie**].

Jeśli ustawisz kryteria wyszukiwania za pomocą opcji [**▶**: **Ustaw kryteria wyszukiwania**] ( 345) i wybierzesz opcję [**Wielokr.**], na wyświetlaczu widoczne będą opcje [**Wsz. znal. obrazy**] i [**Odznacz wsz. znalezione obrazy**].

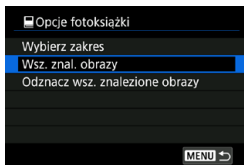

W przypadku wybrania opcji [**Wsz. znal. obrazy**] wszystkie znalezione obrazy przefiltrowane według kryteriów wyszukiwania zostaną ujęte w fotoksiążce. Wybór opcji [**Odznacz wsz. znalezione obrazy**] spowoduje anulowanie polecenia utworzenia fotoksiążki z wszystkich przefiltrowanych obrazów.



- Obrazów RAW i filmów nie można wybrać do umieszczenia w fotoksiążce. Należy pamiętać, że obrazy RAW lub filmy nie zostaną wyznaczone do umieszczenia w fotoksiążce, nawet jeśli wybierze się wszystkie obrazy za pomocą funkcji [**Wielokr.**].
- Nie należy w tym aparacie konfigurować ustawień fotoksiążki dla zdjęć z ustawieniami fotoksiążki skonfigurowanymi na innym aparacie. Wszystkie ustawienia fotoksiążki mogą zostać nieumyślnie zastąpione.

Obróbka obrazów RAW za pomocą aparatu[☆]

Obrazy **RAW** lub **CRRAW** można obróbić za pomocą aparatu, aby utworzyć obrazy JPEG. Obrazy RAW pozostają niezmienione, dlatego można stosować różne opcje w celu utworzenia plików JPEG.

Do obróbki obrazów RAW można także używać oprogramowania Digital Photo Professional (oprogramowania EOS).

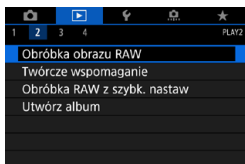

1 Wybierz pozycję []: **Obróbka obrazu RAW**].

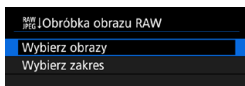

2 Wybierz pozycję, a następnie **wybierz obrazy**.

- Można wybrać wiele obrazów do jednoczesnej obróbki.



Wybierz obrazy

- Użyj przycisków <◀> <▶>, aby wybrać obrazy do obróbki, a następnie naciśnij przycisk <SET>.
- Naciśnij przycisk <MENU>.

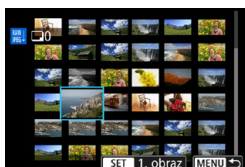

Wybierz zakres

- Wybierz pierwszy obraz (początek zaznaczenia).
- Następnie wybierz ostatni obraz (koniec zaznaczenia).
- Naciśnij przycisk <MENU>.

3 Ustaw żądane warunki przetwarzania.

Używanie nastaw fotografowania

- Obrazy są przetwarzane przy użyciu ustawień obrazu aktywnych w momencie fotografowania.



Dostosowywanie obróbki RAW

- Użyj przycisków <▲> <▼> <◀> <▶>, aby wybrać pozycję.
- Obróć pokrętko <☀> lub <☾>, aby zmienić ustawienie.
- Naciśnij przycisk <SET>, aby wyświetlić ekran konfiguracji funkcji.
- Aby wrócić do ustawień obrazu z chwili wykonania zdjęcia, naciśnij przycisk <🗑>.

Ekran porównania

- Możesz przełączać pomiędzy ekranami **[Po zmianie]** i **[Ustawienia fotograf.]**, naciskając przycisk <INFO> i obracając pokrętko <☀>.
- Elementy w kolorze pomarańczowym na ekranie **[Po zmianie]** zostały zmodyfikowane od czasu zarejestrowania.
- Naciśnij przycisk <MENU>.

4 Zapisz obraz.

- Korzystając z funkcji **[Dostosuj obróbkę RAW]**, wybierz opcję **[⌂]** (Zapisz).
- Odczytaj komunikat i naciśnij **[OK]**.
- Aby dokonać obróbki innych obrazów, wybierz opcję **[Tak]** i powtórz kroki 2–4.

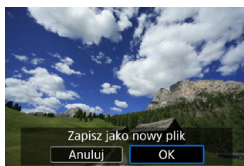

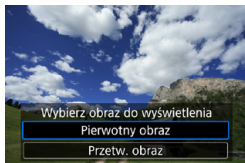

5 Wybierz obraz, który ma zostać wyświetlony.

- Wybierz [**Pierwotny obraz**] lub [**Przetw. obraz**].

Widok powiększony

Można powiększyć obrazy wyświetlane na ekranie [**Dostosuj obróbkę RAW**], naciskając przycisk <Q>. Powiększenie zależy od ustawienia [**Jakość obrazu**]. Używając przycisków nawigacji <←→>, możesz przewinąć obraz w pionie i w poziomie.

Aby anulować widok powiększony, ponownie naciśnij przycisk <Q>.

Obrazy z ustawieniem formatu obrazu

Podczas obróbki plików RAW można utworzyć obrazy JPEG o określonym formacie, wybierając dla opcji [**📷: 📷Przycinanie/Format obr.**] (📖119) ustawienie [**1:1 (format obrazu)**], [**4:3 (format obrazu)**] lub [**16:9 (format obrazu)**].



- Niektórych ustawień nie można zmienić podczas obróbki obrazów z wielu ekspozycji **RAW** lub w formacie **CRAW**.

Opcje obróbki obrazów RAW

● [☼±0] Regulacja jasności

Jasność obrazu można ustawiać w zakresie ± 1 stopnia, z dokładnością do 1/3 stopnia.

● [AWB] Balans bieli (📖140)

Pozwala wybrać balans bieli. Po wybraniu opcji [AWB] można wybrać opcję [Auto: Prior. atmosfery] lub [Auto: Priorytet bieli]. Po wybraniu pozycji [K] można ustawić temperaturę barwową.

● [P-CAL] Styl obrazów (📖148)

Pozwala wybrać styl obrazów. Można dostosować ostrość, kontrast i inne parametry.



● [📷] Auto Lighting Optimizer (Automatyczny optymalizator jasności) (📖136)

Pozwala ustawić funkcję Auto Lighting Optimizer (Automatyczny optymalizator jasności).

● [NR_{Hi}] Redukcja zakłóceń - high ISO (📖157)

Można ustawić przetwarzanie redukcji zakłóceń dla wysokich czułości ISO. Jeśli efekt jest słabo zauważalny, powiększ obraz (📖299).

● [L] Jakość obrazu (📖116)

W przypadku tworzenia obrazów JPEG można ustawić jakość obrazu. Należy pamiętać, że w przypadku obrazów RAW zarejestrowanych w trybie fotografowania z kadrowaniem lub z użyciem obiektywów EF-S dostępne są tylko opcje  L /  L/S2.

- **[sRGB] Przestrzeń kolorów (📖147)**

Pozwala wybrać przestrzeń sRGB lub Adobe RGB. W związku z tym, że ekran aparatu nie jest zgodny z przestrzenią Adobe RGB, zmiana przestrzeni kolorów nie powoduje znacznej zmiany wyglądu obrazu.

- **[|||D] Korekcja aberracji obiektywu**

- **[☐OFF] Korygowanie jasności brzegów (📖124)**

Istnieje możliwość skorygowania zjawiska polegającego na przyciemnieniu rogów obrazu z powodu charakterystyki obiektywu. Jeśli została wybrana opcja **[Włącz]**, będzie wyświetlany skorygowany obraz. Jeśli efekt jest słabo zauważalny, powiększ obraz (📖299), a następnie sprawdź cztery narożniki. Korygowanie jasności brzegów przeprowadzone w aparacie jest mniej wyraziste niż to przeprowadzone za pomocą oprogramowania Digital Photo Professional (oprogramowanie EOS) z wykorzystaniem maksymalnej intensywności korekty. Jeżeli efekty korekty nie są widoczne, należy przeprowadzić korygowanie jasności brzegów za pomocą oprogramowania Digital Photo Professional.

- **[☒OFF] Korygowanie zniekształceń (📖124)**

Istnieje możliwość skorygowania zjawiska dystorsji spowodowanego charakterystyką obiektywu. Jeśli została wybrana opcja **[Włącz]**, będzie wyświetlany skorygowany obraz. Brzegi obrazu zostaną przycięte w skorygowanym obrazie.

W związku z tym, że rozdzielczość obrazu może wydawać się nieco niższa, w razie potrzeby można skorygować ostrość przy użyciu parametru **[Ostrość]** funkcji Styl obrazów.

- **[☉OFF] Cyfrowy optymalizator obiektywu (📖125)**

Prawidłowe wartości aberracji obiektywu, dyfrakcji i filtr dolnoprzepustowy powodują utratę ostrości poprzez zastosowanie optycznych wartości projektowych. Powiększ obrazy (📖299), aby sprawdzić rezultat wybrania dla tej opcji ustawienia **[Włącz]**. Bez powiększenia efekt cyfrowego optymalizatora obiektywu nie jest wyświetlany. Wybór opcji **[Włącz]** powoduje, że korygowana jest zarówno aberracja chromatyczna, jak i dyfrakcja, chociaż te opcje nie są wyświetlane.

-  **Korygowanie aberracji chromatycznej** (📖126)

Istnieje możliwość skorygowania aberracji chromatycznych (barwienia krawędzi wokół fotografowanego przedmiotu) związanych z charakterystyką obiektywu. Jeśli została wybrana opcja **[Włącz]**, będzie wyświetlany skorygowany obraz. Jeśli efekt jest słabo zauważalny, powiększ obraz (📖299).

-  **Korekcja dyfrakcji** (📖126)

Istnieje możliwość skorygowania zjawiska dyfrakcji wywołwanego przez przysłonę obiektywu i pogarszającego ostrość obrazu. Jeśli została wybrana opcja **[Włącz]**, będzie wyświetlany skorygowany obraz. Jeśli efekt jest słabo zauważalny, powiększ obraz (📖299).



- Obróbka obrazów RAW za pomocą aparatu nie zapewnia dokładnie takich samych rezultatów jak obróbka obrazów RAW za pomocą oprogramowania Digital Photo Professional (oprogramowanie EOS).
- W przypadku wykonania operacji **[Regulacja jasności]** jej skutki mogą spowodować wzmocnienie zakłóceń, uwydatnienie pasów itp.
- Po ustawieniu opcji **[Cyfr. optymal. obiektywu]** dźwięk może zostać wzmocniony wraz z efektami korekcji. Krawędzie obrazu również mogą zostać podkreślone. Dostosuj ostrość stylu obrazu lub ustaw opcję **[Cyfr. optymal. obiektywu]** na **[Wyl.]** odpowiednio do potrzeb.



- Wpływ korekcji aberracji obiektywu zależy od używanego obiektywu i warunków fotografowania. Ponadto w przypadku niektórych obiektywów, warunków fotografowania itd. efekt może być słabo widoczny.

Zastosowywanie ulubionych efektów (Twórcze wspomaganie)

Obrazy RAW można poddać obróbce poprzez zastosowanie preferowanych efektów i zapisanie ich w formacie JPEG.

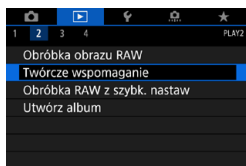

1 Wybierz pozycję [▶]: Twórcze wspomaganie].

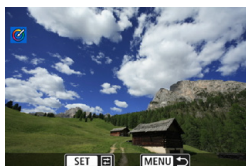

2 Wybierz obraz.

- Użyj przycisków <◀> <▶>, aby wybrać obrazy do obróbki, a następnie naciśnij przycisk <SET>.



3 Wybierz poziom efektu.

- Użyj przycisków <◀> <▶>, aby wybrać efekt.



- Po wybraniu pozycji [Ustawienia własne] i naciśnięciu przycisku <SET> można wybrać ustawienie [Żywe], [Miękkie] lub inne wstępnie skonfigurowane efekty. [Auto 1], [Auto 2] i [Auto 3] to efekty zalecane przez aparat na podstawie warunków, w których rejestrowany jest obraz.

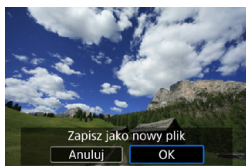

- Efekty, takie jak **[Jasność]** lub **[Kontrast]** można dostosować, naciskając przycisk <SET>, a następnie korzystając z przycisków <◀> <▶>.
- Po zakończeniu regulacji naciśnij przycisk <SET>.

- Aby zresetować efekt, naciśnij przycisk <🗑️>.
- Aby zatwierdzić wybrany efekt, naciśnij przycisk <☑️>.

4 Wybierz pozycję [OK], aby zapisać obraz.

Wybór rodzaju obróbki obrazu RAW

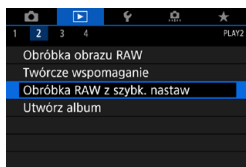

Rodzaj przeprowadzanej obróbki obrazu RAW można wybrać na ekranie szybkich nastaw.

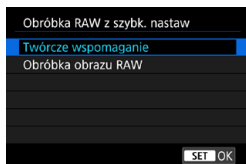

1 Wybierz pozycję [: Obróbka RAW z szybk. nastaw].



2 Wybierz jedną z pozycji.

- **Twórcze wspomaganie**
Obróbka pliku RAW polegająca na zastosowaniu preferowanego efektu (331).
- **Obróbka obrazu RAW**
Obróbka pliku RAW zgodnie z określonymi warunkami (325).

Edytowanie albumu migawek wideo

Migawki wideo można porządkować, usuwać lub odtwarzać w albumie.

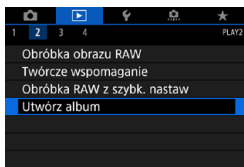

1 Wybierz pozycję []: Utwórz album].



2 Wybierz album do edycji.

- Naciśnij przycisk <SET>, aby dodać znacznik wyboru [].
- Po dokonaniu wyboru naciśnij przycisk <MENU>.



3 Wybierz opcję [OK].



4 Wybierz opcję edycji.

Opcja	Opis
↔ Uporządkuj migawki wideo	Użyj przycisków <◀> <▶>, aby wybrać migawkę wideo do przeniesienia, a następnie naciśnij przycisk <SET>. Użyj przycisków <◀> <▶>, aby ją przenieść, a następnie naciśnij przycisk <SET>.
🗑 Usuń migawkę wideo	Użyj przycisków <◀> <▶>, aby wybrać migawkę wideo do usunięcia, a następnie naciśnij przycisk <SET>. Wybrane migawki wideo są oznaczone symbolem [🗑]. Aby usunąć zaznaczenie i tym samym symbol [🗑], naciśnij ponownie przycisk <SET>.
▶ Odtwórz migawkę wideo	Użyj przycisków <◀> <▶>, aby wybrać migawkę wideo do odtworzenia, a następnie naciśnij przycisk <SET>. Użyj przycisków <▲> <▼>, aby dostosować ustawienia głośności.



5 Zakończ edycję.

- Po zakończeniu edycji naciśnij przycisk <MENU>.
- Wybierz przycisk [↩] (Zakończ edycję).

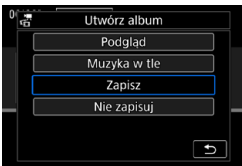

6 Zapisz obraz.

- Aby odtworzyć album z muzyką w tle, użyj opcji [Muzyka w tle] i wybierz melodię (📖336).
- Aby sprawdzić wyniki przeprowadzonej edycji, wybierz pozycję [Podgląd].
- Wybór opcji [Zapisz] powoduje, że poddany edycji album zostaje zapisany jako nowy album.



- Albumy migawek wideo można edytować tylko raz.

Wybieranie muzyki w tle

Albumy i pokazy przezroczy można odtwarzać z muzyką w tle po skopiowaniu pliku z melodią na kartę za pomocą programu EOS Utility (oprogramowania EOS).



1 Wybierz pozycję [Muzyka w tle].

- Wybierz dla opcji [Muzyka w tle] ustawienie [Włącz].

2 Wybierz muzykę w tle.

- Użyj przycisków <▲> <▼>, aby wybrać melodię, a następnie naciśnij przycisk <SET>. Jeśli wybrana opcja to [Pokaz przezr.], możesz wybrać kilka ścieżek dźwiękowych.

3 Posłuchaj fragmentu.

- Aby odsłuchać fragment, naciśnij przycisk <INFO>.
- Użyj przycisków <▲> <▼>, aby dostosować ustawienia głośności. Naciśnij ponownie przycisk <INFO>, aby zatrzymać odtwarzanie.
- Aby usunąć muzykę, użyj przycisków <▲> <▼> i wybierz odpowiednią ścieżkę dźwiękową, a następnie naciśnij przycisk <🗑️>.

- Instrukcje kopiowania plików muzyki w tle kartę można znaleźć w dokumencie „EOS Utility Instrukcja obsługi”.

Kadrowanie obrazów JPEG

Zarejestrowany obraz JPEG można skadrować i zapisać jako nowy obraz.

Kadrowanie obrazów jest możliwe tylko w przypadku obrazów JPEG.

Obrazy zarejestrowane w formacie RAW nie mogą być kadrowane.

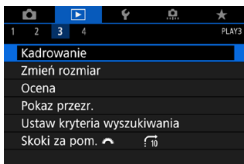

1 Wybierz opcję []: Kadrowanie].

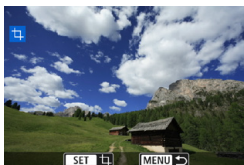

2 Wybierz obraz.

- Użyj przycisków <◀> <▶>, aby wybrać obraz do skadrowania.



3 Ustaw ramkę kadrowania w pożądanym położeniu.

- Naciśnij przycisk <SET>, aby wyświetlić ramkę kadrowania.
- Zostanie skadrowany obszar obrazu wewnątrz ramki kadrowania.

• Zmiana rozmiaru ramki kadrowania

Obróć pokrętkę <⚙️>, aby zmienić rozmiar ramki kadrowania.

Im mniejsza ramka kadrowania, tym większe powiększenie skadrowanego obrazu.

• Zmiana formatu obrazu i orientacji

Obróć pokrętkę <⚙️>, aby wybrać opcję <[]>. Naciśnij przycisk <SET>, aby zmienić format obrazu ramki kadrowania.

● Przesuwanie ramki kadrowania

Użyj przycisków nawigacji <◀▶>, aby przesunąć ramkę w poziomie lub w pionie. Przesuwaj ramkę kadrowania, aż obejmie żądany obszar obrazu.

● Korygowanie pochylenia obrazu

Pochylenie obrazu można korygować w zakresie $\pm 10^\circ$. Obróć pokrętko <🌀>, aby wybrać opcję <📐>, a następnie naciśnij przycisk <SET>. Sprawdzając stopień pochylenia względem siatki, obracaj pokrętko <🌀> (dokładność $0,1^\circ$) albo dotknij lewej lub prawej ikony klina (dokładność $0,5^\circ$) w lewym górnym rogu ekranu, aby skorygować pochylenie obrazu. Po zakończeniu korekty pochylenia naciśnij przycisk <SET>.



4 Sprawdź obszar obrazu, który zostanie wykadrowany.

- Obróć pokrętko <🌀>, aby wybrać opcję <📐>.
- ▶ Zostanie wyświetlony obszar obrazu, który ma zostać wykadrowany.

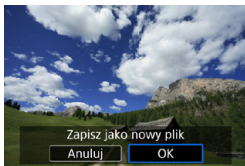

5 Zapisz obraz.

- Obróć pokrętko <🌀>, aby wybrać opcję <📐>.
- Wybierz pozycję [OK], aby zapisać skadrowany obraz.
- Sprawdź folder docelowy i numer pliku obrazu, a następnie wybierz pozycję [OK].
- Aby skadrować inny obraz, powtórz czynności opisane w punktach od 2 do 5.

- Położenie i rozmiar ramki kadrowania mogą ulec zmianie w zależności od kąta ustawionego dla korekty przesunięcia.
- Po zapisaniu skadrowanego obrazu nie można skadrować go ponownie ani zmienić jego rozmiaru.
- Informacje o wyświetlaniu punktów AF (📖352) i dane dla retuszu kurzu (📖161) nie będą dołączane do wykadrowanych obrazów.

Zmiana rozmiaru obrazów JPEG

Można zmienić rozmiar obrazu JPEG, aby zmniejszyć liczbę pikseli, a następnie zapisać go jako nowy obraz. Zmiana rozmiaru jest możliwa tylko w przypadku obrazów JPEG **L**, **M** i **S1**. **Nie można zmieniać rozmiaru obrazów JPEG S2 i RAW.**

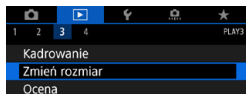

1 Wybierz pozycję []: Zmień rozmiar].

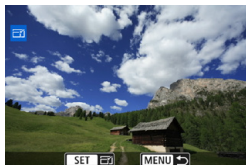

2 Wybierz obraz.

- Użyj przycisków <◀> <▶>, aby wybrać obraz, którego rozmiar chcesz zmienić.



3 Wybierz żądaną wielkość obrazu.

- Naciśnij przycisk <SET>, aby wyświetlić wielkości obrazów.
- Wybierz żądaną wielkość obrazu (1).
- W przypadku obrazów JPEG zarejestrowanych w trybie fotografowania z kadrowaniem lub z użyciem obiektywów EF-S możliwa jest jedynie zmiana rozmiaru na **S2**.

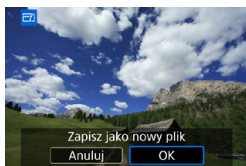

4 Zapisz obraz.

- Wybierz pozycję [], aby zapisać obraz o zmienionym rozmiarze.
- Sprawdź folder docelowy i numer pliku obrazu, a następnie wybierz pozycję [].
- Aby zmienić rozmiar innego obrazu, powtórz czynności opisane w punktach od 2 do 4.



- Szczegółowe informacje na temat wielkości obrazów o zmienionych rozmiarach można znaleźć na stronie 590.

Ustawianie ocen

Można oceniać obrazy w skali 1–5 ([1]/[2]/[3]/[4]/[5]). Funkcja ta jest nazywana ocenianiem.

Ocenianie pojedynczego obrazu

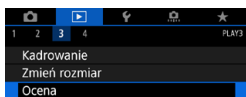

1 Wybierz pozycję [▶]: Ocena].

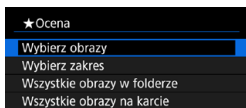

2 Wybierz pozycję [Wybierz obrazy].



3 Wybierz obraz, który ma być oceniony.

- Użyj przycisków <◀> <▶>, aby wybrać obraz do oceny.



4 Oceń obraz.

- Po naciśnięciu przycisku <SET> pojawi się niebieska ramka zaznaczenia, jak pokazano na ekranie po lewej stronie.
- Użyj przycisków <▲> <▼>, aby wybrać znacznik oceny, a następnie naciśnij przycisk <SET>.
- ▶ W przypadku dodania oceny dla obrazu liczba obok ustawionej oceny zwiększy się o jeden.
- Aby ocenić inny obraz, powtórz czynności opisane w punktach 3 i 4.

Ocena według określenia zakresu

Patrząc na obrazy w widoku indeksu, można określić pierwszy i ostatni obraz dla zakresu, aby ocenić wszystkie wskazane obrazy naraz.

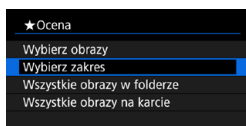

1 Wybierz pozycję [Wybierz zakres].

- Wybierz pozycję [Wybierz zakres] w menu [▶]: Ocena].

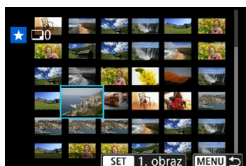

2 Określ zakres obrazów.

- Wybierz pierwszy obraz (początek zaznaczenia).
- Następnie wybierz ostatni obraz (koniec zaznaczenia).
- ▶ Do wszystkich obrazów w zakresie pomiędzy pierwszym i ostatnim obrazem zostanie dołączony symbol zaznaczenia [✓].

3 Naciśnij przycisk <MENU>.

4 Oceń obraz.

- Obróć pokrętkę <🔘>, aby wybrać znacznik oceny, a następnie wybierz [OK].
- ▶ Wszystkie obrazy we wskazanym zakresie zostaną ocenione naraz (ta sama ocena).

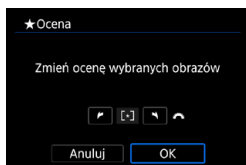

Ocena wszystkich obrazów w folderze lub na karcie

Istnieje możliwość jednoczesnego ocenienia wszystkich obrazów z folderu lub karty.

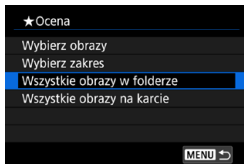

Jeżeli w menu [▶]: **Ocena**] wybierzesz opcję **[Wszystkie obrazy w folderze]** lub **[Wszystkie obrazy na karcie]**, ocenione zostaną wszystkie obrazy znajdujące się w folderze lub na karcie.

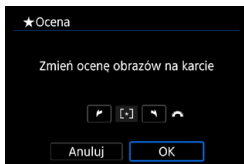

Obróć pokrętko <🔍>, aby wybrać ocenę, a następnie wybierz **[OK]**.
Jeżeli nie chcesz oceniać obrazów lub chcesz anulować ocenę, wybierz opcję **[OFF]**.

Jeśli ustawisz kryteria wyszukiwania za pomocą opcji [▶]: **Ustaw kryteria wyszukiwania**] (📖345), wyświetlona zostanie opcja **[Wsz. znal. obrazy]**.

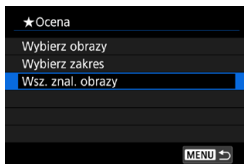

W przypadku wybrania opcji **[Wsz. znal. obrazy]** wszystkie znalezione obrazy przefiltrowane według kryteriów wyszukiwania zostaną ocenione w określony sposób.



- Wartości obok ocen są wyświetlane jako **[###]**, jeśli więcej niż 1000 zdjęć ma taką samą ocenę.
- Opcje [▶]: **Ustaw kryteria wyszukiwania**] i [▶]: **Skoki za pom.** 📖>] umożliwiają wyświetlanie tylko obrazów z określoną oceną.

Pokaz przezroczy (Automatyczne odtwarzanie)

Aparat umożliwia wyświetlanie obrazów zapisanych na karcie w formie automatycznego pokazu slajdów.

1 Wskaż obrazy, które mają zostać odtworzone.

- Aby odtworzyć wszystkie obrazy na karcie, przejdź do kroku 2.
- Jeśli chcesz wskazać obrazy do odtwarzania w pokazie przezroczy, przefiltruj je za pomocą opcji [▶]: **Ustaw kryteria wyszukiwania** (📖345).

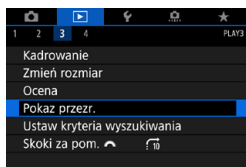

2 Wybierz pozycję [▶]: Pokaz przezr.].



3 Ustaw opcje odtwarzania.

- Wybierz pozycję [**Nastawy**].
- Ustaw opcje w pozycjach [**Czas wyświetl.**], [**Powtarzanie**] (powtarzanie odtwarzania), [**Efekt przejścia**] (efekt widoczny podczas zmiany obrazów) dla zdjęć.
- Aby odtworzyć muzykę w tle, użyj opcji [**Muzyka w tle**] i wybierz melodię (📖336).
- Po skonfigurowaniu ustawień naciśnij przycisk <MENU>.

Czas wyświetlania

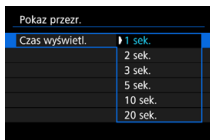

Powtarzanie

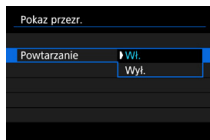

Efekt przejścia

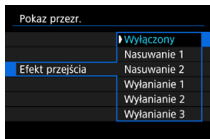

Muzyka w tle

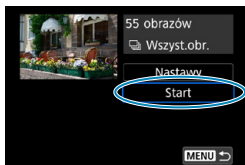
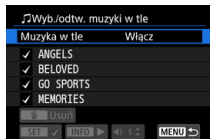

4 Rozpocznij pokaz przeliczy.

- Wybierz pozycję [**Start**].
- ▶ Po wyświetleniu informacji [**Pobieranie obrazu...**] rozpocznie się pokaz przeliczy.

5 Zakończ pokaz przeliczy.

- Aby zakończyć pokaz przeliczy i wrócić do ekranu nastaw, naciśnij przycisk <**MENU**>.

- Aby wstrzymać pokaz przeliczy, naciśnij przycisk <**SET**>. Podczas wstrzymania wyświetlania w lewym górnym rogu obrazu będzie wyświetlany symbol [III]. Aby wznowić pokaz przeliczy, ponownie naciśnij przycisk <**SET**>.
- Podczas automatycznego odtwarzania zdjęć można nacisnąć przycisk <**INFO**>, aby zmienić format wyświetlania (296).
- Głośność podczas odtwarzania filmu można dostosować za pomocą przycisków <**▲**> <**▼**>.
- Podczas automatycznego odtwarzania lub wstrzymania można użyć przycisków <**◀**> <**▶**>, aby wyświetlić inny obraz.
- Funkcja automatycznego wyłączenia nie zadziała podczas automatycznego odtwarzania.
- Czas wyświetlania zależy od obrazu.

Filtrowanie obrazów do odtwarzania

Można filtrować wyświetlane obrazy według kryteriów wyszukiwania.

Po ustawieniu kryteriów wyszukiwania obrazu można odtworzyć i wyświetlić tylko znalezione obrazy.

Możesz także zabezpieczyć, ocenić, usunąć, odtworzyć pokaz slajdów i zastosować inne operacje do filtrowanych obrazów.

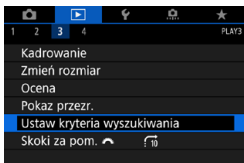

1 Wybierz pozycję []: Ustaw kryteria wyszukiwania].



(1)

2 Ustaw kryteria wyszukiwania.

- Użyj przycisków <▲> <▼>, aby wybrać element.
- Użyj przycisków <◀> <▶>, aby dostosować ustawienie.
- ▶ Symbol zaznaczenia [✓] (1) zostaje dołączony po lewej stronie elementu. (Określony jako kryterium wyszukiwania.)
- Po wybraniu elementu i naciśnięciu przycisku <INFO> symbol zaznaczenia [✓] zostanie usunięty. (Kryterium wyszukiwania jest anulowane).

Element	Opis
★ Ocena	Wyświetla obrazy zgodnie z wybranym kryterium (oceny).
☺ Data	Wyświetla obrazy zarejestrowane wybranego dnia.
📁 Folder	Wyświetla obrazy z wybranego folderu.
🔒 Ochrona	Wyświetla obrazy zgodnie z wybranym kryterium (ochrony).
📄 Rodzaj pliku	Wyświetla obrazy o wybranym typie pliku.

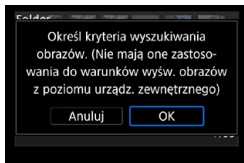

3 Zastosuj kryteria wyszukiwania.

- Naciśnij przycisk <SET> i odczytaj wyświetlony komunikat.
- Wybierz opcję [OK].
- ▶ Kryterium wyszukiwania zostaje określone.



(2)

4 Wyświetl wyszukiwane obrazy.

- Naciśnij przycisk <▶>.
- ▶ Zostaną odtworzone tylko te obrazy, które pasują do ustalonych kryteriów (filtrowanie).
- ▶ Po przefiltrowaniu obrazów do wyświetlenia wokół ekranu pojawi się zewnętrzna żółta ramka (2).

Kasowanie kryteriów wyszukiwania

Przejdź do ekranu w punkcie 2, a następnie naciśnij przycisk <⏏>, aby usunąć wszystkie symbole zaznaczenia [✓]. Naciśnij przycisk <SET>, aby wyczyścić kryteria wyszukiwania.



- Jeśli żaden obraz nie spełnia kryteriów wyszukiwania, opcja [OK] nie jest dostępna na ekranie w kroku 2.



- Kryteria wyszukiwania mogą zostać usunięte w wyniku operacji dotyczących zasilania, karty lub edycji obrazu.
- Czas do automatycznego wyłączenia można wydłużyć, gdy wyświetlany jest ekran [▶]: **Ustaw kryteria wyszukiwania**.

Przeskok wyświetlania (przeglądanie obrazów z przeskokiem)

Podczas wyświetlania pojedynczego obrazu można użyć pokrętki <  > w celu przeglądania obrazów z przeskokiem do przodu lub do tyłu, zgodnie z wybraną metodą przeskoku.

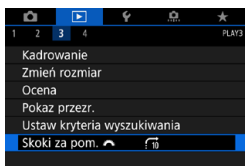

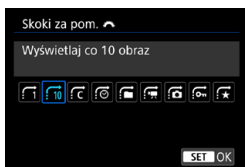

1 Wybierz pozycję []: Skoki za pom. ].



2 Wybierz metodę przeskoku.



- W przypadku opcji [**Przeskocz określoną liczbę obrazów**] można użyć pokrętki <  > do wybrania liczby obrazów do przeskoczenia.
- Po wybraniu opcji [**Wyświetlaj obrazy wg oceny**] obróć pokrętko <  > w celu określenia oceny (340). W przypadku przeglądania obrazów przy wybranej opcji ★ wszystkie ocenione zdjęcia zostaną wyświetlone.



(1)

(2)

3 Przeglądaj obrazy, przeskakując między nimi.

- Naciśnij przycisk <▶>.
- W trybie wyświetlania pojedynczego obrazu obróć pokrętkę <◂◃>.
- ▶ Można przeglądać materiały przy użyciu ustawionej metody.

(1) Metoda przeskoku

(2) Pozycja odtwarzania



- Aby wyszukiwać obrazy według daty fotografowania, wybierz opcję [📅: **Datami**].
- Aby wyszukiwać obrazy według folderu, wybierz pozycję [📁: **Folderami**].
- Jeśli na karcie zostały zapisane zarówno filmy, jak i zdjęcia, wybierz opcję [🎞️: **Filmy**] lub [📷: **Zdjęcia**], aby wyświetlać odpowiednio tylko filmy lub tylko zdjęcia.

Dostosowywanie wyświetlanych informacji o odtwarzaniu

Można wybrać ekrany i towarzyszące im informacje, które będą wyświetlane podczas odtwarzania obrazów.

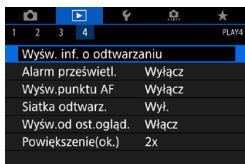

1 Wybierz opcję []: Wyśw. inf. o odtwarzaniu].



2 Dodaj znacznik wyboru [] obok numerów ekranów, które mają być wyświetlane.

- Użyj przycisków <▲> <▼>, aby wybrać numer.
 - Naciśnij przycisk <SET>, aby dodać znacznik wyboru [].
 - Powtórz te czynności, aby dodać znaczniki wyboru [] do numeru każdego z ekranów, które mają zostać wyświetlone, a następnie naciśnij przycisk [**OK**].
- ▶ Dostęp do wybranych informacji można uzyskać, naciskając przycisk <INFO> podczas odtwarzania lub naciskając klawisze <▲> <▼>, gdy wyświetlane są informacje o obrazie.

Histogram

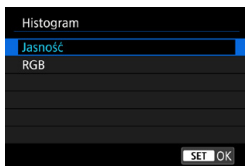

Histogram jasności przedstawia rozkład poziomej ekspozycji oraz ogólną jasność zdjęcia. Histogram RGB przedstawia nasycenie kolorów oraz ich gradację. Można przełączyć wyświetlany histogram, naciskając przycisk <INFO>, gdy wyświetlane są dane <INFO> w lewej dolnej części ekranu []: Wyśw. inf. o odtwarzaniu].

● Ekran [Jasność]

Histogram jest wykresem przedstawiającym rozkład poziomów jasności obrazu. Oś pozioma oznacza poziom jasności (ciemniejszy po lewej i jaśniejszy po prawej), natomiast oś pionowa oznacza liczbę pikseli o tej wartości jasności. Im więcej pikseli znajduje się po lewej stronie wykresu, tym ciemniejszy obraz. Im więcej pikseli znajduje się po prawej stronie wykresu, tym jaśniejszy obraz. Jeśli po lewej stronie wykresu znajduje się zbyt wiele pikseli, oznacza to utratę szczegółów w ciemnych partiach obrazu. Jeśli po prawej stronie wykresu znajduje się zbyt wiele pikseli, oznacza to utratę szczegółów w jasnych partiach obrazu. Zostanie odwzorowana gradacja pomiędzy obszarami. Sprawdzając obraz i jego histogram jasności, można określić odchylenie poziomu ekspozycji oraz ogólną gradację.

Przykładowe histogramy



Ciemny obraz



Normalna jasność



Jasny obraz

● Ekran [RGB]

Ten histogram jest wykresem przedstawiającym rozkład poziomów jasności obrazu dla poszczególnych barw składowych (RGB – czerwonej (ang. red), zielonej (ang. green) i niebieskiej (ang. blue)). Oś pozioma oznacza poziom jasności koloru (ciemniejszy po lewej i jaśniejszy po prawej), natomiast oś pionowa oznacza liczbę pikseli o tym poziomie jasności. Im więcej pikseli znajduje się po lewej stronie wykresu, tym ciemniejszy i mniej wyraźny kolor. Im więcej pikseli znajduje się po prawej stronie wykresu, tym jaśniejszy i bardziej wyraźny kolor. Jeśli po lewej stronie wykresu znajduje się zbyt wiele pikseli, oznacza to brak informacji dla danego koloru. Jeśli po prawej stronie wykresu znajduje się zbyt wiele pikseli, oznacza to zbyt silne nasycenie danego koloru i brak gradacji. Histogram RGB obrazu pozwala sprawdzić nasycenie koloru, jego gradację, a także odchylenie balansu bieli.

Wyświetlanie alarmu prześwietlenia

Ustawienia można skonfigurować tak, aby prześwietlone jasne partie obrazów prezentowanych na ekranie odtwarzania migają. Aby uzyskać bardziej szczegółową i wiernie odtworzoną gradację w migających obszarach, wybierz ujemną wartość korekty ekspozycji i zrób zdjęcie ponownie w celu uzyskania lepszego rezultatu.

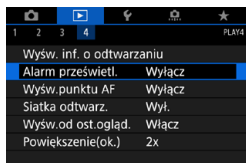

1 Wybierz pozycję []: Alarm prześwietl.].

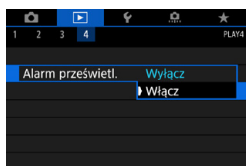

2 Wybierz pozycję [Włącz].

Wyświetlanie punktu AF

Można wyświetlić punkty AF użyte do ustawienia ostrości — będą one wyróżnione na czerwono na ekranie odtwarzania. Jeśli wybrano opcję automatycznego wybierania punktu AF, może zostać wyświetlonych więcej punktów.

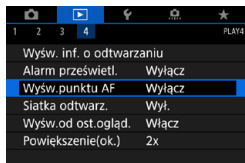

1 Wybierz pozycję [▶]: Wyśw. punktu AF].

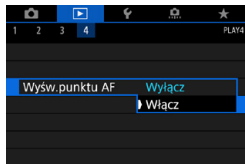

2 Wybierz pozycję [Włącz].

Wyświetlanie siatki

Na zdjęcia wyświetlane w widoku pojedynczego obrazu na ekranie odtwarzania można nanieść siatkę. Funkcja umożliwia sprawdzenie nachylenia w pionie i w poziomie oraz kompozycji obrazu.

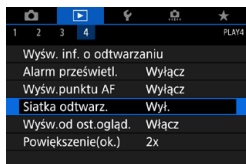

1 Wybierz opcję []: Siatka odtwarz.].

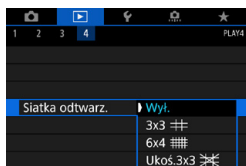

2 Wybierz jedną z pozycji.

Określanie pierwszego obrazu wyświetlanego po rozpoczęciu odtwarzania

Można określić, który obraz zostanie wyświetlony jako pierwszy po rozpoczęciu odtwarzania.

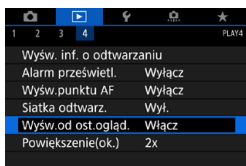

1 Wybierz pozycję []: Wyśw.od ost.ogład.].

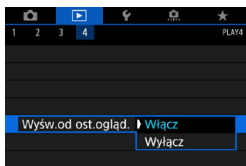

2 Wybierz jedną z pozycji.

- **[Włącz]**: Odtwarzanie jest wznowiane od ostatniego wyświetlonego obrazu (nie dzieje się tak jednak, jeśli użytkownik właśnie zakończył fotografowanie).
- **[Wyłącz]**: Odtwarzanie jest kontynuowane od najnowszego ujęcia po każdym ponownym uruchomieniu aparatu.

Ustawianie początkowego stopnia powiększenia i położenia

Można wybrać początkowy stopień powiększenia i położenie widoku powiększonego.

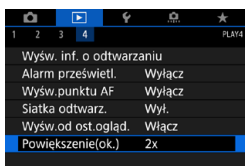

1 Wybierz pozycję [▶]: Powiększenie(ok.).

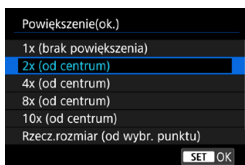

2 Wybierz jedną z pozycji.

● 1x (brak powiększenia)

Obraz nie zostanie powiększony. Widok powiększony rozpocznie się od wyświetlania pojedynczego obrazu.

● 2x, 4x, 8x, 10x (od centrum)

Widok powiększony rozpocznie się od środka obrazu w wybranym powiększeniu.

● Rzeczywisty rozmiar (od wybranego punktu)

Zapisane piksele obrazu będą wyświetlane w skali ok. 100%.

Widok powiększony rozpocznie się od punktu AF, w którym uzyskano ostrość. Jeśli zdjęcie jest wykonane z ręczną regulacją ostrości, widok powiększony rozpocznie się od środka obrazu.

● Jak ostatnie powiększenie (od centrum)

Powiększenie będzie takie samo jak ostatnim razem, kiedy widok powiększony został zamknięty za pomocą przycisku <Q>. Widok powiększony rozpocznie się od środka obrazu.



- W przypadku niektórych ustawień metody AF powiększony widok rozciąga się od środka obrazu, nawet jeśli ustawiono opcję [Rzecz.rozmiar (od wybr. punktu)].



Nastawy

Niniejszy rozdział opisuje ustawienia menu na karcie nastaw ([F4]).

- Ikona ☆ po prawej stronie tytułu strony oznacza, że funkcja ta jest dostępna tylko w trybach <Fv>, <P>, <Tv>, <Av>, <M> oraz .

Menu kart: Nastawy

● Nastawy 1

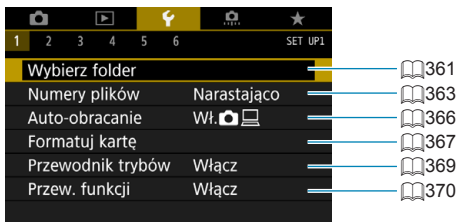

● Nastawy 2

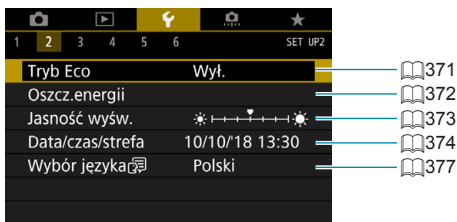

● Nastawy 3

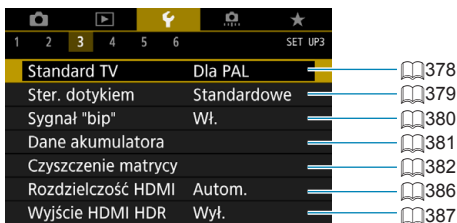

● Nastawy 4

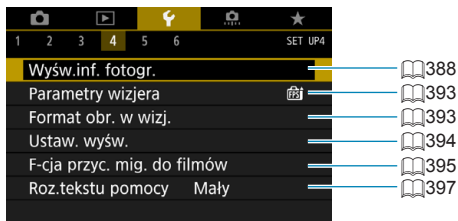

● Nastawy 5

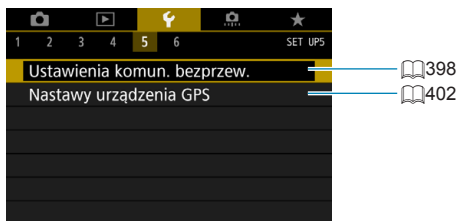

● Nastawy 6



Podczas nagrywania filmów wyświetlany jest następujący ekran dla funkcji [F4] i [F6].

● Nastawy 4

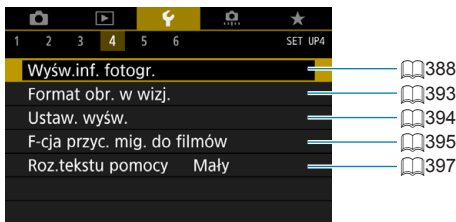

● Nastawy 6

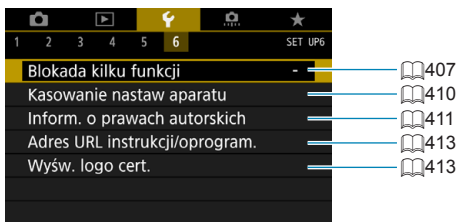

W trybach Strefa podstawowa i [Film HDR] wyświetlany jest następujący ekran dla funkcji [F6].

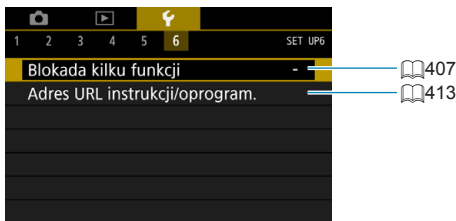

Tworzenie i wybieranie folderu

Istnieje możliwość dowolnego tworzenia i wybierania folderów, gdzie zapisywane są zarejestrowane obrazy.

Tworzenie folderu

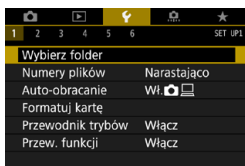

1 Wybierz pozycję [Y: Wybierz folder].

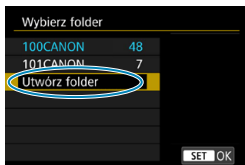

2 Wybierz pozycję [Utwórz folder].



3 Wybierz opcję [OK].

Wybieranie folderu

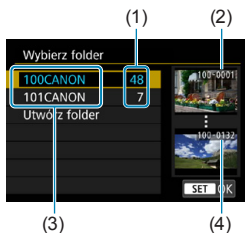

- Wybierz folder na ekranie wyboru folderu.
- Zarejestrowane obrazy są przechowywane w wybranym folderze.

- (1) Liczba obrazów w folderze
- (2) Najniższy numer pliku
- (3) Nazwa folderu
- (4) Najwyższy numer pliku



Foldery

- Folder może zawierać do 9999 obrazów (numery plików od 0001 do 9999). Po zapelnieniu folderu automatycznie zostanie utworzony nowy folder o wyższym numerze. Ponadto po zastosowaniu funkcji ręcznego resetowania (📖365) nowy folder zostanie utworzony automatycznie. Można utworzyć foldery o numerach od 100 do 999.

Tworzenie folderów za pośrednictwem komputera

- Otwórz zawartość karty na ekranie i utwórz nowy folder o nazwie „**DCIM**”. Otwórz folder DCIM i utwórz żądaną ilość folderów, w celu zapisania i ułożenia obrazów. Nazwa folderu musi mieć format „**100ABC_D**”. Pierwsze trzy cyfry są zawsze numerem folderu (od 100 do 999). Ostatnie pięć znaków alfanumerycznych może stanowić kombinacja dużych i małych liter od A do Z, a także wartości liczbowych i symbolu podkreślenia „_”. Nazwa nie może zawierać spacji. Ponadto nazwy folderów nie mogą zawierać tych samych trzech początkowych cyfr (np. „100ABC_D” i „100W_XYZ”), nawet jeśli pozostałe pięć znaków różni się.

Metody tworzenia numerów plików

Zarejestrowane obrazy zapisane w folderze mają przypisany numer pliku od 0001 do 9999. Można zmienić sposób numerowania plików obrazów. (Przykład) **IMG_0001.JPG**

|
Numer pliku

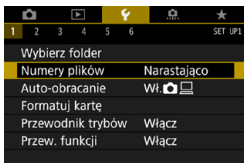

1 Wybierz pozycję [☛ : Numery plików].

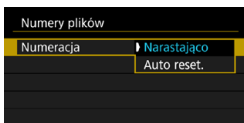

2 Wybierz element.

- Wybierz opcję **[Numeracja]**.
- Wybierz opcję **[Narastająco]** lub **[Auto reset.]**.

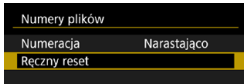

- Jeśli chcesz zresetować numerowanie plików, wybierz opcję **[Ręczny reset]** (📖365).
- Wybierz przycisk **[OK]**, aby utworzyć nowy folder, a numer pliku rozpocznie się od 0001.



- Jeśli w folderze 999 numer pliku osiągnie 9999, rejestrowanie obrazów nie będzie możliwe, nawet gdy na karcie jest wolne miejsce. Na ekranie będzie wyświetlany komunikat o konieczności wymiany karty. Należy wymienić kartę na nową.

Narastająco

Gdy chce się kontynuować numerację plików nawet po wymianie karty lub utworzeniu nowego folderu.

Nawet jeśli użytkownik wymieni kartę lub utworzy nowy folder, numeracja plików będzie kontynuowana aż do numeru 9999. Jest to przydatne, jeśli obrazy numerowane w zakresie od 0001 do 9999 mają być zapisywane na wielu kartach pamięci lub wielu lokalizacjach w jednym folderze na komputerze.

Jeśli wymieniana karta lub istniejący już folder zawiera wcześniej zarejestrowane obrazy, numery plików nowych obrazów mogą zachować ciągłość z uwzględnieniem numerów plików zapisanych już na karcie lub w folderze. Aby korzystać z narastających numerów plików, zaleca się używanie zawsze świeżo sformatowanej karty.

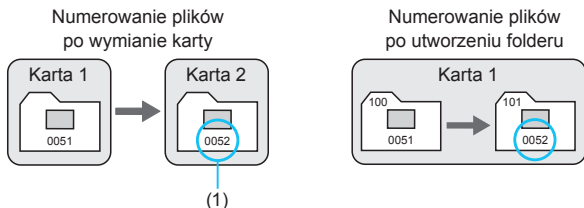

(1) Kolejny numer pliku

Automatyczne resetowanie

Gdy chce się rozpocząć numerację plików od 0001 po każdej wymianie karty lub utworzeniu nowego folderu.

Po wymianie karty lub utworzeniu folderu numeracja plików nowo zapisanych obrazów rozpocznie się od 0001. Jest to przydatne, jeśli obrazy mają być porządkowane według kart lub folderów.

Jeśli wymieniana karta lub istniejący już folder zawiera wcześniej zarejestrowane obrazy, numery plików nowych obrazów mogą zachować ciągłość z uwzględnieniem numerów plików zapisanych już na karcie lub w folderze. Aby zapisywać obrazy, których numery plików mają się rozpoczynać od wartości 0001, należy zawsze używać świeżo sformatowanej karty.

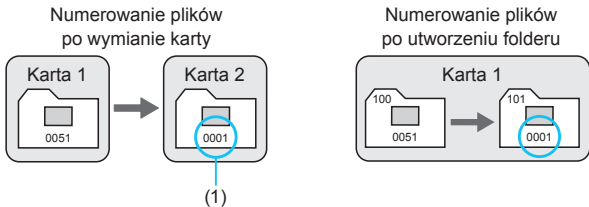

(1) Numery plików zostaną zresetowane

Ręczny reset

W przypadku gdy chce się rozpocząć numerację plików od 0001 lub w przypadku zapisu plików w nowym folderze.

Po ręcznym resetowaniu numerów plików automatycznie jest tworzony nowy folder, a numery plików obrazów zapisywanych w tym folderze rozpoczynają się od 0001.

Jest to przydatne na przykład wtedy, gdy korzystamy z odrębnych folderów dla obrazów wykonanych wczoraj i dzisiaj.

Konfigurowanie automatycznego obracania obrazów pionowych

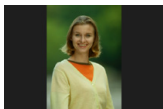

Można zmienić ustawienie automatycznego obracania, które prostuje zdjęcia wykonane w orientacji pionowej, gdy są wyświetlane.

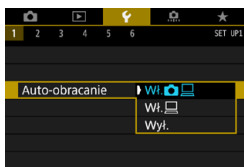

1 Wybierz pozycję [**Wł.**: Auto-obracanie].

2 Wybierz jedną z pozycji.

● **Wł.**  

Automatycznie obraca obrazy podczas odtwarzania na aparacie i komputerach.

● **Wł.** 

Automatycznie obraca obrazy jedynie podczas odtwarzania na komputerach.

● **Wył.**

 ● Obrazy wykonane po wybraniu opcji [**Wył.**] dla funkcji auto-obracania nie zostaną obrócone podczas odtwarzania, nawet jeśli użytkownik wybierze później opcję [**Wł.**] dla funkcji auto-obracania.

 ● Jeśli zdjęcie zostanie wykonane po skierowaniu aparatu w górę lub w dół, automatyczne obracanie do właściwej orientacji do przeglądania może nie zadziałać prawidłowo.

● Jeśli obrazy nie są automatycznie obracane na komputerze, spróbuj użyć oprogramowania EOS.

Formatowanie kart pamięci

Jeśli karta jest nowa lub została sformatowana (zainicjalizowana) w innym aparacie lub w komputerze, zaleca się przeprowadzenie formatowania karty w tym aparacie.



- Po sformatowaniu karty zostaną usunięte wszystkie obrazy i dane, które były na niej zapisane. Zostaną usunięte nawet chronione obrazy, dlatego też należy upewnić się, że na karcie nie ma żadnych danych, które chcemy zachować. W razie potrzeby przed sformatowaniem karty należy przesłać obrazy i dane do komputera lub sporządzić kopię zapasową w podobny sposób.

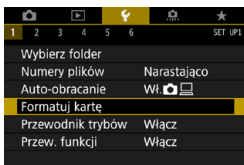

1 Wybierz pozycję [F: Formatuj kartę].

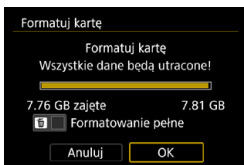

2 Sformatuj kartę.

- Wybierz opcję [OK].

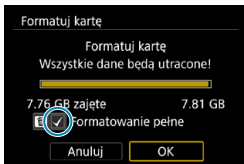

- W przypadku pełnego formatowania naciśnij przycisk , aby dodać symbol zaznaczenia do opcji [Formatowanie pełne], a następnie wybierz przycisk [OK].



- Pojemność karty wyświetlana na ekranie formatowania może być mniejsza niż pojemność oznaczona na karcie.
- W niniejszym urządzeniu zastosowano technologię exFAT na licencji firmy Microsoft.



Kartę należy formatować w następujących przypadkach:

- **Karta jest nowa.**
- **Karta została sformatowana w innym aparacie lub na komputerze.**
- **Karta jest zapełniona zdjęciami lub innymi danymi.**
- **Wyświetlany jest komunikat o błędzie dotyczący karty** (📖581).

Pełne formatowanie

- Pełne formatowanie należy przeprowadzić, gdy zapisywanie na karcie lub odczyt z niej trwa zbyt długo oraz w celu całkowitego usunięcia danych z karty.
- Pełne formatowanie powoduje skasowanie wszystkich zapisywalnych sektorów na karcie, dlatego trwa dłużej niż formatowanie standardowe.
- Podczas pełnego formatowania można anulować formatowanie, naciskając przycisk **[Anuluj]**. Nawet w takim przypadku zostanie już ukończone formatowanie standardowe, co umożliwi normalne korzystanie z karty.

Systemy plików karty

- **Karty pamięci SD/SDHC zostaną sformatowane w systemie FAT32. Karty pamięci SDXC zostaną sformatowane w systemie exFAT.**
- W przypadku nagrywania filmu przy użyciu karty sformatowanej w systemie exFAT film zostanie nagrany w pojedynczym pliku (nie będzie dzielony na kilka plików), nawet jeśli jego rozmiar przekracza 4 GB. (Plik filmu przekroczy 4 GB).



- Może nie być możliwości korzystania z kart SDXC sformatowanych za pomocą tego aparatu w innych aparatach. Należy również pamiętać, że karty sformatowane w trybie exFAT mogą nie być rozpoznawane przez niektóre systemy operacyjne komputera lub czytniki kart.
- Formatowanie lub kasowanie danych na karcie nie powoduje całkowitego usunięcia danych. Należy o tym pamiętać w przypadku sprzedaży lub wyrzucania karty. Wyrzucając karty pamięci, należy podjąć odpowiednie czynności w celu ochrony informacji osobistych, np. mechanicznie uszkodzić kartę.

Konfigurowanie przewodnika trybu fotografowania

Podczas przełączania trybów fotografowania może być wyświetlany krótki opis aktualnie wybranego trybu.

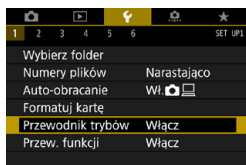

1 Wybierz pozycję [**P**: Przewodnik trybów].

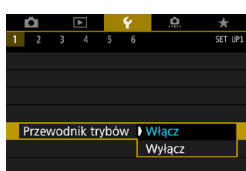

2 Wybierz pozycję [**Włącz**].



3 Obróć pokrętkę wyboru trybu.

- ▶ Pojawi się krótki opis wybranego trybu fotografowania.
- Aby wyświetlić więcej szczegółowych informacji, naciśnij przycisk <▼>.
- Aby wyłączyć opis dostępny w przewodniku trybów, naciśnij przycisk <SET>. W trybie <SCN> albo <[camera icon]> jest wyświetlany ekran wyboru trybu fotografowania.

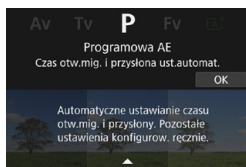

Wyświetlanie przewodnika po funkcjach

Podczas korzystania z szybkich nastaw można wyświetlić krótki opis funkcji i opcji.

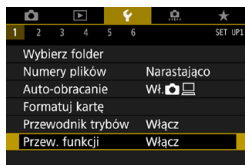

1 Wybierz pozycję [**Przew. funkcji**].

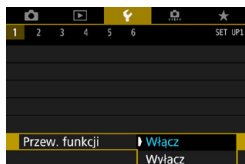

2 Wybierz pozycję [**Włącz**].



- Aby usunąć opis, należy go dotknąć albo kontynuować wykonywanie operacji.

Ustawienia trybu Eco

Pozwala oszczędzać akumulator w trybie fotografowania. Kiedy aparat nie jest używany, ekran zostaje przyciemniony, ograniczając zużycie akumulatora.

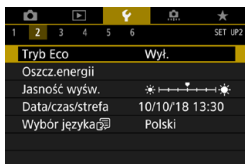

1 Wybierz pozycję [☿: Tryb Eco].

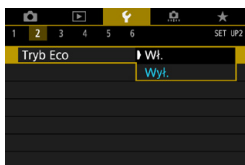

2 Wybierz opcję [Wł.].

- Ekran przyciemnia się, gdy aparat nie jest używany przez ok. dwie sekundy. Około 10 sekund po przyciemnieniu ekran wyłącza się.
- Aby uaktywnić ekran i przygotować aparat do fotografowania, gdy ekran jest wyłączony, naciśnij spust migawki do połowy.

Ustawienia funkcji oszczędzania energii

Można dostosować czas automatycznego wyłączenia się ekranu, aparatu i wizjera (Wyśw. wył., Autom. wyłącz. i Wizjer wyłącz.).

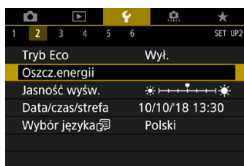

1 Wybierz pozycję [**☿**: Oszcz.energii].

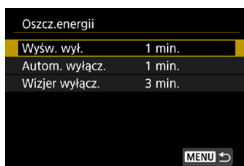

2 Wybierz jedną z pozycji.

- Nawet kiedy funkcja [**Autom. wyłącz.**] jest ustawiona na [**Wyłącz.**], ekran wyłączy się po czasie ustawionym w opcji [**Wyśw. wył.**].



- Ustawienia [**Wyśw. wył.**] i [**Autom. wyłącz.**] nie mają zastosowania, gdy dla trybu Eco ustawiono wartość [**Wł.**].

Regulacja jasności ekranu

Jasność ekranu i wizjera można dostosować osobno.

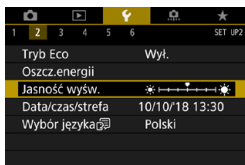

1 Wybierz pozycję [**⚡**: Jasność wyświetlacza].

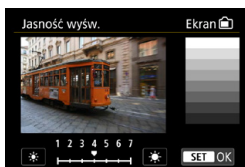

2 Dokonaj odpowiedniej regulacji.

- Korzystając z karty szarej, użyj przycisków <◀> <▶>, aby dostosować jasność, a następnie naciśnij przycisk <SET>.
- Podczas regulacji jasności wizjera spójrz w wizjer podczas zmiany ustawień.



- Aby sprawdzić ekspozycję zdjęcia, zaleca się spojrzeć na histogram (📖349).

Ustawianie daty, godziny i strefy czasowej

Po pierwszym włączeniu zasilania lub po wyzerowaniu daty/czasu/strefy czasowej należy wykonać poniższe czynności, aby w pierwszej kolejności ustawić strefę czasową.

Ustawiając najpierw strefę czasową, można po prostu dostosować to ustawienie w razie potrzeby w przyszłości, a data/godzina zostaną odpowiednio zaktualizowane.

Ponieważ zarejestrowane obrazy zostaną uzupełnione o informacje o dacie i godzinie utworzenia, należy pamiętać o ustawieniu daty/godziny.

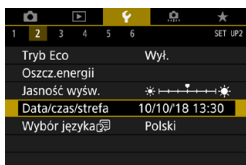

1 Wybierz pozycję [**☿**: Data/czas/strefa].

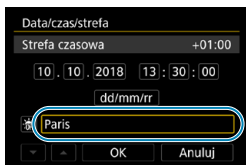

2 Ustaw strefę czasową.

- Użyj przycisków <◀> <▶>, aby wybrać pozycję [**Strefa czasowa**].

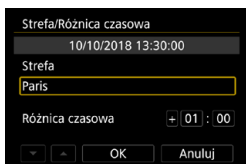

- Naciśnij przycisk <SET>.

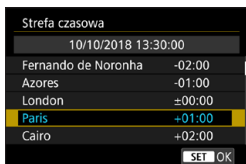

- Użyj przycisków <▲> <▼>, aby wybrać strefę czasową, a następnie naciśnij przycisk <SET>.
- Jeśli Twojej strefy czasowej nie ma na liście, naciśnij przycisk <MENU>, a następnie ustaw różnicę względem uniwersalnego czasu koordynowanego (UTC) w polu [**Różnica czasowa**].

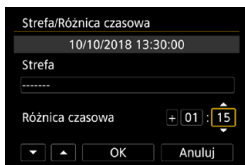

- Użyj przycisków <◀> <▶>, aby wybrać pozycję **[Różnica czasowa]** (+/-/godz./minut), a następnie naciśnij przycisk <SET>.
- Użyj przycisków <▲> <▼>, aby ustawić wartość, a następnie naciśnij przycisk <SET>.
- Po wprowadzeniu strefy czasowej i różnicy czasowej użyj przycisków <◀> <▶>, aby wybrać opcję **[OK]**, a następnie naciśnij przycisk <SET>.

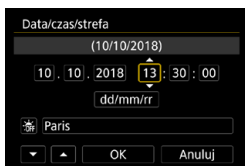

3 Ustaw datę i godzinę.

- Użyj przycisków <◀> <▶>, aby wybrać pozycję, a następnie naciśnij przycisk <SET>.
- Użyj przycisków <▲> <▼>, aby ustawić wartość, a następnie naciśnij przycisk <SET>.

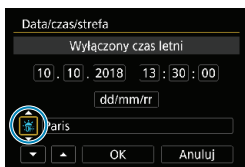

4 Ustaw czas letni.

- Dostosuj ustawienia zależnie od potrzeb.
- Użyj przycisków <◀> <▶>, aby wybrać opcję **[☀]**, a następnie naciśnij przycisk <SET>.
- Użyj przycisków <▲> <▼>, aby wybrać opcję **[☀]**, a następnie naciśnij przycisk <SET>.
- Po wybraniu opcji **[☀]** dla czasu letniego czas ustawiony w kroku 3 przesunie się do przodu o 1 godzinę. Wybranie opcji **[☀]** spowoduje anulowanie czasu letniego i przestawienie czasu do tyłu o 1 godzinę.

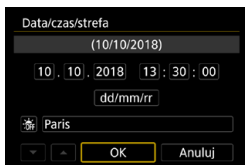

5 Zamknij ekran nastaw.

- Użyj przycisków <◀> <▶>, aby wybrać opcję **[OK]**.

-  ● Ustawienia daty, godziny i strefy czasowej mogą zostać wyzerowane w przypadku przechowywania aparatu bez akumulatora, wyczerpania akumulatora lub wystawienia akumulatora na działanie ujemnych temperatur przez dłuższy czas. W takim przypadku należy je ustawić ponownie.
- Po zmianie opcji [**Strefa/Różnica czasowa**] sprawdź, czy zostały ustawione prawidłowe wartości daty/czasu.

-  ● Czas do automatycznego wyłączenia można wydłużyć, gdy wyświetlany jest ekran [**☛: Data/czas/strefa**].

Wybór języka interfejsu

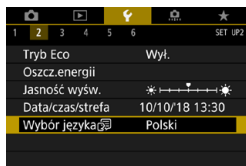

1 Wybierz pozycję [☰ : Wybór języka ].



2 Wybierz żądany język.

Ustawianie standardu TV

Ustaw standard TV telewizora używanego do wyświetlania. To ustawienie określa liczbę klatek na sekundę dostępną podczas nagrywania filmów.



1 Wybierz pozycję [↵: Standard TV].



2 Wybierz jedną z pozycji.

• NTSC

Dla obszarów, w których obowiązuje standard systemu telewizyjnego NTSC (Ameryka Północna, Japonia, Korea Południowa, Meksyk itp.).

• PAL

Dla obszarów, w których obowiązuje standard systemu telewizyjnego PAL (Europa, Rosja, Chiny, Australia itp.).

Konfiguracja czułości sterowania dotykiem



1 Wybierz pozycję [**☿**: Ster. dotykiem].

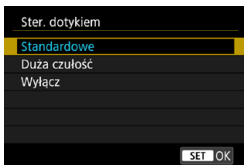

2 Wybierz jedną z pozycji.

- [**Standardowe**] to standardowe ustawienie.
- [**Duża czułość**] zapewnia wyższą czułość panelu dotykowego na dotyk niż opcja [**Standardowe**].
- Aby wyłączyć obsługę ekranu dotykowego, wybierz opcję [**Wyłącz**].



Przestrogi dotyczące obsługi sterowania dotykiem

- Do obsługi dotykowej nie należy wykorzystywać ostrych przedmiotów, taki jak paznokcie czy długopisy.
- Nie należy obsługiwać ekranu dotykowego mokrymi palcami. Jeśli na ekranie znajdują się krople wody lub jest obsługiwany mokrymi palcami, panel dotykowy może nie reagować lub działać nieprawidłowo. W takim wypadku należy wyłączyć zasilanie i zetrzeć wilgoć ściereczką.
- Nałożenie na ekran dostępnej w handlu osłony lub naklejki ochronnej może pogorszyć działanie funkcji dotykowych.
- Szybkie wykonanie operacji dotykowej po ustawieniu opcji [**Duża czułość**] może pogorszyć reakcję na dotyk.

Wyłączanie sygnałów dźwiękowych podczas pracy aparatu

Można wyłączyć sygnały dźwiękowe informujące o uchwyceniu ostrości obiektu lub innych operacjach.

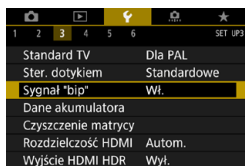

1 Wybierz pozycję [🔔: Sygnał "bip"].

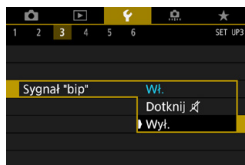

2 Wybierz jedną z pozycji.

- **Dotknij** 🔔
Sygnał dźwiękowy będzie wyciszony tylko podczas korzystania z ekranu dotykowego.
- **Wyłącz**
Wyłącza sygnał dźwiękowy, gdy obiekty są ostre, podczas fotografowania przy użyciu samowyzwalacza i podczas korzystania z operacji dotykowych.

Sprawdzanie danych akumulatora

Można sprawdzić stan wykorzystywanego akumulatora.

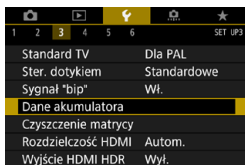

1 Wybierz opcję [☛ : Dane akumulatora].

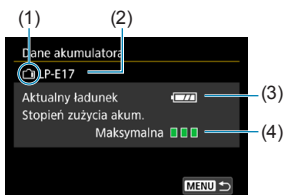

- (1) Lokalizacja akumulatora
- (2) Model akumulatora lub używane akcesoria do gniazdek elektrycznych
- (3) Stan akumulatora (📖47)
- (4) Stopień zużycia akumulatora
 - ■ ■ (Zielony) : Akumulator jest sprawny (niski stopień zużycia).
 - ■ □ (Zielony) : Sprawność akumulatora jest nieco mniejsza (większy stopień zużycia).
 - □ □ (Czerwony) : Zaleca się zakup nowego akumulatora.



- Zaleca się stosowanie oryginalnych akumulatorów LP-E17 firmy Canon. Używanie akumulatorów niebędących oryginalnymi produktami firmy Canon może uniemożliwić optymalną pracę aparatu lub spowodować jego nieprawidłowe działanie.



- Jeśli zostanie wyświetlony komunikat o błędzie komunikacji akumulatora, postępuj zgodnie z instrukcjami zawartymi w komunikacie.

Czyszczenie matrycy

Funkcja czyszczenia matrycy pozwala oczyścić przednią powierzchnię matrycy światłoczułej.

Aktywacja natychmiastowego czyszczenia

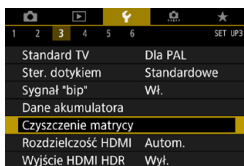

1 Wybierz pozycję [**⚙**: Czyszczenie matrycy].

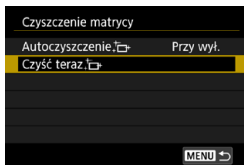

2 Wybierz pozycję [**Czyść teraz** **⏏**].

- Wybierz opcję [**OK**] w oknie dialogowym potwierdzenia.

Ustawianie automatycznego czyszczenia

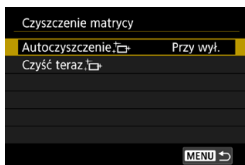

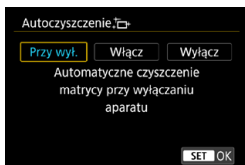

1 Wybierz pozycję [Autoczyszczenie ].



2 Wybierz jedną z pozycji.

- Użyj przycisków <◀> <▶>, aby wybrać pozycję, a następnie naciśnij przycisk <SET>.



- Aby uzyskać najlepsze rezultaty, należy czyścić aparat ustawiony w stabilnej pozycji na biurku lub innej płaskiej powierzchni.
- Nawet powtórzenie procedury czyszczenia matrycy nie zapewni znacznej poprawy. Opcja [Czyść teraz ] może być niedostępna bezpośrednio po czyszczeniu.
- Kropki światła mogą pojawić się na zarejestrowanych obrazach lub na ekranie fotografowania, jeśli na matrycę ma wpływ promieniowanie kosmiczne lub podobne czynniki. Wybór opcji [Czyść teraz ] może ograniczyć ich występowanie (382).

Ręczne czyszczenie matrycy

Kurz, którego nie dało się usunąć przez automatyczne czyszczenie matrycy, można usunąć ręcznie np. za pomocą dostępnej w sprzedaży gruszki lub podobnego narzędzia.

Matryca światłoczuła jest niezwykle delikatna. Jeśli matryca ma być czyszczona bezpośrednio, zaleca się przeprowadzenie tej czynności w punkcie serwisowym firmy Canon.

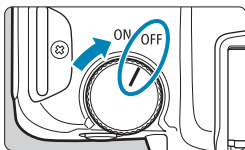

1 Ustawienie przełącznika zasilania w pozycji <OFF>.

2 Zdejmij obiektyw i wyczyść matrycę.

3 Zakończ czyszczenie.

- Załóż obiektyw albo dekiel na korpus.



- **Podczas czyszczenia matrycy nigdy nie ustawiaj przełącznika zasilania w pozycji <ON>. W przeciwnym razie migawka wykona ruch, który może uszkodzić matrycę światłoczułą albo listki kurtyny migawki.**
- Powierzchnia matrycy światłoczułej jest niezwykle delikatna. Podczas czyszczenia należy zachować szczególną ostrożność.
- Należy użyć zwykłej dmuchawki bez pędzelka. Pędzelek może spowodować porysowanie matrycy.
- Nie należy wkładać końcówki dmuchawki do aparatu poza krawędź mocowania obiektywu. Grozi to uszkodzeniem listków kurtyny migawki.
- Do czyszczenia matrycy nie wolno używać sprężonego powietrza ani innego gazu. Sprężone powietrze może spowodować uszkodzenie matrycy, natomiast rozpylany gaz może spowodować jej zamrożenie i zarysowanie.
- W przypadku zabrudzenia, którego nie można usunąć za pomocą dmuchawki, zaleca się zlecenie czyszczenia matrycy w punkcie serwisowym firmy Canon.

Ustawianie wyjściowej rozdzielczości HDMI

Ustaw rozdzielczość wyjściową obrazu używaną, gdy aparat jest podłączony do telewizora lub zewnętrznego urządzenia nagrywającego za pomocą kabla HDMI.



1 Wybierz pozycję [**3**: Rozdzielczość HDMI].

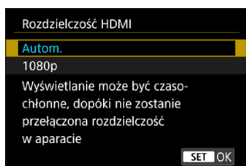

2 Wybierz jedną z pozycji.

- **Autom.**

Obrazy będą automatycznie wyświetlane w rozdzielczości odpowiadającej podłączonemu telewizorowi.

- **1080p**

Obrazy wyjściowe w rozdzielczości 1080p. Wybierz, jeśli chcesz uniknąć problemów z wyświetlaniem lub opóźnieniami, gdy aparat przełącza rozdzielczość.

Odtwarzanie obrazów RAW w telewizorach HDR

Po podłączeniu aparatu do telewizora HDR można wyświetlać na nim obrazy RAW w trybie HDR.



1 Wybierz pozycję [**W**: Wyjście HDMI HDR].

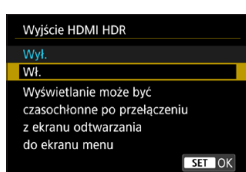

2 Wybierz opcję [**Wł.**].



- Operacje na obrazach, takie jak obróbka obrazów RAW, nie są dostępne podczas wyświetlania HDR.
- Obrazy JPEG są używane do wyświetlania w jakości HDR w przypadku obrazów L (odpowiednik ISO 50) lub obrazów RAW z wielu ekspozycji.



- Upewnij się, że telewizor HDR ma skonfigurowane wejście HDR. Informacje dotyczące przełączania wejść znajdują się w instrukcji obsługi telewizora.
- W przypadku niektórych telewizorów obrazy mogą wyglądać w niepożądany sposób.
- Niektóre efekty obrazu i informacje mogą nie być wyświetlane na telewizorze HDR.

Dostosowywanie informacji wyświetlanych podczas fotografowania

Można dostosować szczegóły i ekrany informacji wyświetlane na aparacie lub w wizjerze podczas fotografowania.

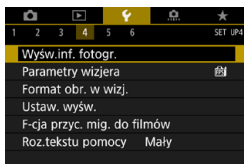

Wybierz pozycję [**☛**: Wyśw.inf. fotogr.].

Dostosowywanie informacji na ekranie



1 Wybierz pozycję [**Ust.inf.na ekranie**].



2 Wybierz ekrany.

- Użyj przycisków <▲> <▼>, aby wybrać ekrany informacyjne, które mają zostać wyświetlone na wyświetlaczu aparatu.
- Jeżeli nie chcesz, aby dane informacje były wyświetlane, naciśnij przycisk <SET>, aby usunąć symbol zaznaczenia [✓].
- Aby dokonać edycji ekranu, naciśnij przycisk <INFO>.



3 Dokonaj edycji ekranu.

- Użyj przycisków <▲> <▼>, aby wybrać elementy, które mają być wyświetlane na ekranie.
- Jeżeli nie chcesz, aby dane elementy były wyświetlane, naciśnij przycisk <SET>, aby usunąć symbol zaznaczenia [✓].
- Wybierz [**OK**], aby zarejestrować ustawienie.

Dostosowywanie informacji w wizjerze



1 Wybierz pozycję [Inf. w wizjerze/ustaw. przełącz.].



2 Wybierz ekrany.

- Użyj przycisków <▲> <▼>, aby wybrać ekrany informacyjne, które mają zostać wyświetlone w wizjerze.
- Jeżeli nie chcesz, aby dane informacje były wyświetlane, naciśnij przycisk <SET>, aby usunąć symbol zaznaczenia [✓].
- Aby dokonać edycji ekranu, naciśnij przycisk <INFO>.



3 Dokonaj edycji ekranu.

- Użyj przycisków <▲> <▼>, aby wybrać elementy, które mają być wyświetlane w wizjerze.
- Jeżeli nie chcesz, aby dane elementy były wyświetlane, naciśnij przycisk <SET>, aby usunąć symbol zaznaczenia [✓].
- Wybierz [OK], aby zarejestrować ustawienie.

Pionowy wyśw. wizjera

Możesz wybrać sposób wyświetlania informacji w wizjerze podczas robienia zdjęć w pionie.



1 Wybierz pozycję [Pion. wyśw. w wizj.].

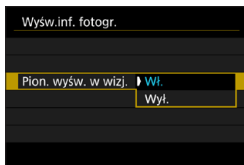

2 Wybierz jedną z pozycji.

- **Wł.**
Informacje są automatycznie obracane, co ułatwia czytanie.
- **Wyl.**
Informacje nie są automatycznie obracane.

Wyświetlanie siatki

Siatka może być wyświetlana na ekranie i w wizjerze.

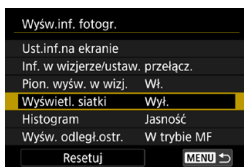

1 Wybierz pozycję [Wyświetl. siatki].



2 Wybierz jedną z pozycji.

Konfigurowanie histogramu

Opcja ta pozwala wybrać treść i rozmiar wyświetlanego histogramu.

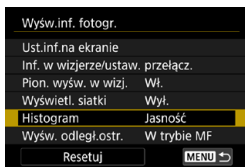

1 Wybierz pozycję [Histogram].

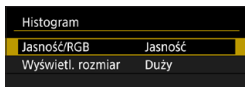

2 Wybierz jedną z pozycji.

- Wybierz treść ([**Jasność**] lub [**RGB**]) i rozmiar ([**Duży**] lub [**Mały**]).
- Aby potwierdzić ustawienia, naciśnij przycisk <MENU>.

Ustawianie odległości ustawiania ostrości

Podczas korzystania z obiektywów RF można wyświetlić odległość ustawiania ostrości. W widoku odległości ustawiania ostrości można wybrać czas i jednostkę miary.

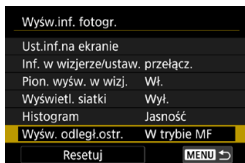

1 Wybierz pozycję [Wyśw. odległ. ostr.].

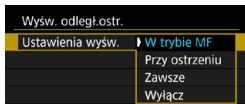

2 Wybierz czas wyświetlania.



3 Wybierz jednostkę miary.

- Aby potwierdzić ustawienia, naciśnij przycisk <MENU>.

Kasowanie nastaw

Możesz przywrócić domyślne ustawienia dostępne w pozycji **[Wyśw.inf. fotogr.]**.



1 Wybierz opcję **[Resetuj]**.

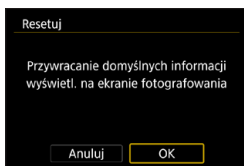

2 Wybierz opcję **[OK]**.

Ustawianie priorytetu dla parametrów fotografowania

Można wybrać opcję parametrów wyświetlania, która podczas fotografowania ma być priorytetowo wyświetlana w wizjerze.

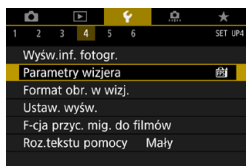

1 Wybierz pozycję [**⚡**: Parametry wizjera].

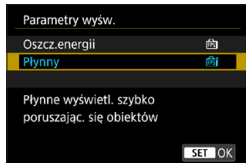

2 Wybierz jedną z pozycji.

Ustawianie formatu wyświetlania w wizjerze

Można wybrać format wyświetlania obrazu w wizjerze.

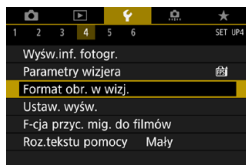

1 Wybierz pozycję [**⚡**: Format obr. w wizj.].



2 Wybierz jedną z pozycji.

- Użyj przycisków <▲> <▼>, aby wybrać element.
- Aby zapisać ustawienie, naciśnij przycisk <SET>.

Ustawianie trybu wyświetlania

Można wybrać tryb wyświetlania obrazów na ekranach fotografowania.

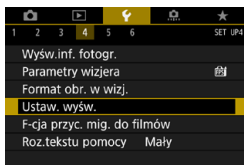

1 Wybierz opcję [↵: Ustaw. wyświetl.].

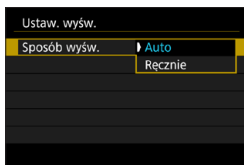

2 Wybierz jedną z pozycji.

• Auto

Zwykle do wyświetlania używaj ekranu, ale przełącz się na wizjer, gdy przez niego spoglądasz.

• Ręcznie

Możesz ograniczyć wyświetlanie do samego ekranu lub samego wizjera.

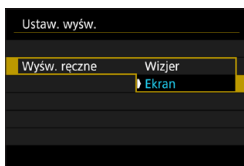

3 Wybierz ekran lub wizjer.

- Aby zapisać ustawienie, naciśnij przycisk <SET>.

Dostosowywanie funkcji spustu migawki pod kątem nagrywania filmów

Istnieje możliwość ustawienia funkcji uruchamianych poprzez wciśnięcie spustu migawki do połowy lub do końca podczas nagrywania filmu.

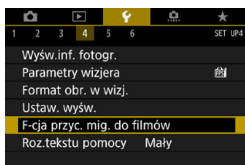

- 1 Wybierz pozycję [**F**: F-cja przyc. mig. do filmów].

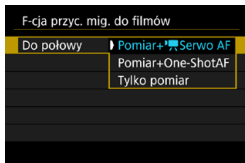

- 2 Wybierz jedną z pozycji.

- **Do połowy**
Wybierz, jaka funkcja będzie wykonywana po naciśnięciu spustu migawki do połowy.
- **Do oporu (w trybie <[F]>)**
Wybierz, jaka funkcja będzie wykonywana po naciśnięciu spustu migawki do końca (oporu).

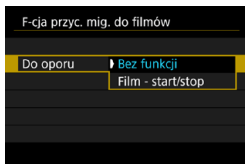

Po ustawieniu opcji **[Do oporu]** na **[Film - start/stop]** można rozpocząć/zatrzymać nagrywanie filmu nie tylko poprzez naciśnięcie przycisku nagrywania filmu, ale także poprzez całkowite naciśnięcie spustu migawki lub za pomocą elektronicznego wężyka spustowego RS-60E3 (sprzedawany osobno, 219).



- Ustawienie opcji **[Do połowy]** zmienia się z **[Pomiar+One-ShotAF]** na **[Pomiar+Serwo AF]**, gdy dla pozycji **[Wielk.nagr. filmu]** zostanie wybrane ustawienie **[4K]**.
- Nawet po ustawieniu opcji **[Do oporu]** na **[Bez funkcji]** aparat rozpocznie lub zakończy nagrywanie filmów poklatkowych, jeśli spust migawki zostanie naciśnięty do oporu po skonfigurowaniu ustawień nagrywania filmów poklatkowych.

Pomoc

Gdy poniżej menu wyświetlana jest opcja [**INFO Pomoc**], można wyświetlić opis danej funkcji, naciskając przycisk <INFO>. Naciśnij przycisk ponownie, aby zakończyć wyświetlanie Pomocy. Aby przewinąć ekran po wyświetleniu paska przewijania (1) po prawej stronie, naciśnij klawisze <▲> <▼> lub obróć pokrętko <🌀>.

● Przykład: [**📷**: Redukow. zakłóceń - High ISO]



● Przykład: [**🔒**: Blokada kilku funkcji]



Rozmiar tekstu wyświetlania menu Pomoc

Można zmienić rozmiar tekstu dla wyświetlania menu Pomoc.

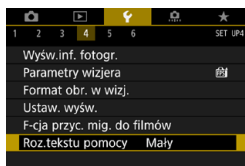

1 Wybierz pozycję [**⚡**: Roz.tekstu pomocy].

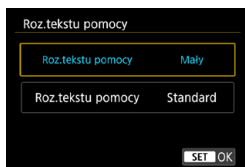

2 Wybierz jedną z pozycji.

Konfiguracja funkcji bezprzewodowych

Można podłączyć aparat do smartfona lub komputera bezprzewodowo i wysłać zdjęcia lub zdalnie sterować aparatem.

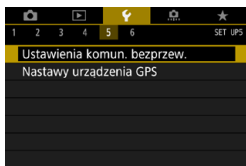

1 Wybierz opcję [: Ustawienia komun. bezprzew.].

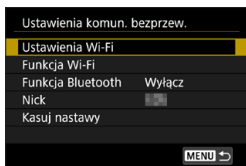

2 Wybierz element.

- Szczegółowe informacje zawiera rozdział „Funkcje Wi-Fi (komunikacji bezprzewodowej)”.

Fotografowanie za pomocą pilota zdalnego sterowania

Sparowanie aparatu za pośrednictwem łączności Bluetooth z bezprzewodowym pilotem zdalnego sterowania BR-E1 (sprzedawany osobno), który obsługuje energooszczędną technologię Bluetooth, pozwala wyzwać migawkę zdalnie.

Parowanie

Aby użyć pilota BR-E1, należy najpierw sparować (połączyć i zarejestrować) aparat i pilot.

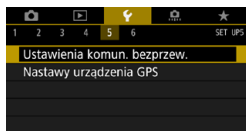

- 1 Wybierz opcję [⚡: Ustawienia komun. bezprzew.].

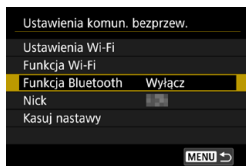

- 2 Wybierz pozycję [Funkcja Bluetooth].



- 3 Wybierz pozycję [Funkcja Bluetooth].

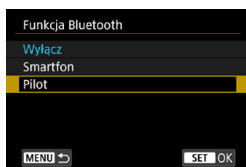

- 4 Wybierz pozycję [Pilot].
 - Jeśli pojawi się komunikat „Zarejestruj nazwę aparatu do jego identyfikacji”, zarejestruj nazwę zgodnie z instrukcjami na 497.

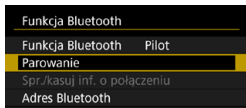

5 Wybierz pozycję [Parowanie].

- Wybierz pozycję [Parowanie].
- Wciśnij i przytrzymaj jednocześnie przycisk <W> i przycisk <T> na pilocie BR-E1 przez 3 sekundy lub dłużej.
- ▶ Rozpocznie się parowanie urządzeń. Po zakończeniu parowania pilot BR-E1 będzie zarejestrowany w aparacie.

6 Skonfiguruj w aparacie zdalne fotografowanie.

- Wybierz [i] lub [i] jako tryb wyzwalania migawki (209).
- Dla funkcji [Pilot] wybierz wartość [Włącz].
- Informacje na temat czynności po zakończeniu parowania można znaleźć w Instrukcji obsługi pilota BR-E1.

Podczas wykonywania zdjęć

Podczas filmowania

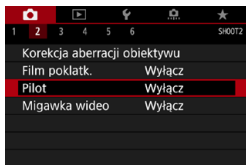

! • Połączenia Bluetooth zużywają energię akumulatora nawet po aktywacji automatycznego wyłączenia aparatu.

• Jeśli funkcja Bluetooth nie jest używana, zalecane jest wybranie dla niej ustawienia [Wyłącz] w punkcie 4. Aby ponownie korzystać z pilota zdalnego sterowania, wystarczy wybrać opcję [Pilot].

• Czas do automatycznego wyłączenia może zostać przedłużony, jeśli w aparacie ustawiono automatyczne fotografowanie.

Anulowanie parowania

Przed sparowaniem aparatu z innym pilotem BR-E1 należy usunąć informacje o podłączonym pilocie zdalnego sterowania.

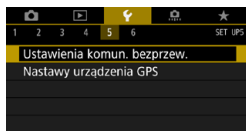

1 Wybierz opcję [☰: Ustawienia komun. bezprzew.].

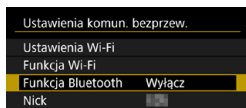

2 Wybierz pozycję [Funkcja Bluetooth].

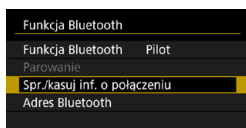

3 Wybierz opcję [Spr./kasuj inf. o połączeniu].

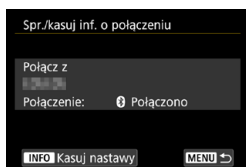

4 Naciśnij przycisk <INFO>.

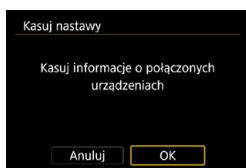

5 Wykasuj informacje o połączeniu.

- Wybierz opcję [OK].

Geoznakowanie obrazów

Możesz geoznakować obrazy za pomocą odbiornika GPS GP-E2 (sprzedawanego osobno) lub smartfona z włączoną funkcją Bluetooth.

Używanie odbiornika GP-E2

1 Zamocuj odbiornik GP-E2 na aparacie.

- Zamocuj odbiornik GP-E2 na gorącej stopce aparatu i włącz odbiornik. Szczegółowe informacje można znaleźć w instrukcji obsługi odbiornika GP-E2.

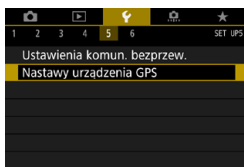

2 Wybierz pozycję [⚡: Nastawy urządzenia GPS].

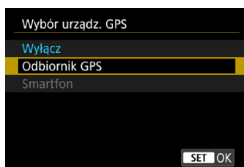

3 Wybierz pozycję [Odbiornik GPS].

4 Zrób zdjęcie.

- Szczegółowy opis pozycji [Nastawy] zawiera instrukcja obsługi odbiornika GP-E2.

Środki ostrożności podczas korzystania z odbiornika GP-E2

- Należy sprawdzić kraje i regiony, w których jej używanie jest dozwolone, i korzystać z niej zgodnie z prawem i przepisami obowiązującymi w danym kraju lub regionie.
- Należy się upewnić, że oprogramowanie sprzętowe odbiornika GP-E2 zostało zaktualizowane do ver. 2.0.0 lub nowszej. Aktualizacja oprogramowania sprzętowego wymaga kabla interfejsu. Instrukcje dotyczące aktualizacji można znaleźć w witrynie firmy Canon.
- Kabel nie może służyć do podłączenia aparatu do odbiornika GP-E2.
- Kompas cyfrowy nie może być używany z aparatem, a kierunek fotografowania nie jest zapisywany.

Używanie smartfona

W smartfonie musi być zainstalowana specjalna aplikacja Camera Connect (bezpłatna). Szczegółowe informacje dotyczące instalacji aplikacji Camera Connect można znaleźć na [420](#).

Określanie smartfona jako urządzenia GPS

- 1 Aktywuj usługi lokalizacyjne w smartfonie.
- 2 Nawiąż połączenie Bluetooth.
 - Połącz aparat ze smartfonem za pomocą połączenia Bluetooth. Aby uzyskać więcej informacji, patrz [421](#).
- 3 Wybierz pozycję [**⚙**: Nastawy urządzenia GPS].

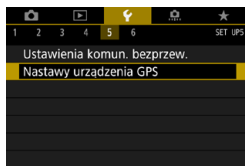

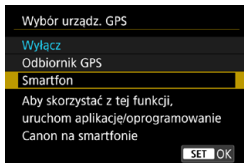

4 Wybierz pozycję [Smartfon].

- Wybierz pozycję **[Smartfon]** w ustawieniu **[Wybór urząd. GPS]**.
- ▶ Informacje o lokalizacji mogą teraz być pobierane ze smartfona.
- Aby sprawdzić uzyskane informacje o geoznacznikach (szerokość geogr., długość geogr., wysokość n.p.m., uniwersalny czas koordynowany (UTC)), wybierz opcję **[Ekran informacji GPS]** na ekranie **[Nastawy urządzenia GPS]**.

5 Zrób zdjęcie.

- Obrazy są oznaczane geoznacznikami za pomocą informacji ze smartfona.

Ekran połączenia GPS

Możesz sprawdzić stan pozyskiwania informacji o lokalizacji smartfona, patrząc na ikonę połączenia GPS na ekranach robienia zdjęć lub nagrywania filmów (odpowiednio [591](#) i [593](#)).

- Szary: Usługi lokalizacyjne są wyłączone.
- Miganie: Nie można uzyskać informacji o lokalizacji.
- Wł.: Odebrano informacje o lokalizacji.

Szczegółowe informacje dotyczące stanu wskaźnika połączenia GPS w przypadku używania odbiornika GP-E2 znajdują się w instrukcji obsługi odbiornika GP-E2.

Dodawanie geoznaczników do zdjęć podczas fotografowania

Zdjęcia zrobione, gdy ikona GPS jest włączona, są oznaczane geoznacznikami.

Dane geoznacznika

Informacje o lokalizacji dodane do zdjęć można sprawdzić na ekranie informacji o obrazie ([296](#), [349](#)).

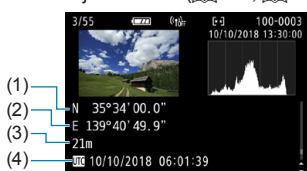

- (1) Szerokość geograficzna
- (2) Długość geograficzna
- (3) Wysokość
- (4) Czas UTC (uniwersalny czas koordynowany)



- Smartfon może uzyskiwać informacje o lokalizacji tylko wtedy, gdy jest sparowany z aparatem za pomocą połączenia Bluetooth.
- Informacje o kierunku nie są pobierane.
- Uzyskane informacje o lokalizacji mogą być niedokładne w zależności od warunków podróży i stanu smartfona.
- Uzyskanie informacji o lokalizacji ze smartfona może zająć trochę czasu po włączeniu aparatu.
- Informacje o lokalizacji nie będą pobierane, jeżeli użytkownik wykona którąś z poniższych operacji:
 - Ustawienie w pozycji **[Funkcja Bluetooth]** opcji innej niż **[Smartfon]**
 - Wyłączenie aparatu
 - Wyjście z aplikacji Camera Connect
 - Dezaktywacja usług lokalizacyjnych na smartfonie
- Informacje o lokalizacji nie będą pobierane w poniższych sytuacjach:
 - Wyłączenie zasilania aparatu.
 - Zakończenie połączenia Bluetooth
 - Niski poziom naładowania baterii w smartfonie



- Uniwersalny czas koordynowany (w skrócie UTC) jest zasadniczo taki sam jak czas Greenwich.
- W przypadku filmów dodawane są informacje GPS pobrane na początku.

Ustawianie blokady kilku funkcji

Określa elementy sterujące aparatu, które będą blokowane po włączeniu blokady wielofunkcyjnej. Pomoże to zapobiec przypadkowym zmianom ustawień.

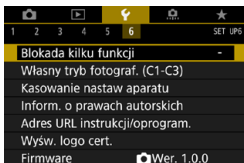

1 Wybierz pozycję [**⚡**: Blokada kilku funkcji].



2 Wybierz elementy sterujące aparatu, które mają zostać zablokowane.

- Naciśnij przycisk <SET>, aby dodać znacznik wyboru [✓].
- Wybierz opcję [OK].
- ▶ Ustawienie przełącznika <LOCK> w położeniu <LOCK> spowoduje zablokowanie wybranych [✓] elementów sterujących aparatu.



- W trybach strefy podstawowej można ustawić tylko opcję [**Sterowanie dotykem**].
- Jeśli jej ustawienie zostanie zmienione na inne niż domyślne, po prawej stronie opcji [**⚡: Blokada kilku funkcji**] zostanie wyświetlona gwiazdka ******.

Rejestrowanie własnych trybów fotografowania

Bieżące ustawienia aparatu, np. funkcje fotografowania, funkcje menu i ustawienia funkcji indywidualnych, można zarejestrować jako własne tryby fotografowania przypisane do trybów of <C1> do <C3>.

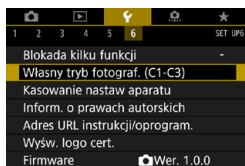

1 Wybierz pozycję [**⚡**: Własny tryb fotograf. (C1-C3)].

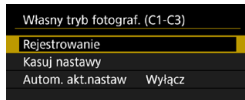

2 Wybierz pozycję [Rejestrowanie].

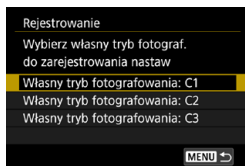

3 Zapisz żądane elementy.

- Wybierz własny tryb fotografowania, który chcesz zarejestrować, a następnie naciśnij przycisk [**OK**] na ekranie rejestracji.
- ▶ Bieżące ustawienia aparatu zostaną zarejestrowane jako własny trybie fotografowania C*.

Automatyczna aktualizacja zarejestrowanych nastaw

Jeśli zmienisz ustawienie podczas fotografowania we własnym trybie fotografowania, tryb może być automatycznie aktualizowany za pomocą nowego ustawienia (automatyczna aktualizacja). Aby włączyć tę automatyczną aktualizację, ustaw opcję [**Autom. akt.nastaw**] na wartość [**Włącz**] w punkcie 2.

Anulowanie zarejestrowanych własnych trybów fotografowania

Jeśli w punkcie 2 wybrano opcję [**Kasuj nastawy**], mogą zostać przywrócone ustawienia domyślne poszczególnych trybów bez zarejestrowanych własnych trybów fotografowania.



- Można także zmienić ustawienia fotografowania i ustawienia menu we własnych trybach fotografowania.

Przywracanie ustawień domyślnych aparatu



Istnieje możliwość przywrócenia domyślnych ustawień funkcji fotografowania oraz ustawień funkcji menu.

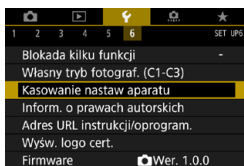

1 Wybierz pozycję [: Kasowanie nastaw aparatu].

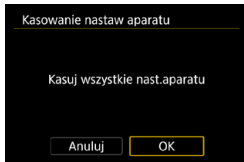

2 Wybierz opcję [OK].



- Aby uzyskać szczegółowe informacje na temat kasowania nastaw wszystkich funkcji indywidualnych i dostosowanych ustawień, patrz  546.

Ustawianie informacji o prawach autorskich

Po ustawieniu informacji o prawach autorskich będą one rejestrowane z obrazem jako informacje Exif.

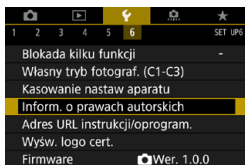

- 1** Wybierz pozycję [**↵**: Inform. o prawach autorskich].

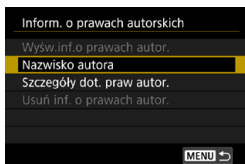

- 2** Wybierz jedną z pozycji.

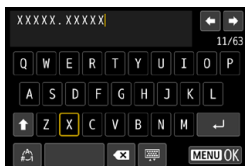

- 3** Wprowadź tekst.

- Użyj przycisków nawigacji <↔> lub pokrętki <⚙>, aby wybrać znak, a następnie naciśnij przycisk <SET>, aby go wprowadzić.
- Wybór opcji [**↵**] umożliwia zmianę trybu wprowadzania znaków.
- Aby usunąć pojedynczy znak, wybierz [**⌫**] albo naciśnij przycisk <⌫>.

- 4** Zamknij ekran nastaw.

- Naciśnij przycisk <MENU>, a następnie przycisk [**OK**].

Sprawdzanie informacji o prawach autorskich

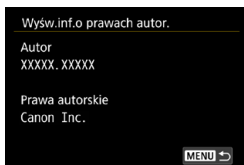

Jeśli w punkcie 2 została wybrana pozycja **[Wyśw.inf.o prawach autor.]**, można sprawdzić informacje wprowadzone w pozycji **[Autor]** i **[Prawa autorskie]**.

Usuwanie informacji o prawach autorskich

Jeśli w punkcie 2 została wybrana pozycja **[Usuń inf. o prawach autor.]**, można usunąć informacje z pozycji **[Autor]** i **[Prawa autorskie]**.

- Jeśli wpis parametru „Autor” lub „Prawa autorskie” jest długi, może nie być wyświetlany w całości po wybraniu opcji **[Wyśw.inf.o prawach autor.]**.

- Informacje o prawach autorskich można także ustawić lub sprawdzić w narzędziu EOS Utility (oprogramowaniu EOS).

Sprawdzanie innych informacji

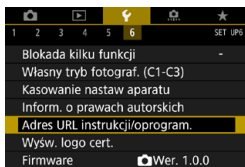

● Pobieranie instrukcji obsługi

Aby pobrać instrukcje obsługi, wybierz pozycję [**⚡: Adres URL instrukcji/oprogram.**] i zeskanuj wyświetlony kod QR za pomocą smartfona. Pamiętaj, że skanowanie kodów QR wymaga odpowiedniej aplikacji.

● Wyświetlanie logo certyfikatów ☆

Wybierz opcję [**⚡: Wyśw. logo cert.**], aby wyświetlić logo niektórych certyfikatów aparatu. Logo innych certyfikatów można znaleźć w niniejszej Instrukcji obsługi, na korpusie aparatu i na opakowaniu od aparatu.

● Wersja oprogramowania sprzętowego ☆

Wybierz pozycję [**⚡: Firmware**], aby zaktualizować oprogramowanie aparatu lub bieżącego obiektywu.



Funkcje Wi-Fi (komunikacji bezprzewodowej)

W niniejszym rozdziale opisano, w jaki sposób można przesyłać obrazy za pośrednictwem komunikacji Wi-Fi® z aparatu do wielu kompatybilnych urządzeń oraz jak korzystać z usług internetowych.

Możliwości funkcji Wi-Fi (komunikacji bezprzewodowej)

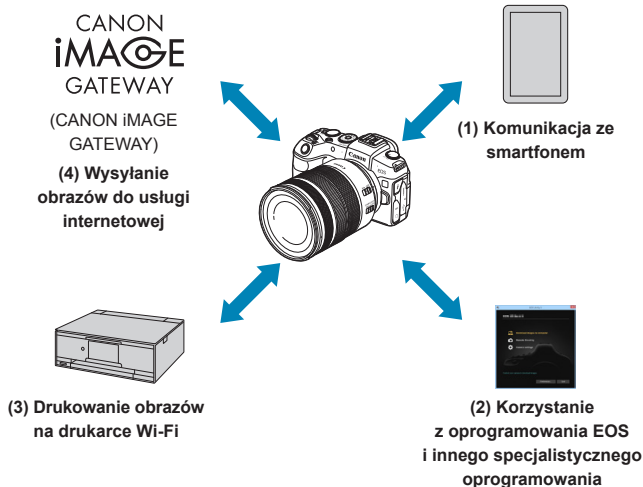

Ważne

Firma Canon nie ponosi odpowiedzialności za jakiegokolwiek straty lub szkody powstałe w wyniku błędnych ustawień komunikacji bezprzewodowej podczas używania aparatu. Ponadto firma Canon nie ponosi odpowiedzialności za jakiegokolwiek inne straty lub zniszczenia spowodowane użyciem aparatu.

W przypadku korzystania z funkcji komunikacji bezprzewodowej należy skonfigurować odpowiednie zabezpieczenia na własne ryzyko i według własnego uznania. Firma Canon nie ponosi odpowiedzialności za jakiegokolwiek straty lub szkody spowodowane przez dostęp osób nieupoważnionych lub inne naruszenia zabezpieczeń.

(1)  Komunikacja ze smartfonem  419

Aparatem można sterować zdalnie i przeglądać na nim obrazy za pośrednictwem połączenia Wi-Fi, korzystając z dedykowanej aplikacji Camera Connect na smartfonach lub tabletach (zwanymi łącznie w niniejszej instrukcji „smartfonami”).

(2)  Korzystanie z oprogramowania EOS i innego specjalistycznego oprogramowania  453

Podłączaj aparat do komputera przez Wi-Fi i obsługuj go zdalnie za pomocą programu EOS Utility (oprogramowanie EOS). Dzięki specjalnej aplikacji Image Transfer Utility 2 obrazy można również automatycznie przesyłać na komputer.

(3)  Drukowanie obrazów na drukarce Wi-Fi  461

Podłączaj aparat do drukarki zgodnej ze standardem PictBridge (bezprowadowa sieć LAN) przez Wi-Fi, aby drukować obrazy.

(4)  Wysyłanie obrazów do usługi internetowej  473

Obrazy można udostępniać znajomym lub rodzinie w serwisach społecznościowych lub w przeznaczonym dla klientów firmy Canon fotograficznym serwisie online CANON IMAGE GATEWAY po ukończeniu rejestracji członkowskiej (bezpłatnie).

Funkcje Bluetooth®

Parując aparat ze smartfonem kompatybilnym z technologią Bluetooth o niskim poborze mocy (dalej „Bluetooth”), można:

- zdalnie sterować aparatem ze smartfona (📖433)
- samoczynnie nawiązać połączenie Wi-Fi za pomocą smartfona lub aparatu (📖428, 📖441)
- nawiązać połączenie Wi-Fi z aparatem, nawet gdy jest wyłączony (📖430)
- dodawać do obrazów informacje GPS pobrane przez smartfon (📖403)

Aparat można także połączyć z pilotem zdalnego sterowania BR-E1 (sprzedawanym osobno) za pośrednictwem łączności Bluetooth w celu fotografowania ze zdalnym wyzwalaniem (📖399).

Nawiązywanie połączenia Wi-Fi za pośrednictwem punktów dostępu

Aby nawiązać łączność Wi-Fi ze smartfonami lub komputerami znajdującymi się już w sieci Wi-Fi, patrz punkt „Nawiązywanie połączenia Wi-Fi za pośrednictwem punktów dostępu” (📖488).



Przestrogi dotyczące połączenia za pomocą kabla interfejsu

- Inne urządzenia, takie jak komputery, nie mogą być używane z aparatem poprzez podłączenie ich za pomocą kabla interfejsu, gdy aparat jest połączony z urządzeniami za pośrednictwem sieci Wi-Fi. Przed podłączeniem kabla interfejsu zakończ połączenie.
- W przypadku podłączenia aparatu do komputera albo innego urządzenia za pomocą kabla interfejsu nie można wybrać opcji [📶 : Ustawienia komun. bezprzew.]. Odłącz kabel interfejsu przed konfiguracją ustawień.

Karty

- Aparatu nie można podłączyć przez Wi-Fi, w przypadku gdy w aparacie nie ma karty (z wyjątkiem [📶]). Ponadto w przypadku pozycji [📶] i usług internetowych nie można połączyć aparatu przez Wi-Fi, jeżeli na karcie nie ma zapisanych obrazów.

Korzystanie z aparatu po nawiązaniu połączenia Wi-Fi

- Gdy połączenie Wi-Fi ma kluczowe znaczenie, nie posługuj się przełącznikiem zasilania, nie otwieraj pokrywy gniazda karty/komory akumulatora ani nie korzystaj z innych elementów sterujących aparatem. W przeciwnym wypadku połączenie Wi-Fi zostanie zakończone.

Nawiązywanie połączenia ze smartfonem za pośrednictwem sieci Wi-Fi

W tej części objaśniono sposób nawiązywania połączenia między aparatem a smartfonem za pomocą sieci Wi-Fi.

Połączenie ze smartfonem przez Wi-Fi umożliwia wykonywanie poniższych czynności:

- Wyświetlanie obrazów przechowywanych w pamięci aparatu na smartfonie i zapisywanie ich w pamięci smartfona.
- Obsługa aparatu w celu wykonywania zdjęć oraz modyfikacja jego ustawień za pomocą smartfona.
- Wysyłanie obrazów z aparatu do smartfona.

Aby nawiązać łączność Wi-Fi za pośrednictwem punktu dostępu, patrz punkt „Nawiązywanie połączenia Wi-Fi za pośrednictwem punktów dostępu” (📖488).

Wybór metody połączenia z siecią Wi-Fi

Nawiązywanie połączenia ze smartfonem zgodnym z technologią Bluetooth za pomocą sieci Wi-Fi (📖421)

Po uprzednim nawiązaniu połączenia za pomocą technologii Bluetooth z urządzeniem zgodnym z tą technologią w celu połączenia z siecią Wi-Fi wystarczy wykonać odpowiednią operację z poziomu aparatu lub smartfona.

Nawiązywanie połączenia ze smartfonem za pomocą sieci Wi-Fi z poziomu menu [Funkcja Wi-Fi] (📖433)

Za pomocą sieci Wi-Fi można nawiązać połączenie ze smartfonem nieobsługującym technologii Bluetooth lub smartfonem, przy użyciu którego nie można w danej chwili skorzystać z technologii Bluetooth.

Włączanie funkcji Bluetooth i Wi-Fi na smartfonie

Funkcje Bluetooth i Wi-Fi można włączyć na ekranie ustawień smartfona. Pamiętaj, że parowanie z aparatem nie jest możliwe na ekranie ustawień Bluetooth smartfona.

Instalacja aplikacji Camera Connect w smartfonie

Aby połączyć aparat ze smartfonem, potrzebny jest smartfon, na którym zainstalowany jest system Android lub iOS. Dodatkowo w smartfonie musi zostać zainstalowana aplikacja dedykowana Camera Connect (bezpłatna).

- Należy korzystać z najnowszej wersji systemu operacyjnego smartfona.
- Aplikację Camera Connect można pobrać ze sklepu Google Play lub App Store. Dostęp do sklepu Google Play lub App Store można również uzyskać za pomocą kodów QR wyświetlanych po sparowaniu lub połączeniu aparatu ze smartfonem za pośrednictwem sieci Wi-Fi.



- Informacje dotyczące obsługiwanych wersji systemów operacyjnych są dostępne na stronie pobierania aplikacji Camera Connect.
- Interfejs lub funkcje aparatu i aplikacji Camera Connect mogą podlegać zmianom w zależności od dostępności aktualizacji oprogramowania układowego aparatu albo aktualizacji aplikacji Camera Connect, systemu Android, iOS itd. W związku z powyższym wygląd interfejsu aparatu lub aplikacji Camera Connect może się różnić od ukazanego na przykładowych ilustracjach bądź opisanego w treści w niniejszej instrukcji obsługi.
- Do odczytania kodu QR wymagana jest aplikacja.

Nawiązywanie połączenia ze smartfonem zgodnym z technologią Bluetooth za pomocą sieci Wi-Fi

Upewnij się, że aplikacja Camera Connect jest zainstalowana na smartfonie i że są włączone funkcje Bluetooth i Wi-Fi.

Czynności na aparacie (1)

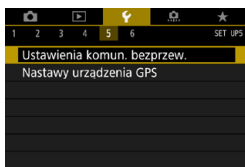

1 Wybierz opcję [🔧: Ustawienia komun. bezprzew.].

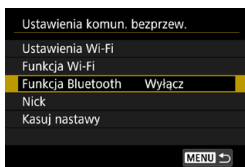

2 Wybierz pozycję [Funkcja Bluetooth].

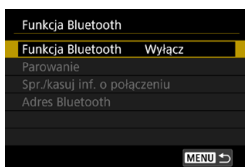

3 Wybierz pozycję [Funkcja Bluetooth].

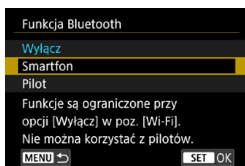

4 Wybierz pozycję [Smartfon].

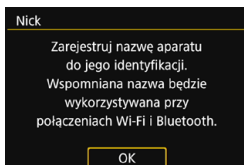

5 Zarejestruj [Nick].

- Jeżeli chcesz używać wyświetlanego nicka, naciśnij przycisk <MENU>.
- Istnieje możliwość zmiany nicku (📖497).

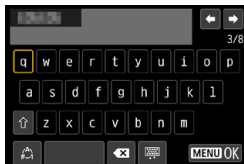

6 Wybierz opcję [OK].

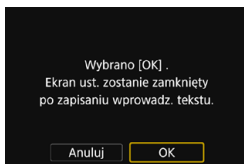

7 Wybierz pozycję [Parowanie].

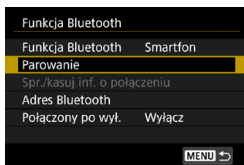

Zainstaluj Camera Connect na smartfonie. Wyświetlić kod QR witryny pobierania?

Nie wyświetlaj

Android

iOS

Parowanie

Połącz z tym smartfonem:
Android

Anuluj

OK

8 Wybierz jedną z pozycji.

- Jeżeli aplikacja Camera Connect jest już zainstalowana, wybierz opcję **[Nie wyświetlaj]**.
 - Jeżeli aplikacja Camera Connect nie została zainstalowana, wybierz opcję **[Android]** lub **[iOS]** i zeskanuj wyświetlony kod QR za pomocą smartfona, aby przejść do serwisu Google Play lub App Store i zainstalować aplikację Camera Connect.
- ▶ Rozpocznie się parowanie urządzeń.

Czynności na smartfonie (1)



9 Uruchom aplikację Camera Connect.

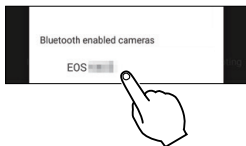

10 Wybierz aparat, z którym chcesz sparować smartfona.

- ▶ Jeśli korzystasz ze smartfona z systemem Android, przejdź do punktu 12.

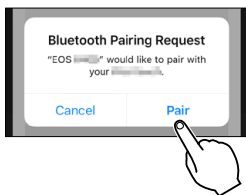

11 Dotknij przycisku [Pair/Paruj] (tylko system iOS).

Czynności na aparacie (2)

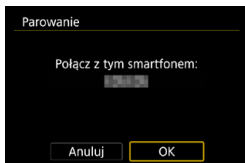

12 Wybierz opcję [OK].

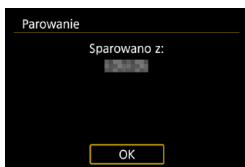

13 Naciśnij przycisk <SET>.

- Parowanie zostało ukończone i aparat jest połączony ze smartfonem przez Bluetooth.
- ▶ Na ekranie głównym aplikacji Camera Connect pojawi się ikona Bluetooth.

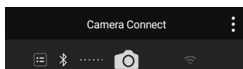

- Urządzeń nie można sparować ani połączyć przez Bluetooth, jeżeli aparat jest podłączony do komputera albo innego urządzenia za pomocą kabla interfejsu.
- Aparatu nie można jednocześnie podłączyć przez Bluetooth do dwóch lub większej liczby urządzeń.
- Połączenie Bluetooth zużywa moc akumulatora nawet po aktywacji automatycznego wyłączania aparatu. Z tego względu podczas korzystania z aparatu stan akumulatora może być niski.

Rozwiązywanie problemów z parowaniem

- Przechowywanie rekordów parowania dla wcześniej sparowanych aparatów w smartfonie uniemożliwi jego sparowanie z tym aparatem. Przed ponowieniem próby sparowania usuń rekordy parowania wcześniej sparowanych aparatów z ekranu ustawień Bluetooth smartfona (📖432).



- Po nawiązaniu połączenia Bluetooth można używać elementów sterujących aparatem, aby wysyłać obrazy do smartfona. Aby uzyskać więcej informacji, patrz 📖441.

Czynności na smartfonie (2)

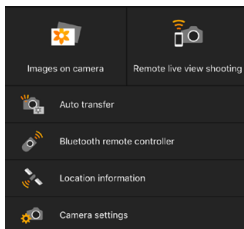

14 Wybierz funkcję aplikacji Camera Connect.

- W przypadku systemu iOS po wyświetleniu komunikatu wybierz opcję **[Przyłącz się]**, aby potwierdzić podłączenie aparatu.
- Aby uzyskać informacje na temat funkcji Camera Connect, zobacz 437.
- ▶ Po ustanowieniu połączenia Wi-Fi zostanie wyświetlony ekran wybranej funkcji.
- ▶ Na ekranie aparatu zostanie wyświetlona informacja [**Wi-Fi włączona**].
- ▶ Na głównym ekranie aplikacji Camera Connect podświetlone zostaną ikony Bluetooth i Wi-Fi.

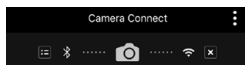
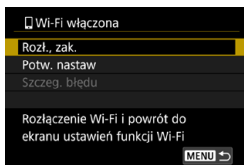

Połączenie Wi-Fi ze smartfonem zgodnym z Bluetooth zostało właśnie nawiązane.

- Instrukcje dotyczące zakańczania połączenia Wi-Fi znajdują się w sekcji „Zakończenie połączenia Wi-Fi” (📖449).
- Zakończenie połączenia Wi-Fi spowoduje przełączenie aparatu na połączenie Bluetooth.

Ekran [Wi-Fi włączona]

Rozłączenie, zakończenie

- Kończy połączenie Wi-Fi.

Potwierdzenie nastaw

- Można sprawdzić nastawy.

Szczegóły błędu

- Po wystąpieniu błędu połączenia Wi-Fi można sprawdzić szczegóły błędu.

Nawiązywanie połączenia ze smartfonem zgodnym z technologią Bluetooth za pośrednictwem sieci Wi-Fi



1 Uruchom aplikację Camera Connect.

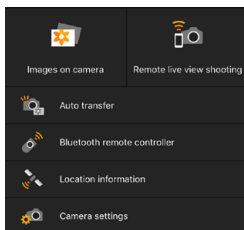

2 Wybierz funkcję aplikacji Camera Connect.

- Wybierz tę funkcję aplikacji Camera Connect, z której chcesz skorzystać.
- W przypadku systemu iOS po wyświetleniu komunikatu wybierz opcję **[Przyłącz się]**, aby potwierdzić połączenie aparatu. Po ustanowieniu połączenia Wi-Fi zostanie wyświetlony ekran wybranej funkcji.
- Aby uzyskać informacje na temat funkcji Camera Connect, zobacz  437.

Ekran [Funkcja Bluetooth]

Na ekranie [Funkcja Bluetooth] można zmienić lub sprawdzić ustawienia funkcji Bluetooth.

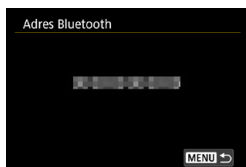
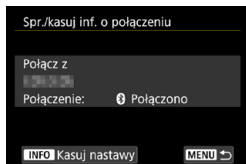
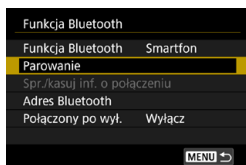
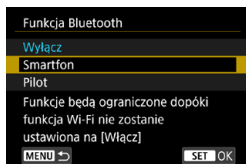

Funkcja Bluetooth

- Wybierz urządzenie, z którym chcesz sparować aparat.
- Jeśli funkcja Bluetooth nie będzie używana, wybierz opcję **[Wyłącz]**.

Parowanie

- Sparuj aparat z urządzeniem wybranym w pozycji **[Funkcja Bluetooth]**.

Sprawdź/kasuj informacje o połączeniu

- Można sprawdzić nazwę i stan komunikacji sparowanego urządzenia.
- Aby usunąć rejestrację sparowanego urządzenia, naciśnij przycisk <INFO>. Szczegółowe informacje na ten temat można znaleźć w rozdziale „Usuwanie rejestracji sparowanego urządzenia” (432).

Adres Bluetooth

- Można sprawdzić adres Bluetooth aparatu.

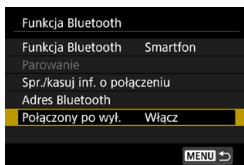

Funkcja Połączony po wyl.

- Wybranie opcji **[Włącz]** umożliwia wyświetlanie zdjęć z aparatu i sterowanie nim za pośrednictwem sieci Wi-Fi, nawet gdy jest wyłączony.

Nawiązywanie połączenia Wi-Fi z aparatem, gdy jest wyłączony

Po sparowaniu urządzeń możesz używać smartfona do łączenia się za pośrednictwem sieci Wi-Fi i przesyłania zdjęć z aparatu, nawet gdy jest on wyłączony.

Skonfiguruj opcję [Połączony po wyl.].

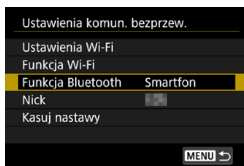

1 Wybierz pozycję [Funkcja Bluetooth].

- Wybierz pozycję **[Funkcja Bluetooth]** na ekranie **[Ustawienia komun. bezprzew.]**.

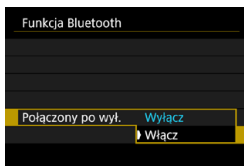

2 Przełącz opcję [Połączony po wyl.] na [Włącz].

- Na ekranie **[Funkcja Bluetooth]** przełącz opcję **[Połączony po wyl.]** na **[Włącz]**. Nawet gdy aparat jest wyłączony, pozostanie sparowany ze smartfonem za pośrednictwem łączności Bluetooth.

Nawiązywanie połączenia Wi-Fi



1 Uruchom aplikację Camera Connect.

- Uruchom aplikację Camera Connect w smartfonie sparowanym z aparatem przez Bluetooth.

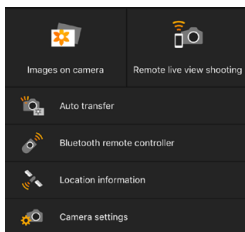

2 Wybierz opcję [Images on camera/Obrazy w aparacie].

- W menu aplikacji Camera Connect wybierz opcję [Images on camera/Obrazy w aparacie].
- W przypadku systemu iOS po wyświetleniu komunikatu wybierz opcję [Przyłącz się], aby potwierdzić podłączenie aparatu. Po nawiązaniu połączenia Wi-Fi zostanie wyświetlona lista obrazów zapisanych w aparacie.

Używanie aplikacji Camera Connect

- Z poziomu aplikacji Camera Connect można przysyłać obrazy do smartfona oraz usuwać i oceniać obrazy zapisane w aparacie.
- Aby zakończyć połączenie Wi-Fi, naciśnij przycisk [x] na ekranie głównym aplikacji Camera Connect (449).



- Ta funkcja jest niedostępna, gdy aparat nie jest sparowany ze smartfonem przez Bluetooth.
- Funkcji nie można używać po zresetowaniu ustawień komunikacji bezprzewodowej ani po usunięciu informacji o połączeniu ze smartfona.

Usuwanie rejestracji sparowanego urządzenia

Aby sparować aparat z innym smartfonem, usuń rejestrację uprzednio sparowanego urządzenia na ekranie **[Funkcja Bluetooth]** (📖429).

Czynności na aparacie

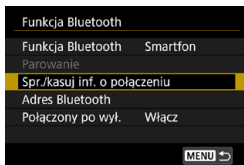

1 Wybierz opcję **[Spr./kasuj inf. o połączeniu]**.

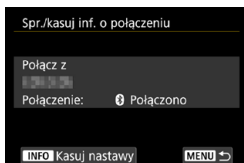

2 Naciśnij przycisk **<INFO>**.

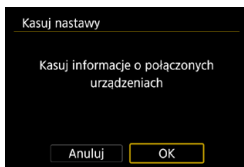

3 Wykasuj informacje o połączeniu.
● Wybierz opcję **[OK]**.

Czynności na smartfonie

4 Usuń rejestrację aparatu.
● W ustawieniach Bluetooth na smartfonie wybierz nick aparatu, którego rejestrację chcesz usunąć.

Nawiązywanie połączenia ze smartfonem za pomocą sieci Wi-Fi za poziomu menu [Funkcja Wi-Fi]

Czynności na aparacie (1)

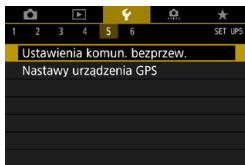

- 1 Wybierz opcję [**Ustawienia komun. bezprzew.**].

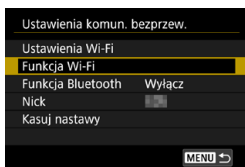

- 2 Wybierz pozycję [**Funkcja Wi-Fi**].
 - Jeśli pojawi się ekran [**Nick**], zarejestruj swój nick (422).

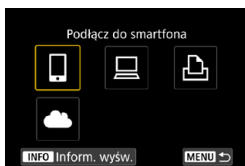

- 3 Wybierz opcję [**Podłącz do smartfona**].
 - Jeżeli zostanie wyświetlona historia (493), przełącz ekran za pomocą klawiszy <◀> <▶>.

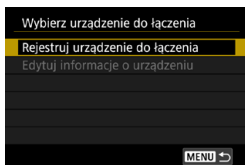

- 4 Wybierz pozycję [**Rejestruj urządzenie do łączenia**].

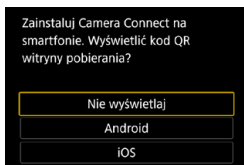

5 Wybierz jedną z pozycji.

- Jeżeli aplikacja Camera Connect jest już zainstalowana, wybierz opcję **[Nie wyświetlaj]**.
- Jeżeli aplikacja Camera Connect nie została zainstalowana, wybierz na ekranie po lewej opcję **[Android]** lub **[iOS]**, zeskanuj wyświetlony kod QR za pomocą smartfona, a następnie przejdź do serwisu Google Play lub App Store i zainstaluj aplikację Camera Connect.

6 Sprawdź identyfikator SSID (nazwę sieci) i hasło.

- Sprawdź identyfikator SSID (1) i hasło (2) wyświetlane na ekranie aparatu.
- Jeżeli na ekranie **[Ustawienia Wi-Fi]** dla pozycji **[Hasło]** wybrano ustawienie **[Brak]**, hasło nie będzie wyświetlane ani wymagane. Aby uzyskać więcej informacji, patrz 516.

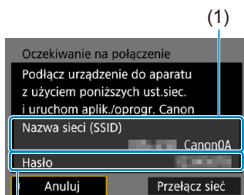

(2)

- Wybierając opcję **[Przełącz sieć]** w punkcie 6, można nawiązać połączenie Wi-Fi przez punkt dostępu (488).

Czynności na smartfonie

Ekran smartfona (przykładowy)

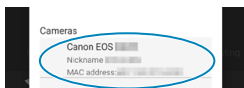

7 Wykonaj czynności na smartfonie, aby nawiązać połączenie Wi-Fi.

- Włącz funkcję Wi-Fi na smartfonie, a następnie wybierz identyfikator SSID (nazwa sieci) sprawdzony w punkcie 6.
- W przypadku hasła wprowadź hasło sprawdzone w punkcie 6.

8 Uruchom aplikację Camera Connect.

- Gdy w aparacie zostanie wyświetlony ekran **[Oczekiwanie na połączenie]**, uruchom aplikację Camera Connect w smartfonie.

9 Wybierz aparat, z którym chcesz się połączyć za pośrednictwem Wi-Fi.

- Dotknij aparatu, z którym chcesz nawiązać połączenie za pośrednictwem Wi-Fi, w menu **[Cameras/Aparaty]** aplikacji Camera Connect.

Czynności na aparacie (2)

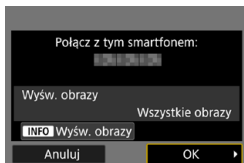

10 Ustanów połączenie Wi-Fi.

- Wybierz opcję **[OK]**.
- Aby określić wyświetlane obrazy, naciśnij przycisk **<INFO>**. Informacje o wprowadzaniu tych ustawień można znaleźć w punkcie 5 na stronie 451.

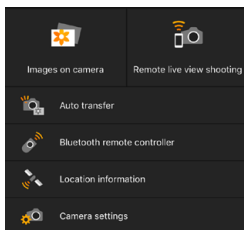

- ▶ Na smartfonie zostanie wyświetlone okno główne aplikacji Camera Connect.

Połączenie Wi-Fi ze smartfonem zostało właśnie nawiązane.

- Obsługuj aparat za pomocą aplikacji Camera Connect. Zobacz 437.

- Instrukcje dotyczące zakańczania połączenia Wi-Fi znajdują się w sekcji „Zakończenie połączenia Wi-Fi” (449).
- Aby nawiązać ponownie połączenie przez Wi-Fi, należy zapoznać się z rozdziałem „Ponowne łączenie przez Wi-Fi” (493).

Ekran [Wi-Fi włączona]

Rozłączenie, zakończenie

- Kończy połączenie Wi-Fi.

Potwierdzenie nastaw

- Można sprawdzić nastawy.

Szczegóły błędu

- Po wystąpieniu błędu połączenia Wi-Fi można sprawdzić szczegóły błędu.



- Po połączeniu przez Wi-Fi można wysyłać obrazy do smartfona z ekranu szybkich nastaw podczas odtwarzania. Aby uzyskać więcej informacji, patrz 441.

Obsługa aparatu za pomocą smartfona

Główne funkcje aplikacji Camera Connect zostały opisane poniżej.

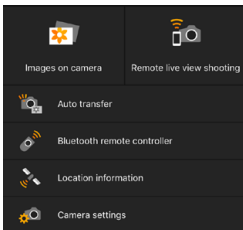

Images on camera (Obrazy w aparacie)

- Można przeglądać obrazy zapisane w aparacie.
- Obrazy zapisane w aparacie można zapisać w smartfonie.
- Na obrazach zapisanych w aparacie można wykonywać różne operacje, takie jak usuwanie.

Remote live view shooting (Zdalne fotografowanie w trybie Live View)

- W smartfonie można wyświetlić podgląd kadru w trybie Live View.
- Można fotografować za pomocą zdalnej obsługi.

Auto transfer (Automatyczne wysyłanie)

- Umożliwia dostosowanie ustawień aparatu i aplikacji, aby automatycznie przesyłać zdjęcia na smartfon podczas fotografowania (📖439).

Bluetooth remote controller (Pilot zdalnego sterowania Bluetooth)

- Możesz sterować aparatem za pomocą smartfona sparowanego przez Bluetooth jako pilota. (Niedostępne po podłączeniu przez Wi-Fi.)

Location information (Informacje o lokalizacji)

- Nieobsługiwane na tym aparacie.

Camera settings (Ustawienia aparatu)

- Można zmieniać ustawienia aparatu.



- Zakończenie połączenia Wi-Fi podczas nagrywania filmu przy użyciu funkcji fotografowania zdalnego ma skutki opisane poniżej.
 - Trwające właśnie nagrywanie filmu w trybie filmowania będzie kontynuowane.
 - Trwające właśnie nagrywanie filmu w trybie fotografowania zostanie zakończone.
- Nie można użyć aparatu do wykonywania zdjęć, jeżeli za pomocą aplikacji Camera Connect przełączono tryb fotografowania na tryb filmowania.
- Po nawiązaniu połączenia Wi-Fi ze smartfonem pewne funkcje są niedostępne.
- W trybie zdalnego fotografowania szybkość AF może być niższa.
- W zależności od stanu komunikacji funkcje wyświetlania obrazu lub wyzwalania migawki mogą działać z opóźnieniem.
- Podczas zapisywania obrazów w smartfonie nie można robić zdjęć nawet w przypadku naciśnięcia spustu migawki aparatu. Ponadto ekran aparatu może się wyłączać.
- Połączenie Wi-Fi zostanie zakończone w przypadku ustawienia przełącznika zasilania aparatu w pozycji <OFF> lub otwarcia pokrywy gniazda karty/komory akumulatora.
- Nie można zapisać na smartfonie obrazów RAW. Po wybraniu obróbki obrazu RAW, zostanie zapisany jako obraz JPEG.
- Po nawiązaniu połączenia Wi-Fi funkcja automatycznego wyłączenia aparatu nie działa.



- Po nawiązaniu połączenia Wi-Fi zaleca się wyłączenie funkcji oszczędzania energii w smartfonie.

Automatyczne wysyłanie obrazów do smartfona podczas fotografowania

Można automatycznie wysyłać zrobione zdjęcia. Przed wykonaniem poniższych czynności upewnij się, że aparat jest połączony ze smartfonem za pośrednictwem sieci Wi-Fi.

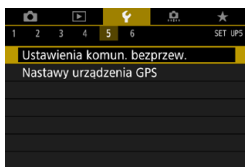

1 Wybierz opcję [**5**: Ustawienia komun. bezprzew.].

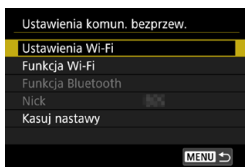

2 Wybierz pozycję [Ustawienia Wi-Fi].

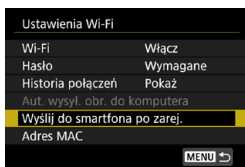

3 Wybierz pozycję [Wyślij do smartfona po zarej.].

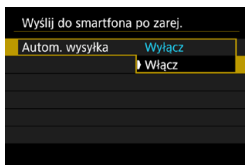

4 W menu [Autom. wysyłka] wybierz opcję [Włącz].

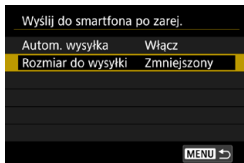

5 Ustaw opcję [Rozmiar do wysyłki].

- Wybierz wielkość obrazu, a następnie naciśnij przycisk <SET>.

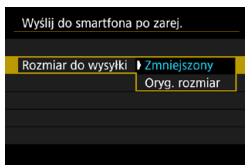

6 Zrób zdjęcie.

Wysyłanie obrazów do smartfona z aparatu

Aparat umożliwia przesyłanie zdjęć do smartfona sparowanego przez Bluetooth (tylko urządzenia z systemem Android) lub połączonego za pośrednictwem sieci Wi-Fi.



1 Odtwórz obraz.



2 Naciśnij przycisk <Q>.



3 Wybierz pozycję [☐].

- ▶ Jeśli wykonasz tę operację, gdy połączenie Bluetooth będzie włączone, wyświetlony zostanie komunikat i nastąpi zmiana połączenia na połączenie Wi-Fi.

4 Wybierz opcje wysyłania i prześlij zdjęcia.

(1) Wysłanie obrazów pojedynczo



1 Wybierz obraz do wysłania.

- Użyj przycisków <◀> <▶> lub obróć pokrętkę <🌀>, aby wybrać żądany obraz, a następnie naciśnij przycisk <SET>.
- Naciśnij przycisk <Q> i obróć pokrętkę <🌀> w lewo, aby wybrać obraz w widoku indeksu.

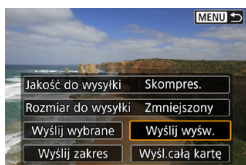

2 Wybierz pozycję [Wyślij wysw.].

- W oknie [Rozmiar do wysyłki] możesz wybrać rozmiar wysyłanego obrazu.
- Podczas wysyłania filmów możesz wybrać jakość obrazu filmów, które chcesz wysłać, w pozycji [Jakość do wysyłki].

(2) Wysłanie wielu wybranych obrazów



1 Naciśnij przycisk <SET>.

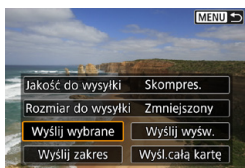

2 Wybierz pozycję [Wyślij wybrane].



3 Wybierz obrazy, które chcesz wysłać.

- Użyj przycisków <◀> <▶> lub obróć pokrętko <🔧>, aby wybrać żądany obraz, a następnie naciśnij przycisk <SET>.
- Możesz nacisnąć przycisk <Q> i obrócić pokrętko <🔧> w lewo, aby włączyć tryb podglądu trzech obrazów i wybrać obraz. Aby powrócić do podglądu pojedynczego obrazu, ponownie naciśnij przycisk <Q> i skorzystaj z pokrętła <🔧>.
- Po wybraniu obrazów, które chcesz wysłać, naciśnij przycisk <MENU>.

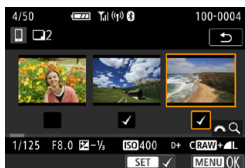

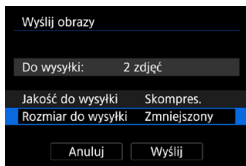

4 Zamknij ekran wyboru obrazu.

- Wybierz opcję [OK].

5 Wybierz opcję [Rozmiar do wysyłki].

- Na wyświetlonym ekranie wybierz żądaną wielkość obrazu.

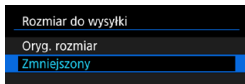

- Podczas wysyłania filmów wybierz jakość obrazu w pozycji [Jakość do wysyłki].

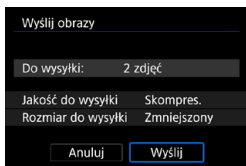

6 Wybierz opcję [Wyślij].

(3) Wysłanie określonego zakresu obrazów



1 Naciśnij przycisk <SET>.

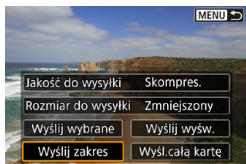

2 Wybierz pozycję [Wyślij zakres].

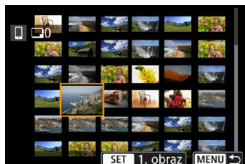

3 Określ zakres obrazów.

- Wybierz pierwszy obraz (początek zaznaczenia).
- Wybierz ostatni obraz (koniec zaznaczenia).
- Aby anulować zaznaczenie, powtórz czynności opisane w tym punkcie.
- Naciśnięcie przycisku <Q> i obrócenie pokrętki <rotacja> umożliwia zmianę liczby obrazów wyświetlanych w indeksie.

4 Potwierdź zakres.

- Naciśnij przycisk <MENU>.

5 Wybierz opcję [Rozmiar do wysyłki].

- Na wyświetlonym ekranie wybierz żądaną wielkość obrazu.

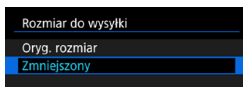
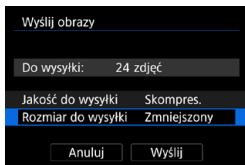

- Podczas wysyłania filmów wybierz jakość obrazu w pozycji [Jakość do wysyłki].

6 Wybierz opcję [Wyślij].

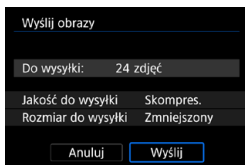

(4) Wysłanie wszystkich obrazów na karcie



1 Naciśnij przycisk <SET>.

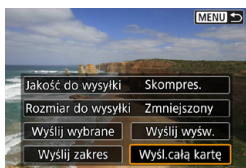

2 Wybierz opcję [Wyśl całą kartę].

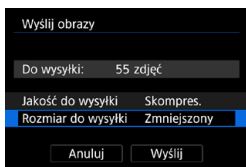

3 Wybierz opcję [Rozmiar do wysyłki].

- Na wyświetlonym ekranie wybierz żądaną wielkość obrazu.

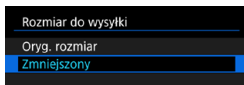

- Podczas wysyłania filmów wybierz jakość obrazu w pozycji [Jakość do wysyłki].

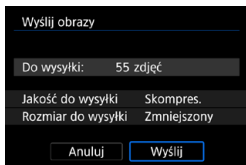

4 Wybierz opcję [Wyślij].

(5) Wysyłanie obrazów spełniających kryteria wyszukiwania

Wysyłanie jednocześnie wszystkich obrazów spełniających kryteria wyszukiwania ustawione w pozycji **[Ustaw kryteria wyszukiwania]**. Szczegółowe informacje na temat opcji **[Ustaw kryteria wyszukiwania]** można znaleźć w punkcie „Filtrowanie obrazów do odtwarzania” (📖345).



1 Naciśnij przycisk **<SET>**.

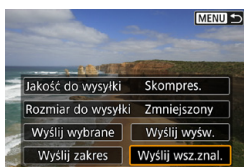

2 Wybierz opcję **[Wyślij wsz.znal.]**.

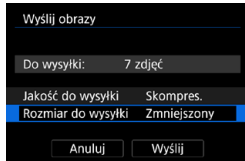

3 Wybierz opcję **[Rozmiar do wysyłki]**.

- Na wyświetlonym ekranie wybierz żądaną wielkość obrazu.

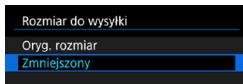

- Podczas wysyłania filmów wybierz jakość obrazu w pozycji **[Jakość do wysyłki]**.

4 Wybierz opcję [Wyślij].

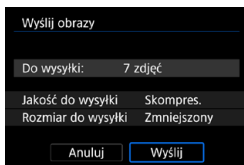

Kończenie transferu obrazów

Wysyłanie obrazów z aparatu po sparowaniu przez Bluetooth (Android)



- Naciśnij przycisk <MENU> na ekranie transferu obrazów.

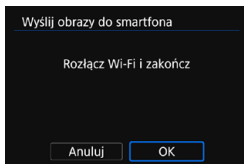

- Wybierz opcję [OK] w lewej części ekranu, aby zakończyć transfer obrazów i połączenie Wi-Fi.

Wysyłanie obrazów z aparatu za pośrednictwem połączenia Wi-Fi



- Naciśnij przycisk <MENU> na ekranie transferu obrazów.
- Instrukcje dotyczące zakańczania połączenia Wi-Fi znajdują się w sekcji „Zakończenie połączenia Wi-Fi” (449).



- Podczas transferu obrazów wykonywanie zdjęć nie jest możliwe nawet w przypadku naciśnięcia spustu migawki aparatu.
- Aparatu nie można połączyć z wieloma smartfonami za pośrednictwem sieci Wi-Fi, jeżeli został już połączony z innym urządzeniem za pośrednictwem sieci Wi-Fi.



- Transfer obrazów można anulować, wybierając opcję **[Anuluj]** podczas transferu.
- Można wybrać maksymalnie 999 plików równocześnie.
- Po nawiązaniu połączenia Wi-Fi zaleca się wyłączenie funkcji oszczędzania energii w smartfonie.
- Wybór zmniejszonego rozmiaru zdjęć dotyczy wszystkich zdjęć wysłanych w danym czasie. Należy pamiętać, że zdjęcia o rozmiarze **S2** nie będą zmniejszane.
- Wybór kompresji filmów dotyczy wszystkich filmów wysyłanych w danym czasie.
- W przypadku zasilania aparatu za pomocą akumulatora upewnij się, że jest on w pełni naładowany.
- Po nawiązaniu połączenia Wi-Fi funkcja automatycznego wyłączania aparatu nie działa.

Zakończenie połączenia Wi-Fi

Aby zakończyć połączenie Wi-Fi, wykonaj jedną z poniższych czynności.

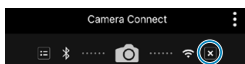

Na ekranie aplikacji **Camera Connect** wybierz opcję **[X]**.

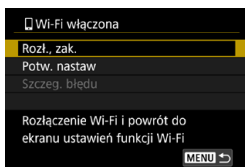

Na ekranie **[Wi-Fi włączona]** wybierz pozycję **[Rozł., zak.]**.

- Jeżeli ekran **[Wi-Fi włączona]** nie zostanie wyświetlony, wybierz pozycję **[Funkcja Wi-Fi]** na ekranie **[Funkcja Wi-Fi]** na ekranie **[Ustawienia komun. bezprzew.]**.
- Wybierz pozycję **[Rozł., zak.]**, a następnie wybierz przycisk **[OK]** w oknie dialogowym potwierdzenia.

Określanie wyświetlanych obrazów

Obrazy wyświetlane na smartfonie można określić za pomocą aparatu. **Obrazy można określić po zakończeniu połączenia Wi-Fi.**

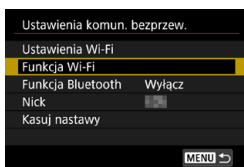

- 1 Wybierz pozycję [Funkcja Wi-Fi].**
 - Wybierz pozycję [Funkcja Wi-Fi] na ekranie [Ustawienia komun. bezprzew.].

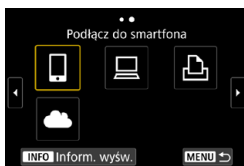

- 2 Wybierz pozycję [☑].**
 - Jeżeli zostanie wyświetlona historia (📖493), przełącz ekran za pomocą klawiszy <◀> <▶>.

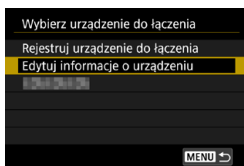

- 3 Wybierz pozycję [Edytuj informacje o urządzeniu].**

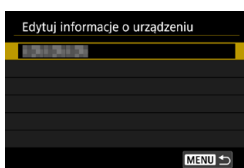

- 4 Wybierz smartfon.**
 - Wybierz nazwę smartfona, na którym chcesz wyświetlić obrazy.

5 Wybierz pozycję [Wyśw. obrazy].

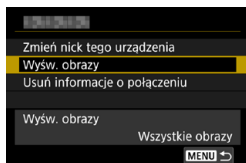

6 Wybierz jedną z pozycji.

- Naciśnij przycisk [OK], aby zarejestrować ustawienie.

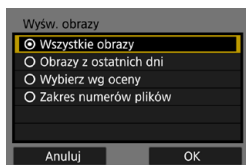

[Wszystkie obrazy]

Będą widoczne wszystkie obrazy zapisane na karcie.

[Obrazy z ostatnich dni]

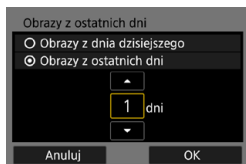

Określ wyświetlane obrazy na podstawie daty wykonania. Można wybrać zdjęcia wykonywane maksymalnie dziewięć dni wcześniej.

- Po wybraniu opcji **[Obrazy z ostatnich dni]** będą widoczne obrazy wykonane w ciągu wskazanej liczby dni przed obecną datą. Użyj przycisków <▲> <▼>, aby określić liczbę dni, a następnie naciśnij <SET>, aby zatwierdzić wybór.
- Po naciśnięciu przycisku [OK] wyświetlane obrazy zostaną ustawione.



- Jeśli ustawienie opcji **[Wyśw. obrazy]** jest inne niż **[Wszystkie obrazy]**, zdalne fotografowanie nie jest możliwe.

[Wybierz wg oceny]

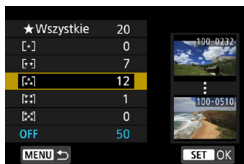

Określ wyświetlane obrazy wg następujących kryteriów: dostępność oceny lub jej rodzaj.

- Po wyborze rodzaju oceny wyświetlane obrazy zostaną ustawione.

[Zakres numerów plików] (Wybierz zakres)



(1)

(2)

Wybierz pierwszy i ostatni obraz spośród obrazów uszeregowanych według numerów plików, aby określić wyświetlane obrazy.

- Naciśnij przycisk <SET>, aby wyświetlić ekran wyboru obrazów.

Wybierz obraz za pomocą przycisków <◀> <▶> lub pokrętki <🌀>.

Naciśnij przycisk <Q> i obróć pokrętkę <🌀> w lewo, aby wybrać obraz w widoku indeksu.

- Wybierz obraz jako punkt początkowy (1).
- Użyj przycisku <▶>, aby wybrać obraz jako punkt końcowy (2).
- Wybierz opcję [OK].

Nawiązywanie połączenia z komputerem za pośrednictwem sieci Wi-Fi

W tej części wyjaśniono, w jaki sposób podłączyć aparat do komputera za pośrednictwem sieci Wi-Fi i wykonywać operacje aparatu za pomocą oprogramowania EOS lub innego dedykowanego oprogramowania. Zainstaluj najnowszą wersję oprogramowania na komputerze przed skonfigurowaniem połączenia Wi-Fi.

Instrukcje obsługi komputera można znaleźć w podręczniku użytkownika komputera.

Obsługa aparatu za pomocą oprogramowania EOS Utility

Korzystając z oprogramowania EOS Utility (oprogramowanie EOS), można wykonywać różnorodne operacje na aparacie.

Czynności na aparacie (1)

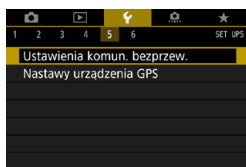

- 1 Wybierz opcję [☰: Ustawienia komun. bezprzew.].

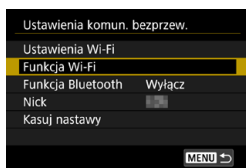

- 2 Wybierz pozycję [Funkcja Wi-Fi].
 - Jeśli pojawi się ekran [Nick], zarejestruj swój nick (📖422).

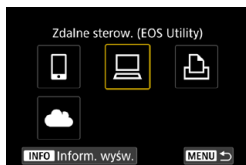

- 3 Wybierz pozycję [🖨️] (Zdalne sterowanie (EOS Utility)).
 - Jeżeli zostanie wyświetlona historia (📖493), przełącz ekran za pomocą klawiszy <◀> <▶>.

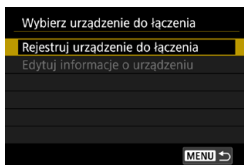

4 Wybierz pozycję [Rejestruj urządzenie do łączenia].

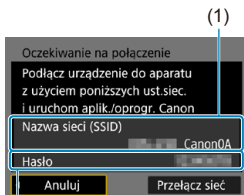

5 Sprawdź identyfikator SSID (nazwę sieci) i hasło.

- Sprawdź identyfikator SSID (1) i hasło (2) wyświetlane na ekranie aparatu.
- Jeżeli na ekranie **[Ustawienia Wi-Fi]** dla pozycji **[Hasło]** wybrano ustawienie **[Brak]**, hasło nie będzie wyświetlane ani wymagane. Aby uzyskać więcej informacji, patrz 516.

Czynności na komputerze (1)

Ekran komputera (przykładowy)



6 Wybierz nazwę sieci (SSID) i wprowadź hasło.

- Na ekranie ustawień sieciowych komputera wybierz sprawdzony w punkcie 5 identyfikator SSID.
- W przypadku hasła wprowadź hasło sprawdzone w punkcie 5.

Czynności na aparacie (2)

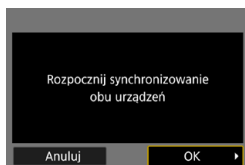

7 Wybierz opcję [OK].

- ▶ Zostanie wyświetlony następujący komunikat. „*****” oznacza 6 ostatnich znaków adresu MAC podłączanego aparatu.

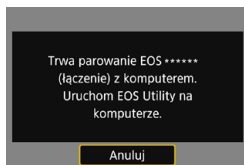

Czynności na komputerze (2)

8 Uruchom program EOS Utility.



9 W programie EOS Utility kliknij przycisk [Pairing over Wi-Fi/LAN/ Parowanie Wi-Fi/LAN].

- W przypadku wyświetlenia komunikatu dotyczącego zapory sieciowej kliknij przycisk [Yes/Tak].

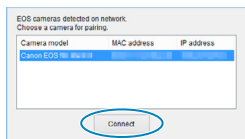

10 Kliknij przycisk [Connect/Podłącz].

- Wybierz aparat, z którym chcesz się połączyć, a następnie kliknij przycisk [Connect/Podłącz].

Czynności na aparacie (2)

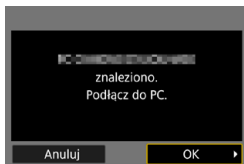

11 Ustanów połączenie Wi-Fi.

- Wybierz opcję [OK].

Ekran [Wi-Fi włączona]

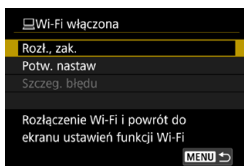

Rozłączenie, zakończenie

- Kończy połączenie Wi-Fi.

Potwierdzenie nastaw

- Można sprawdzić nastawy.

Szczegóły błędu

- Po wystąpieniu błędu połączenia Wi-Fi można sprawdzić szczegóły błędu.

Połączenie Wi-Fi z komputerem zostało właśnie nawiązane.

- Obsługuj aparat za pomocą programu EOS Utility.
- Aby nawiązać ponownie połączenie przez Wi-Fi, należy zapoznać się z rozdziałem „Ponowne łączenie przez Wi-Fi” (493).



- Zakończenie połączenia Wi-Fi podczas nagrywania filmu przy użyciu funkcji fotografowania zdalnego ma skutki opisane poniżej.
 - Trwające właśnie nagrywanie filmu w trybie filmowania będzie kontynuowane.
 - Trwające właśnie nagrywanie filmu w trybie fotografowania zostanie zakończone.
- Nie można wykonywać czynności na aparacie, jeżeli za pomocą aplikacji EOS Utility przełączono tryb fotografowania na tryb filmowania.
- Po nawiązaniu połączenia Wi-Fi z programem EOS Utility pewne funkcje są niedostępne.
- W trybie zdalnego fotografowania szybkość AF może być niższa.
- W zależności od stanu komunikacji funkcje wyświetlania obrazu lub wyzwalania migawki mogą działać z opóźnieniem.
- Podczas zdalnego fotografowania w trybie Live View szybkość przesyłania obrazów jest niższa niż w przypadku połączenia za pomocą kabla interfejsu. Z tego względu poruszające się obiekty mogą nie być wyświetlane w sposób płynny.
- Połączenie Wi-Fi zostanie zakończone w przypadku ustawienia przełącznika zasilania aparatu w pozycji <OFF> lub otwarcia pokrywy gniazda karty/komory akumulatora.

Automatyczne wysyłanie obrazów do komputera

Dzięki dedykowanemu oprogramowaniu Image Transfer Utility 2 można automatycznie wysyłać obrazy z aparatu do komputera.

Czynności na komputerze (1)

1 Podłącz komputer i punkt dostępu i uruchom narzędzie Image Transfer Utility 2.

- W programie Image Transfer Utility 2 otwórz ekran ustawień parowania.
- Ekran umożliwiający skonfigurowanie parowania pojawia się w ramach instrukcji wyświetlanych po pierwszym uruchomieniu programu Image Transfer Utility 2.

Czynności na aparacie

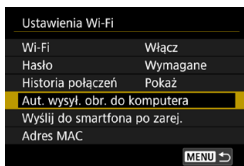

2 Wybierz pozycję [Aut. wysył. obr. do komputera].

- Wybierz pozycję [Ustawienia Wi-Fi] na ekranie [☰: Ustawienia komun. bezprzew.].
- Na ekranie [Ustawienia Wi-Fi] wybierz opcję [Aut. wysył. obr. do komputera].

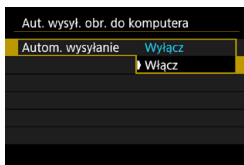

3 W oknie [Autom. wysyłanie] wybierz opcję [Włącz].

- Jeśli pojawi się ekran [Nick], zarejestruj swój nick (📖422).

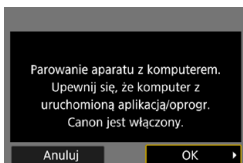

4 Wybierz opcję [OK].

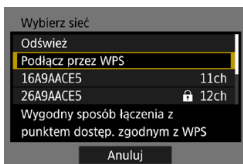

5 Podłącz do punktu dostępu przez Wi-Fi.

- Nawiąż połączenie Wi-Fi między aparatem i punktem dostępu połączonym z komputerem. Szczegółowe instrukcje dotyczące połączeń można znaleźć w sekcji „Nawiązywanie połączenia Wi-Fi za pośrednictwem punktów dostępu” (488).

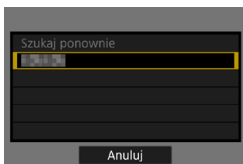

6 Wybierz komputer, z którym chcesz sparować aparat.

Czynności na komputerze (2)

7 Sparuj aparat z komputerem.

- Wybierz aparat, a następnie kliknij przycisk [Parowanie].

Automatyczne wysyłanie obrazów z aparatu do komputera

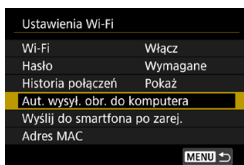

1 Na ekranie [Ustawienia Wi-Fi] wybierz opcję [Aut. wysył. obr. do komputera].

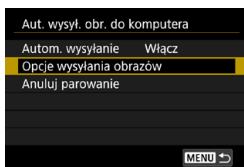

2 Wybierz pozycję [Opcje wysyłania obrazów].

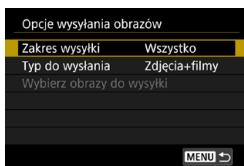

3 Wybierz elementy, które chcesz wysłać.

- Jeśli wybierzesz opcję [Wybrane obr.] w oknie [Zakres wysyłki], wybierz żądane obrazy na ekranie [Wybierz obrazy do wysyłki].

4 Połącz komputer z punktem dostępu za pośrednictwem sieci Wi-Fi i uruchom oprogramowanie Image Transfer Utility 2.

- Obrazy są automatycznie wysyłane do komputera po włączeniu aparatu w zasięgu punktu dostępu.

- ! Funkcja automatycznego wyłączenia jest wyłączona.
- Wszelkie obrazy zarejestrowane po zakończeniu automatycznego transferu zostaną automatycznie przesłane po ponownym uruchomieniu aparatu.
- Jeśli zdjęcia nie zostaną wysłane automatycznie, wyłącz i włącz aparat.

- ! Wszelkie obrazy zarejestrowane podczas automatycznego transferu także są automatycznie przesyłane.

Nawiązywanie połączenia z drukarką za pomocą sieci Wi-Fi

W tej części objaśniono, jak drukować obrazy po nawiązaniu bezpośredniego połączenia między aparatem a smartfonem za pomocą sieci Wi-Fi. Procedura obsługi drukarki została opisana w instrukcji obsługi drukarki.

Nawiązywanie połączenia Wi-Fi

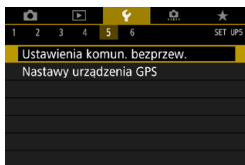

- 1** Wybierz opcję [⚙️: Ustawienia komun. bezprzew.].

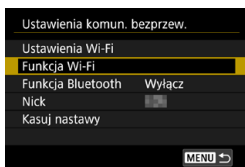

- 2** Wybierz pozycję [Funkcja Wi-Fi].
- Jeśli pojawi się ekran [Nick], zarejestruj swój nick (📖422).

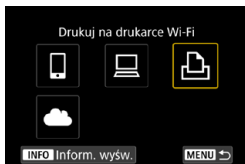

- 3** Wybierz opcję [🖨️] (Drukuj na drukarce Wi-Fi).
- Jeżeli zostanie wyświetlona historia (📖493), przełącz ekran za pomocą klawiszy <◀> <▶>.

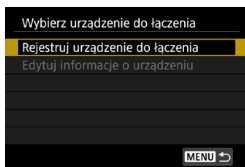

- 4** Wybierz pozycję [Rejestruj urządzenie do łączenia].

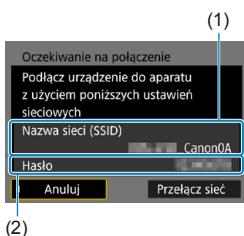

5 Sprawdź identyfikator SSID (nazwę sieci) i hasło.

- Sprawdź identyfikator SSID (1) i hasło (2) wyświetlane na ekranie aparatu.
- Jeżeli na ekranie **[Ustawienia Wi-Fi]** dla pozycji **[Hasło]** wybrano ustawienie **[Brak]**, hasło nie będzie wyświetlane ani wymagane. Aby uzyskać więcej informacji, patrz 516.

6 Skonfiguruj drukarkę.

- W menu nastaw sieci Wi-Fi używanej drukarki wybierz sprawdzoną wcześniej nazwę sieci (SSID).
- W przypadku hasła wprowadź hasło sprawdzone w punkcie 5.

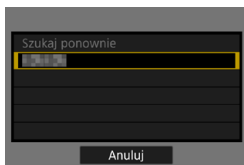

7 Wybierz drukarkę.

- Z listy wykrytych drukarek wybierz drukarkę, z którą chcesz się połączyć za pośrednictwem sieci Wi-Fi.
- Jeśli preferowanej drukarki nie ma na liście, wybranie opcji **[Szukaj ponownie]** może umożliwić aparatowi jej znalezienie i wyświetlenie.



8 Wydrukuj obraz (464).



- Aparat może połączyć przez Wi-Fi z drukarkami Wi-Fi obsługującymi standard PictBridge (bezprzewodowa sieć LAN).



- Aby nawiązać łączność Wi-Fi za pośrednictwem punktu dostępu, patrz punkt „Nawiązywanie połączenia Wi-Fi za pośrednictwem punktów dostępu” (488).

Drukowanie obrazów

Drukowanie obrazów pojedynczo

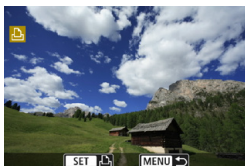

1 Wybierz obraz, który ma być wydrukowany.

- Użyj przycisków <◀> <▶> lub obróć pokrętkę <⚙>, aby wybrać obraz do wydrukowania, a następnie naciśnij przycisk <SET>.
- Naciśnij przycisk <Q> i obróć pokrętkę <⚙> w lewo, aby wybrać obraz w widoku indeksu.

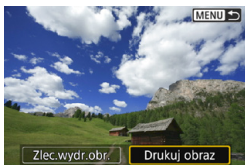

2 Wybierz pozycję [Drukuj obraz].

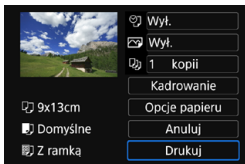

3 Wydrukuj obraz.

- Sposób konfiguracji drukowania opisano na stronie 467.
- Wybierz opcję [Drukuj], a następnie [OK], aby rozpocząć drukowanie.

Drukowanie poprzez określenie opcji

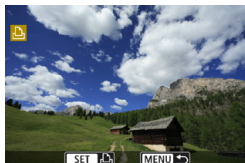

1 Naciśnij przycisk <SET>.

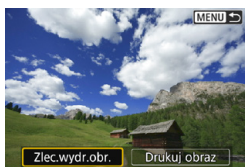

2 Wybierz pozycję [Zlec.wydr.obr.].

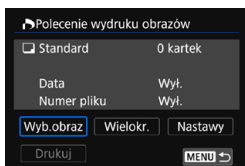

3 Ustaw opcje drukowania.

- Sposób konfiguracji opisano w części „Standard DPOF (Digital Print Order Format)” (4318).
- Jeżeli polecenie wydruku zostało skonfigurowane przed nawiązaniem połączenia, przejdź do punktu 4.

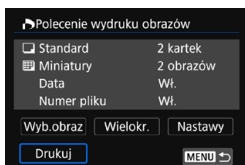

4 Wybierz pozycję [Drukuj].

- Pozycja [Drukuj] jest dostępna wyłącznie, gdy obraz został wybrany, a drukarka jest gotowa do druku.

5 Skonfiguruj pozycję [Opcje papieru] (467).

6 Wydrukuj obraz.

- Po wybraniu pozycji **[OK]** rozpoczyna się drukowanie.

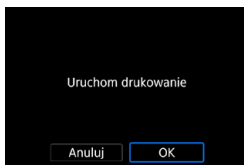

- Fotografowanie nie jest możliwe podczas połączenia z drukarką przez Wi-Fi.
- Filmy nie mogą być drukowane.
- Przed rozpoczęciem wydruku należy ustawić format papieru.
- Niektóre drukarki mogą nie mieć możliwości drukowania numerów plików.
- Jeśli została wybrana opcja **[Z ramką]**, w przypadku niektórych drukarek data może być drukowana na marginesie.
- W przypadku niektórych drukarek data drukowana na jasnym tle lub na marginesie może wydawać się zbyt jasna.
- Nie można drukować obrazów RAW, wybierając opcję **[Zlec.wydr.obr.]**. Podczas drukowania wybierz opcję **[Drukuj obraz]**, aby wydrukować obraz.

- W przypadku zasilania aparatu za pomocą akumulatora upewnij się, że jest on w pełni naładowany.
- Czas od wyboru pozycji **[Drukuj]** do momentu rozpoczęcia drukowania zależy od rozmiaru pliku i jakości obrazu.
- Aby zatrzymać drukowanie, należy nacisnąć przycisk <SET> w momencie wyświetlania pozycji **[Koniec]**, a następnie wybrać pozycję **[OK]**.
- Jeśli skorzystano z opcji **[Zlec.wydr.obr.]** i zatrzymano drukowanie, operację drukowania pozostałych obrazów można wznowić, wybierając pozycję **[Dalej]**. Drukowania nie można kontynuować w następujących przypadkach:
 - Zmieniono polecenie wydruku obrazów lub usunięto obrazy wybrane do drukowania przed kontynuowaniem drukowania.
 - W przypadku drukowania miniatur zmieniono ustawienie papieru przed kontynuowaniem drukowania.
 - Gdy drukowanie zostało wstrzymane, a na karcie jest mało wolnego miejsca.
- W przypadku problemów występujących podczas drukowania zobacz  472.

Ustawienia drukowania

To, jakie informacje i opcje ustawień są widoczne na ekranie, będzie zależało od używanej drukarki. Ponadto niektóre ustawienia mogą być niedostępne. Szczegółowe informacje na ten temat można znaleźć w instrukcji obsługi drukarki.

Ekran ustawień drukowania



- (1) Umożliwia ustawienie drukowania daty lub numeru pliku (📖469).
- (2) Umożliwia ustawienie efektów drukowania (📖469).
- (3) Umożliwia ustawienie liczby kopii do wydruku (📖470).
- (4) Umożliwia ustawienie obszaru drukowania (📖471).
- (5) Umożliwia określenie formatu i rodzaju papieru oraz układu wydruku (📖468).
- (6) Umożliwia powrót do ekranu wyboru obrazu.
- (7) Uruchamia drukowanie.
- (8) Wyświetlane są informacje o formacie i rodzaju papieru oraz układzie wydruku.

* W zależności od drukarki niektóre ustawienia mogą nie być dostępne.

Opcje papieru

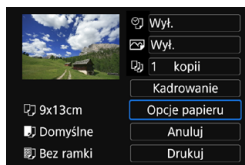

- Wybierz pozycję [**Opcje papieru**].

Ustawianie formatu papieru

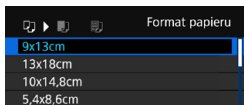

- Wybierz format papieru w drukarce.

Ustawianie rodzaju papieru

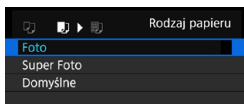

- Wybierz rodzaj papieru w drukarce.

Ustawianie układu strony

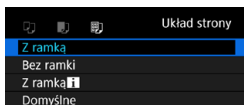

- Wybierz układ strony.

Bez ramki	Odbitki bez ramki. Jeśli drukarka nie pozwala na drukowanie bez ramek, odbitki będą miały ramki.
Z ramką	Odbitki z białą ramką wzdłuż krawędzi.
xx na 1	Opcja drukowania 2, 4, 8, 9, 16, 20 lub 35 obrazów na jednym arkuszu.
Domyślne	Układ strony zmienia się w zależności od modelu drukarki lub jej ustawień.

-  Drukowanie bez ramki może spowodować znaczne przycięcie, jeśli format papieru i obrazu nie są zgodne. Obrazy mogą być drukowane w niższej rozdzielczości.

Konfiguracja drukowania daty/numeru pliku na odbitce

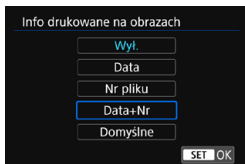

- Wybierz pozycję [📷].
- Wybierz, co chcesz wydrukować.

Ustawianie efektów druku (Poprawianie jakości obrazu)

Zawartość wyświetlana na ekranie zależy od drukarki.

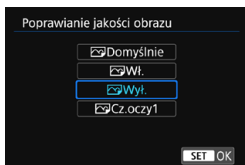

- Wybierz pozycję [📷].
- Wybierz efekt druku.

Opcja	Efekt druku
[📷] Domyślne	Efekt druku będzie zależeć od drukarki. Szczegółowe informacje na ten temat można znaleźć w instrukcji obsługi drukarki.
[📷] Wl.	Drukowanie przy użyciu standardowych kolorów drukarki. Do automatycznej korekcy obrazu zostaną zastosowane dane Exif obrazu.
[📷] Wyl.	Nie będzie zastosowana żadna automatyczna korekcja.
[📷] Cz. oczy1	Funkcja przydatna w przypadku fotografowania z lampą błyskową powodującą powstawanie efektu czerwonych oczu u fotografowanej osoby. Do wydruku zostanie przeprowadzona redukcja efektu czerwonych oczu.



- W przypadku drukowania informacji o obrazie na zdjęciu zarejestrowanym ze zwiększoną czułością ISO (H) właściwa wartość czułości ISO może nie zostać wydrukowana.

Ustawianie liczby kopii

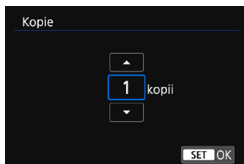

- Wybierz opcję [Kopie].
- Wybierz liczbę kopii wydruków.

- Ustawienie **[Domyślne]** i inne opcje dotyczące efektów druku to ustawienia domyślne producenta drukarki. Więcej informacji na temat ustawienia **[Domyślne]** można znaleźć w instrukcji obsługi drukarki.

Kadrowanie obrazu

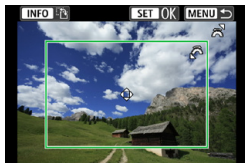

Kadrowanie należy przeprowadzić bezpośrednio przed rozpoczęciem drukowania. Zmiana innych ustawień drukowania po skadrowaniu obrazów może wymagać ponownego ich skadrowania.

- 1 Na ekranie ustawień drukowania wybierz pozycję [Kadrowanie].**
- 2 Ustaw rozmiar ramki przycinania, pozycję i format obrazu.**
 - Obszar obrazu w ramce przycinania zostanie wydrukowany. Kształt ramki (format obrazu) można zmienić za pomocą opcji **[Opcje papieru]**.

Zmiana rozmiaru ramki kadrowania

Obróć pokrętko <  >, aby zmienić rozmiar ramki kadrowania.

Przesuwanie ramki kadrowania

Użyj przycisków <▲> <▼> lub <◀> <▶>, aby przesuwać ramkę na obrazie w poziomie lub w pionie.

Zmiana orientacji ramki kadrowania

Naciskanie przycisku <INFO> powoduje przełączenie pomiędzy pionową i poziomą orientacją ramki kadrowania.

- 3 Naciśnij przycisk <SET>, aby wyjść z menu kadrowania.**
 - Przycinany obszar obrazu można sprawdzić w lewym górnym rogu ekranu ustawień drukowania.



- W przypadku niektórych drukarek przycinany obszar obrazu może nie być drukowany zgodnie z ustawieniem.
- Im mniejsza ramka kadrowania, tym niższa rozdzielczość, z jaką drukowane są obrazy.



Sposób postępowania w przypadku błędów drukarki

- Jeśli drukowanie nie zostało wznowione po usunięciu błędu drukarki (brak atramentu, brak papieru itp.) i wybraniu pozycji **[Dalej]**, skorzystaj z przycisków drukarki. Szczegółowe informacje dotyczące kontynuowania drukowania można znaleźć w instrukcji obsługi drukarki.

Komunikaty o błędach

- W przypadku wystąpienia problemu podczas drukowania na ekranie aparatu zostanie wyświetlony komunikat o błędzie. Po rozwiązaniu problemu wznow drukowanie. Szczegółowe informacje dotyczące rozwiązywania problemów związanych z drukowaniem można znaleźć w instrukcji obsługi drukarki.

Błąd papieru

- Sprawdź, czy papier jest prawidłowo załadowany.

Błąd kasety z atramentem/taśmą

- Sprawdź poziom atramentu w drukarce i zbiornik na zużyty atrament.

Błąd urządzenia

- Sprawdź, czy w drukarce wystąpiły inne błędy, niezwiązane z papierem i atramentem.

Błąd pliku

- Wybranego obrazu nie można wydrukować. Obrazy wykonane przez inne aparaty lub edytowane za pomocą komputera mogą nie nadawać się do wydrukowania.

Wysyłanie obrazów do usługi internetowej

W tej części opisano, jak wysyłać obrazy za pomocą usługi internetowej.

Rejestrowanie usług internetowych

Dodaj do aparatu usługi sieci Web za pomocą smartfona lub komputera.

- Dokończenie wprowadzania ustawień aparatu pod kątem serwisu CANON iIMAGE GATEWAY lub innych usług internetowych wymaga użycia smartfona lub komputera z przeglądarką i połączeniem z Internetem.
- Odwiedź witrynę serwisu CANON iIMAGE GATEWAY, aby uzyskać szczegółowe informacje na temat wersji przeglądarek (takich jak Microsoft Internet Explorer) i ustawień wymaganych do uzyskania dostępu do serwisu CANON iIMAGE GATEWAY.
- Informacje o tym, w których krajach i regionach dostępny jest serwis CANON iIMAGE GATEWAY, można znaleźć w witrynie firmy Canon (<http://www.canon.com/cig/>).
- Instrukcje i szczegółowe informacje dotyczące serwisu CANON iIMAGE GATEWAY zamieszczono w Pomocy serwisu CANON iIMAGE GATEWAY.
- Jeśli chcesz korzystać także z innych usług internetowych niż CANON iIMAGE GATEWAY, musisz mieć konta w tych usługach. Aby uzyskać więcej informacji, zapoznaj się z zawartością witryn usług internetowych, w których chcesz się zarejestrować.
- Opłaty za połączenia u usługodawcy internetowego oraz za korzystanie z punktu dostępu usługodawcy internetowego są pobierane oddzielnie.

Rejestrowanie w serwisie CANON iMAGE GATEWAY

Powiązanie aparatu z serwisem CANON iMAGE GATEWAY, dodając w aparacie serwis CANON iMAGE GATEWAY jako docelową usługę internetową. Musisz podać adres e-mail używany na komputerze lub smartfonie.

Czynności na aparacie (1)

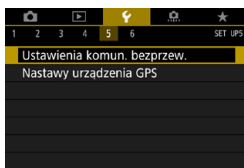

1 Wybierz opcję [**Ustawienia komun. bezprzew.**].

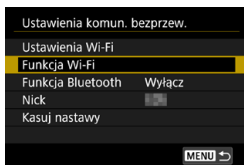

2 Wybierz pozycję [**Funkcja Wi-Fi**].

- Jeśli pojawi się ekran [**Nick**], zarejestruj swój nick (📖422).

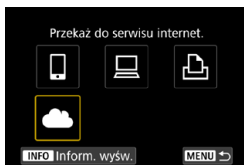

3 Wybierz opcję [**☁**].

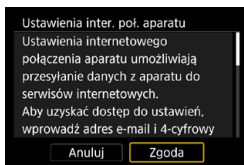

4 Wybierz opcję [**Zgoda**].

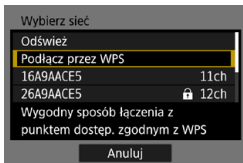

5 Nawiązanie połączenia Wi-Fi

- Podłącz do punktu dostępu przez Wi-Fi. Przejdź do punktu 7 na stronie 490.

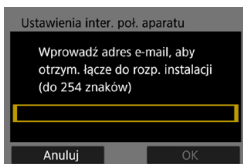

6 Wprowadź swój adres e-mail.

- Wprowadź swój adres e-mail, a następnie naciśnij przycisk [OK].

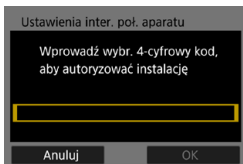

7 Wprowadź czterocyfrowy numer.

- Wprowadź wybrany przez siebie czterocyfrowy numer, a następnie naciśnij przycisk [OK].

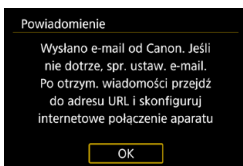

8 Wybierz opcję [OK].

- ▶ Ikona [☁] zmieni się na [☁].

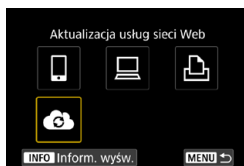

Czynności na komputerze lub smartfonie

9 Skonfiguruj łącze internetowe do aparatu.

- Otwórz witrynę, której adres widzisz w powiadomieniu.
- Postępuj zgodnie z podanymi instrukcjami, aby dokończyć konfigurowanie na stronie ustawień łącza internetowego do aparatu.

Czynności na aparacie (2)

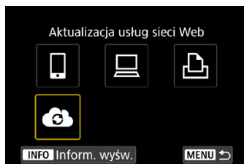

10 Dodaj serwis CANON iIMAGE GATEWAY jako witrynę docelową.

- Wybierz opcję [☁️].
- ▶ Serwis CANON iIMAGE GATEWAY zostanie dodany.

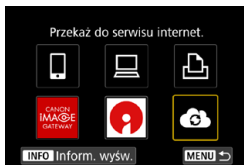

Rejestrowanie innych usług internetowych

Czynności na komputerze lub smartfonie

1 Skonfiguruj usługę internetową, której chcesz używać.

- Przejdź do witryny serwisu CANON iIMAGE GATEWAY i wejdź na stronę ustawień łącza internetowego do aparatu.
- Postępuj zgodnie z instrukcjami wyświetlanymi na ekranie, aby zakończyć konfigurację usług internetowych, których chcesz użyć.

Czynności na aparacie

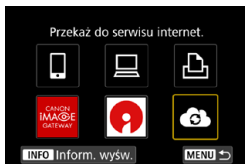

2 Dodaj skonfigurowaną usługę internetową jako miejsce docelowe.

- Na ekranie [Funkcja Wi-Fi] wybierz opcję [G].

Nawiązywanie połączenia Wi-Fi

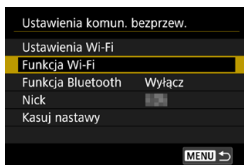

1 Wybierz pozycję [Funkcja Wi-Fi].

- Wybierz pozycję [Funkcja Wi-Fi] na ekranie [Ustawienia komun. bezprzew.].

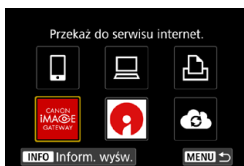

2 Wybierz usługę internetową.

- Jeżeli zostanie wyświetlona historia (📖493), przełącz ekran za pomocą klawiszy <◀> <▶>.
- W zależności od rodzaju i ustawień wybranej usługi internetowej, może zostać wyświetlony ekran określania miejsca docelowego połączenia (📖492).

Wysyłanie obrazów do usługi internetowej

Zdjęcia można udostępniać rodzinie i znajomym poprzez wysyłanie ich z aparatu do usługi internetowej zarejestrowanej w aparacie lub poprzez wysyłanie łączy do internetowych albumów.

Wysyłanie obrazów pojedynczo



1 Wybierz obraz do wysłania.

- Użyj przycisków <◀> <▶> lub obróć pokrętkę <☺>, aby wybrać żądany obraz, a następnie naciśnij przycisk <SET>.
- Naciśnij przycisk <Q> i obróć pokrętkę <☺> w lewo, aby wybrać obraz w widoku indeksu.



2 Wybierz pozycję [Wyślij wyśw.].

- W oknie [Rozmiar do wysyłki] możesz wybrać rozmiar wysyłanego obrazu.
- Na ekranie po wysłaniu zdjęć wybierz przycisk [OK], aby zakończyć połączenie Wi-Fi.
- Po wyświetleniu ekranu [Warunki korzystania z usługi] przeczytaj uważnie komunikat, a następnie wybierz pozycję [Zgoda].
- Aby przewinąć ekran, użyj przycisków <▲> <▼>.

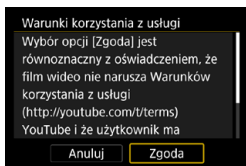

Wysyłanie wielu wybranych obrazów

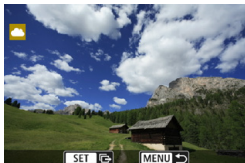

1 Naciśnij przycisk <SET>.



2 Wybierz pozycję [Wyślij wybrane].

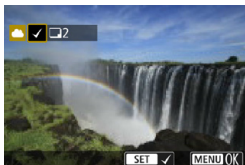

3 Wybierz obrazy, które chcesz wysłać.

- Użyj przycisków <◀> <▶> lub obróć pokrętko <🕒>, aby wybrać żądany obraz, a następnie naciśnij przycisk <SET>.
- Możesz nacisnąć przycisk <Q> i obrócić pokrętko <🕒> w lewo, aby włączyć tryb podglądu trzech obrazów i wybrać obraz. Aby powrócić do podglądu pojedynczego obrazu, ponownie naciśnij przycisk <Q> i skorzystaj z pokrętła <🕒>.
- Po wybraniu obrazów, które chcesz wysłać, naciśnij przycisk <MENU>.

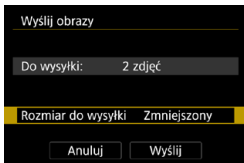

4 Wybierz opcję [Rozmiar do wysyłki].

- Po wybraniu YouTube jako miejsca docelowego ekran **[Rozmiar do wysyłki]** nie jest wyświetlany.
- Na wyświetlonym ekranie wybierz żądaną wielkość obrazu.

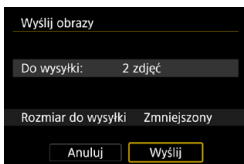
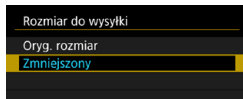

5 Wybierz opcję [Wyślij].

- Na ekranie po wysłaniu zdjęć wybierz przycisk **[OK]**, aby zakończyć połączenie Wi-Fi.

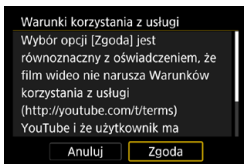

- Po wyświetleniu ekranu **[Warunki korzystania z usługi]** przeczytaj uważnie komunikat, a następnie wybierz pozycję **[Zgoda]**.
- Aby przewinąć ekran, użyj przycisków <▲> <▼>.

Wysyłanie określonego zakresu obrazów

Określ zakres obrazów, aby wysłać wszystkie obrazy z danego zakresu naraz.

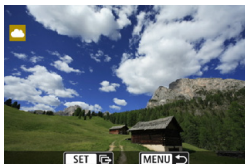

1 Naciśnij przycisk <SET>.



2 Wybierz pozycję [Wyślij zakres].

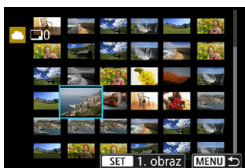

3 Określ zakres obrazów.

- Wybierz pierwszy obraz (początek zaznaczenia).
- Wybierz ostatni obraz (koniec zaznaczenia).
- ▶ Obrazy zostaną zaznaczone i pojawi się symbol [✓].
- Aby anulować zaznaczenie, powtórz czynności opisane w tym punkcie.
- Naciśnięcie przycisku <Q> i obrócenie pokrętki <☰> umożliwia zmianę liczby obrazów wyświetlanych w indeksie.

4 Potwierdź zakres.

- Naciśnij przycisk <MENU>.

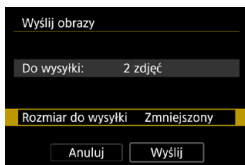

5 Wybierz opcję [Rozmiar do wysyłki].

- Na wyświetlonym ekranie wybierz żądaną wielkość obrazu.

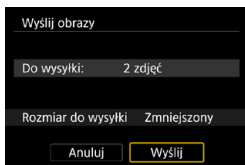
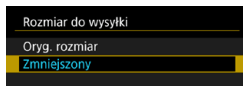

6 Wybierz opcję [Wyślij].

- Na ekranie po wysłaniu zdjęć wybierz przycisk **[OK]**, aby zakończyć połączenie Wi-Fi.

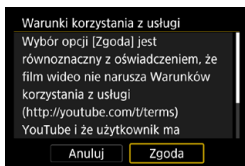

- Po wyświetleniu ekranu **[Warunki korzystania z usługi]** przeczytaj uważnie komunikat, a następnie wybierz pozycję **[Zgoda]**.
- Aby przewinąć ekran, użyj przycisków <▲> <▼>.

Wysyłanie wszystkich obrazów na karcie



1 Naciśnij przycisk <SET>.



2 Wybierz opcję [Wyślij całą kartę].

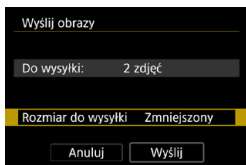

3 Wybierz opcję [Rozmiar do wysyłki].

- Na wyświetlonym ekranie wybierz żadaną wielkość obrazu.

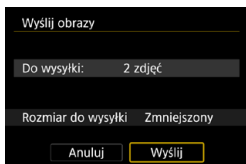
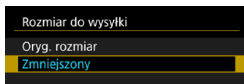

4 Wybierz opcję [Wyślij].

- Na ekranie po wysłaniu zdjęć wybierz przycisk **[OK]**, aby zakończyć połączenie Wi-Fi.

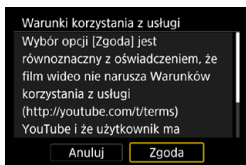

- Po wyświetleniu ekranu **[Warunki korzystania z usługi]** przeczytaj uważnie komunikat, a następnie wybierz pozycję **[Zgoda]**.
- Aby przewinąć ekran, użyj przycisków <▲> <▼>.

Wysyłanie obrazów spełniających kryteria wyszukiwania

Wysyłanie jednocześnie wszystkich obrazów spełniających kryteria wyszukiwania ustawione w pozycji **[Ustaw kryteria wyszukiwania]**. Szczegółowe informacje na temat opcji **[Ustaw kryteria wyszukiwania]** można znaleźć w punkcie „Filtrowanie obrazów do odtwarzania” (📖345).



1 Naciśnij przycisk <SET>.



2 Wybierz opcję **[Wyślij wsz.znal.]**.

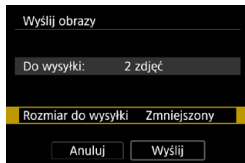

3 Wybierz opcję **[Rozmiar do wysyłki]**.

- Na wyświetlonym ekranie wybierz żądaną wielkość obrazu.

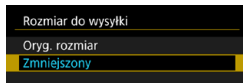

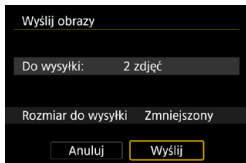

4 Wybierz opcję [Wyślij].

- Na ekranie po wysłaniu zdjęć wybierz przycisk **[OK]**, aby zakończyć połączenie Wi-Fi.
- Po wyświetleniu ekranu **[Warunki korzystania z usługi]** przeczytaj uważnie komunikat, a następnie wybierz pozycję **[Zgoda]**.
- Aby przewinąć ekran, użyj przycisków **<▲>** **<▼>**.

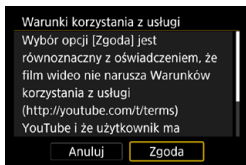



- Po nawiązaniu połączenia Wi-Fi z usługą internetową nie można zrobić zdjęcia, nawet naciskając spust migawki aparatu.
- W przypadku wysyłania obrazu do usługi internetowej innego niż CANON iIMAGE GATEWAY komunikaty o błędach mogą nie być wyświetlane — nawet wtedy, gdy wysyłanie obrazu do usługi internetowej nie zakończyło się pomyślnie. Tego rodzaju błędy wysyłania są jednak widoczne w witrynie serwisu CANON iIMAGE GATEWAY. Sprawdź treść odpowiedniego komunikatu o błędzie, a następnie spróbuj wysłać obraz ponownie.



- W zależności od usługi internetowej, parametry, takie jak rodzaj lub liczba obrazów możliwych do wysłania i czas trwania filmu, mogą podlegać ograniczeniom.
- Niektórych obrazów nie można wysłać za pomocą funkcji **[Wyślij zakres]**, **[Wyśl całą kartę]** lub **[Wyślij wsz.znal.]**.
- W przypadku zmniejszenia wielkości obrazu zmiana rozmiaru obejmuje wszystkie obrazy wysyłane jednocześnie. Należy pamiętać, że filmy oraz obrazy o rozmiarze **S2** nie będą zmniejszane.
- Pozycja **[Zmniejszony]** jest dostępna wyłącznie w przypadku zdjęć wykonanych aparatami, których model jest taki sam, jak tego aparatu. Zdjęcia wykonane innymi modelami aparatów są wysyłane bez zmiany rozmiaru.
- W przypadku korzystania z serwisu CANON iIMAGE GATEWAY na komputerze lub innym urządzeniu można sprawdzić historię wysyłania dotyczącą usług internetowych, do których wysłano obrazy.
- Aby zakończyć połączenie Wi-Fi bez wysyłania obrazu, naciśnij przycisk **<MENU>** na ekranie z punktu 1.
- W przypadku zasilania aparatu za pomocą akumulatora upewnij się, że jest on w pełni naładowany.

Nawiązywanie połączenia Wi-Fi za pośrednictwem punktów dostępu

W niniejszej części opisano sposób nawiązywania połączenia z siecią Wi-Fi przy użyciu punktu dostępu zgodnego z WPS (tryb PBC).

W pierwszej kolejności sprawdź położenie przycisku WPS i czas jego naciśnięcia.

Ustanowienie połączenia Wi-Fi może trwać około minuty.

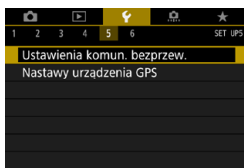

1 Wybierz opcję [**☰**: Ustawienia komun. bezprzew.].

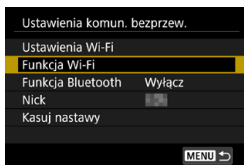

2 Wybierz pozycję [**Funkcja Wi-Fi**].

- Jeśli pojawi się ekran [**Nick**], zarejestruj swój nick (📖422).

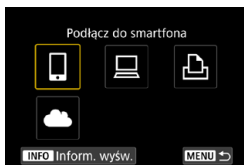

3 Wybierz jedną z pozycji.

- Jeżeli zostanie wyświetlona historia (📖493), przełącz ekran za pomocą klawiszy <◀> <▶>.
- Użyj przycisków <▲> <▼> lub <◀> <▶>, aby wybrać pozycję.

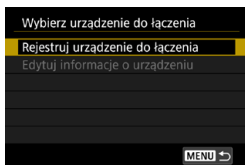

4 Wybierz pozycję [Rejestruj urządzenie do łączenia].

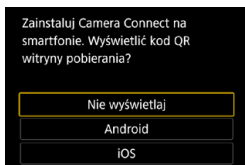

- Po wybraniu opcji [Nie wyświetlaj] (Podłączanie do smartfona) zostanie wyświetlony ekran po lewej stronie. Jeśli aplikacja Camera Connect jest już zainstalowana, wybierz opcję [Android] lub [iOS].

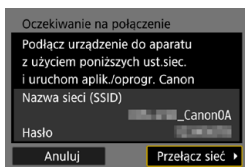

5 Wybierz pozycję [Przełącz sieć].

- Wyświetlana po wybraniu opcji [Rejestruj urządzenie do łączenia], [Android] lub [iOS].

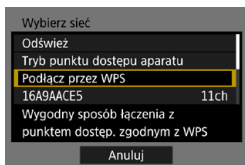

6 Wybierz pozycję [Podłącz przez WPS].



- W przypadku opcji [Tryb punktu dostępu aparatu] wyświetlanej w punkcie 6 zapoznaj się z informacjami na stronie 492.

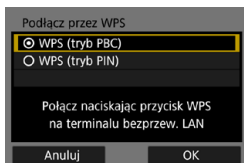

- 7 Wybierz pozycję [WPS (tryb PBC)].**
- Wybierz opcję [OK].

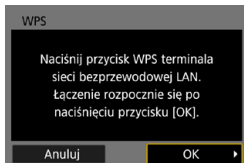

- 8 Połącz się z punktem dostępu przez Wi-Fi.**
- Naciśnij przycisk WPS punktu dostępu.
 - Wybierz opcję [OK].

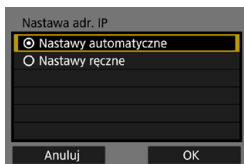

- 9 Wybierz pozycję [Nastawy automatyczne].**
- Naciśnij przycisk [OK], aby uzyskać dostęp do ekranu ustawień funkcji Wi-Fi.
 - Jeśli wystąpi problem z opcją [Nastawy automatyczne], zobacz  518.

10 Określ ustawienia funkcji Wi-Fi.

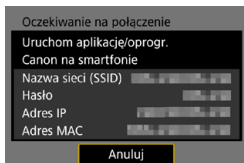

[📱 **Podłącz do smartfona**]
Przejdź do punktu 7 na stronie 435.

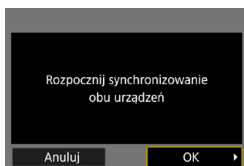

[🖨️ **Zdalne sterow. (EOS Utility)**]
Przejdź do punktu 8 lub 9 na
stronie 455.

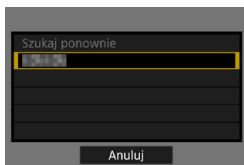

[📄 **Drukuj na drukarce Wi-Fi**]
Przejdź do punktu 7 na stronie 462.

**Rejestrowanie w serwisie CANON
iMAGE GATEWAY**

Przejdź do punktu 6 na stronie 475.

Ekran Wyślij do

W zależności od usługi internetowej może zostać wyświetlony ekran określania miejsca docelowego połączenia.

Do zdefiniowania miejsc docelowych połączenia bądź skonfigurowania ustawień tej opcji konieczne jest użycie komputera. Więcej informacji można znaleźć w dokumencie „EOS Utility instrukcja obsługi”.

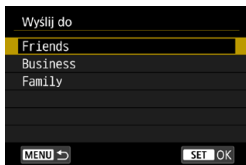

- Może być wyświetlany ekran **[Wyślij do]**.
- Wybierz pozycję z listy zapisanych miejsc docelowych połączenia.
- Sposób konfiguracji połączenia i wysyłania obrazów jest taki sam, jak w przypadku innych usług internetowych.

Tryb punktu dostępu aparatu

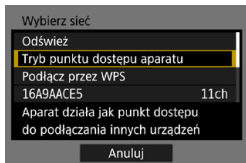

Tryb punktu dostępu aparatu to inaczej tryb połączenia wykorzystywany do bezpośredniego łączenia aparatu z wybranym urządzeniem przez Wi-Fi. Pozycja ta jest wyświetlana w przypadku wybrania na ekranie **[Funkcja Wi-Fi]** opcji **[]**, **[]** albo **[]**.

Ponowne łączenie przez Wi-Fi

Wykonaj następujące czynności, aby ponownie połączyć się z urządzeniami lub usługami internetowymi z użyciem zapisanych ustawień połączenia.

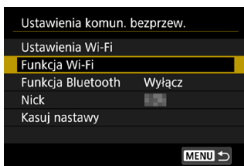

1 Wybierz pozycję [Funkcja Wi-Fi].

- Wybierz pozycję [Funkcja Wi-Fi] na ekranie [Ustawienia komun. bezprzew.].

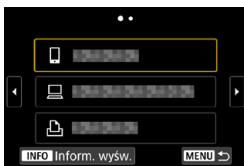

2 Wybierz jedną z pozycji.

- Wybierz z historii pozycję z urządzeniem, z którym chcesz się połączyć przez Wi-Fi. Jeżeli pozycja się nie wyświetla, użyj przycisków <◀> <▶>, aby zmienić ekran.
- Jeżeli w pozycji [Historia połączeń] wybrano opcję [Ukryj], historia nie będzie wyświetlana (📖516).

3 Użyj podłączonego urządzenia.

[📱] Smartfon

- Włącz funkcję Wi-Fi smartfona, a następnie uruchom aplikację Camera Connect.
- Jeśli w smartfonie zmieniono miejsce docelowe połączenia, przywróć ustawienia, aby nawiązać połączenie przez Wi-Fi z aparatem albo tym samym punktem dostępu, którego używa aparat. Po ustanowieniu bezpośredniego połączenia między aparatem a smartfonem za pomocą sieci Wi-Fi na końcu nazwy sieci (SSID) wyświetla się tekst „_Canon0A”.

[] Komputer

- Na komputerze uruchom oprogramowanie EOS.
- Jeśli w komputerze zmieniono miejsce docelowe połączenia, przywróć ustawienia, aby nawiązać połączenie przez Wi-Fi z aparatem albo tym samym punktem dostępu, którego używa aparat.

Po ustanowieniu bezpośredniego połączenia między aparatem a komputerem za pomocą sieci Wi-Fi na końcu nazwy sieci (SSID) wyświetla się tekst „_Canon0A”.

[] Drukarka

- Jeśli w drukarce zmieniono miejsce docelowe połączenia, przywróć ustawienia, aby nawiązać połączenie przez Wi-Fi z aparatem albo tym samym punktem dostępu, którego używa aparat.

Po ustanowieniu bezpośredniego połączenia między aparatem a drukarką za pomocą sieci Wi-Fi na końcu nazwy sieci (SSID) wyświetla się tekst „_Canon0A”.

Zapisywanie nastaw wielu połączeń

Aparat pozwala zapisać maksymalnie 20 nastaw połączenia dla funkcji Wi-Fi.

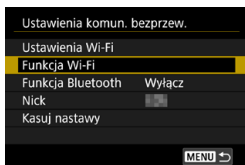

1 Wybierz pozycję [Funkcja Wi-Fi].

- Wybierz pozycję [Funkcja Wi-Fi] na ekranie [Ustawienia komun. bezprzew.].

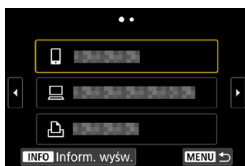

2 Wybierz jedną z pozycji.

- Po pojawieniu się ekranu po lewej użyj przycisków <◀> <▶>, aby przełączyć ekran.

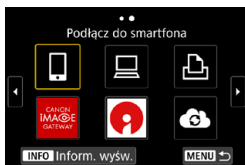

- Na ekranie po lewej wybierz pozycję urządzenia, z którym chcesz się na nowo połączyć przez Wi-Fi.
- Informacje na temat opcji [☐] (Podłącz do smartfona) można znaleźć w sekcji „Nawiązywanie połączenia ze smartfonem za pomocą sieci Wi-Fi z poziomu menu [Funkcja Wi-Fi]” (📖419).
- Informacje na temat opcji [💻] (Zdalne sterowanie (EOS Utility)) można znaleźć w części „Nawiązywanie połączenia z komputerem za pośrednictwem sieci Wi-Fi” (📖453).
- Informacje na temat opcji [🖨️] (Drukuj na drukarce Wi-Fi) można znaleźć w części „Nawiązywanie połączenia z drukarką za pomocą sieci Wi-Fi” (📖461).
- W przypadku wysyłania obrazów do usługi internetowej zapoznaj się z rozdziałem „Wysyłanie obrazów do usługi internetowej” (📖473).



- Informacje o usuwaniu nastaw połączenia można znaleźć na stronie 📖496.

Zmianie lub usuwanie nastaw połączenia

Zmień lub usuń nastawy połączenia zapisane w aparacie. Aby zmienić lub usunąć nastawy połączenia, najpierw zakończ połączenie Wi-Fi.

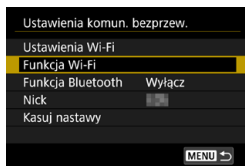

1 Wybierz pozycję [Funkcja Wi-Fi].

- Wybierz pozycję [Funkcja Wi-Fi] na ekranie [Ustawienia komun. bezprzew.].

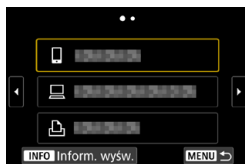

2 Wybierz jedną z pozycji.

- Po pojawieniu się ekranu po lewej użyj przycisków <◀> <▶>, aby przełączyć ekran.



- Z ekranu po lewej wybierz pozycję urządzenia, dla którego chcesz zmienić lub usunąć nastawy połączenia Wi-Fi.

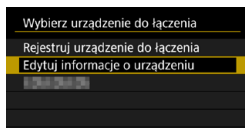

3 Wybierz pozycję [Edytuj informacje o urządzeniu].

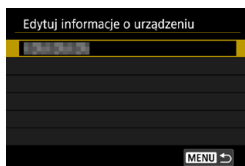

4 Wybierz urządzenie.

- Wybierz urządzenie, dla którego chcesz zmienić lub usunąć nastawy połączenia Wi-Fi.

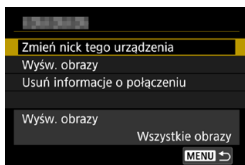

5 Zarejestruj albo zmień nastawy połączenia.

- Wybierz pozycję, a następnie zmień lub usuń nastawy połączenia na wyświetlonym ekranie.

• Zmień nick tego urządzenia

Możesz zmienić nick za pomocą wirtualnej klawiatury (📖517).

• Wyświetlane obrazy (📖450)

Wyświetlana po wybraniu opcji [📄] (Podłącz do smartfona). Na dole ekranu zostaną wyświetlone ustawienia.

• Usuń informacje o połączeniu

Można usunąć nastawy połączenia zapisane w aparacie.

W przypadku usług internetowych odwiedź witrynę serwisu CANON IMAGE GATEWAY, aby usunąć nastawy połączenia.

Kasowanie ustawień komunikacji bezprzewodowej do wartości domyślnych

Użytkownik może usunąć wszystkie ustawienia komunikacji bezprzewodowej. Usunięcie ustawień komunikacji bezprzewodowej pozwala zapobiec ich ujawnieniu, gdy aparat zostanie pożyczony lub przekazany innym osobom.

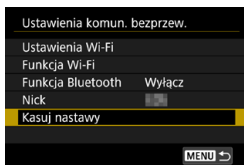

1 Wybierz pozycję [**Kasuj nastawy**].

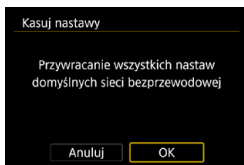

2 Wybierz opcję [**OK**].

- ▶ Ustawienia komunikacji bezprzewodowej zostaną skasowane do wartości domyślnych i ponownie wyświetli się ekran [**Ustawienia komun. bezprzew.**].

- Skorzystanie z opcji [**⚡: Kasowanie nastaw aparatu**] nie powoduje usunięcia informacji o komunikacji bezprzewodowej.

Ekran Informacje wyświetlane

Na ekranie **[Inform. wyświetl.]** można sprawdzić szczegóły błędów i adres MAC aparatu.

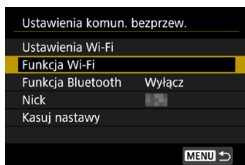

1 Wybierz pozycję **[Funkcja Wi-Fi]**.

- Wybierz pozycję **[Funkcja Wi-Fi]** na ekranie **[Ustawienia komun. bezprzew.]**.



2 Naciśnij przycisk **<INFO>**.

- ▶ Zostanie wyświetlony ekran **[Inform. wyświetl.]**.

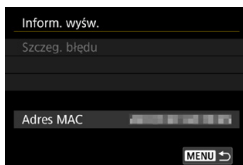

- W przypadku wystąpienia błędu naciśnij przycisk **<SET>**, aby wyświetlić treść komunikatu o błędzie.

Reagowanie na komunikaty o błędach

Po wystąpieniu błędu wyświetli szczegóły błędu, postępując zgodnie z jedną z poniższych procedur. Następnie wyeliminuj przyczynę błędu, korzystając z przykładów podanych w tym rozdziale.

- Na ekranie [**Inform. wyśw.**] naciśnij przycisk <SET> (📖499).
- Wybierz pozycję [**Szczeg. błędu**] na ekranie [**Wi-Fi włączona**].

Kliknij stronę numeru kodu błędu w poniższej tabeli, aby przejść na odpowiednią stronę.

11 (📖501)	12 (📖501)	21 (📖502)	22 (📖503)
23 (📖504)	61 (📖505)	63 (📖506)	64 (📖506)
65 (📖507)	66 (📖507)	67 (📖507)	68 (📖508)
69 (📖508)	91 (📖508)	121 (📖508)	125 (📖509)
126 (📖509)	127 (📖509)	141 (📖509)	142 (📖509)
151 (📖510)	152 (📖510)		



- Po wystąpieniu błędu zostanie wyświetlony komunikat [**Err****] w prawym górnym rogu ekranu [**Funkcja Wi-Fi**]. Komunikat znika po ustawieniu przełącznika zasilania aparatu w pozycji <OFF>.

11: Nie wykryto urządzenia docelowego

- Czy w przypadku wybrania opcji [📷] została uruchomiona aplikacja Camera Connect?
 - ▶ Ustanów połączenie, korzystając z aplikacji Camera Connect (📖435).
- Czy w przypadku wybrania opcji [🖨️] zostało włączone zasilanie drukarki?
 - ▶ Włącz drukarkę.
- Czy w przypadku opcji [🖥️] działa oprogramowanie EOS?
 - ▶ Uruchom oprogramowanie EOS i ponownie nawiąż połączenie (📖455).
- Czy aparat i punkt dostępu używają tego samego hasła do uwierzytelniania?
 - ▶ Ten błąd występuje w przypadku wyboru metody uwierzytelniania **[System otwarty]**, gdy hasła nie są zgodne. Ustawienie uwzględnia wielkość liter. Sprawdź, czy wielkie i małe litery zostały wpisane poprawnie. Sprawdź, czy w aparacie ustawiono prawidłowe hasło do uwierzytelniania (📖517).

12: Nie wykryto urządzenia docelowego

- Czy zasilanie urządzenia docelowego i punktu dostępu zostało włączone?
 - ▶ Włącz urządzenie docelowe i punkt dostępu, a następnie odczekaj chwilę. Jeśli nadal nie można ustanowić połączenia, wykonaj poniższe instrukcje, aby ustanowić połączenie ponownie.

21: Serwer DHCP nie przydzielił adresu IP

Co należy sprawdzić w aparacie

- W aparacie dla adresu IP wybrano opcję **[Nast. automatyczna]**. Czy jest to prawidłowe ustawienie?
 - ▶ Jeśli nie używasz serwera DHCP, skonfiguruj ustawienia po wybraniu w aparacie opcji **[Nastawy ręczne]** dla adresu IP (📖518).

Co należy sprawdzić na serwerze DHCP

- Czy zasilanie serwera DHCP jest włączone?
 - ▶ Włącz serwer DHCP.
- Czy serwer DHCP ma do dyspozycji wystarczającą liczbę adresów, które może przydzielić?
 - ▶ Zwiększ liczbę adresów przydzielanych przez serwer DHCP.
 - ▶ Usuń urządzenia z adresami przypisanymi przez serwer DHCP, aby zmniejszyć liczbę używanych adresów.
- Czy serwer DHCP działa prawidłowo?
 - ▶ Sprawdź ustawienia serwera DHCP, aby upewnić się, że działa on prawidłowo jako serwer DHCP.
 - ▶ Jeśli to możliwe, zapytaj administratora sieci, aby sprawdził, czy serwer DHCP jest dostępny.

22: Serwer DNS nie odpowiedział

Co należy sprawdzić w aparacie

- Czy nastawa adresu IP serwera DNS w aparacie jest zgodna z faktycznym adresem serwera?
 - ▶ Wybierz ustawienie **[Nastawy ręczne]** dla adresu IP. Następnie ustaw z poziomu aparatu adres IP zgodny z adresem używanego serwera DNS (📖514, 📖518).

Co należy sprawdzić na serwerze DNS

- Czy zasilanie serwera DNS jest włączone?
 - ▶ Włącz serwer DNS.
- Czy na serwerze DNS poprawnie skonfigurowano adresy IP i przypisane im nazwy?
 - ▶ Upewnij się, że na serwerze DNS wprowadzono poprawne adresy IP i przypisane im nazwy.
- Czy serwer DNS działa prawidłowo?
 - ▶ Sprawdź ustawienia serwera DNS, aby upewnić się, że działa on prawidłowo jako serwer DNS.
 - ▶ Jeśli to możliwe, poproś administratora sieci, aby sprawdził, czy serwer DNS jest dostępny.

Co należy sprawdzić w sieci lokalnej

- Czy sieć lokalna, z którą próbujesz się połączyć, jest zaopatrzona w router lub podobne urządzenie pełniące funkcję bramy?
 - ▶ Jeśli to możliwe, poproś administratora sieci o adres bramy i wprowadź go w aparacie (📖514, 📖518).
 - ▶ Sprawdź, czy adres bramy został wprowadzony prawidłowo we wszystkich urządzeniach w sieci, łącznie z aparatem.

23: Urządzenie o tym samym adresie IP istnieje w wybranej sieci

Co należy sprawdzić w aparacie

- Czy aparat i inne urządzenie podłączone przez Wi-Fi do tej samej sieci mają ten sam adres IP?
 - ▶ Zmień adres IP aparatu, aby uniknąć przypadku wykorzystania tego samego adresu w sieci przez inne urządzenie. Możesz również zmienić adres IP urządzenia, które ma zduplikowany adres.
 - ▶ Jeśli w pozycji adresu IP aparatu została ustawiona opcja **[Nastawy ręczne]** w środowiskach sieciowych korzystających z serwera DHCP, zmień to ustawienie na **[Nast. automatyczna]** (📖490).



Reagowanie na komunikaty o błędach 21–23

- W przypadku błędów o numerach 21–23 sprawdź także poniższe punkty.
- **Czy aparat i punkt dostępu używają tego samego hasła do uwierzytelniania?**
 - Ten błąd występuje w przypadku wyboru metody uwierzytelniania **[System otwarty]**, gdy hasła nie są zgodne. Ustawienie uwzględnia wielkość liter. Sprawdź, czy wielkie i małe litery zostały wpisane poprawnie. Sprawdź, czy w aparacie ustawiono prawidłowe hasło do uwierzytelniania (📖517).

61: Nie znaleziono terminala bezprzewodowej sieci LAN z taką samą nazwą SSID

- Czy między aparatem a anteną punktu dostępu występują przeszkody?
 - ▶ Przesuń antenę punktu dostępu w położenie dobrze widoczne z pozycji aparatu (📖511).

Co należy sprawdzić w aparacie

- Czy nazwa SSID jest jednakowa w aparacie i punkcie dostępu?
 - ▶ Sprawdź SSID w punkcie dostępu, a następnie ustaw ten sam SSID w aparacie.

Co należy sprawdzić w punkcie dostępu

- Czy punkt dostępu jest włączony?
 - ▶ Włącz zasilanie punktu dostępu.
- Czy w przypadku używania filtrowania adresów MAC adres MAC używanego aparatu został zarejestrowany w punkcie dostępu?
 - ▶ Zarejestruj adres MAC używanego aparatu w punkcie dostępu. Adres MAC można sprawdzić na ekranie **[Inform. wysw.]** (📖499).

63: Błąd uwierzytelniania bezprzewodowej sieci LAN

- Czy aparat i punkt dostępu używają tej samej metody uwierzytelniania?
 - ▶ Aparat obsługuje następujące metody uwierzytelniania: **[System otwarty]**, **[Klucz wspólny]** i **[WPA/WPA2-PSK]**.
- Czy aparat i punkt dostępu używają tego samego hasła do uwierzytelniania?
 - ▶ Ustawienie uwzględnia wielkość liter. Sprawdź, czy wielkie i małe litery zostały wpisane poprawnie. Sprawdź, czy w aparacie ustawiono prawidłowe hasło do uwierzytelniania.
- Czy w przypadku używania filtrowania adresów MAC adres MAC używanego aparatu został zarejestrowany w punkcie dostępu?
 - ▶ Zarejestruj adres MAC używanego aparatu w punkcie dostępu. Adres MAC można sprawdzić na ekranie **[Inform. wyśw.]** (📖499).

64: Nie można połączyć się z terminalem bezprzewodowej sieci LAN

- Czy aparat i punkt dostępu używają tej samej metody szyfrowania?
 - ▶ Aparat obsługuje następujące metody szyfrowania: WEP, TKIP i AES.
- Czy w przypadku używania filtrowania adresów MAC adres MAC używanego aparatu został zarejestrowany w punkcie dostępu?
 - ▶ Zarejestruj adres MAC używanego aparatu w punkcie dostępu. Adres MAC można sprawdzić na ekranie **[Inform. wyśw.]** (📖499).

65: Utrata połączenia z bezprzewodową siecią LAN

- Czy między aparatem a anteną punktu dostępu występują przeszkody?
 - ▶ Przesuń antenę punktu dostępu w położenie dobrze widoczne z pozycji aparatu (📖511).
- Z jakiegoś powodu połączenie Wi-Fi zostało utracone i nie można go przywrócić.
 - ▶ Możliwe przyczyny: zbyt duże obciążenie ze strony innego urządzenia uzyskującego dostęp do punktu dostępu; w pobliżu używana jest kuchenka mikrofalowa lub podobne urządzenie (zakłócanie łączności IEEE 802.11b/g/n (pasmo 2,4 GHz)); urządzenie zostało poddane działaniu deszczu lub poziom wilgotności jest wysoki (📖511).

66: Błędne hasło bezprzewodowej sieci LAN

- Czy aparat i punkt dostępu używają tego samego hasła do uwierzytelniania?
 - ▶ Ustawienie uwzględnia wielkość liter. Sprawdź, czy wielkie i małe litery zostały wpisane poprawnie. Sprawdź, czy w aparacie ustawiono prawidłowe hasło do uwierzytelniania.

67: Błędna metoda szyfrowania w bezprzewodowej sieci LAN

- Czy aparat i punkt dostępu używają tej samej metody szyfrowania?
 - ▶ Aparat obsługuje następujące metody szyfrowania: WEP, TKIP i AES.
- Czy w przypadku używania filtrowania adresów MAC adres MAC używanego aparatu został zarejestrowany w punkcie dostępu?
 - ▶ Zarejestruj adres MAC używanego aparatu w punkcie dostępu. Adres MAC można sprawdzić na ekranie **[Inform. wyśw.]** (📖499).

68: Nie można połączyć się z terminalem bezprzewodowej sieci LAN. Spróbuj ponownie od początku.

- Czy przytrzymano przycisk WPS (Wi-Fi Protected Setup) punktu dostępu przez określoną ilość czasu?
 - ▶ Przytrzymaj przycisk WPS przez czas określony w instrukcji obsługi punktu dostępu.
- Czy próbowano ustanowić połączenie blisko punktu dostępu?
 - ▶ Spróbuj ustanowić połączenie, gdy obydwa urządzenia znajdują się we wzajemnym zasięgu.

69: Znaleziono kilka terminali sieci bezprzewodowej LAN. Nie można uzyskać połączenia. Spróbuj ponownie od początku.

- Trwa łączenie z innymi punktami dostępu w trybie łączenia przyciskiem (tryb PBC) standardu WPS (Wi-Fi Protected Setup).
 - ▶ Poczekaj chwilę, zanim spróbujesz nawiązać połączenie.

91: Błąd niezdefiniowany

- Wystąpił inny problem niż w przypadku numerów kodu błędu 11–69.
 - ▶ Wyłącz i ponownie włącz aparat za pomocą przełącznika zasilania.

121: Za mało wolnego miejsca na serwerze

- Na docelowym serwerze internetowym nie ma wystarczającej ilości wolnego miejsca.
 - ▶ Usuń niepotrzebne obrazy z serwera internetowego, sprawdź wolne miejsce na serwerze internetowym, a następnie spróbuj ponownie wysłać dane.

125: Sprawdź nastawy sieciowe

- Czy sieć jest połączona?
 - ▶ Sprawdź stan połączenia sieci.

126: Nie można połączyć się z serwerem

- Trwa konserwacja CANON IMAGE GATEWAY lub czasowo występuje duże obciążenie.
 - ▶ Połącz się z usługą internetową ponownie później.

127: Wystąpił błąd

- Podczas łączenia aparatu z usługą internetową wystąpił inny problem niż w przypadku numerów kodu błędu od 121 do 126.
 - ▶ Spróbuj ponownie nawiązać połączenie Wi-Fi z usługą internetową.

141: Drukarka jest zajęta. Podłącz ponownie, aby ponowić próbę.

- Czy drukarka drukuje?
 - ▶ Spróbuj ponownie nawiązać połączenie Wi-Fi z drukarką po zakończeniu drukowania.
- Czy z drukarką jest połączony przez Wi-Fi inny aparat?
 - ▶ Spróbuj ponownie nawiązać połączenie Wi-Fi z drukarką po zakończeniu połączenia Wi-Fi z innym aparatem.

142: Nie można uzyskać informacji o drukarce. Podłącz ponownie, aby ponowić próbę.

- Czy zasilanie drukarki jest włączone?
 - ▶ Spróbuj ponownie nawiązać połączenie Wi-Fi po włączeniu drukarki.

151: Transmisja została anulowana.

- Automatyczny transfer obrazów do komputera został w jakiś sposób przerwany.
 - ▶ Aby wznowić automatyczny transfer obrazów, ustaw przełącznik zasilania aparatu w pozycji <OFF>, a następnie ustaw go w pozycji <ON>.

152: Przełącznik ochrony przed zapisem na karcie jest ustawiony w pozycji blokady

- Czy przełącznik ochrony przed zapisem na karcie jest ustawiony w pozycji blokady?
 - ▶ Ustaw przełącznik ochrony przed zapisem na karcie w pozycji umożliwiającej zapis.

Uwagi dotyczące funkcji komunikacji bezprzewodowej

Jeśli prędkość transmisji spada, połączenie jest zrywane lub występują inne problemy podczas korzystania z funkcji komunikacji bezprzewodowej, należy podjąć następujące działania korygujące.

Odległość między aparatem a smartfonem

Jeżeli aparat znajduje się za daleko od smartfona, połączenie Wi-Fi może nie zostać nawiązane, nawet w przypadku gdy połączenie Bluetooth jest możliwe. W tym przypadku należy bardziej zbliżyć aparat do smartfona, a następnie nawiązać połączenie Wi-Fi.

Miejsce instalacji anteny punktu dostępu

- W przypadku użytkowania w pomieszczeniach zainstaluj urządzenie w pomieszczeniu, w którym korzystasz z aparatu.
- Zainstaluj urządzenie w taki sposób, aby między nim a aparatem nie znajdowały się osoby ani przedmioty.

Pobliskie urządzenia elektroniczne

Jeśli prędkość transmisji Wi-Fi spada z powodu zakłóceń powodowanych przez wymienione poniżej urządzenia elektroniczne, zaprzestań ich używania lub odsuń się dalej od urządzeń, aby umożliwić komunikację.

- Aparat używa sieci Wi-Fi poprzez złącze IEEE 802.11b/g/n, wykorzystując fale radiowe pasma 2,4 GHz. Z tego powodu prędkość transmisji Wi-Fi spadnie, jeśli w pobliżu działają urządzenia Bluetooth, kuchenki mikrofalowe, telefony bezprzewodowe, mikrofony, smartfony, inne aparaty lub podobne urządzenia działające w tym samym paśmie.

Przestrogi dotyczące używania wielu aparatów

- W przypadku łączenia wielu aparatów z punktem dostępu przez Wi-Fi sprawdź, czy adresy IP aparatów są różne.
- Po nawiązaniu połączenia między wieloma aparatami a punktem dostępu za pomocą sieci Wi-Fi prędkość transmisji spada.
- W przypadku używania wielu punktów dostępu w standardzie IEEE 802.11b/g/n (pasmo 2,4 GHz) pozostaw przerwę pięciu kanałów między każdym kanałem sieci Wi-Fi, aby zredukować zakłócenia fal radiowych. Przykład: stosuj kanały 1, 6 i 11, kanały 2 i 7 lub kanały 3 i 8.

Używanie bezprzewodowego pilota zdalnego sterowania BR-E1

- Gdy dla opcji **[Funkcja Bluetooth]** wybrano ustawienie **[Pilot]** w celu umożliwienia korzystania z bezprzewodowego pilota zdalnego sterowania BR-E1, nie można nawiązać połączenia między aparatem a smartfonem za pomocą technologii Bluetooth.

Zabezpieczenia

Jeżeli ustawienia zabezpieczeń nie zostały prawidłowo skonfigurowane, mogą wystąpić następujące problemy.

- **Przechwytywanie i analizowanie transmisji**

Nieuczciwe osoby mogą monitorować transmisję w sieci Wi-Fi i podejmować próby pozyskania wysyłanych przez Ciebie danych.

- **Nieuprawniony dostęp do sieci**

Nieuczciwe osoby mogą uzyskiwać nieuprawniony dostęp do używanej przez Ciebie sieci w celu dokonania kradzieży, modyfikacji albo zniszczenia danych. Istnieje także ryzyko wystąpienia innych rodzajów nieuprawnionego dostępu, takich jak podszywanie się (przyjęcie tożsamości w celu uzyskania nieuprawnionego dostępu do danych) czy ataki typu springboard (uzyskanie nieuprawnionego dostępu do sieci, która odtąd służy do tuszowania śladów ataków na inne systemy).

Zaleca się korzystanie z systemów i funkcji w celu dokładnego zabezpieczenia sieci, aby zapobiec wystąpieniu tego rodzaju problemów.

Sprawdzanie nastaw sieciowych

● Windows

W systemie Windows uruchom program **[Wiersz polecenia]**, a następnie wprowadź komendę `ipconfig/all` i naciśnij klawisz **<Enter>**.

Oprócz adresu IP przypisanego do komputera wyświetlone zostaną także informacje na temat maski podsieci, bramy oraz serwera DNS.

● Mac OS

W systemie Mac OS X otwórz aplikację **[Terminal]**, wpisz polecenie `ifconfig -a` i naciśnij klawisz **<Return>**. Adres IP przypisany do komputera jest wskazany w pozycji **[en0]** obok pozycji **[inet]**, w formacie „`***.***.***.***`”.

* Informacje na temat aplikacji **[Terminal]** znajdują się w plikach pomocy systemu Mac OS X.

Aby zapobiec używaniu tego samego adresu IP przez komputer i inne urządzenia w sieci, zmień skrajny prawy numer podczas ustawiania adresu IP przydzielonego aparatowi w procedurach opisanych na stronie 518.

Przykład: 192.168.1 10

Ekran [Ustawienia komun. bezprzew.]

Na ekranie [Ustawienia komun. bezprzew.] można zmienić ustawienia funkcji komunikacji bezprzewodowej.

Wybierz opcję [: Ustawienia komun. bezprzew.].

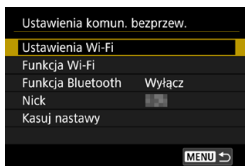

Ustawienia Wi-Fi

- Patrz następna strona.

Funkcja Wi-Fi

Dostępne są następujące funkcje Wi-Fi:

- Komunikacja ze smartfonem
- Zdalne wyzwalanie (EOS Utility)
- Drukowanie za pomocą drukarki Wi-Fi
- Wysłanie obrazów do usługi internetowej

Funkcja Bluetooth 429

Wyświetla ekran [Funkcja Bluetooth], na którym można ustawić lub sprawdzić ustawienia funkcji Bluetooth.

Nick

Możesz zmienić nick za pomocą wirtualnej klawiatury (517).

Kasuj nastawy 498

Wyczyść wszystkie ustawienia komunikacji bezprzewodowej.

Ekran [Ustawienia Wi-Fi]

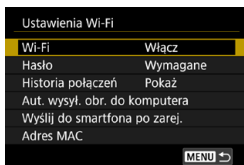

Wi-Fi

W miejscach, w których używanie urządzeń elektronicznych lub bezprzewodowych jest zabronione, np. w samolocie lub w szpitalu, należy wybrać opcję **[Wyłącz]**.

Hasło

Wybierz opcję **[Brak]**, aby pozwolić na nawiązanie połączenia Wi-Fi bez zastosowania hasła (z wyjątkiem połączeń z punktem dostępu przez Wi-Fi).

Historia połączeń

W odniesieniu do historii urządzeń podłączonych przez Wi-Fi można wybrać opcję **[Pokaż]** lub **[Ukryj]**.

Automatyczne wysyłanie obrazów do komputera

Dzięki dedykowanemu oprogramowaniu Image Transfer Utility 2 można automatycznie wysyłać obrazy z aparatu do komputera (📖458).

Wysyłanie do smartfona po zarejestrowaniu

Można automatycznie wysyłać zrobione zdjęcia do smartfona (📖439).

Adres MAC

Można sprawdzić adres MAC aparatu.

Obsługa wirtualnej klawiatury

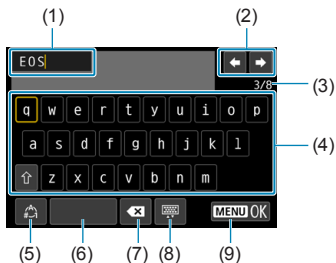

(1) Obszar wprowadzania danych, do wprowadzania tekstu

(2) Przyciski kursora, do poruszania się w obszarze wprowadzania danych

(3) Bieżąca liczba znaków / liczba dostępnych

(4) Klawiatura

(5) Przełącz tryb wprowadzania

(6) Spacja

(7) Usuń znak z obszaru wprowadzania

(8) Zmień typ klawiatury

(9) Zakończ wprowadzanie tekstu

- Użyj przycisków <▲> <▼> <◀> <▶>, aby poruszać się w ramach elementu 2 oraz 4–8.
- Naciśnij przycisk <SET>, aby potwierdzić wprowadzony tekst lub podczas przełączania trybu wprowadzania.

Ręczne konfigurowanie adresu IP

Skonfiguruj nastawy adresu IP ręcznie. Wyświetlane elementy różnią się w zależności od funkcji Wi-Fi.

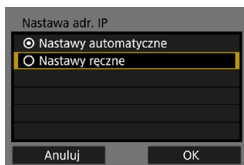

1 Wybierz pozycję [Nastawy ręczne].

- Wybierz opcję [OK].

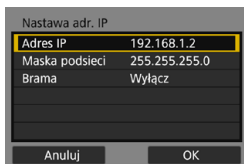

2 Wybierz jedną z pozycji.

- Wybierz element, aby uzyskać dostęp do ekranu wprowadzania wartości liczbowych.
- Aby użyć bramy, wybierz opcję [Włącz], a następnie opcję [Adres].

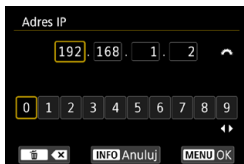
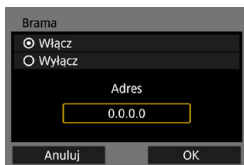

3 Wprowadź żądane wartości.

- Obróć pokrętko , aby przesunąć pozycję wprowadzania w górnym obszarze, a następnie obróć pokrętko , aby wybrać liczbę. Naciśnij przycisk , aby wprowadzić wybraną liczbę.
- Aby ustawić wprowadzone wartości i wrócić do ekranu wyświetlanego w punkcie 2, naciśnij przycisk .

Nastawa adr. IP	
Adres IP	192.168.1.2
Maska podsieci	255.255.255.0
Brama	Wyłącz
Anuluj	OK ▶

4 Wybierz opcję [OK].

- Po skonfigurowaniu wymaganych ustawień wybierz opcję [OK].
- Jeśli nie wiesz, co wprowadzić, zapoznaj się z częścią „Sprawdzanie nastaw sieciowych” (📖 514) lub zapytaj o to administratora sieci lub inną osobę znającą się na sieci.

Wyświetlacz stanu łączności Wi-Fi/Bluetooth



Stan komunikacji bezprzewodowej można sprawdzić na ekranie aparatu.



- (1) Funkcja Wi-Fi
- (2) Funkcja Bluetooth
- (3) Siła sygnału Wi-Fi

Stan komunikacji		Funkcja Wi-Fi	Siła sygnału Wi-Fi
Nie połączono	Wi-Fi: Wyłącz	(OFF)	Wył.
	Wi-Fi: Włącz	(OFF)	
Trwa łączenie		() (miganie)	⌵
Połączono		()	⌵,
Wysyłanie danych		() (↔)	⌵,
Błąd połączenia		() (miganie)	⌵

Wskaźnik funkcji Bluetooth

Funkcja Bluetooth	Stan połączenia	Ekran
Inny niż [Wyłącz]	Połączono z Bluetooth	
	Nie połączono z Bluetooth	
[Wyłącz]	Nie połączono z Bluetooth	Nie wyświetlane



Funkcje indywidualne / Moje menu

Istnieje możliwość precyzyjnej regulacji różnych funkcji aparatu i zmiany działania przycisków i pokręteł według własnych preferencji dotyczących fotografowania. Można również dodawać często używane elementy menu i funkcje indywidualne do kart Moje menu.

Karty menu: Dostosowanie

1	C. Fn
C.Fn I :Ekspozycja	526
C.Fn II :Autofokus	530
C.Fn III :Operowanie/Inne	536
Kasowanie nast. funkcji C.Fn	546
Kasuj ustawienia własne	546

Ustawianie funkcji indywidualnych

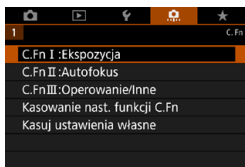

- 1** Wybierz opcję [C.Fn I: Ekspozycja], [C.Fn II: Autofokus] lub [C.Fn III: Operowanie/Inne].

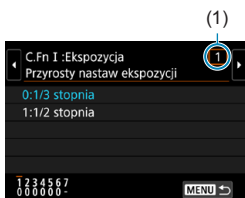

- 2** Wybierz numer funkcji indywidualnej.

- Użyj przycisków <◀> <▶>, aby wybrać i ustawić numer funkcji indywidualnej (1).

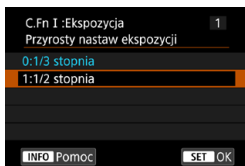

- 3** Zmień ustawienie według potrzeb.

- Użyj przycisków <▲> <▼>, aby wybrać ustawienie (numer).
- Aby ustawić kolejną funkcję indywidualną, powtórz czynności opisane w punktach od 2 do 3.

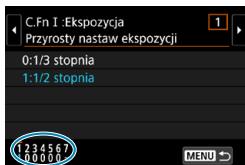

- Cyfry na dole ekranu określają aktualne ustawienia funkcji indywidualnych.
- Wszelkie opcje zmienione przez użytkownika w stosunku do ustawień domyślnych będą wyświetlane w kolorze niebieskim.

- 4** Zamknij ekran nastaw.

- Naciśnij przycisk <MENU>.
- ▶ Ponownie zostanie wyświetlony ekran przedstawiony w punkcie 1.

Ustawienia funkcji indywidualnych



Możesz dostosować funkcje aparatu na karcie [☰], aby dostosować je do własnych preferencji dotyczących fotografowania.

C.Fn I: Ekspozycja

C.Fn I-1: Przyrosty nastaw ekspozycji

Ustawia dokładność czasu naświetlania, przysłony, korekcji ekspozycji, sekwencji naświetlania, korekcji ekspozycji lampy itd. do 1/2 stopnia.

- 0: 1/3 stopnia
- 1: 1/2 stopnia



- Po wybraniu opcji **[1/2-stop]** wyświetlacz będzie wyglądał tak, jak pokazano poniżej.



C.Fn I-2: Przyrosty nastaw czułości ISO

Przyrosty ręcznego ustawiania czułości ISO można zmienić do pełnego stopnia.

- 0: 1/3 stopnia
- 1: 1 stopień



- Nawet w przypadku ustawienia **[1-stop]** czułość ISO będzie ustawiana automatycznie z dokładnością do 1/3 stopnia po ustawieniu automatycznej czułości ISO.
- Nawet po ustawieniu opcji **[1-stop]** można ustawić czułość ISO 40000 (do wykonywania zdjęć).

C.Fn I-3: Automatyczne kasowanie sekwencji braketingu

Możliwe jest anulowanie sekwencji naświetlania oraz sekwencji balansu bieli, gdy przełącznik zasilania jest ustawiony na <OFF>.

- 0: Włącz
- 1: Wyłącz

C.Fn I-4: Sekwencja braketingu

Istnieje możliwość zmiany sekwencji naświetlania i sekwencji balansu bieli.

- 0: 0 → - → +
- 1: - → 0 → +
- 2: + → 0 → -

Sekwencja naświetlania	Sekwencja balansu bieli	
	Kierunek N/B	Kierunek P/Z
0 : Standardowa ekspozycja	0 : Standardowy balans bieli	0 : Standardowy balans bieli
- : Mniejsza wartość ekspozycji	- : Przesunięcie w kierunku koloru niebieskiego	- : Przesunięcie w kierunku koloru purpurowego
+ : Większa wartość ekspozycji	+ : Przesunięcie w kierunku koloru bursztynowego	+ : Przesunięcie w kierunku koloru zielonego

C.Fn I-5: Liczba zdjęć w sekwencji BKT

Liczbę zdjęć wykonanych w sekwencji naświetlania i w sekwencji balansu bieli można zmieniać.

Gdy w pozycji **[Kolejność zmian w sek. BKT]** wybrano ustawienie **[0, -, +]**, zdjęcia w sekwencji będą wykonywane zgodnie z poniższą tabelą.

- 0: 3 zdjęcia
- 1: 2 zdjęcia
- 2: 5 zdjęć
- 3: 7 zdjęć

(dokładność do 1 stopnia/kroku)

	1. zdjęcie	2. zdjęcie	3. zdjęcie	4. zdjęcie	5. zdjęcie	6. zdjęcie	7. zdjęcie
3: 3 zdjęcia	Standardowo (0)	-1	+1				
2: 2 zdjęcia	Standardowo (0)	±1					
5: 5 zdjęcia	Standardowo (0)	-2	-1	+1	+2		
7: 7 zdjęcia	Standardowo (0)	-3	-2	-1	+1	+2	+3



- Po ustawieniu opcji **[2 zdjęcia]** można wybrać stronę + lub - podczas ustawiania zakresu sekwencji naświetlania. W przypadku sekwencji balansu bieli drugie zdjęcie zostanie dostosowane w kierunku B/A albo M/G.

C.Fn I-6: Bezpieczne przesuwanie ekspozycji

Jeśli jasność obiektu ulegnie zmianie i nie można uzyskać standardowej ekspozycji w zakresie automatycznego wykrywania, aparat automatycznie zmieni ręcznie wybrane ustawienie, aby uzyskać standardową ekspozycję. Jeżeli wybrano opcję [**Czas naświetl./Przysłona**] dotyczy trybu <**Tv**> i <**Av**>. Ustawienie wartości [**Czułość ISO**] dotyczy trybu <**P**>, <**Tv**> i <**Av**>.

- 0: Wyłącz
- 1: Czas naśw./Przysłona
- 2: Czułość ISO



- W pozycji [**📷: 📷 Nastawy czułości ISO**] nawet jeśli dla opcji [**Zakres ISO**] albo [**Min. czas naśw.**] zmieniono ustawienie na inne niż domyślne, bezpieczne przesuwanie ekspozycji zastąpi to ustawienie, jeśli nie będzie można uzyskać standardowej ekspozycji.
- Górne i dolne limity dla bezpiecznego przesuwania ekspozycji za pomocą czułości ISO są określone przez opcję [**Autom. zakres**] (📖134). Jeśli jednak ręcznie ustawiona czułość ISO przekracza zakres określony w pozycji [**Autom. zakres**], bezpieczne przesuwanie ekspozycji będzie działać do górnej lub dolnej nastawy ręcznie ustawionej czułości ISO.
- Bezpieczne przesuwanie ekspozycji będzie w razie potrzeby działało nawet wtedy, gdy zostanie użyta lampa błyskowa.

C.Fn I-7: Blokada AE w trybie pomiaru po ustawieniu ostrości

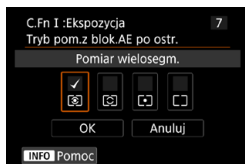

Dla każdego trybu pomiaru można określić, czy ekspozycja ma być blokowana (blokada AE) po uzyskaniu ostrości obiektów w trybie One-Shot AF. Ekspozycja zostanie zablokowana na czas przytrzymania spustu migawki do połowy.

Wybierz tryby pomiaru dla blokady AE i dodaj symbol zaznaczenia [**✓**]. Wybierz [**OK**], aby zarejestrować ustawienie.

C.Fn II: Autofokus

C.Fn II-1: Czulość śledzenia

Możesz ustawić czulość śledzenia obiektów, która wpływa na reakcję na przeszkadzające obiekty poruszające się w punktach AF lub obiekty, które oddalają się od punktów AF w trybie Filmowego Serwo AF.

- 0
Ustawienie standardowe. Zazwyczaj odpowiedni dla ruchomych obiektów.
- Blokada: -2 / Blokada: -1
Aparat kontynuuje ustawianie ostrości na obiekt, nawet gdy przeszkody wchodzi w punkty AF lub obiekt oddala się od punktów AF. Ustawienie -2 sprawia, że aparat śledzi docelowy obiekt dłużej niż przy ustawieniu -1. Jeśli jednak aparat ustawi ostrość na niewłaściwy obiekt, przełączenie i ustawienie ostrości na docelowy obiekt może zająć nieco więcej czasu.
- Szybka zmiana: +2 / Szybka zmiana: +1
Aparat może ustawiać ostrość na kolejne obiekty w różnych odległościach w zasięgu punktów AF. Bardzo wygodna funkcja, jeśli ostrość ma być zawsze ustawiana na najbliższym obiekcie. Ustawienie +2 zapewnia szybsze ustawianie ostrości na kolejny obiekt niż ustawienie +1. Jednakże aparat jest bardziej skłonny do nastawiania na ostrość na niewłaściwym obiekcie.

C.Fn II-2: Śledzenie przyspieszania/zwalniania

Ustawia czułość śledzenia Servo AF dla obiektów, które nagle zmieniają prędkość, np. poprzez gwałtowne poruszanie się lub zatrzymywanie.

- 0

Odpowiednie dla obiektów poruszających się ze stałą prędkością (niewielkie zmiany prędkości ruchu).

- -2 / -1

Odpowiednie dla obiektów poruszających się ze stałą prędkością (niewielkie zmiany prędkości ruchu). Jest to skuteczne, jeśli wybrano ustawienie 0, ale ostrość jest niestabilna ze względu na niewielkie ruchy obiektu lub przeszkodę przed obiektem.

- +2 / +1

Skuteczne dla obiektów wykonujących nagłe ruchy, nagłe przyśpieszenia/zwolnienia lub nagłe zatrzymania. Nawet jeśli prędkość obiektu nagle gwałtownie się zmienia, aparat utrzymuje ostrość na docelowym obiekcie. Na przykład aparat ma mniejszą skłonność do ustawiania ostrości za obiektem, który nagle zaczyna się zbliżać lub przed zbliżającym się obiektem, który nagle przestaje się poruszać. Ustawienie +2 śledzi nagłe zmiany prędkości ruchu obiektu lepiej niż ustawienie +1.

Ponieważ jednak aparat jest czuły na najmniejsze ruchy obiektu, regulacja ostrości może na krótko stać się niestabilna.

C.Fn II-3: Autom. przełączanie punktu AF

Służy do ustawiania czułości przełączania punktów AF podczas śledzenia gwałtownych ruchów obiektu w górę, w dół, w lewo lub w prawo.

Działa, gdy [☑: **Metoda AF**] jest ustawiona na [☑: **+Śledzenie**], [Poszerz obszar AF: ☑], [Poszerz obszar AF:Dookoła] lub [Strefowy AF].

- 0

Ustawienie standardowe stopniowego przełączania punktu AF.

- +2 / +1

Nawet jeśli obiekt docelowy gwałtownie przesuwa się w górę, w dół, w lewo lub w prawo i oddala się od punktu AF, aparat przełącza regulację ostrości na sąsiednie punkty AF, aby kontynuować ustawianie ostrości na obiekt. Aparat przełącza na punkt AF, który prawdopodobnie najlepiej ustawi ostrość na obiekt, w oparciu o dotychczasowy ciągły ruch obiektu, kontrast itp. Ustawienie +2 sprawia, że aparat ma większą tendencję do przełączania punktu AF niż przy ustawieniu +1.

Jednak w przypadku obiektywu szerokokątnego o dużej głębi ostrości lub jeśli obiekt jest zbyt mały w kadrze, aparat może ustawić ostrość na niezamierzony punkt AF.

C.Fn II-4: Szukanie ostrości po utracie AF

Można określić działanie obiektywu w przypadkach, gdy aparat nie może automatycznie ustawić ostrości na obiekcie.

- 0: Dalsze szukanie ostrości

Gdy nie można uzyskać ostrości w trybie autofokusa, napęd obiektywu pracuje, próbując znaleźć pozycję precyzyjnej regulacji ostrości.

- 1: Zaprzestanie szukania ostrości

Jeśli autofokus nie trafi z ustawieniem ostrości lub nie można ustawić ostrości, wówczas napęd obiektywu nie zadziała. Zapobiega to dużej utracie ostrości w związku z jej poszukiwaniem.



- **[1: Zaprzest.szukania ostr.]** to opcja zalecana dla obiektywów superzbliżeniowych lub innych, które pokrywają duże obszary, w celu uniknięcia znacznego opóźnienia przy wyszukiwaniu ostrości, jeśli obiektyw znacznie utraci ostrość obrazu.

C.Fn II-5: Ogranicz metody AF

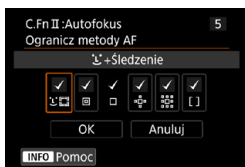

Możesz ograniczyć dostępne metody AF do tych, z których będziesz korzystać. Szczegółowe informacje dotyczące metod AF można znaleźć na str. 188–190. Dodaj symbol zaznaczenia [✓] do metod AF, aby je udostępnić. Aby zarejestrować ustawienie, wybierz [OK].



- Nie można usunąć oznaczenia [✓] z pozycji **[1-punktowy AF]**.











C.Fn II-6: Punkt AF powiązany z orientacją

Możesz przypisywać punkty AF lub ramki stref AF do różnych pozycji w zależności od tego, czy fotografujesz w pionie, czy w poziomie.

- 0: Te same dla kadrowania pionowego/poziomego
Punkty AF lub ramki stref AF w tej samej pozycji są używane do fotografowania w pionie i w poziomie.
- 1: Oddzielne punkty AF: Tylko punkt
Oddzielne pozycje punktów AF lub ramek stref AF mogą zostać przypisane do każdej z orientacji aparatu (1. Poziomo; 2. pionowej z uchwytem aparatu u góry; 3. pionowej z uchwytem aparatu u dołu). Funkcja umożliwia automatyczne przełączanie punktów AF i ramek stref AF w innych pozycjach w zależności od orientacji aparatu. Punkty AF lub ramki stref AF przypisane do każdej z trzech orientacji aparatu zostaną zachowane.

C.Fn II-7: Wstępny pkt Servo AF dla





Można ustawić początkowy punkt AF dla funkcji Serwo AF, gdy wybrano metodę AF [+**Śledzenie**].

- 0: Automatyczne
Punkt AF, od którego zaczyna tryb Serwo AF na potrzeby [+**Śledzenie**], zostanie ustawiony automatycznie w zależności od warunków fotografowania.
- 1: Wstępny punkt AF ustawiony dla 
Tryb Serwo AF zacznie od ręcznie wybranego punktu AF, jeśli działanie AF będzie ustawione na [**Servo AF**], a wybraną metodą AF jest [+**Śledzenie**].
- 2: Punkt AF ustawiony dla    
Po przełączeniu z trybu 1-punktowego Spot AF, Poszerz obszar AF:  lub Poszerz obszar AF: Wokół na tryb [+**Śledzenie**] Serwo AF rozpoczyna się od ręcznie ustawionego punktu AF. Funkcja przydaje się do uruchamiania trybu Serwo AF z punktu AF ustawionego przed przełączeniem na tryb [+**Śledzenie**].

C.Fn III: Operowanie/Inne

C.Fn III-1: Kierunek obracania w Tv/Av

Kierunek obracania pokrętki podczas ustawiania czasu naświetlania i wartości przysłony można odwrócić.

W trybie fotografowania <M> kierunek obracania pokrętkami < > i < > zostanie odwrócony. W przypadku innych trybów fotografowania zostanie odwrócony tylko kierunek obracania pokrętki < >. Kierunek obracania pokrętki < > w trybie <M> jest zgodny z kierunkiem ustawienia korygowania ekspozycji w trybach <P>, <Tv> i <Av>.

- 0: Normalny
- 1: Odwrotny

C.Fn III-2: Obrót pierścienia sterowania

Kierunek obrotów pierścienia sterowania adaptera mocowania i obiektywu RF podczas ustawiania czasu naświetlania i wartości przysłony można odwrócić.

- 0: Normalny
- 1: Odwrotny

C.Fn III-3: Obrót pierścienia ostrości

Kierunek obrotów pierścienia ostrości obiektywu RF można odwrócić.

- 0: Normalny
- 1: Odwrotny

C.Fn III-4: Czułość pierścienia ostrości MF obiektywu RF

Czułość pierścienia ostrości obiektywu RF można ustawić.

- 0: Różny zależnie od prędkości obrotu
- 1: Związany ze stopniem obrotu

C.Fn III-5: Dostosowanie przycisków

Można przypisywać funkcje do często używanych przycisków takich jak <AF-ON> lub <AF-ON/AF-LOCK>.

Do tego samego przycisku można przypisywać różne funkcje, które będą używane podczas fotografowania lub nagrywania filmów.





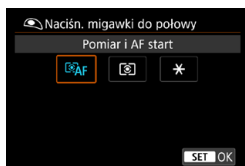



















1 Wybierz część paska.



2 Wybierz funkcję do przypisania.

- Aby zapisać ustawienie, naciśnij przycisk <SET>.

Funkcje dostępne dla przycisków

	Funkcja			M-Fn
AF	 Pomiar i start AF	<input type="radio"/>	<input type="radio"/>	<input type="radio"/>
	AF-OFF Stop AF	<input type="radio"/>	<input type="radio"/>	<input type="radio"/>
	 Wybieranie punktu AF	<input type="radio"/>	<input type="radio"/>	<input type="radio"/>
	 Bezpośredni wybieranie punktu AF	<input type="radio"/>	<input type="radio"/>	<input type="radio"/>
	 Ustaw punkt AF na środek	<input type="radio"/>	<input type="radio"/>	<input type="radio"/>
	 ONE SHOT SERVO One-Shot AF ↔ Servo AF* ¹	<input type="radio"/>	<input type="radio"/>	<input type="radio"/>
	 AF dotknięcie z przeciągnięciem	<input type="radio"/>	<input type="radio"/>	<input type="radio"/>
	 AF z detekcją oczu* ¹	<input type="radio"/>	<input type="radio"/>	<input type="radio"/>
Ekspozycja	 Pomiar start	<input type="radio"/>	<input type="radio"/>	<input type="radio"/>
	 Blokada AE	<input type="radio"/>	<input type="radio"/>	<input type="radio"/>
	  Blokada AE (wstrzymanie)	<input type="radio"/>	<input type="radio"/>	<input type="radio"/>
	 Blokada AE (naciśnięty przycisk)	<input type="radio"/>	<input type="radio"/>	<input type="radio"/>
	 AEL FEL Blokada AE/Blokada FE* ¹	<input type="radio"/>	<input type="radio"/>	<input type="radio"/>
	 Korekta ekspozycji (przytrzymaj przycisk, obróć )	<input type="radio"/>	<input type="radio"/>	<input type="radio"/>
	 ISO Ustaw czułość ISO (przytrzymaj przycisk, obróć )	<input type="radio"/>	<input type="radio"/>	<input type="radio"/>
	 Nastawy lampy* ¹	<input type="radio"/>	<input type="radio"/>	<input type="radio"/>
Film	FEL Blokada ekspozycji lampy* ¹	<input type="radio"/>	<input type="radio"/>	<input type="radio"/>
	 Filmy	<input type="radio"/>	<input type="radio"/>	<input type="radio"/>
	 Wstrzymanie Filmowego Serwo AF	<input type="radio"/>	<input type="radio"/>	<input type="radio"/>

AF-ON	* [M]	[INFO]	LENS	[▲]	[◀]	[▶]	[▼]	SET
○	○		○					
○	○		○					
○	○	○	○	○	○	○	○	○
				○	○	○	○	
○	○	○	○	○	○	○	○	○
○	○	○	○	○	○	○	○	○
○	○	○	○	○	○	○	○	○
○	○	○	○	○	○	○	○	○
○	○		○					
○	○		○					
○	○		○					
○	○		○					○
○	○		○					○
○	○	○	○	○	○	○	○	○
○	○		○					
○	○		○					
○	○	○	○	○	○	○	○	○

		Funkcja			M-Fn
Naciśnij przyciski bezpośrednio	 DIAL FUNC	Ustawienia funkcji pokrętła		<input type="radio"/>	<input type="radio"/>
		Podgląd głębi pola* ¹		<input type="radio"/>	<input type="radio"/>
	AUTO	Zresetuj wybraną pozycję w trybie Fv* ¹		<input type="radio"/>	<input type="radio"/>
	 ALL AUTO	Zresetuj Tv/Av/  /ISO w trybie Fv* ¹		<input type="radio"/>	<input type="radio"/>
		Ekran szybkich nastaw		<input type="radio"/>	<input type="radio"/>
		Powiększ/pomniejsz		<input type="radio"/>	<input type="radio"/>
	Menu	MENU	Wyświetlanie menu		<input type="radio"/>
		Jakość obrazu* ¹		<input type="radio"/>	<input type="radio"/>
		Styl obrazów		<input type="radio"/>	<input type="radio"/>
		Wybierz folder		<input type="radio"/>	<input type="radio"/>
		Utwórz folder		<input type="radio"/>	<input type="radio"/>
		Maksymalizuj jasność ekranu (tymczasowo)		<input type="radio"/>	<input type="radio"/>
		Wyśw. wył.		<input type="radio"/>	<input type="radio"/>
		Przełącz między wizjerem/ekranem		<input type="radio"/>	<input type="radio"/>
ECO		Tryb Eco		<input type="radio"/>	<input type="radio"/>
		Funkcja Wi-Fi		<input type="radio"/>	<input type="radio"/>
OFF		Bez funkcji (wyłączona)		<input type="radio"/>	<input type="radio"/>



*1: Nie można przypisać jako funkcji dostępnej podczas nagrywania filmów.

AF-ON	* AF-ON	AE-L/AF-ON	LENS	▲	◀	▶	▼	SET
○	○	○	○	○	○	○	○	○
○	○		○					○
○	○	○	○	○	○	○	○	○
○	○	○	○	○	○	○	○	○
○	○	○	○	○	○	○	○	○
○	○	○	○	○	○	○	○	○
○	○	○	○	○	○	○	○	○
○	○	○	○	○	○	○	○	○
○	○	○	○	○	○	○	○	○
○	○	○	○	○	○	○	○	○
○	○	○	○	○	○	○	○	○
○	○	○	○	○	○	○	○	○
○	○	○	○	○	○	○	○	○
○	○	○	○	○	○	○	○	○
○	○	○	○	○	○	○	○	○
○	○	○	○	○	○	○	○	○
○	○	○	○	○	○	○	○	○
○	○	○	○	○	○	○	○	○



- <LENS> oznacza „przycisk blokady AF” znajdujący się na superteleobiektywach wyposażonych w funkcję Image Stabilizer (Stabilizator obrazu).

C.Fn III-6: Dostosowanie pokręteł

Można przypisywać często używane funkcje do pokręteł takich jak < >, < > lub < >.



1 Wybierz część paska.



2 Wybierz funkcję do przypisania.

- Aby zapisać ustawienie, naciśnij przycisk <SET>.

Funkcje dostępne dla pokręteł

	Funkcja			0
Tv	Ustawienie czasu naświetlania w trybie M	<input type="radio"/>	<input type="radio"/>	
Av	Ustawianie przysłony w trybie M	<input type="radio"/>	<input type="radio"/>	
Av ↓	Zmień przysłonę (przytrzymaj przycisk pomiaru)			<input type="radio"/>
Tv ↓	Zmień czas naświetlania (przytrzymaj przycisk pomiaru)			<input type="radio"/>
ISO ↓	Ustaw czułość ISO (przytrzymaj przycisk pomiaru)			<input type="radio"/>
 ↓	Korekta ekspozycji (przytrzymaj przycisk pomiaru)			<input type="radio"/>
Av	Zmień wartość przysłony			<input type="radio"/>
Tv	Zmień czas naświetlania			<input type="radio"/>
ISO	Ustaw czułość ISO			<input type="radio"/>
	Korekta ekspozycji			<input type="radio"/>
OFF	Bez funkcji (wyłączona)	<input type="radio"/>	<input type="radio"/>	<input type="radio"/>



● <0>: Pierścień sterowania na obiektywach RF i adapterach mocowania

C.Fn III-7: Zwolnij migawkę bez obiektywu

Można określić, czy fotografowanie lub filmowanie jest możliwe bez założonego obiektywu.

- 0: Wyłącz
- 1: Włącz

C.Fn III-8: Schowaj obiektyw przy wyłączaniu

Można ustawić mechanizm tak, aby obiektyw STM z przekładnią napędzającą (np. EF40mm f/2.8 STM) został automatycznie cofnięty po ustawieniu przełącznika zasilania w pozycji <OFF>.

- 0: Włącz
- 1: Wyłącz

-  W przypadku automatycznego wyłączenia zasilania obiektyw nie będzie się cofać bez względu na to ustawienie.
- Przed odłączeniem obiektywu upewnij się, że jest cofnięty.

-  Po wybraniu ustawienia [**0: Włącz**] ta funkcja działa niezależnie od ustawienia przełącznika trybu ostrości na obiektywie (AF lub MF).

C.Fn III-9: Kompresja dźwięku

Ustawia kompresję dźwięku do nagrywania filmów. **[1: Wyłącz]** pozwala na wyższą jakość dźwięku niż w przypadku skompresowania dźwięku, ale rozmiar plików jest większy.

- 0: Włącz
- 1: Wyłącz



- Edytowanie plików filmowych nagranych z wykorzystaniem ustawienia **[1: Wyłącz]**, a następnie zapisanie ich z kompresją spowoduje również kompresję dźwięku.
- Dźwięk zostanie skompresowany nawet jeśli wybrano ustawienie **[1: Wyłącz]**, gdy opcję **[Wielk.nagr. filmu]** jest ustawiona na (NTSC) lub (PAL).
- Dźwięk w przypadku nagrywania migawki wideo zostanie skompresowany nawet jeśli wybrana jest opcja **[1: Wyłącz]**.

Kasowanie ustawień funkcji indywidualnych

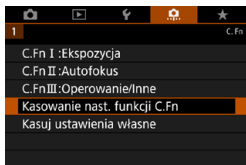

- **Kasowanie wszystkich ustawień funkcji indywidualnych**

Wybierając [**☰**] : **Kasowanie nast. funkcji C.Fn**], możesz skasować wszystkie ustawienia funkcji indywidualnych oprócz ustawień [**Dostosowanie przycisków**] i [**Dostosowanie pokręteł**].

- **Kasowanie ustawień [**Dostosowanie przycisków**] i [**Dostosowanie pokręteł**]**

Wybierając [**☰**] : **Kasuj ustawienia własne**], możesz skasować ustawienia [**Dostosowanie przycisków**] i [**Dostosowanie pokręteł**].

Menu kart: Moje menu

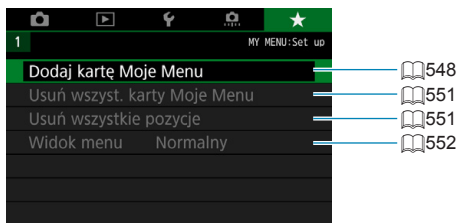

Zapisywanie pozycji na karcie **Moje menu** ☆

Na karcie **Moje menu** można zapisać pozycje menu i funkcje indywidualne, których ustawienia są często zmieniane.

Tworzenie i dodawanie karty **Moje menu**

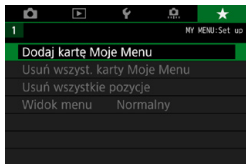

1 Wybierz pozycję [**Dodaj kartę Moje Menu**].



2 Wybierz opcję [**OK**].

- Można utworzyć maks. pięć kart **Moje menu**, powtarzając czynności opisane w punkcie 1 i 2.

Zapisywanie pozycji menu na kartach **Moje menu**



1 Wybierz pozycję [**MY MENU*: Konfiguruj**].

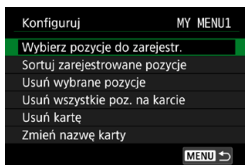

2 Wybierz opcję [Wybierz pozycje do zarejestr.].

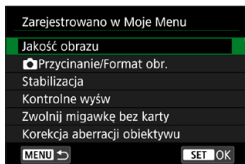

3 Zapisz żądane elementy.

- Wybierz pozycję, która ma być ustawiona, a następnie naciśnij przycisk <SET>.
- Wybierz opcję **[OK]** w oknie dialogowym potwierdzenia.
- Można zapisać maksymalnie sześć pozycji.
- Aby wrócić do ekranu wyświetlanego w punkcie 2, naciśnij przycisk <MENU>.

Ustawienia karty Moje Menu

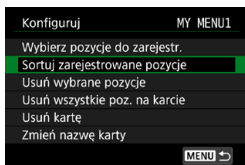

Pozycje menu można sortować lub usuwać, a kartę menu można usunąć lub zmienić jej nazwę.

● Sortuj zarejestrowane pozycje

Możesz zmienić kolejność zarejestrowanych pozycji w Moim menu. Wybierz opcję **[Sortuj zarejestrowane pozycje]**, wybierz element, którego kolejność chcesz zmienić, a potem naciśnij <SET>. Gdy zostanie wyświetlony element [◆], użyj przycisków <▲> <▼>, aby go przesunąć, a następnie naciśnij przycisk <SET>.

● Usuń wybrane pozycje / Usuń wszystkie pozycje na karcie

Istnieje możliwość usunięcia zarejestrowanych pozycji. Opcja **[Usuń wybrane pozycje]** usuwa pojedynczą pozycję menu, natomiast opcja **[Usuń wszystkie poz. na karcie]** usuwa wszystkie pozycje zarejestrowane na karcie.

● Usunąć kartę

Można usunąć bieżącą kartę Moje menu. Wybierz opcję **[Usunąć kartę]**, aby usunąć kartę **[MY MENU*]**.

● Zmień nazwę karty

Nazwę karty Moje menu można zmienić z **[MY MENU*]** na inną.

1 Wybierz pozycję **[Zmień nazwę karty]**.



2 Wprowadź tekst.

- Wybierz pozycję **[✕]** lub naciśnij przycisk **<🗑️>**, aby usunąć zbędne znaki.
- Użyj przycisków nawigacji **<⬅️>** lub pokrętła **<🕒>**, aby wybrać znak, a następnie naciśnij przycisk **<SET>**.
- Wybór opcji **[🗨️]** umożliwia zmianę trybu wprowadzania znaków.

3 Potwierdź wprowadzony tekst.

- Naciśnij przycisk **<MENU>**, a następnie przycisk **[OK]**.

Usuwanie wszystkich kart Moje menu / usuwanie wszystkich pozycji

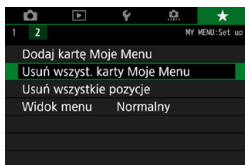

Można usunąć wszystkie utworzone karty Moje menu i zarejestrowane w ich ramach pozycje.

● Usuń wszyst. karty Moje Menu

Można usunąć wszystkie utworzone karty Moje Menu. W przypadku wybrania opcji **[Usuń wszyst. karty Moje Menu]** wszystkie karty od **[MY MENU1]** do **[MY MENU5]** zostaną usunięte, a karta **[★]** powróci do ustawień domyślnych.

● Usuń wszystkie pozycje

Można usunąć wszystkie pozycje zapisane na kartach od **[MY MENU1]** do **[MY MENU5]**. Karty (y) pozostaną. Po wybraniu opcji **[Usuń wszystkie pozycje]** wszystkie pozycje zapisane na wszystkich utworzonych kartach zostaną usunięte.



- Jeśli zostanie wykonane polecenie **[Usuń kartę]** lub **[Usuń wszyst. karty Moje Menu]**, nazwy kart zmienione za pomocą opcji **[Zmień nazwę karty]** także zostaną usunięte.

Ustawienia wyświetlania menu

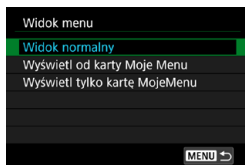

Można wybrać opcję **[Widok menu]** w celu ustawienia ekranu menu, który ma pojawić się po naciśnięciu przycisku **<MENU>**.

- **Widok normalny**

Wyświetla ostatnio wyświetlany ekran menu.

- **Wyświetl od karty Moje menu**

Wyświetla menu z wybraną kartą [★].

- **Wyświetl tylko kartę Moje menu**

Jest wyświetlana tylko karta [★]. (Karty [📷], [▶], [👤] i [⋮] nie będą wyświetlane.)

Informacje pomocnicze

Niniejszy rozdział zawiera informacje pomocnicze dotyczące funkcji aparatu.

Omówienie oprogramowania

Pobieranie i instalacja oprogramowania

Korzystając z oprogramowania EOS lub innego dedykowanego oprogramowania, używaj najnowszej dostępnej wersji. Aby pobrać oprogramowanie, musisz wpisać numer seryjny widoczny na spodzie aparatu.

- Nie należy podłączać aparatu do komputera przed zainstalowaniem oprogramowania. W przeciwnym razie oprogramowanie nie zostanie zainstalowane poprawnie.
- Nie można zainstalować oprogramowania EOS w komputerze bez połączenia internetowego.
- Poprzednie wersje oprogramowania mogą nie wyświetlać poprawie obrazów z tego aparatu. Ponadto przetwarzanie obrazów RAW z tego aparatu nie jest możliwe.
- Zawsze należy zaktualizować poprzednie wersje zainstalowanego oprogramowania (nadpisując je jego najnowszą wersją).

1 Pobierz oprogramowanie.

- Nawiąż połączenie z Internetem za pomocą komputera i uzyskaj dostęp do niżej wymienionej witryny internetowej firmy Canon.

www.canon.com/icpd

- Wybierz kraj lub region zamieszkania i pobierz oprogramowanie.
- Dekompresuj je w komputerze.

● W systemie Windows

Kliknij wyświetlany plik instalatora w celu uruchomienia instalatora.

● W systemie Macintosh

Zostanie utworzony i wyświetlony plik dmg. Aby uruchomić instalator, wykonaj czynności podane poniżej.

- (1) Kliknij dwukrotnie plik dmg.
 - ▶ Na pulpicie wyświetlona zostanie ikona dysku i plik instalatora. Jeśli plik instalatora nie zostanie wyświetlony, kliknij dwukrotnie ikonę dysku w celu jego wyświetlenia.
- (2) Kliknij dwukrotnie plik instalatora.
 - ▶ Instalator zostaje uruchomiony.

2 Postępuj według instrukcji wyświetlanych na ekranie, aby zainstalować oprogramowanie.

Pobieranie instrukcji obsługi oprogramowania

Instrukcje obsługi oprogramowania (pliki PDF) można pobrać z witryny internetowej firmy Canon na komputer.

● Strona pobierania instrukcji obsługi oprogramowania

www.canon.com/icpd



- Do wyświetlenia instrukcji obsługi (pliki PDF) wymagane jest oprogramowanie Adobe umożliwiające przeglądanie plików PDF, takie jak Adobe Acrobat Reader DC (zaleca się korzystanie z najnowszej wersji).
- Program Adobe Acrobat Reader DC można bezpłatnie pobrać z Internetu.
- Aby otworzyć pobrany plik instrukcji obsługi (plik PDF), kliknij go dwukrotnie.
- Aby dowiedzieć się, jak korzystać z oprogramowania do wyświetlania plików PDF, zapoznaj się z jego sekcją pomocy.

Pobieranie obrazów na komputer

Oprogramowanie EOS umożliwia przesyłanie obrazów z aparatu do komputera. Istnieją dwa sposoby, aby to zrobić.

Przesyłanie przez podłączenie aparatu do komputera

1 Zainstaluj oprogramowanie (📖 554).

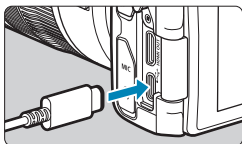

2 Połącz aparat z komputerem za pomocą kabla interfejsu (sprzedawany osobno).

- Włóż wtyczkę w złącze cyfrowe aparatu.
- Podłącz drugi koniec kabla do złącza USB komputera.

3 Użyj oprogramowania EOS Utility, aby pobrać obrazy.

- Zapoznaj się z treścią dokumentu „EOS Utility Instrukcja obsługi”.

- !**
- Po nawiązaniu połączenia Wi-Fi aparat nie może komunikować się z komputerem, nawet jeśli urządzenia są połączone za pomocą kabla interfejsu.

Przesyłanie obrazów przy użyciu czytnika kart

W celu przesłania obrazów do komputera można użyć czytnika kart.

1 Zainstaluj oprogramowanie (📖554).

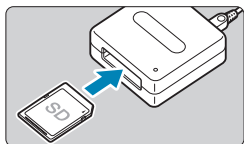

2 Włóż kartę pamięci do czytnika kart.

3 Użyj oprogramowania Digital Photo Professional, aby przesyłać obrazy.

- Informacje na ten temat można znaleźć w dokumencie „Digital Photo Professional Instrukcja obsługi”.



- Podczas przesyłania obrazów z aparatu do komputera przy pomocy czytnika kart, ale bez użycia oprogramowania EOS, należy skopiować folder DCIM z karty do komputera.

Ładowanie akumulatora w aparacie

Za pomocą zasilacza USB PD-E1 (sprzedawanego oddzielnie) można ładować akumulator LP-E17 bez wyjmowania go z aparatu. **Ładowanie zostanie zatrzymane podczas użytkowania aparatu.**

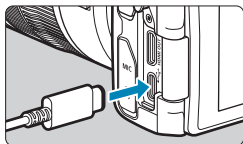

1 Podłącz zasilacz USB.

- Gdy przełącznik zasilania aparatu znajduje się w pozycji <OFF>, włóż wtyczkę zasilacza USB do złącza cyfrowego.

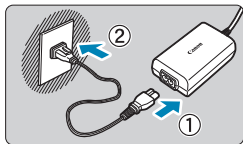

2 Podłącz przewód zasilający.

- Podłącz przewód zasilający do zasilacza USB i włóż wtyczkę zasilającą do gniazda elektrycznego.
- ▶ Rozpocznie się ładowanie, a kontrolka dostępu (1) zaświeci się na zielono.
- Po zakończeniu ładowania kontrolka dostępu zgaśnie. Odłącz przewód zasilający i odłącz zasilacz USB od aparatu.

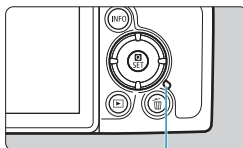

(1)

- Akumulatorów nie należy ładować dłużej niż 24 godziny, ponieważ grozi to ich uszkodzeniem lub pogorszeniem sprawności.
- W przypadku problemów z ładowaniem kontrolka dostępu miga na zielono, a obwód zabezpieczający przerywa ładowanie. W takim przypadku należy odłączyć przewód zasilający, ponownie podłączyć akumulator i odczekać kilka minut przed ponownym podłączeniem go. Jeśli ta czynność nie rozwiązuje problemu, należy skontaktować się ze sprzedawcą lub najbliższym punktem serwisowym firmy Canon.



- Jeśli kontrolka dostępu się nie świeci, spróbuj odłączyć zasilacz USB i podłączyć go ponownie.
- Wymagany czas ładowania i poziom naładowania różnią się w zależności od temperatury otoczenia i pozostałej pojemności.
- Ze względów bezpieczeństwa ładowanie w niższych temperaturach (5–10°C) trwa dłużej.
- Akumulatory nie są ładowane, gdy aparat jest podłączony przez Wi-Fi lub gdy pokrywa gniazda karty/komory akumulatora jest otwarta.

Korzystanie z uchwytu przedłużającego

Uchwyt przedłużający EG-E1 (sprzedawany oddzielnie) to akcesorium przeznaczone do aparatów EOS RP, ułatwiające ich trzymanie. Akumulator i kartę można wkładać oraz wyjmować, gdy uchwyt przedłużający jest zamocowany na aparacie.

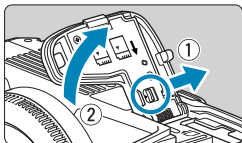

1 Usuń pokrywy gniazda karty/ komory akumulatora.

- Wyłącz aparat i zdejmij pokrywę. Zachowaj ostrożność, aby nie zgubić pokrywy po jej usunięciu.

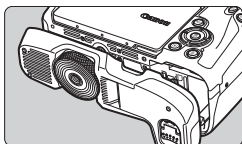

2 Zamocuj uchwyt przedłużający.

- Zamocuj w sposób pokazany po lewej stronie i przekręć pokrętkę mocowania tak, aby zablokowało się na miejscu.

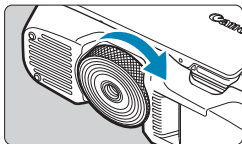

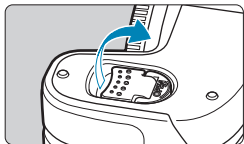

3 Otwórz pokrywę uchwytu przedłużającego.

- Instrukcje dotyczące wkładania i wyjmowania akumulatora i karty znajdują się w rozdziale „Wyjmowanie akumulatora i karty” (42).

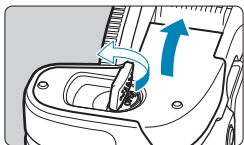

- Mocując ponownie pokrywę gniazda karty/komory akumulatora do aparatu, należy ją mocować w pozycji co najmniej 90°.

Rozwiązywanie problemów

W przypadku problemów związanych z aparatem w pierwszej kolejności zapoznaj się z niniejszym przewodnikiem rozwiązywania problemów. Jeśli na jego podstawie nie można rozwiązać problemu, skontaktuj się ze sprzedawcą lub najbliższym punktem serwisowym firmy Canon.

Problemy z zasilaniem

Akumulatorów nie można naładować za pomocą ładowarki.

- Nie należy używać akumulatorów innych niż oryginalne akumulatory LP-E17 firmy Canon.

Kontrolka ładowania miga z dużą częstotliwością.

- Jeżeli (1) występuje problem z ładowarką lub akumulatorem lub (2) komunikacja z akumulatorem nie doszła do skutku (z akumulatorem firmy innej niż Canon), obwód zabezpieczający zatrzyma ładowanie, a kontrolka ładowania zacznie migać na pomarańczowo. W przypadku opcji (1) należy wyjąć wtyczkę ładowarki z gniazda elektrycznego. Odłącz i ponownie podłącz akumulator do ładowarki. Odczekaj parę minut i ponownie podłącz wtyczkę zasilającą do gniazda elektrycznego. Jeśli ta czynność nie rozwiązuje problemu, należy skontaktować się ze sprzedawcą lub najbliższym punktem serwisowym firmy Canon.

Kontrolka ładowarki nie miga.

- Ze względów bezpieczeństwa ładowanie podłączonego do ładowarki akumulatora o wysokiej temperaturze wewnętrznej nie zostanie przeprowadzone (kontrolka nie świeci). Wzrost temperatury wewnętrznej akumulatora podczas ładowania spowoduje automatyczne przerwanie ładowania (kontrolka miga). Ładowanie zostanie automatycznie wznowione po obniżeniu temperatury akumulatora.

Akumulatorów nie można naładować za pomocą zasilacza USB (sprzedawanego oddzielnie).

- Akumulatory nie są ładowane, gdy przełącznik zasilania aparatu znajduje się w pozycji <ON>.
- Użytkowanie aparatu spowoduje przerwanie trwającego ładowania.

Kontrolka dostępu miga podczas ładowania za pomocą zasilacza USB.

- W przypadku problemów z ładowaniem kontrolka dostępu miga na zielono, a obwód zabezpieczający przerywa ładowanie. W takim przypadku należy odłączyć przewód zasilający, ponownie podłączyć akumulator i odczekać kilka minut przed ponownym podłączeniem go. Jeśli ta czynność nie rozwiązuje problemu, należy skontaktować się ze sprzedawcą lub najbliższym punktem serwisowym firmy Canon.

Kontrolka dostępu nie świeci się podczas ładowania za pomocą zasilacza USB.

- Spróbuj odłączyć zasilacz USB i podłączyć go ponownie.

Aparat nie jest uruchamiany pomimo ustawienia przełącznika zasilania w pozycji <ON>.

- Upewnij się, że pokrywa gniazda karty/komory akumulatora została zamknięta (📖42).
- Sprawdź, czy akumulator został prawidłowo włożony do aparatu (📖42).
- Naładuj akumulator (📖40).

Kontrolka dostępu wciąż świeci lub miga, mimo że przełącznik zasilania jest ustawiony w pozycji <OFF>.

- Jeśli podczas zapisywania obrazu na karcie zostanie odłączone zasilanie, kontrolka dostępu będzie świecić lub migać jeszcze przez kilka sekund. Po zakończeniu zapisywania obrazu zasilanie zostanie odłączone automatycznie.

Wyświetla się komunikat [Czy ten akumulator/te akumulatory mają logo firmy Canon?].

- Nie należy używać akumulatorów innych niż oryginalne akumulatory LP-E17 firmy Canon.
- Wyjmij i ponownie włóż akumulator (📖42).
- Jeśli styki elektryczne są brudne, wyczyść je miękką ściereczką.

Akumulator szybko się rozładowuje.

- Użyj w pełni naładowanego akumulatora (📖40).
- Wydajność akumulatora mogła ulec obniżeniu. Wyświetl [🔍: Dane akumulatora], aby sprawdzić stopień zużycia akumulatora (📖381). Jeśli wydajność akumulatora jest zbyt niska, należy go wymienić.
- Dostępna liczba zdjęć zmniejsza się w wyniku wykonywania następujących czynności:
 - Dłuższe naciskanie spustu migawki do połowy.
 - Częste włączanie funkcji AF bez wykonania zdjęcia.
 - Używanie funkcji Image Stabilizer (Stabilizator obrazu) obiektywu.
 - Używanie funkcji Wi-Fi/Bluetooth (komunikacja bezprzewodowa).

Aparat samoczynnie się wyłącza.

- Automatyczne wyłączenie działa. Aby dezaktywować automatyczne wyłączenie, ustaw dla opcji [Autom. wyłącz.] w pozycji [🔍: Oszcz. energii] wartość [Wyłącz] (📖372).
- Nawet jeśli opcja [Autom. wyłącz.] jest ustawiona na [Wyłącz], ekran i wizjer nadal zostaną wyłączone, gdy aparat pozostanie bezczynny przez czas ustawiony w opcji [Wyśw. wył.] i [Wizjer wyłącz.], ale aparat pozostanie włączony.
- W pozycji [🔍: Tryb Eco] ustaw wartość [Wył.].

Problemy z fotografowaniem

Nie można zamontować obiektywu.

- Do zamocowania obiektywu EF lub EF-S potrzebny jest adapter mocowania. Do aparatu nie można podłączyć obiektywów EF-M.

Nie można zrobić ani zapisać żadnego zdjęcia.

- Sprawdź, czy karta została prawidłowo włożona (📖42).
- Ustaw przełącznik ochrony karty przed zapisem w pozycji umożliwiającej zapisywanie/usuwanie (📖42).
- Jeśli karta jest zapełniona, wymień ją lub usuń zbędne obrazy w celu zwolnienia miejsca (📖42, 📖314).
- Fotografowanie nie jest możliwe, jeśli punkt AF zmienia kolor na pomarańczowy, gdy próbujesz ustawić ostrość. Ponownie naciśnij spust migawki do połowy, aby automatycznie ponownie ustawić ostrość lub ustaw ostrość ręcznie (📖54, 📖214).

Nie można korzystać z karty.

- Jeśli na monitorze LCD jest wyświetlany komunikat o błędzie karty, zapoznaj się z informacjami na stronach 📖44 lub 📖581.

Po włożeniu karty do innego aparatu wyświetlany jest komunikat o błędzie.

- Ponieważ karty pamięci SDXC są sformatowane w systemie exFAT, w przypadku sformatowania karty w tym aparacie, a następnie włożenia jej do innego aparatu może zostać wyświetlony komunikat o błędzie i używanie karty może być niemożliwe.

Obraz jest nieostry lub rozmazany.

- Ustaw przełącznik trybu ostrości na obiektywie w pozycji <AF> (📖48, 📖51).
- Delikatnie naciskaj spust migawki, aby zapobiegać drganiom aparatu (📖54).
- W przypadku obiektywu wyposażonego w mechanizm Image Stabilizer (Stabilizator obrazu) ustaw przełącznik IS w pozycji <ON>.
- W warunkach słabego oświetlenia czas naświetlania może być długi. Użyj krótszego czasu naświetlania (📖98), ustaw wyższą czułość ISO (📖131), użyj lampy błyskowej (📖222) lub użyj statywu.
- Patrz „Zmniejszanie liczby rozmytych zdjęć” na stronie 📖70.

Nie można zablokować ostrości i zmienić kompozycji zdjęcia.

- W pozycji działania AF wybierz opcję One-Shot AF. Fotografowanie z blokadą ostrości nie jest możliwe w trybie Servo AF (📖71, 📖185).

Szybkość rejestracji serii zdjęć jest wolna.

- Szybkość serii zdjęć w przypadku szybkiej serii zdjęć może być niższa zależnie od następujących czynników: stanu akumulatora, temperatury, funkcji redukcji migotania, czasu naświetlania, przysłony, warunków obiektu, jasności, pracy AF, rodzaju obiektywu, użycia lampy błyskowej, ustawień funkcji fotografowania itp. (📖208).

Maksymalna liczba zdjęć seryjnych uległa zmniejszeniu.

- Jeśli fotografowany obiekt zawiera drobne szczegóły, np. źdźbła trawy na łące, rozmiar pliku będzie większy, a rzeczywista maksymalna liczba zdjęć seryjnych może być niższa niż wartości podane na str. 583.

Nawet po zmianie karty wyświetlana maksymalna liczba zdjęć seryjnych nie zmienia się.

- Maksymalna liczba zdjęć seryjnych wyświetlana w wizjerze nie zmienia się po wymianie karty, nawet jeśli będzie to szybka karta. Maksymalna liczba zdjęć seryjnych w tabeli na stronie 583 opiera się na karcie testowej firmy Canon. (Im wyższa szybkość zapisu karty, tym wyższa rzeczywista maksymalna liczba zdjęć seryjnych). Z tego powodu maksymalna wyświetlana liczba zdjęć seryjnych może różnić się od rzeczywistej maksymalnej liczby zdjęć seryjnych.

Wyświetlacz o dużej szybkości nie jest dostępny podczas fotografowania w trybie szybkiej serii zdjęć.

- Patrz wymagania dotyczące wyświetlacza o dużej szybkości na stronie 181.

Niektóre opcje jakości obrazu są niedostępne w przypadku fotografowania z kadrowaniem.

- Opcje jakości obrazu **M**/**M**/**S1**/**S1** są niedostępne, gdy wybrane jest ustawienie **[1,6x (krop)]** lub z obiektywem EF-S.

Nie można ustawić formatu obrazu.

- W przypadku obiektywów EF-S ustawienie **[1,6x (krop)]** jest wybierane automatycznie i nie są dostępne żadne inne formaty obrazu.

Nie można ustawić czułości ISO 100. Nie można ustawić dodatkowych czułości (ISO).

- Sprawdź ustawienie [**Zakres ISO**] w obszarze [**📷: 📷 Nastawy czułości ISO**].
- Jeśli w pozycji [**📷: Priorytet jasnych partii obr.**] wybrano opcję [**Włącz**] lub [**Wzmocniona**], dostępny zakres czułości ISO na potrzeby fotografowania będzie wynosił od ISO 200 do ISO 40000. Nawet w przypadku ustawienia opcji [**Zakres ISO**] w pozycji [**📷: Nastawy czułości ISO**] w celu rozszerzania zakresu nastaw nie można wybrać opcji L (odpowiednik ISO 50), H1 (odpowiednik ISO 51200) ani H2 (odpowiednik ISO 102400). Jeżeli w pozycji [**📷: Priorytet jasnych partii obr.**] została wybrana opcja [**Wyłącz**] (📖137), można ustawić czułość ISO 100/125/160, L lub H1/H2.

Nawet po ustawieniu negatywnej korekty ekspozycji obrazy są zbyt jasne.

- W pozycji [**📷: Auto Lighting Optimizer/📷: Autom. optymalizator jasności**] włącz opcję [**Wyłącz**] (📖136). W przypadku wybrania opcji [**Słaby**], [**Standard**] lub [**Mocny**] obraz może być zbyt jasny, nawet jeśli ustawisz mniejszą wartość kompensacji ekspozycji lub korekty ekspozycji lampy.

Nie mogę ustawić korekty ekspozycji, gdy jest ustawiona jednocześnie ręczna regulacja ekspozycji i automatyczna czułość ISO.

- Zapoznaj się z informacjami na stronie 📖103, aby ustawić korektę ekspozycji.

Nie wszystkie opcje korekcy aberracji obiektywu są wyświetlane.

- Chociaż [**Koryg. aber. chromat.**] i [**Korekcja dyfrakcji**] nie są wyświetlane gdy opcja [**Cyfr. optymal. obiektywu**] jest ustawiona na [**Włącz**], obie funkcje mają zastosowanie w trakcie robienia zdjęć, tak jak w przypadku ustawienia ich w opcji [**Włącz**].
- Podczas nagrywania filmów opcje [**Cyfr. optymal. obiektywu**] i [**Korekcja dyfrakcji**] nie będą wyświetlane.

Używanie lampy błyskowej w trybie <Av> lub <P> skraca czas naświetlania.

- W pozycji [📷: Sterowanie zewn. Speedlite] ustaw dla opcji [Błysk+dł. czas] wartość [1/180-1/60 sek. autom.] lub [1/180 sek. (stały)] (📖224).

Lampa błyskowa nie działa.

- Sprawdź, czy lampa błyskowa została bezpiecznie podłączona do aparatu.

Lampa błyskowa działa wyłącznie z pełną mocą błysku.

- Lampy błyskowe inne niż lampy Speedlite serii EL/EX używane w trybie automatycznego błysku są zawsze aktywowane z pełną mocą (📖221).
- Jeśli jako ustawienie funkcji indywidualnej lampy błyskowej w pozycji [Tryb pomiaru światła] wybrano opcję [TTL] (automatyka błysku), lampa błyskowa działa wyłącznie z pełną mocą błysku (📖230).

Korekta ekspozycji lampy jest niedostępna.

- Jeśli korekta ekspozycji lampy została wcześniej ustawiona w lampie Speedlite, nie można ustawić korekty ekspozycji lampy za pomocą aparatu. Jeśli korekta ekspozycji zewnętrznej lampy Speedlite została anulowana (ustawiona wartość 0), można ustawić korektę ekspozycji lampy za pomocą aparatu.

Synchronizacji z krótkimi czasami nie można ustawić w trybie <Av> lub <P>.

- W pozycji [: Sterowanie zewn. Speedlite] ustaw dla opcji [Błysk+dł. czas] wartość [1/180-30 sek. auto] lub [1/180-1/60 sek. autom.] (224).

Nie jest możliwe fotografowanie ze zdalnym wyzwalaniem.

- Podczas fotografowania należy ustawić tryb wyzwalania w pozycji <2> lub <2> (209). Podczas nagrywania filmów należy dla opcji [: Pilot] wybrać ustawienie [Włącz] (285).
- Sprawdź położenie przełącznika czasu wyzwalania na pilocie zdalnego sterowania.
- W przypadku korzystania z pilota bezprzewodowego BR-E1 należy zapoznać się z informacjami na stronie 217 lub 399.
- Aby używać pilota zdalnego sterowania do nagrywania filmu poklatkowego, należy zapoznać się z informacjami na stronie 273.

Podczas rejestrowania obrazu wyświetlana jest biała lub czerwona ikona.

- Oznacza ona, że temperatura wewnętrzna aparatu jest wysoka. Gdy wyświetlana jest biała ikona <>, jakość zdjęć może być gorsza. Jeśli wyświetlana jest czerwona ikona <>, oznacza to, że filmowanie zostanie wkrótce automatycznie zatrzymane (291).



Podczas nagrywania filmu wyświetlana jest czerwona ikona .

- Oznacza ona, że temperatura wewnętrzna aparatu jest wysoka. Jeśli jest wyświetlana czerwona ikona <>, oznacza to, że nagrywanie filmu zostanie wkrótce automatycznie zatrzymane (291).

Filmowanie zatrzymuje się samoczynnie.

- Jeśli szybkość zapisu karty jest zbyt niska, nagrywanie filmu może zostać automatycznie zatrzymane. Informacje o kartach, na których można nagrywać filmy – patrz strona 585. Dane dotyczące prędkości zapisu karty można znaleźć na stronie internetowej producenta.
- W przypadku nagrywania filmu przez 29 min 59 s nagrywanie zostanie automatycznie zatrzymane.

Nie można ustawić czułości ISO dla nagrywania filmu.

- W trybach fotografowania innych niż  czułość ISO jest ustawiana automatycznie. W trybie  czułość ISO można ustawić ręcznie (589).

Nie można ustawić czułości ISO 100 ani wybrać dodatkowych czułości (ISO) podczas nagrywania filmu.

- Sprawdź ustawienia [**Zakres ISO**] i [**Zakres dla 4K**] w opcji [:  **Nastawy czułości ISO**].
- Jeśli dla opcji [: **Priorytet jasnych partii obr.**] wybrano ustawienie [**Włącz**], możliwy do skonfigurowania zakres czułości ISO rozpoczynał się od ISO 200. Nie można wybrać dodatkowych czułości ISO nawet jeśli ustawiony zostanie rozszerzony [**Zakres ISO**] lub [**Zakres dla 4K**] w ustawieniach [:  **Nastawy czułości ISO**]. Gdy dla opcji [: **Priorytet jasnych partii obr.**] zostanie wybrane ustawienie [**Wyłącz**] (137), można ustawić czułość ISO 100/125/160 lub rozszerzone ustawienia czułości ISO.

Ekspozycja zmienia się podczas nagrywania filmu.

- Jeśli zmienisz czas naświetlania lub przysłonę podczas nagrywania filmu, zmiany te mogą zostać zarejestrowane na filmie.
- Jeśli użytkownik zamierza zmieniać ogniskową podczas filmowania, zalecane jest nagranie kilku próbnych filmów. Korzystanie z zoomu podczas nagrywania filmów może powodować zmiany w ekspozycji lub rejestrowanie dźwięków towarzyszących działaniu obiektywu, nierówny poziom dźwięku lub utratę ostrości.

Podczas nagrywania filmu obraz migocze lub pojawiają się na nim poziome pasy.

- Nierównomierna ekspozycja, migotanie i poziome pasy (zakłócenia) mogą być spowodowane oświetleniem jarzeniowym, oświetleniem LED lub też innymi źródłami światła podczas nagrywania filmu. Ponadto mogą zostać zarejestrowane zmiany ekspozycji (jasności) lub tonu koloru. W trybie [M] rozwiązaniem problemu może być zastosowanie długiego czasu naświetlania. Ta przypadłość może być bardziej zauważalna w sytuacji nagrywania filmu poklatkowego.

Podczas nagrywania filmu obiekt jest zniekształcony.

- W przypadku przesuwania aparatu w lewo lub w prawo (ruch panoramiczny) lub filmowania poruszającego się obiektu obraz może być zniekształcony. Ta przypadłość może być bardziej zauważalna w sytuacji nagrywania filmu poklatkowego.

Nie można wykonywać zdjęć podczas nagrywania filmu.

- Podczas nagrywania filmu nie można wykonywać zdjęć. Przed wykonaniem zdjęć zatrzymaj nagrywanie filmu, a następnie wybierz tryb fotografowania.

Problemy związane z funkcjami bezprzewodowymi

Nie można sparować ze smartfonem.

- Skorzystaj ze smartfonu zgodnego ze specyfikacją Bluetooth w wersji 4.1 lub późniejszej.
- Włącz Bluetooth z ekranu ustawień smartfonu.
- Parowanie z aparatem nie jest możliwe z ekranu ustawień Bluetooth smartfonu. W smartfonie musi być zainstalowana specjalna aplikacja Camera Connect (bezpłatna) (📖420).
- Nie można ponownie sparować poprzednio sparowanego smartfona z aparatem, jeśli rejestracja aparatu jest zachowana na smartfonie. W takim wypadku usuń rejestrację aparatu zachowaną w ustawieniach Bluetooth na smartfonie i spróbuj ponownie przeprowadzić parowanie (📖432).

Nie można ustawić funkcji Wi-Fi.

- W przypadku podłączenia aparatu do komputera lub innego urządzenia za pomocą kabla interfejsu konfiguracja funkcji Wi-Fi jest niemożliwa. Odłącz kabel interfejsu przed konfiguracją jakichkolwiek funkcji (📖418).

Nie można używać urządzenia podłączonego za pomocą kabla interfejsu.

- Inne urządzenia, takie jak komputery, nie mogą być używane z aparatem poprzez podłączenie ich za pomocą kabla interfejsu, gdy aparat jest połączony z urządzeniami za pośrednictwem sieci Wi-Fi. Przed podłączeniem kabla interfejsu zakończ połączenie Wi-Fi.

Operacje, takie jak rejestrowanie i odtwarzanie, są niemożliwe.

- Po nawiązaniu połączenia Wi-Fi operacje, takie jak rejestrowanie i odtwarzanie mogą być niedostępne. Zakończ połączenie Wi-Fi, a następnie wykonaj operację.

Nie można połączyć ponownie ze smartfonem.

- Po zmianie ustawień lub wybraniu innego ustawienia nie można ustanowić ponownego połączenia po wybraniu tej samej nazwy sieci (SSID), nawet w przypadku używania tego samego aparatu i smartfona. W takiej sytuacji usuń ustawienia połączenia z nastaw sieci Wi-Fi w smartfonie i skonfiguruj połączenie od nowa.
- Połączenie może nie zostać nawiązane, jeśli aplikacja Camera Connect działa w trakcie rekonfiguracji nastaw połączenia. W takim przypadku wyjdź na chwilę z aplikacji Camera Connect, a następnie zrestartuj ją.

Problemy z obsługą

Nie można zmienić ustawień za pomocą elementów sterujących



<  >, <  >, <  > lub <  >.

- Aby odblokować elementy sterujące, naciśnij przycisk <LOCK> (📖58).
- Sprawdź ustawienie [: **Blokada kilku funkcji**] (📖407).

Obsługa dotykowa nie jest możliwa.

- Upewnij się, że w pozycji [: **Sterowanie dotykiem**] wybrano opcję [**Standardowe**] lub [**Duża czułość**] (📖379).

Przycisk lub pokrętło aparatu nie działa w oczekiwany sposób.

- W celu nagrywania filmu sprawdź ustawienie [: **F-cja przyc. mig. do filmów**] (📖395).
- Sprawdź ustawienia [: **C.Fn III-5: Dostosowanie przycisków**] i [: **C.Fn III-6: Dostosowanie pokręteł**] (📖537, 📖542).

Problemy z wyświetlaniem

Ekran menu zawiera mniej kart i opcji.

- W trybach strefy podstawowej nie są wyświetlane niektóre karty i opcje menu. Karty i opcje na ekranie menu różnią się także w przypadku zdjęć i filmów.

Wyświetlacz jest uruchamiany z wyświetloną kartą [★] Moje menu lub tylko z kartą [★].

- W pozycji [Widok menu] na karcie [★] wybrano opcję [Wyświetl od karty Moje Menu] lub [Wyświetl tylko kartę MojeMenu]. Wybierz ustawienie [Widok normalny] (📖552).

Nazwa pliku rozpoczyna się od podkreślenia („_”).

- Ustaw w pozycji [📷: Przestrzeń kolorów] opcję [sRGB]. Jeśli wybrana jest opcja [Adobe RGB], nazwa pliku będzie rozpoczynać się od podkreślenia (📖147).

Nazwa pliku rozpoczyna się od „MVI_”.

- Jest to plik filmu.

Numery plików nie rozpoczynają się od 0001.

- Jeśli karta zawiera już zapisane zdjęcia, numeracja zdjęć może nie rozpocząć się od numeru 0001 (📖363).

Data i czas wykonania zdjęcia są nieprawidłowe.

- Sprawdź, czy ustawiono poprawnie datę i czas (📖374).
- Sprawdź ustawienia związane ze strefą czasową i czasem letnim (📖374).

Brak daty i czasu na zdjęciu.

- Data i czas fotografowania nie pojawiają się na zdjęciu. Data i czas są zapisywane w danych obrazu jako informacje o obrazie. Podczas drukowania można na zdjęciu wydrukować datę i czas zarejestrowane w informacjach o obrazie (📖318).

Wyświetlany jest symbol [###].

- Jeśli liczba obrazów na karcie przekracza liczbę, którą aparat może wyświetlić, zostanie wyświetlone oznaczenie [###].

Obraz na ekranie jest niewyraźny.

- Jeśli ekran jest brudny, wyczyść go miękką tkaniną.
- W niskich temperaturach ekran może działać nieco wolniej, a w wysokich wyświetlać przyciemniony obraz. W temperaturze pokojowej praca monitora wróci do normy.

Problemy z odtwarzaniem

Część obrazu miga na czarno.

- W pozycji [▶]: **Alarm prześwietl.**] ustawiono opcję **[Włącz]** (📖351).

Na obrazie wyświetla się czerwone pole.

- W pozycji [▶]: **Wyśw.punktu AF]** ustawiono opcję **[Włącz]** (📖352).

Podczas odtwarzania obrazów nie są wyświetlane punkty AF.

- Punkty AF nie są wyświetlane, gdy odtwarzane są następujący typy obrazów:
 - Obrazy zarejestrowane w trybie <SCN: 📷> lub <SCN: 🌟>.
 - Zdjęcia wykonane z wykorzystaniem redukcji szumów zdjęć seryjnych.
 - Zdjęcia wykadrowane.
 - Obrazy zarejestrowane z opcją **[Aut.równaj obraz]** ustawioną na **[Włącz]** w trybie HDR.

Nie można usunąć obrazu.

- Jeśli dla obrazu została włączona ochrona przed usunięciem, nie można go usunąć (📖310).

Nie można odtwarzać zdjęć i filmów.

- Aparat może nie odtwarzać zdjęć wykonanych za pomocą innych aparatów.
- Filmów edytowanych w komputerze nie można odtwarzać w aparacie.

Można odtworzyć tylko kilka obrazów.

- Obrazy zostały przefiltrowane pod kątem odtwarzania za pomocą opcji [▶]: **Ustaw kryteria wyszukiwania]** (📖345). Skasuj kryteria wyszukiwania obrazów.

Podczas odtwarzania filmu słycać dźwięk towarzyszący wykonaniu operacji i mechaniczny dźwięk.

- Dźwięki towarzyszące korzystaniu z pokręteł aparatu lub obiektywu podczas nagrywania filmu zostaną również zarejestrowane. Zaleca się stosowanie kierunkowego mikrofonu stereofonicznego DM-E1 (sprzedawany osobno) (📖258).

Film okazjonalnie zatrzymuje się na chwilę.

- W przypadku znacznych zmian poziomu ekspozycji podczas nagrywania filmu z automatyczną regulacją ekspozycji nagrywanie zostaje chwilowo zatrzymane, aż do momentu ustabilizowania jasności. W takim przypadku należy nagrywać w trybie [M] (📖241).

Brak obrazu na ekranie telewizora.

- Sprawdź, czy w pozycji [TV: Standard TV] ustawiono odpowiednią opcję: [Dla NTSC] lub [Dla PAL] (zależnie od standardu TV telewizora) (📖378).
- Upewnij się, że wtyczka kabla HDMI została całkowicie wsunięta do gniazda (📖308).

Dostępnych jest kilka plików filmowych jednego filmu.

- Jeśli rozmiar pliku filmu osiągnie 4 GB, automatycznie zostanie utworzony kolejny plik filmu (📖254). Jednak w przypadku korzystania z karty pamięci SDXC sformatowanej za pomocą aparatu można nagrać film w pojedynczym pliku, nawet gdy jego wielkość przekracza 4 GB.

Czytnik kart nie rozpoznaje karty.

- W przypadku niektórych czytników kart i systemów operacyjnych komputera karty pamięci SDXC mogą nie zostać poprawnie rozpoznane. W takim wypadku należy podłączyć aparat do komputera za pomocą kabla interfejsu, a następnie przesłać obrazy do komputera, korzystając z dostarczonego oprogramowania EOS Utility (oprogramowanie EOS).



Nie można zmienić rozmiaru obrazu.

- Na tym aparacie nie można zmieniać rozmiaru obrazów JPEG **S2** ani RAW (📖339).

Nie można skadrować obrazu.

- Na tym aparacie nie można kadrować obrazów RAW (📖337).

Na obrazie pojawiają się jasne punkty.

- Białe, czerwone lub niebieskie kropki światła mogą pojawić się na zarejestrowanych obrazach lub na ekranie fotografowania, jeśli na matrycę ma wpływ promieniowanie kosmiczne lub podobne czynniki. Ich występowanie może zostać ograniczone po wykonaniu operacji **[Czyść teraz ]** dostępnej w pozycji **[ : Czyszczenie matrycy]** (📖382).

Problemy związane z czyszczeniem matrycy

Podczas czyszczenia matrycy słycać dźwięk migawki.

- W menu [**☙: Czyszczenie matrycy**] po wybraniu opcji [**Czyść teraz**] rozlegnie się mechaniczny dźwięk migawki podczas czyszczenia, ale na karcie nie zostanie zarejestrowane żadne zdjęcie (📖382).

Automatyczne czyszczenie matrycy nie działa.

- W przypadku kilkukrotnego włączenia <ON> i wyłączenia <OFF> przełącznika zasilania w krótkim okresie czasu ikona <**☑**> może nie być wyświetlana (📖46).

Problemy dotyczące połączenia z komputerem

Nie można przesłać obrazów do komputera.

- Zainstaluj program EOS Utility (oprogramowanie EOS) w komputerze (📖554).
- Jeśli aparat jest już podłączony przez Wi-Fi, nie może komunikować się z żadnym komputerem podłączonym za pomocą kabla interfejsu.

Komunikacja między podłączonym aparatem a komputerem nie działa.

- Podczas korzystania z EOS Utility (oprogramowanie EOS) należy w pozycji [**📷: Film poklatk.**] ustawić opcję [**Wyłącz**] (📖262).

Kody błędów

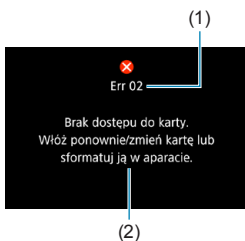

W przypadku wystąpienia problemu związanego z aparatem zostanie wyświetlony komunikat o błędzie. Postępuj zgodnie z instrukcjami wyświetlanymi na ekranie.

- (1) Numer błędu
- (2) Przyczyna i środki zaradcze

Numer	Komunikat o błędzie i rozwiązanie
01	Komunikacja między urządzeniami jest wadliwa. Sprawdź styki aparatu, obiektywu lub adaptera.
	Wyczyść styki elektryczne aparatu, obiektywu i adaptera mocowania, użyj oryginalnego obiektywu firmy Canon lub wyjmij i ponownie włóż akumulator (📖30, 📖42).
02	Brak dostępu do karty. Włóż ponownie/zmień kartę lub sformatuj ją w aparacie.
	Wyjmij i wsuń ponownie kartę, wymień ją lub sformatuj (📖42, 📖367).
04	Nie można zachować obrazów. Karta zapełniła się. Wymień kartę.
	Wymień kartę, usuń zbędne obrazy lub sformatuj kartę (📖42, 📖314, 📖367).
06	Nie można przeprowadzić czyszczenia matrycy. Wyłącz aparat i włącz go ponownie.
	Użyj przełącznika zasilania (📖46).
07, 10 20, 30 40, 50 60, 70 80	Wystąpienie błędu uniemożliwia fotografowanie. Wyłącz i włącz aparat lub wyjmij i ponownie włóż akumulator.
	Ustaw przełącznik zasilania, wyjmij i ponownie zamontuj akumulator lub użyj obiektywu firmy Canon (📖46, 📖42).

* Jeśli komunikat o błędzie będzie się powtarzał po wykonaniu powyższych instrukcji, zapisz numer kodu błędu i skontaktuj się z najbliższym punktem serwisowym firmy Canon.

Dane o wydajności

Fotografowanie

● Dostępna liczba zdjęć

Temperatura	Temperatura pokojowa (23°C)	Niska temperatura (0°C)
Dostępna liczba zdjęć	Okolo 250 zdjęć	Okolo 240 zdjęć

- Na podstawie korzystania z ekranu i w pełni naładowanego akumulatora LP-E17 oraz zgodnie z normami testowymi Camera & Imaging Products Association.

● Zakres automatycznej czułości ISO

Tryb fotografowania	Czułość ISO	
	Bez lampy błyskowej	Z lampą błyskową
Fv/P/Tv/Av/M	ISO 100–40000*	ISO 100–1600*
B	ISO 400*	ISO 400*

- * Rzeczywisty zakres czułości ISO zależy od ustawień **[Minimalny]** i **[Maksymalny]** w pozycji **[Autom. zakres]**.
- W trybach strefy podstawowej czułość ISO jest ustawiana automatycznie.

● Przewodnik po ustawieniach jakości obrazów

(Wartości przybliżone)

Jakość obrazu	Zarejestrowane piksele	Rozmiar pliku (MB)	Dostępna liczba zdjęć	Maksymalna liczba zdjęć seryjnych	
				Standardowe	Szybka
JPEG					
L	26M	9,1	3320	Do zapelnienia	Do zapelnienia
L		4,9	6060	Do zapelnienia	Do zapelnienia
M	12M	5,1	5820	Do zapelnienia	Do zapelnienia
M		2,9	10280	Do zapelnienia	Do zapelnienia
S1	6,5M	3,4	8750	Do zapelnienia	Do zapelnienia
S1		2,0	14620	Do zapelnienia	Do zapelnienia
S2	3,8M	1,9	15760	Do zapelnienia	Do zapelnienia
RAW					
RAW	26M	29,1	1040	50	Do zapelnienia
CRAW	26M	17,1	1780	130	Do zapelnienia
RAW+JPEG					
RAW	26M	29,1+9,1	790	42	98
L	26M				
CRAW	26M	17,1+9,1	1160	66	170
L	26M				

- Dostępna liczba zdjęć jest ustalana na podstawie standardów testowania firmy Canon przy użyciu karty o pojemności 32 GB.
- Pomiar maksymalnej liczby zdjęć seryjnych wykonany w odpowiednich warunkach i przy użyciu karty pamięci SD spełniającej normy testowe firmy Canon (karta 32 GB standardowa/UHS-II, H> szybka seria zdjęć, kadrowanie zdjęć w pełnym kadrze/ format obrazu, ISO 100, standardowy styl obrazu).
- **Rozmiar pliku, dostępna liczba zdjęć i maksymalna liczba zdjęć seryjnych zależą od fotografowanego obiektu, marki karty, funkcji kadrowanie / format obrazu zdjęć, czułości ISO, stylu obrazów, funkcji indywidualnych i innych ustawień.**
- „Pełne” wskazuje, że fotografowanie jest możliwe do momentu zapelnienia karty obrazami o wymienionej charakterystyce.



- Nawet w przypadku używania szybkiej karty pamięci SD wskaźnik maksymalnej liczby zdjęć seryjnych nie zmieni się. Będzie obowiązywać maksymalna liczba zdjęć seryjnych podana w tabeli.

● Liczba pikseli po ustawieniu kadrowania / formatu obrazu zdjęć

(Przybliżona liczba pikseli)

Jakość obrazu	Pełna klatka (3:2)	1,6x (kadrowanie)
L / RAW / CRAW	6240×4160 (Okolo 26,0 megapiksela)	3888×2592 (Okolo 10,1 megapiksela)
M	4160×2768* (Okolo 11,5 megapiksela)	–
S1	3120×2080 (Okolo 6,5 megapiksela)	–
S2	2400×1600 (Okolo 3,8 megapiksela)	2400×1600 (Okolo 3,8 megapiksela)

Jakość obrazu	1:1 (format obrazu)	4:3 (format obrazu)	16:9 (format obrazu)
L / RAW / CRAW	4160×4160 (Okolo 17,3 megapiksela)	5536×4160* (Okolo 23,0 megapiksela)	6240×3504* (Okolo 21,9 megapiksela)
M	2768×2768 (Okolo 7,7 megapiksela)	3680×2768* (Okolo 10,2 megapiksela)	4160×2336* (Okolo 9,7 megapiksela)
S1	2080×2080 (Okolo 4,3 megapiksela)	2768×2080* (Okolo 5,8 megapiksela)	3120×1752* (Okolo 5,5 megapiksela)
S2	1600×1600 (Okolo 2,6 megapiksela)	2112×1600* (Okolo 3,4 megapiksela)	2400×1344* (Okolo 3,2 megapiksela)



- Rzeczywisty format obrazów w przypadku rozmiarów oznaczonych gwiazdką „*” będzie się różnił od wskazanego formatu obrazu.
- Szczegółowe informacje na temat rozmiarów plików JPEG zawierają wartości dotyczące nagrywania w trybie pełnoklatkowym na stronie 583. W równoważnych warunkach fotografowania rozmiary plików będą mniejsze niż w przypadku ustawienia opcji [📷: 📷Przycinanie/Format obr.] na [Pełna klatka].

Nagrywanie filmu

● Karty umożliwiające nagrywanie filmów

Wielkość nagrywanego filmu			Karta pamięci SD
4K	23.98P 25.00P	IPB	UHS-I, Klasa prędkości UHS 3 lub wyższa
FHD	59.94P 50.00P	IPB	SD Klasa prędkości SD 10 lub wyższa
	29.97P 25.00P	IPB	
	Film HDR		SD Klasa prędkości SD 4 lub wyższa
	29.97P 25.00P	IPB	
HD	59.94P 50.00P	IPB	
	29.97P 25.00P		

- Gdy funkcje kadrowania filmu i Cyfrowej stabilizacji filmu są wyłączone.
- Ta tabela przedstawia szybkość zapisu i odczytu karty potrzebną do nagrywania filmów (wymagania dotyczące wydajności karty). Jednak wymagania dotyczące wydajności karty dla filmów poklatkowych 4K/Full HD odnoszą się do prędkości odczytu.

● Łączny czas nagrania filmowego i rozmiar pliku na minutę

(Wartości przybliżone)

Wielkość nagrywanego filmu	Łączny dostępny czas nagrywania na karcie			Rozmiar pliku	
	8 GB	32 GB	128 GB		
4K	23.98P 25.00P [IPB]	8 min	35 min	2 godz. 20 min	869 MB/min
	59.94P 50.00P [IPB]	17 min	1 godz. 09 min	4 godz. 37 min	440 MB/min
FHD	29.97P 25.00P [IPB]	33 min	2 godz. 15 min	9 godz. 01 min	225 MB/min
	Film HDR				
	29.97P 25.00P [IPB]	1 godz. 26 min	5 godz. 47 min	23 godz. 11 min	87 MB/min
HD	59.94P 50.00P [IPB]	38 min	2 godz. 34 min	10 godz. 19 min	196 MB/min
	29.97P 25.00P [IPB]	1 godz. 13 min	4 godz. 53 min	19 godz. 34 min	103 MB/min

- Gdy funkcje kadrowania filmu i Cyfrowej stabilizacji filmu są wyłączone.

! ● Wzrost temperatury wewnętrznej aparatu może spowodować zatrzymanie nagrywania filmu przed upływem całkowitego czasu nagrywania przedstawionego w tabeli (📖291).

● Wartości całkowitego czasu nagrywania filmu

(Wartości przybliżone)

Temperatura	Temperatura pokojowa (23°C)	Niska temperatura (0°C)
Możliwy czas nagrywania	1 godz. 40 min	1 godz. 30 min

- Z całkowicie naładowanym akumulatorem LP-E17.
- Z opcją [📷: Wielk.nagr. filmu] ustawioną na FHD 29.97P [IPB] (NTSC)/FHD 25.00P [IPB] (PAL) i [📷: Filmowy Serwo AF] ustawioną na [Włącz].

• Wartości całkowitego czasu nagrywania filmu poklatkowego

(Wartości przybliżone)

Nagrywanie filmu poklatkowego		Temperatura pokojowa (23°C)	Niska temperatura (0°C)
Interwał	Auto-wył. ekranu		
2 sek.	Wyłącz	Okolo 2 godz. 40 min	Okolo 2 godz. 30 min
	Włącz	Okolo 2 godz. 50 min	Okolo 2 godz. 40 min
10 sek.	Wyłącz	Okolo 2 godz. 20 min	Okolo 2 godz. 10 min
	Włącz	Okolo 4 godz. 40 min	Okolo 4 godz. 30 min

- Z całkowicie naładowanym akumulatorem LP-E17.
- Dostępny czas nagrywania filmu zależy od warunków nagrywania.

Czułość ISO podczas nagrywania filmu

W trybie []

- W przypadku filmów Full HD/HD czułość ISO jest ustawiana automatycznie w zakresie ISO 100–25600.
- W przypadku filmów 4K czułość ISO jest ustawiana automatycznie w zakresie ISO 100–12800.
- W menu []: [] **Nastawy czułości ISO**] opcja [**Maks. przy Autom.**] lub [] **Maks. przy Autom.**] ustawiona na wartość [**H2(102400)**] ()286) rozszerza górny limit zakresu nastaw automatycznej czułości ISO do wartości H2 (równoważnej wartości ISO 102400). Można obniżyć wartość maksymalną, aby zawęzić zakres automatycznego ustawiania czułości ISO.
- Jeżeli w pozycji []: [] **Priorytet jasnych partii obr.**] wybrano opcję [**Włącz**] ()137), zakres automatycznych nastaw czułości ISO wynosi ISO 200–25600 dla filmów Full HD/HD oraz ISO 200–12800 dla filmów 4K.

W trybie [M]

- W przypadku filmów Full HD/HD z ustawieniem czułości ISO na [AUTO] czułość ISO jest automatycznie ustawiana w zakresie ISO 100–25600.
- W przypadku filmów 4K z ustawieniem czułości ISO na [AUTO] czułość ISO jest automatycznie ustawiana w zakresie ISO 100–12800.
- Podczas ustawiania automatycznych nastaw czułości ISO zmiana ustawienia [Maks. przy Autom.] lub [4K Maks. przy Autom.] w pozycji [☑: M Nastawy czułości ISO] na [H2(102400)] (📖286) spowoduje rozszerzenie górnego limitu automatycznych nastaw czułości ISO do wartości H2 (równoważnej wartości ISO 102400). Można obniżyć wartość maksymalną, aby zawęzić zakres automatycznego ustawiania czułości ISO.
- Można ustawić czułość ISO ręcznie w zakresie ISO 100–25600 dla filmów Full HD/HD oraz ISO 100–12800 dla filmów 4K. Zwróć uwagę, że w pozycji [☑: M Nastawy czułości ISO], ustawienie [Zakres ISO] lub [Zakres dla 4K] na wartość [H2(102400)] (📖286) zwiększa górny limit w zakresie ręcznego ustawiania czułości ISO do H2 (odpowiednik ISO102400). Zauważ, że możesz również ustawić [Maksymalny] i [Minimalny] na zakres węższy niż domyślny zakres.
- Jeżeli w pozycji [☑: Priorytet jasnych partii obr.] zostanie wybrana opcja [Włącz] (📖137) dolny limit zakresu nastaw automatycznej i ręcznej czułości ISO wyniesie ISO 200. Nawet po rozszerzeniu zakresu czułości ISO maksymalny limit nie zostanie zwiększony.

Odtwarzanie obrazów

● Opcje zmiany rozmiaru w zależności od pierwotnej jakości obrazu

Pierwotna jakość obrazu	Dostępne ustawienia zmiany rozmiaru		
	M	S1	S2
L*	<input type="radio"/>	<input type="radio"/>	<input type="radio"/>
M		<input type="radio"/>	<input type="radio"/>
S1			<input type="radio"/>

* Tylko opcja **S2** dla obrazów zarejestrowanych z ustawieniem [: **Przycinanie/Format obr.**] równym [**1,6x (krop)**].

● Wielkość obrazów o zmienionych rozmiarach

(Przybliżona liczba pikseli)

Jakość obrazu	Pełna klatka (3:2)	1,6x (kadrowanie)
M	4160×2768* (Okolo 11,5 megapiksela)	–
S1	3120×2080 (Okolo 6,5 megapiksela)	–
S2	2400×1600 (Okolo 3,8 megapiksela)	2400×1600 (Okolo 3,8 megapiksela)

Jakość obrazu	1:1 (format obrazu)	4:3 (format obrazu)	16:9 (format obrazu)
M	2768×2768 (Okolo 7,7 megapiksela)	3680×2768* (Okolo 10,2 megapiksela)	4160×2336* (Okolo 9,7 megapiksela)
S1	2080×2080 (Okolo 4,3 megapiksela)	2768×2080* (Okolo 5,8 megapiksela)	3120×1752* (Okolo 5,5 megapiksela)
S2	1600×1600 (Okolo 2,6 megapiksela)	2112×1600* (Okolo 3,4 megapiksela)	2400×1344* (Okolo 3,2 megapiksela)



- Rzeczywisty format obrazów w przypadku rozmiarów oznaczonych gwiazdką „*” będzie się różnić od wskazanego formatu obrazu.
- Obraz może być nieznacznie przycięty w zależności od warunków zmiany rozmiaru.

Ekran informacji

Ekran fotografowania

Każde kolejne naciśnięcie przycisku <INFO> powoduje zmianę ekranu informacji.

- Pozycje wyświetlania w wizjerze różnią się w przypadku niektórych elementów.
- Wyświetlacz przedstawia tylko takie informacje, które zostały w danym momencie zastosowane.

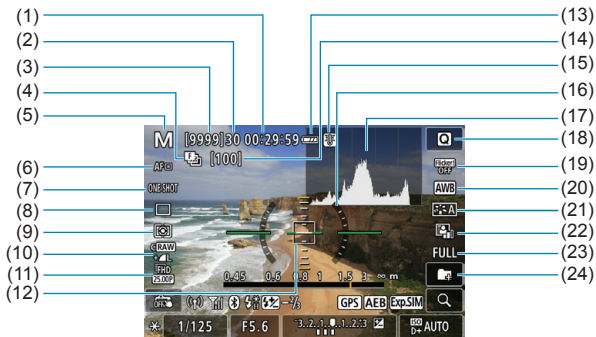

- (1) Dostępny czas nagrywania filmów
- (2) Maksymalna liczba zdjęć seryjnych
- (3) Możliwe ujęcia / sek. do aktywacji samowyzwalacza
- (4) Bracketing ostrości / Tryb HDR / Ekspozycje wielokrotne / Redukcja szumów zdjęć seryjnych / Timer funkcji Bulb / Timer interwałowy
- (5) Tryb fotografowania / ikona scenerii
- (6) Metoda AF
- (7) Działanie AF
- (8) Tryb wyzwania migawki
- (9) Tryb pomiaru
- (10) Jakość obrazu
- (11) Wielkość nagrywanego filmu
- (12) Punkt AF (1-punktowy AF)

- (13) Stan akumulatora
- (14) Liczba możliwych zdjęć dla bracketingu ostrości / Ekspozycje wielokrotne / Timer interwałowy
- (15) Ostrzeżenie o wysokiej temperaturze
- (16) Poziomica elektroniczna
- (17) Histogram
- (18) Przycisk szybkich nastaw
- (19) Fotografowanie bez migotania
- (20) Balans bieli / Korekcja balansu bieli
- (21) Styl obrazów
- (22) Auto Lighting Optimizer (Automatyczny optymalizator jasności)
- (23) Kadrowanie fotografii / format obrazu
- (24) Utwórz folder

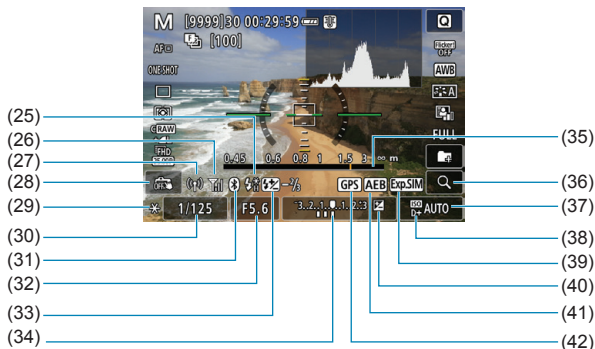

(25) Gotowość lampy / Blokada ekspozycji lampy / Synchronizacja z krótkimi czasami

(26) Siła sygnału Wi-Fi

(27) Funkcja Wi-Fi

(28) Migawka dotykowa

(29) Blokada AE

(30) Czas naświetlania / Ostrzeżenie o blokadzie kilku funkcji

(31) Funkcja Bluetooth

(32) Przysłona

(33) Korekta ekspozycji lampy

(34) Wskaźnik poziomego ekspozycji

(35) Wyświetlanie odległości ustawiania ostrości

(36) Przycisk powiększania

(37) Czulość ISO

(38) Priorytet jasnych partii obrazu

(39) Symulacja ekspozycji

(40) Korekta ekspozycji

(41) Sekwencja naświetlania / Bracketing ekspozycji z lampą

(42) Stan wykrywania sygnału GPS



- Istnieje możliwość ustawienia treści wyświetlanych po naciśnięciu przycisku <INFO> (☰388).
- Poziomica elektroniczna nie jest wyświetlana, gdy metoda AF jest ustawiona na [L]+Śledzenie lub aparat jest podłączony przez kabel HDMI do telewizora.
- Po regulacji ustawień tymczasowo wyświetlane mogą być inne ikony.

Ekran nagrywania filmu

Każde kolejne naciśnięcie przycisku <INFO> powoduje zmianę ekranu informacji.

- Pozycje wyświetlania w wizjerze różnią się w przypadku niektórych elementów.
- Wyświetlacz przedstawia tylko takie informacje, które zostały w danym momencie zastosowane.

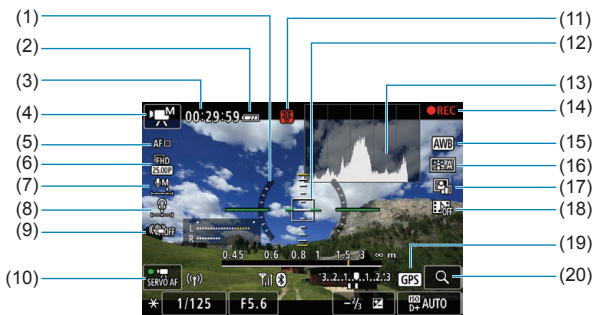

- | | |
|--|--|
| (1) Poziomica elektroniczna | (11) Ostrzeżenie o wysokiej temperaturze |
| (2) Stan akumulatora | (12) Punkt AF (1-punktowy AF) |
| (3) Dostępny czas nagrywania filmu / Dotychczasowy czas nagrywania | (13) Histogram (do ręcznej regulacji ekspozycji) |
| (4) Tryb nagrywania filmu / Film poklatkowy / Ikona ujęcia | (14) Nagrywanie filmu w toku |
| (5) Metoda AF | (15) Balans bieli / Korekcja balansu bieli |
| (6) Wielkość nagrywanego filmu | (16) Styl obrazów |
| (7) Poziom nagrywanego dźwięku (ręcznie) | (17) Auto Lighting Optimizer (Automatyczny optymalizator jasności) |
| (8) Głośność słuchawek | (18) Migawka wideo |
| (9) Cyfrowa stabilizacja filmu | (19) Stan wykrywania sygnału GPS |
| (10) Filmowy Serwo AF | (20) Przycisk powiększania |

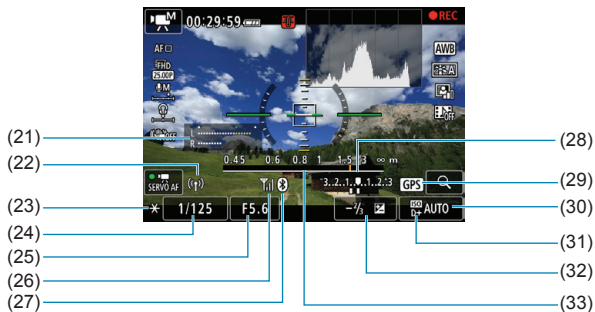

(21) Wskaźnik poziomu nagrywanego dźwięku (ręcznie)

(22) Funkcja Wi-Fi

(23) Blokada AE

(24) Czas naświetlania

(25) Przysłona

(26) Siła sygnału Wi-Fi

(27) Funkcja Bluetooth

(28) Wskaźnik poziomu ekspozycji

(29) Stan wykrywania sygnału GPS

(30) Czulość ISO

(31) Priorytet jasnych partii obrazu

(32) Korekta ekspozycji

(33) Wyświetlanie odległości ustawiania ostrości

- Istnieje możliwość ustawienia treści wyświetlanych po naciśnięciu przycisku <INFO> (□388).
- Poziomica elektroniczna nie jest wyświetlana, gdy metoda AF jest ustawiona na [⬇️+Śledzenie] lub aparat jest podłączony przez kabel HDMI do telewizora.
- Poziomica elektroniczna, linie siatki i histogram nie będą wyświetlane podczas nagrywania filmu. (Wyświetlane elementy znikną po rozpoczęciu nagrywania filmu).
- Po rozpoczęciu nagrywania filmu wyświetlany pozostały czas nagrywania zostanie zastąpiony aktualnym czasem nagrywania filmu.

- Po regulacji ustawień tymczasowo wyświetlane mogą być inne ikony.

Ikony ujęć

W trybie fotografowania <A+> aparat wykrywa typ ujęcia i automatycznie dostosowuje do niego wszystkie ustawienia. Wykryty rodzaj ujęcia jest wyświetlany w lewej górnej części ekranu.

Tło \ Obiekt	Portrety		Nie portret			Kolor tła
		Ruchome obiekty* ¹	Natura i otwarta przestrzeń	Ruchome obiekty* ¹	Zbliżenie* ²	
Jasne						Szare
Pod światło						
Z niebieskim niebem						Jasno-niebieskie
Pod światło						
Zachód słońca	*3			*3		Pomarańczowy
Światło punktowe						Ciemno-niebieskie
Ciemna						
Ze statywem* ¹	* ^{4,5}	*3	* ^{4,5}	*3		

*1: Niewyświetlane w przypadku nagrywania filmów.

*2: Wyświetlana, gdy podłączony obiektyw zarejestruje informacje o odległości. W przypadku korzystania z pierścienia pośredniego lub obiektywu do makrofotografii wyświetlana ikona może nie pasować do fotografowanego ujęcia.

*3: Będzie wyświetlana ikona sceny wybranej spośród rodzajów scen możliwych do wykrycia.



- W przypadku niektórych scen lub warunków fotografowania wyświetlana ikona może nie odpowiadać rzeczywistemu ujęciu.

- *4: Wyświetlana wtedy, gdy spełnione są wszystkie poniższe warunki:
Fotografowane ujęcie jest ciemne, jest to nocna scenografia, a aparat jest umieszczony na statywie.
- *5: Wyświetlana w przypadku korzystania z poniższych obiektywów:
- EF300mm f/2.8L IS II USM
 - EF400mm f/2.8L IS II USM
 - EF500mm f/4L IS II USM
 - EF600mm f/4L IS II USM
 - Obiektywy z funkcją Image Stabilizer (Stabilizator obrazu) wprowadzone do sprzedaży w roku 2012 lub później.
- *4+*5: W przypadku jednoczesnego spełnienia warunków opisanych w punktach *4 i *5 czas naświetlania wydłuży się.

Ekran odtwarzania

● Podstawowe informacje wyświetlane dla zdjęć

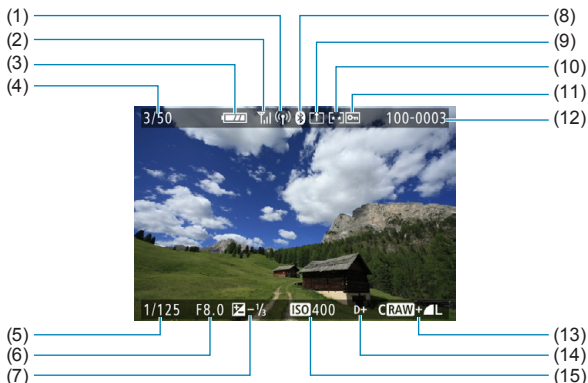

(1) Funkcja Wi-Fi

(2) Siła sygnału Wi-Fi

(3) Stan akumulatora

(4) Nr odtwarzania / Łączna liczba obrazów / Liczba znalezionych obrazów

(5) Czas naświetlania

(6) Przysłona

(7) Wartość korekty ekspozycji

(8) Funkcja Bluetooth

(9) Już wysłane do komputera/ smartfona

(10) Ocena

(11) Ochrona obrazu

(12) Numer folderu - numer pliku

(13) Jakość obrazu / Edytowany obraz / Kadrowanie

(14) Priorytet jasnych partii obrazu

(15) Czulość ISO



- Jeśli zdjęcie zostało wykonane za pomocą innego aparatu, niektóre informacje o obrazie mogą nie być wyświetlane.
- Może nie być możliwości odtworzenia zdjęć wykonanych za pomocą tego aparatu na innych aparatach.

● Szczegółowe informacje wyświetlane dla zdjęć

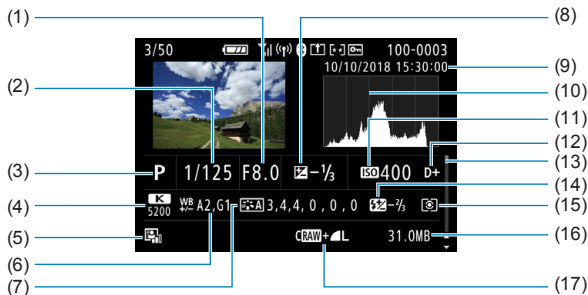

(1)	Przysłona
(2)	Czas naświetlania
(3)	Tryb fotografowania / Ekspozycja wielokrotna
(4)	Balans bieli
(5)	Auto Lighting Optimizer (Automatyczny optymalizator jasności)
(6)	Korekcja balansu bieli
(7)	Styl obrazów / Ustawienia
(8)	Wartość korekty ekspozycji
(9)	Data i czas wykonania zdjęcia

(10)	Histogram (Jasność/RGB)
(11)	Czułość ISO
(12)	Priorytet jasnych partii obrazu
(13)	Pasek przewijania
(14)	Korekta ekspozycji lampy / Światło odbite / Fotografowanie w trybie HDR / Redukcja szumów zdjęć seryjnych
(15)	Tryb pomiaru
(16)	Rozmiar pliku
(17)	Jakość obrazu / Edytowany obraz / Kadrowanie

- * W przypadku fotografowania w jakości obrazu RAW+JPEG zostanie wyświetlony rozmiar pliku obrazu RAW.
- * Linie określające obszar obrazu będą wyświetlane w przypadku obrazów z ustawionym formatem obrazu (119) i jakością obrazu RAW lub RAW+JPEG.
- * W przypadku fotografowania z lampą błyskową bez korekty ekspozycji lampy będzie wyświetlany symbol .
- * Symbol jest wyświetlany w przypadku obrazów wykonanych w trybie fotografowania ze światłem odbitym lampy błyskowej.
- * W przypadku zdjęć wykonanych w trybie HDR zostanie wyświetlona ikona efektu (172) i wielkość regulacji zakresu dynamiki.
- * Symbol jest wyświetlany w przypadku obrazów wykonanych w trybie fotografowania z ekspozycją wielokrotną.
- * W przypadku obrazów zarejestrowanych przy użyciu redukcji szumów zdjęć seryjnych zostanie wyświetlony symbol .
- * Symbol zostanie wyświetlony w przypadku obrazów utworzonych i zapisanych w wyniku obróbki obrazu RAW, zmiany rozmiaru, kadrowania lub twórczego wspomagania.
- * Symbol zostanie wyświetlony w przypadku obrazów wykadrowanych, a następnie zapisanych.

● Szczegółowe informacje wyświetlane dla filmów

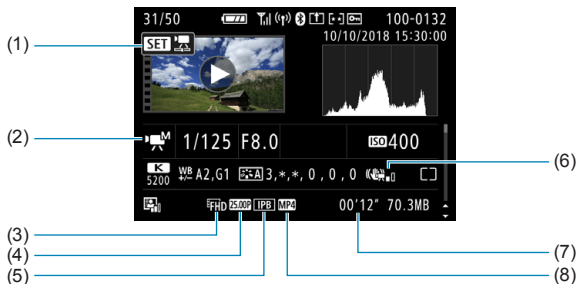

(1) Odtwarzanie filmów

(2) Tryb nagrywania filmu / Film poklatkowy / Migawka wideo

(3) Wielkość obrazu

(4) Prędkość nagrywania

(5) Metoda kompresji

(6) Cyfrowa stabilizacja filmu

(7) Czas nagrywania

(8) Format filmu

* Symbol <[ikonka]> jest wyświetlany w przypadku zdjęć wykonanych, jako zdjęcia próbne do filmów poklatkowych.



- W czasie odtwarzania filmu w odniesieniu do wartości **[Precyzja]** i **[Próg]** opcji **[Ostrość]** funkcji **[Styl obrazów]** wyświetlony będzie symbol „*“, „**“.

Znaki towarowe

- Adobe jest znakiem towarowym firmy Adobe Systems Incorporated.
- Microsoft i Windows są znakami towarowymi lub zastrzeżonymi znakami towarowymi firmy Microsoft Corporation w Stanach Zjednoczonych i/lub innych krajach.
- Macintosh i Mac OS są zastrzeżonymi znakami towarowymi firmy Apple Inc. w Stanach Zjednoczonych i innych krajach.
- Logo SDXC jest znakiem towarowym firmy SD-3C, LLC.
- HDMI, logo HDMI oraz High-Definition Multimedia Interface są znakami towarowymi lub zastrzeżonymi znakami towarowymi firmy HDMI Licensing LLC.
- Logo Wi-Fi CERTIFIED i oznaczenie Wi-Fi Protected Setup są znakami towarowymi stowarzyszenia Wi-Fi Alliance.
- Skrót WPS używany na ekranach ustawień aparatu i w tej instrukcji oznacza Wi-Fi Protected Setup.
- Znak słowny i logo Bluetooth® są zastrzeżonymi znakami towarowymi firmy Bluetooth SIG, Inc. i wszelkie użycie tych znaków przez firmę Canon Inc. odbywa się na podstawie licencji. Inne znaki i nazwy towarowe są własnością ich właścicieli.
- Wszystkie inne znaki towarowe należą do ich prawnych właścicieli.

Informacje dotyczące licencji MPEG-4

„Produkt ten jest objęty zgodną z patentami korporacji AT&T licencją na korzystanie ze standardu MPEG-4 i może być używany w celach kodowania i dekodowania materiału wideo zgodnego z MPEG-4, pod warunkiem, że materiał zakodowany w standardzie MPEG-4 powstał wyłącznie (1) na użytek osobisty i niekomercyjny lub (2) za pośrednictwem dostawcy wideo, który otrzymał zgodną z patentami korporacji AT&T licencję na dostarczanie materiałów wideo zgodnych z MPEG-4. Na korzystanie ze standardu MPEG-4 w dowolny inny sposób nie jest udzielana jakakolwiek licencja (także domniemana).”

About MPEG-4 Licensing

“This product is licensed under AT&T patents for the MPEG-4 standard and may be used for encoding MPEG-4 compliant video and/or decoding MPEG-4 compliant video that was encoded only (1) for a personal and non-commercial purpose or (2) by a video provider licensed under the AT&T patents to provide MPEG-4 compliant video. No license is granted or implied for any other use for MPEG-4 standard.”

* Notice displayed in English as required.

Oprogramowanie innych firm

Niniejszy produkt zawiera oprogramowanie innych firm.

- AES-128 Library

Copyright (c) 1998-2008, Brian Gladman, Worcester, UK. All rights reserved.

LICENSE TERMS

The redistribution and use of this software (with or without changes) is allowed without the payment of fees or royalties provided that:

1. source code distributions include the above copyright notice, this list of conditions and the following disclaimer;
2. binary distributions include the above copyright notice, this list of conditions and the following disclaimer in their documentation;
3. the name of the copyright holder is not used to endorse products built using this software without specific written permission.

DISCLAIMER

This software is provided 'as is' with no explicit or implied warranties in respect of its properties, including, but not limited to, correctness and/or fitness for purpose.

Zaleca się korzystanie z oryginalnych akcesoriów firmy Canon.

Konstrukcja produktu umożliwia osiągnięcie optymalnej wydajności pod warunkiem stosowania oryginalnych akcesoriów firmy Canon. W związku z tym zalecane jest używanie niniejszego produktu z oryginalnymi akcesoriami.

Firma Canon nie ponosi odpowiedzialności za jakiegokolwiek uszkodzenia produktu lub wypadki, takie jak awaria, pożar itp., spowodowane nieprawidłowym działaniem akcesoriów innych niż oryginalne akcesoria Canon (np. wyciek zawartości lub wybuch akumulatora). Należy pamiętać, że naprawy przeprowadzane z uwagi na awarię akcesoriów innych niż oryginalne akcesoria nie zostaną objęte niniejszą gwarancją. Naprawy takie można zlecić, uiszczając odpowiednią opłatę.

-  Akumulator LP-E17 jest przeznaczony tylko do urządzeń firmy Canon. Użytkowanie go z niezgodnymi ładowarkami lub innymi urządzeniami może spowodować nieprawidłowe działanie lub wypadki, za które firma Canon nie ponosi odpowiedzialności.

Tylko dla krajów Unii Europejskiej oraz EOG (Norwegia, Islandia i Liechtenstein)



Te symbole oznaczają, że produktu nie należy wyrzucać razem z odpadami gospodarstwa domowego, zgodnie z dyrektywą WEEE w sprawie zużytego sprzętu elektrycznego i elektronicznego (2012/19/UE) lub dyrektywą w sprawie baterii (2006/66/WE) bądź przepisami krajowymi wdrażającymi te dyrektywy.

Jeśli pod powyższym symbolem znajduje się symbol chemiczny, zgodnie z dyrektywą w sprawie baterii oznacza to, że bateria lub akumulator zawiera metal ciężki (Hg = rtęć, Cd = kadm, Pb = ołów) w stężeniu przekraczającym odpowiedni poziom określony w dyrektywie w sprawie baterii.

Użytkownicy baterii i akumulatorów mają obowiązek korzystać z dostępnego programu zwrotu, recyklingu i utylizacji baterii oraz akumulatorów. Niewłaściwe postępowanie z tego typu odpadami może mieć wpływ na środowisko i zdrowie ludzi ze względu na substancje potencjalnie niebezpieczne, związane ze zużytym sprzętem elektrycznym i elektronicznym. Państwa współpraca w zakresie właściwej utylizacji tego produktu przyczyni się do efektywnego wykorzystania zasobów naturalnych.

W celu uzyskania informacji o sposobie recyklingu tego produktu prosimy o kontakt z właściwym urzędem miejskim lub zakładem gospodarki komunalnej bądź zapraszamy na stronę www.canon-europe.com/weee, lub www.canon-europe.com/battery.

PRZESTROGA

ZAMIANA AKUMULATORA NA AKUMULATOR NIEWŁAŚCIWEGO TYPU
GROZI WYBUCHEM. ZUŻYTY AKUMULATOR NALEŻY WYRZUCAĆ
ZGODNIE Z PRZEPISAMI LOKALNYMI.

Skorowidz

Liczby

1-punktowy AF : 188, 193

[4K] 3840×2160 (film) : 249

A

<A+> (inteligentna scena auto) : 68

Adobe RGB : 147

AEB (sekwencja naświetlania) : 129

AF

AF dotknięcie z przeciągnięciem : 183

AF z detekcją oczu : 198

Ciągły AF : 199

Działanie AF : 185, 196

Metoda AF : 188

Ogranicz metody AF : 533

Oświetlenie wspomagające

AF : 187, 201

Punkt AF powiązany z orientacją : 534

Ramka obszarowego AF : 80, 81, 192

Ręczna ostrość dla obiektywu : 200

Ręczna regulacja ostrości : 214

Sygnal „bip” (sygnalizator
dźwiękowy) : 380

Szukanie ostrości po utracie AF : 533

Szybkość AF : 283

Wybieranie punktu AF : 193

Zmiana kompozycji : 71

AF punktowy : 188, 193

Aksesoria : 3

Akumulator → Zasilanie

Alarm prześwietlenia : 351

Album (migawka wideo) : 274, 334

ALL-I : 265

Aparat

Rozmycie spowodowane drganiami
aparatu : 107, 210

Trzymanie aparatu : 53

Ustawienia domyślne : 410

Autofokus → AF

Auto Lighting Optimizer (Automatyczny
optymalizator jasności) : 136

Automatyczne obracanie : 366

Automatyczne resetowanie : 365

Automatyczne wyłączenie : 372

Autoprzełączanie punktu AF : 532

Av (preselekcja przysłony) : 100

Awaria : 562

B

B (Bulb) : 106

Balans bieli : 140

Automatycznie : 142

Korekcja : 145

Nastawy własne : 143

Sekwencja : 146

Ustawienie temperatury
barwowej : 144

Bezpieczne przesuwanie
ekspozycji : 529

Blokada AE : 213

Blokada ekspozycji lampy : 220

Blokada kilku funkcji : 58, 407

Blokada ostrości : 71

Bracketing ekspozycji z lampą
(FEB) : 229

Bracketing ostrości : 202

BUSY : 118

C

<C1>/<C2>/<C3> (Własny tryb fotografowania) : 408

Cyfrowy optymalizator obiektywu : 125, 329

Czas kontrolnego wyświetlania : 122

Czas letni : 375

Czułość → Czułość ISO

Czułość ISO : 131, 286

Automatyczny zakres (zdjęcia) : 134

Minimalny czas naświetlania dla trybu automatycznej czułości ISO (zdjęcia) : 135

Zakres automatycznej czułości ISO : 134, 582

Zakres czułości ISO : 133, 286

Czułość śledzenia : 530

Czyszczenie (matryca światłoczuła) : 382

Czyszczenie matrycy : 382

D

Dane dla retuszu kurzu : 161

Data/czas : 374

Długie czasy ekspozycji (Bulb) : 106

Dodatkowe czułości

ISO : 131, 133, 286, 588

Dostępna liczba zdjęć : 582

Dostępny czas nagrywania (film) : 586

Dostosowanie przycisków : 538

DPOF (Digital Print Order Format) : 318

Drgania aparatu : 54, 70

Drukowanie

Opcje fotoksiążki : 322

Polecenie wydruku obrazów (DPOF) : 318

Dzieci : 81

E

Effekt filtru (monochromatyczny) : 154

Effekt tonalny (monochromatyczny) : 154

Ekran : 30, 57

Jasność : 373

Ekran informacji o obrazie : 388, 591

Ekspozycja wielokrotna : 165

Ekspozycje w trybie Bulb : 106

Timer funkcji Bulb : 107

Elastyczna preselekcja AE : 104

Elektroniczny wężyk spustowy : 219

Err (kody błędów) : 581

exFAT : 254, 368

F

FAT32 : 254, 368

Filmowanie w trybie HDR : 247

Film poklatkowy : 262

Film : 235

Automatyczna wolna migawka : 288

Av z dokładnością do 1/8 stopnia : 289

Blokada AE : 240

Cyfrowa stabilizacja filmu : 260

Czas nagrywania : 255, 586

Czułość śledzenia w Filmowym

Serwo AF : 282

Edycja : 304

Ekran informacji : 593

Filmowanie w trybie HDR : 247

Filmowy Serwo AF : 280, 282, 283	Formatowanie (inicjalizacja karty) : 367
Film poklatkowy : 262	Fotografowanie bez migotania : 179
Filtr wiatru : 257	Fotografowanie w trybie HDR : 171
Fotografowanie z kadrowaniem : 256	Funkcja Bluetooth : 399, 418
Karty umożliwiające nagrywanie filmów : 585	Adres : 429
Metoda kompresji : 252	Łączenie : 421
Migawki wideo : 274	Funkcja Wi-Fi : 415
Mikrofon : 258	Adres IP : 518
Mikrofon zewnętrzny : 258	Adres MAC : 499
Nagrywanie dźwięku/poziom nagrywanego dźwięku : 257	Android : 420
Nagrywanie z automatyczną regulacją ekspozycji : 239	Camera Connect : 420, 437
Nagrywanie z ręczną regulacją ekspozycji : 241	CANON iMAGE GATEWAY : 473
Obszar rejestrowania : 251	Czyszczenie ustawień komunikacji bezprzewodowej : 498
Odtwarzanie : 301	Drukarka : 461
Prędkość nagrywania : 252	Drukowanie : 464
Przechwytywanie klatek : 306	Edytuj informacje o urządzeniu : 450, 496
Przycisk filmowania : 31	Ekran Informacje wyświetlane : 499
Rozmiar pliku : 254, 586	EOS Utility : 453
Słuchawki : 258	Hasło : 516
Szybkość AF w trybie Filmowy Serwo AF : 283	Historia połączeń : 493, 516
Tłumik : 258	Image Transfer Utility 2 : 458
Wielkość nagrywanego filmu : 249	iOS : 420
Wycinanie pierwszej i ostatniej sceny : 304	Klawiatura wirtualna : 517
Wyjście HDMI : 290, 386	Nastawy sieciowe : 514
Filtr wiatru : 257	Nick : 497
Firmware : 413	Parowanie : 422
Format Full High-Definition (Full HD) (film) : 249	PictBridge : 463
Format obrazu → Kadrowanie fotografii / format obrazu	Ponowne łączenie : 493
	Przełącz sieć : 489
	Sieć : 434, 454, 462
	SSID : 434, 454, 462
	Tryb punktu dostępu aparatu : 492
	Ustawienia Wi-Fi : 516

Usuń informacje o połączeniu : 497

Uwagi : 511

WPS (Zabezpieczona konfiguracja Wi-Fi) : 488

Wysyłanie obrazów spełniających kryteria wyszukiwania : 447, 485

Wysyłanie wszystkich obrazów na karcie : 446, 483

Wyślij wybrane : 443, 480

Wyświetlane obrazy : 450

Wyświetlanie obrazów : 437

Zdalna obsługa : 437

Zlec.wydr.obr. : 467

Zmień rozmiar : 440, 445, 481

Funkcje indywidualne : 523

Funkcje przycisku migawki : 395

Fv (Elastyczna preselekcja AE) : 104

G

Głośnik : 33

Głośność (odtwarzanie filmów) : 302, 303

Gniazdo statywu : 33

Gorąca stopka : 31

GPS : 402

H

H1/H2 (dodatkowe czułości ISO) : 133

[HD] 1280×720 (film) : 249

HDMI : 290, 308, 386

HDMI HDR : 387

Histogram : 349, 391

I

Ikony : 8

Ikony ujęć : 72, 595

Indeks : 300

Informacje o lokalizacji : 402

Informacje o prawach autorskich : 411

Instrukcje bezpieczeństwa : 25

Inteligentna scena auto : 68

IPB : 252

J

Jakość obrazu : 116, 583

Język : 377

JPEG : 116, 583

K

Kadrowanie fotografii / format obrazu : 119, 584

Kadrowanie (obrazy) : 337

Karty : 10, 30, 42

Formatowanie : 367

Ochrona przed zapisem : 42

Pełne formatowanie : 367

Przypomnienie o karcie : 182

Rozwiązywanie problemów : 44, 565

Karty pamięci → Karty

Karty SD/SDHC/SDXC → Karty

Kilka funkcji : 55

Kontrast : 136, 153

Kontrola podświetlenia HDR : 88

Kontrolka dostępu : 43

Korekcja dyfrakcji : 126, 330

Korekcja przesunięcia : 338

Korekta ekspozycji : 129

Korekta ekspozycji lampy : 220, 229

Korekta ekspozycji w trybie M za pomocą automatycznej czułości ISO : 103

Korygowanie aberracji

chromatycznej : 126, 330

Korygowanie dystorsji : 124, 329

Korygowanie jasności

brzegów : 124, 329

Krajobrazy : 79

L

Lampa błyskowa (Speedlite) : 220

Bezpieczna FE : 225

Bezprzewodowo : 227

Blokada ekspozycji lampy : 220

Błysk+dt. czas : 224

Błysk ręczny : 226

Bracketing ekspozycji z lampą
(FEB) : 229

Czas synchronizacji błysku : 221

Funkcje indywidualne : 230

Korekta ekspozycji lampy : 220, 229

Sterowanie lampą (ustawienia
funkcji) : 222

Tryb synchronizacji (pierwsza/druga
zasłona) : 228

Lampy błyskowe producentów innych niż

Canon : 221

Liczba pikseli : 116, 583

LOCK : 58, 407

Logo certyfikatu : 413

Ł

Ładowanie : 40, 558

Ładowarka : 37, 40

M

M (ręczna regulacja ekspozycji) : 102

Maksymalna liczba zdjęć

seryjnych : 118, 583

Małe odległości : 84

Menu : 60

Funkcje indywidualne : 524

Moje menu : 548

Nagrywanie filmu : 236

Odtwarzanie : 294

Procedura wprowadzania
ustawień : 61

Przyciemnione pozycje menu : 63

Ustawienia funkcji : 358

Wykonywanie zdjęć : 111

MF (ręczna regulacja ostrości) : 214

Migawka dotykowa : 163

Migawki wideo : 274

Mikrofon : 258

Mikrofon zewnętrzny : 258

Moje menu : 548

Monochromatyczne : 150

MP4 : 252

Muzyka w tle : 336

N

Naciśnięcie do końca : 54, 395

Naciśnięcie do połowy : 54, 395

Nagrywanie dźwięku/poziom
nagrywanego dźwięku : 257

Narastająco (numery plików) : 364

Nasylenie : 153

Nazwy elementów : 31

Niska (jakość obrazu) : 116

Nocne portrety : 86

Normalna (jakość obrazu) : 116

NTSC : 252, 378

Numer seryjny : 33

O

Obiektyw : 48, 50

Cyfrowy optymalizator

obiektywu : 125, 329

Korekcja aberracji

obiektywu : 123, 329

Korekcja dyfrakcji : 126, 330

Korygowanie aberracji

chromatycznej : 126, 330

Korygowanie dystorsji : 124, 329

Korygowanie jasności

brzegów : 124, 329

Przełącznik trybu ostrości : 48, 51

Zwolnienie blokady : 49, 51

Obracanie (obrazy) : 313, 366

Obrazy

Alarm prześwietlenia : 351

Automatyczne obracanie : 366

Automatyczne resetowanie : 365

Histogram : 349

Indeks : 300

Informacje o obrazie : 297, 598

Kryteria wyszukiwania : 345

Narastająco (numery plików) : 364

Numery plików : 363

Ocena : 340

Ochrona obrazów : 310

Odtwarzanie : 293

Powiększanie obrazów : 299

Przeskok wyświetlania (przeglądanie obrazów) : 347

Przesyłanie (do komputera) : 556

Ręczne obracanie : 313

Ręczne resetowanie : 365

Usuwanie : 314

Wyświetlanie punktu AF : 352

Obrobka obrazu RAW : 325

Ocena : 340

Ochrona obrazów : 310

Odtwarzanie : 293

One-Shot AF : 186

Opcje fotoksiążki : 322

Oprogramowanie : 554

Instrukcja obsługi : 555

Ostrość : 153

Ostrość ręczna : 214

Ostrzeżenie o wysokiej

temperaturze : 232, 291

Oszczędzanie energii : 372

Otwór ustalający : 33

P

P (programowa AE) : 96

PAL : 252, 378

Panel dotykowy : 54, 298, 379

Panoramowanie : 82

Pasek : 38

Pierścień sterowania : 58

Pobieranie obrazów na komputer : 556

Początkowy stopień powiększenia /
położenie : 355

Podgląd głębi ostrości : 101

Podstawowy ekran informacji : 597

Podwójne dotknięcie : 298

Pojedyncze zdjęcia : 206

Pokaz przezroczy : 343

Pokrętko główne : 56

Pokrętko szybkiej kontroli : 65

Pokrętko wyboru trybów : 34
 Pomiar centralnie ważony
 uśredniony : 211
 Pomiar punktowy : 211
 Pomiar skupiony : 211
 Pomiar wielosegmentowy : 211
 Pomoc : 396
 Rozmiar tekstu : 397
 Portrety : 77
 Powiększanie obrazów : 195, 214, 299
 Poziomnica elektroniczna : 388
 Preselekcja czasu : 98
 Preselekcja przysłony : 100
 Prędkość nagrywania : 252, 378
 Priorytet atmosfery (AWB) : 142
 Priorytet bieli (AWB) : 142
 Priorytet jasnych partii obrazu : 137
 Priorytet tonu : 137
 Profil ICC : 147
 Programowa AE : 96
 Przesunięcie programu : 97
 Przechwytywanie klatek : 306
 Przechwytywanie klatek 4K : 306
 Przeciąganie : 64
 Przeglądanie obrazów (przeskok
 wyświetlania) : 347
 Przełącznik trybu ostrości : 48, 51
 Przeskok wyświetlania : 347
 Przestrzeń kolorów : 147, 329
 Przewodnik po funkcjach : 370
 Przewodnik trybów : 369
 Przycinanie bieli : 351
 Przycisk INFO : 59
 Przycisk M-Fn : 55

Przycisk start AF : 55
 Przyrosty nastaw ekspozycji : 526
 Punkt AF powiązany z orientacją : 534

R

Ramka obszarowego AF : 80, 81, 192
 RAW : 116, 117
 RAW+JPEG : 116, 583
 Redukcja szumów zdjęć seryjnych : 157
 Redukcja zakłóceń
 Długie czasy naświetlania : 159
 Wysoka czułość ISO : 157
 Redukcja zakłóceń długiego czasu
 naświetlania : 159
 Redukcja zakłóceń – high ISO : 157
 Regulacja dioptrii : 52
 Regulacja dioptrii : 52
 Regulacja kąta : 45
 Spust migawki : 45
 Regulacja ostrości → AF
 Ręczna ostrość dla obiektywu : 200
 Ręczna regulacja ekspozycji : 102
 Ręczna regulacja ostrości : 214
 Ręczne resetowanie : 365
 Ręczny balans według wzorca bieli : 143
 Rozmiar pliku : 254, 583, 586
 Rozszerzanie punktu AF : 189, 193
 Rozszerzenie pliku : 116, 252
 Rozwiązywanie problemów : 562

S

Samowyzwalacz : 209
 Samowyzwalacz interwałowy : 176
 <SCN> (Specjalne ujęcie) : 34, 75

Sekwencja

AEB (sekwencja naświetlania) : 129
Bracketing ekspozycji z lampą (FEB) : 229
Bracketing ostrości : 202
Sekwencja balansu bieli : 146
Serie zdjęć : 206
Servo AF
Filmowy Servo AF : 280, 282, 283
SERVO : 186
Wstępny punkt AF : 535
SERVO (Servo AF) : 186
Słuchawki : 258
Sport : 80
sRGB : 147
Standard TV : 378
Strefa czasowa : 374
Strefa podstawowa : 34
Strefa twórcza : 35
Strefowy AF : 189, 193
Styki lampy błyskowej : 31
Styl obrazów : 148, 152, 155
Sygnal „bip” (sygnalizator dźwiękowy) : 380
Sygnal dotyku : 380
Symulacja ekspozycji : 139
Synchronizacja z drugą zasłoną : 228
Synchronizacja z pierwszą zasłoną : 228
Szybka seria zdjęć : 206
Szybkie nastawy : 65
Szybkie wyświetlanie : 181

Ś

Śledzenie przyspieszania/ zwalniania : 531
Średnia (jakość obrazu) : 116

T

Temperatura barwowa : 144
Timer pomiarowy : 138
Tłumik : 258
Ton koloru : 153
Tryb błysku : 226
Tryb cichy : 89
Tryb Eco : 371
Tryb fotografowania
<A+> (inteligentna scena auto) : 68
Av (preselekcja przysłony) : 100
B (Bulb) : 106
<C1>/<C2>/<C3> (Własny tryb fotografowania) : 408
Fv (Elastyczna preselekcja AE) : 104
M (ręczna regulacja ekspozycji) : 102
P (programowa AE) : 96
SCN (tryb specjalnego ujęcia) : 75
Tv (Preselekcja czasu) : 98
Tryb pomiaru : 211
Tryb specjalnego ujęcia (SCN) : 75
Tryb synchronizacji : 228
Tryb wyzwalania migawki : 206
Tv (Preselekcja czasu) : 98
Twarz+Śledzenie : 188, 191
Tworzenie/wybieranie folderu : 361
Twórcze wspomaganie : 73, 331

U

- Uchwyt przedłużający : 560
- UHS-II/UHS-I : 10
- Ustawienia domyślne : 410
 - Dostosowywanie operacji : 546
 - Funkcje indywidualne : 546
 - Moje menu : 551
 - Nastawy lampy : 230
 - Własny tryb fotografowania : 408
- Ustawienia komunikacji
bezprowodowej : 398, 415
- Ustawienia wyświetlania : 394
- Usuwanie (obrazy) : 314
- UTC (uniwersalny czas
koordynowany) : 406

W

- Widok zmniejszony : 300
- Wizjer : 64
 - Ekran informacji : 389
 - Format wyświetlania : 393
 - Wyświetlanie pionowe : 390
 - Wyświetlanie siatki : 390
- Wizjer wyłączony : 372
- Własny tryb fotografowania : 408
- Wolna seria zdjęć : 207
- Wskaźnik poziomu ekspozycji : 102, 592
- Wyjście HDMI : 290
- Wymagania dotyczące karty : 253, 585
- Wyróżnianie MF : 216
- Wysoka (jakość obrazu) : 116
- Wysoka (Jakość obrazu) : 116
- Wysoki zakres dynamiki → HDR
- Wyszukiwanie obrazu : 345

- Wyświetlacz wyłączony : 372
- Wyświetlanie na ekranie telewizora : 308
- Wyświetlanie pojedynczego obrazu : 296
- Wyświetlanie siatki : 353, 390

Z

- Zakres fotografowania : 391
- Zasilanie : 46
 - Automatyczne wyłączanie : 372
 - Dane akumulatora : 381
 - Dostępna liczba zdjęć : 582
 - Ładowanie : 558
 - Ładowanie : 40
 - Stan akumulatora : 47
- Zdalne sterowanie : 217
- Zdjęcia nocne z ręki : 87
- Zdjęcie grupowe : 78
- Zespolona stabilizacja filmu : 261
- Zewnętrzna lampa Speedlite → Lampa
błyskowa
- Złącze cyfrowe : 32, 556
- Złącze USB (cyfrowe) : 32, 556
- Złącze zdalnego wyzwalania : 32, 219
- Zmiana rozmiaru : 339
- Znacznik oceny : 340
- Zwalnianie migawki bez karty : 182

Ż

- Żywność : 85



CANON INC.

30-2 Shimomaruko 3-chome, Ohta-ku, Tokyo 146-8501, Japonia

Europa, Afryka i Bliski Wschód

CANON EUROPA N.V.

Bovenkerkerweg 59, 1185 XB Amstelveen, Holandia

Aby uzyskać adres lokalnego biura firmy Canon, skorzystaj z karty gwarancyjnej lub ze strony internetowej www.canon-europe.com/Support

W krajach europejskich produkt i dołączoną gwarancję dostarcza Canon Europa N.V.

Opisy zawarte w instrukcji obsługi są aktualnymi opisami z października 2018. Aby uzyskać informacje dotyczące zgodności ze sprzętem wyprodukowanym po tej dacie, należy skontaktować się z dowolnym punktem serwisowym firmy Canon. Najnowszą wersję instrukcji obsługi można znaleźć w witrynie internetowej firmy Canon.