

Instrukcja użytkowania

Pralka



Przed ustawieniem - instalacją - uruchomieniem należy **konieczn**ie przeczytać instrukcję użytkowania. Dzięki temu można uniknąć zagrożeń i uszkodzeń urządzenia.

Spis treści

Ochrona środowiska naturalnego	6
Wskazówki bezpieczeństwa i ostrzeżenia	7
Obsługa pralki	14
Panel sterowania	14
Wyświetlacz dotykowy i przyciski dotykowe.....	14
Menu główne	15
Przykłady obsługi	16
Pierwsze uruchomienie	18
Usuwanie folii ochronnej i naklejek reklamowych	18
Miele@home	19
1. Ustawianie języka wyświetlacza.....	20
2. Instalacja Miele@home	20
3. Ustawianie formatu czasu	21
4. Usuwanie zabezpieczenia transportowego.....	21
5. Pierwsze uruchomienie TwinDos.....	22
6. Uruchamianie programu do kalibracji.....	25
Pranie przyjazne dla środowiska	26
Zużycie energii i wody	26
Zużycie środków piorących.....	26
Wskazówka przy następującym po praniu suszeniu maszynowym	26
EcoFeedback.....	27
1. Przygotowanie prania	28
2. Wybieranie programu	29
3. Wybieranie ustawień programowych	30
4. Załadunek pralki	32
5. Dodawanie środków piorących	33
TwinDos.....	33
Szuflada na środki piorące	35
Dozowanie w kapsułkach (Cap)	37
6. Start programu - koniec programu	39
Wirowanie	40
Ilość obrotów wirowania końcowego w programie prania	40
Wirowanie między płukaniem	41

Przegląd programów	42
Funkcje dodatkowe	50
Quick	50
Eco	50
Woda plus	50
Dodatkowe płukanie.....	50
SingleWash.....	50
Pranie wstępne	50
Namaczanie.....	51
Intensywny	51
AllergoWash	51
Bardzo łagodnie	51
Wyciszenie.....	51
W wodzie.....	51
Przegląd programów prania - Funkcje dodatkowe	52
Przebieg programu	54
PowerWash 2.0	56
Zmiana przebiegu programu	57
Przerywanie programu.....	57
Wstrzymywanie programu.....	57
Zmiana programu	57
Dokładanie/wyjmowanie prania.....	57
Symbole konserwacyjne	58
Ulubione programy	59
Asystent prania	60
Timer	61
SmartStart	62
Środki piorące	63
Prawidłowy dobór środków piorących	63
Odkamieniacz.....	63
Pomoc w dozowaniu	63
Środki wykańczające.....	63
Zalecane środki piorące Miele.....	65
Zalecenia dotyczące środków piorących zgodnie z rozporządzeniem (EU) nr 1015/2010	66

Spis treści

Czyszczenie i konserwacja	67
Czyszczenie obudowy i panelu sterowania.....	67
Czyszczenie szuflady na środki piorące.....	67
Czyszczenie bębna (Wskaz. higien.)	69
Pielęgnacja TwinDos	69
Czyszczenie sitka w dopływie wody	70
Co robić, gdy	71
Nie można uruchomić żadnego programu	71
Komunikaty błędu po przerwaniu programu	72
Komunikaty błędu po zakończeniu programu.....	73
Komunikaty lub usterki systemu TwinDos.....	75
Usterki systemu TwinDos	76
Ogólne problemy z pralką	77
Niezadowolające efekty prania.....	80
Nie można otworzyć drzwiczek.....	81
Otwieranie drzwiczek przy zatkany odpływie i/lub braku prądu	82
Serwis	84
Kontakt w przypadku wystąpienia usterki.....	84
Wyposażenie dodatkowe	84
Gwarancja	84
Ustawianie i podłączanie	85
Widok z przodu	85
Widok z tyłu.....	86
Miejsce ustawienia	87
Przenoszenie pralki na miejsce ustawienia	87
Usuwanie zabezpieczenia transportowego.....	87
Montaż zabezpieczenia transportowego.....	89
Wyrównywanie	90
Wykręcanie i kontrowanie nóżek	90
Zabudowa pod blatem roboczym	91
Słupek pralka-suszarka	91
System zabezpieczający przed wylaniem wody	92
Dopływ wody.....	94
Odpływ wody	96
Podłączenie elektryczne	97
Dane techniczne	98
Deklaracja zgodności	99
Karta produktu do pralek dla gospodarstw domowych.....	100

Dane eksploatacyjne	102
Wskazówka do testów porównawczych	103
Ustawienia	104
Wybór ustawień.....	104
Modyfikacja ustawień.....	104
Kończenie ustawień.....	104
Obsługa / Wskazania ▾	105
Język ▾	105
Zużycie	105
Kod PIN	105
Pamięć.....	106
Czas	106
Głośność	106
Jasność wyświetlacza	106
Jednostki temperatury.....	106
Wyłączanie wskazań	106
Przebieg programu	107
TwinDos	107
Zabrudzenie.....	107
Poziom Woda plus.....	107
Maks. poziom płukania.....	108
Czas namaczania	108
Czas prania wst. Bawełna	108
Rytm łagodny	108
Bez zagnieień	108
Połączenia sieciowe	109
Miele@home	109
SmartGrid	110
Obsługa zdalna.....	110
RemoteUpdate	111
Warunki instalacyjne.....	112
Niskie ciśnienie wody	112
Schładzanie kąpeli.....	112
Obniżenie temperatury	112
Wyposażenie dodatkowe	113
Środki piorące	113
Specjalne środki piorące	114
Środki do konserwacji tkanin	114
Środki dodatkowe	115
Konserwacja urządzenia	115

Ochrona środowiska naturalnego

Utylizacja opakowania transportowego

Opakowanie chroni urządzenie przed uszkodzeniami podczas transportu. Materiały, z których wykonano opakowanie zostały specjalnie dobrane pod kątem ochrony środowiska i techniki utylizacji i dlatego nadają się do ponownego wykorzystania.

Zwrot opakowań do obiegu materiałowego pozwala na zaoszczędzenie surowców i zmniejsza nagromadzenie odpadów.

Utylizacja starego urządzenia

To urządzenie, zgodnie z Dyrektywą Europejską 2002/96/WE oraz polską Ustawą o zużytych sprzęcie elektrycznym i elektronicznym, jest oznaczone symbolem przekreślonego kontenera na odpady.



Takie oznakowanie informuje, że sprzęt ten, po okresie jego użytkowania, nie może być umieszczany razem z innymi odpadami domowymi. Użytkownik jest zobowiązany do oddania go prowadzącym zbieranie zużytego sprzętu elektrycznego i elektronicznego. Prowadzący zbieranie, w tym lokalne punkty zbiórki, sklepy oraz gminne jednostki, tworzą odpowiedni system umożliwiający oddanie takiego sprzętu. Właściwe postępowanie ze zużyтым sprzętem elektrycznym i elektronicznym przyczynia się do uniknięcia konsekwencji szkodliwych dla zdrowia ludzi i środowiska naturalnego, wynikających z obecności składników niebezpiecznych oraz z niewłaściwego składowania i przetwarzania.

Proszę zatroszczyć się o to, aby stare urządzenie było zabezpieczone przed dziećmi do momentu odtransportowania.

Wskazówki bezpieczeństwa i ostrzeżenia

Ta pralka spełnia wymagania obowiązujących przepisów bezpieczeństwa. Nieprawidłowe użytkowanie może jednak doprowadzić do wystąpienia uszkodzeń i zagrożeń.

Przed pierwszym użyciem pralki należy przeczytać instrukcję użytkowania. Zawiera ona ważne wskazówki dotyczące bezpieczeństwa, użytkowania i konserwacji urządzenia. Dzięki temu można uniknąć zagrożeń i uszkodzeń pralki.

Instrukcję użytkowania należy zachować do dalszego wykorzystania i przekazać ją ewentualnemu następnemu posiadaczowi wraz z urządzeniem.

Użytkowanie zgodne z przeznaczeniem

- ▶ Ta pralka jest przeznaczona do stosowania w gospodarstwach domowych i w warunkach domowych.
- ▶ Ta pralka nie jest przeznaczona do użytkowania na zewnątrz pomieszczeń.
- ▶ Stosować pralkę wyłącznie w domowym zakresie i tylko do prania takich tekstyliów, które są oznaczone przez producenta na etykiecie konserwacyjnej jako nadające się do prania. Wszelkie inne zastosowania są niedozwolone. Firma Miele nie odpowiada za szkody wynikłe ze stosowania niezgodnego z przeznaczeniem lub spowodowane nieprawidłową obsługą urządzenia.
- ▶ Osoby, które ze względu na upośledzenie psychiczne, umysłowe lub fizyczne, czy też brak doświadczenia lub niewiedzę, nie są w stanie bezpiecznie obsługiwać urządzenia, nie mogą z niego korzystać bez nadzoru lub wskazań osoby odpowiedzialnej.

Wskazówki bezpieczeństwa i ostrzeżenia

Dzieci w gospodarstwie domowym

- ▶ Dzieci poniżej ósmego roku życia należy trzymać z daleka od pralki, chyba że są pod stałym nadzorem.
- ▶ Dzieciom powyżej ósmego roku życia wolno używać pralki bez nadzoru tylko wtedy, gdy jej obsługa została im objaśniona w takim stopniu, że mogą z niej bezpiecznie korzystać. Dzieci muszą być w stanie rozpoznać i zrozumieć możliwe zagrożenia wynikające z nieprawidłowej obsługi.
- ▶ Dzieci nie mogą przeprowadzać zabiegów czyszczenia lub konserwacji pralki bez nadzoru.
- ▶ Proszę nadzorować dzieci przebywające w pobliżu urządzenia. Nigdy nie pozwalać dzieciom na zabawy urządzeniem.

Bezpieczeństwo techniczne

- ▶ Przestrzegać wskazówek zamieszczonych w rozdziale „Ustawianie i podłączanie” oraz w rozdziale „Dane techniczne”.
- ▶ Przed ustawieniem pralki należy ją skontrolować pod kątem widocznych uszkodzeń. Uszkodzonej pralki nie należy instalować ani uruchamiać.
- ▶ Przed podłączeniem pralki należy koniecznie porównać dane przyłączeniowe na tabliczce znamionowej (zabezpieczenie, napięcie i częstotliwość prądu) z parametrami sieci elektrycznej. W razie wątpliwości należy zasięgnąć porady wykwalifikowanego elektryka.
- ▶ Niezawodna i bezpieczna praca pralki jest zagwarantowana tylko wtedy, gdy pralka jest podłączona do publicznej sieci elektrycznej.

Wskazówki bezpieczeństwa i ostrzeżenia

▶ Elektryczne bezpieczeństwo urządzenia jest zagwarantowane tylko wtedy, gdy pralka zostanie podłączona do przepisowej instalacji ochronnej.

To bardzo ważne, żeby ten podstawowy środek bezpieczeństwa był sprawny, a w razie wątpliwości należy zlecić przeprowadzenie kontroli instalacji domowej przez specjalistę.

Firma Miele nie może zostać pociągnięta do odpowiedzialności za szkody spowodowane przez brak lub przerwanie przewodu ochronnego.

▶ Ze względów bezpieczeństwa nie należy stosować przedłużaczy, gniazd wielokrotnych itp. (zagrożenie pożarowe przez przegrzanie).

▶ Uszkodzone podzespoły mogą zostać wymienione wyłącznie na oryginalne części zamienne Miele. Tylko w przypadku takich części firma Miele może zagwarantować spełnienie wymagań bezpieczeństwa w pełnym zakresie.

▶ Należy zawsze zagwarantować dostępność wtyczki, żeby istniała możliwość odłączenia pralki od zasilania.

▶ Nieprawidłowo przeprowadzone naprawy mogą się stać przyczyną poważnych zagrożeń dla użytkownika, za co producent nie przejmuje odpowiedzialności. Naprawy mogą być przeprowadzane wyłącznie przez specjalistów autoryzowanych przez firmę Miele, w przeciwnym razie w przypadku wystąpienia kolejnych usterek nie będą uwzględniane roszczenia gwarancyjne.

▶ Gdy uszkodzony jest przewód zasilający, musi on zostać wymieniony przez specjalistę autoryzowanego przez producenta, żeby uniknąć zagrożeń dla użytkownika.

Wskazówki bezpieczeństwa i ostrzeżenia

- ▶ W przypadku wystąpienia awarii lub podczas czyszczenia i konserwacji urządzenie jest tylko wtedy odłączone od sieci, gdy:
 - wtyczka urządzenia jest wyjęta z gniazdka,
 - odpowiedni bezpiecznik instalacji domowej jest wyłączony,
 - odpowiedni bezpiecznik topikowy jest całkowicie wykręcony z oprawki.
- ▶ System ochrony przed zalaniem chroni przed szkodami wodnymi tylko wtedy, gdy spełnione są następujące warunki:
 - prawidłowe podłączenie do wody i prądu,
 - w przypadku widocznych uszkodzeń pralka musi bezzwłocznie zostać przywrócona do stanu wyjściowego.
- ▶ Dynamiczne ciśnienie wody musi wynosić przynajmniej 100 kPa i nie może przekraczać 1000 kPa.
- ▶ To urządzenie nie może być użytkowane w miejscach niestacjonarnych (np. na statkach).
- ▶ Nie podejmować w pralce żadnych zmian, które nie są wyraźnie dozwolone przez firmę Miele.
- ▶ Ze względu na szczególne wymagania (np. dotyczące temperatury, wilgotności, odporności chemicznej, odporności na ścieranie i wibracji) ta pralka jest wyposażona w specjalne elementy świetlne. Te specjalne elementy świetlne mogą być wykorzystywane tylko w przewidzianych dla nich zastosowaniach. Nie nadają się one do oświetlania pomieszczeń. Wymiana może zostać przeprowadzona wyłącznie przez specjalistę autoryzowanego przez firmę Miele lub przez serwis Miele.

Prawidłowe użytkowanie

- ▶ Nie ustawiać pralki w pomieszczeniach zagrożonych mrozem. Zamrożone węże mogą ulec pęknięciu lub rozerwaniu, natomiast sprawność części elektronicznych może się obniżyć w ujemnych temperaturach.
- ▶ Przed uruchomieniem należy usunąć zabezpieczenie transportowe z tylnej ścianki urządzenia (patrz rozdział „Ustawianie i podłączanie“, punkt „Usuwanie zabezpieczenia transportowego“). Podczas wirowania pozostawione zabezpieczenie może spowodować uszkodzenie pralki i stojących obok urządzeń/mebli.
- ▶ W przypadku dłuższej nieobecności (np. w czasie urlopu), należy zamykać zawór wody, szczególnie wtedy, gdy w pobliżu brak jest w podłodze kratki ściekowej.
- ▶ Niebezpieczeństwo zalania!
Przed zawieszeniem węża odpływowego w umywalce należy się upewnić, czy prędkość spływania wody jest wystarczająca. Zabezpieczyć wąż odpływowy przed ześlizgnięciem. Siła odrzutu wypływającej wody może go wypchnąć z umywalki.
- ▶ Zwrócić uwagę na to, żeby wraz z odzieżą nie zostały uprane żadne obce ciała (np. gwoździe, igły, monety, spinacze biurowe). Mogą one uszkodzić podzespoły urządzenia (np. bęben, zbiornik), co z kolei może doprowadzić do uszkodzenia prania.

Wskazówki bezpieczeństwa i ostrzeżenia

- ▶ Zachować ostrożność przy otwieraniu drzwiczek po stosowaniu funkcji pary. Zachodzi ryzyko odniesienia oparzeń przez wydobywającą się parę i wysokie temperatury na powierzchni bębna oraz na szybie drzwiczek. Proszę się cofnąć i poczekać, aż para się ulotni.
- ▶ Maksymalna wielkość ładunku wynosi 9 kg (suchego prania). W niektórych programach maksymalna wielkość ładunku jest mniejsza, co można sprawdzić w rozdziale „Przegląd programów“.
- ▶ Przy prawidłowym dozowaniu środków piorących odkamienianie pralki nie jest konieczne. Jeśli jednak pralka mimo wszystko zostanie zakamieniona, należy zastosować środek odkamieniający na bazie naturalnego kwasu cytrynowego. Firma Miele zaleca odkamieniacz Miele, który można nabyć w sklepie internetowym Miele, w sklepach specjalistycznych lub w serwisie firmy Miele. Należy ściśle przestrzegać instrukcji zastosowania odkamieniacza.
- ▶ Tekstylia, które zostały poddane działaniu środków czyszczących zawierających rozpuszczalniki, przed praniem muszą zostać dobrze wypłukane w czystej wodzie.
- ▶ Nigdy nie stosować w pralce środków czyszczących zawierających rozpuszczalniki (jak np. benzyna). Podzespoły urządzenia mogą ulec uszkodzeniu i mogą się wytworzyć trujące opary. Zagrożenie pożarowe i wybuchowe!
- ▶ Nigdy nie stosować przy ani na pralce środków czyszczących zawierających rozpuszczalniki (jak np. benzyna). Pod wpływem kontaktu powierzchnie z tworzyw sztucznych mogą zostać uszkodzone.
- ▶ Środki farbujące muszą być przeznaczone do zastosowania w pralkach i mogą być stosowane wyłącznie w domowym zakresie. Proszę ściśle przestrzegać wskazówek producenta dotyczących stosowania.

Wskazówki bezpieczeństwa i ostrzeżenia

- ▶ Związki siarki zawarte w środkach odbarwiających mogą doprowadzić do korozji urządzenia. Środki odbarwiające nie mogą być stosowane w pralce.
- ▶ Jeśli środek piorący dostanie się do oczu, natychmiast obficie przepłukać je letnią wodą. W razie przypadkowego połknięcia natychmiast zasięgnąć porady lekarskiej. Osoby z uszkodzeniami skóry lub z wrażliwą skórą powinny unikać kontaktu ze środkami piorącymi.

Wyposażenie

- ▶ Elementy wyposażenia mogą zostać dobudowane lub wbudowane tylko wtedy, gdy jest to wyraźnie dopuszczone przez firmę Miele. Jeśli obce wyposażenie zostanie dobudowane lub wbudowane, przepadają roszczenia wynikające z gwarancji, rękojmi i/lub odpowiedzialności za produkt.
- ▶ Suszarki Miele i pralki Miele mogą być ustawiane w słupku. W tym celu wymagany jest dostępny jako wyposażenie dodatkowe zestaw połączeniowy Miele. Należy zwrócić uwagę na to, czy zestaw połączeniowy pasuje do posiadanej suszarki Miele i pralki Miele.
- ▶ Zwrócić uwagę, czy dostępny jako wyposażenie dodatkowe cokol Miele pasuje do tej pralki.

Firma Miele nie może zostać pociągnięta do odpowiedzialności za szkody, które zostaną spowodowane w wyniku nieprzestrzegania wskazówek bezpieczeństwa i ostrzeżeń.

Obsługa pralki

Panel sterowania

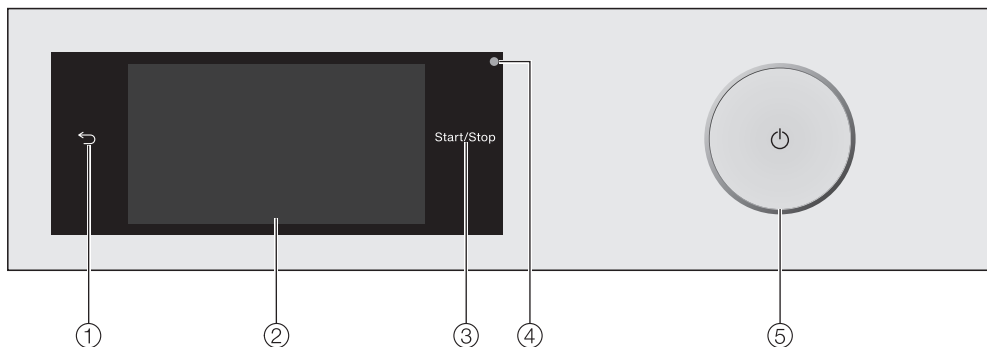

- ① **Przycisk dotykowy** ←
Przełącza jeden poziom menu z powrotem.
- ② **Wyświetlacz dotykowy**
- ③ **Przycisk dotykowy Start/Stop**
Naciśnięcie przycisku dotykowego *Start/Stop* uruchamia wybrany program lub przerywa uruchomiony program. Przycisk dotykowy pulsuje światłem, gdy tylko program może zostać uruchomiony, i świeci się stale po uruchomieniu programu.
- ④ **Złącze optyczne**
Służy serwisowi jako punkt kontrolny i dostępowy.
- ⑤ **Przycisk** ⏻
Do włączania i wyłączenia pralki. Pralka wyłącza się automatycznie ze względu na oszczędzanie energii. Wyłączenie następuje w ciągu 15 minut po zakończeniu programu/ochrony przed zagniataniem lub po włączeniu, jeśli nie nastąpi dalsza obsługa.

Wyświetlacz dotykowy i przyciski dotykowe

Przyciski dotykowe ← i *Start/Stop* oraz przyciski dotykowe na wyświetlaczu reagują na dotykanie końcami palców.

Wyświetlacz dotykowy może zostać zarysowany przez spiczaste lub ostre przedmioty, jak np. długopis.
Dotykać wyświetlacza dotykowego wyłącznie palcami.

Menu główne

Po włączeniu pralki na wyświetlaczu pojawia się menu główne.

Z menu głównego można się dostać do wszystkich ważnych podmenu.

Po naciśnięciu przycisku dotykowego  w każdej chwili można się dostać z powrotem do menu głównego. Ustawione wcześniej wartości nie zostaną zapamiętane.



Menu główne - strona 1

Przeciągnięcie palcem po wyświetlaczu spowoduje przewinięcie do drugiej strony menu głównego.



Menu główne - strona 2

Programy

Do wybierania programów piorących.

☆ Ulubione programy

Istnieje możliwość zapamiętania nawet 12 indywidualnie dostosowanych programów piorących (patrz rozdział „Ulubione programy“).

MobileControl

Za pomocą funkcji MobileControl można obsługiwać pralkę zdalnie poprzez aplikację Miele@mobile.

Musi być włączone ustawienie Obsługa zdalna.

Nacisnąć przycisk dotykowy MobileControl i postępować według wskazówek na wyświetlaczu.

Asystent prania

Asystent prania doprowadzi Państwa krok po kroku do wybrania optymalnego programu piorącego dla Państwa prania (patrz rozdział „Asystent prania“).

Ⓞ Konserwacja

W menu Konserwacja znajdują się opcje konserwacyjne dla systemu TwinDos i program Czyszczenie urządzenia (patrz rozdział „Czyszczenie i konserwacja“).

Ustawienia

W menu Ustawienia można dopasować elektronikę pralki do zróżnicowanych wymagań (Patrz rozdział „Ustawienia“).

Obsługa pralki

Przykłady obsługi

Listy wyboru

Menu Programy (wybór pojedynczy)

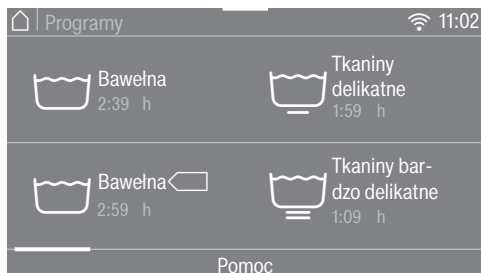

Można przewijać w lewo lub w prawo, przeciągając po ekranie. Należy przy tym położyć palec na wyświetlaczu dotykowym i przesunąć go w wybraną stronę.

Pomarańczowa listwa przewijania ekranu wskazuje, że istnieją dalsze możliwości wyboru.

Nacisnąć nazwę programu, żeby wybrać program prania.

Wyświetlacz przechodzi do menu podstawowego wybranego programu.

Menu Funkcje dodatkowe (wybór wielokrotny)



Można przewijać w lewo lub w prawo, przeciągając po ekranie. Należy przy tym położyć palec na wyświetlaczu dotykowym i przesunąć go w wybraną stronę.

Pomarańczowa listwa przewijania ekranu wskazuje, że istnieją dalsze możliwości wyboru.

Nacisnąć jedną lub kilka funkcji dodatkowych, żeby je wybrać.

Aktualnie wybrane *Funkcje dodatkowe* są zaznaczone na pomarańczowo.

Aby z powrotem odwołać wybór *funkcji dodatkowej*, należy ponownie nacisnąć *funkcję dodatkową*.

Naciśnięcie przycisku dotykowego *OK* spowoduje aktywację zaznaczonych *funkcji dodatkowych*.

Ustawianie wartości liczbowych

W niektórych menu można ustawiać wartości liczbowe.

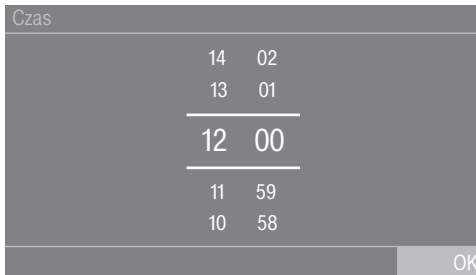

Wprowadzić liczby przez przeciągnięcie do góry lub do dołu. Położyć palec na cyfrze do zmiany i przesunąć go w wybraną stronę. Naciśnięcie przycisku dotykowego OK spowoduje zaakceptowanie ustawionych wartości liczbowych.

Wskazówka: Gdy naciśnie się cyfrę krótko, zostaje wyświetlony blok numeryczny. Po wprowadzeniu prawidłowej wartości przycisk dotykowy OK zostaje zaznaczony na zielono.

Wysuwane menu

W wysuwanym menu można wyświetlić różne informacje, np. dotyczące programu prania.



Dotknąć pośrodku górnej krawędzi ekranu i przeciągnąć palec po wyświetlaczu do dołu.

Wyświetlanie pomocy

W niektórych menu w dolnym wierszu wyświetlacza pokazywana jest pozycja Pomoc.

- Nacisnąć przycisk dotykowy Pomoc, żeby wyświetlić wskazówki.
- Nacisnąć przycisk dotykowy Zamknij, żeby powrócić do poprzedniego ekranu.

Opuszczanie poziomu menu

- Nacisnąć przycisk dotykowy ↶, żeby się dostać do poprzedniego ekranu.

Wszystkie wprowadzenia, które zostały wcześniej dokonane, ale nie zostały potwierdzone za pomocą OK, nie zostaną zapamiętane.

Pierwsze uruchomienie

⚠ Szkody przez nieprawidłowe ustawienie i podłączenie.

Nieprawidłowe ustawienie i podłączenie pralki może doprowadzić do wyrządzenia poważnych szkód rzeczowych.

Proszę przestrzegać wskazówek zamieszczonych w rozdziale „Ustawianie i podłączanie”.

Na tej pralce został przeprowadzony kompleksowy test funkcjonalny, dlatego w bębnie znajduje się reszтка wody.

Usuwanie folii ochronnej i naklejek reklamowych

■ Usunąć:

- folię ochronną z drzwiczek
- wszystkie naklejki reklamowe (o ile występują) z frontu i pokrywy

Nie usuwać naklejek, które są widoczne po otwarciu drzwiczek (jak np. tabliczka znamionowa).

Wymywanie z bębna wkładów ze środkami piorącymi i kabłąka

W bębnie znajdują się dwa wkłady ze środkami piorącymi dla automatycznego dozowania środków piorących i kabłąka dla węża odpływowego.

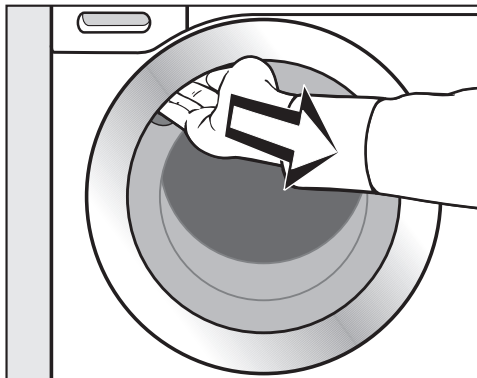

- Chwycić za zagłębienie uchwytu i pociągnąć drzwiczki.
- Wyjąć oba wkłady i kabłąk.

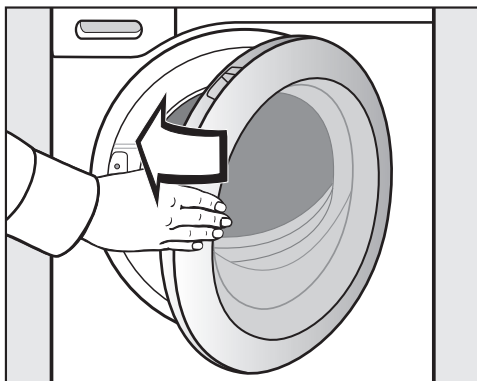

- Zamknąć drzwiczki z lekkim rozmachem.

Miele@home

Państwa pralka jest wyposażona w zintegrowany moduł Wi-Fi.

Aby z niego korzystać, potrzebne są:

- sieć Wi-Fi
- aplikacja Miele@mobile
- konto użytkownika Miele (konto użytkownika można utworzyć poprzez aplikację Miele@mobile)

Aplikacja Miele@mobile przeprowadzi Państwa przez proces tworzenia połączenia pomiędzy pralką i domową siecią Wi-Fi.

Po połączeniu pralki z siecią Wi-Fi, korzystając z aplikacji można przykładowo przeprowadzić następujące działania:

- zdalnie obsługiwać pralkę
- wywoływać informacje o stanie roboczym swojej pralki
- wywoływać wskazówki dotyczące przebiegu programu pralki

Połączenie pralki z siecią Wi-Fi powoduje podwyższenie zużycia energii, także wtedy, gdy pralka jest wyłączona.

Proszę się upewnić, że w miejscu ustawienia pralki dostępna jest lokalna sieć Wi-Fi o wystarczającej mocy sygnału.

Sterowanie głosem

Pralka może być również kontrolowana i sterowana głosem, np. za pomocą Amazon Alexa. Warunkiem jest, żeby pralka była zarejestrowana na koncie użytkownika w aplikacji Miele@mobile.

Dalsze informacje dotyczące sterowania głosem można znaleźć na stronie internetowej Miele.

Aplikacja Miele@mobile

Aplikację Miele@mobile można bezpłatnie pobrać z Apple App Store® lub z Google Play Store™.



Pierwsze uruchomienie

Włączanie pralki

- Nacisnąć przycisk .

Pojawia się ekran powitalny.

Wyświetlacz przeprowadzi Państwa przez **6 kroków** pierwszego uruchomienia.

1. Ustawianie języka wyświetlacza

Pojawia się prośba o ustawienie języka wyświetlacza. Przystawienie języka jest możliwe także w późniejszym terminie poprzez menu Ustawienia.



- Przewijać w prawo lub w lewo, aż pojawi się żądany język.
- Nacisnąć przycisk dotykowy żądanego języka.

Wybrany język zostaje zaznaczony na pomarańczowo i wyświetlacz przechodzi do konfiguracji Miele@home.

2. Instalacja Miele@home

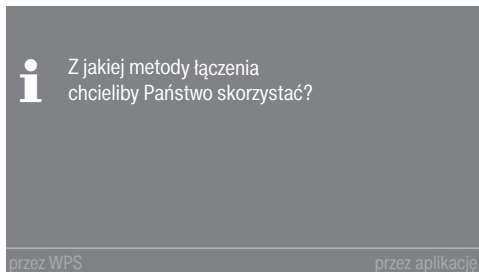

- Wybrać żądaną metodę połączenia.

Wyświetlacz i aplikacja Miele@home przeprowadzą Państwa przez dalsze kroki.

3. Ustawianie formatu czasu

Godzina może być wyświetlana w trybie 24- lub 12-godz.

- Wybrać żądany format czasu i potwierdzić przyciskiem dotykowym **OK**.

Wyświetlacz przechodzi do ustawień godziny.

Ustawianie godziny

To wezwanie jest wyświetlane tylko wtedy, gdy pralka nie została jeszcze połączona z siecią Wi-Fi.

Przy podłączaniu do sieci Wi-Fi godzina zostaje ustawiona automatycznie.

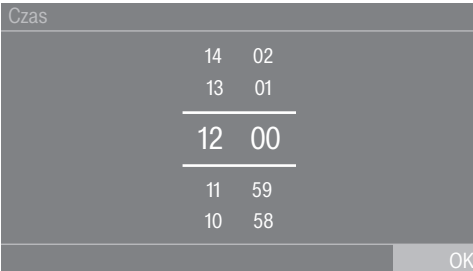

- Położyć palec na cyfrze do zmiany i przesunąć go w wybraną stronę.
- Potwierdzić przyciskiem dotykowym **OK**.

4. Usuwanie zabezpieczenia transportowego

⚠ Szkody przez nie usunięte zabezpieczenie transportowe.

Nie usunięte zabezpieczenie transportowe może doprowadzić do uszkodzeń pralki i stojących obok mebli/urządzeń.

Usunąć zabezpieczenie transportowe zgodnie z opisem w rozdziale „Ustawianie i podłączanie“.

- Potwierdzić usunięcie zabezpieczenia transportowego przez naciśnięcie przycisku **OK**.

Na wyświetlaczu pojawia się komunikat:

i Usunąć zabezpieczenie transportowe i przestrzegać "Wskazówek bezpieczeństwa" i "Pierwszego uruchomienia." w instrukcji użytkownika.

- Potwierdzić komunikat za pomocą przycisku dotykowego **OK**.

Wyświetlacz przechodzi do konfiguracji TwinDos.

Pierwsze uruchomienie

5. Pierwsze uruchomienie TwinDos

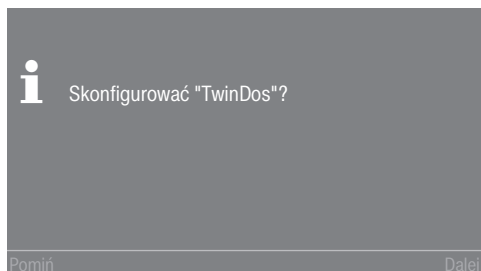

- Nacisnąć przycisk dotykowy Dalej, żeby od razu skonfigurować TwinDos.

Wskazówka: Jeśli konfiguracja ma zostać przeprowadzona w późniejszym terminie, należy nacisnąć przycisk dotykowy Pomiń. Na wyświetlaczu pojawia się komunikat:

i Późniejsza konfiguracja jest możliwa w menu "Ustawienia" / "TwinDos".

Potwierdzić za pomocą przycisku dotykowego OK.

Ustawienia dla komory ①

W dalszej kolejności zostaną opisane ustawienia dla Miele UltraPhase 1 i Miele UltraPhase 2. Ustawianie innych środków piorących jest podobne.

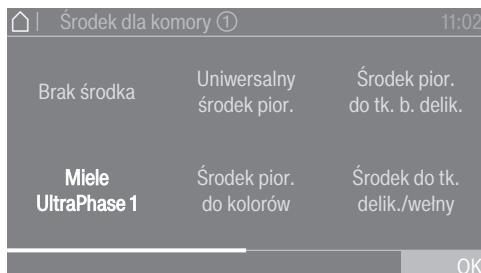



- Nacisnąć przycisk dotykowy Miele UltraPhase 1.

Na wyświetlaczu pojawia się komunikat:
i Proszę wprowadzić zalecenie dozowania swojego środka piorącego dla prania normalnie zabrudzonego. Proszę przy tym zwrócić uwagę na twardość wody.

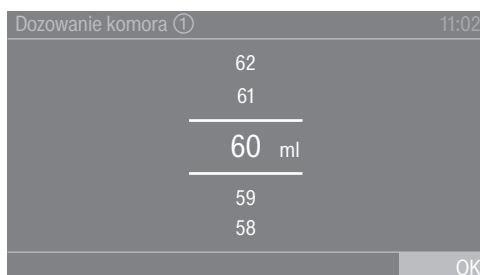
Wielkość dozowania dla UltraPhase 1 jest wstępnie ustawiona dla  (zakres twardości II).



- Potwierdzić wstępnie ustawioną wartość za pomocą przycisku dotykowego OK lub skorygować wartość.

UltraPhase 1		
	Zakres twardości I	48 ml
	Zakres twardości II	60 ml
	Zakres twardości III	72 ml

Na wyświetlaczu pojawia się komunikat:

i Założyć pojemnik ①

Pierwsze uruchomienie

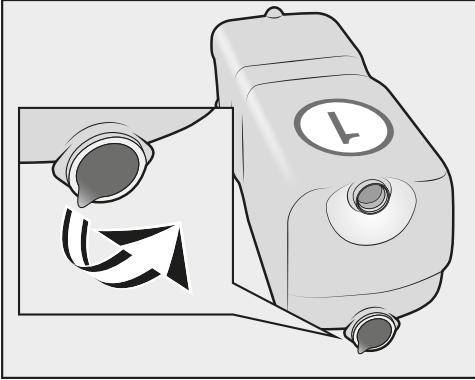

- Usunąć folię lub zaślepkę transportową z wkładu ze środkiem piorącym.

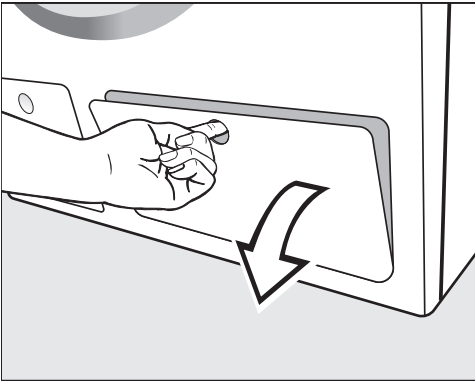

- Otworzyć klapkę zasobnika TwinDos.

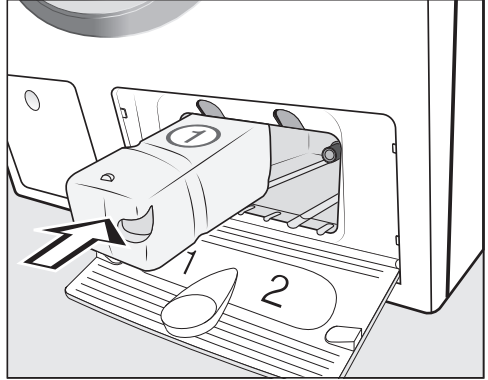

- Wsunąć wkład ze środkiem piorącym dla **UltraPhase 1** do **komory 1**, aż zatrzaśnie się blokada.

Na wyświetlaczu pojawia się następujący komunikat: Dokonać teraz ustawień dla UltraPhase 2.



Pierwsze uruchomienie

Ustawienia dla komory ②

Wielkość dozowania dla UltraPhase 2 jest wstępnie ustawiona dla  (zakres twardości II).

Dozowanie komora ②		11:02
	47	
	46	
	<hr/>	
	45 ml	
	<hr/>	
	44	
	43	
		OK

- Potwierdzić wstępnie ustawioną wartość za pomocą przycisku dotykowego OK lub skorygować wartość.

UltraPhase 2		
	Zakres twardości I	36 ml
	Zakres twardości II	45 ml
	Zakres twardości III	54 ml

Na wyświetlaczu pojawia się komunikat:

- Założyć pojemnik ②

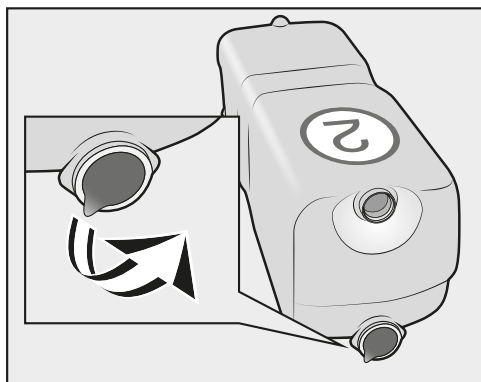

- Usunąć folię lub zaślepkę transportową z wkładu ze środkiem piorącym.

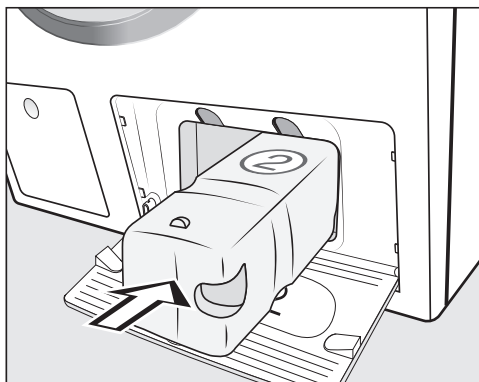

- Wsunąć wkład ze środkiem piorącym dla **UltraPhase 2** do **komory 2**, aż zatrzaśnie się blokada.

Po wsunięciu wkładu wskazanie na wyświetlaczu zmienia się na:

■ "TwinDos" jest skonfigurowany. Zmian można dokonać w menu "Ustawienia" / "TwinDos".

- Potwierdzić przyciskiem dotykowym OK.

- Zamknąć klapkę zasobnika TwinDos.

Wyświetlacz przechodzi do programu do kalibracji.

6. Uruchamianie programu do kalibracji

Dla uzyskania optymalnego zużycia wody i energii oraz optymalnych rezultatów prania istotne jest, żeby pralka była skalibrowana.

W tym celu **musi** zostać uruchomiony program *Bawełna bez* prania.

Uruchomienie innego programu jest możliwe dopiero po przeprowadzeniu kalibracji.

Na wyświetlaczu pojawia się komunikat:

i Otworzyć zawór z wodą i uruchomić program *Bawełna 90°C* z pustym bębnem

■ Potwierdzić przyciskiem dotykowym *OK*.

Wyświetlacz przechodzi do menu podstawowego programu *Bawełna*.

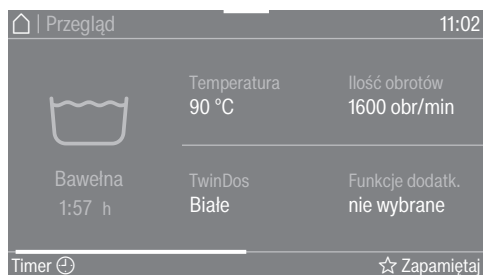

■ Nacisnąć przycisk dotykowy *Start/Stop*.

Program do kalibracji pralki jest uruchomiony. Czas trwania wynosi ok. 2 godziny.

Jego zakończenie jest wskazywane przez komunikat na wyświetlaczu:

i Pierwsze uruchomienie zakończone

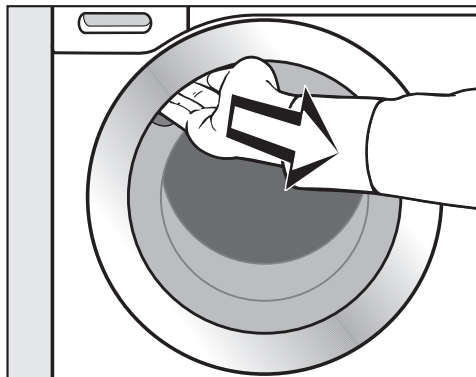

■ Chwycić za zagłębienie uchwytu i otworzyć drzwiczki przez pociągnięcie.

Wskazówka: Pozostawić drzwiczki nieco uchylone, żeby bęben mógł schnąć.

■ Wyłączyć pralkę przyciskiem .

Pranie przyjazne dla środowiska

Zużycie energii i wody

- Wykorzystywać maksymalną wielkość załadunku dla danego programu prania.
Zużycie energii i wody jest wówczas najmniejsze w stosunku do całkowitej ilości prania.
- Przy mniejszym załadunku automatyka wagowa pralki troszczy się o redukcję zużycia wody i energii.
- Do mniejszych ilości lekko zabrudzonego prania proszę korzystać z programu *Expres 20*.
- Nowoczesne środki piorące umożliwiają pranie w obniżonej temperaturze (np. 20 °C). W celu zaoszczędzenia energii należy zastosować odpowiednie ustawienia temperatury.
- Przy praniu w niskich temperaturach i/lub z płynnymi środkami piorącymi zachodzi ryzyko wytworzenia w pralce osadów bakteryjnych i nieprzyjemnego zapachu. Dlatego Miele zaleca, żeby wyczyścić pralkę przynajmniej raz w miesiącu.

Pralka przypomina o tym za pomocą komunikatu Wskazówka higieniczna: Wybrać "Konserwacja" i uruchomić "Czyszczenie urządzenia" na wyświetlaczu.

Zużycie środków piorących

- Dla uzyskania dokładnego dozowania należy korzystać z automatycznego dozowania środków piorących.
- Przy dozowaniu należy uwzględnić stopień zabrudzenia prania.
- Stosować co najwyżej tyle środka piorącego, ile jest podane na jego opakowaniu.

Wskazówka przy następującym po praniu suszeniu maszynowym

W celu zaoszczędzenia energii przy suszeniu należy wybrać możliwie najwyższą ilość obrotów wirowania dla programu.

EcoFeedback

W wysuwanym menu można uzyskać informacje o zużyciu energii i wody przez Państwa pralkę.

Na wyświetlaczu pokazywane są następujące informacje:

- Przed rozpoczęciem programu - prognoza zużycia energii i wody.
- Podczas trwania programu lub po zakończeniu programu - rzeczywiste zużycie energii i wody.



- Otworzyć wysuwane menu.

1. Prognoza

Pasek segmentowy po prawej stronie pokazuje prognozę zużycia energii i wody.

Im więcej segmentów jest widoczne, tym więcej energii lub wody jest zużywane.

Prognoza zmienia się w zależności od wybranego programu prania, temperatury i wybranych funkcji dodatkowych.

2. Rzeczywiste zużycie

Podczas trwania programu i po zakończeniu programu można odczytać rzeczywiste zużycie energii i wody.

Dodatkowo można wyświetlić koszty. Dalsze informacje dotyczące wprowadzania kosztów można uzyskać w rozdziale „Ustawienia“, punkt „Zużycie“.

Zużycie zmienia się wraz z postępem programu.

Otwarcie drzwiczek lub automatyczne wyłączenie po zakończeniu programu przełącza dane z powrotem na prognozę.

Wskazówka: Można wyświetlić dane dotyczące zużycia dla ostatniego programu prania i całkowite zużycie (patrz rozdział „Ustawienia“, punkt „Zużycie“).

1. Przygotowanie prania



- Opróżnić kieszenie.

⚠️ **Możliwość wyrządzenia uszkodzeń przez ciała obce.**

Gwoździe, monety, spinacze biurowe itd. mogą uszkodzić tekstylia i podzespoły urządzenia.

Skontrolować pranie przed rozpoczęciem prania pod kątem występowania ciał obcych i je usunąć.

Sortowanie prania

- Posortować tekstylia według kolorów i symboli umieszczonych na etykietach informacyjnych (przy kołnierzu lub w bocznym szwie).

Wskazówka: Ciemne tekstylia często nieco farbują przy pierwszych praniach. Aby uniknąć zafarbowania, jasne i ciemne rzeczy należy prać oddzielnie.

Postępowanie z plamami

- Przed praniem należy usunąć ew. plamy występujące na tkaninach; w miarę możliwości dopóki są świeże. Wytrzeć plamy za pomocą niefarbującej ściereczki. Nie wcierać!

Wskazówka: Plamy (np. krew, jajka, kawa, herbata) można często usunąć za pomocą małych trików, zamieszczonych w leksykonie prania Miele. Leksykon prania można zamówić bezpośrednio w firmie Miele lub pobrać ew. przejrzeć na stronie internetowej.

⚠️ **Szkody przez środki czyszczące zawierające rozpuszczalniki**

Benzyna do czyszczenia, środki do usuwania plam itd. mogą uszkodzić elementy z tworzyw sztucznych.

Przy postępowaniu z tekstyliami zwrócić uwagę na to, żeby nie doszło do zwilżenia tymi środkami żadnych elementów z tworzyw sztucznych.

⚠️ **Zagrożenie wybuchowe przez środki czyszczące zawierające rozpuszczalniki.**

Przy stosowaniu środków czyszczących zawierających rozpuszczalniki może dojść do utworzenia mieszaniny wybuchowej.

Nie stosować w pralce żadnych środków czyszczących zawierających rozpuszczalniki.

Wskazówki ogólne

- W przypadku firanek: usunąć żabki i taśmę obciążającą lub włożyć do worka.
- W przypadku biustonoszy zaszyć lub usunąć poluzowane fiszbiny.
- Przed praniem pozapinać zamki, rzepy, zatrzaski i haftki.
- Pozapinać poszwy i poszewki, aby drobne przedmioty nie dostały się do środka.

Nie prać tkanin, które mają oznaczenie **nie prać** (symbol konserwacyjny )

2. Wybieranie programu

Włączanie pralki

- Nacisnąć przycisk .

Włącza się oświetlenie bębna.

Oświetlenie bębna gaśnie automatycznie po 5 minutach.

Wskazówka: Aby z powrotem włączyć oświetlenie bębna, otworzyć menu wysuwane w przeglądarce menu i nacisnąć przycisk dotykowy .

Na wyświetlaczu pokazywane jest menu główne.

Wybieranie programu

- Nacisnąć przycisk dotykowy Programy.



- Przewijać na wyświetlaczu w prawo, aż pojawi się żądany program.
- Nacisnąć przycisk dotykowy programu.

Wyświetlacz przechodzi do menu Przegląd.

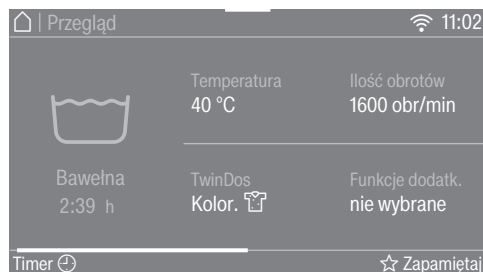

Istnieją jeszcze 3 alternatywne sposoby wybrania programu.

1. Ulubione programy
2. Asystent prania
3. MobileControl

3. Wybieranie ustawień programowych

Wybieranie temperatury

Wstępnie ustawioną temperaturę programu prania można zmienić.

- Nacisnąć przycisk dotykowy Temperatura.
- Wybrać żadaną temperaturę.

Wyświetlacz przechodzi do menu Przejąd.

Wybieranie ilości obrotów

Istnieje możliwość zmiany wstępnie ustawionej ilości obrotów wirowania programu prania.

- Nacisnąć przycisk dotykowy Ilość obrotów.
- Wybrać żadaną ilość obrotów wirowania.

Wyświetlacz przechodzi do menu Przejąd.

Aktywacja TwinDOs

Dozowanie TwinDos jest automatycznie włączone we wszystkich programach, w których dozowanie jest możliwe.

1. Włączyć lub wyłączyć TwinDos

- Nacisnąć przycisk dotykowy TwinDos i wybrać wyt. lub wł.

2. Wybrać środek piorący

Przy zastosowaniu systemu 2-fazowego Miele należy podać skład kolorystyczny prania.

- Wybrać Białe dla prania z białymi rzeczami lub Kolorowe dla prania z rzeczami kolorowymi.

Jeśli stosuje się inny środek piorący, należy go wybrać.

- Wybrać komorę ① lub ②.

Wskazówka: Pokazywane są wyłącznie środki piorące dopuszczone do zastosowania w programie.

3. Wybrać stopień zabrudzenia.

Na wyświetlaczu pojawia się pytanie o stopień zabrudzenia prania.

- Wybrać pomiędzy lekko, normalnie i mocno.
- Potwierdzić wybór przyciskiem dotykowym OK.

Automatyczne dozowanie jest włączone.

Wyświetlacz przechodzi do menu Przejąd.

Dalsze informacje w rozdziale „5. Dodawanie środków piorących“, punkt „TwinDos“.

3. Wybieranie ustawień programowych

Wybieranie funkcji dodatkowych

Programy piorące można uzupełnić za pomocą programów dodatkowych.

- Nacisnąć przycisk dotykowy **Funkcje dodatk.**
- Wybrać jedną lub kilka funkcji dodatkowych.

Nie wszystkie funkcje dodatkowe można ze sobą kombinować, np. **Eco** i **Quick**. Funkcje niemożliwe do kombinacji są wygaszone i nie można ich wybrać.

- Potwierdzić przyciskiem dotykowym **OK**.

Wyświetlacz przechodzi do menu **Prze-gląd**.

Dalsze informacje znajdują się w rozdziale „Funkcje dodatkowe“.

Aktywacja CapDosing

W tym programie prania można skorzystać z dozowania w kapsułkach (**CapDosing**).

- Nacisnąć przycisk dotykowy **CapDo-sing**.

Na wyświetlaczu zostaną pokazane rodzaje kapsułek, które mogą zostać wybrane w programie.

- Wybrać żądany rodzaj kapsułek.

Dozowanie kapsułek jest aktywne.

Wyświetlacz przechodzi do menu **Prze-gląd**.

Dalsze informacje w rozdziale „5. Dodawanie środków piorących“, punkt „Dozowanie w kapsułkach“.

Plamy

W celu lepszego wyczyszczenia poplamionego prania, można wybrać różne rodzaje plam. Program prania zostanie odpowiednio dopasowany.

- Nacisnąć przycisk dotykowy **Plamy**.
- Wybrać z listy plamy dotyczące Państwa prania.
- Potwierdzić wybór przyciskiem dotykowym **OK**.

Przy wyborze niektórych plam zostaną wyświetlone pomocne teksty informacyjne.

- Potwierdzić teksty informacyjne za pomocą **OK**.

Wyświetlacz przechodzi do menu **Prze-gląd**.

Timer

Za pomocą timera można ustalić czas zakończenia lub rozpoczęcia programu prania.

Dalsze informacje znajdują się w rozdziale „Timer“.

4. Załadunek pralki

Otwieranie drzwiczek

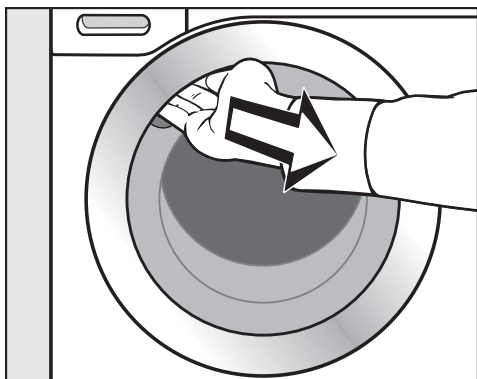

- Chwycić za zagłębienie uchwyty i pociągnąć drzwiczki.

Skontrolować bęben pod kątem obecności zwierząt lub ciał obcych, zanim włoży się do niego pranie.

Przy maksymalnej wielkości załadunku zużycie energii i wody jest najniższe w stosunku do całkowitej ilości prania. Przeładowanie pogarsza efekt prania i powoduje wzmożone tworzenie zagnieć.

- Włożyć do bębna rozłożone luźno pranie.

Sztuki prania o różnej wielkości poprawiają skuteczność prania i lepiej się rozkładają w bębnie podczas wirowania.

Wskazówka: W wysuwanym menu jest wyświetlana maksymalna wielkość załadunku wybranego programu.

Zamykanie drzwiczek

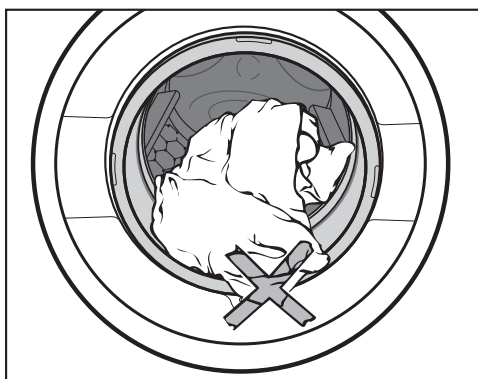

- Zwrócić uwagę, żeby nie przytrzasnąć prania pomiędzy drzwiczkami i kołnierzem uszczelniającym.

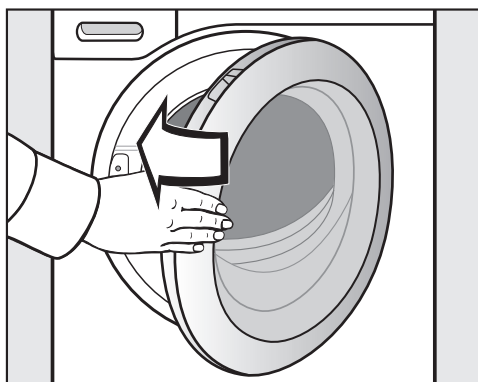

- Zamknąć drzwiczki z lekkim rozmachem.

5. Dodawanie środków piorących

Pralka oferuje Państwu różne możliwości dodawania środków piorących.

TwinDos

Ta pralka jest wyposażona w system TwinDos.

System TwinDos musi zostać uaktywniony zgodnie z opisem w rozdziale „Pierwsze uruchomienie“.

Sposób działania środków piorących UltraPhase 1 i UltraPhase 2

UltraPhase 1 jest płynnym środkiem piorącym, który rozpuszcza zabrudzenia i usuwa najczęściej spotykane plamy. UltraPhase 2 jest środkiem wybielającym i usuwa uporczywe plamy. Oba środki są dozowane w procesie prania w różnych punktach czasowych, dla uzyskania optymalnych rezultatów prania. UltraPhase 1 i UltraPhase 2 czyszczą dokładnie białe i kolorowe tekstylia. UltraPhase 1 i UltraPhase 2 można nabyć we wkładach jednorazowych w sklepie internetowym Miele lub w sklepach specjalistycznych Miele.

Włączanie dozowania TwinDos

Dozowanie TwinDos jest automatycznie włączone we wszystkich programach, w których dozowanie jest możliwe.

Wskazówka: Wielkości dozowania środków piorących są wstępnie ustawione. W przypadku zbyt silnego wytwarzania piany wielkość dozowania można zredukować poprzez menu  Ustawienia / Przebieg programu / TwinDos.

Zmiana dozowania TwinDos

Można zmienić zaproponowany skład kolorystyczny prania.

- Nacisnąć przycisk dotykowy TwinDos i wybrać żądany skład kolorystyczny.

Wyłączanie dozowania TwinDos

- Nacisnąć przycisk dotykowy TwinDos.
- Nacisnąć przycisk dotykowy wyl.

Wymowowanie wkładów

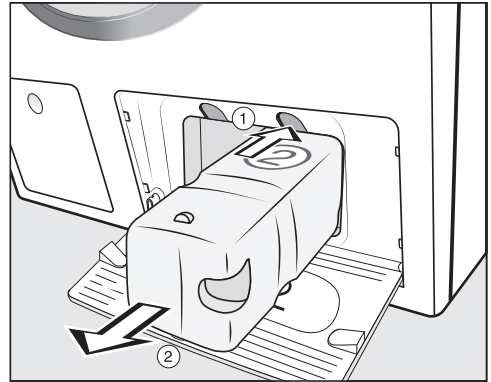





- ① Nacisnąć żółty przycisk nad wkładem, żeby zwolnić blokadę.
- ② Wyciągnąć wkład.

5. Dodawanie środków piorących

Stopień zabrudzenia

Zabrudzenie prania jest podzielone na trzy stopnie zabrudzenia:

-  lekko
Bez widocznych plam i zabrudzeń
-  normalnie
Widoczne zabrudzenia i/lub nieliczne słabe plamy
-  mocno
Wyraźnie widoczne zabrudzenia i/lub plamy

Wielkość dozowania środków piorących poprzez TwinDos i ilość wody przy płukaniu są ustawione dla stopnia zabrudzenia  normalnie.

- Nacisnąć przycisk dotykowy TwinDos, żeby wybrać inny stopień zabrudzenia.

Ilość środków piorących i ilość wody do płukania są dostosowywane odpowiednio do stopnia zabrudzenia.

W niektórych programach nie można wybrać żadnego stopnia zabrudzenia. Te programy są przeznaczone do lekko zabrudzonego prania.

Stosowanie dalszych środków do usuwania plam

Gdy stosowane są jeszcze dodatkowe środki do usuwania plam, istnieją następujące możliwości:

- Zastosowanie Cap Booster i aktywacja dozowania w kapsułkach.
- Napełnić solą do odplamiania komorę  w szufladzie na środki piorące.

5. Dodawanie środków piorących

Szuflada na środki piorące

Można stosować wszystkie środki piorące, które są przeznaczone do pralek domowych. Proszę przestrzegać wskazówek dotyczących stosowania i dozowania na opakowaniu środka piorącego.

Zwrócić uwagę, czy dozowanie TwinDos jest wyłączone.

Uzupełnianie środków piorących

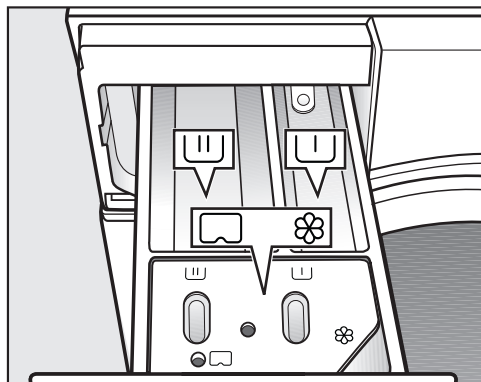

- Wyciągnąć szufladę na środki piorące i napełnić komory środkami piorącymi.

▮ Środek piorący do prania wstępnego

▮ Środek piorący do prania głównego i namaczania

⊗ Płyn zmiękczający, płyn usztywniający, krochmal w płynie lub kapsułki

Uzupełnianie płynu zmiękczającego

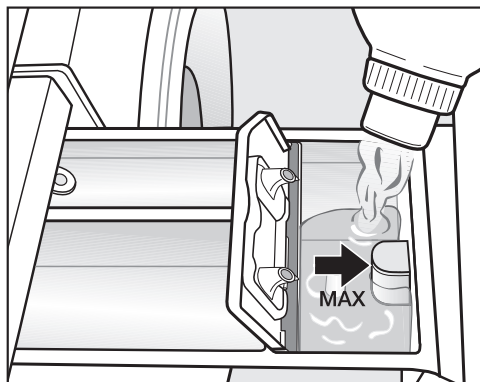

- Wlać płyn zmiękczający, płyn usztywniający lub krochmal w płynie do komory ⊗. **Przestrzegać maksymalnego poziomu napełnienia.**

Środek zostanie spłukany przy ostatnim płukaniu. Po zakończeniu programu prania w komorze ⊗ pozostaje niewielka ilość wody.

Po wielokrotnym automatycznym krochmaleniu należy oczyścić komorę spłukiwania, a w szczególności zasysacz.

5. Dodawanie środków piorących

Wskazówki dotyczące dozowania

Przy dozowaniu środka piorącego należy uwzględnić stopień zabrudzenia prania i ilość ładunku. W przypadku mniejszej ilości ładunku należy zredukować ilość środka piorącego (np. przy połowie ładunku zredukować ilość środka piorącego o $\frac{1}{3}$).

Zbyt mało środków piorących:

- Powoduje, że pranie nie będzie czyste i z biegiem czasu stanie się szare i twarde.
- Sprzyja tworzeniu pleśni w pralce.
- Sprawia, że tłuszcz nie zostanie całkowicie usunięty z prania.
- Sprzyja odkładaniu kamienia na grzałkach.

Zbyt dużo środków piorących:

- Przyczynia się do pogorszenia rezultatów prania, płukania i wirowania.
- Skutkuje zwiększonym zużyciem wody z powodu automatycznego włączenia dodatkowego cyklu płukania.
- Powoduje zwiększone obciążenie środowiska naturalnego.

Stosowanie płynnych środków piorących przy praniu wstępnym

Przy uaktywnionym praniu wstępnym zastosowanie płynnych środków piorących do prania głównego jest niemożliwe.

Do prania z uaktywnionym praniem wstępnym należy stosować dozowanie TwinDos.

Stosowanie środków piorących w tabletkach lub w kapsułkach rozpuszczalnych

Środki piorące w tabletkach lub w kapsułkach rozpuszczalnych należy **zawsze** podawać bezpośrednio do prania w bębnie. Podanie przez szufladę na środki piorące jest niemożliwe.

Dalsze informacje dotyczące środków piorących i ich dozowania znajdują się w rozdziale „Środki piorące“.

5. Dodawanie środków piorących

Dozowanie w kapsułkach (Cap)

Jeśli w ustawieniach programu zostanie wybrane CapDosing, środek piorący dla tego programu piorącego będzie dozowany w kapsułkach.

Dla pojedynczego programu można wybrać tylko jedną kapsułkę.

Występują kapsułki o trzech różnych zawartościach:

- ☼ = środek do pielęgnacji tekstyliów (np. płyn zmiękczający, środek impregacyjny)
- ☼ = środek dodatkowy (np. wzmacniacz środków piorących)
- ☼ = środek piorący (tylko dla prania głównego)

W zależności od tego, które ustawienie zostało wybrane, poprzez kapsułkę dozowany jest środek piorący, środek dodatkowy lub środek do pielęgnacji tekstyliów.

Jedna kapsułka zawiera zawsze właściwą ilość środka na jeden cykl piorący.

Kapsułki można nabyć w sklepie internetowym Miele, w serwisie Miele lub w specjalistycznych punktach sprzedaży Miele.

⚠ Zagrożenie zdrowia przez kapsułki.

Przy kontakcie ze skórą lub w przypadku połknięcia składniki kapsułek mogą doprowadzić do zagrożenia zdrowia.

Przechowywać kapsułki poza zasięgiem dzieci.

Wkładanie kapsułek

- Otworzyć szufladę na środki piorące.

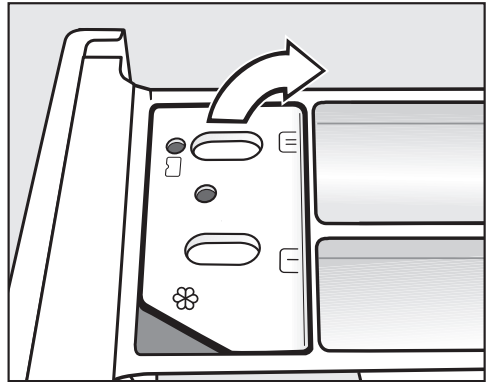

- Otworzyć pokrywkę zasobnika ☼/☼.

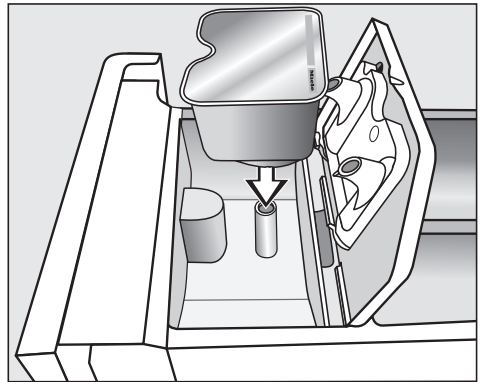

- Docisnąć dobrze kapsułkę.

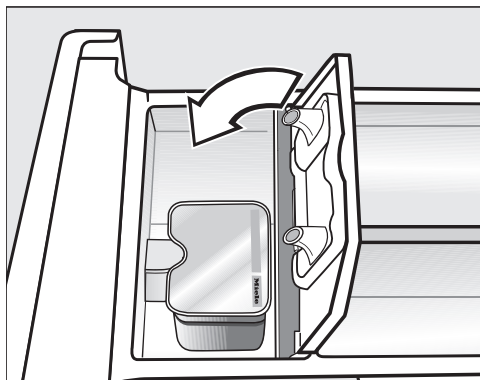

5. Dodawanie środków piorących



- Zamknąć pokrywkę i dobrze ją dociśnąć.
- Zamknąć szufladę na środki piorące.

Po założeniu kapsułki w szufladzie na środki piorące zostaje ona otwarta. Jeśli niezużyta kapsułka zostanie z powrotem wyjęta z szuflady na środki piorące, kapsułka może się wylać. Otwartą kapsułkę należy wyrzucić.

Zawartość każdego rodzaju kapsułek jest dodawana do programu prania we właściwym momencie.

Pobieranie wody do komory  przy dozowaniu w kapsułkach odbywa się wyłącznie poprzez kapsułkę. Nie wlewać do komory  żadnego dodatkowego płynu zmiękczającego.

- Usunąć pustą kapsułkę po zakończeniu programu prania.

Ze względów technicznych w kapsułce pozostaje niewielka ilość wody.

6. Start programu - koniec programu

Uruchamianie programu

Jeśli przycisk dotykowy *Start/Stop* pulsuje światłem, program może zostać uruchomiony.

- Nacisnąć przycisk dotykowy *Start/Stop*.

Drzwiczki zostają zablokowane (co można rozpoznać po symbolu  na wyświetlaczu) i program prania zostaje uruchomiony.

Na wyświetlaczu pokazywany jest status programu.

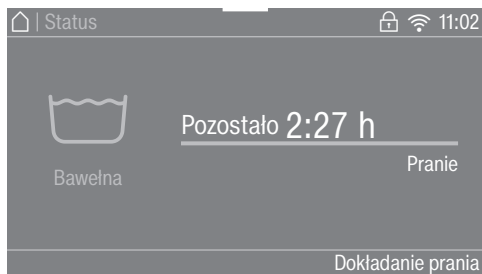

Pralka informuje o każdym osiągniętym etapie programu oraz o pozostałym czasie trwania programu.

Gdy został wybrany czas opóźnienia startu, jest on pokazywany na wyświetlaczu.

Oświetlenie bębna jest wyłączane po uruchomieniu programu.

Zakończenie programu

Podczas ochrony przed zagniataniem drzwiczki są jeszcze zablokowane, a na wyświetlaczu jest pokazywane *Koniec/Bez zagnieceń i Odblokować* przez "Start/Stop".

- Nacisnąć przycisk dotykowy *Start/Stop*. Drzwiczki zostają odblokowane.

Po zakończeniu ochrony przed zagniataniem drzwiczki zostają automatycznie odblokowane.

- Otworzyć drzwiczki przez pociągnięcie.
- Wyjąć pranie.

Rzeczy, które nie zostaną wyjęte, przy następnym praniu mogą się zbierać lub zafarbować inne rzeczy. Wyjąć całe pranie z bębna.

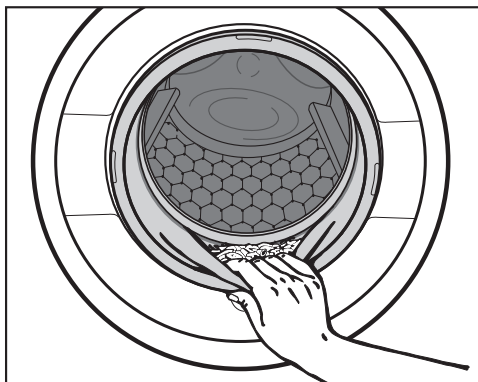

- Sprawdzić kołnierz uszczelniający przy drzwiczkach pod kątem ciał obcych.

Wskazówka: Pozostawić drzwiczki nieco uchylone, żeby bęben mógł schnąć.

- Wyłączyć pralkę przyciskiem .
- Jeśli była zastosowana, usunąć zużytą kapsułkę z szuflady na środki piorące.

Wskazówka: Pozostawić szufladę na środki piorące nieco otwartą, żeby mogła schnąć.

Wirowanie

Ilość obrotów wirowania końcowego w programie prania

Przy wybieraniu programu na wyświetlaczu jest zawsze pokazywana ilość obrotów wirowania optymalna dla programu prania.

W niektórych programach prania możliwe jest wybranie wyższej ilości obrotów wirowania.

W tabeli jest podawana najwyższa możliwa do wybrania ilość obrotów wirowania.

Program	obr/min
Bawełna	1600
Bawełna 	1600
Tkaniny delikatne	1200
Tkaniny bardzo delikatne	900
QuickPowerWash	1600
Automatic plus	1400
Wełna 	1200
Jedwab 	600
Expres 20	1200
Koszule	900
Jeans	900
Tkaniny ciemne	1200
Odzież sportowa	1200
Outdoor	800
Impregnacja	1000
Tekstylia puchowe	1200
Pościel z pierza	1200
Poduszki	1200
Bawełna Higiena	1600
Firanki	600
Nowe tkaniny	1200
Dodatkowe płukanie	1600
Krochmalenie	1200
Odświeżanie	-
Para Finish	-
Pompowanie/Wirowanie	1600
Czyszczenie urządzenia	900

Wyłączanie wirowania końcowego (W wodzie)

Włączenie funkcji W wodzie powoduje, że po ostatnim płukaniu pranie pozostaje w wodzie. Dzięki temu zmniejsza się tworzenie zagnieć, gdy pranie nie zostanie wyjęte z pralki natychmiast po zakończeniu programu.

- Wybrać funkcję dodatkową Woda w bębnie.

Uruchamianie wirowania końcowego

Ilość obrotów można zredukować.

- Nacisnąć przycisk dotykowy Zmiana ilości obrotów.
- Wybrać żadaną ilość obrotów.
- Uruchomić wirowanie końcowe przyciskiem *Start/Stop*.

Kończenie programu prania

Jeśli mokre pranie ma zostać wyjęte bez wirowania:

- Nacisnąć przycisk dotykowy Zmiana ilości obrotów.
- Wybrać ilość obrotów 0 obr/min (bez wirowania).
- Nacisnąć przycisk dotykowy *Start/Stop*.

Woda zostaje odpompowana.

Wirowanie między płukaniem

Pranie jest wirowane po praniu głównym i pomiędzy płukaniem. W przypadku zredukowania ilości obrotów wirowania końcowego zostaje również ew. odpowiednio zredukowana ilość obrotów wirowania między płukaniem.

Wyłączanie wirowania między płukaniem i wirowania końcowego

- Nacisnąć przycisk dotykowy Ilość obrotów.
- Wybrać ustawienie 0 obr/min.



Po ostatnim płukaniu woda zostaje odpompowana i włącza się ochrona przed zagniataniem.

Przy tym ustawieniu w niektórych programach zostaje przeprowadzony dodatkowy cykl płukania.

Przegląd programów

Bawełna		90°C do < 20°	maksymalnie 9,0 kg
Artykuły	Koszulki, bielizna, bielizna stołowa itp. tekstylia z bawełny, lnu lub tkanin mieszanych		
Porady	<ul style="list-style-type: none"> – Ustawienia <i>Bawełna</i> 60°/40°C różnią się od programu <i>Bawełna</i> $\langle 60^{\circ}\text{C} \rangle / \langle 40^{\circ}\text{C} \rangle$ krótszymi czasami trwania, dłuższym czasem utrzymania temperatury i wyższym zużyciem energii. – Przy szczególnie higienicznych wymaganiach wybrać ustawienie temperatury 60°C lub wyższe. 		
Bawełna		$\langle 60^{\circ}\text{C} \rangle / \langle 40^{\circ}\text{C} \rangle$	maksymalnie 9,0 kg
Artykuły	Normalnie zabrudzone pranie bawełniane		
Wskazówki	<ul style="list-style-type: none"> – Te ustawienia są najbardziej efektywne pod względem zużycia energii i wody do prania tkanin bawełnianych. – W przypadku $\langle 60^{\circ}\text{C} \rangle$ osiągnięta temperatura prania jest niższa niż 60°C, wydajność prania odpowiada programowi <i>Bawełna</i> 60°C. 		
Wskazówka dla instytutów testowych:			
Program testowy wg EN 60456 i etykieta energetyczna wg rozporządzenia 1061/2010			
Tkaniny delikatne		60 °C do < 20°	maksymalnie 4,0 kg
Artykuły	Tekstylia z włókien syntetycznych, tkanin mieszanych lub delikatnie wykończonej bawełny		
Wskazówki	W przypadku tekstyliów wrażliwych na zagniatanie należy zredukować ilość obrotów wirowania końcowego.		
Tkaniny bardzo delikatne		60 °C do < 20°	maksymalnie 3,0 kg
Artykuły	Wrażliwe tekstylia z włókien syntetycznych, tkanin mieszanych, wiskozy		
Wskazówki	– W przypadku tekstyliów wrażliwych na zagniatanie wyłączyć wirowanie.		

Przegląd programów

QuickPowerWash		60 °C do 40 °C	maksymalnie 5,0 kg
Artykuły	Do lekko lub normalnie zabrudzonych tekstyliów, które są również prane w programie <i>Bawełna</i>		
Wskazówki	Dzięki specjalnemu przemaczaniu i specjalnemu rytmowi prania tekstylia zostaną wyprane szczególnie szybko i dokładnie.		
Automatic plus		40 °C do < 20°	maksymalnie 6,0 kg
Artykuły	Pranie posortowane kolorystycznie, składające się z tekstyliów przeznaczonych do prania w programach <i>Bawełna</i> i <i>Tkaniny delikatne</i>		
Wskazówki	Dla każdej ilości prania osiąga się zawsze najlepsze możliwe efekty pielęgnacji i czyszczenia dzięki automatycznemu dopasowaniu parametrów prania (jak np. poziom wody, rytm prania i profil wirowania).		
Wełna 		40 °C do < 20°	maksymalnie 2,0 kg
Artykuły	Tekstylia z wełny lub z mieszanek wełnianych		
Wskazówki	W przypadku tekstyliów wrażliwych na zagniatanie przestrzegać ilości obrotów wirowania końcowego.		
Jedwab 		30 °C do < 20°	maksymalnie 1,0 kg
Artykuły	Jedwab i wszystkie tekstylia do prania ręcznego, które nie zawierają wełny		
Wskazówki	Cienkie rajstopy i biustonosze prać w worku do prania.		
Expres 20		40 °C do < 20°	maksymalnie 3,5 kg
Artykuły	Tekstylia z bawełny, które były niewiele noszone lub wykazują tylko niewielkie zabrudzenia.		
Wskazówki	Funkcja dodatkowa <i>Program skrócony</i> jest uaktywniana automatycznie.		

Przegląd programów

Koszule		60 °C do < 20°	maksymalnie 1,0 kg/2,0 kg
Artykuły	Koszule i bluzki z bawełny i tkanin mieszanych		
Wskazówki	<ul style="list-style-type: none"> – W zależności od zabrudzenia zaprać wcześniej kołnierzyki i mankiety. – Do koszul i bluzek z jedwabiu zastosować program <i>Jedwab</i> . – Jeśli zostanie wyłączona ustawiona wstępnie opcja <i>Prasowanie wstępne</i>, maksymalna wielkość załadunku ulega zwiększeniu do 2,0 kg. 		
Jeans		60°C do < 20°	maksymalnie 3,0 kg
Wskazówki	<ul style="list-style-type: none"> – Materiały dżinsowe prać wywrócone na lewą stronę. – Odzież dżinsowa często trochę farbuję przy pierwszym praniu. Dlatego jasne i ciemne rzeczy należy prać oddzielnie. – Przed praniem pozapinać guziki i zamki błyskawiczne. 		
Tkaniny ciemne		60°C do < 20°	maksymalnie 3,0 kg
Artykuły	Czarne i ciemne pranie z bawełny, tkanin mieszanych		
Wskazówki	Prać wywrócone na lewą stronę.		
Odzież sportowa		60 °C do < 20°	maksymalnie 3,0 kg
Artykuły	Ubrania do uprawiania sportu i fitness jak koszulki i spodenki, odzież mikrofazowa i polarowa		
Wskazówki	<ul style="list-style-type: none"> – Nie stosować żadnego płynu zmiękczającego. – Przestrzegać zaleceń konserwacyjnych producenta. 		
Buty sportowe		40 °C do < 20°	maksymalnie 2 pary butów
Artykuły	Tylko buty sportowe (nie buty skórzane)		
Wskazówki	<ul style="list-style-type: none"> – Przestrzegać zaleceń konserwacyjnych producenta. – Większe zabrudzenia usunąć najpierw szczoteczką. – Pozapinać rzepy. – Nie stosować żadnego płynu zmiękczającego. – Do suszenia w suszarce zastosować kosz suszarniczy. 		

Przegląd programów

Outdoor		40 °C do < 20°	maksymalnie 2,5 kg
Artykuły	Tekstylija funkcyjne, jak kurtki i spodnie turystyczne z membraną Gore-Tex®, SYMPATEX®, WINDSTOPPER® itd.		
Wskazówki	<ul style="list-style-type: none"> – Pozapinać zamki błyskawiczne i rzepy. – Nie stosować żadnego płynu zmiękczającego. – W razie potrzeby tekstylija turystyczne można obrobić dodatkowo w programie <i>Impregnacja</i>. Impregnacja po każdym praniu nie jest zalecana. 		
Impregnacja		40 °C	maksymalnie 2,5 kg
Artykuły	Do dalszej obróbki tekstyliów z mikrofazy, odzieży narciarskiej lub bielizny stołowej z przewagą włókien syntetycznych, w celu osiągnięcia efektu odporności na wodę i zabrudzenia		
Wskazówki	<ul style="list-style-type: none"> – Artykuły powinny być świeżo uprane i odwirowane lub wysuszone. – W celu uzyskania optymalnych efektów, tkaniny należy poddać obróbce termicznej. Może to się odbyć przez suszenie w suszarce do prania lub prasowanie. 		
Tekstylija puchowe		60 °C do < 20°	maksymalnie 2,0 kg
Artykuły	Kurtki, śpiwory, poduszki i inne tekstylija z wypełnieniem puchowym		
Wskazówki	<ul style="list-style-type: none"> – Przed praniem należy usunąć powietrze z prania, żeby uniknąć nadmiernego wytwarzania piany. W tym celu pranie włożyć do ciasnego worka lub związać nadającą się do prania taśmą. – Przestrzegać etykiety konserwacyjnej. 		





Przegląd programów

Pościel z pierza		60 °C do < 20°	maksymalnie 2,5 kg 1 kołdra puchowa 2,20 m x 2,00 m
Artykuły	Kołdry i poduszki z wypełnieniem z pierza lub puchu		
Wskazówki	<ul style="list-style-type: none"> – Przed praniem należy usunąć powietrze z prania, żeby uniknąć nadmiernego wytwarzania piany. W tym celu włożyć pranie do ciasnego worka lub związać nadającą się do prania taśmą. – Przestrzegać etykiety konserwacyjnej. 		
Poduszki		60 °C do < 20°	2 poduszki (40 x 80 cm) lub 1 poduszka (80 x 80 cm)
Artykuły	Poduszki przeznaczone do prania z wypełnieniem syntetycznym		
Wskazówki	<ul style="list-style-type: none"> – Przed praniem należy usunąć powietrze z prania, żeby uniknąć nadmiernego wytwarzania piany. W tym celu pranie włożyć do ciasnego worka lub związać nadającą się do prania taśmą. – Przestrzegać etykiety konserwacyjnej! 		
Bawełna Higiena		90 °C do 60 °C	maksymalnie 9,0 kg
Artykuły	Tekstylia z bawełny lub lnu, które mają bezpośredni kontakt ze skórą lub podlegają szczególnym wymaganiom higienicznym, np. bielizna, pościel		
Wskazówki	<ul style="list-style-type: none"> – Dłuższe czasy utrzymywania temperatury niż w programie <i>Bawełna</i>. – Przestrzegać etykiety konserwacyjnej producenta. 		

Przegląd programów

Firanki		40 °C do < 20°	maksymalnie 2,0 kg
Artykuły	Firanki zadeklarowane przez producenta jako przeznaczone do prania maszynowego		
Wskazówki	<ul style="list-style-type: none"> – Do usuwania kurzu zostaje automatycznie wybrana funkcja dodatkowa <i>Pranie wstępne</i>. – W przypadku firanek wrażliwych na zagniatanie zredukować lub wyłączyć wirowanie. – Usunąć żabki z firanek. 		
Nowe tkaniny		40 °C do < 20°	maksymalnie 3,0 kg
Artykuły	Nowe tekstylia z bawełny, włókien syntetycznych lub nowe tkaniny frotte		
Wskazówki	Z włókien zostaną usunięte pozostałości poprodukcyjne.		
Dodatkowe płukanie		maksymalnie 8,0 kg	
Artykuły	Do płukania tekstyliów wypranych ręcznie		
Wskazówki	W przypadku tekstyliów wrażliwych na zagniatanie przestrzegać ilości obrotów wirowania końcowego.		
Krochmalenie		maksymalnie 8,0 kg	
Artykuły	Serwety, serwetki, odzież robocza, które muszą zostać wykrochmalone		
Wskazówki	<ul style="list-style-type: none"> – W przypadku tekstyliów wrażliwych na zagniatanie przestrzegać ilości obrotów wirowania końcowego. – Pranie do krochmalenia powinno być świeżo uprane, ale bez płukania zmiękczającego. 		

Przegląd programów

Odświeżanie		maksymalnie 1,0 kg
Artykuły	Sucha, niezabrudzona odzież wierzchnia z bawełny, lnu lub tkanin mieszanych, która jest lekko pognieciona. Odzież wierzchnia musi się nadawać do suszenia ☺ ☺ i być odporna na prasowanie   .	
Wskazówki	<ul style="list-style-type: none">– Mniejsze wielkości ładunku poprawiają efekt końcowy.– Tekstylią należy wyjąć natychmiast po zakończeniu programu i następnie wysuszyć je w suszarce w programie Wygładzanie lub rozwiesić na wieszakach.– Nie nadaje się do wełny lub tekstyliów zawierających wełnę.	
Para Finish		maksymalnie 2,0 kg
Artykuły	Wilgotna, świeżo uprana i odwirowana odzież wierzchnia z bawełny lub lnu, przy której powinno zostać zredukowane tworzenie zagnieceń. Odzież wierzchnia musi być przeznaczona do suszenia ☺ ☺ i prasowania   .	
Wskazówki	<ul style="list-style-type: none">– 5-6 koszul odpowiada ładunkowi ok. 2,0 kg.– Mniejsze wielkości ładunku poprawiają efekt końcowy.– Tekstylią należy wyjąć natychmiast po zakończeniu programu i następnie wysuszyć je w suszarce w programie Wygładzanie lub rozwiesić na wieszakach.– Nie nadaje się do wełny i tekstyliów zawierających wełnę.	
Pompowanie/Wirowanie		maksymalnie 8,0 kg
Wskazówki	<ul style="list-style-type: none">– Tylko odpompowywanie: ustawić ilość obrotów na 0 /min.– Zwrócić uwagę na ustawioną ilość obrotów.	

Konserwacja

Pralka ma 2 programy konserwacyjne.

1. Czyszczenie urządzenia do czyszczenia pralki.
2. Konserwacja "TwinDos" do konserwacji komór ①/② zasobnika TwinDos. Dalsze informacje znajdują się w rozdziale „Czyszczenie i konserwacja“, punkt „Pielęgnacja TwinDos“.

Czyszczenie urządzenia	85 °C	bez ładunku
<p>Częste pranie w niskich temperaturach powoduje, że w pralce może dojść do namnożenia drobnoustrojów.</p> <p>Dzięki czyszczeniu pralki ilość bakterii, grzybów i innych drobnoustrojów zostaje wyraźnie zredukowana i unika się wytworzenia nieprzyjemnego zapachu.</p>		
Wskazówki	<ul style="list-style-type: none">– Optymalny efekt uzyskuje się przez zastosowanie środka czyszczącego Miele. Alternatywnie można zastosować uniwersalny proszek do prania.– Podać środek czyszczący lub uniwersalny środek piorący bezpośrednio do bębna.– Nie wkładać żadnego prania. Czyszczenie odbywa się przy pustym bębnie.	

Funkcje dodatkowe

Programy piorące można uzupełnić za pomocą programów dodatkowych.

Quick

Przebieg programu zostanie skrócony. Mechanika prania i wydatek energii zostaną zwiększone.

Eco

Funkcja dodatkowa Eco pomaga zaoszczędzić energię. Temperatura prania zostaje obniżona, a w zamian czas prania ulega przedłużeniu. Skuteczność programu prania pozostaje zachowana.

Woda plus

Poziom wody przy praniu i przy płukaniu zostaje podwyższony.

Wielkość zwiększenia poziomu wody można regulować, zgodnie z opisem w rozdziale „Ustawienia“, punkt „Poziom Woda plus“.

Dodatkowe płukanie

Dla uzyskania szczególnie dobrego efektu płukania można uaktywnić dodatkowe płukanie.

SingleWash





Umożliwia efektywne upranie bardzo małej ilości prania (< 1 kg) w normalnym programie prania. Czas prania zostaje skrócony.

Przestrzegać następujących zaleceń:

- zastosować płynny środek piorący
- zredukować ilość środków piorących do maksymalnie 50% podanej wartości dla 1/2 załadunku

Prasowanie wstępne

W celu zredukowania zagnieceń, na koniec programu pranie zostanie wygładzone parą. Dla uzyskania optymalnych rezultatów proszę zredukować maksymalną wielkość załadunku o 50%. Przestrzegać wskazówek na wyświetlaczu. Mała ilość prania poprawia efekt końcowy.

Odzież wierzchnia musi być przeznaczona do suszenia   i odporna na prasowanie  .

Pranie wstępne

Do usuwania większych ilości zabrudzeń, jak np. pył, piasek.

Namaczanie

Do szczególnie mocno zabrudzonych tekstyliów z plamami zawierającymi biało.



Istnieje możliwość wybrania czasu namaczania od 30 minut do 6 godzin w krokach 30-minutowych, zgodnie z opisem w rozdziale „Ustawienia“.

Ustawienie fabryczne wynosi 30 minut.

Intensywny

Do szczególnie mocno zabrudzonego i odpornego na zużycie prania. Dzięki wzmocnieniu mechaniki prania i zwiększeniu wkładu energii cieplnej wzmacnia się działanie czyszczące.

AllergoWash

Przy zwiększonych wymaganiach higienicznych wobec pranej odzieży. Podwyższone zużycie energii pozwala na przedłużenie czasu utrzymywania temperatury, a zwiększony wkład wody poprawia płukanie. Prana odzież musi się nadawać do suszenia ☺ ☺ i prasowania  .

Bardzo łagodnie

Ruch bębna i czas prania zostają zredukowane. Lekko zabrudzone tekstylia będą prane łagodniej.

Wyciszenie



Wytwarzanie hałasu podczas programu prania zostaje zredukowane. Proszę korzystać z tej funkcji, gdy pranie odbywa się w czasie ciszy. Ilość obrotów wirowania końcowego zostaje automatycznie ustawiona na  (W wodzie). Czas trwania programu ulega przedłużeniu.

W wodzie

Pranie po ostatnim płukaniu pozostanie w wodzie. Dzięki temu zmniejsza się tworzenie zagnieceń, gdy pranie nie zostanie wyjęte z pralki natychmiast po zakończeniu programu.

Nie wszystkie funkcje dodatkowe mogą zostać wybrane w każdym programie prania. Funkcje dodatkowe niedozwolone dla programu prania nie są oferowane. Przegląd jest zestawiony w tabeli „Przegląd programów prania - Funkcje dodatkowe“.

Przegląd programów prania - Funkcje dodatkowe

	Quick	Eco	Woda plus	Dodatkowe płukanie	SingleWash
Bawełna	X	X	X	X	X
Bawełna 	X	-	X	X	X
Tkaniny delikatne	X	X	X	X	X
Tkaniny bardzo delikatne	X	X	X	X	X
QuickPowerWash	✓	-	-	-	X
Automatic plus	X	X	X	X	X
Wełna 	-	-	-	-	X
Jedwab 	-	-	-	-	X
Expres 20	✓	-	-	-	-
Koszule	X	X	X	X	X
Jeans	X	X	X	X	X
Tkaniny ciemne	X	X	X	X	X
Odzież sportowa	X	X	X	X	X
Buty sportowe	-	-	X	-	-
Outdoor	X	X	X	X	-
Impregnacja	-	-	-	-	-
Płyn do prania puchu	X	X	X	X	-
Pościel z pierza	X	X	X	X	-
Poduszki	X	X	X	X	-
Bawełna Higiena	X	X	X	X	-
Firanki	X	X	X	X	-
Nowe tkaniny	-	-	X	X	X
Dodatkowe płukanie	-	-	X	-	-
Krochmalenie	-	-	X	-	-

X = możliwość wyboru **-** = brak możliwości wyboru























✓ = włączone automatycznie



W programach, które nie są tutaj wymienione, nie można wybrać żadnych funkcji dodatkowych.

Przegląd programów prania - Funkcje dodatkowe

Prasowanie wstępne	Pranie wstępne	Namaczanie	Intensywny	Allergo-Wash	Bardzo łagodnie	Wyciszenie	W wodzie
X	X	X	X	X	X	X	X
X	X	X	X	X	X	X	X
X	X	X	X	X	X	X	X
X	X	X	-	X	X	X	X
X	-	-	-	-	-	-	X
X	X	X	-	X	X	X	X
-	-	-	-	-	-	X	X
-	-	-	-	-	-	X	X
X	-	-	-	-	-	-	X
✓	X	X	-	X	X	X	X
X	X	X	-	X	X	X	X
✓	X	X	-	X	X	X	X
X	X	X	-	X	X	X	X
-	-	-	-	-	-	X	X
-	X	X	-	-	X	X	X
-	-	-	-	-	-	-	X
-	X	-	-	X	X	X	X
-	X	-	-	X	X	X	X
-	X	-	-	X	X	X	X
-	X	-	-	X	X	X	X
X	X	X	-	X	X	X	X
X	X	-	-	X	X	X	X
X	-	-	-	-	X	X	X
-	-	-	-	-	-	-	X
-	-	-	-	-	-	-	X

Przebieg programu

	Pranie główne		Płukanie		Wirowanie
	Poziom wody	Rytm prania	Poziom wody	Cykle płukania	
Bawełna		(A)		2-5 ¹⁽²⁾³⁾	✓
Bawełna 		(A)		2-5 ²⁾³⁾	✓
Tkaniny delikatne		(B)		2-4 ²⁾³⁾	✓
Tkaniny bardzo delikatne		(C)		2-4 ²⁾³⁾	✓
QuickPowerWash		(A)		1	✓
Automatic plus		(A)(B)		2-4 ²⁾³⁾	✓
Wełna 		(E)		2	✓
Jedwab 		(E)		2	✓
Expres 20		(A)		1	✓
Koszule		(C)		3-4 ³⁾	✓
Jeans		(B)		2-4 ²⁾³⁾	✓
Tkaniny ciemne		(B)		3-5 ²⁾³⁾	✓
Odzież sportowa		(C)		2-3 ³⁾	✓
Buty sportowe		(D)		2	✓
Outdoor		(C)		3-4 ³⁾	✓
Impregnacja	-	(B)		1	✓
Tekstylia puchowe ⁴⁾		(C)		3-4 ³⁾	✓
Pościel z pierza		(C)		3-4 ³⁾	✓
Poduszki ⁴⁾		(C)		3-4 ³⁾	✓
Bawełna Higiena		(A)		3-5 ²⁾³⁾	✓
Firanki		(C)		3-4 ³⁾	✓
Nowe tkaniny		(B)		2-3 ³⁾	✓
Dodatkowe płukanie	-	-		2	✓
Krochmalenie		(B)	-	-	✓

-  = niski poziom wody
 = średni poziom wody
 = wysoki poziom wody
Ⓐ = rytm intensywny
Ⓑ = rytm normalny
Ⓒ = rytm delikatny
Ⓓ = rytm kołyszący
Ⓔ = rytm prania ręcznego
✓ = będzie przeprowadzone
– = nie będzie przeprowadzone

Pralka dysponuje w pełni elektronicznym sterowaniem z automatyką wagową. Pralka samodzielnie ustala wymagane zużycie wody w zależności od ilości i nasiąkliwości prania.



Wymienione tutaj przebiegi programów odnoszą się zawsze do programu podstawowego przy maksymalnym załadunku.

Wskazania przebiegu programu informują w każdej chwili podczas trwania programu o aktualnie osiągniętym etapie programu.

Cechy szczególne w przebiegu programów

Ochrona przed zagniataniem:

Bęben porusza się jeszcze nawet do 30 minut po zakończeniu programu, aby zapobiec tworzeniu zagnieceń.

Wyjątek: W programach *Wetna*  i *Jedwab*  ochrona przed zagniataniem się nie odbywa.

Pralka może zostać otwarta w każdej chwili.

- 1) W przypadku wybrania temperatury 60 °C i wyższej zostaną przeprowadzone 2 cykle płukania. Przy wyborze temperatury niższej niż 60 °C zostaną przeprowadzone 3 cykle płukania.
- 2) Dodatkowy cykl płukania odbywa się, gdy:
 - w bębnie jest za dużo piany,
 - ilość obrotów wirowania końcowego jest mniejsza niż 700 obr/min.
- 3) Dodatkowy cykl płukania odbywa się w przypadku:
 - Wybieranie funkcji dodatkowych Dodatkowe płukanie
- 4) Wirowanie wstępne: Przed praniem zostanie przeprowadzone wirowanie wstępne, żeby wycisnąć powietrze z wypełnienia puchowego. Następnie przez komorę  pobierana jest woda do prania głównego.

Przebieg programu

PowerWash 2.0

Opracowany przez Miele proces prania PowerWash 2.0 jest stosowany przy małej i średniej ilości ładunku w następujących programach prania:

- Bawełna
- Tkaniny delikatne
- Koszule
- Automatic plus

Sposób działania

Normalnie pranie odbywa się z większą ilością wody, niż tekstylia są w stanie wchłonąć. Cała ta woda musi zostać nagrzana.

W procesie prania PowerWash 2.0 nadwyżka wody jest tylko nieco większa, niż pranie może wchłonąć. Woda niezwiązana w praniu nagrzewa bęben i pranie i jest przez cały czas z powrotem wtryskiwana do prania. Dzięki temu zostaje obniżone zużycie energii.

Aktywacja

Na początku programu prania pralka ustala ilość ładunku. Proces PowerWash 2.0 jest uaktywniany automatycznie, gdy zostaną spełnione następujące warunki:

- ilość ładunku mała do średniej,
- wybrana temperatura nie może przekraczać 60 °C,
- wybrana ilość obrotów wirowania nie może być mniejsza niż 600 obr/min,
- dozowanie w kapsułkach nie jest wybrane dla prania głównego (☹, ☹).

Proces PowerWash 2.0 nie zostaje uaktywniony w przypadku wybrania niektórych funkcji dodatkowych (np. Pranie wstępne, Woda+).

Cechy szczególne

– Faza zwilżania

Na początku programu piorącego pralka wiruje kilka razy. Przy wirowaniu odwirowywana woda jest wtryskiwana z powrotem do prania, żeby osiągnąć optymalne zwilżenie prania.

Na koniec fazy zwilżania zostaje ustalony optymalny stan wody. W razie potrzeby pralka odpompowuje wodę i pobiera świeżą wodę.

– Hałasy w fazie grzania

Przy ogrzewaniu prania i bębna może dochodzić do wystąpienia niestandardowych odgłosów (bulgotania).

Przerywanie programu

Program prania można przerwać w każdej chwili po starcie.

- Nacisnąć przycisk dotykowy *Start/Stop*.

Na wyświetlaczu pojawia się komunikat:

i Przerwać program?

- Wybrać *tak*.

Na wyświetlaczu pojawia się komunikat:

Program przerwany.

Pralka odpompowuje kąpiel piorącą.

- Poczekać, aż drzwiczki zostaną odblokowane.
- Otworzyć drzwiczki przez pociągnięcie.
- Wyjąć pranie.

Wybieranie innego programu

- Zamknąć drzwiczki.
- Wybrać żądany program.
- Ewentualnie uzupełnić środek piorący w szufladzie na środki piorące.
- Nacisnąć przycisk dotykowy *Start/Stop*.

Nowy program zostaje uruchomiony.

Wstrzymywanie programu

- Wyłączyć pralkę przyciskiem \odot .
- W celu kontynuacji z powrotem włączyć pralkę przyciskiem \odot .

Zmiana programu

Zmiana programu nie jest możliwa po jego uruchomieniu.

Dokładanie/wyjmowanie prania

W ciągu pierwszych minut po starcie programu można dołożyć lub wyjąć pranie.

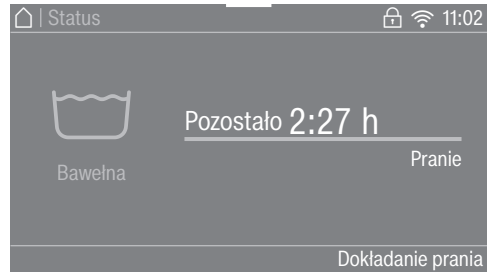

- Nacisnąć przycisk dotykowy *Dokładanie prania*.





Jeśli komunikat *Dokładanie prania* nie jest pokazywany na wyświetlaczu, dołożenie prania nie jest więcej możliwe.

Program prania zostaje wstrzymany i drzwiczki zostają odblokowane.























- Otworzyć drzwiczki przez pociągnięcie.
- Dołożyć pranie lub wyjąć pojedyncze sztuki prania.
- Zamknąć drzwiczki.
- Nacisnąć przycisk dotykowy *Start/Stop*.



Program prania jest kontynuowany.





Symbole konserwacyjne





Pranie	
Stopnie w wannie oznaczają maksymalną temperaturę, z jaką można prać dany artykuł.	
	normalne obciążenie mechaniczne
	łagodne obciążenie mechaniczne
	bardzo łagodne obciążenie mechaniczne
	pranie ręczne
	nie prać



Przykłady wyboru programów

Program	Symbole konserwacyjne
Bawełna	     
Tkaniny delikatne	    
Tkaniny bardzo delikatne	 
Wełna 	
Jedwab 	
Expres 20	 
Automatic plus	   

Suszenie	
Punkty oznaczają temperaturę	
	normalna temperatura
	zredukowana temperatura
	nie suszyć

Prasowanie & Maglowanie	
Punkty oznaczają zakresy temperaturowe	
	ok. 200°C
	ok. 150°C
	ok. 110°C prasowanie z parą może spowodować nieodwracalne szkody
	nie prasować/nie maglować

Czyszczenie profesjonalne	
	czyszczenie za pomocą rozpuszczalników chemicznych; litery oznaczają środek czyszczący
	
	czyszczenie na mokro
	nie czyścić chemicznie

Wybielanie	
	dozwolone wszystkie wybielacze oksydacyjne
	dozwolone tylko wybielacze tlenowe
	nie wybielać

Tworzenie ulubionego programu

Indywidualnie zestawiony program piorący może zostać zapamiętany pod nazwą własną.

Istnieją 2 możliwości tworzenia programów ulubionych.

Możliwość 1

- Wyświetlacz pokazuje menu główne. Nacisnąć przycisk dotykowy Ulubione programy.

Wyświetlacz przechodzi do menu Ulubione programy.

- Nacisnąć przycisk dotykowy Tworzenie.

Wyświetlacz przechodzi do menu Tworzenie programu.

- Wybrać żądany program.
- Wybrać wszystkie żądane ustawienia programu.
- Na koniec wybrać Zapamiętywanie.
- Wprowadzić nazwę.

Możliwość 2

Wybrany program prania można zachować przed startem programu jako program ulubiony.

- Przed startem programu nacisnąć przycisk dotykowy ☆ Zapamiętaj.
- Wprowadzić nazwę.

Jeśli zostało już zapamiętane 12 ulubionych programów, nie jest pokazywany przycisk dotykowy Tworzenie ani ☆ Zapamiętaj. Skasować istniejące ulubione programy, żeby zachować nowe ulubione programy.

Wprowadzanie nazwy

Wybierać krótkie, praktyczne nazwy.

- Naciskać żądane litery lub znaki.
- Potwierdzić za pomocą przycisku dotykowego Zapamiętywanie.

Program prania zostaje zachowany na liście ulubionych programów.

Zmiana ulubionych programów

Zapamiętany ulubiony program można przemianować, skasować lub przesuwać.

- W menu głównym wybrać przycisk dotykowy Ulubione programy.
- Naciskać palcem przeznaczony do zmiany ulubiony program dotąd, aż otworzy się menu kontekstowe.
- Wybrać Zmiana nazwy, Kasowanie lub Przesunięcie.

Asystent prania

Asystent prania pomoże przy praniu odzieży i prania z różnymi zaleceniami konserwacyjnymi. Na podstawie wyboru programów zestawiany jest program piorący dopasowany do Państwa prania.

- Przewinąć do drugiej strony menu głównego.
- Nacisnąć przycisk dotykowy *Asystent prania*.

Wyświetlacz pokazuje listę artykułów.



- Nacisnąć przycisk dotykowy artykułu, który odpowiada Państwa praniu.

Wybrany artykuł zostaje zaznaczony na pomarańczowo. Można wybrać kilka artykułów.

Przy wyborze niektórych artykułów zostaną wyświetlone pomocne teksty informacyjne.

- Potwierdzić przyciskiem dotykowym *OK*.
- Postępować według dalszych instrukcji na wyświetlaczu.

Na koniec wyświetlacz pokaże zestawienie wybranych parametrów.

- Potwierdzić za pomocą przycisku dotykowego *OK* lub wybrać *Zmiana*, jeśli jeszcze coś ma zostać zmienione.

Program dostosowany do Państwa prania jest gotowy do uruchomienia.

Wskazówka: Dodatkowo można wybrać pojedyncze ustawienia programu, np. *Funkcje dodatkowe*, zanim program zostanie uruchomiony.



Za pomocą timera można wybrać czas do rozpoczęcia programu lub czas zakończenia programu. Start programu można przesunąć o maksymalnie 24 godziny.

Ustawianie timera

- Nacisnąć przycisk dotykowy Timer .
- Wybrać opcję *Koniec o* lub *Start o*.
- Ustawić liczbę godzin i minut i potwierdzić za pomocą przycisku dotykowego OK.



Zmiana timera

Przed uruchomieniem programu wybrany czas timera może zostać zmieniony.

- Nacisnąć przycisk dotykowy  lub przycisk dotykowy .
- Jeśli potrzeba, zmienić podany czas i potwierdzić go za pomocą przycisku dotykowego OK.

Kasowanie timera

Przed startem programu wybrany czas timera może zostać skasowany.

- Nacisnąć przycisk dotykowy  lub .

Na wyświetlaczu pokazywany jest wybrany czas timera.

- Nacisnąć przycisk dotykowy *kasowanie*.
- Potwierdzić za pomocą przycisku dotykowego OK.

Wybrany czas timera zostaje skasowany.

Uruchamianie timera

- Nacisnąć przycisk dotykowy *Start/Stop*.

Drzwiczki zostają zablokowane i na wyświetlaczu pokazywany jest czas do rozpoczęcia programu.

Po starcie programu wybrany czas timera można zmienić lub skasować tylko i wyłącznie przez przerwanie programu.

Program można uruchomić w każdej chwili.

- Nacisnąć przycisk dotykowy *Uruchom natychmiast*.

Timer

SmartStart

Za pomocą funkcji *SmartStart* można zdefiniować przedział czasowy, w którym pralka zostanie uruchomiona automatycznie. Start następuje poprzez sygnał np. od dostawcy energii, gdy taryfa prądowa jest szczególnie korzystna.

Ta funkcja jest aktywna, gdy ustawienie *SmartGrid* jest włączone.

Możliwy do zdefiniowania przedział czasowy wynosi od 1 minuty do 24 godzin. W tym przedziale czasowym pralka oczekuje na sygnał dostawcy prądu. Jeśli w zdefiniowanym przedziale czasowym nie zostanie wysłany żaden sygnał, pralka uruchomi program prania bez dalszej zwłoki.

Ustawianie przedziału czasowego

Gdy w ustawieniach została uaktywniona funkcja *SmartGrid*, po naciśnięciu przycisku dotykowego **Timer**  na wyświetlaczu nie pojawi się więcej **Start** o lub **Koniec** o, lecz **SmartStart** do lub **SmartEnd** do (patrz rozdział „Ustawienia“, punkt „*SmartGrid*“).

Sposób postępowania odpowiada ustawianiu czasu przy programowaniu startu.

- Ustawić żądany czas i potwierdzić za pomocą przycisku dotykowego **OK**.
- Nacisnąć przycisk dotykowy **Start/Stop**, żeby uruchomić program prania za pomocą *SmartStart*.

Wybrany program uruchomi się automatycznie, gdy tylko dostawca energii wyśle sygnał lub zostanie osiągnięty najpóźniejszy możliwy czas startu.

Zmiana i kasowanie funkcji *SmartStart* odbywa się zgodnie z opisem dla programowania startu.

Prawidłowy dobór środków piorących

Można stosować wszystkie środki piorące, które są przeznaczone do pralek domowych. Wskazówki dotyczące stosowania i dozowania są umieszczone na opakowaniu środka.

Dozowanie zależy od:

- zabrudzenia prania
- ilości prania
- twardości wody

Gdy nie znają Państwo zakresu twardości, proszę się zapytać w lokalnym przedsiębiorstwie wodociągowym.

Odkamieniacz

W zakresach twardości II i III można dodać odkamieniacza, żeby zaoszczędzić środki piorące. Prawidłowe dozowanie jest opisane na opakowaniu. Dodawać najpierw środek piorący, potem odkamieniacz.

Środek piorący można wówczas dozować jak przy zakresie twardości I.

Twardość wody

Zakres twardości	Twardość całkowita w mmol	Twardość niemiecka °d
miękka (I)	0 – 1,5	0 – 8,4
średnia (II)	1,5 – 2,5	8,4 – 14
twarda (III)	powyżej 2,5	powyżej 14

Pomoc w dozowaniu

Do dozowania środków piorących stosować udostępnione przez producentów środków piorących dozowniki (kule dozujące), szczególnie przy dozowaniu płynnych środków piorących.

Opakowania uzupełniające

Przy zakupie środków piorących w miarę możliwości należy korzystać z opakowań uzupełniających, żeby zredukować ilość odpadów.

Środki wykańczające

Płyn zmiękczający

nadaje tekstyliom miękkości i zmniejsza ładowanie statyczne przy suszeniu maszynowym.

Płyn usztywniający

to syntetyczny krochmal, który nadaje tekstyliom ciężkości.

Krochmal

nadaje tekstyliom sztywności i wypełnienia.



Środki piorące

Oddzielne płukanie zmiękcza- jące, płukanie usztywniające lub krochmalenie

Krochmal musi zostać przygotowany zgodnie ze wskazówkami na opakowa-
niu.

Wskazówka: Przy płukaniu zmiękcza-
jącym należy uaktywnić funkcję dodatko-
wą *Woda plus*.

Dozowanie poprzez szufladę na środ- ki piorące

- Wlać płyn zmiękczący do komory  lub założyć kapsułkę (Cap).
- Wlać płynny krochmal/płyn usztywniający do komory , a krochmałem/płynem usztywniającym w formie proszku lub żelu napełnić komorę .
- Wybrać program *Tylko płukanie*.
- W razie potrzeby skorygować ilość obrotów wirowania.
- Przy zastosowaniu kapsułki nacisnąć przycisk dotykowy *CapDosing* i uaktywnić dozowanie w kapsułkach.
- Nacisnąć przycisk dotykowy *Start/Stop*.

Dozowanie poprzez TwinDos

Pojemnik automatycznego dozowania musi zostać napełniony płynem zmiękcza-
jącym.

- Wybrać program *Tylko płukanie*.
- W razie potrzeby skorygować ilość obrotów wirowania.
- Nacisnąć przycisk dotykowy *TwinDos*.
- Nacisnąć przycisk dotykowy *wł.*, żeby uaktywnić *TwinDos*.
- Nacisnąć przycisk dotykowy *Start/Stop*.

Odbarwianie/Farbowanie

 Szkodny przez środki odbarwia-
jące.





Środki odbarwiające prowadzą do wystąpienia korozji w pralce.
Nie stosować w pralce żadnych środków odbarwiających.

Farbowanie w pralce jest dozwolone wyłącznie w domowym zakresie. Sól stosowana do farbowania przy dłuższym oddziaływaniu może doprowadzić do uszkodzenia stali szlachetnej. Należy ściśle przestrzegać wskazówek producenta środka farbującego.

Przy farbowaniu bezwzględnie wybrać funkcję dodatkową *Woda plus*.

Zalecane środki piorące Miele

Środki piorące Miele zostały opracowane przez firmę Miele specjalnie do pralek Miele. Środki piorące Miele można zamówić w sklepie internetowym Miele lub nabyć w serwisie firmy Miele albo w specjalistycznych punktach sprzedaży.

	Miele UltraPhase 1 / 2	Miele Cap 	Miele Cap 	Miele Cap 
Bawełna	✓	–	Ⓕ	Ⓗ
Tkaniny delikatne	✓	–	Ⓕ	Ⓗ
Tkaniny bardzo delikatne	✓	Ⓐ, Ⓑ, Ⓒ	Ⓕ	–
QuickPowerWash	✓	–	–	–
Automatic plus	✓	–	Ⓕ	Ⓗ
Wełna 	–	Ⓓ, Ⓔ	–	–
Jedwab 	–	Ⓔ	–	–
Expres 20	✓	–	Ⓕ	–
Koszule	✓	–	Ⓕ	Ⓗ
Jeans	✓	–	Ⓕ	–
Tkaniny ciemne	✓	–	Ⓕ	–
Odzież sportowa	–	Ⓐ	–	–
Buty sportowe	✓	–	–	Ⓗ
Outdoor	–	Ⓒ	–	–
Impregnacja	–	–	Ⓖ	–
Tekstylia puchowe	–	Ⓑ	–	–
Pościel z pierza	–	Ⓑ	–	–
Poduszki	✓	–	–	–
Firanki	✓	–	–	Ⓗ
Nowe tkaniny	✓	–	Ⓕ	–
Tylko płukanie	–	–	Ⓕ	–

✓ zalecane

– niezalecane

Ⓐ Sport

Ⓑ Płyn do prania puchu

Ⓒ Outdoor

Ⓓ WoolCare

Ⓔ SilkCare

Ⓕ Płyn zmiękczący



Ⓖ Impregnacja

Ⓗ Booster

Środki piorące

Zalecenia dotyczące środków piorących zgodnie z rozporządzeniem (EU) nr 1015/2010

Zalecenia obowiązują dla zakresów temperatur podanych w rozdziale „Przeгляд programów“.

	Środki piorące			
	uniwersalne	do kolorów	do tkanin delikatnych i wełny	specjalne
Bawełna	✓	✓	-	-
Tkaniny delikatne	-	✓	-	-
Tkaniny bardzo delikatne	-	-	✓	-
QuickPowerWash	✓	✓	-	-
Automatic plus	-	✓	-	-
Wełna 	-	-	✓	✓
Jedwab 	-	-	✓	✓
Expres 20	-	✓ ¹⁾	-	-
Koszule	✓	✓	-	-
Jeans	-	✓ ¹⁾	-	✓
Tkaniny ciemne	-	✓ ¹⁾	-	✓
Odzież sportowa	-	-	✓	✓
Buty sportowe	-	✓	-	-
Outdoor	-	-	✓	✓
Tekstylia puchowe	-	-	✓ ¹⁾	✓
Pościel z pierza	-	-	✓	✓
Poduszki	-	-	✓ ¹⁾	✓
Firanki	✓ ²⁾	-	-	✓
Nowe tkaniny	-	✓	-	-
Czyszczenie urządzenia	✓ ²⁾	-	-	✓

✓ zalecane

- niezalecane

1) Środki piorące w płynie

2) Środki piorące w proszku

Czyszczenie obudowy i panelu sterowania

⚠ Niebezpieczeństwo porażenia prądem.

Wyłączona pralka znajduje się pod napięciem.

Przed czyszczeniem i konserwacją wyjąć wtyczkę z gniazdka.

⚠ Szkody przez wnikającą wodę.

Ciśnienie strumienia wody może spowodować dostanie się wody do wnętrza pralki i uszkodzenie podzespołów.

Nie spryskiwać pralki strumieniem wody.

- Wyczyścić obudowę i panel łagodnym środkiem myjącym lub roztworem mydła i wytrzeć do sucha miękką ściereczką.
- Wyczyścić bęben za pomocą odpowiedniego środka do czyszczenia stali szlachetnej.

⚠ Szkody przez środki czyszczące.

Środki czyszczące zawierające rozpuszczalniki, środki szorujące, środki do mycia szkła lub środki uniwersalne mogą uszkodzić powierzchnie z tworzyw sztucznych i inne elementy. Nie stosować żadnego z tych środków czyszczących.

Czyszczenie szuflady na środki piorące

Stosowanie niskich temperatur prania i płynnych środków piorących sprzyja namnażaniu drobnoustrojów w szufladzie na środki piorące.

- Ze względów higienicznych należy regularnie czyścić całą szufladę na środki piorące, także przy korzystaniu wyłącznie z TwinDos.

Wymywanie szuflady na środki piorące

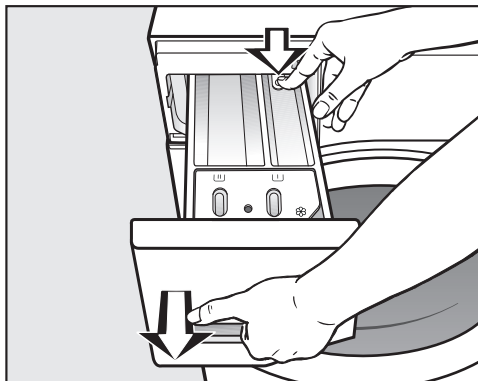

- Wyciągnąć do oporu szufladę na środki piorące, nacisnąć przycisk odblokowujący i wyjąć szufladę.
- Umyć szufladę ciepłą wodą.

Czyszczenie i konserwacja

Czyszczenie zasysacza i kanału komory ☼/☐

Krochmal w płynie może doprowadzić do zaklejenia. Zasysacz w komorze ☼/☐ przestaje wówczas działać i komora może się przełączyć. Zasysacz należy wyczyścić szczególnie dokładnie po wielokrotnym zastosowaniu krochmalu w płynie.

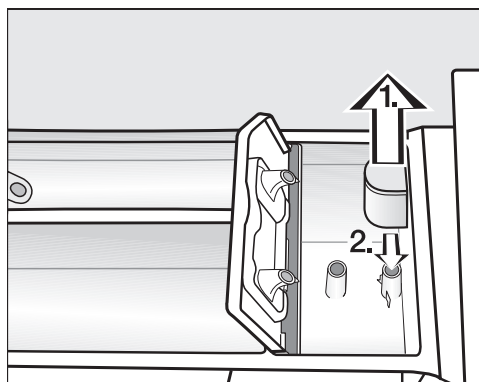

1. Wyjąć zasysacz z komory ☼ i umyć pod bieżącą, ciepłą wodą. Wyczyścić również rurkę, na którą wciśnięty jest zasysacz.
2. Założyć z powrotem zasysacz.

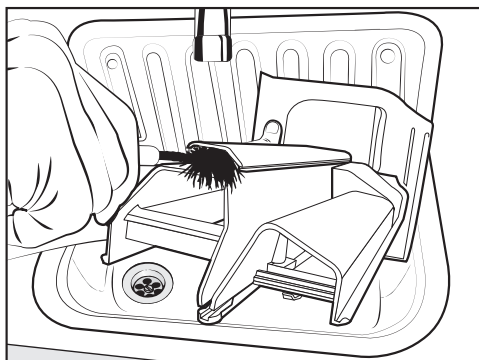

- Wyczyścić kanał spłukiwania płynu zmiękczającego ciepłą wodą i szczoteczką.

Czyszczenie wnętrza szuflady na środki piorące

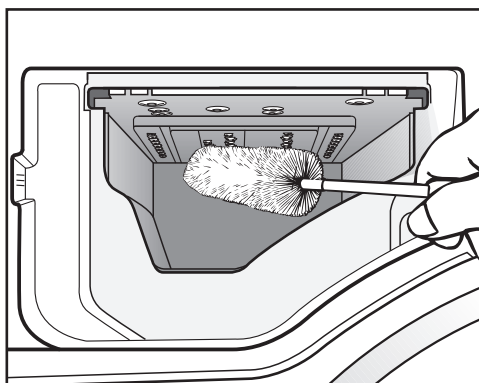

- Za pomocą szczotki do butelek usunąć resztki środków piorących i osady wapnia z dysz spryskujących szuflady na środki piorące.
- Włożyć z powrotem szufladę na środki piorące.

Wskazówka: Pozostawić szufladę na środki piorące nieco otwartą, żeby mogła schnąć.

Czyszczenie bębna (Wskaz. higien.)

Przy praniu w niskich temperaturach i/lub ze środkiem piorącym w płynie zachodzi ryzyko wytworzenia w pralce osadów bakteryjnych i nieprzyjemnego zapachu. Wyczyścić pralkę za pomocą programu Czyszczenie urządzenia. Powinno to nastąpić najpóźniej po pojawieniu się na wyświetlaczu komunikatu *Wskaźówka higieniczna: Wybrać "Konserwacja" i uruchomić "Czyszczenie urządzenia"*.

Pielęgnacja TwinDos

 Szkodę przez zaschnięte środki piorące.

W przypadku dłuższej przerwy w użytkowaniu (więcej niż dwa miesiące) środki piorące w węzłach mogą ulec zżelowaniu lub zaschnięciu. Węże mogą zostać zatkane i będą musiały zostać wyczyszczone przez serwis.

Wyczyścić system TwinDos.

Do czyszczenia wymagany jest wkład czyszczący „TwinDosCare“ albo pusty pojemnik TwinDos. Oba są do nabycia w sklepie internetowym Miele.

Pralka posiada program służący do czyszczenia systemu TwinDos. Za pomocą programu zostaną wyczyszczone węże znajdujące się w środku pralki.

Uruchamianie programu pielęgnacyjnego

- Włączyć pralkę.
- Przewinąć do drugiej strony menu głównego.
- Nacisnąć przycisk dotykowy *Konserwacja*.

Wyświetlacz przechodzi do menu *Konserwacja*.

- Wybrać *Konserwacja "TwinDos"*.
- Nacisnąć przycisk dotykowy pojemnika do wyczyszczenia.
- Potwierdzić pytanie *Rozpocząć konserwację? za pomocą przycisku dotykowego Tak*.
- Postępować według dalszych instrukcji na wyświetlaczu.

Węże zostały wyczyszczone. W każdej chwili można znowu korzystać z systemu TwinDos.

Czyszczenie komór zasobnika TwinDos

Pozostałości środków piorących mogą doprowadzić do zaklejenia.

- Wyczyścić wnętrze zasobnika TwinDos przy wymianie wkładów lub pojemników za pomocą wilgotnej ściereczki.

Czyszczenie i konserwacja

Czyszczenie sitka w dopływie wody

Dla ochrony zaworu w dopływie wody pralka posiada sitko. Sitko w śrubunku węża dopływowego należy sprawdzać co około 6 miesięcy. Przy częstszych przerwach w dostawie wody czas ten może być krótszy.

- Zakręcić zawór z wodą.
- Odkręcić wąż dopływowy od zaworu wodnego.

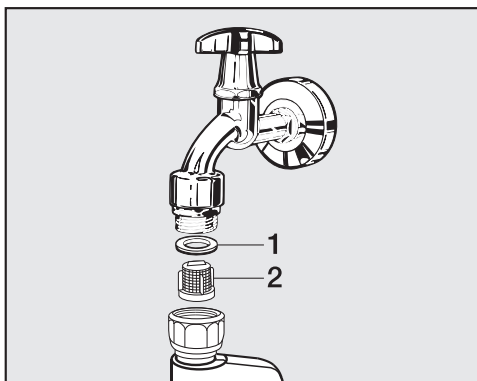

- Wyjąć uszczelkę gumową **1** z prowadnicy.
- Chwycić szczypcami kołnierz sitka plastikowego **2** i je wyciągnąć.
- Ponowny montaż odbywa się w odwrotnej kolejności.



Dokręcić śrubunek mocno do zaworu dopływowego i otworzyć zawór z wodą. Jeśli wypływa woda, dociągnąć połączenie gwintowe.

Po wyczyszczeniu sitko **musi** zostać zamontowane z powrotem.

Większość usterek i błędów, do których dochodzi podczas codziennego użytkowania, można usunąć samodzielnie. W wielu przypadkach pozwoli to zaoszczędzić czas i koszty, ponieważ nie ma wówczas potrzeby wzywania serwisu.





Poniższa tabela powinna być pomocna w ustaleniu przyczyn ewentualnych usterek i błędów i ich usunięciu.

Nie można uruchomić żadnego programu

Problem	Przyczyna i postępowanie
Wyświetlacz pozostaje ciemny i nie świeci się lampka kontrolna przy cisku Start/Stop.	Pralka nie ma prądu. <ul style="list-style-type: none"> ■ Sprawdzić, czy wtyczka jest włożona do gniazdka. ■ Sprawdzić, czy bezpieczniki są w porządku.
	Pralka wyłączyła się automatycznie ze względu na oszczędzanie energii. <ul style="list-style-type: none"> ■ Włączyć z powrotem pralkę przyciskiem .
Na wyświetlaczu pojawia się żądanie podania kodu PIN.	Kod PIN jest aktywny. <ul style="list-style-type: none"> ■ Podać i potwierdzić kod PIN. Zdezaktywować kod PIN, jeśli żądanie nie powinno zostać wyświetlone przy następnym włączeniu.
Wyświetlacz pokazuje komunikat:  Nie można zablokować drzwiczek. Wezwać serwis.	Drzwiczki nie są prawidłowo zamknięte. Blokada drzwiczek nie mogła się zatrzasnąć. <ul style="list-style-type: none"> ■ Zamknąć drzwiczki jeszcze raz. ■ Uruchomić ponownie program. Jeśli komunikat błędu pojawi się ponownie, wezwać serwis.

Co robić, gdy ...

Komunikaty błędów po przerwaniu programu

Problem	Przyczyna i postępowanie
 Błąd odpływu wody. Wyczyścić filtr odpływowy i pompę. Sprawdzić wąż odpływowy.	Odpływ wody jest zablokowany lub utrudniony. Wąż odpływowy jest ułożony zbyt wysoko. <ul style="list-style-type: none">■ Wyczyścić filtr odpływowy i pompę spustową.■ Maksymalna wysokość odpompowywania wynosi 1,8 m.
 Błąd dopływu wody. Otworzyć zawór z wodą.	Dopływ wody jest zablokowany lub utrudniony. <ul style="list-style-type: none">■ Sprawdzić, czy zawór wody jest wystarczająco otwarty.■ Sprawdzić, czy wąż dopływowy nie jest załamany.■ Sprawdzić, czy ciśnienie wody nie jest zbyt niskie.
	Sitko w dopływie wody jest zatkane. <ul style="list-style-type: none">■ Wyczyścić sitko.
 Błąd F. Jeśli ponowne uruchomienie urządzenia się nie powiedzie, proszę wezwać serwis.	Wystąpił jakiś defekt. <ul style="list-style-type: none">■ Odłączyć pralkę od sieci elektrycznej, wyjmując wtyczkę z gniazdka lub wyłączając odpowiedni bezpiecznik instalacji domowej.■ Odczekać przynajmniej 2 minuty, zanim znowu podłączy się pralkę do sieci elektrycznej.■ Włączyć z powrotem pralkę.■ Uruchomić program jeszcze raz. Jeśli komunikat błędów pojawi się ponownie, wezwać serwis.
 Reakcja systemu Waterproof. Zamknąć zawór z wodą. Wezwać serwis.	Zareagował system ochrony przed zalaniem. <ul style="list-style-type: none">■ Zamknąć zawór z wodą.■ Wezwać serwis.

Aby wyłączyć komunikat błędów: Wyłączyć pralkę przyciskiem .

Komunikaty błędu po zakończeniu programu

Problem	Przyczyna i postępowanie
<p>i Sprawdzić dozowanie</p>	<p>Podczas prania utworzyło się zbyt dużo piany.</p> <ul style="list-style-type: none"> ■ Sprawdzić wielkość dozowania środków piorących. ■ Przy automatycznym dozowaniu środków piorących sprawdzić ustawioną wielkość dozowania. ■ Przestrzegać wskazówek na opakowaniu środków piorących i stopnia zabrudzenia prania. ■ W razie potrzeby zredukować dozowanie podstawowe w krokach 10%-wych.
<p>i Wskazówka higieniczna: Wybrać "Konserwacja" i uruchomić "Czyszczenie urządzenia"</p>	<p>Przez dłuższy czas nie został uruchomiony żaden program prania o temperaturze przekraczającej 60 °C.</p> <ul style="list-style-type: none"> ■ Aby uniknąć tworzenia się w pralce osadów bakteryjnych i nieprzyjemnych zapachów, należy uruchomić program <i>Czyszczenie urządzenia</i> ze środkiem czyszczącym Miele lub z uniwersalnym proszkiem do prania.

Wskazówki są wyświetlane na koniec programu i przy włączaniu i muszą zostać potwierdzone przyciskiem dotykowym OK.

Co robić, gdy ...

Komunikaty błędu po zakończeniu programu

Problem	Przyczyna i postępowanie
i Intensywny przepływ wody: Wyczyścić filtr i dysze lub usunąć ciała obce z obudowy pompy.	<p>Pompy są zabrudzone.</p> <ul style="list-style-type: none">■ Wyczyścić pompy zgodnie z opisem w rozdziale „Co robić, gdy . . .”, punkt „Otwieranie drzwiczek przy zatkanym odpływie i/lub braku prądu”.■ Po czyszczeniu uruchomić ponownie program prania. <p>Dysza u góry w ościeżnicy drzwiczek jest zatkana przez kłaczki.</p> <ul style="list-style-type: none">■ Usunąć kłaczki za pomocą palców. Nie stosować żadnych ostrych przedmiotów.■ Po czyszczeniu uruchomić ponownie program prania. <p>Jeśli komunikat błędu pojawi się ponownie, wezwać serwis. Pralka może być dalej używana z ograniczonymi funkcjami.</p>
i Wypoziomować urządzenie. Wirowanie prania nie jest optymalne	<p>Funkcja dodatkowa Prasowanie wstępne nie mogła zostać prawidłowo przeprowadzona na końcu programu.</p> <ul style="list-style-type: none">■ Sprawdzić, czy pralka jest ustawiona poziomo, zgodnie z opisem w rozdziale „Ustawianie i podłączanie”, punkt „Wyrównywanie”.■ Sprawdzić, czy nie została przekroczona maksymalna wysokość odpompowywania 1 m. <p>Jeśli komunikat błędu pojawi się ponownie, wezwać serwis. Pralka może być dalej używana z ograniczonymi funkcjami.</p>

Wskazówki są wyświetlane na koniec programu i przy włączaniu i muszą zostać potwierdzone przyciskiem dotykowym **OK**.

Komunikaty lub usterki systemu TwinDos

Problem	Przyczyna i postępowanie
<p>i Możliwych jest jeszcze tylko kilka cykli piorących. Przygotować nowy wkład dla komory ①.</p>	<p>Środek piorący we wkładzie zostanie wkrótce zużyty. Możliwych jest jeszcze przeprowadzenie ok. 4 do 8 cykli piorących.</p> <ul style="list-style-type: none"> ■ Proszę się zaopatrzyć w nowy wkład.
<p>i Założyć nowy wkład lub napelnić pojemnik ①. Skontrolować rezultaty prania.</p>	<p>Wkład jest pusty.</p> <ul style="list-style-type: none"> ■ Wymienić wkład. ■ Skontrolować czystość prania. Mogło się zdarzyć, że ilość środka piorącego nie była już wystarczająca. <p>Ewentualnie uprać pranie jeszcze raz.</p>
<p>i Zastosować "TwinDos" lub w menu "Konservacja" przeprowadzić konserwację "TwinDos". Dalsze informacje można znaleźć w instrukcji użytkownika.</p>	<p>TwinDos lub automatyczne dozowanie poprzez komorę ① i/lub ② nie były używane przez dłuższy czas.</p> <ul style="list-style-type: none"> ■ Zastosować TwinDos przy jednym z kolejnych cykli piorących. ■ Przeprowadzić pielęgnację systemu TwinDos, zgodnie z opisem w rozdziale „Czyszczenie i konserwacja“, punkt „Pielęgnacja systemu TwinDos“.
<p> Konserwacja "TwinDos" dla komory ① musi zostać uruchomiona w menu "Konservacja". Dalsze informacje można znaleźć w instrukcji użytkownika.</p>	<p>TwinDos lub automatyczne dozowanie poprzez komorę ① i/lub ② nie były używane przez dłuższy czas. Istnieje niebezpieczeństwo, że środek piorący zaschnął w węzłach.</p> <ul style="list-style-type: none"> ■ Natychmiast przeprowadzić pielęgnację systemu TwinDos, zgodnie z opisem w rozdziale „Czyszczenie i konserwacja“, punkt „Pielęgnacja systemu TwinDos“.
<p>Komunikaty na tej stronie są przykładowe. W zależności od komory ①/② mogą się one zmieniać.</p>	

Wskazówki są wyświetlane na koniec programu i przy włączaniu i muszą zostać potwierdzone przyciskiem dotykowym OK.

Co robić, gdy ...

Usterki systemu TwinDos

Problem	Przyczyna i postępowanie
W środku piorącym widoczne są ciemne plamy.	W środku piorącym utworzyła się pleśń. ■ Usunąć środek piorący z pojemnika i wyczyścić dokładnie pojemnik.
Nie jest dozowany żaden środek piorący i/lub płyn zmiękczający.	Automatyczne dozowanie nie zostało uaktywnione. ■ Przed następnym praniem nacisnąć przycisk dotykowy TwinDos. Automatyczne dozowanie zostaje uaktywnione.
	Pomimo aktywacji nie jest dozowany żaden środek piorący/płyn zmiękczający. ■ Proszę spróbować ponownie. ■ Jeśli nadal nie jest dozowany żaden środek piorący, wezwać serwis.

Ogólne problemy z pralką

Problem	Przyczyna i postępowanie
Pralka brzydko pachnie.	<p>Zignorowano wskazówkę higieniczną. Przez dłuższy czas nie został uruchomiony żaden program prania o temperaturze przekraczającej 60 °C.</p> <ul style="list-style-type: none"> ■ Aby uniknąć tworzenia się w pralce osadów bakteryjnych i nieprzyjemnych zapachów, należy uruchomić program <i>Czyszczenie urządzenia ze środkiem czyszczącym Miele</i> lub z uniwersalnym proszkiem do prania. <p>Drzwiczki i szuflada na środki piorące zostały zamknięte po praniu.</p> <ul style="list-style-type: none"> ■ Pozostawić drzwiczki i szufladę na środki piorące nieco otwarte, żeby mogły schnąć.
Pralka nie stoi spokojnie podczas wirowania.	<p>Nóżki urządzenia nie stoją równomiernie i nie są zakontrowane.</p> <ul style="list-style-type: none"> ■ Wyrównać pralkę i zakontrować nóżki.
Pralka nie odwirowała prania tak jak zwykle i jest ono jeszcze mokre.	<p>Przy wirowaniu końcowym zostało zmierzone duże niewyważenie i nastąpiło automatyczne zredukowanie ilości obrotów.</p> <ul style="list-style-type: none"> ■ Zawsze wkładać do bębna duże i małe sztuki prania, żeby osiągnąć lepsze rozłożenie ładunku.
Podczas odpompowywania występują osobliwe odgłosy.	<p>To nie jest usterka! Odgłosy zasysania na początku i na końcu pompowania są normalne.</p>

Co robić, gdy ...

Ogólne problemy z pralką

Problem	Przyczyna i postępowanie
W szufladzie na środki piorące pozostają większe pozostałości środków piorących.	Ciśnienie wody jest niewystarczające. <ul style="list-style-type: none">■ Wyczyścić sitko w dopływie wody.■ Wybrać ew. funkcję dodatkową <i>Woda plus</i>.
	Proszek do prania w połączeniu ze środkami zmiękczającymi wodę ma tendencję do sklejania. <ul style="list-style-type: none">■ Wyczyścić szufladę na środki piorące, a w przyszłości napełniać najpierw środki piorące a dopiero potem środki zmiękczające wodę.
Płyn zmiękczający nie jest całkowicie splukiwany lub w komorze  zostaje zbyt dużo wody.	Zasysacz nie jest prawidłowo osadzony lub jest zatkany. <ul style="list-style-type: none">■ Wyczyścić zasysacz, patrz rozdział „Czyszczenie i konserwacja“, punkt „Czyszczenie szuflady na środki piorące“.
Po zakończeniu programu w kapsułce znajduje się jeszcze płyn.	Rurka odpływowa w szufladzie na środki piorące, na którą nakłada się kapsułkę, jest zatkana. <ul style="list-style-type: none">■ Wyczyścić rurkę.
	To nie jest błąd! Ze względów technicznych w kapsułce zostaje niewielka ilość wody.
W komorze na płyn zmiękczający obok kapsułki stoi woda.	CapDosing nie został uaktywniony lub po ostatnim praniu nie została wyjęta pusta kapsułka. <ul style="list-style-type: none">■ Zwrócić uwagę następnym razem przy wkładaniu kapsułki, czy przycisk dotykowy CapDosing jest uaktywniony.■ Wyjąć i wyrzucić kapsułkę po każdym cyklu piorącym.
	Rurka odpływowa w szufladzie na środki piorące, na którą nakłada się kapsułkę, jest zatkana. <ul style="list-style-type: none">■ Wyczyścić rurkę.

Ogólne problemy z pralką

Problem	Przyczyna i postępowanie
Wyświetlacz jest ciemny.	Wyświetlacz wyłącza się automatycznie, żeby zaoszczędzić energię (tryb czuwania). ■ Nacisnąć dowolny przycisk. Tryb czuwania zostaje zakończony.
Przy wytwarzaniu pary z szuflady na środki piorące wydostaje się para.	To nie jest usterka! W zależności od wielkości ładunku i temperatury otoczenia para może się wydostawać z szuflady na środki piorące.
Hałasy przy wytwarzaniu pary	To nie jest usterka! Hałasy powstają przez wytwarzanie pary i przy przepływie pary w przewodach.

Niezadowolające efekty prania

Problem	Przyczyna i postępowanie
Pranie wyprane w płynnym środku piorącym nie jest czyste.	<p>Płynne środki piorące nie zawierają wybielaczy. Plamy po owocach, kawie lub herbacie nie zawsze mogą zostać usunięte.</p> <ul style="list-style-type: none">■ Zastosować system 2-fazowy Miele. Dzięki odpowiedniemu podaniu środka UltraPhase 2 podczas procesu piorącego plamy zostaną skutecznie usunięte.■ Zastosować proszek do prania z wybielaczem.
Na upranych ciemnych tekstyliach znajdują się białe pozostałości, podobne do proszku do prania.	<p>Środek piorący zawiera składniki nierozpuszczalne w wodzie (zeolity) do odwapniania wody. To one osadzają się na tekstyliach.</p> <ul style="list-style-type: none">■ Proszę spróbować usunąć pozostałości szczoteczką po wyschnięciu.■ W przyszłości ciemne tkaniny prać w środkach piorących bez zeolitów. Płynne środki piorące najczęściej nie zawierają żadnych zeolitów.■ Uprać tekstylia w programie <i>Tkaniny ciemne</i>.
Na upranych praniu przyklepione są szare, elastyczne pozostałości.	<p>Dozowanie środka piorącego było zbyt małe. Pranie było mocno zabrudzone tłuszczem (olejki, maści).</p> <ul style="list-style-type: none">■ Przy tak zabrudzonym praniu należy albo dodać więcej środka piorącego albo zastosować środek piorący w płynie.■ Przed następnym praniem uruchomić program <i>Czyszczenie urządzenia</i> z dodatkiem środka do czyszczenia urządzeń Miele lub uniwersalnego proszku do prania.

Nie można otworzyć drzwiczek

Problem	Przyczyna i postępowanie
<p>Drzwiczki nie dają się otworzyć podczas prania.</p>	<p>Podczas prania bęben jest zablokowany.</p> <ul style="list-style-type: none"> ■ Nacisnąć przycisk dotykowy <i>Start/Stop</i> i przerwać program. <p>Program zostaje przerwany, drzwiczki zostają odblokowane i można je teraz otworzyć.</p> <hr/> <p>W bębnie znajduje się jeszcze woda i pralka nie może jej odpompować.</p> <ul style="list-style-type: none"> ■ Wyczyścić filtr odpływowy i pompę spustową, zgodnie z opisem w rozdziale „Otwieranie drzwiczek przy zatkany odpływie i/lub braku prądu“.
<p>Po przerwaniu programu na wyświetlaczu pojawia się komunikat: Chłodzenie komfortowe</p>	<p>W celu ochrony przed oparzeniami nie można otworzyć drzwiczek przy temperaturze kąpielii piorącej wyższej niż 55 °C.</p> <ul style="list-style-type: none"> ■ Poczekać, aż temperatura w bębnie opadnie i zgasnie wskazanie na wyświetlaczu.
<p>Po zakończeniu programu <i>Para Finish</i> lub <i>Odświeżanie</i> nie można otworzyć drzwiczek.</p>	<p>Program <i>Para Finish</i> lub <i>Odświeżanie</i> został uruchomiony wielokrotnie raz za razem. Zastosowanie pary spowodowało wzrost temperatury w bębnie powyżej 55°C i drzwiczki zostały zablokowane dla ochrony przed oparzeniami.</p> <ul style="list-style-type: none"> ■ Proszę poczekać kilka minut, aż opadnie temperatura w bębnie.
<p>Wyświetlacz pokazuje:  Zamek drzwiczek jest zablokowany. Wezwać serwis.</p>	<p>Zamek drzwiczek jest zablokowany.</p> <ul style="list-style-type: none"> ■ Wezwać serwis.

Co robić, gdy ...

Otwieranie drzwiczek przy zatkany odpływie i/lub braku prądu

- Wyłączyć pralkę.

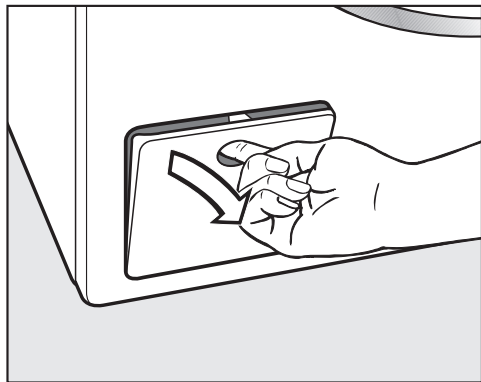

- Otworzyć klapkę pompy spustowej.

Zatkany odpływ

Gdy odpływ jest zatkany, w pralce może znajdować się większa ilość wody.

⚠ Niebezpieczeństwo odniesienia oparzeń przez gorącą kąpiel piorącą. Jeśli tuż przedtem odbywało się pranie w wysokiej temperaturze, wypływająca kąpiel piorąca jest gorąca. Ostrożnie spuścić kąpiel piorącą.

Proces opróżniania

Nie wykręcać całkowicie filtrów odpływowych.

- Podstawić jakieś naczynie pod klapkę, np. uniwersalną blachę do pieczenia.

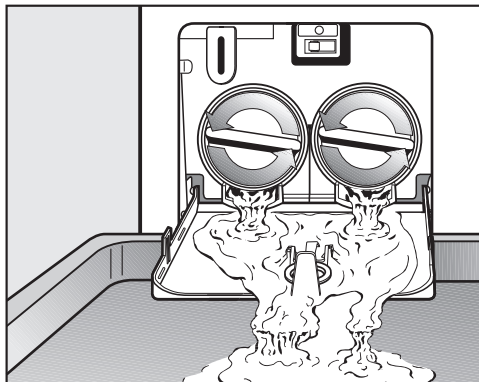

- Odkręcać powoli filtry odpływowe, aż zaczną wypływać woda.
- Dokręcić z powrotem filtry odpływowe, żeby przerwać wypływanie wody.

Jeśli nie wypływa już więcej woda:

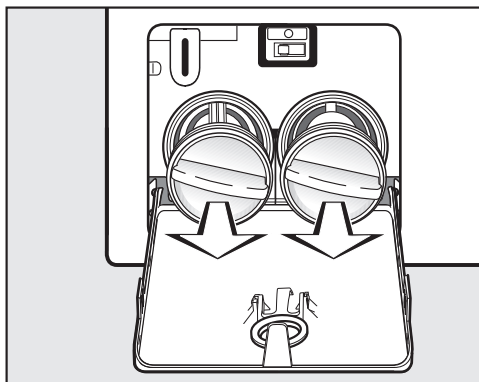

- Wykręcić całkowicie filtry odpływowe.

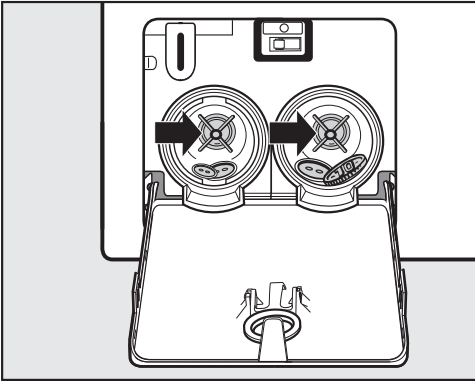

- Wyczyścić dokładnie filtry odpływowe.
- Sprawdzić, czy skrzydełka pomp spustowych łatwo się obracają, ew. usunąć ciała obce (guziki, monety itp.) i wyczyścić wnętrze.

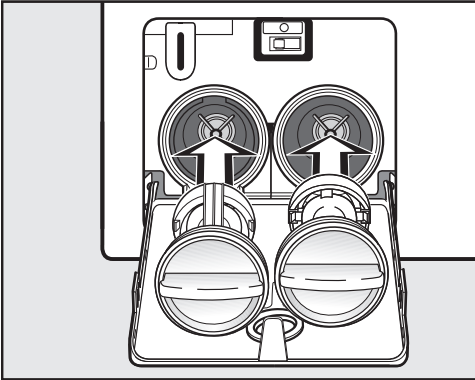

- Założyć z powrotem prawidłowo filtry odpływowe (po prawej i po lewej stronie) i dobrze je dokręcić.
- Zamknąć klapkę pomp spustowych.

⚠ Szkoły przez wypływającą wodę
Jeśli filtry odpływowe nie zostaną z powrotem założone i dobrze dokręcone, z pralki będzie wypływać woda.
Założyć z powrotem filtry odpływowe i dobrze je dokręcić.

Otwieranie drzwiczek

⚠ Niebezpieczeństwo odniesienia zranień przez obracający się bęben.
Przy sięganiu do bębna znajdującego się jeszcze w ruchu zachodzi znaczne ryzyko odniesienia obrażeń.
Przed wyjęciem prania zawsze należy się upewnić, że bęben jest nieruchomy.

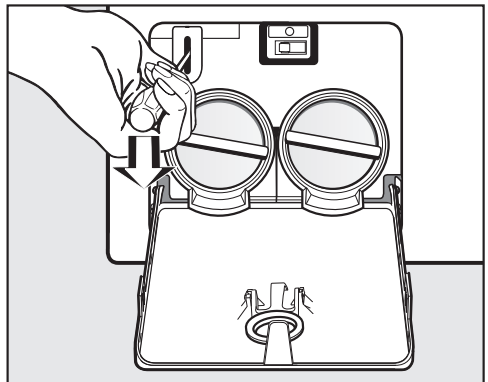

- Odblokować drzwiczki za pomocą śrubokręta.
- Otworzyć drzwiczki przez pociągnięcie.

Serwis

Kontakt w przypadku wystąpienia usterki

W razie wystąpienia usterek, których nie można usunąć samodzielnie, proszę powiadomić sprzedawcę Miele lub serwis Miele.

Numer telefonu do serwisu Miele znajduje się na końcu tej instrukcji użytkowania.

Serwis wymaga podania modelu i numeru fabrycznego urządzenia. Obie te informacje znajdują się na tabliczce znamionowej.

Tabliczkę znamionową można znaleźć przy otwartych drzwiczkach powyżej szyby drzwiczek.

Wyposażenie dodatkowe

Wyposażenie dodatkowe dla tej pralki można nabyć w sklepach specjalistycznych lub w serwisie firmy Miele.

Gwarancja

Okres gwarancji wynosi 2 lata.

Dalsze informacje można znaleźć w dostarczonych wraz z urządzeniem warunkach gwarancji.

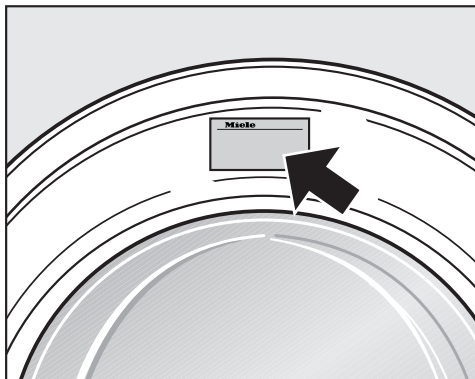

Widok z przodu

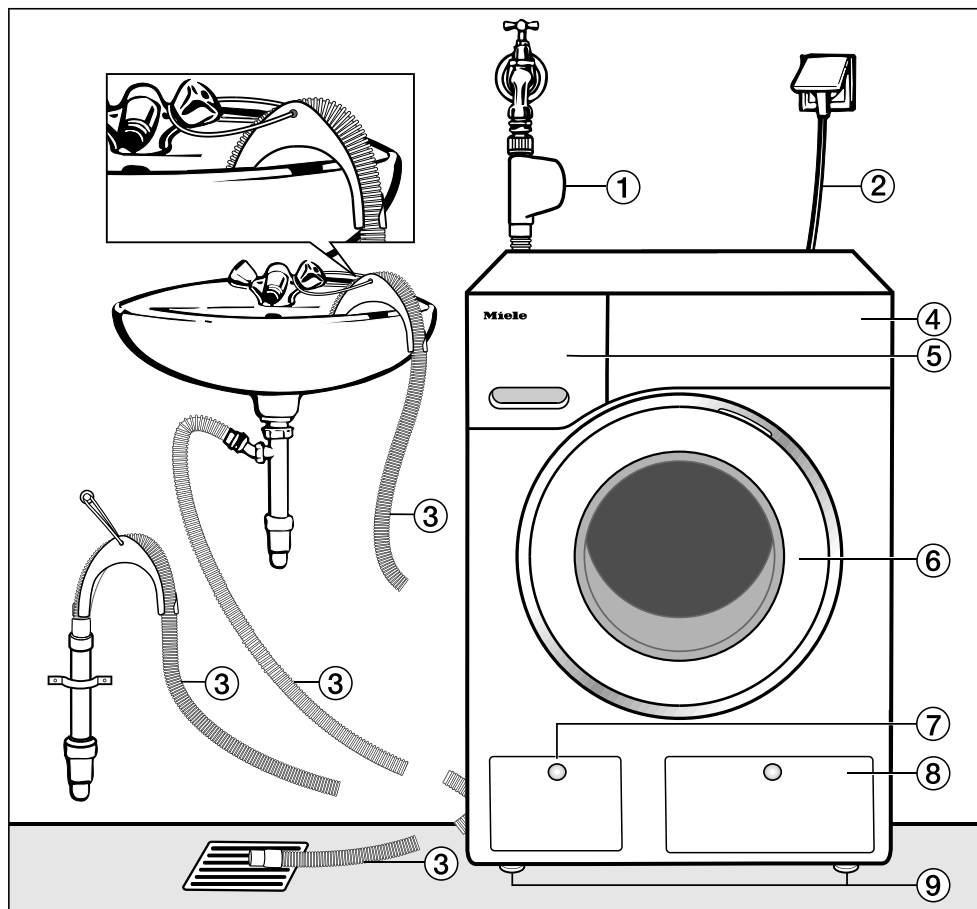

- ① Wąż dopływowy systemu Waterpro-off
- ② Przyłącze elektryczne
- ③ Wąż odpływowy z kabłąkiem (wypośażenie) z różnymi możliwościami odprowadzania wody
- ④ Panel sterowania
- ⑤ Szuflada na środki piorące
- ⑥ Drzwiczki
- ⑦ Kłapka filtrów odpływowych, pomp spustowych i odblokowywania awaryjnego
- ⑧ Kłapka zasobnika na wkłady TwinDos
- ⑨ Cztery nóżki regulowane na wysokość

Ustawianie i podłączanie

Widok z tyłu

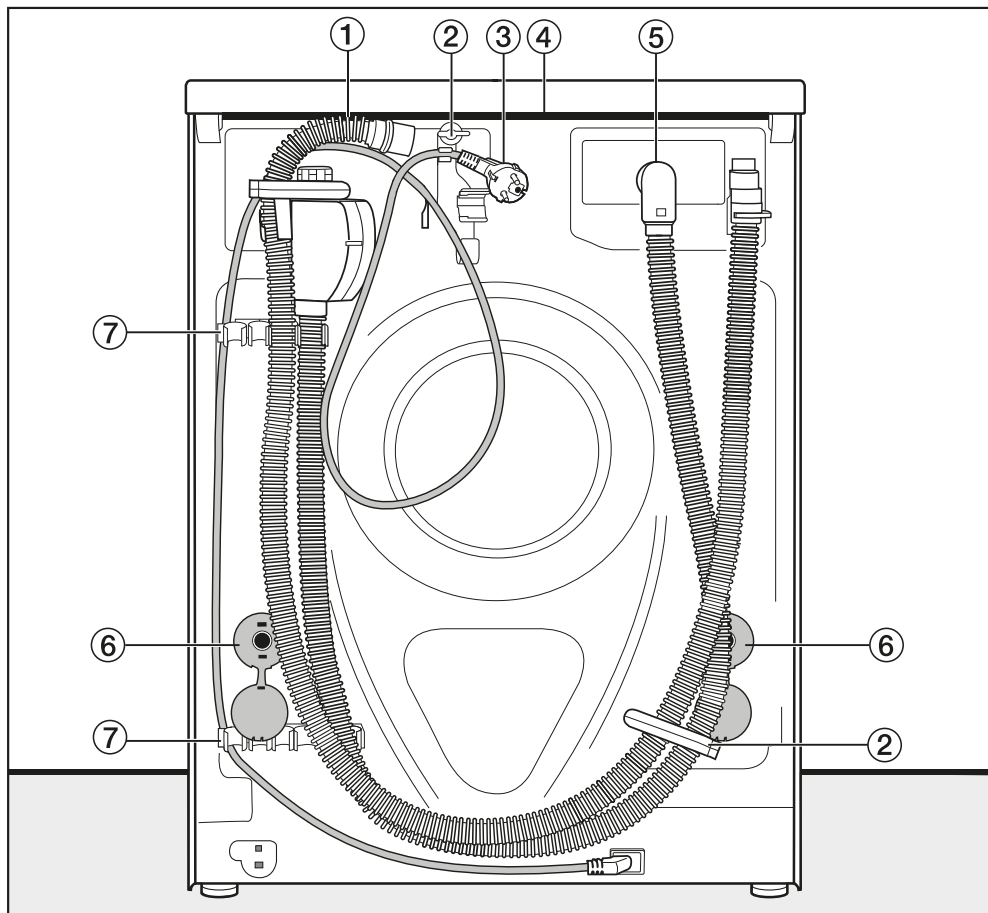

- ① Wąż odpływowy
- ② Uchwyty transportowe na węże dopływowe i odpływowe oraz kabel elektryczny
- ③ Przyłącze elektryczne
- ④ Występ pokrywy z możliwością uchwycenia do celów transportowych
- ⑤ Wąż dopływowy systemu Waterpro of
- ⑥ Krążki zabezpieczające z drążkami transportowymi
- ⑦ Uchwyty transportowe na węże dopływowe i odpływowe i uchwyt na wyjęte drążki transportowe

Miejsce ustawienia

Najlepszym podłożem do ustawienia jest strop betonowy. W przeciwieństwie do stropów z belek drewnianych lub innych stropów o „miękkich“ właściwościach jest on w niewielkim stopniu narażony na wibracje przy wirowaniu.

Proszę przestrzegać:

- Ustawić pralkę poziomo i stabilnie.
- Nie ustawiać pralki na miękkich okładzinach podłogowych, ponieważ w przeciwnym razie pralka będzie wibrować podczas wirowania.

Przy ustawieniu na stropie z belek drewnianych:

- Ustawić pralkę na płycie ze sklejk (przynajmniej 59 x 52 x 3 cm). Płyta powinna być skręcona w możliwie wielu punktach z belkami nośnymi, nie tylko z deskami podłogowymi.

Wskazówka: Ustawiać możliwie blisko narożnika pomieszczenia. Każdy strop jest tutaj najbardziej stabilny.

⚠ Niebezpieczeństwo odniesienia zranień przez niezabezpieczoną pralkę.

Przy ustawieniu na cokole budowlanym (cokół betonowy lub murowany) pralka musi być zabezpieczona przed upadkiem i zsunięciem.

Zabezpieczyć pralkę za pomocą pałków mocujących (Mocowanie do podłoża MTS) (dostępne w sklepach specjalistycznych Miele lub w serwisie Miele).

Przeniesienie pralki na miejsce ustawienia

⚠ Niebezpieczeństwo odniesienia zranień przez nie zamocowaną pokrywę.

Może się zdarzyć, że w nadzwyczajnych okolicznościach tylne mocowanie pokrywy stanie się łamiwe. Pokrywa może się wówczas oderwać przy przenoszeniu.

Sprawdzić wytrzymałość występu pokrywy przed przenoszeniem.

- Przenosić pralkę za przednie nóżki urządzenia i tylny występ pokrywy.

Usuwanie zabezpieczenia transportowego

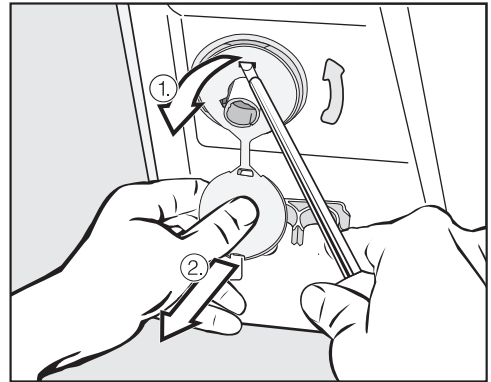

- Usunąć lewy i prawy krążek zabezpieczający.
1. Pociągnąć za zaślepkę przymocowaną do krążka zabezpieczającego i
 2. wyczepić górne i dolne zaczepy za pomocą śrubokręta.

Ustawianie i podłączanie

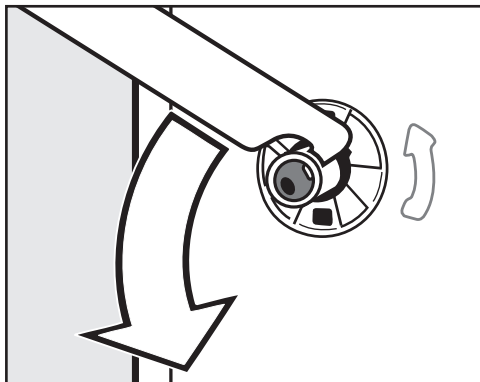

- Obrócić lewy drążek transportowy o 90° za pomocą załączonego klucza płaskiego, a następnie

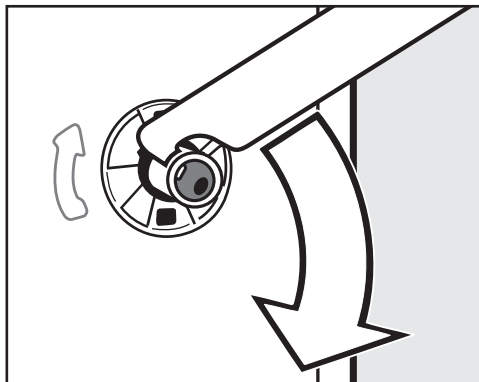

- Obrócić prawy drążek transportowy o 90°, a następnie

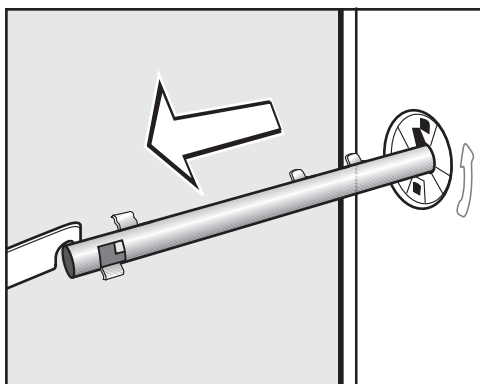

- wyciągnąć drążek transportowy.

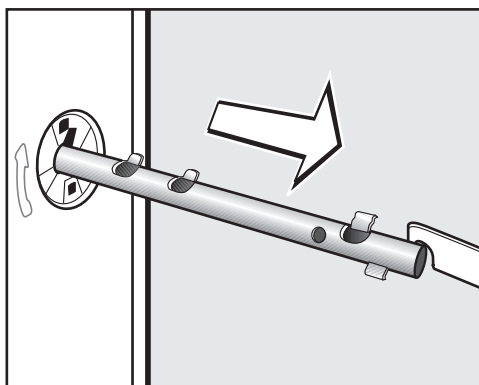

- wyciągnąć drążek transportowy.

Ustawianie i podłączanie

⚠ Niebezpieczeństwo zranień przez ostre krawędzie.

Przy sięganiu do niezaselepionych otworów istnieje niebezpieczeństwo odniesienia zranień.

Zaselepić otwory po wyjętym zabezpieczeniu transportowym.

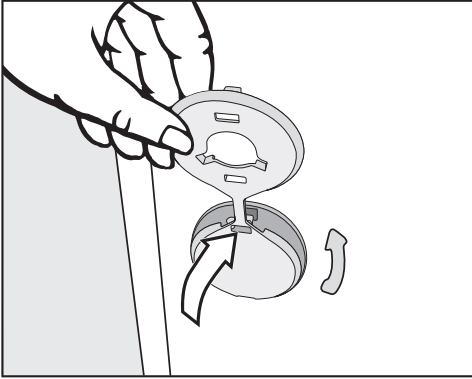

- Zamknąć otwory za pomocą zaślepek.

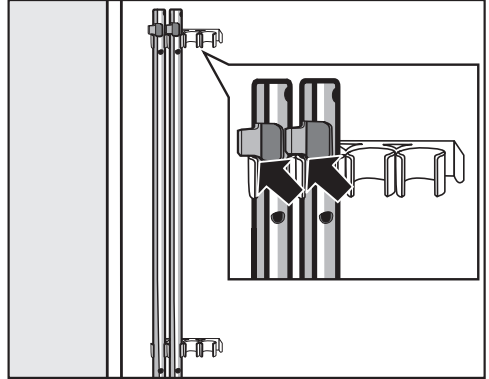

- Zamocować drążki transportowe na tylnej ściance pralki. Zwrócić uwagę na to, żeby górne zaczepy znajdowały się nad uchwytami.

⚠ Szkody przez nieprawidłowy transport.

Przy transporcie bez zabezpieczenia transportowego pralka może zostać uszkodzona.

Zachować zabezpieczenie transportowe. Przed transportem pralki (np. w przypadku przeprowadzki) zamocować z powrotem zabezpieczenie transportowe.

Montaż zabezpieczenia transportowego

Montaż zabezpieczenia transportowego odbywa się w odwrotnej kolejności.

Ustawianie i podłączanie

Wyrównywanie

Pralka musi stać pionowo i równo na wszystkich czterech nóżkach, aby zagwarantować jej bezusterkową pracę.

Nieprawidłowe ustawienie podnosi zużycie wody i energii, a pralka może się przemieszczać.

Wykręcanie i kontrowanie nóżek

Wyrównywanie pralki następuje za pośrednictwem czterech wykręcanych nóżek. W stanie fabrycznym wszystkie nóżki są wkręcone do końca.

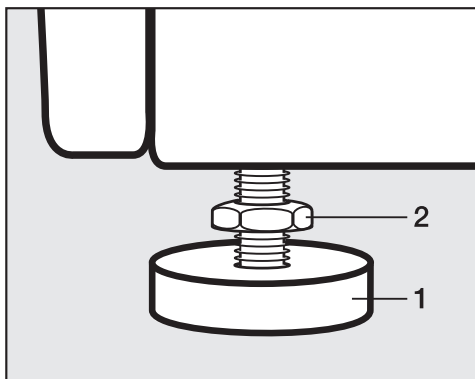

- Odkręcić nakrętkę kontruującą **2** za pomocą załączonego klucza płaskiego w kierunku ruchu wskazówek zegara. Wykręcić nakrętkę kontruującą **2** razem z nóżką **1**.

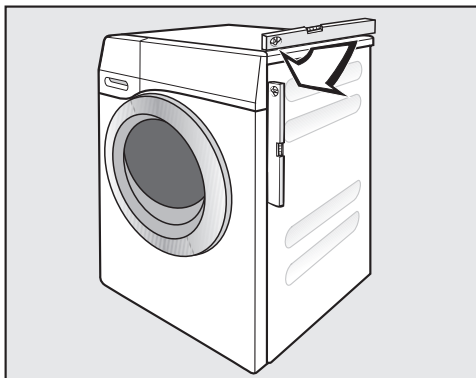

- Sprawdzić za pomocą poziomnicy, czy pralka jest wypoziomowana.
- Przytrzymać nóżkę **1** za pomocą szczypiec hydraulicznych. Dokręcić nakrętkę kontruującą **2** z powrotem do obudowy za pomocą załączonego klucza płaskiego.

⚠ Szkody przez nieprawidłowo ustawioną pralkę.

W przypadku niezakontrowanych nóżek istnieje niebezpieczeństwo, że pralka będzie się przesuwać.

Dokręcić dobrze do obudowy wszystkie cztery nóżki kontruujące. Sprawdzić także nóżki, które nie były wykręcane przy wyrównywaniu.

Zabudowa pod blatem roboczym

 Niebezpieczeństwo porażenia prądem przez odsłonięte kable.
Przy zdemonstrowanej pokrywie mogą zostać dotknięte elementy znajdujące się pod napięciem.
Nie demontować pokrywy pralki.

Ta pralka może zostać w całości (wraz z pokrywą) wsunięta pod blat roboczy, gdy znajduje się on na wystarczającej wysokości.

Słupek pralka-suszarka

Pralka może zostać ustawiona z suszarką Miele w formie słupka. W tym celu wymagany jest zestaw pośredni* (WTV).

Części oznaczone * można nabyć na indywidualne zamówienie w handlu specjalistycznym lub w serwisie firmy Miele.

Proszę przestrzegać:

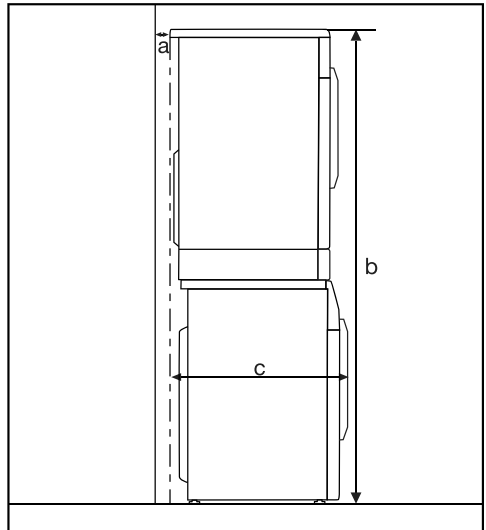

a = przynajmniej 2 cm

b = zestaw prosty: 172 cm
zestaw z szufladą: 181 cm

c = 68 cm

Ustawianie i podłączanie

System zabezpieczający przed wylaniem wody

System zabezpieczający przed wylaniem wody Miele gwarantuje kompleksową ochronę przed uszkodzonymi wodnymi spowodowanymi przez pralkę.

Zasadniczo system składa się z następujących części składowych:

- wąż dopływowy
- elektronika i zabezpieczenie przeciw-wypływowe i antyprzelewowe
- wąż odpływowy

System Waterproof (WPS)

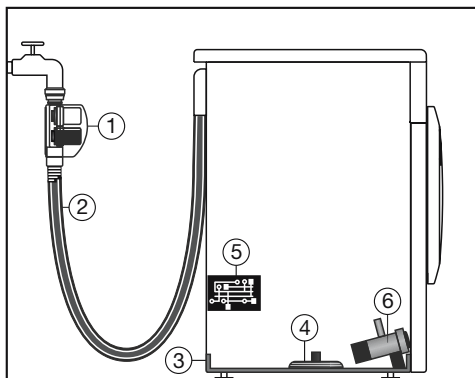

- 1 Dwa zawory magnetyczne
- 2 Dwuścienny wąż dopływowy
- 3 Wanna podłogowa
- 4 Przełącznik ciśnieniowy
- 5 Elektronika
- 6 Pompa spustowa

Wąż dopływowy

- W obudowie na węźle dopływowym znajdują się dwa zawory magnetyczne ①, które odcinają dopływ wody bezpośrednio przy ujęciu wody. Zawory te zapewniają podwójną ochronę wodną, jeśli jeden z zaworów zostanie uszkodzony, drugi zamknie dopływ wody. Dzięki odcięciu bezpośrednio przy ujęciu wody wąż dopływowy znajduje się pod ciśnieniem wyłącznie podczas pobierania wody. W pozostałym czasie wąż dopływowy jest w stanie praktycznie bezciśnieniowym.
- Ochrona przed rozerwaniem zaworu magnetycznego. Odporność ciśnieniowa korpusu zaworu magnetycznego na rozerwanie zawiera się pomiędzy 7000 kPa a 10000 kPa.
- Dwuścienny wąż dopływowy ② składa się z wewnętrznego węża ciśnieniowego i osłony zewnętrznej. Jeśli z węża wewnętrznego przecieka woda, jest ona odprowadzona poprzez osłonę do wanny podłogowej ③. Przełącznik ciśnieniowy ④ zamyka zawory magnetyczne. Dalszy dopływ wody zostaje zablokowany, woda znajdująca się w zbiorniku zostaje odpompowana.

Elektronika ⑤ i zabezpieczenie przeciwwyływowe i antyprzelewowe

- zabezpieczenie przeciwwyływowe
Woda wyływająca z urządzenia wskutek jego nieszczelności jest zbierana w wannie podłogowej ③. Przełącznik pływakowy ④ powoduje wyłączenie zaworów magnetycznych ①. Dalsze pobieranie wody jest zablokowane, woda znajdująca w zbiorniku zostaje odpompowana.
- zabezpieczenie antyprzelewowe
Jeżeli stan wody podniesie się powyżej określonego poziomu, następuje włączenie pompy spustowej ⑥ i kontrolowane odpompowanie wody. Jeśli stan wody wzrośnie kilkakrotnie w sposób niekontrolowany, pompa spustowa ⑥ zostaje włączona na stałe i pralka informuje o błędzie za pomocą sygnału dźwiękowego.

Wąż odpływowy

Wąż odpływowy jest zabezpieczony systemem wentylacyjnym. W ten sposób zapobiega się zasysaniu pustej wartości pralki.

Ustawianie i podłączanie

Dopływ wody

 Niebezpieczeństwo porażenia prądem.

W węży dopływowym znajdują się elementy przewodzące prąd elektryczny.

Nigdy nie montować węża dopływowego w obszarze zagrożonym przyskającą wodą, np. wanny lub prysznic.



Nie zanurzać obudowy na węży doprowadzającym w cieczech!

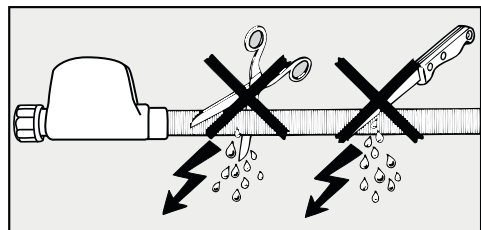

Płaszcz ochronny nie może zostać uszkodzony lub załamany.

Pralka może zostać podłączona do instalacji wodociągowej z wodą pitną bez zabezpieczenia zwrotnego, ponieważ została skonstruowana zgodnie z obowiązującymi normami DIN.

Ciśnienie dynamiczne musi wynosić co najmniej 100 kPa i nie może przekraczać 1000 kPa. Jeśli ciśnienie jest wyższe niż 1000 kPa, należy zainstalować ciśnieniowy zawór redukcyjny.

Do podłączenia wymagany jest zawór wodny z gwintem $\frac{3}{4}$ ". Jeśli nie ma takiego, wówczas pralka może zostać podłączona do instalacji wody pitnej wyłącznie przez uprawnionego instalatora.

Połączenie gwintowe znajduje się pod ciśnieniem panującym w sieci wodociągowej.

Dlatego należy skontrolować poprzez powolne otwieranie kurka, czy połączenie jest szczelne. W razie potrzeby skorygować ułożenie uszczelki i samo połączenie gwintowe.

Pralka nie jest przystosowana do podłączenia do ciepłej wody.

Nie podłączać pralki do przyłącza ciepłej wody.

Konserwacja

W razie wymiany stosować wyłącznie **system Miele Waterproof**.



Szkody przez zabrudzenia w wodzie.

W celu ochrony zaworu magnetycznego pralka posiada sitko w nakrętce obudowy znajdującej się na węźu dopływowym.

Nie usuwać tego sitka.

Wyposażenie dodatkowe - przedłużenie węży

Jako wyposażenie dodatkowe w sklepach specjalistycznych Miele lub w serwisie firmy Miele można nabyć wąż w osnowie metalowej o długości 1,5 m.

Wąż ten posiada odporność na rozrywaniu przekraczającą 14000 kPa i może zostać zastosowany jako elastyczne przedłużenie instalacji wodociągowej.

Ustawianie i podłączenie

Odptyw wody

Kąpiel piorąca jest odpompowywana przez pompę spustową o wysokości tłoczenia 1 m. Aby nie utrudniać odpływu wody, wąż musi być ułożony bez załamień.

W razie potrzeby wąż spustowy może być przedłużony do 5 m. Niezbędne akcesoria są do nabycia w handlu specjalistycznym lub w serwisie Miele.

Dla wysokości odpompowywania przekraczających 1 m (maksymalnie do 1,8 m) w sklepach specjalistycznych lub w serwisie firmy Miele można nabyć zamienną pompę spustową.

Przy wysokości odpływu 1,8 m wąż może zostać przedłużony do 2,5 m. Niezbędne akcesoria są do nabycia w handlu specjalistycznym lub w serwisie Miele.

Możliwości odprowadzenia wody:

1. Zawieszenie w umywalce lub w zlewie.

Proszę przestrzegać.

- Zabezpieczyć wąż przed ześlizgnięciem!
- Jeżeli woda jest odprowadzana do umywalki, musi wystarczająco szybko odpływać. W przeciwnym razie zachodzi niebezpieczeństwo, że woda może się przelać lub część odpompowywanej wody zostanie zassana z powrotem do pralki.

2. Podłączenie do plastikowej rury kanalizacyjnej z mufą gumową (syfon nie jest bezwzględnie konieczny).

3. Odptyw do kratki ściekowej w podłozie.

4. Podłączenie do umywalki za pomocą króćca plastikowego.

Proszę przestrzegać:

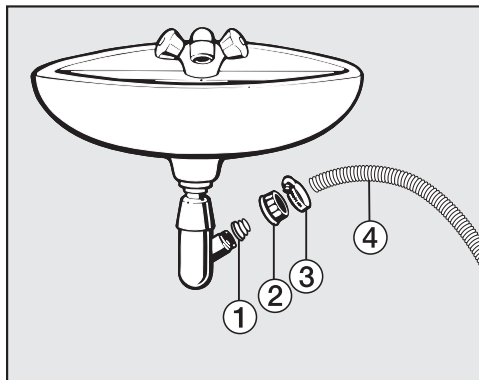

① Adapter

② Nakrętka do syfonu umywalkowego

③ Opaska zaciskowa

④ Końcówka węża

- Zainstalować adapter ① do syfonu umywalkowego za pomocą nakrętki ②.
- Nasadzić końcówkę węża ④ na adapter ①.
- Zaciągnąć opaskę zaciskową ③ śrubokrętem bezpośrednio za nakrętką.

Podłączenie elektryczne

Pralka jest fabrycznie wyposażona w gotową do podłączenia wtyczkę ochronną.

 Zagrożenie pożarowe przez przegrzanie.

Użytkowanie pralki za pośrednictwem gniazd wielokrotnych i przedłużaczy może doprowadzić do przeciążenia kabla.

Ze względów bezpieczeństwa nie należy stosować żadnych gniazd wielokrotnych ani przedłużaczy.

Ustawić pralkę w taki sposób, żeby gniazdo było swobodnie dostępne.

Instalacja elektryczna musi być wykonana zgodnie z obowiązującymi normami!

Uszkodzony przewód przyłączeniowy może zostać wymieniony wyłącznie na specjalny przewód przyłączeniowy takiego samego typu (dostępny w serwisie firmy Miele). Ze względów bezpieczeństwa wymiana może zostać dokonana wyłącznie przez fachowca autoryzowanego przez firmę Miele lub przez serwis Miele.

Informacje dotyczące wartości znamionowych i odpowiedniego zabezpieczenia znajdują się na tabliczce znamionowej. Proszę porównać dane na tabliczce znamionowej z parametrami sieci elektrycznej.

Dane techniczne

Wysokość	850 mm
Szerokość	596 mm
Głębokość	636 mm
Głębokość przy otwartych drzwiczkach	1.054 mm
Wysokość w zabudowie podblatowej	850 mm
Szerokość w zabudowie podblatowej	600 mm
Ciężar	ok. 90 kg
Zdolność załadunkowa	9 kg suchego prania
Napięcie zasilające	patrz tabliczka znamionowa
Moc przyłączeniowa	patrz tabliczka znamionowa
Zabezpieczenie	patrz tabliczka znamionowa
Dane eksploatacyjne	patrz rozdział Dane eksploatacyjne
Ciśnienie dynamiczne minimalnie	100 kPa (1 bar)
Ciśnienie dynamiczne maksymalnie	1000 kPa (10 bar)
Długość węża dopływowego	1,60 m
Długość węża odpływowego	1,50 m
Długość przewodu przyłączeniowego	2,00 m
Wysokość odpompowywania maksymalnie	1,00 m
Odległość odpompowywania maksymalnie	5,00 m
Diody LED	klasa 1
Znaki certyfikacyjne	patrz tabliczka znamionowa
Częstotliwość	2,412 GHz – 2,472 GHz
Maksymalna moc nadawania	< 100 mW

Deklaracja zgodności

Niniejszym Miele oświadcza, że ta pralka spełnia wymagania Dyrektywy 2014/53/WE.

Pełny tekst deklaracji zgodności WE jest dostępny pod jednym z poniższych adresów internetowych:

- Produkty, Pobieranie, na stronie www.miele.pl
- Serwis, Materiały informacyjne, na stronie www.miele.pl/domestic/materialy-informacyjne-miele-385.htm przez podanie nazwy produktu lub numeru fabrycznego

Dane techniczne

Karta produktu do pralek dla gospodarstw domowych

w odniesieniu do rozporządzenia delegowanego Komisji (UE) nr 1061/2010

MIELE	
Identyfikator modelu	WCR 890 WPS
Pojemność znamionowa ¹	9,0 kg
Klasa efektywności energetycznej	
A+++ (największa efektywność) do D (najmniejsza efektywność)	A+++
Roczne zużycie energii (AE _e) ²	130 kWh/rok
Zużycie energii w przypadku standardowego programu prania tkanin bawełnianych w 60 °C przy pełnym załadowaniu	0,74 kWh
Zużycie energii w przypadku standardowego programu prania tkanin bawełnianych w 60 °C przy częściowym załadowaniu	0,55 kWh
Zużycie energii w przypadku standardowego programu prania tkanin bawełnianych w 40 °C przy częściowym załadowaniu	0,35 kWh
Ważone zużycie energii w trybie wyłączenia (P _o)	0,30 W
Ważone zużycie energii w trybie czuwania (P _i)	0,30 W
Ważone roczne zużycie wody (AW _e) ³	11.000 litr/rok
Klasa efektywności wirowania	
A (największa efektywność) do G (najmniejsza efektywność)	A
maksymalna szybkość wirowania ⁴	1.600 obr/min
Wilgotność resztkowa ⁴	44 %
Program standardowy, do którego odnoszą się informacje zawarte na etykiecie i w karcie produktu ⁵	Baw. 60/40 ze strz.
Czas trwania standardowego programu prania	
„Program prania tkanin bawełnianych przy 60°C“ (pełne załadowanie)	179 min
„Program prania tkanin bawełnianych przy 60°C“ (częściowe załadowanie)	179 min
„Program prania tkanin bawełnianych przy 40°C“ (częściowe załadowanie)	179 min
Czas trwania trybu czuwania (T _i) ⁶	15 min
Poziom emitowanego hałasu	
pranie ⁷	46 dB(A) re 1 pW
wirowanie ⁷	72 dB(A) re 1 pW
Urządzenie do zabudowy	-
Niniejszy produkt nie uwalnia jonów srebra podczas cyklu prania.	

- Tak, występuje

- ¹ W kg bawełny w przypadku standardowego programu prania tkanin bawełnianych w 60 °C przy pełnym załadunku lub standardowego programu prania tkanin bawełnianych w 40 °C przy pełnym załadunku, w zależności od tego, która z tych wartości jest niższa
- ² na podstawie 220 standardowych cykli prania w przypadku programów prania tkanin bawełnianych w 60 °C i 40 °C przy pełnym i częściowym załadunku oraz zużycie w trybach niskiego zużycia energii. Rzeczywiste zużycie energii zależy od sposobu użytkowania urządzenia.
- ³ na podstawie 220 standardowych cykli prania w przypadku programów prania tkanin bawełnianych w 60 °C i 40 °C przy pełnym i częściowym załadunku. Rzeczywiste zużycie wody zależy od sposobu użytkowania urządzenia.
- ⁴ W przypadku standardowego programu prania tkanin bawełnianych w 60 °C przy pełnym załadunku lub standardowego programu prania tkanin bawełnianych w 40 °C przy częściowym załadunku, w zależności od tego, która z tych wartości jest niższa, oraz wilgotność resztkowa uzyskana w przypadku standardowego programu prania tkanin bawełnianych w 60 °C przy pełnym załadunku lub standardowego programu prania tkanin bawełnianych w 40 °C przy częściowym załadunku, w zależności od tego, która z tych wartości jest wyższa.
- ⁵ Te programy są odpowiednie do prania tkanin bawełnianych normalnie zabrudzonych oraz są najbardziej efektywnymi programami pod względem łącznego zużycia energii i wody.
- ⁶ w przypadku, gdy pralka dla gospodarstw domowych jest wyposażona w system zarządzania energią
- ⁷ w przypadku standardowego programu prania tkanin bawełnianych w 60 °C przy pełnym załadunku

Dane eksploatacyjne

		Wielkość ładunku	Energia	Woda	Czas trwania	Wilgotność resztkowa
		kg	kWh	w litrach	godz:min	%
Bawełna	90 °C	9,0	2,60	65	2:29	50
	60 °C	9,0	1,45	65	2:29	50
	60 °C	4,5	1,10	52	2:19	50
	◁60°C*	9,0	0,74	54	2:59	44
	◁60°C*	4,5	0,55	49	2:59	44
	40 °C	9,0	1,20	65	2:39	50
	◁40°C*	4,5	0,35	42	2:59	44
	20 °C	9,0	0,45	65	2:39	50
Tkaniny delikatne	30 °C	4,0	0,60	57	1:59	30
Tkaniny bardzo delikatne	30 °C	3,0	0,20	40	1:09	–
Wetna 	30 °C	2,0	0,23	35	0:39	–
Automatic plus	40 °C	6,0	0,60	59	1:59	–
QuickPowerWash	40 °C	5,0	0,75	45	0:59	–
Expres 20 ¹⁾	40 °C	3,5	0,33	30	0:20	–
Koszule ²⁾	60 °C	2,0	0,66	40	1:31	–

1) Aktywacja funkcji dodatkowej *Quick*

2) Dezaktywacja funkcji dodatkowej *Prasowanie wstępne*

Dane eksploatacyjne mogą odbiegać od podanych wartości w zależności od ciśnienia wody, jej twardości, temperatury pobieranej wody, temperatury pomieszczenia, rodzaju prania, ilości prania, wahań napięcia w sieci elektrycznej i wybranych funkcji dodatkowych.

Dane eksploatacyjne pokazywane w trybie Eco Feedback mogą się różnić od wymienionych tutaj danych eksploatacyjnych. Różnice wynikają z tolerancji podzespołów i warunków lokalnych, np. wahań ciśnienia w instalacji wodnej, napięcia w sieci elektrycznej i jego wahań.

Wskazówka do testów porównawczych

* Program testowy wg EN 60456 i etykieta energetyczna zgodnie z rozporządzeniem 1061/2010

Temperatura zmierzona w zbiorniku w procesie *PowerWash 2.0* podczas fazy grzania jest wyższa niż rzeczywista temperatura prania.

Temperatura zmierzona w zbiorniku **nie odzwierciedla** temperatury w praniu.

Ustawienia

Za pomocą ustawień można dopasować elektronikę pralki do zróżnicowanych wymagań.

Ustawienia można w każdej chwili zmienić.

Wywoływanie ustawień

- Włączyć pralkę.
- Przewinąć do drugiej strony menu głównego.
- Nacisnąć przycisk dotykowy Ustawienia.

Wyświetlacz przechodzi do menu Ustawienia.

Wybór ustawień

Ustawienia są zgrupowane w kilka obszarów.

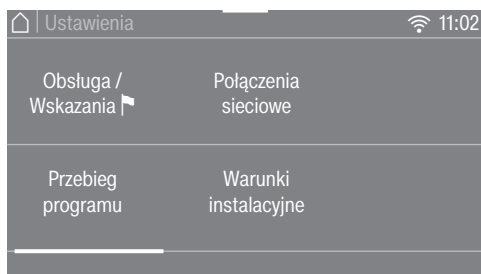

- Wybrać żądany obszar.
- Przewijać listę wyboru, aż pojawi się żądane ustawienie.
- Nacisnąć przycisk dotykowy, żeby zmodyfikować pokazywane ustawienie.

Modyfikacja ustawień

- Zmienić wyświetlaną wartość i potwierdzić za pomocą OK.

lub

- Nacisnąć opcję, żeby ją wybrać.

Wybrana opcja jest zaznaczona na pomarańczowo.

Wybrana opcja jest zapamiętana. Wyświetlacz przełącza się do menu Ustawienia lub o jeden poziom menu z powrotem.

Kończenie ustawień

- Nacisnąć przycisk dotykowy ↵

Wyświetlacz przełącza się o jeden poziom menu z powrotem.

- Nacisnąć przycisk dotykowy ⏴

Wyświetlacz przechodzi do menu głównego.

Obsługa / Wskazania

Język

Wyświetlacz może operować w różnych językach.

Flaga  za słowem *Język* służy jako wskazówka, jeśli wybrany zostanie język, który jest niezrozumiały.

Wybrany język zostaje zapamiętany.

Zużycie

Tutaj można odczytać zapamiętane dane dotyczące zużycia energii i wody oraz wprowadzić koszty energii.

Ustawienia

- Ostatni program
Dane dotyczące zużycia dla ostatnio przeprowadzanego programu.
- Łączne zużycie
Dane o skumulowanym zużyciu energii i wody w ostatnich programach.
- Ustawianie kosztów
Możliwość wprowadzenia kosztów energii (prądu) i wody.

Kod PIN

Kod PIN chroni pralkę przed nieuprawnionym użyciem.

Ustawienia

- Aktywacja
Przy uaktywnionym kodzie PIN po włączeniu należy wprowadzić kod PIN, żeby móc obsługiwać pralkę. Kod PIN przydzielony fabrycznie brzmi 125.
- Zmiana
Można przydzielić własny trzycyfrowy kod PIN.

Bez kodu PIN pralka może zostać z powrotem włączona wyłącznie przez serwis Miele.

Proszę zanotować nowy kod PIN.

- Dezaktywacja
Pralka ma być znowu obsługiwana bez podawania kodu PIN. Pojawia się tylko wtedy, gdy kod PIN został wcześniej uaktywniony.

Ustawienia

Pamięć

Po starcie programu pralka zapamiętuje ostatnio wybrane ustawienia programu prania (temperatura, ilość obrotów i niektóre funkcje dodatkowe).

Przy ponownym wybraniu programu prania pralka wyświetla zapamiętane ustawienia.

Fabrycznie funkcja pamięci jest zdezaktywowana.

Czas

Po wybraniu formatu czasu można ustawić godzinę.

Format czasu

- Tryb 24-godz. (ustawienie fabryczne)
- Tryb 12-godz.

Ustawianie

- Teraz można ustawić godzinę.

Głośność

Dźwięk zakończenia

Głośność sygnału dźwiękowego dla końca programu może zostać zmieniona.

Głośność ma 7 poziomów ustawień i dodatkowo może zostać wyłączona.

Dźwięk przycisków

Można zmienić głośność sygnału dźwiękowego, który rozlega się przy dotykaniu przycisków dotykowych.

Głośność ma 7 poziomów ustawień i dodatkowo może zostać wyłączona.

Jasność wyświetlacza

Jasność wyświetlacza może zostać zmieniona.

Ustawianie odbywa się na 7 poziomach.

Jednostki temperatury

Dane temperaturowe mogą być podawane w stopniach Celsjusza (°C) lub Fahrenheita (°F).

Fabrycznie uaktywnione są stopnie Celsjusza (°C).

Wyłączanie wskazań

W celu zaoszczędzenia energii podświetlenie wyświetlacza i przycisków dotykowych zostaje wyłączone. Przycisk dotykowy *Start/Stop* miga powoli.

Ustawienia

- wył.
Oświetlenie pozostaje włączone.
- wł.
Oświetlenie zostaje wyłączone po 10 minutach.
- wł., nie w bieżącym progr. (ustawienie fabryczne)
Oświetlenie pozostaje włączone podczas trwania programu. 10 minut po zakończeniu programu oświetlenie zostaje wyłączone.

Przebieg programu

TwinDos

Można ustalić zastosowane środki piorące i wielkości dozowania oraz sprawdzić stan napełnienia wkładów ze środkami piorącymi UltraPhase 1 i UltraPhase 2.

Wybór środka piorącego

Jeśli poprzez funkcję TwinDos mają być dozowane środki inne niż UltraPhase 1 i 2, potrzebne są puste pojemniki TwinDos (wyposażenie dodatkowe).

Zastosowanie środków UltraPhase 1 i 2 jest możliwe tylko w pakiecie. Dlatego w przypadku wybrania innego środka automatycznie zostają skasowane ustawienia dla drugiej komory.

Można stosować następujące środki:

- Miele UltraPhase 1
- Miele UltraPhase 2
- Uniwersalny środek pior.
- Środek pior. do kolorów
- Środek pior. do tk. b. delik.
- Środek do tk. delik./wełny
- Płyn zmiękczający

Przestrzegać wskazówek dozowania zamieszczonych przez producenta na opakowaniu.

Należy wprowadzić wielkość dozowania odpowiadającą wybranemu środkowi. Wyświetlacz przeprowadzi Państwa przez ustawienia.

Wskazówka: W przypadku wybrania opcji Brak środka odpowiednia komora funkcji TwinDos zostanie wyłączona z użycia.

Zmiana dozowania

Można sprawdzić i skorygować wartości dozowania środków piorących dla komór ① i ②.

Zabrudzenie

Można ustalić, jaki stopień zabrudzenia jest wstępnie ustawiony.

Istnieją następujące stopnie zabrudzenia:

- lekko
- normalnie
- mocno

Ustawienie fabryczne brzmi: normalnie

Poziom Woda plus

Stan wody przy aktywacji funkcji dodatkowej Woda plus można zwiększyć na czterech poziomach.

Poziomy

- normalnie (ustawienie fabryczne)
- plus ∆
- plus ∆∆
- plus ∆∆∆

Ustawienia

Maks. poziom płukania

Stan wody przy płukaniu zawsze może zostać ustawiony na maksymalną wartość.

Ta funkcja jest ważna dla alergików, żeby osiągnąć dobre efekty płukania. Zwiększa się zużycie wody.

Fabrycznie maksymalny poziom płukania jest zdezaktywowany.

Czas namaczania

Czas namaczania można ustawić w zakresie pomiędzy 30 minut i 6 godzin.

Czas trwania można wybierać w krokach 30-minutowych. W przypadku wybrania funkcji dodatkowej *Namaczanie* zostaje ustawiony wybrany czas.

Fabrycznie ustawiony jest czas trwania 0: 30 godz.

Czas prania wst. Bawełna

Jeśli mają Państwo szczególne wymagania wobec prania wstępnego w programie *Bawełna*, wówczas można przedłużyć czas podstawowy 25 minut.

- normalnie (ustawienie fabryczne)
Czas prania wstępnego wynosi 25 minut.
- + 6 min
Czas prania wstępnego wynosi 31 minut.
- + 9 min
Czas prania wstępnego wynosi 34 minuty.

- + 12 min
Czas prania wstępnego wynosi 37 minut.

Rytm łagodny

Aktywacja trybu łagodnego powoduje redukcję ruchów bębna. Dzięki temu lekko zabrudzone tekstylia mogą być prane łagodniej.

Tryb łagodny może zostać uaktywniony w programach *Bawełna* i *Tkaniny delikatne*.

Fabrycznie tryb łagodny jest zdezaktywowany.

Bez zagnieceń

Ochrona przed zagniataniem redukuje tworzenie zagnieceń po zakończeniu programu.

Bęben porusza się jeszcze nawet do 30 minut po zakończeniu programu. Drzwiczki pralki można w każdej chwili odblokować, a następnie otworzyć, przez naciśnięcie przycisku dotykowego *Start/Stop*.

Fabrycznie ochrona przed zagniataniem jest uaktywniona.

Połączenia sieciowe

Miele@home

Umożliwia sterowanie połączeniem pralki z domową siecią Wi-Fi.

W podmenu mogą się pojawić następujące punkty:

Konfiguracja

Ten komunikat jest wyświetlany tylko wtedy, gdy pralka nie została jeszcze połączona z siecią Wi-Fi.

Opis przebiegu konfiguracji można znaleźć w rozdziale „Pierwsze uruchomienie“.

Aktywacja

(widoczne, gdy Miele@home jest zdezaktywowane)

Funkcja Wi-Fi zostaje z powrotem włączona.

Dezaktywacja

(widoczne, gdy Miele@home jest uaktywnione)

Miele@home pozostaje skonfigurowane, funkcja Wi-Fi zostaje wyłączona.

Status połączenia

(widoczne, gdy Miele@home jest uaktywnione)

Pokazywane są następujące wartości:

- jakość odbioru sygnału Wi-Fi
- nazwa sieci
- adres IP

Nowa konfiguracja

(widoczne, gdy połączenie jest skonfigurowane)

Resetuje logowanie Wi-Fi (sieć), żeby natychmiast przeprowadzić nową konfigurację.

Resetowanie

(widoczne, gdy połączenie jest skonfigurowane)

- Wi-Fi zostaje wyłączone.
- Połączenie z siecią Wi-Fi zostaje przywrócone do ustawień fabrycznych.

Miele@home nie jest więcej skonfigurowane. Aby móc znowu korzystać z Miele@home, należy skonfigurować nowe połączenie.

Ustawienia

SmartGrid

Ustawienie SmartGrid jest widoczne tylko wtedy, gdy ustawienie Miele@home jest skonfigurowane i uaktywnione.

Za pomocą tej funkcji można automatycznie uruchomić pralkę, gdy taryfa elektryczna dostawcy prądu jest szczególnie korzystna.

Gdy uaktywniono SmartGrid, przycisk dotykowy *Timer* ma nową funkcję. Po przez przycisk dotykowy „Timer“ ustawia się *SmartStart*. Pralka może wówczas zostać uruchomiona w ustawionym przedziale czasowym przez sygnał wysłany przez Państwa dostawcę prądu.

Jeśli do czasu najpóźniejszego możliwego momentu startu nie zostanie wysłany przez dostawcę prądu żaden sygnał startowy, pralka uruchomi się automatycznie (patrz rozdział „Programowanie startu“).

Fabrycznie funkcja SmartGrid jest zdeaktywowana.

Obsługa zdalna

Ustawienie Obsługa zdalna jest widoczne tylko wtedy, gdy ustawienie Miele@home jest skonfigurowane i uaktywnione.

Gdy zainstalowali Państwo aplikację Miele@mobile na swoim mobilnym urządzeniu końcowym, mogą Państwo sprawdzić status swojej pralki z dowolnego miejsca oraz uruchomić zdalnie pralkę i ją obsługiwać przez program *MobileControl*.

Ustawienie Obsługa zdalna można wyłączyć, gdy nie chce się więcej obsługiwać swojej pralki za pomocą urządzenia mobilnego.

Poprzez aplikację można również dokonać przerwania programu wtedy, gdy Obsługa zdalna nie jest włączona.

Korzystając z przycisku dotykowego „Programowanie startu“ ustawić przedział czasowy, w którym pralka ma zostać uruchomiona i włączyć funkcję opóźnienia startu (patrz rozdział „Programowanie startu/SmartStart“). Pralka może zostać uruchomiona w ustawionym przedziale czasowym przez wysłany przez Państwa sygnał. Jeśli do czasu najpóźniejszego możliwego momentu startu nie zostanie wysłany żaden sygnał startowy, pralka uruchomi się automatycznie.

Fabrycznie zdalne sterowanie jest uaktywnione.

RemoteUpdate

Oprogramowanie Państwa pralki może zostać zaktualizowane poprzez RemoteUpdate.

Fabrycznie funkcja RemoteUpdate jest zdezaktywowana.

Jeśli aktualizacja RemoteUpdate nie zostanie zainstalowana, pralki można używać tak jak zwykle. Firma Miele zaleca jednak instalację aktualizacji RemoteUpdate.

Aktywacja

Punkt menu RemoteUpdate jest pokazywany i możliwy do wybrania tylko wtedy, gdy pralka jest połączona z siecią Wi-Fi (patrz rozdział „Ustawienia“, punkt „Miele@home“).

Z funkcji Miele RemoteUpdate można korzystać tylko wtedy, gdy pralka jest połączona z siecią Wi-Fi i użytkownik posiada konto w aplikacji Miele@mobile. Pralka musi tam zostać zarejestrowana.

Warunki użytkowania można znaleźć w aplikacji Miele@mobile.

Niektóre aktualizacje oprogramowania mogą zostać przeprowadzone wyłącznie przez serwis Miele.

Przebieg aktualizacji RemoteUpdate

Gdy dla Państwa pralki będzie dostępna aktualizacja RemoteUpdate, zostanie ona wyświetlona automatycznie.

Można wówczas wybrać, czy aktualizacja RemoteUpdate ma zostać uruchomiona natychmiast, czy też w późniejszym terminie. W przypadku wybrania opcji „uruchomić później“ pojawia się prośba o ponowne włączenie pralki.

Aktualizacja RemoteUpdate może trwać kilka minut.

Przy aktualizacjach RemoteUpdate należy zwrócić uwagę na następujące zasady:

- Dopóki nie pojawi się żaden komunikat, nie jest dostępny żadna aktualizacja RemoteUpdate.
- Nie można wycofać aktualizacji zainstalowanej przez RemoteUpdate.
- Nie wyłączać pralki podczas aktualizacji RemoteUpdate. W przeciwnym razie aktualizacja RemoteUpdate zostanie przerwana i nie będzie zainstalowana.

Ustawienia

Warunki instalacyjne

Niskie ciśnienie wody

Przy ciśnieniu wody poniżej 100 kPa (1 bar) pralka przerywa program z komunikatem błędu.

Jeśli nie można podwyższyć ciśnienia wody w instalacji, uaktywnienie tej opcji zapobiegnie przerwaniu programu.

Fabrycznie obniżone ciśnienie wody jest zdezaktywowane.

Schładzanie kąpeli

Na koniec prania głównego pralka pobiera do bębna dodatkową wodę, żeby schłodzić kąpiel piorącą.

Schładzanie kąpeli jest przeprowadzane w przypadku wybrania programu Bawełna o temperaturze 70 °C i wyższej.

Schładzanie kąpeli powinno zostać uaktywnione:

- przy zawieszeniu węża odpływowego w umywalce lub zlewie, żeby uniknąć ryzyka odniesienia oparzeń.
- w budynkach, w których rury kanalizacyjne nie odpowiadają normie DIN 1986.

Fabrycznie schładzanie kąpeli jest zdezaktywowane.

Obniżenie temperatury

Na dużych wysokościach woda ma niższy punkt wrzenia. Miele zaleca, żeby na wysokościach przekraczających 2000 m włączyć obniżenie temperatury, żeby uniknąć „wrzenia wody“. Maksymalna temperatura zostaje obniżona do 80 °C, także gdy zostanie wybrana wyższa temperatura.

Fabrycznie obniżenie temperatury jest zdezaktywowane.

Dla tej pralki można nabyć środki piorące, środki pielęgnujące tekstylia, środki dodatkowe i środki konserwacyjne. Wszystkie produkty są przeznaczone do pralek Miele.

Te i wiele innych interesujących produktów można zamówić w sklepie internetowym Miele. Można je również nabyć w serwisie Miele lub w sklepach specjalistycznych Miele.

Środki piorące

UltraPhase 1

- uniwersalny płynny środek piorący
- do tkanin białych i kolorowych
- brak konieczności napełniania, ponieważ dostarczane są wkłady do zastosowania w systemie TwinDos
- stosowanie wyłącznie w połączeniu z UltraPhase 2

UltraPhase 2

- uniwersalny wzmacniacz czyszczenia
- do tkanin białych i kolorowych
- brak konieczności napełniania, ponieważ dostarczane są wkłady do zastosowania w systemie TwinDos
- stosowanie wyłącznie w połączeniu z UltraPhase 1

UltraWhite

- środek piorący w formie proszku
- do białego i jasnego prania, jak również do mocno zabrudzonej bawełny
- efektywne usuwanie plam już w niskich temperaturach

UltraColor

- płynny środek piorący do kolorów
- do kolorowych i czarnych tekstyliów
- chroni żywe kolory przed wyblaknięciem
- efektywne usuwanie plam już w niskich temperaturach

Środek piorący do wełny i tkanin delikatnych

- płynny środek piorący do tkanin delikatnych
- szczególnie zalecany do tekstyliów z wełny i jedwabiu
- czyści już od 20 °C i chroni formę i kolor delikatnych tkanin

Wyposażenie dodatkowe

Specjalne środki piorące

Specjalne środki piorące można nabyć w formie kapsułek  do wygodnego indywidualnego dozowania lub w praktycznych butelkach.

Outdoor

- płynny środek piorący do odzieży turystycznej i funkcyjnej
- czyści i pielęgnuje kolory
- łagodny dla tkanin membranowych dzięki lanolinie

Sport

- płynny środek piorący do odzieży sportowej i polarowej
- neutralizuje nieprzyjemne zapachy
- zachowuje stabilność formy tekstyliów

Płyn do prania puchu

- płynny środek piorący do poduszek, śpiworów i odzieży puchowej
- zachowuje elastyczność pierza i puchu
- zachowuje aktywne oddychanie odzieży puchowej
- zapobiega zbijaniu puchu

WoolCare

- płynny środek piorący do wełny i tkanin delikatnych
- zawiera specjalny biokompleks z protein roślinnych
- zapobiega filcowaniu
- chroni kolory
- dostępny tylko w kapsułkach 

SilkCare

- płynny środek piorący do jedwabiu
- zawiera specjalny biokompleks z protein jedwabiu
- chroni kolory
- dostępny tylko w kapsułkach 

Środki do konserwacji tkanin

Środki do konserwacji tkanin są dostępne w kapsułkach  do wygodnego indywidualnego dozowania lub w praktycznych butelkach.

Środek impregnacyjny

- do impregnacji tekstyliów z mikrofazy, jak np. odzież przeciwdeszczowa
- zachowuje funkcję oddychania tkanin

Płyn do płukania

- świeży, naturalny zapach
- zmiękcza pranie

Środki dodatkowe

Booster

- do usuwania plam
- do tkanin białych i kolorowych
- dostępny w formie kapsułek  do wygodnego indywidualnego dozowania

Konserwacja urządzenia

TwinDosCare

- do mycia przewodów dozujących TwinDos
- do zastosowania przed dłuższą przerwą w eksploatacji (przynajmniej 2 miesiące)
- do zastosowania przed zmianą produktu

Środek do czyszczenia

- efektywne dokładne czyszczenie pralki
- usuwa tłuszcze, bakterie i wynikające stąd zapachy
- stosować 1-3 razy w roku

Odkamieniacz

- usuwa silne osady wapienne
- łagodny i delikatny dzięki naturalnemu kwasowi cytrynowemu

Tabletki odwapniające wodę

- zredukowane dozowanie środków piorących przy twardej wodzie
- mniej pozostałości środków piorących na tekstyliach
- mniej chemii w ściekach dzięki zredukowanemu dozowaniu środków piorących

Miele

Miele Sp. z o.o.
ul. Gotarda 9
02-683 Warszawa
Tel.: (022) 548 40 00
Fax: (022) 548 40 20
www.miele.pl

Miele & Cie. KG
Carl-Miele-Straße 29
33332 Gütersloh
Niemcy

WCR 890 WPS

pl-PL

M.-Nr 11 003 170 / 00