

# Jesteśmy do Twoich usług

Aby uzyskać pomoc techniczną, zarejestruj swój produkt na stronie internetowej:  
[www.philips.com/welcome](http://www.philips.com/welcome)

DCM3155/12



## Instrukcja obsługi

**PHILIPS**



# Spis treści

---

## 1 Informacje dotyczące bezpieczeństwa<sup>2</sup>

Bezpieczeństwo	2
Uwaga	4

---

## 2 Mikrowieża

Wstęp	5
Zawartość opakowania	5
Opis urządzenia	6

---

## 3 Czynności wstępne

Podłączanie zasilania	8
Przygotowanie pilota	9
Ustawianie zegara	9
Automatyczne zapisywanie stacji radiowych	10
Włączanie	10
Prezentacja funkcji zestawu	10

---

## 4 Odtwarzanie

Odtwarzanie płyty	11
Odtwarzanie z urządzenia USB	12

---

## 5 Odtwarzanie zawartości urządzenia iPod/iPhone

Zgodne urządzenie iPod/iPhone	13
Odtwarzanie z urządzenia iPod/iPhone	13
Ładowanie urządzenia iPod/iPhone	14

---

## 6 Słuchanie stacji radiowych

Dostrajanie stacji radiowej	14
Automatyczne programowanie stacji radiowych	14
Ręczne programowanie stacji radiowych	15
Wybór zaprogramowanej stacji radiowej	15
Wybór transmisji stereo- lub monofonicznej	15
Wyświetlanie informacji RDS	15

---

## 7 Regulacja dźwięku

Regulacja głośności	16
Wybór zaprogramowanego efektu dźwiękowego	16
Wyciszenie dźwięku	16

---

## 8 Inne funkcje

Ustawianie wyłącznika czasowego	17
Ustawianie budzika	17
Odtwarzanie z zewnętrznego urządzenia audio	18
Regulacja jasności wyświetlacza	18

---

## 9 Informacje o produkcie

Dane techniczne	19
Informacje o odtwarzaniu urządzenia USB	19
Obsługiwane formaty płyt MP3	20
Czyszczenie urządzenia i płyt	20

---

## 10 Rozwiązywanie problemów

# 1 Informacje dotyczące bezpieczeństwa

Przed rozpoczęciem korzystania z urządzenia należy zapoznać się z wszystkimi instrukcjami. Gwarancja nie obejmuje uszkodzeń powstałych na skutek postępowania niezgodnego z instrukcjami.

## Bezpieczeństwo



### Ostrzeżenie

- Nie zdejmuj obudowy tego urządzenia.
- Nie smaruj żadnej części urządzenia.
- Nigdy nie stawiaj urządzenia na innym urządzeniu elektronicznym.
- Nigdy nie wystawiaj urządzenia na działanie promieni słonecznych, źródeł otwartego ognia lub ciepła.
- Nie patrz bezpośrednio na wiązkę lasera urządzenia.
- Upewnij się, że zawsze masz łatwy dostęp do przewodu zasilającego, wtyczki lub zasilacza w celu odłączenia urządzenia od źródła zasilania.

- 1 Przeczytaj tę instrukcję.
- 2 Zachowaj tę instrukcję na przyszłość.
- 3 Rozważ wszystkie ostrzeżenia.
- 4 Postępuj zgodnie ze wszystkimi instrukcjami.
- 5 Nie korzystaj z urządzenia w pobliżu wody.
- 6 Czyść urządzenie suchą ściereczką.
- 7 Nie blokuj żadnych otworów wentylacyjnych. Instaluj urządzenie zgodnie z instrukcjami producenta.
- 8 Nie instaluj urządzenia w pobliżu żadnych źródeł ciepła, takich jak kaloryfery, wloty ciepłego powietrza, kuchenki i inne

urządzenia (w tym wzmacniacze), które wytwarzają ciepło.

- 9 Zabezpiecz przewód zasilający w taki sposób, aby nie mógł być deptany ani uciskany, zwłaszcza przy wtykach, gniazdach oraz w miejscach, w których przewód wychodzi z urządzenia.
- 10 Korzystaj wyłącznie z dodatków oraz akcesoriów wskazanych przez producenta.
- 11 Korzystaj wyłącznie z wózka, stojaka, trójnoga, wspornika lub stołu wskazanego przez producenta lub sprzedawanego wraz z urządzeniem. Przy korzystaniu z wózka zachowaj ostrożność przy jego przemieszczaniu, aby uniknąć obrażeń w przypadku jego przewrócenia.



- 12 Odłączaj urządzenie od źródła zasilanie podczas burzy i gdy nie jest używane przez dłuższy czas.
- 13 Naprawę urządzenia należy zlecić wykwalifikowanym serwisantom. Naprawa jest konieczna, gdy urządzenie zostało uszkodzone w dowolny sposób, na przykład w przypadku uszkodzenia przewodu zasilającego, wylania na urządzenie płynu lub gdy spadł na nie jakiś przedmiot, zostało narażone na działanie deszczu lub wilgoci, nie działa poprawnie lub zostało upuszczone.
- 14 Nie narażaj urządzenia na kontakt z kapiącą lub pryskającą wodą.
- 15 Nie wolno stawiać na urządzeniu potencjalnie niebezpiecznych przedmiotów (np. naczyń wypełnionych płynami, płonących świec).
- 16 Jeśli urządzenie jest podłączone do gniazdka za pomocą przewodu zasilającego lub łącznika, ich wtyki muszą być łatwo dostępne.

- 17) W celu zapewnienia właściwej wentylacji upewnij się, że z każdej strony urządzenia zachowany jest odpowiedni odstęp.
- 18) Baterie i akumulatory należy zabezpieczyć przed wysokimi temperaturami (światłem słonecznym, ogniem itp.).



Produkt zawiera baterie opisane w treści dyrektywy 2006/66/WE, których nie można zutylizować z pozostałymi odpadami domowymi. Należy zapoznać się z lokalnymi przepisami dotyczącymi utylizacji baterii, ponieważ ich prawidłowa utylizacja pomaga zapobiegać zanieczyszczeniu środowiska naturalnego oraz utracie zdrowia.

## Dbanie o produkt

- W kieszeni na płytę nie należy umieszczać przedmiotów innych niż płyty.
- Nie wkładaj wygiętych lub porysowanych płyt do kieszeni na płytę.
- Jeśli urządzenie nie będzie używane przez dłuższy czas, wyjmij płyty z kieszeni na płyty.
- Do czyszczenia urządzenia używaj wyłącznie ściereczek z mikrofibry.

## Ochrona środowiska



To urządzenie zostało zaprojektowane i wykonane z materiałów oraz komponentów wysokiej jakości, które nadają się do ponownego wykorzystania.



Dołączony do produktu symbol przekreślonego pojemnika na odpady oznacza, że produkt objęty jest dyrektywą europejską 2002/96/WE.

Informacje na temat wydzielonych punktów składowania zużytych produktów elektrycznych i elektronicznych można uzyskać w miejscu zamieszkania.

Prosimy postępować zgodnie z wytycznymi miejscowych władz i nie wyrzucać tego typu urządzeń wraz z innymi odpadami pochodzącymi z gospodarstwa domowego. Prawidłowa utylizacja starych produktów pomaga zapobiegać zanieczyszczeniu środowiska naturalnego oraz utracie zdrowia.

## Zgodność z przepisami



Niniejszy produkt jest zgodny z przepisami Unii Europejskiej dotyczącymi zakłóceń radiowych.

Urządzenie zawiera następującą etykietę:



### Uwaga

- Tabliczka znamionowa znajduje się na spodzie urządzenia.

## Ochrona słuchu



### Ostrzeżenie

- Aby zapobiec uszkodzeniu słuchu, nie słuchaj głośno muzyki przez długi czas.

## Głośność dźwięku podczas odtwarzania powinna być umiarkowana.

- Korzystanie ze słuchawek przy dużej głośności może spowodować uszkodzenie słuchu. Ten produkt może generować dźwięk o natężeniu grożącym utratą słuchu użytkownikowi ze zdrowym słuchem, nawet przy użytkowaniu trwającym nie dłużej niż minutę. Wyższe natężenie dźwięku jest przeznaczone dla osób z częściowo uszkodzonym słuchem.
- Głośność dźwięku może być myląca. Z czasem słuch dostosowuje się do wyższej głośności dźwięku, uznawanej za odpowiednią. Dlatego przy długotrwałym słuchaniu dźwięku to, co brzmi „normalnie” w rzeczywistości może brzmieć głośno i stanowić zagrożenie dla słuchu. Aby temu zapobiec, należy ustawiać głośność na bezpiecznym poziomie, zanim słuch dostosuje się do zbyt wysokiego poziomu.

### Ustawianie bezpiecznego poziomu głośności:

- Ustaw głośność na niskim poziomie.
- Stopniowo zwiększaj głośność, aż dźwięk będzie czysty, dobrze słyszalny i bez zakłóceń.

### Nie słuchaj zbyt długo:

- Długotrwałe słuchanie dźwięku, nawet na „bezpiecznym” poziomie, również może powodować utratę słuchu.
- Korzystaj z urządzenia w sposób umiarkowany i rób odpowiednie przerwy.

### Podczas korzystania ze słuchawek stosuj się do poniższych zaleceń.

- Nie słuchaj zbyt głośno i zbyt długo.
- Zachowaj ostrożność przy zmianie głośności dźwięku ze względu na dostosowywanie się słuchu.
- Nie zwiększaj głośności do takiego poziomu, przy którym nie słychać otoczenia.
- W potencjalnie niebezpiecznych sytuacjach używaj słuchawek z rozważą lub przestań ich używać na jakiś czas. Nie używaj słuchawek podczas prowadzenia pojazdu silnikowego, jazdy na rowerze, deskorolce

itp., gdyż może to spowodować zagrożenie dla ruchu ulicznego, a ponadto jest to niedozwolone na wielu obszarach.

## Uwaga

Wszelkie zmiany lub modyfikacje tego urządzenia, które nie zostaną wyraźnie zatwierdzone przez firmę WOOX Innovations, mogą unieważnić pozwolenie na jego obsługę.

### Ochrona środowiska

Producent dołożył wszelkich starań, aby wyeliminować zbędne środki pakunkowe. Użyte środki pakunkowe można z grubsza podzielić na trzy grupy: tekstura (karton), pianka polistyrenowa (boczne elementy ochronne) i polietylen (worki foliowe, folia ochronna).

Urządzenie zbudowano z materiałów, które mogą zostać poddane utylizacji oraz ponownemu wykorzystaniu przez wyspecjalizowane przedsiębiorstwa. Prosimy zapoznać się z obowiązującymi w Polsce przepisami dotyczącymi utylizacji materiałów pakunkowych, rozładowanych baterii oraz zużytych urządzeń elektronicznych.



**Be responsible  
Respect copyrights**

Wykonywanie nieautoryzowanych kopii materiałów zabezpieczonych przed kopiowaniem, w tym programów komputerowych, plików, audycji i nagrań dźwiękowych, może stanowić naruszenie praw autorskich będące przestępstwem. Nie należy używać niniejszego urządzenia do takich celów.

Made for



iPod



iPhone

„Made for iPod” oraz „Made for iPhone” oznaczają, że dane akcesorium elektroniczne zostało zaprojektowane do podłączenia

odpowiednio do odtwarzacza iPod lub telefonu iPhone, oraz że ma ono certyfikat od producenta potwierdzający spełnianie standardów firmy Apple. Firma Apple nie odpowiada za działanie tego urządzenia lub jego zgodność z wymogami dot. bezpieczeństwa i z innymi przepisami. Należy pamiętać, że używanie tego akcesorium z odtwarzaczem iPod lub telefonem iPhone może mieć wpływ na poprawne działanie bezprzewodowe.

iPod i iPhone są znakami towarowymi firmy Apple Inc., zastrzeżonymi w Stanach Zjednoczonych i innych krajach.

## 2 Mikrowieża

Gratulujemy zakupu i witamy wśród klientów firmy Philips! Aby w pełni skorzystać z obsługi świadczonej przez firmę Philips, należy zarejestrować zakupiony produkt na stronie [www.philips.com/welcome](http://www.philips.com/welcome).

---

### Wstęp

Za pośrednictwem tego zestawu można słuchać muzyki z płyt, urządzeń pamięci masowej USB, urządzeń iPod/iPhone i innych urządzeń zewnętrznych, a także słuchać stacji radiowych.

Urządzenie obsługuje następujące formaty multimedialne:



---

### Zawartość opakowania

Po otwarciu opakowania należy sprawdzić jego zawartość:

- Jednostka centralna
- Pilot zdalnego sterowania
- 1 bateria AAA
- Przewód zasilający
- Krótka instrukcja obsługi
- Arkusz zawierający informacje dotyczące bezpieczeństwa

## Opis urządzenia

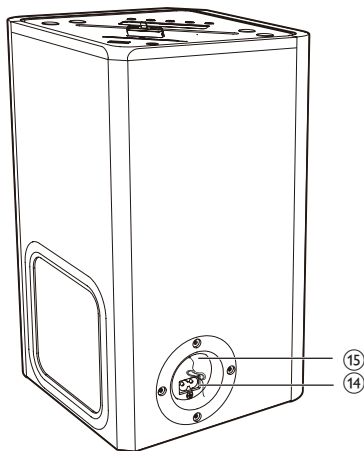
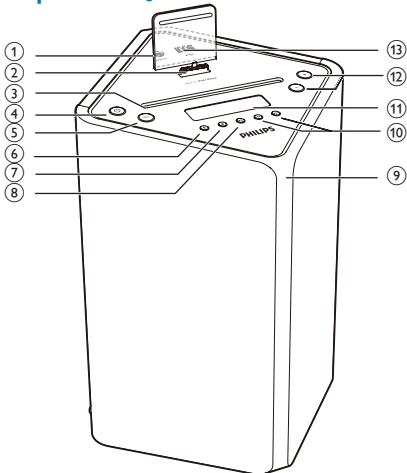

### ① AUDIO IN

- Podłączanie zewnętrznych urządzeń audio.

### ② Podstawka dokująca do urządzenia iPod/iPhone

### ③ Kieszon na płytę

### ④

- Włączanie zestawu, przełączanie w tryb gotowości lub tryb Eco Power.

### ⑤ SRC

- Wybór źródła: DISC, USB, TUNER, IPOD IPHONE lub AUDIO IN.

### ⑥

- Wysuwanie płyty.

### ⑦

- Zatrzymanie odtwarzania.
- Usuwanie programu.
- Dostęp do menu urządzenia iPod/iPhone.
- W trybie gotowości — włączanie lub wyłączenie prezentacji funkcji.

### ⑧

- Rozpoczynanie lub wstrzymanie odtwarzania.

### ⑨ wskaźnik zasilania

- Świeci się, kiedy zestaw jest w trybie Eco Power.
- Miga, kiedy zestaw jest podłączony do zasilania.

### ⑩

- Przechodzenie do poprzedniej lub następnej ścieżki.
- Dostrajanie stacji radiowej.
- Naciśnięcie i przytrzymanie przycisku umożliwia wyszukanieżądanego fragmentu w utworze, na płycie lub w urządzeniu USB/iPod/iPhone.

### ⑪ Panel wyświetlacza

- Wyświetlanie bieżącego stanu.

### ⑫ VOL -/+

- Regulacja poziomu głośności.
- Ustawianie godziny.

### ⑬

- Gniazdo USB.

### ⑭ AC ~ MAINS

- Gniazdo zasilania elektrycznego.

### ⑮ FM AERIAL



## Opis pilota zdalnego sterowania

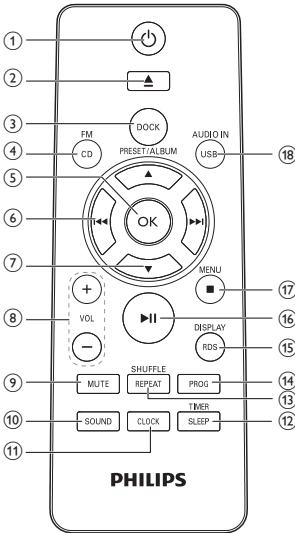

- 1 **⏻**
  - Włączanie zestawu, przełączanie w tryb gotowości lub tryb Eco Power.
- 2 **▲**
  - Wysuwanie płyty.
- 3 **DOCK**
  - Wybór źródła IPOD IPHONE.
- 4 **CD/FM**
  - Wybór płyty jako źródła.
  - Wybór radia FM jako źródła.
- 5 **OK**
  - Zatwierdzanie wyboru.
  - Przełączanie między trybem stereo i mono, gdy źródłem jest tuner.
- 6 **◀▶**
  - Przechodzenie do poprzedniej lub następnej ścieżki.
  - Dostrajanie stacji radiowej.
  - Naciśnięcie i przytrzymanie przycisku umożliwia wyszukanieżądanego fragmentu w utworze, na płycie lub w urządzeniu USB/iPod/iPhone.
- 7 **PRESET/ALBUM ▲ / ▼**
  - Przechodzenie do poprzedniego lub następnego albumu.
  - Wybór zaprogramowanej stacji radiowej.
  - Poruszanie się po menu urządzenia iPod/iPhone.
  - Ustawianie godziny.
- 8 **VOL +/-**
  - Regulacja poziomu głośności.
  - Ustawianie godziny.
- 9 **MUTE**
  - Wyciszanie lub przywracanie głośności.
- 10 **SOUND**
  - Wybór ustawień efektu dźwiękowego.
- 11 **CLOCK**
  - Ustawianie zegara w trybie gotowości.
  - Wyświetlanie czasu w dowolnym trybie źródła.
- 12 **SLEEP/TIMER**
  - Ustawianie wyłącznika czasowego.
  - Ustawianie budzika.
- 13 **REPEAT/SHUFFLE**
  - Wybór trybu powtarzania.
  - Wybór trybu odtwarzania losowego (jeśli nie wybrano źródła IPOD IPHONE).
- 14 **PROG**
  - Programowanie utworów na płycie lub w urządzeniu USB.
  - Programowanie stacji radiowych.
- 15 **RDS/DISPLAY**
  - Wybór informacji RDS.
  - Synchronizacja zegara ze stacją RDS.
  - Wybór wyświetlanych informacji podczas odtwarzania.
  - Regulacja jasności wyświetlacza w trybie gotowości.
- 16 **▶▶**

- Rozpoczynanie lub wstrzymywanie odtwarzania.

#### 17 ■ /MENU

- Zatrzymywanie odtwarzania.
- Usuwanie programu.
- Dostęp do menu urządzenia iPod/iPhone.
- W trybie gotowości — włączanie lub wyłączanie prezentacji funkcji.

#### 18 USB/AUDIO IN

- Wybór urządzenia USB jako źródła sygnału.
- Wybór zewnętrznego urządzenia audio jako źródła.

## 3 Czynności wstępne



### Przeestroga

- Obsługa urządzenia w sposób niezgodny z instrukcją obsługi grozi narażeniem użytkownika na działanie niebezpiecznego promieniowania laserowego.

Instrukcje z tego rozdziału zawsze wykonuj w podanej tu kolejności.

W przypadku kontaktu z firmą Philips należy podać numer modelu i numer seryjny urządzenia. Numer modelu i numer seryjny można znaleźć z tyłu urządzenia. Zapisz numery tutaj:

Nr modelu \_\_\_\_\_

Nr seryjny \_\_\_\_\_

## Podłączanie zasilania



### Przeestroga

- Ryzyko uszkodzenia produktu! Upewnij się, że napięcie źródła zasilania jest zgodne z wartością zasilania podaną na spodzie lub na tylnej ściance urządzenia.
- Ryzyko porażenia prądem! Po wyłączeniu zasilania zawsze pamiętaj o wyjęciu wtyczki z gniazdka. Nigdy nie ciągnij za przewód.
- Przed podłączeniem przewodu zasilającego upewnij się, że wykonane zostały wszystkie pozostałe połączenia.

Podłącz przewód zasilający do:

- gniazda **AC ~ MAINS** jednostki centralnej,
- gniazodka elektrycznego.

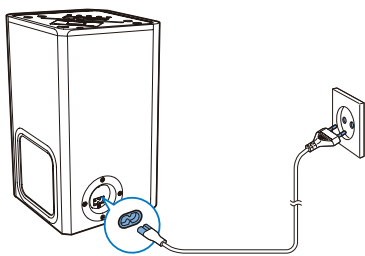

### Uwaga

- Jeśli pilot nie będzie używany przez dłuższy czas, wyjmij z niego baterię.
- Baterie zawierają substancje chemiczne, należy o tym pamiętać przy ich wyrzucaniu.

## Przygotowanie pilota

### ! Przewaga

- Niebezpieczeństwo wybuchu! Baterie należy trzymać z daleka od ciepła, promieni słonecznych lub ognia. Baterii nigdy nie należy wrzucać do ognia.

Aby włożyć baterie do pilota zdalnego sterowania:

- 1 Otwórz komorę baterii.
- 2 Włóż baterię AAA z zachowaniem wskazanej, prawidłowej biegunowości (+/-).
- 3 Zamknij komorę baterii.

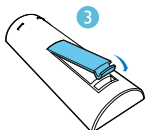
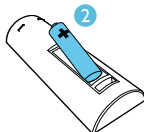
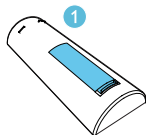

### Uwaga

- Zegar można ustawić jedynie w trybie gotowości.

## Ustawianie zegara

- 1 Aby uaktywnić tryb nastawiania zegara, w trybie gotowości naciśnij i przytrzymaj przycisk **CLOCK**.
- 2 Naciśnij kilkakrotnie przycisk **PRESET/ALBUM** ▲ / ▼ , aby wybrać format 12- lub 24-godzinny.
- 3 Naciśnij przycisk **CLOCK**, aby potwierdzić.  
↳ Cyfry godzin zaczną migać.
- 4 Za pomocą przycisków **PRESET/ALBUM** ▲ / ▼ ustaw godzinę.
- 5 Naciśnij przycisk **CLOCK**, aby potwierdzić.  
↳ Cyfry minut zaczną migać.
- 6 Za pomocą przycisków **PRESET/ALBUM** ▲ / ▼ ustaw minuty.
- 7 Naciśnij przycisk **CLOCK**, aby potwierdzić.

### Uwaga

- Można również nacisnąć przycisk **VOL +/-** na pilocie zdalnego sterowania lub na jednostce centralnej, aby ustawić format godziny/godzinę/minuty.
- Aby wyjść z trybu ustawiania zegara bez zapisywania zmian, naciśnij przycisk **■/MENU**.
- Jeśli przez 90 sekund nie zostanie naciśnięty żaden przycisk, tryb ustawiania zegara zostanie automatycznie zamknięty.



## Wskazówka

- Możesz nacisnąć przycisk **CLOCK**, aby wyświetlić zegar w dowolnym trybie źródła.

## Automatyczne zapisywanie stacji radiowych

Jeśli żadne stacje radiowe nie są zapisane, mogą one zostać zapisane automatycznie.

- 1 Włączanie urządzenia.
- 2 Naciśnij przycisk **SRC**, aby wybrać źródło TUNER.
  - ↳ Zostanie wyświetlony komunikat [AUTO INSTALL -- PRESS PLAY -- STOP CANCEL] (naciśnij przycisk **▶||**, aby uruchomić automatyczną instalację, lub naciśnij przycisk **■**, aby anulować).
- 3 Naciśnij przycisk **▶||**.
  - ↳ Stacje radiowe nadające wystarczająco silny sygnał zostaną zaprogramowane automatycznie.
  - ↳ Po zapisaniu wszystkich dostępnych stacji automatycznie wybrana zostanie ta, która została zapisana jako pierwsza.

## Włączanie

- Naciśnij przycisk **⏻**.
  - ↳ Urządzenie przełączy się na ostatnio wybrane źródło.

## Przełączanie w tryb gotowości

- Naciśnij przycisk **⏻** ponownie, aby przełączyć urządzenie w tryb gotowości.
  - ↳ Na panelu wyświetlacza pojawi się zegar (jeżeli jest ustawiony).

## Przełączanie w tryb Eco Power:

- Naciśnij i przytrzymaj przycisk **⏻** przez ponad trzy sekundy.

- ↳ Na chwilę zostanie wyświetlony komunikat [**ECOPOWER**] (Eco Power).



## Wskazówka

- Zestaw przełączy się w tryb Eco Power; jeśli w ciągu 15 minut w trybie gotowości nie zostanie zadokowane urządzenie Apple.
- Naciśnięcie i przytrzymanie przycisku **⏻** nie powoduje przełączenia zestawu w tryb gotowości Eco, jeśli w zestawie zadokowano urządzenie firmy Apple.
- Naciśnięcie i przytrzymanie przycisku **⏻** powoduje przełączenie zestawu w tryb gotowości tylko wtedy, gdy zestaw jest w trybie pracy.

## Przełączanie między trybem gotowości a trybem Eco Power:

- W trybie gotowości/trybie Eco Power naciśnij i przytrzymaj przycisk **⏻**, aby przełączyć zestaw w tryb Eco Power/tryb gotowości.



## Wskazówka

- Wskaźnik zasilania świeci się, kiedy zestaw jest w trybie Eco Power.

## Prezentacja funkcji zestawu

- W trybie gotowości naciśnij przycisk **■** / **MENU**. Na wyświetlaczu przewinie się w lewo komunikat [**WELCOME TO PHILIPS**] (witamy wśród klientów firmy Philips), a następnie na chwilę zostanie wyświetlony komunikat [**DEMO ON**] (tryb demonstracyjny włączony).
  - ↳ Funkcje tego zestawu zostaną wyświetlone jedna po drugiej.
- Aby wyłączyć prezentację, ponownie naciśnij przycisk **■** / **MENU**.



## Uwaga

- Można również nacisnąć przycisk **■** na jednostce centralnej, aby włączyć lub wyłączyć prezentację.

# 4 Odtwarzanie

## Odtwarzanie płyty

- 1 Naciśnij kilkakrotnie przycisk **SRC**, aby jako źródło wybrać płytę.
- 2 Włóż płytę nadrukiem do przodu.
- 3 Odtwarzanie rozpocznie się automatycznie. Jeśli nie, naciśnij przycisk **▶||**.

## Wstrzymanie/wznawianie odtwarzania

- Podczas odtwarzania naciśnij przycisk **▶||** w celu wstrzymania/wznowienia odtwarzania.

## Przejdźcie do ścieżki

### W trybie płyty CD:

- Za pomocą przycisków **◀◀ / ▶▶** wybierz inną ścieżkę.

### W trybie płyt MP3 i USB:

- 1 Za pomocą przycisków **PRESET/ALBUM ▲ / ▼** wybierz album lub folder.
- 2 Za pomocą przycisków **◀◀ / ▶▶** wybierz ścieżkę lub plik.

## Wyszukiwanie w utworze

- 1 Podczas odtwarzania naciśnij i przytrzymaj przyciski **◀◀ / ▶▶**.
- 2 Zwolnij przyciski, aby wznowić odtwarzanie.

## Programowanie utworów



### Uwaga

- Możesz zaprogramować utwory jedynie po zatrzymaniu odtwarzania.

Można zaprogramować odtwarzanie maksimum 20 utworów.

- 1 Naciśnij przycisk **PROG**, aby włączyć tryb programowania.  
↳ Zostanie wyświetlony napis **[PROG]** (program).
- 2 W przypadku utworów w formacie MP3/WMA naciśnij przyciski **PRESET/ALBUM ▲ / ▼**, aby wybrać album.
- 3 Za pomocą przycisków **◀◀ / ▶▶** wybierz utwór, a następnie naciśnij przycisk **PROG**, aby potwierdzić.
- 4 Powtórz czynności od 2 do 3, aby zaprogramować więcej utworów.
- 5 Naciśnij przycisk **▶||**, aby odtworzyć zaprogramowane utwory.  
↳ Podczas odtwarzania na wyświetlaczu jest wyświetlany napis **[PROG]** (program).
  - Aby usunąć program, naciśnij przycisk **■ / MENU**, gdy odtwarzanie jest zatrzymane.

## Wyświetlanie informacji odtwarzania

- Podczas odtwarzania naciśnij kilkakrotnie przycisk **RDS/DISPLAY**, aby wyświetlić różne informacje na temat odtwarzania.
  - Płyty CD: czas odtwarzania bieżącego utworu, pozostały czas odtwarzania bieżącego utworu, czas odtwarzania wszystkich utworów, pozostały czas odtwarzania wszystkich utworów.
  - Płyty MP3/WMA i urządzenia USB: informacje ID3, takie jak **[TITLE]** (tytuł), **[ARTIST]** (wykonawca), **[ALBUM]** (album).

## Wybór funkcji powtarzania/ odtworzenia losowego

- 1 Podczas odtwarzania naciśnij kilkakrotnie przycisk **REPEAT/SHUFFLE**, aby wybrać opcję powtarzania lub tryb odtwarzania losowego.
  - **REP**: powtarzanie odtwarzania bieżącego utworu.
  - **REP ALL**: powtarzanie odtwarzania wszystkich utworów.
  - **REP ALB**: powtarzanie odtwarzania wszystkich utworów w albumie.
  - **SHUF**: odtwarzanie losowe wszystkich utworów.
- 2 Aby wznowić normalne odtwarzanie, naciśnij kilkakrotnie przycisk **REPEAT/SHUFFLE** aż znikną wszystkie opcje.

- 2 Naciśnij kilkakrotnie przycisk **SRC**, aby wybrać USB jako źródło dźwięku.
  - ↳ Odtwarzanie rozpocznie się automatycznie. Jeśli nie, naciśnij przycisk **▶||**.
  - Aby wybrać folder; naciśnij przycisk **PRESET/ALBUM ▲ / ▼**.
  - Aby wybrać utwór; naciśnij przycisk **◀◀ / ▶▶**.

## Odtwarzanie z urządzenia USB

### Uwaga

- Sprawdź, czy urządzenie USB zawiera zawartość audio nadającą się do odtwarzania.

- 1 Podłącz urządzenie pamięci masowej USB do gniazda .

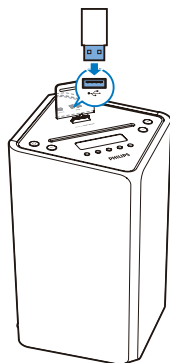

# 5 Odtwarzanie zawartości urządzenia iPod/iPhone

Gdy urządzenie iPod/iPhone jest zadokowane w jednostce centralnej, muzyki można słuchać przez głośniki.

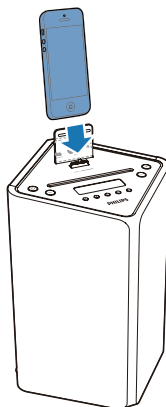

## Zgodne urządzenie iPod/iPhone

Modele urządzeń iPod i iPhone firmy Apple ze złączem dokującym Lightning:

- iPod touch 5. generacji
- iPod nano 7. generacji
- iPhone 5

## Odtwarzanie z urządzenia iPod/iPhone

- 1 Umieść urządzenie iPod/iPhone w podstawce dokującej. Naciśnij kilkakrotnie przycisk **SRC**, aby wybrać źródło IPOD/IPHONE.

- 2 Włącz odtwarzanie muzyki w urządzeniu iPod/iPhone.
  - Aby wznowić lub wstrzymać odtwarzanie, naciśnij przycisk **▶||**.
  - Aby pominąć utwór, naciśnij przycisk **◀◀ / ▶▶**.
  - Aby przeszukiwać ścieżki podczas odtwarzania, naciśnij i przytrzymaj przyciski **◀◀ / ▶▶**, a następnie zwolnij przyciski, aby kontynuować normalne odtwarzanie.
  - Aby poruszać się po menu, naciśnij przycisk **■ / MENU** i za pomocą przycisków **PRESET/ALBUM ▲ / ▼** wybierz daną pozycję, a następnie naciśnij przycisk **OK**, aby potwierdzić.



### Wskazówka

- Aby przeszukiwać utwory podczas odtwarzania, możesz również nacisnąć i przytrzymać przycisk **◀◀ / ▶▶** na jednostce centralnej.

---

## Ładowanie urządzenia iPod/iPhone

Po włączeniu zestawu rozpocznie się ładowanie zadokowanego urządzenia iPod/iPhone.



### Uwaga

- Jeśli zestaw przejdzie w tryb ECO Power w celu oszczędzenia energii, naciśnij przycisk , aby najpierw przełączyć zestaw w tryb gotowości, tak aby zadokowane urządzenie iPod/iPhone mogło normalnie się ładować.

## 6 Słuchanie stacji radiowych



### Wskazówka

- Aby uzyskać optymalny odbiór, rozłóż antenę i dostosuj jej położenie.

---

### Dostrajanie stacji radiowej

- 1 Naciśnij kilkakrotnie przycisk **SRC**, aby jako źródło wybrać tuner.
- 2 Naciśnij i przytrzymaj przyciski **◀◀ / ▶▶** przez ponad 2 sekundy.
  - ↳ Zostanie wyświetlony komunikat [SEARCH] (szukanie).
  - ↳ Tuner automatycznie dostroi się do stacji o najsilniejszym sygnale.
- 3 Powtórz czynność 2, aby dostroić tuner do większej liczby stacji.



### Wskazówka

- W celu dostrojenia tunera do stacji radiowej o słabym sygnale naciśnij kilkakrotnie przyciski **◀◀ / ▶▶**, aż do momentu uzyskania optymalnego odbioru.

---

### Automatyczne programowanie stacji radiowych

Można zaprogramować odtwarzanie maksimum 20 stacji radiowych (FM).

- W trybie tunera naciśnij i przytrzymaj przycisk **PROG** przez ponad 2 sekundy, aby włączyć tryb automatycznego programowania.



- ↳ Zostanie wyświetlony komunikat [AUTO] (automatycznie).
- ↳ Wszystkie dostępne stacje są programowane w kolejności od najsilniejszego pasma odbioru.
- ↳ Stacja zaprogramowana jako pierwsza zostanie wybrana automatycznie.

### Wskazówka

- Umieść antenę jak najdalej od odbiornika TV, magnetowidu czy innych źródeł promieniowania elektromagnetycznego.
- Aby uzyskać optymalny odbiór, rozłóż antenę i dostosuj jej położenie.

## Ręczne programowanie stacji radiowych

Można zaprogramować odtwarzanie maksimum 20 stacji radiowych (FM).

- 1 Dostrajanie stacji radiowej.
- 2 Naciśnij przycisk **PROG**, aby włączyć tryb programowania.
  - ↳ Zostanie wyświetlony napis [PROG] (program).
- 3 Za pomocą przycisków **PRESET/ALBUM** ▲ / ▼ przypisz stacji odpowiedni numer; a następnie naciśnij przycisk **PROG**, aby zatwierdzić.
- 4 W celu zaprogramowania innych stacji powtórz powyższe czynności.

### Wskazówka

- Aby nadpisać zaprogramowaną stację, zapisz w jej miejscu inną stację.

## Wybór zaprogramowanej stacji radiowej

- Uaktywnij tryb tunera, a następnie wybierz żądany numer za pomocą przycisków **PRESET/ALBUM** ▲ / ▼.

## Wybór transmisji stereo- lub monofonicznej

W przypadku stacji o słabym sygnale w celu poprawy odbioru zmień ustawienie na dźwięk monofoniczny.

- W trybie tunera naciśnij **OK**, aby wybrać ustawienie:
  - [STEREO]: transmisja stereofoniczna.
  - [MONO]: transmisja monofoniczna.

## Wyświetlanie informacji RDS

RDS (Radio Data System) to system umożliwiający stacjom FM nadawanie dodatkowych informacji. Podczas odbioru stacji RDS wyświetlana jest jej nazwa i ikona RDS.

- 1 Nastaw stację RDS.
- 2 Naciśnij kilkakrotnie przycisk **RDS/DISPLAY**, aby wyświetlić następujące informacje (jeżeli są dostępne):
  - ↳ Nazwa stacji
  - ↳ Rodzaj programu, taki jak [NEWS] (wiadomości), [SPORT] (sport), [POP M] (muzyka pop)...
  - ↳ RDS RT
  - ↳ Zegar RDS
  - ↳ Częstotliwość

---

## Synchronizacja zegara z systemem RDS

Można zsynchronizować czas wyświetlony na zestawie z czasem stacji RDS.

- 1 Spróbuj dostroić do stacji radiowej RDS nadającej sygnał czasu.
- 2 Naciskaj przyciski **RDS/DISPLAY** przez ponad 2 sekundy.
  - ↳ Zostanie wyświetlony napis **[CT SYNC]**, a zestaw rozpocznie automatyczny odczyt czasu RDS.
  - ↳ Jeśli nie odebrano sygnału czasu, zostanie wyświetlony napis **[NO CT]**.



### Uwaga

- Dokładność tych informacji jest zależna od nadających sygnał czasu stacji RDS.

# 7 Regulacja dźwięku

---

## Regulacja głośności

- Podczas odtwarzania naciśnij przycisk **VOL +/-**, aby zwiększyć lub zmniejszyć poziom głośności.

---

## Wybór zaprogramowanego efektu dźwiękowego

- Podczas odtwarzania naciśnij kilkakrotnie przycisk **SOUND**, aby wybrać:
  - **[BALANCED]** (zrównoważony)
  - **[WARM]** (ciepły)
  - **[BRIGHT]** (jasny)
  - **[POWERFUL]** (głośne odtwarzanie)
  - **[CLEAR]** (wyraźny)

---

## Wyciszanie dźwięku

- Podczas odtwarzania naciśnij przycisk **MUTE** w celu wyciszenia/przywrócenia dźwięku.

# 8 Inne funkcje

## Ustawianie wyłącznika czasowego

Urządzenie jest wyposażone w funkcję umożliwiającą samoczynne wyłączenie po ustawionym czasie.

- Po włączeniu urządzenia naciśnij kilkakrotnie przycisk **SLEEP/TIMER**, aby wybrać ustawiony okres czasu (w minutach).
    - [SLEEP OFF]
    - [SLEEP -- 120]
    - [SLEEP -- 90]
    - [SLEEP -- 60]
    - [SLEEP -- 45]
    - [SLEEP -- 30]
    - [SLEEP -- 15]
- ↳ Jeśli wyłącznik czasowy jest włączony, na ekranie wyświetlany jest symbol **zZ**.

### Wyłączanie wyłącznika czasowego

- Naciśnij kilkakrotnie przycisk **SLEEP/TIMER**, aż zostanie wyświetlony komunikat [SLEEP OFF] (wyłącznik wył.).
  - ↳ Po dezaktywacji wyłącznika czasowego oznaczenie **zZ** nie będzie już widoczne.

## Ustawianie budzika

Zestawu można używać jako budzika. Odtwarzanie ze źródeł DISC, USB, TUNER, IPOD IPHONE lub PLAYLIST może się rozpocząć o godzinie wybranej przez użytkownika.

- Naciśnij przycisk **⊕**, aby przełączyć urządzenie w tryb gotowości.
- Sprawdź, czy zegar został ustawiony prawidłowo.

- Naciśnij i przytrzymaj przycisk **SLEEP/TIMER**.
  - ↳ Wyświetli się monit o wybranie źródła.
- Naciśnij kilkakrotnie przycisk **SRC**, aby wybrać źródło: DISC, USB, TUNER, IPOD IPHONE lub PLAYLIST.
- Naciśnij przycisk **SLEEP/TIMER**, aby potwierdzić.
  - ↳ Cyfry godzin zaczną migać.
- Za pomocą przycisków **PRESET/ALBUM ▲ / ▼** ustaw godzinę.
- Naciśnij przycisk **SLEEP/TIMER**, aby potwierdzić.
  - ↳ Cyfry minut zaczną migać.
- Za pomocą przycisków **PRESET/ALBUM ▲ / ▼** ustaw minuty.
- Naciśnij przycisk **SLEEP/TIMER**, aby potwierdzić.
  - ↳ Zacznie migać komunikat [VOL] (głośność).
- Naciśnij przycisk **PRESET/ALBUM ▲ / ▼**, aby ustawić głośność, a następnie naciśnij przycisk **SLEEP/TIMER**, aby potwierdzić.
  - ↳ Budzik został ustawiony i jest włączony.



### Wskazówka

- Do wyboru źródła możesz również użyć przycisku **VOL +/-**, **PRESET/ALBUM ▲ / ▼** na pilocie zdalnego sterowania lub przycisku **VOL +/-** na jednostce centralnej.
- Aby zmienić godzinę/minuty/głośność, możesz również nacisnąć przycisk **VOL +/-** na pilocie lub na jednostce centralnej.

## Włączanie i wyłączenie budzika

- 1 Naciśnij przycisk **⏏**, aby przełączyć urządzenie w tryb gotowości.
- 2 Aby włączyć lub wyłączyć budzik, naciśnij kilkakrotnie przycisk **SLEEP/TIMER**.
  - ↳ Jeśli jest on włączony, na ekranie wyświetla się oznaczenie **⌚**.
  - ↳ Po wyłączeniu budzika oznaczenie **⌚** zniknie z wyświetlacza.

### Uwaga

- W trybie AUDIO IN nie można ustawić budzika.
- Jeśli jako źródło wybrano płytę, urządzenie USB lub podstawkę dokującą, a odtwarzanie utworu nie jest możliwe, automatycznie zostanie wybrany tryb tunera.
- Jeśli jako źródło budzika wybrano listę odtwarzania urządzenia iPod/iPhone, należy w urządzeniu iPod/iPhone utworzyć listę odtwarzania o nazwie „PHILIPS”.
- Jeśli w urządzeniu iPod/iPhone nie zostanie wykryta lista odtwarzania o nazwie „PHILIPS” lub jeśli lista odtwarzania nie zawiera żadnych utworów z możliwością odtworzenia, źródło budzika produktu zostanie przełączone na bibliotekę urządzenia iPod/iPhone.

## Odtwarzanie z zewnętrznego urządzenia audio

Za pomocą tego zestawu możesz odtwarzać zawartość zewnętrznego urządzenia audio, takiego jak odtwarzacz MP3.

- 1 Podłącz urządzenie audio.  
Podłącz przewód AUDIO IN (niedołączony do zestawu) do gniazda **AUDIO IN** i gniazda słuchawek w urządzeniu audio.

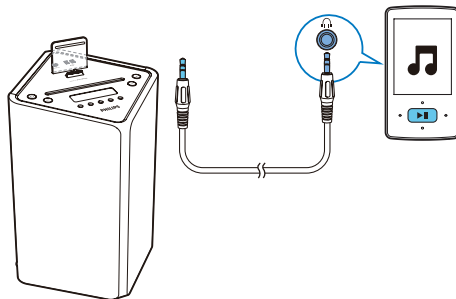

- 2 Naciśnij przycisk **SRC**, aby wybrać źródło **AUDIO IN**.
- 3 Włącz odtwarzanie w zewnętrznym urządzeniu audio.

## Regulacja jasności wyświetlacza

### Uwaga

- Jasność wyświetlacza można dostosować tylko w trybie gotowości.

Naciśnij kilkakrotnie przycisk **RDS/DISPLAY** w trybie gotowości, aby wyregulować jasność wyświetlacza.

- Pełna jasność (100%)
- Średnia jasność (70%)
- Niska jasność (40%)

# 9 Informacje o produkcji



## Uwaga

- Informacje o produkcie mogą ulec zmianie bez powiadomienia.

## Dane techniczne

### Wzmacniacz

Maksymalna moc wyjściowa	50 W
Pasma przenoszenia	45 Hz–20 kHz, ±3 dB
Odstęp sygnału od szumu	> 77 dBA
Wejście Audio In	600 mV RMS, 22 k Ω

### Płyta

Typ lasera	Półprzewodnikowy
Średnica płyty	12 cm
Obsługiwane płyty	CD-DA, CD-R, CD-RW, MP3-CD, WMA-CD
Przetwornik C/A dźwięku	24-bitowy / 44,1 kHz
Całkowite zniekształcenia harmoniczne	< 0,8% (1 kHz)
Pasma przenoszenia	4 Hz–20 kHz (44,1 kHz)
Odstęp sygnału od szumu	> 77 dBA

### Tuner

Zakres strojenia	FM: 87,5– 108 MHz
------------------	----------------------

Siatka strojenia	(50 kHz)
Liczba programowanych stacji	20
Czułość	
- Mono — odstęp sygnału od szumu: 26 dB	< 22 dBf
- Stereo — odstęp sygnału od szumu: 46 dB	< 43 dBf
Selektywność wyszukiwania	< 28 dBf
Całkowite zniekształcenia harmoniczne	< 2 %
Odstęp sygnału od szumu	> 55 dB

### Głośniki

Impedancja głośnika	8 omów
Przetwornik	65 mm, pełnozakresowy
Czułość	> 83 dB/m/W, ±4 dB/ m/W

### Informacje ogólne

Zasilanie prądem przemiennym	110–240 V ~, 50/60 Hz
Pobór mocy podczas pracy	25 W
Pobór mocy w trybie gotowości Eco Power	< 0,5 W
Bezpośrednie połączenie USB	Wersja 2.0 HS
Wymiary	
- jednostka centralna (szer. x wys. x głęb.)	234 x 364 x 239 mm
Waga	
- jednostka centralna	2,5 kg

## Informacje o odtwarzaniu urządzenia USB

Zgodne urządzenia USB:

- Karta pamięci flash USB (USB 1.1 i USB 2.0)
- Odtwarzacze flash USB (USB 1.1 i USB 2.0)
- karty pamięci (wymagane jest podłączenie do urządzenia dodatkowego czytnika kart).

#### Obsługiwane formaty:

- USB lub system plików FAT12, FAT16, FAT32 (rozmiar sektora: 512 bajtów)
- Szybkość kompresji MP3 (przepustowość): 32–320 kb/s i zmienna
- WMA wersja 9 lub wcześniejsza
- Maksymalnie 8 poziomów katalogów
- Maksymalna liczba albumów/folderów: 99
- Maksymalna liczba ścieżek/tytułów: 999
- Znacznik ID3: v2.0 do v2.3
- Nazwa pliku w standardzie Unicode UTF8 (maksymalna długość: 16 bajtów)



- W przypadku zabrudzenia płyty należy ją wyczyścić za pomocą miękkiej, suchej ściereczki przesuwanej od środka ku krawędzi zewnętrznej.

- Zabronione jest korzystanie z benzenu, rozcieńczalników czy dostępnych w handlu środków czyszczących oraz antystatycznych, przeznaczonych do płyt analogowych.

#### Czyszczenie soczewki lasera

- Na soczewce lasera stopniowo gromadzi się kurz i inne zabrudzenia. W celu zachowania wysokiej jakości odtwarzania soczewkę należy co jakiś czas oczyścić przy użyciu płyty czyszczącej Philips przeznaczonej do odtwarzaczy CD. Szczegółowe instrukcje można znaleźć w dołączonej do płyty wkładce.

---

## Obsługiwane formaty płyt MP3

- ISO9660, Joliet
- Maksymalna liczba tytułów: 999 (zależy od długości nazwy pliku)
- Maksymalna liczba albumów: 99
- Dźwięk o częstotliwości próbkowania: 32 kHz, 44,1 kHz, 48 kHz
- Dźwięk o szybkości kompresji: 32~320 (kb/s), zmienne szybkości kompresji (VBR)

---

## Czyszczenie urządzenia i płyt

### Czyszczenie obudowy

- Do czyszczenia obudowy należy użyć miękkiej, nie strzępiącej się ściereczki zwilżonej łagodnym roztworem detergentu. Zabronione jest korzystanie ze środków z zawartością alkoholu, spirytusu, amoniaku oraz środków mogących porysować obudowę.

### Czyszczenie płyt

# 10 Rozwiązywanie problemów



## Ostrzeżenie

- Nie zdejmuj obudowy tego urządzenia.

Aby zachować ważność gwarancji, nie wolno samodzielnie naprawiać urządzenia.

Jeśli w trakcie korzystania z tego urządzenia wystąpią problemy, należy wykonać poniższe czynności sprawdzające przed wezwaniem serwisu. Jeśli nie uda się rozwiązać problemu, odwiedź stronę firmy Philips ([www.philips.com/support](http://www.philips.com/support)). Kontaktując się z przedstawicielem firmy Philips, należy znajdować się w pobliżu zestawu i mieć przygotowany numer modelu i numer seryjny.

### Brak zasilania

- Upewnij się, że przewód zasilający urządzenia został podłączony prawidłowo.
- Upewnij się, że w gniazdku elektrycznym jest napięcie.
- W celu oszczędzania energii zestaw automatycznie wyłącza się po 15 minutach bezczynności od momentu zakończenia odtwarzania.

### Brak dźwięku lub dźwięk zniekształcony

- Ustaw głośność.

### Brak reakcji urządzenia

- Odłącz zasilacz zestawu, a następnie podłącz go ponownie i włącz urządzenie.
- W celu oszczędzania energii zestaw automatycznie wyłącza się po 15 minutach bezczynności od momentu zakończenia odtwarzania.

### Pilot zdalnego sterowania nie działa

- Przed naciśnięciem dowolnego przycisku funkcji na pilocie najpierw wybierz właściwe źródło za pomocą pilota, a nie jednostki centralnej.

- Użyj pilota w mniejszej odległości od zestawu.
- Sprawdź, czy baterie zostały włożone w sposób zgodny z oznaczeniami +/- w komorze baterii.
- Wymień baterie.
- Skieruj pilota bezpośrednio na czujnik sygnałów zdalnego sterowania na panelu przednim urządzenia.

### Nie wykryto płyty

- Umieść płytę w odtwarzaczu.
- Sprawdź, czy płyta nie jest włożona nadrukiem do dołu.
- Poczekaj, aż zaparowanie soczewki zniknie.
- Wymień lub wyczyść płytę.
- Użyj sfinalizowanej płyty CD lub płyty zapisanej w jednym z obsługiwanych formatów.

### Nie można wyświetlić niektórych plików z urządzenia USB

- Ilość folderów lub plików w urządzeniu USB przekroczyła dopuszczalną wielkość. Nie oznacza to usterki urządzenia.
- Formaty tych plików nie są obsługiwane.

### Przenośne urządzenie USB nie jest obsługiwane

- Urządzenie USB jest niezgodne z zestawem. Spróbuj podłączyć inne urządzenie.

### Słaby odbiór stacji radiowych

- Zwiększ odległość pomiędzy zestawem a odbiornikiem TV lub magnetowidem.
- Rozciągnij całkowicie antenę FM i dostosuj jej położenie.

### Zegar nie działa

- Nastaw poprawnie zegar.
- Włącz zegar.

### Ustawiania zegara/timera usunięte

- Nastąpiła przerwa w zasilaniu lub odłączony został przewód zasilający.
- Ponownie ustaw zegar/budzik.













Specifications are subject to change without notice

2014 © WOOX Innovations Limited. All rights reserved.

Philips and the Philips' Shield Emblem are registered trademarks of Koninklijke Philips N.V. and are used by WOOX Innovations Limited under license from Koninklijke Philips N.V.

DCM3155\_12\_UM\_V3.0

