

Instrukcja obsługi

---

# MIKSER KIELICHOWY Z DZBANKIEM SM 8680

**GRUNDIG**  
razem tworzymy dom



PL

Przed przystąpieniem do użytkowania niniejszego urządzenia należy uważnie przeczytać instrukcję obsługi. Należy przestrzegać wszystkich wskazań dotyczących bezpieczeństwa, aby uniknąć szkód wynikających z niewłaściwego użytkowania!

Niniejszą instrukcję obsługi należy zachować do późniejszego użytku. Jeżeli urządzenie zostanie przekazane osobie trzeciej, należy je przekazać wraz z niniejszą instrukcją obsługi.

- Niniejsze urządzenie jest przeznaczone wyłącznie do użytku w gospodarstwie domowym.
- Niniejszego urządzenia nie wolno użytkować w łazience.
- Należy sprawdzić, czy napięcie sieciowe na tabliczce znamionowej odpowiada Państwu lokalnemu zasilaniu sieciowemu. Urządzenie można odłączyć od napięcia jedynie poprzez wyciągnięcie wtyczki z gniazda ściennego.
- W celu dodatkowej ochrony, niniejsze urządzenie powinno

zostać podłączone do domowego zabezpieczenia ziemnozwarciowego o wartości oporu elektrycznego nieprzekraczającej 30 mA. Poradę w tym zakresie można uzyskać u elektryka.

- Nie należy zanurzać obudowy silnika, przewodu zasilającego lub wtyczki w wodzie lub w innych płynach, ani myć ich pod bieżącą wodą. Jedynie pokrywę i szklany kielich można bezpiecznie myć w wodzie, płynem do zmywania lub w zmywarce.
- Należy wyciągnąć wtyczkę z kontaktu Po skorzystaniu z urządzenia, przed wyczyszczeniem urządzenia lub pozostawieniem go w pomieszczeniu, a także w przypadku awarii lub błędu w funkcjonowaniu. Wtyczki nie należy wyciągać z kontaktu pociągając za przewód zasilający.
- Nie należy ścisnąć ani zginać przewodu zasilającego, ani pozwalać, aby ocierał się o ostre krawędzie, ponieważ może to spowodować jego uszkodzenie.

- Należy trzymać przewód zasilający z dala od powierzchni gorących i płomieni.
- Przewodu zasilającego urządzenie nie należy podłączać do przedłużacza.
- Nigdy nie należy używać urządzenia w przypadku, gdy przewód zasilający lub urządzenie jest uszkodzone. Nasz Sprzęt AGD marki GRUNDIG spełnia właściwe standardy bezpieczeństwa. W związku z powyższym, w przypadku, gdy urządzenie lub przewód zasilający są uszkodzone, naprawa musi być wykonana przez autoryzowany punkt naprawczy, co pozwala uniknąć jakichkolwiek ryzyk dla użytkownika, jakie mogą wynikać z naprawy przeprowadzonej nieprawidłowo lub przez osobę nieposiadającą odpowiednich kwalifikacji osobę.
- W żadnym wypadku nie wolno rozbierać urządzenia na części. Żadne roszczenia zgłaszane na podstawie gwarancji nie są uwzględniane z tytułu szkód wynikających z niewłaściwego obchodzenia się z urządzeniem.
- Urządzenie i przewód zasilający należy trzymać z dala od dzieci.
- Urządzenia nie powinny używać następujące osoby, w tym dzieci: osoby o ograniczonych zdolnościach ruchowych, zdolnościach postrzegania lub zdolnościach umysłowych, a także osoby nieposiadające właściwego doświadczenia lub wiedzy. Powyższe jednakże nie ma zastosowania w przypadku, gdy wyżej wymienione osoby zostały poinstruowane w zakresie korzystania z urządzenia lub jeżeli z niego korzystają pod nadzorem osoby odpowiedzialnej za ich bezpieczeństwo.
- Dzieci zawsze powinny pozostać pod nadzorem, aby zapewnić, że nie bawią się urządzeniem.
- Dzieci nie mogą korzystać z niniejszego urządzenia.
- Przed użyciem niniejszego urządzenia po raz pierwszy należy wyczyścić starannie wszystkie części mające kon-

- takt z żywnością. Szczegółowe informacje na ten temat znajdują się w rozdziale „Czyszczenie i pielęgnacja”.
- Nigdy nie należy używać urządzenia ani umieszczać jakiegokolwiek jego części w pobliżu powierzchni gorących takich jak palnik gazowy, płyta grzejna lub nagrzana kuchenka lub piec.
  - Urządzenia nie należy stosować w jakimkolwiek celu innym, niż do jakiego zostało ono przeznaczone.
  - Urządzenia nie należy używać nigdy w miejscach oraz na materiałach palnych lub łatwopalnych, lub w ich pobliżu.
  - Uwaga: gorąca para może się wydobywać podczas siekania lub krajania gorących składników spożywczych.
  - Urządzenia nie należy używać mając wilgotne lub mokre dłonie.
  - Podczas używania urządzenia, powinno ono zawsze stać na stabilnej, płaskiej, czystej, suchej i nieśliskiej powierzchni.
  - Podczas korzystania z urządzenia należy upewnić się, że nie istnieje ryzyko przypadkowego wyciągnięcia przewodu zasilającego lub nadepnęcia na niego.
  - Urządzenie należy umieścić w taki sposób, aby przez cały czas był dostęp do wtyczki.
  - Noże zainstalowane w głowicy tnącej są bardzo ostre! Aby uniknąć skaleczeń należy obchodzić się z nimi z jak największą ostrożnością, zwłaszcza podczas czyszczenia głowicy tnącej.
  - Z urządzenia nie należy korzystać, w przypadku, gdy głowica tnąca jest uszkodzona lub wykazuje oznaki zużycia.
  - Urządzenia nigdy nie należy czyścić gołymi rękoma.
  - Z urządzenia nigdy nie należy korzystać, gdy kielich nie jest zakryty pokrywką.
  - Nie należy zdejmować pokrywki z kielicha, dopóki noże nie przestaną się obracać całkowicie.
  - W celu wyskrobania składników ze szklanego kielicha

- należy użyć łopatki. Przed przystąpieniem do tej czynności, urządzenie należy wyłączyć.
- Nigdy nie należy uruchamiać urządzenia na dłużej niż jest to konieczne w celu rozdrobnienia składników spożywczych.
  - Składniki spożywcze, jakie mają być rozdrobnione, muszą być pozbawione kości i pestek, aby uniknąć uszkodzenia krawędzi noży.
  - Projekt niniejszego urządzenia przewiduje jego uruchamianie jedynie na krótko, urządzenie może pracować w trybie ciągłym przez nie dłużej niż 1 [jedną] minutę. Po użytkowaniu urządzenia należy pozwolić mu dostatecznie ostygnąć.
  - Urządzenia nie należy używać do kruszenia dużych kostek lodu. W kielichu można kruszyć jedynie małe kostki lodu.
  - Przed wymianą akcesoriów lub zanim dotkniesz poruszających się części, urządzenie należy wyłączyć i odłączyć je od zasilania sieciowego.



Szanowny Kliencie,

Gratulujemy Państwu zakupu nowego miksera kielichowego z dzbankiem SM 8680 marki GRUNDIG.

Proszę starannie przeczytać poniższe uwagi dla użytkownika, aby mogli się Państwo w pełni cieszyć zakupionym przez siebie wysokiej jakości wyrobem GRUNDIG przez wiele kolejnych lat.

## Odpowiedzialność społeczna



Dobre warunki socjalne stanowią dla GRUNDIG priorytet. Takie warunki jak i sprawiedliwe wynagrodzenie zostały zagwarantowane zarówno naszym pracownikom jak i dostawcom zewnętrznym w układach zbiorowych pracy. Przykładamy także dużą wagę do efektywnego wykorzystania surowców oraz ciągłego redukowania ilości odpadów. Ilość odpadów zmniejszamy o kilkanaście ton plastiku rocznie. Ponadto zapewniamy dostępność wszystkich akcesoriów do naszych urządzeń przez co najmniej 5 lat.

Dla przyszłości, w której będzie warto żyć.

Z ważnych powodów. Grundig.

## Układy sterujące i części

Por. rys. na str. 5.

- A** Dozownik;
- B** otwór do podawania składników;
- C** pokrywka;
- D** szklany kielich;
- E** uchwyt kielicha;
- F** głowica tnąca;
- G** obudowa silnika;
- H** pokrętło regulacyjne;
- I** podkładka antypoślizgowa;
- J** zwijacz kabla

# UŻYTKOWANIE URZĄDZENIA

## Przygotowanie

### Uwaga

- Przed przystąpieniem do wymiany akcesoriów lub dotknięciem części, które poruszają się podczas eksploatacji urządzenia należy wyłączyć urządzenie i odłączyć je od zasilania sieciowego.
- 1 Należy całkowicie wyjąć urządzenie z opakowania i usunąć wszystkie naklejki, a następnie usunąć opakowanie zgodnie z obowiązującymi przepisami prawa.
- 2 Należy umieścić całą obudowę silnika **G** i umieścić ją na równej powierzchni, np. na blacie kuchennym.
- 3 Umieść szklany kielich **D** na obudowie silnika **G**.

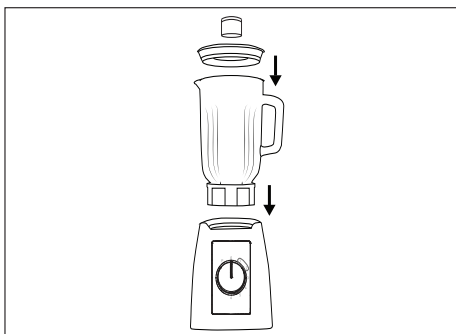

### Uwaga!

- Nie należy zdejmować głowicy tnącej podnosząc ją za ostrza.
- Głowica tnąca jest bardzo ostra! Z głowicą tnącą należy obchodzić się bardzo ostrożnie, zwłaszcza podczas czyszczenia, aby uniknąć obrażeń.
- 4 Należy wyczyścić wszystkie części z wyjątkiem obudowy silnika zgodnie z opisem w pkt "Czyszczenie i pielęgnacja".

### Uwaga

- Upewnij się, że wycięcia u dołu szklanego kielicha pasują do wycięć w obudowie silnika.

- 5 Przed wrzuceniem składników spożywczych do urządzenia należy pokroić je na małe kawałki.

## Miksowanie

- 1 Umieść urządzenie na równej i suchej powierzchni. Podkładka antypoślizgowa **I** zapewnia stabilność urządzenia.
- 2 Przed włożeniem składników spożywczych do szklanego kielicha **D** upewnij się, że przewód zasilający jest odłączony od źródła zasilania i że pokrętko regulacyjne **H** znajduje się w pozycji „0”.
- 3 Zdejmij szklany kielich **D** z obudowy silnika **G** podnosząc szklany kielich **D** do góry oraz zdejmij pokrywkę.
- 4 Włóż składniki spożywcze, które mają zostać zmiksowane w szklanym kielichu **D**. Składnik spożywczy nie powinien być dłuższy niż ok. 2-5 cm.

### Uwagi

- Należy dodać wodę, aby zapewnić płynną pracę miksera.
- Do 3 kawałków twardych składników spożywczych należy dodać 2 jednostki wody, aby mikser pracował płynnie. [tj. na 60 gr twardych składników spożywczych powinno przypadać 40 ml wody].

### Uwaga!

- Do szklanego kielicha nie należy wkładać ani w nim miksować gorących składników spożywczych lub gorących płynów. W przypadku miksowania zup, należy upewnić się, że temperatura płynu nie przekracza 40°C.
- Proponujemy, aby w celu rozdrobnienia kruszonego lodu napętnić lodem szklany kielich do 3/4 jego wysokości i dodać 15 ml zimnej wody pitnej.
- Nie należy miksować lodu bez dodania wody do kielicha.
- Nigdy nie należy uruchamiać miksera kielichowego z pustym kielichem [bez składników spożywczych w środku].



# UŻYTKOWANIE URZĄDZENIA

---

- Nigdy nie należy uruchamiać miksera kielichowego bez umieszczenia szklanego kielicha na obudowie silnika.
- 5 Należy umieścić pokrywkę [C] na kielichu. Należy upewnić się, że nakładka / miarka dozująca [A] znajduje się wewnątrz otworu do podawania składników i że została zabezpieczona.
- 6 Należy umieścić szklany kielich [D] pionowo na obudowie silnika [G].

## INFORMACJE

---

### Wskazówki dotyczące miksowania

- W celu dodania kostek lodu do mikstur, należy je dodawać podczas pracy miksera, po jednej kostce przez otwór do podawania po zdjęciu nakładki [A] oraz odczekać kilka sekund przed dodaniem kolejnej kostki lodu, aby umożliwić mikserowi należyte zmiksowanie kostki.
- W celu dodawania składników spożywczych podczas pracy miksera należy zdjąć nakładkę [A] i wrzucać składniki przez otwór do podawania. Należy się upewnić, że składniki spożywcze zostały pocięte na kawałki ok. 2-5 cm, które mieszczą się przez otwór. Po dodaniu składników spożywczych należy ponownie umieścić nakładkę [A] na swoim miejscu.
- W przypadku miksowania pokarmów stałych, takich jak surowe warzywa, ugotowane lub nieugotowane mięso lub owoce, zawsze należy je pokroić na kawałki nieprzekraczające wymiarami 2-5 cm przed umieszczeniem ich w szklanym kielichu. Nie należy miksować więcej niż zawartość dwóch filiżanek takich składników za jednym razem. Przestrzeganie powyższych uwag przyspieszy proces miksowania i zmniejszy zużycie się noży tnących.
- Do szklanego kielicha zawsze należy wlać najpierw płynne składniki spożywcze, chyba

że co innego wynika z przepisu.

- W celu zmiksowania składników spożywczych należy wszystkie je umieścić jednocześnie w szklanym kielichu.
- Unikaj nadmiernego rozdrobnienia składników spożywczych. Zazwyczaj nie wymagają one miksowania przez dłużej niż kilka sekund.
- Na skutek nadmiernego rozdrobnienia potrawa może nabrać papkowatej konsystencji lub zamienić się w miazgę.

### Czyszczenie i pielęgnacja

#### Uwaga

- Nigdy nie należy stosować benzyny, rozpuszczalników, ściernych środków czyszczących, przedmiotów metalowych ani twardych szczotek w celu wyczyszczenia urządzenia.
- Noże zainstalowane w głowicy tnącej są bardzo ostre! Należy obchodzić się z nimi z jak największą ostrożnością, aby uniknąć skaleczeń.
- Nigdy nie należy czyścić noży głowicy tnącej gołymi rękoma.
- Mikser kielichowy należy czyścić po każdym użyciu. Nie należy pozwolić, aby jakiegokolwiek resztki jedzenia zaschły wewnątrz kielicha miksera, przez co wyczyszczenie go później będzie trudniejsze.

# INFORMACJE

- W celu czyszczenia nie używaj nigdy wrzątku. Łożyska zestawu noży tnących zostały zabezpieczone smarem, którego nie można uzupełnić i który musi wystarczyć do końca okresu użytkowania urządzenia. W wyniku kontaktu z wrzątkiem łożyska te mogą ulec uszkodzeniu i przyczynić się do skrócenia okresu użytkowania miksera.

1 Należy wyłączyć urządzenie i odłączyć je od gniazda sieciowego w ścianie.

2 Należy poczekać, aż urządzenie ostygnie.

3 Należy zdjąć szklany kielich **D** z obudowy silnika **G** i przepłukać go wodą, aby usunąć większe cząsteczki jedzenia, jakie mogły w nim pozostać.

4 Należy zdjąć szklany kielich **D** z obudowy silnika **G**.

5 W szklanym kielichu należy umieścić od 1 do 1,5 filiżanek ciepłej wody z kilkoma kroplami łagodnego środka czyszczącego, przekręcić pokrętkę regulacyjną do pozycji „4” i przytrzymać je przez kilka sekund. Brud wewnątrz zbiornika zostanie w ten sposób w znacznym stopniu usunięty.

6 Należy zdjąć szklany kielich z obudowy silnika i przepłukać go wodą. Czynność tę należy powtarzać tak długo, jak będzie to konieczne.

7 W przypadku, gdy kielich wciąż nie będzie czysty, należy oddzielić zbiornik od zestawu noży tnących oraz wyczyścić każde z nich przestrzegając opisanych poniżej etapów czyszczenia.

8 Szklany kielich **D** należy przewrócić do góry dnem.

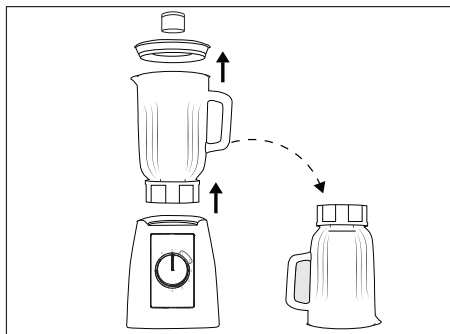

9 Należy zdjąć głowicę tnącą **F** obracając ją w kierunku zgodnym z ruchem wskazówek zegara.

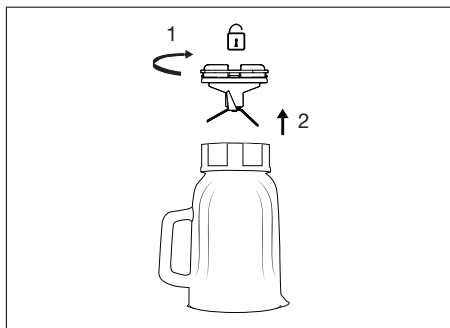

10 Aby umieścić głowicę tnącą **F** z powrotem na szklanym kielichu **D**, należy obrócić głowicę tnącą **F** w kierunku zatrasku **H** [obracając ją w kierunku odwrotnym do ruchu wskazówek zegara].

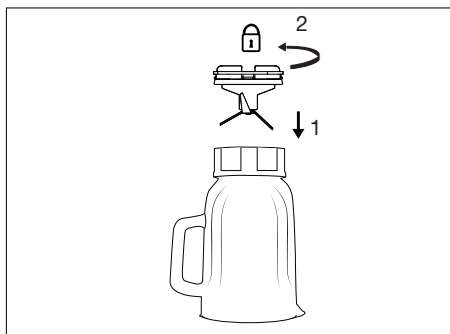

## Uwaga

■ Nie należy zanurzać podstawy mieszczącej w sobie silnik ani głowicy tnącej w cieczy ani wkładać ich do zmywarki. Jedynie szklany kielich oraz pokrywa mogą być zanurzone w cieczy oraz/lub wkładane do zmywarki.

11 Zewnętrzną powierzchnię urządzenia należy czyścić wilgotną miękką szmatką z użyciem łagodnego środka czyszczącego.

12 Przed kolejnym użyciem należy wytrzeć niepozostawiającą kłaczek ściereczką podstawę miksera, głowicę tnącą oraz pokrywę.

## Przechowywanie

Jeżeli nie planują Państwo korzystać z urządzenia przez dłuższy okres czasu, należy zabezpieczyć je na czas przechowywania. Należy upewnić się, że wtyczka urządzenia została wyjęta z gniazda sieciowego, zaś urządzenie jest całkowicie suche.

Urządzenie należy przechowywać w miejscu chłodnym i suchym. Należy upewnić się, że urządzenie znajduje się poza zasięgiem dzieci.

## Zgodność z Dyrektywą dotyczącą usuwania odpadów ze sprzętu elektronicznego i elektrycznego [WEEE] oraz przepisami dotyczącymi usuwania odpadów:

Niniejszy produkt jest zgodny z unijną Dyrektywą dotyczącą usuwania odpadów ze sprzętu elektronicznego i elektrycznego [Dyrektywa WEEE [2012/19/UE]]. Niniejszy produkt został opatrzony symbolem klasyfikacji odpadów ze sprzętu elektronicznego i elektrycznego [WEEE].



Niniejszy produkt został wyprodukowany z części wysokiej jakości, które mogą zostać wykorzystane ponownie i nadają się do ponownego przetwo-

wienia. W przypadku, gdy okres użytkowania urządzenia dobiegnie końca, nie należy go usuwać wraz ze zwykłymi śmieciami bytowymi lub innymi odpadami, lecz należy je zawieźć do punktu odbioru urządzeń elektrycznych i elektrycznych przeznaczonych do odzysku. Należy skontaktować się z lokalnymi organami władzy w celu uzyskania informacji na temat lokalizacji takich punktów odbioru.

## Zgodność z Dyrektywą RoHS

Zakupiony przez Państwa produkt jest zgodny z unijną Dyrektywą w sprawie ograniczenia stosowania niektórych niebezpiecznych substancji w

sprzęcie elektrycznym i elektronicznym

[Dyrektywa RoHS [2011/65/UE]]. Wyrób ten nie zawiera materiałów szkodliwych lub zabronionych wymienionych w Dyrektywie.

## Informacje dotyczące opakowania



Materiały użyte do wykonania opakowania produktu zostały wyprodukowane z materiałów pochodzących z odzysku zgodnie z obowiązującymi w naszym kraju rozporządzeniami i regulacjami dotyczącymi ochrony środowiska. Materiałów opakowaniowych nie należy wyrzucać razem ze śmieciami bytowymi lub innymi odpadami. Należy zawieźć je do punktu odbioru opakowań wyznaczonego przez władze lokalne.

## Dane techniczne



**Zasilanie sieciowe:** 220 - 240V~, 50/60 Hz

**Moc:** 800 W

Zastrzeżenie możliwości zmian technicznych i dotyczących projektu.

## Warunki gwarancji Beko S.A- (małe urządzenia AGD)

BEKO spółka akcyjna z siedzibą w Warszawie (02-819), przy ulicy Puławskiej 366, wpisana do rejestru przedsiębiorców prowadzonego przez Sąd Rejonowy dla m.st. Warszawy w Warszawie, XIII Wydział Gospodarczy Krajowego Rejestru Sądowego, pod numerem: 0000078147 (dalej: „BEKO”) udziela gwarancji jakości (dalej: „Gwarancja”) na wprowadzone przez BEKO do obrotu na terenie Polski produkty marki Grundig (dalej: „Urządzenia”) osobom, które nabyły te produkty („Użytkownik”) na następujących warunkach:

### I. ZAKRES OCHRONY.

- 1 BEKO gwarantuje, że Urządzenie zakupione przez Użytkownika jest wolne od wad produkcyjnych lub materiałowych, powstałych z przyczyn tkwiących w tym Urządzeniu (dalej: „Wada”), które ujawnią się w ciągu terminu określonego w części II. niniejszych Warunków Gwarancji (dalej: „Okres Gwarancyjny”).
- 2 W razie ujawnienia się Wady Produktu w trakcie Okresu Gwarancyjnego, zostanie ona usunięta na koszt BEKO w sposób uzależniony od właściwości wady, na zasadach i w zakresie określonym w niniejszych Warunkach Gwarancji.
- 3 BEKO zobowiązuje się do usunięcia Wady poprzez dokonanie nieodpłatnej naprawy lub wymiany Urządzenia, bądź też reklamacja zgłoszona na podstawie niniejszych Warunków Gwarancji zostanie rozpoznana w inny sposób uzgodniony przez BEKO i Użytkownika.
- 4 Udzielona gwarancja jest ważna na terytorium Rzeczypospolitej Polskiej.

## II. CZAS TRWANIA GWARANCJI.

- 1 Okres Gwarancyjny wynosi 24 miesiące licząc od daty zakupu Urządzenia przez pierwszego Użytkownika, z zastrzeżeniem wynikającym z punktu 2 poniżej.
- 2 Udzielona gwarancja nie obejmuje Urządzeń zakupionych później niż 36 miesięcy licząc od daty produkcji Urządzenia zgodnie z numerem seryjnym znajdującym się na tabliczce znamionowej Urządzenia.

## III. PROCEDURA ZGŁOSZENIA REKLAMACYJNEGO.

- 1 Wady Urządzenia ujawnione w Okresie Gwarancyjnym będą usuwane pod warunkiem przedstawienia przez Użytkownika dowodu zakupu tego Urządzenia zawierającego oznaczenia niezbędne do jego identyfikacji ( model, datę zakupu).
- 2 Uprawnienia wynikające z niniejszych Warunków Gwarancji mogą być zrealizowane przez Użytkownika wyłącznie w Autoryzowanych Punktach Serwisowych BEKO (dalej: „Serwis”) po uprzednim dokonaniu zgłoszenia na Infolinii BEKO pod numerem telefonu: 62 766 77 70. Lista wszystkich lokalizacji Serwisu dostępna jest na stronie internetowej Grundig [www.grundig.pl](http://www.grundig.pl)
- 3 Urządzenie powinno być odpowiednio zapakowane i zabezpieczone przez Użytkownika na czas transportu do punktu serwisowego Beko.
- 4 Urządzenie do zabudowy meblowej powinno być udostępnione do naprawy przez Użytkownika lub Sprzedawcę w

# KARTA GWARANCYJNA

- sposób umożliwiający przystąpienie do jego naprawy przez pracowników Serwisu Beko.
- 5 Wady Urządzenia będą usunięte w terminie 21 dni od daty zgłoszenia Wady na Infolinii BEKO.
  - 6 Jeżeli część zamienna wymieniana w ramach uprawnień wynikających z niniejszych Warunków Gwarancji Urządzenia jest sprowadzana z zagranicy, termin naprawy, o którym mowa w punkcie 5 powyżej, może ulec wydłużeniu jednak, nie więcej niż do 30 dni licząc odpowiednio od daty zgłoszenia Wady na Infolinii BEKO. BEKO zastrzega, że w wyjątkowych przypadkach, gdy Wada nie wpływa na funkcjonowanie Urządzenia, dopuszczalne jest przekroczenie terminu 30 dni opisanego w zdaniu poprzedzającym, jednak nie więcej niż o 30 kolejnych dni. Informacje o spodziewanych terminach napraw dostępne są na Infolinii BEKO pod numerem 62 766 77 70.
  - 7 Po usunięciu Wady, Urządzenie zostanie dostarczone Użytkownikowi na koszt BEKO.

## IV. WYŁĄCZENIA.

- 1 Warunkiem skorzystania z niniejszych Warunków Gwarancji jest:
  - a. użytkowanie Urządzenia zgodnie z Instrukcją Obsługi dołączoną do tego Urządzenia i jego przeznaczeniem, jak również odpowiednie czyszczenie i konserwację Urządzenia;
  - b. użytkowanie w warunkach indywidualnego gospodarstwa domowego. Urządzenie nie jest używane do celów prowadzenia działalności gospodarczej lub w zastosowaniach eksploatacji masowej, w szczególności w gastronomicznej działalności hoteli, restauracji i innych obiektów turystyczno-rekreacyjnych lub zbiorowego żywienia.
  - c. stosowanie osprzętu zalecanego przez producenta;
  - d. brak ingerencji w Urządzenie przez osoby do tego nieupoważnione;
  - e. brak ingerencji w tabliczkę znamionową z numerem seryjnym Urządzenia.
- 2 Udzielona przez Beko Gwarancja nie obejmuje:
  - a. wad powstałych z przyczyn innych niż tkwiące w Urządzeniu;
  - b. czynności przewidzianych w Instrukcji Obsługi, do wykonania których zobowiązany jest Użytkownik Urządzenia we własnym zakresie i na swój koszt, w tym: instruktażu dotyczącego obsługi Urządzenia, instalacji oraz regulacji urządzenia.
  - c. usterek powstałych w wyniku nieprawidłowego lub niewłaściwego użytkowania, niedbalstwa, przypadkowego uszkodzenia Urządzenia, nieodpowiedniego napięcia prądu lub dokonania jakichkolwiek zmian, które mają wpływ na niewłaściwe działanie Urządzenia, i które naprawiane były przez osoby nieupoważnione, używania instalacji niezgodnych z odpowiednimi Polskimi Normami i innych niż wymienione w Instrukcji Obsługi Urządzenia;
  - d. uszkodzeń mechanicznych, termicznych, chemicznych, korozji, innych uszkodzeń spowodowanych działaniem lub zaniedbaniem Użytkownika lub powstałych na skutek działania sił zewnętrznych (do których zalicza się w szczególności wyładowania atmosferyczne, skoki napięcia, wszyskiego rodzaju awarie domowej instalacji wodno-kanalizacyjnej, itp.), a także powstałych na skutek przedostania się zanieczyszczeń lub ciał obcych do Urządzenia.
  - e. zakamienienia (proces odkamieniania musi być przeprowadzany zgodnie z instrukcją obsługi z użyciem odpowiednich środków czyszczących)

- f. elementów ze szkła, plastiku oraz porcelany;
- g. odbarwień Urządzenia lub poszczególnych jego części;
- h. usterek powstałych w wyniku niewłaściwego montażu Urządzenia w zabudowie meblowej, niezgodnego z Instrukcją Obsługi Urządzenia lub innymi wytycznymi dotyczącymi montażu sprzętu w zabudowie meblowej określonymi przez Producenta;
- i. usterek powstałych na skutek przechowywania i użytkowania Urządzenia w warunkach, które są niezgodne z normalnymi warunkami domowymi określonymi wymaganiami powszechnie obowiązujących przepisów prawa i odpowiednich Polskich Norm.

## V. POZOSTAŁE POSTANOWIENIA.

Niniejsze warunki gwarancji mają zastosowanie do Urządzeń zakupionych od dnia 25.12.2014 r. Gwarant oświadcza, że niniejsza Gwarancja jest udzielana Użytkownikowi dodatkowo i nie wyłącza, nie ogranicza ani nie zawiesza uprawnień Użytkownika wynikających z przepisów o rękojmi za wady rzeczy sprzedanej na podstawie Kodeksu cywilnego.