

jam[®] **TURNTABLE**



INSTRUCTION MANUAL

HX-TTP200WD

READ ALL INSTRUCTIONS BEFORE USE. SAVE THESE INSTRUCTIONS FOR FUTURE REFERENCE.

IMPORTANT SAFEGUARDS

WHEN USING ELECTRICAL PRODUCTS, ESPECIALLY WHEN CHILDREN ARE PRESENT, BASIC SAFETY PRECAUTIONS SHOULD ALWAYS BE FOLLOWED, INCLUDING THE FOLLOWING:

- ALWAYS unplug the appliance from the electrical outlet immediately after using and before cleaning. To disconnect, turn all controls to the 'OFF' position, then remove plug from outlet.
- Power cable MUST be removed from socket otherwise the cable is still live.
- NEVER leave an appliance unattended when plugged in. Unplug from the mains outlet when not in use and before putting on or taking off parts or attachments.
- This appliance can be used by children aged from 8 years and above and persons with reduced physical, sensory or mental capabilities or lack of experience and knowledge if they have been given supervision or instruction concerning use of the appliance in a safe way and understand the hazards involved. Children shall not play with the appliance. Cleaning and user maintenance shall not be made by children without supervision.
- DO NOT reach for an appliance that has fallen in water or other liquids. Switch off at the mains and unplug it immediately. Keep dry – DO NOT operate in wet or moist conditions.
- NEVER insert pins or other metallic fasteners into the appliance.
- Use this appliance for the intended use as described in this booklet. DO NOT use attachments not recommended by Jam Audio.
- NEVER operate the appliance if it has a damaged cord or plug, if it is not working properly, if it has been dropped or damaged, or dropped into water. Return it to the HoMedics Service Centre for examination and repair.
- Keep cord away from heated surfaces.
- Excessive use could lead to the product's excessive heating and shorter life. Should this occur, discontinue use and allow the unit to cool before operating.
- NEVER drop or insert any object into any opening.
- DO NOT operate where aerosol (spray) products are being used or where oxygen is being administered.
- DO NOT carry this appliance by the cord or use cord as a handle.
- DO NOT use outdoors.
- This product requires a 230 V AC power.
- DO NOT attempt to repair the appliance. There are no user serviceable parts. For service, send to a HoMedics Service Centre. All servicing of this appliance must be performed by authorised HoMedics service personnel only.
- Never block the air openings of the appliance or place it on a soft surface, such as a bed or couch. Keep air openings free of lint, hair etc.
- Do not place or store appliance where it can fall or be pulled into a bath or sink. Do not place in or drop into water or other liquid.
- Failure to follow the above may result in the risk of fire or injury.

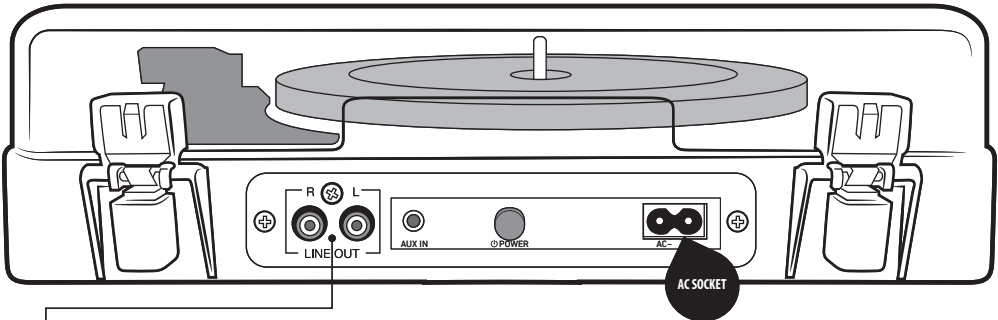
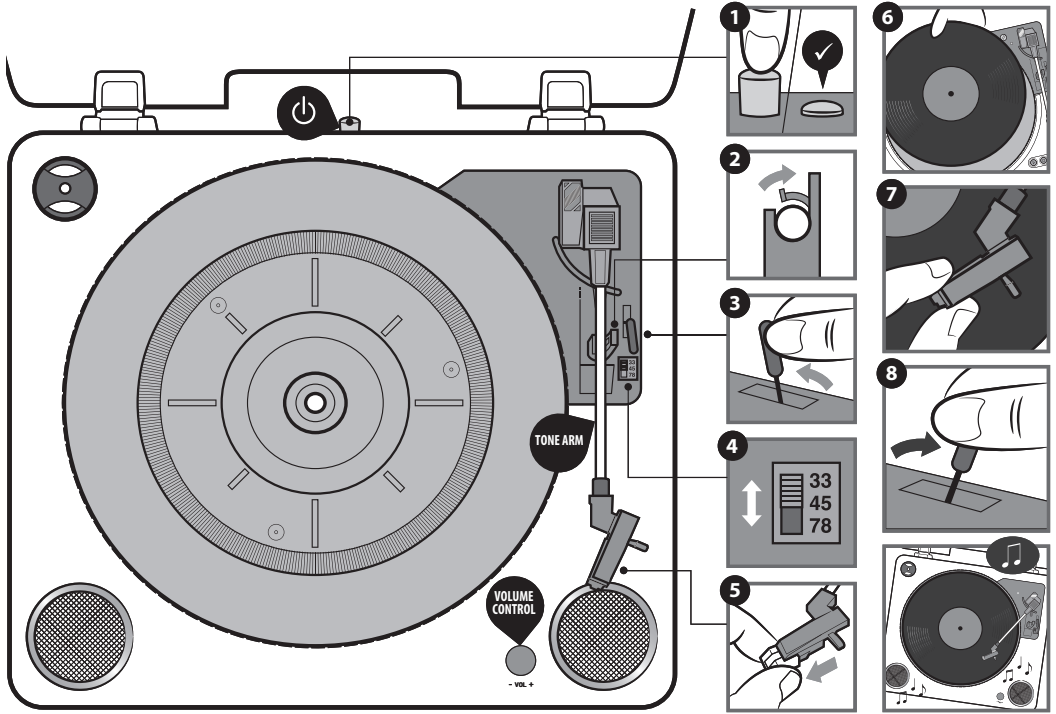

RCA to AUX cable (available separately)

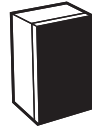

RCA to RCA cable (available separately)

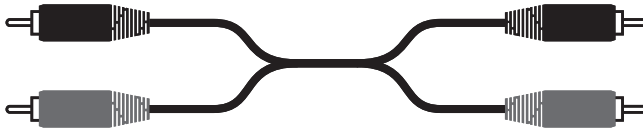

WHAT'S IN THE BOX

Turntable, AC power cord.

USING THE TURNTABLE

Plug the supplied power cord into the AC socket on the back of the turntable and connect to the mains.

Ensure the unit is on by pressing in the power button ❶.

Remove the tone arm lock ❷.

Push the lift handle to raise the tone arm ❸.

Select the speed - 33, 45 or 78 RPM as required ❹.

Remove the white plastic needle guard ❺. Keep this in a safe place, you'll need to put it back on when you're finished.

Put a record on the turntable ❻.

Move the tone arm to the desired position on the record ❼.

The record will start turning as the tone arm moves across.

Pull the lift handle forward to lower the tone arm and the record will start playing ❽.

When you have finished, manually remove the tone arm from the record by using the lift handle ❸ and return to the rest holder. The record will stop turning at this point. Press the power button to switch off the turntable.

CONNECTING TO SPEAKERS OR OTHER DEVICES

Connecting to a device with RCA input

To connect the turntable to devices with RCA input, use an RCA to RCA cable (available separately). Connect the RCA plugs on one end of the cable to the L and R sockets on the back of the turntable and the plugs at the other end to the corresponding L and R sockets on the back of the device.

Connecting to a device with AUX input

To connect the turntable to a device with an AUX input, use a RCA to AUX cable (available separately). Connect the RCA plugs to the L and R sockets on the back of the turntable and the AUX plug to the AUX socket on the back of the device.

USING THE 45 RPM ADAPTOR

The 45 RPM adaptor allows you to play 45 RPM records:

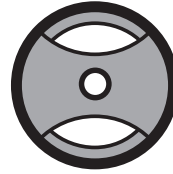

1. Place the 45 RPM adaptor over the spindle
2. Gently place your 45 RPM record onto the turntable
3. Follow the operation instructions left to play your record.

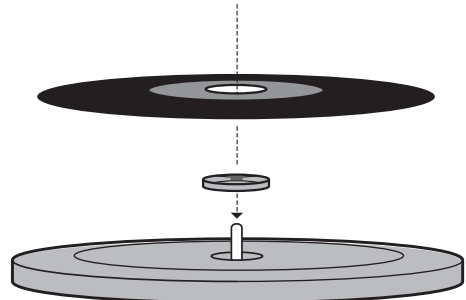

MAINTENANCE

- DO NOT leave vinyl records on the turntable after use. Return the vinyl record to its original packaging and store.
- Return the tone arm to its original place after use and secure with tone arm lock.
- Replace the white plastic needle guard after use. Close the turntable cover to avoid dust damage.
- Unplug the power cable and other cables after use.
- Please note, the stylus cartridge can be easily damaged and is **NOT included in the product warranty**. For replacement stylus cartridges, please contact Customer Service (details on back of this leaflet).

WEEE EXPLANATION

 This marking indicates that this product should not be disposed with other household wastes throughout the EU. To prevent possible harm to the environment or human health from uncontrolled waste disposal, recycle it responsibly to promote the sustainable reuse of material resources.

LISTEN RESPONSIBLY

 To prevent possible hearing damage, do not listen at high volume levels for long periods.

LIRE TOUTES LES INSTRUCTIONS AVANT UTILISATION. LES CONSERVER POUR POUVOIR LES CONSULTER ULTÉRIEUREMENT.

PRÉCAUTIONS IMPORTANTES :

LORS DE L'UTILISATION D'APPAREILS ÉLECTRIQUES, PARTICULIÈREMENT EN PRÉSENCE D'ENFANTS, IL EST CONSEILLÉ DE TOUJOURS PRENDRE DES PRÉCAUTIONS DE BASE, NOTAMMENT DE SUIVRE LA PROCÉDURE SUIVANTE :

- TOUJOURS débrancher l'appareil de la prise électrique immédiatement après utilisation et avant tout nettoyage. Pour l'éteindre, positionner tous les boutons de réglage sur 'OFF', puis retirer la prise du secteur.
- Le câble d'alimentation DOIT être débranché de la prise, dans le cas contraire le câble reste sous tension.
- NE JAMAIS laisser un appareil sans surveillance lorsqu'il est branché. Débrancher de la prise secteur quand il n'est pas utilisé ou avant d'ajouter ou de retirer des pièces ou accessoires.
- Cet appareil peut être utilisé par des enfants de plus de 8 ans et des personnes aux capacités physiques, sensorielles ou mentales limitées, ou manquant d'expérience et de connaissances, à condition de recevoir une supervision ou des consignes concernant l'utilisation en toute sécurité de l'appareil et de comprendre les risques qu'il présente. Il est interdit de laisser les enfants jouer avec l'appareil. Il est interdit de laisser aux enfants le soin de procéder au nettoyage et à l'entretien de l'appareil sans supervision.
- NE PAS toucher un appareil qui est tombé dans l'eau ou tout autre liquide. Couper le secteur et débrancher immédiatement. Le maintenir au sec – NE PAS le faire fonctionner dans des conditions d'humidité ou de moiteur.
- Ne JAMAIS insérer d'épingles ou d'autres fixations métalliques dans l'appareil.
- Utiliser cet appareil selon le mode d'emploi inclus et spécifique à celui-ci. NE PAS utiliser d'accessoires non recommandés par HoMedics.
- Ne JAMAIS mettre en marche l'appareil en cas de cordon ou de connecteur endommagé, en cas de

fonctionnement incorrect, en cas de chute ou de détérioration ou de chute dans l'eau. Le retourner au Centre Service HoMedics en vue de contrôle et de réparation.

- Maintenir le cordon à l'écart des surfaces chauffées.
- Une utilisation excessive pourrait entraîner une surchauffe et écourter la durée de vie du produit. Si cela se produit, espacer les cycles d'utilisation pour que l'appareil refroidisse entre chaque opération.
- Ne JAMAIS faire tomber ou insérer tout objet dans l'une ou l'autre des ouvertures.
- NE PAS faire fonctionner dans des endroits où des produits aérosols (vaporisateurs) sont utilisés ou de l'oxygène est administré.
- NE PAS faire fonctionner sous une couverture ou un oreiller. Cela pourrait provoquer une surchauffe ou un risque d'incendie, d'électrocution ou de dommages corporels.
- NE PAS transporter l'appareil à l'aide du cordon ou en l'utilisant comme une poignée.
- NE PAS utiliser à l'extérieur.
- NE PAS comprimer.
- Ce produit nécessite une source d'alimentation en courant alternatif 230V.
- NE PAS essayer de réparer l'appareil. Aucune pièce ne peut être remise en état par l'utilisateur. L'envoyer à un Centre Service HoMedics pour réparation. Tout dépannage de cet appareil doit être réalisé uniquement par un personnel de service HoMedics agréé.
- NE PAS se positionner debout sur le tapis. Le tapis doit être utilisé uniquement au sol ou sur un lit, etc.
- Ne jamais obturer les sorties d'air de l'appareil, ni le placer sur une surface non rigide, telle qu'un lit ou un canapé. Maintenir les sorties d'air exemptes de peluches, cheveux, etc.
- Ne pas poser ou ranger l'appareil dans un endroit où il pourrait tomber ou basculer dans une baignoire ou un évier. Ne pas placer ni laisser tomber dans l'eau ou dans tout autre liquide.
- Le non-respect des consignes ci-dessus peut entraîner un risque d'incendie ou de blessure.

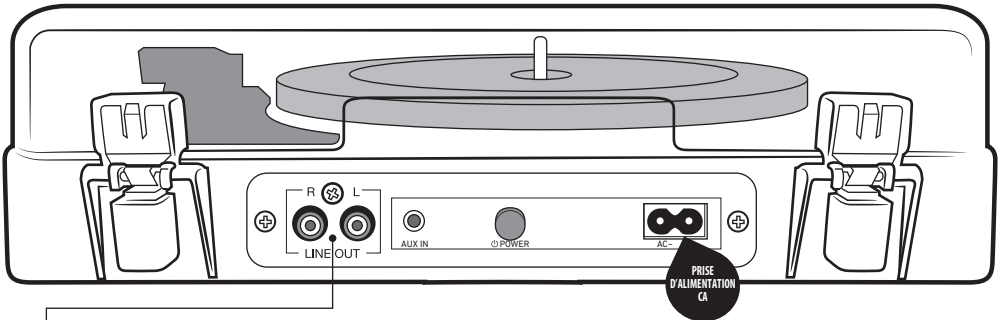
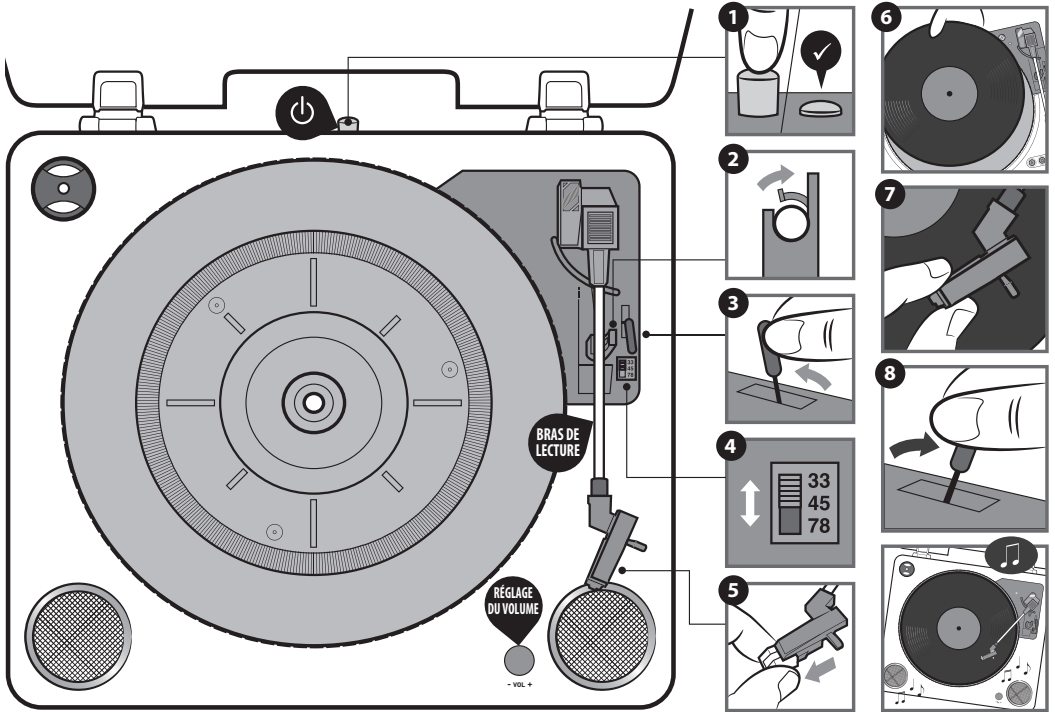

Câble RCA vers AUX (disponible séparément)



Câble RCA vers RCA (disponible séparément)



CONTENU

Platine, câble d'alimentation CA.

FUNCTIONNEMENT DE LA PLATINE

Brancher le câble d'alimentation fourni dans la prise CA située à l'arrière de la platine, puis brancher sur la prise secteur.

S'assurer que l'appareil est en marche en appuyant sur le bouton de mise en marche/arrêt ❶.

Déverrouiller le bras de lecture ❷.

Pousser sur le levier pour soulever le bras de lecture ❸.

Régler la vitesse sur 33, 45 ou 78 tours en fonction de votre vinyle ❹.

Enlever le cache en plastique blanc du diamant ❺. Le conserver dans un endroit sûr pour le remettre quand vous aurez terminé votre écoute.

Placer un disque sur la platine ❻.

Placer le bras de lecture sur l'emplacement adéquat sur le disque ❼. Le disque commence à tourner en même temps que le bras de lecture le traverse.

Tirer vers l'avant sur le levier pour abaisser le bras de lecture et commencer la lecture du disque ❽.

Pour arrêter le disque manuellement, soulever le bras de lecture à l'aide du levier ❾ et le replacer sur son support. Le disque arrête de tourner. Appuyer sur le bouton de mise en marche/arrêt pour éteindre la platine.

CONNECTER L'APPAREIL AUX HAUT-PARLEURS OU AUX AUTRE PÉRIPHÉRIQUES

Brancher l'appareil à un périphérique équipé d'une entrée RCA

Pour brancher la platine à des périphériques équipés d'une entrée RCA, utiliser un câble de connexion RCA vers RCA (disponible séparément). Brancher les fiches RCA situées à l'une des extrémités du câble sur les prises L (gauche) et R (droite) à l'arrière de la platine et les fiches situées à l'autre extrémité sur les prises L et R correspondantes à l'arrière de l'appareil.

Brancher l'appareil à un périphérique équipé d'une entrée AUX

Pour brancher la platine à un périphérique équipé d'une entrée AUX, utiliser un câble de connexion RCA vers AUX (disponible séparément). Brancher les fiches RCA sur les prises L (gauche) et R (droite) à l'arrière de la platine et la fiche AUX à la prise AUX située à l'arrière de l'appareil.

USING THE 45 RPM ADAPTOR

L'adaptateur 45 tours permet d'écouter vos disques 45 tours :

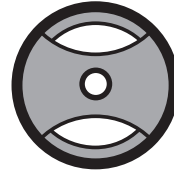

1. Placer l'adaptateur 45 tours au-dessus de l'axe central
2. Placer délicatement votre disque 45 tours sur la platine.
3. Suivre les consignes de fonctionnement pour lire le disque.

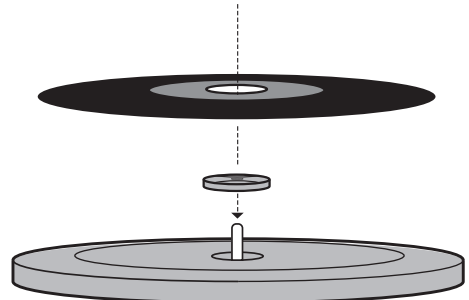

ENTRETIEN

- NE PAS laisser les disques vinyles sur la platine une fois l'écoute terminée. Remettre
- le disque vinyle dans sa pochette d'origine et le ranger.
- Remettre le bras de lecture dans sa position d'origine après utilisation et le bloquer à l'aide du dispositif de verrouillage.
- Remettre le cache en plastique blanc sur le diamant après utilisation. Fermer la capot de la platine pour éviter toute accumulation de poussière.
- Débrancher le câble d'alimentation et les autres câbles après utilisation.
- Veuillez noter que la cellule du diamant s'abîme facilement et **n'est PAS couverte par la garantie produit**. Pour les recharges de cellules de diamant, veuillez contacter le service clientèle (voir les coordonnées au dos de cette notice).

EXPLICATION DEEE

 Ce marquage indique que ce produit ne devrait pas être jeté avec les ordures ménagères dans l'UE. Afin d'éviter tous déchets inappropriés et nuisibles pour l'environnement ou la santé, le produit doit être recyclé de façon responsable afin de contribuer à la réutilisation durable des ressources matérielles.

ÉCOUTE RESPONSABLE



Afin d'éviter d'éventuels problèmes d'audition, ne pas écouter à pleine puissance pendant une période prolongée.

LESEN SIE SICH VOR DER BENUTZUNG ALLE HINWEISE GUT DURCH. BEWAHREN SIE DIESE HINWEISE GUT AUF.

WICHTIGE SICHERHEITSVORKEHRUNGEN:

BEI DER VERWENDUNG ELEKTRISCHER PRODUKTE, INSBESONDERE IM BEISEIN VON KINDERN, SOLLTEN IMMER FOLGENDE GRUNDLEGENDE SICHERHEITSVORKEHRUNGEN BEACHTET WERDEN:

- Ziehen Sie **IMMER** sofort nach der Benutzung und vor dem Säubern des Gerätes den Netzstecker aus der Steckdose. Stellen Sie zum Ausschalten alle Regler in die **AUS**-Stellung, dann ziehen Sie den Netzstecker aus der Steckdose.
- Das Stromkabel **MUSS** aus der Steckdose gezogen werden, sonst steht das Kabel weiter unter Strom.
- Lassen Sie ein eingeschaltetes Gerät **NIEMALS** unbeaufsichtigt. Ziehen Sie den Netzstecker, wenn Sie es nicht benutzen und bevor Sie Teile oder Zubehör hinzufügen oder entfernen.
- Dieses Gerät kann von Kindern ab dem Alter von 8 Jahren und darüber verwendet werden und von Personen mit eingeschränkten physischen, sensorischen oder psychischen Kapazitäten oder fehlender Erfahrung und Kenntnissen, wenn diese in der Verwendung des Gerätes unterwiesen wurden, auf sichere Art und Weise beaufsichtigt werden und ein Verständnis für die mit der Verwendung verbundenen Gefahren haben. Kinder dürfen nicht mit dem Gerät spielen. Reinigung und Pflege sollte nicht ohne Aufsicht von Kindern durchgeführt werden.
- Berühren Sie **KEIN** Gerät, das ins Wasser oder in andere Flüssigkeiten gefallen ist. Schalten Sie das Netz ab und ziehen Sie sofort den Stecker. Bewahren Sie es trocken auf – benutzen Sie es **NICHT** unter nassen oder feuchten Bedingungen.
- Stecken Sie **KEINE** Nadeln oder andere metallische Klammern in das Gerät.
- Benutzen Sie dieses Gerät nur für den hierin beschriebenen vorgesehenen Zweck. Benutzen Sie **NUR** von HoMedics empfohlene Zusatzgeräte.
- Benutzen Sie das Gerät **NIEMALS**, wenn das Kabel oder der Stecker beschädigt sind, wenn es nicht ordnungsgemäß funktioniert, wenn es fallen

gelassen oder beschädigt wurde oder ins Wasser gefallen ist. Schicken Sie es zur Prüfung und Reparatur ins HoMedics Service Centre zurück.

- Legen Sie das Kabel nicht auf heiße Flächen.
- Eine zu lange Benutzung könnte zu übermäßiger Erwärmung des Produkts und einer verkürzten Lebensdauer führen. In solch einem Fall unterbrechen Sie den Betrieb und lassen Sie das Gerät vor erneuter Benutzung abkühlen.
- Stecken Sie **KEINE** Dinge in irgendwelche Öffnungen.
- Benutzen Sie es **NICHT** dort, wo Aerosol-(Spray)-Produkte verwendet werden oder wo mit Sauerstoff gearbeitet wird.
- Benutzen Sie es **NICHT** unter einer Decke oder einem Kissen. Bei übermäßigem Aufheizen kann es zu Bränden, Tod durch Stromschlag oder Personenschaden kommen.
- Tragen Sie dieses Gerät **NICHT** am Kabel an und benutzen Sie das Kabel **NICHT** als Griff.
- Benutzen Sie es **NICHT** im Freien.
- Drücken Sie es **NICHT** zusammen.
- Dieses Produkt benötigt ein 230V-AC-Netzteil.
- Versuchen Sie **NICHT**, das Gerät selbst zu reparieren. Es gibt keine Teile, die der Nutzer selbst reparieren kann. Senden Sie es zur Reparatur an das HoMedics Service Centre. Alle Reparaturen an diesem Gerät dürfen nur durch Fachleute, die von HoMedics autorisiert sind, vorgenommen werden.
- Stellen Sie sich **BITTE NICHT** auf das Gerät. Das Gerät sollte nur auf dem Boden oder Bett etc. verwendet werden.
- Versperren Sie niemals die Luftöffnungen des Gerätes und legen Sie es auf keine weiche Oberfläche, wie z.B. ein Bett oder eine Couch. Verstopfen Sie die Luftöffnungen nicht mit Fusseln, Haaren usw.
- Das Gerät nicht an einem Ort aufstellen oder aufbewahren, an dem es in eine Badewanne oder ein Waschbecken fallen könnte. Nicht in Wasser oder eine andere Flüssigkeit stellen oder fallen lassen.
- Eine nichtbeachtung der obigen hinweise kann zu einer brand- oder verletzungsgefahr führen.

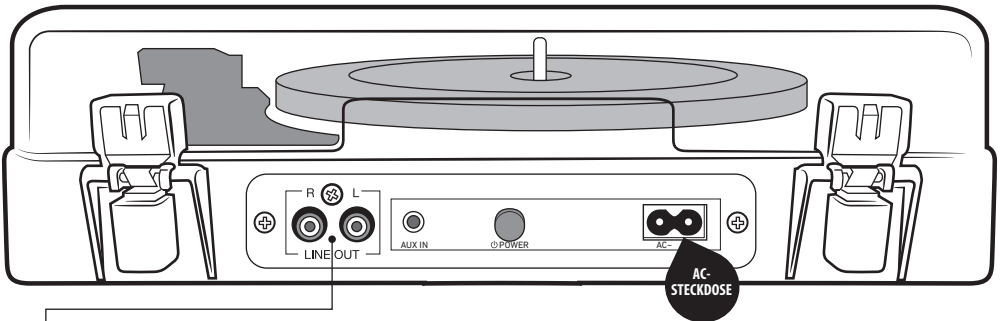
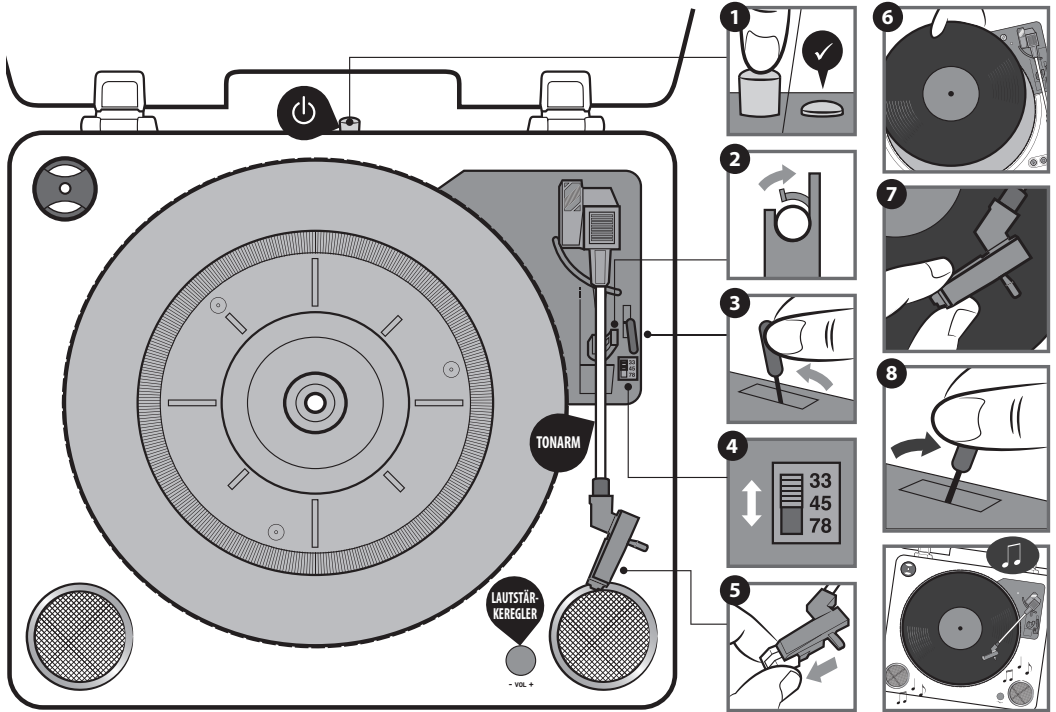

Kabel **RCA-AUX** (separat erhältlich)



Kabel **RCA-RCA** (separat erhältlich)



LIEFERUMFANG

Plattenteller, AC-Netzkabel.

VERWENDUNG DES PLATTENTELLERS

Stecken Sie das mitgelieferte Netzkabel in die AC-Buchse auf der Rückseite des Plattentellers und die andere Seite in die Steckdose.

Schalten Sie das Gerät ein, indem Sie den Netzschalter ❶ einmal drücken.

Entfernen Sie die Sperre des Tonarms ❷.

Drücken Sie den Hebelgriff, um den Tonarm ❸ anzuheben.

Wählen Sie die Geschwindigkeit -33, 45 oder 78 U/Min., wie erforderlich ❹.

Entfernen Sie den Nadelschutz ❺ aus weißem Kunststoff. Bewahren Sie sie an einem sicheren Ort auf, Sie müssen sie wieder aufsetzen, wenn Sie fertig sind.

Legen Sie eine Platte auf den Plattenteller ❻.

Bewegen Sie den Tonarm auf die gewünschte Position auf der Platte ❼. Die Platte wird abgespielt, indem sich der Tonarm über sie hinweg bewegt.

Ziehen Sie den Hebelgriff nach vorn, um den Tonarm abzusetzen und die Platte wird abgespielt ❽.

Wenn Sie fertig sind, entfernen Sie den Tonarm mit dem Hebelgriff ❸ von der Platte und legen Sie ihn auf die Ruhehalterung zurück. Die Platte stoppt an dieser Stelle. Betätigen Sie den Netzschalter, um den Plattenteller anzuhalten.

ANSCHLUSS AN LAUTSPRECHER ODER ANDERE GERÄTE

Anschluss an ein Gerät mit RCA-Eingang

Um den Plattenspieler an Geräte mit einem RCA-Eingang anzuschließen, verwenden Sie ein RCA-RCA-Kabel (separat erhältlich). Schließen Sie die RCA-Stecker an einem Ende des Kabels an die L- und R-Buchsen auf der Rückseite des Plattenspielers an und die Stecker am anderen Ende der entsprechenden L- und R-Buchsen auf der Rückseite des Gerätes.

Anschluss an ein Gerät mit AUX-Eingang

Um den Plattenspieler an ein Gerät mit AUX-Eingang anzuschließen, verwenden Sie ein RCA-AUX-Kabel (separat erhältlich). Schließen Sie die RCA-Stecker an die L- und R-Buchsen auf der Rückseite des Plattenspielers an und stecken Sie den AUX-Stecker in die AUX-Buchsen auf der Rückseite des Gerätes.

EINSATZ DES 45 U/MIN.-ADAPTERS

Mit dem 45 U/Min. Adapter können Sie Platten für 45 U/Min. abspielen:

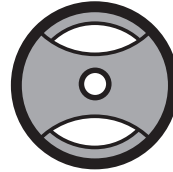

1. Setzen Sie den 45 U/Min. Adapter auf die Spindel.
2. Legen Sie vorsichtig eine Platte für 45 U/Min. auf den Plattenteller.
3. Folgen Sie der Bedienungsanleitung links, um Ihre Platte abzuspielen.

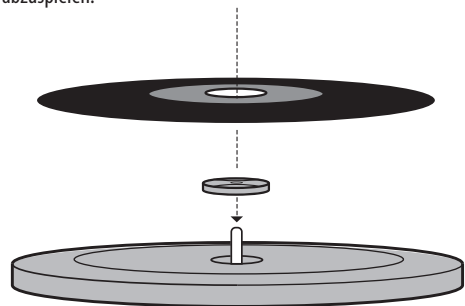

PFLEGE

- Lassen Sie die Vinyl-Schallplatten nach Gebrauch nicht auf dem Plattenteller. Bewahren Sie
- die Vinyl-Schallplatte in ihrer Originalverpackung auf.
- Legen Sie den Tonarm nach Gebrauch wieder an seinen ursprünglichen Ort und sichern Sie ihn mit der Tonarm-Sperre.
- Setzen Sie den Nadelschutz aus weißem Kunststoff wieder auf. Schließen Sie den Deckel des Plattenspielers, um Schäden durch Staubbildung zu vermeiden.
- Ziehen Sie das Netzkabel und andere Kabel nach Gebrauch.
- Bitte beachten Sie, dass die Nadelpatrone leicht beschädigt werden kann und **NICHT in der Produktgarantie enthalten ist**. Um die Nadelpatronen zu ersetzen, setzen Sie sich bitte mit dem Kundenservice in Verbindung (Details erhalten Sie auf der Rückseite dieser Broschüre).

WEEE ERKLÄRUNG

 Diese Markierung zeigt an, dass dieses Produkt EU-weit nicht mit dem Hausmüll entsorgt werden darf. Um durch unkontrollierte Abfallentsorgung mögliche Schäden für die Umwelt oder die menschliche Gesundheit zu vermeiden, recyceln Sie verantwortungsbewusst, um die nachhaltige Wiederverwertung von stofflichen Ressourcen zu fördern.

MUSIK HÖREN, MIT VERNUNFT

 Um mögliche Hörschäden zu vermeiden, vermeiden Sie eine Einstellung von zu hoher Lautstärke über einen längeren Zeitraum.

LEA TODAS LAS INSTRUCCIONES ANTES DE USAR. GUARDE ESTAS INSTRUCCIONES PARA REFERENCIA FUTURA.

PRECAUCIONES IMPORTANTES :

CUANDO SE USEN APARATOS ELECTRICOS, ESPECIALMENTE EN PRESENCIA DE NIÑOS, SIEMPRE SE DEBEN SEGUIR LAS PRECAUCIONES BASICAS DE SEGURIDAD, INCLUIDAS LAS SIGUIENTES:

- Inmediatamente después de usar y antes de limpiarlo desenchufe SIEMPRE el aparato de la toma eléctrica. Para desconectarlo, ponga todos los controles en la posición de desconexión 'OFF', después retire la clavija del enchufe.
- Se DEBE extraer el cable de conexión de la toma, de lo contrario por el cable seguirá pasando electricidad.
- NUNCA deje el aparato desatendido mientras esté enchufado. Desenchufe de la toma general cuando no lo use y antes de poner o quitar piezas o accesorios.
- Este aparato es apto para su uso por niños de más de 8 años y personas con capacidades físicas, sensoriales o mentales reducidas o falta de experiencia y de familiarización, si han recibido instrucciones sobre su modo de empleo o si alguien supervisa la utilización que hagan del aparato de forma segura y entendiendo los riesgos que entraña. Este aparato no es un juguete, ni debe tratarse como tal. No permita que niños sin supervisión de adultos se encarguen de su limpieza y mantenimiento.
- NO trate de coger un aparato que se haya caído al agua u otro líquido. Desenchufe de la toma general inmediatamente. Manténgalo seco – NO lo use si está mojado o húmedo.
- No introduzca NUNCA alfileres u otros objetos metálicos en el aparato.
- Use este aparato para el uso concebido según se describe en este manual. NO use accesorios que no estén recomendados por HoMedics.
- No use NUNCA este aparato si se ha dañado el

cable o la clavija, si no funciona correctamente, si se ha caído o dañado, o caído al agua. Envíelo al Centro de Servicio de HoMedics para su revisión y reparación.

- Mantenga el cable alejado de superficies calientes.
- El uso excesivo podría ocasionar un calentamiento excesivo del aparato y reducir su duración. Si esto sucede, deje de usar el aparato, para que se enfríe antes de usar de nuevo.
- No introduzca NUNCA ningún objeto en los orificios.
- NO lo use en presencia de productos en aerosol o donde se administre oxígeno.
- NO lo use debajo de una manta o almohada. Se puede producir un exceso de calor y causar incendio o lesión a personas.
- NO transporte este aparato por el cable ni use el cable como asa.
- NO lo use en el exterior.
- NO lo aplaste.
- Este aparato necesita una acometida eléctrica de 230V CA.
- NO trate de reparar el aparato. No contiene piezas que las pueda reparar el usuario. Para servicio, envíelo al Centro de Servicio de HoMedics. Todas las revisiones y arreglos de este aparato los debe realizar solamente el personal autorizado de HoMedics.
- NO se ponga de pie sobre el aparato. Esta colchoneta solo debería usarse encima de superficies como el suelo, la cama, etc.
- No tape nunca los orificios de aire del aparato ni lo coloque sobre una superficie blanda, como en la cama o sofá. Mantenga los orificios de aire limpios de pelusa, pelo, etc.
- No guarde ni coloque el aparato en lugares donde se pueda caer o tirar en una bañera o pila de agua. No lo ponga ni lo deje caer en agua u otro líquido.
- Si no se siguen estas instrucciones puede presentar riesgo de incendio o lesión.

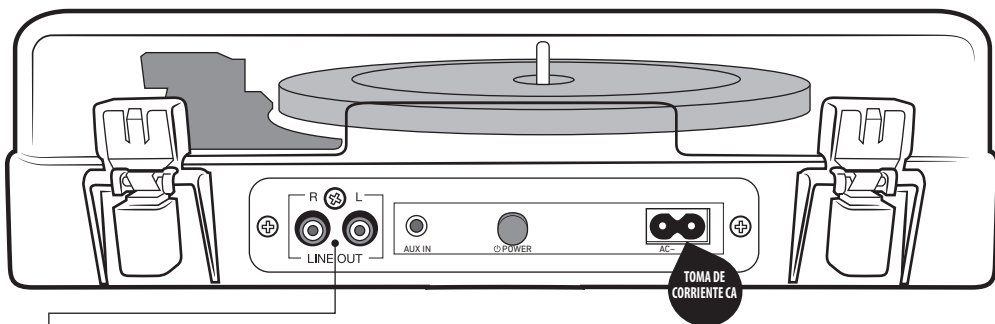
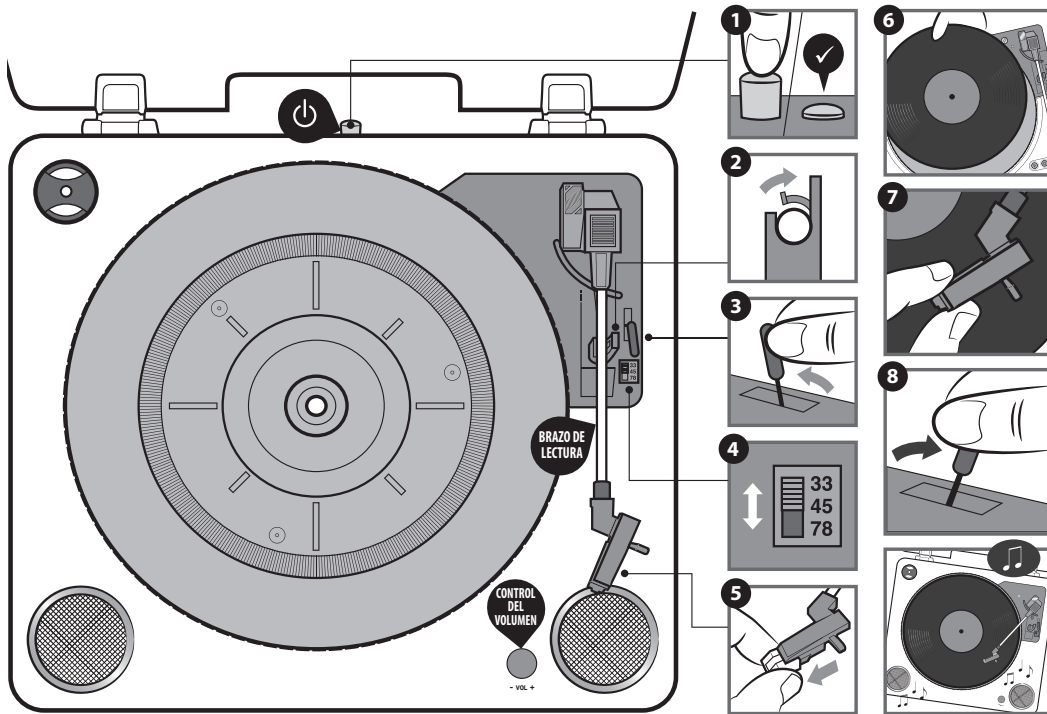

Cable **RCA a AUX** (se vende por separado)



Cable **RCA a RCA** (se vende por separado)

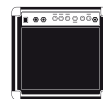

CONTENIDO DE LA CAJA

Giradiscos, cable de conexión CA.

CÓMO USAR EL GIRADISCOS

Enchufe el cable de conexión suministrado a la toma de CA situada en la parte trasera del giradiscos y el otro extremo a la toma de corriente.

Asegúrese de que la unidad esté encendida pulsando el botón de encendido ❶.

Desbloquee el brazo de lectura ❷.

Para levantar el brazo de lectura, empuje el cabezal de elevación ❸.

Seleccione la velocidad: 33, 45 o 78 RPM, según necesite ❹.

Retire la funda de plástico blanca que protege a la aguja

❺. Guárdela en un sitio seguro, ya que tendrá que volver a ponerla cuando haya acabado.

Ponga un disco en el giradiscos ❻.

Coloque el brazo de lectura en la pista del disco que desee escuchar ❼. El disco comenzará a girar mientras el brazo de lectura se mueve a través de sus anillos.

Tire del cabezal de elevación hacia delante para que el brazo de lectura descienda y empiece a reproducir el disco ❽.

Cuando finalice la reproducción, elimine manualmente el brazo de lectura del disco ayudándose del cabezal y ❾ vuelva a colocarlo en el reposabrazos. El disco dejará de girar. Para apagar el giradiscos, pulse el botón de encendido.

CONEXIÓN A ALTAVOCES Y OTROS DISPOSITIVOS

Conexión a un dispositivo con entrada RCA

Para conectar el giradiscos a dispositivos con entrada RCA, use un cable apropiado de RCA a RCA (se vende por separado). Conecte los enchufes RCA en uno de los extremos del cable, uno a la entrada L y otro a la entrada R de la parte trasera del giradiscos; y los enchufes del otro extremo de las entradas correspondientes a L y R en la parte trasera del dispositivo

Conexión a un dispositivo con entrada AUX

Conecte el giradiscos a cualquier dispositivo con entrada AUX mediante un cable RCA a AUX (se vende por separado). Conecte los enchufes RCA a las entradas L y R de la parte trasera del giradiscos y el enchufe AUX a la toma AUX de la parte trasera del dispositivo.

CÓMO USAR EL ADAPTADOR DE 45 RPM

El adaptador de 45 RPM le permite reproducir discos a 45 RPM:

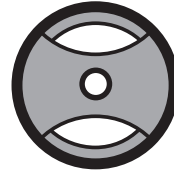

1. Coloque el adaptador de 45 RPM en el centro del plato giratorio.
2. Ponga lentamente el disco de 45 RPM en el giradiscos.
3. Siga las instrucciones de funcionamiento para reproducir el disco.

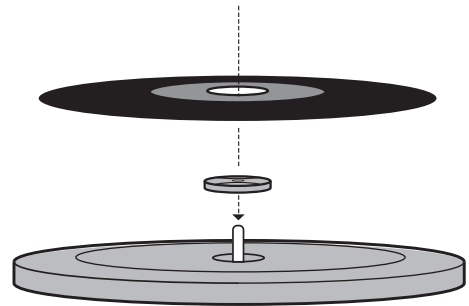

MANTENIMIENTO

- NO deje los discos de vinilo en el giradiscos después de escucharlos. Vuelva a guardarlo en su funda.
- Vuelva a poner el brazo de lectura en su posición original una vez escuchado el disco y asegúrelo para que no se mueva con el bloqueo del brazo.
- Cuando haya acabado de usarla, ponga la funda protectora de plástico a la aguja. Baje la tapa del giradiscos para impedir que se acumule polvo encima.
- Cuando haya acabado de usar el giradiscos, desenchufe el cable de conexión y otros cables.
- Recuerde que el cartucho de la aguja se puede dañar con facilidad y que **la garantía del producto NO cubre este tipo de daños**. Si quiere sustituir los cartuchos de la aguja, póngase en contacto con el servicio de Atención al Cliente (encontrará las señas en el dorso de este folleto).

EXPLICACIÓN RAE

 Este símbolo indica que este artículo no se debe desechar junto al resto de los residuos domésticos en ningún lugar de la UE. A fin de prevenir los efectos perjudiciales que la eliminación sin control de los residuos puede tener sobre el medio ambiente o la salud de las personas, le rogamos que los recicle de forma responsable para fomentar la reutilización sostenible de los recursos materiales.

ESCUCHA RESPONSABLE

 Con el fin de evitar lesiones auditivas, se aconseja no escuchar música a un volumen excesivamente alto durante un periodo prolongado.

LEGGERE INTEGRALMENTE LE PRESENTI ISTRUZIONI PRIMA DELL'USO. CONSERVARE LE PRESENTI ISTRUZIONI PER CONSULTAZIONI SUCCESSIVE.

NOTE IMPORTANTI PER LA SICUREZZA :

AL MOMENTO DI UTILIZZARE APPARECCHI ELETTRICI, SOPRATTUTTO IN PRESENZA DI BAMBINI, OCCORRE SEMPRE OSSERVARE ALCUNE PRECAUZIONI DI SICUREZZA. IN PARTICOLARE SI RACCOMANDA QUANTO SEGUE.

- Scollegare SEMPRE il prodotto dalla presa elettrica subito dopo l'uso e prima di procedere alla pulizia. Per scollegare il prodotto, portare tutti i comandi nella posizione 'OFF' e scollegare la spina dalla presa elettrica.
- Il cavo di alimentazione DEVE essere scollegato dalla presa altrimenti resterà sotto tensione.
- Non lasciare MAI incustodito un apparecchio collegato. Scollegare sempre il prodotto dalla presa elettrica se non viene utilizzato e scollegarlo sempre prima di montare o smontare eventuali componenti o accessori.
- Questo apparecchio può essere utilizzato da bambini di età pari e superiore a 8 anni, e da persone con capacità fisiche, sensoriali o mentali ridotte o che manchino di esperienza e familiarità con il prodotto, purché abbiano ricevuto supervisione o istruzioni relative all'uso sicuro dello stesso e comprendano i rischi legati al suo utilizzo. I bambini non devono giocare con l'apparecchio. Le operazioni di pulizia e manutenzione non devono essere eseguite da bambini senza supervisione.
- NON tentare di recuperare un prodotto caduto in acqua o in altri liquidi. In tal caso, staccare l'interruttore principale dell'energia elettrica e scollegare il prodotto dalla presa. Proteggere il prodotto dall'umido – NON azionare il prodotto in ambienti umidi o bagnati.
- Non inserire MAI spine o altri fissaggi metallici nel prodotto.
- Utilizzare il prodotto solo per gli scopi indicati nel presente opuscolo. NON usare accessori non raccomandati da HoMedics.
- Non azionare MAI il prodotto in caso di danni al cavo o alla presa, malfunzionamenti, cadute accidentali o contatto con acqua. Se ciò dovesse accadere, rispedire il prodotto al Centro Assistenza HoMedics per la riparazione.
- Tenere il cavo lontano da superfici riscaldate.
- Un utilizzo eccessivo può causare il surriscaldamento del prodotto con conseguente riduzione della sua durata. In caso di surriscaldamento, interrompere l'uso e lasciare raffreddare il prodotto prima di utilizzarlo nuovamente.
- Non introdurre o fare MAI cadere oggetti nelle aperture del prodotto.
- NON azionare il prodotto negli stessi ambienti in cui si utilizzano apparecchi per l'aerosol (spray) o si somministra ossigeno.
- NON azionare il prodotto sotto coperte o cuscini. La mancata osservanza di questa precauzione comporta il rischio di incendi, folgorazione o infortuni di altro tipo.
- Il cavo NON deve essere utilizzato per afferrare o trasportare il prodotto.
- NON utilizzare il prodotto in ambienti esterni.
- NON schiacciare il prodotto.
- Questo prodotto richiede un'alimentazione c.a. da 230V.
- NON tentare di riparare il prodotto. Il prodotto non contiene parti soggette a manutenzione da parte dell'utente. Se il prodotto richiede manutenzione, rispedirlo al Centro Assistenza HoMedics. Qualunque intervento di manutenzione del prodotto deve essere affidato esclusivamente al personale autorizzato HoMedics.
- NON sedersi o stare in piedi sulla parte (posteriore) dell'apparecchio che esegue il massaggio: usare l'apparecchio solo se attaccato a una sedia con lo schienale in posizione verticale.
- Non bloccare le bocche di ventilazione del prodotto; non azionare mai il prodotto su superfici morbide, ad esempio letti o divani. Tenere le aperture di ventilazione libere da peluria, capelli ecc.
- Non riporre né conservare l'apparecchio laddove potrebbe cadere
- Non bloccare le bocche di ventilazione del prodotto; non azionare mai il prodotto su superfici morbide, ad esempio letti o divani. Tenere le aperture di ventilazione libere da peluria, capelli ecc.
- Non riporre né conservare l'apparecchio laddove potrebbe cadere o scivolare in una vasca da bagno o in un lavandino. Non immergere in acqua o altri liquidi.
- La mancata osservanza delle precauzioni sopra elencate comporta il rischio di incendi o infortuni.

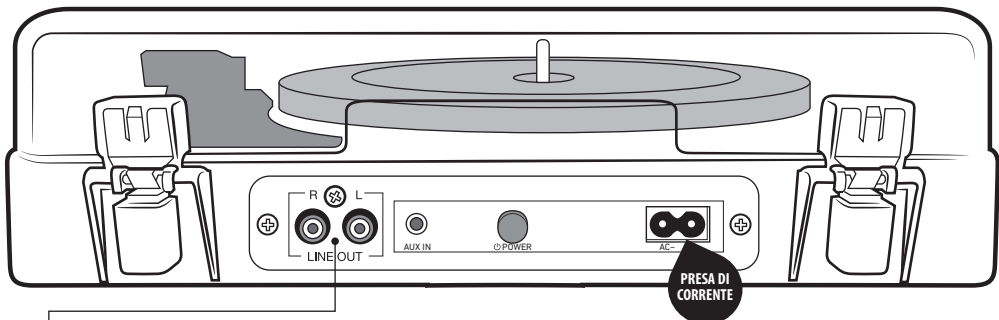
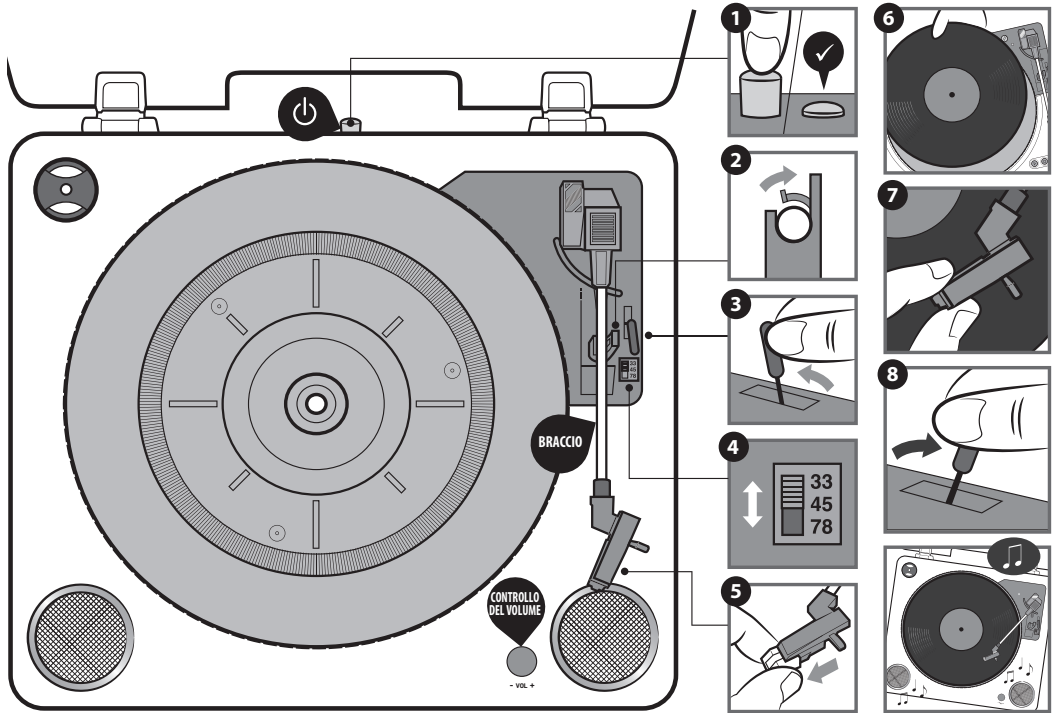

cavo da **RCA** ad **AUX** (disponibile separatamente)



cavo da **RCA** a **RCA** (disponibile separatamente)

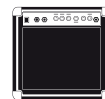

CONTENUTO DELLA CONFEZIONE

Giradischi, cavo di alimentazione.

UTILIZZO DEL GIRADISCHI

Collegare il cavo di alimentazione fornito nella presa di corrente posta sul pannello posteriore del giradischi e alla rete elettrica.

Garantire che l'unità sia accesa premendo il pulsante ❶.

Rimuovere la sicura dal braccio ❷.

Spingere l'apposita levetta per sollevare il braccio ❸.

Selezionare la velocità adeguata, a 33, 45 o 78 giri ❹.

Rimuovere la protezione in plastica bianca dalla puntina ❺.

Custodirla in un luogo sicuro: dovrà essere riposizionata una volta terminata la riproduzione.

Posizionare un disco sul piatto ❻.

Posizionare il braccio sul disco nel punto desiderato ❼. Il disco inizierà a girare quando si avvicina il braccio.

Tirare la levetta in avanti per abbassare il braccio e dar inizio all'ascolto ❽.

Una volta terminato l'ascolto, rimuovere manualmente il braccio dal disco usando la levetta ❸ e posizionarlo sulla staffa di supporto. A questo punto, il piatto smetterà di girare. Premere il pulsante di accensione per spegnere il giradischi.

CONNESSIONE AGLI ALTOPARLANTI O AD ALTRI DISPOSITIVI

Collegamento a un dispositivo con ingresso RCA

Per collegare il giradischi a dispositivi con ingresso RCA, utilizzare il cavo da RCA a RCA (disponibile separatamente). Collegare gli spinotti RCA presenti a una estremità del cavo alle prese L e R presenti sul pannello posteriore del giradischi e gli spinotti all'altra estremità alle corrispondenti prese L e R poste sul lato posteriore del dispositivo.

Collegamento a un dispositivo con ingresso AUX

Per collegare il giradischi a un dispositivo con ingresso AUX, utilizzare un cavo da RCA ad AUX (disponibile separatamente). Collegare gli spinotti RCA alle prese L e R presenti sul pannello posteriore del giradischi e lo spinotto AUX alla presa AUX sul lato posteriore del dispositivo.

UTILIZZO DELL'ADATTATORE PER 45 GIRI

L'adattatore per 45 GIRI permette di riprodurre dischi a 45 giri:

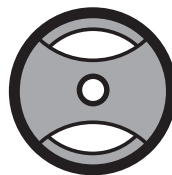

1. Posizionare l'adattatore a 45 RPM sul perno
2. Posizionare delicatamente il disco a 45 giri sul giradischi
3. Seguire le istruzioni di funzionamento rimanenti per ascoltare il disco.

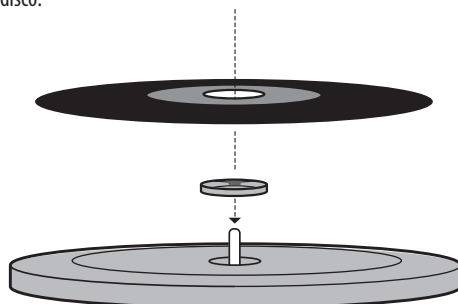

MANUTENZIONE

- NON lasciare i dischi in vinile sul piatto dopo l'uso. Riposizionare il disco in vinile nella confezione originale e custodire con cura.
- Riportare il braccio nella posizione originale dopo l'uso e fissare usando la sicura.
- Riposizionare la protezione di plastica bianca sulla puntina dopo l'uso. Chiudere il coperchio del giradischi per evitare che eventuali depositi di polvere possano causare danni.
- Scollegare il cavo di alimentazione e gli altri cavi dopo l'uso.
- Nota bene: la cartuccia della puntina si danneggia facilmente e **NON è inclusa nella garanzia del prodotto**. Per la sostituzione delle cartucce delle puntine, contattare il Servizio di assistenza (informazioni disponibili sul retro del foglietto).

SPIEGAZIONE WEEE

 Questo simbolo indica che il prodotto non deve essere smaltito insieme agli altri rifiuti domestici in tutti i Paesi UE. Al fine di evitare possibili danni all'ambiente o alla salute umana dovuti a uno smaltimento incontrollato dei rifiuti e al fine di promuovere il riutilizzo sostenibile dei materiali, riciclare il prodotto in maniera responsabile.

ASCOLTA RESPONSABILMENTE

 Per prevenire eventuali danni all'udito, evitare di ascoltare l'audio a volume elevato per periodi di tempo prolungati.

LEIA TODAS AS INSTRUÇÕES ANTES DE UTILIZAR.
CONSERVE ESTAS INSTRUÇÕES PARA REFERÊNCIA
FUTURA.

AVISOS IMPORTANTES :

QUANDO UTILIZAR APARELHOS ELÉCTRICOS,
ESPECIALMENTE SE HOUVER CRIANÇAS
POR PERTO, HÁ QUE RESPEITAR SEMPRE
AS PRECAUÇÕES BÁSICAS DE SEGURANÇA,
INCLUINDO AS SEGUINTE:

- Desligar SEMPRE o aparelho da tomada eléctrica imediatamente após utilização e antes de o limpar. Paradesligar, rodar todos os controlos para a posição de desligado ('OFF'), e retirar a ficha da tomada.
- O cabo de alimentação DEVE ser retirado da tomada. Caso contrário, ainda terá corrente.
- NUNCA deixar um aparelho sem vigilância quando estiver ligado. Desligar da tomada quando não estiver a ser utilizado e antes de colocar ou retirar quais peças ou extras.
- Este aparelho pode ser utilizado por crianças a partir dos 8 anos de idade e por pessoas com limitações físicas, sensoriais ou mentais ou com falta de experiência e aconhecimento, desde que as mesmas estejam sob vigilância ou tenham recebido instruções relativamente ao uso do aparelho em condições de segurança e compreendido os perigos associados. O aparelho não deve servir de brinquedo para crianças. A limpeza e serviços de manutenção a efectuar pelo utilizador não devem confiados a crianças sem vigilância de um adulto.
- NÃO tentar apanhar um aparelho eléctrico que tenha caído à água ou noutros líquidos. Desligar da tomada imediatamente. Manter seco – NÃO UTILIZAR em condições de humidade ou molhadas.
- NUNCA introduzir alfinetes ou quaisquer objectos de fixação metálicos no interior do aparelho.
- Utilizar este aparelho somente para o fim a que se destina conforme descrito no presente folheto. NÃO utilizar extras que não tenham sido recomendados pela HoMedics.
- NUNCA utilizar este aparelho se algum fio ou ficha estiver danificado, se não estiver a funcionar

devidamente, se tiver caído ou estiver danificado, ou se tiver caído na água. Devolver o aparelho ao Centro de Assistência da HoMedics para ser analisado e reparado.

- Manter o fio afastado de superfícies aquecidas.
- Uma utilização excessiva poderá conduzir ao aquecimento excessivo do produto e a uma vida útil mais curta. Se tal se verificar, interromper a utilização e deixar a unidade arrefecer antes de funcionar.
- NUNCA deixar cair nem introduzir no interior do aparelho qualquer objecto através de qualquer abertura.
- NÃO ligar o aparelho em locais onde estejam a ser utilizados aerossóis (produtos de pulverização) ou onde esteja a ser administrado oxigénio.
- NÃO utilizar sob um cobertor ou uma almofada. Poderá formar-se calor excessivo e provocar fogo, electrocussão ou ferimentos em pessoas.
- NÃO transportar este aparelho puxando pelo fio ou utilizando o fio como pega.
- NÃO utilizar no exterior.
- NÃO apertar nem colocar demasiado peso em cima.
- Este produto requer corrente 230V AC.
- NÃO tentar reparar o aparelho. Nenhuma das peças pode ser reparada pelo utilizador. Para obter assistência, enviar para um Centro de Assistência da HoMedics. Qualquer assistência técnica a este produto só poderá ser prestada por Técnicos de Assistência da HoMedics.
- NÃO permaneça de pé em cima do aparelho. Deve apenas utilizar-se a unidade quando assente no chão ou na cama, etc.
- Nunca bloquear as entradas de ar do aparelho nem colocá-lo sobre uma superfície mole, como uma cama ou sofá. Manter as entradas de ar limpas, sem algodão, cabelos, etc.
- Não colocar nem guardar o aparelho num local de onde possa cair ou ser puxado para dentro de uma banheira ou lavatório. Não colocar nem deixar cair dentro de água, nem de qualquer outro líquido.
- A falta de cumprimento desta recomendação poderá resultar num risco de incêndio ou ferimento.

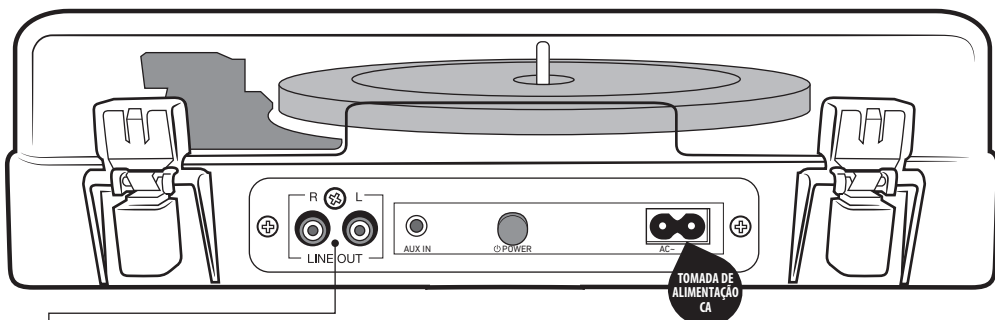
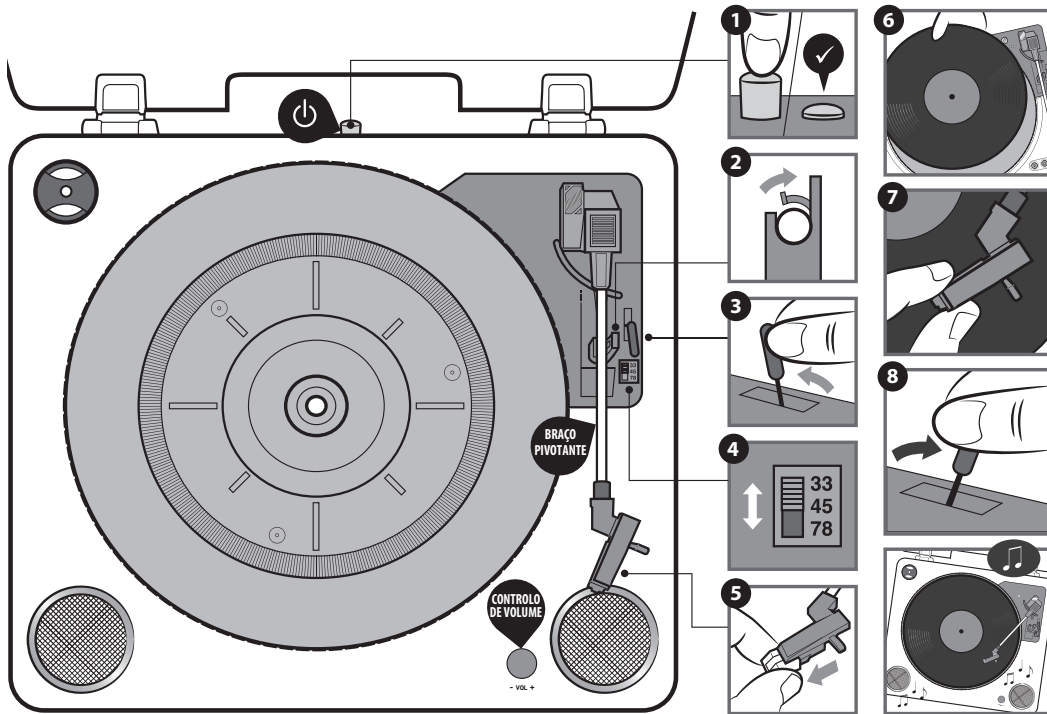

RCA para cabo AUX (disponível separadamente)



RCA para cabo RCA (disponível separadamente)

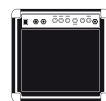

O QUE ESTÁ NA CAIXA

Gira-discos, cabo de alimentação CA

UTILIZAR O GIRA-DISCOS

Ligue o cabo de alimentação fornecido na tomada CA nas traseiras do gira-discos e ligue à corrente.

Assegure-se de que a unidade está ligada no botão de alimentação

1.

Retire o bloqueio do braço pivotante 2.

Empurre a pega de elevação para levantar o braço pivotante 3.

Selecione a velocidade - 33, 45 ou 78 RPM conforme necessário 4.

Retire a proteção de plástico branco da agulha 5. Mantenha isto num local seguro. Precisa de o voltar a colocar depois de terminar.

Coloque um disco no gira-discos 6.

Desloque o braço pivotante para a posição pretendida no disco 7. O disco começará a girar à medida que o braço pivotante se desloca.

Puxe a pega de elevação para a frente para baixar o braço pivotante e o disco começará a tocar 8.

Quando tiver terminado, retire manualmente o braço pivotante do disco utilizando a pega de elevação 9 e coloque no suporte de descanso. O disco parará de girar neste ponto. Pressione o botão de alimentação para desligar o gira-discos.

LIGAR AS COLUNAS OU OUTROS DISPOSITIVOS

Ligar a um dispositivo com entrada RCA

Para ligar o gira-discos a dispositivos com entrada RCA, utilize um RCA para o cabo RCA (disponível separadamente). Ligue as tomadas RCA numa extremidade do cabo às tomadas L e R na parte traseira do gira-discos e as tomadas na outra extremidade das tomadas L e R correspondentes na parte traseira do dispositivo.

Ligar a um dispositivo com entrada AUX

Para ligar o gira-discos a um dispositivo com entrada AUX, utilize um RCA para o cabo AUX (disponível separadamente). Ligue as tomadas RCA numa extremidade do cabo às tomadas L e R na parte traseira do gira-discos e a tomada AUX na entrada AUX na parte traseira do dispositivo.

UTILIZAR O ADAPTADOR DE 45 RPM

O adaptador de 45 RPM permite-lhe reproduzir discos a 45 RPM:

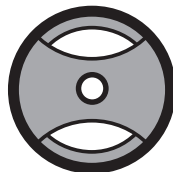

1. Coloque o adaptador de 45 RPM sobre o eixo
2. Coloque suavemente o disco de 45 RPM no gira-discos
3. Siga as instruções de funcionamento para reproduzir o seu disco.

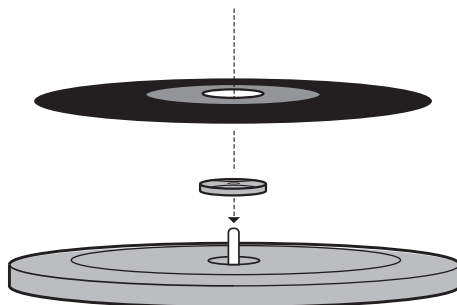

MANUTENÇÃO

- NÃO deixe discos de vinil no gira-discos após a utilização. Volte a colocar
- o disco de vinil na sua embalagem original e guarde.
- Volte a colocar o braço pivotante no seu local original após utilização e fixe com o bloqueio do braço.
- Substitua a proteção de plástico branco da agulha. Feche a cobertura do gira-discos para evitar danos pelo pó.
- Desligue o cabo de alimentação e outros cabos após a utilização.
- Tenha em atenção que o cartucho da agulha pode ser facilmente danificado e **NÃO está incluído na garantia do produto**. Para a substituição de cartuchos da agulha, contacte o Apoio ao Cliente (detalhes na parte traseira deste folheto).

EXPLICAÇÃO DA REEE

 Este símbolo indica que o produto não deve ser eliminado juntamente com outros resíduos domésticos em toda a UE. Para evitar possíveis danos ambientais ou à saúde humana resultantes de uma eliminação não controlada dos resíduos, este produto deverá ser reciclado de forma responsável de modo a promover a reutilização sustentável dos recursos materiais.

OUÇA COM RESPONSABILIDADE



Para evitar danos de audição, não ouça com volume elevado por períodos longos.

ALLE INSTRUCTIES LEZEN ALVORENS HET PRODUCT IN GEBRUIK TE NEMEN. DEZE INSTRUCTIES ZORGVULDIG BEWAREN.

BELANGRIJKE VOORZORGSMAATREGELEN :

BIJ HET GEBRUIK VAN ELEKTRISCHE PRODUCTEN, VOORAL WANNEER ER KINDEREN IN DE BUURT ZIJN, DIENEN ALTIJD ALGEMENE VOORZORGSMAATREGELEN TE WORDEN GETROFFEN, WAARONDER:

- Onmiddellijk na gebruik en alvorens het apparaat te reinigen ALTIJD de stekker van het apparaat uit het stopcontact halen. Het apparaat uitschakelen door alle bedieningselementen in de stand 'OFF' te zetten en vervolgens de stekker uit het stopcontact halen.
- Elektriciteitskabel MOET uit stopcontact gehaald worden, anders staat de kabel nog steeds onder stroom.
- Een apparaat NOOIT met de stekker in het stopcontact achterlaten. De stekker uit het stopcontact halen wanneer het apparaat niet wordt gebruikt en alvorens onderdelen of hulpstukken te plaatsen of verwijderen.
- Dit apparaat mag worden gebruikt door kinderen van 8 jaar en ouder en door personen met verminderde lichamelijke, zintuiglijke of geestelijke vermogens of een gebrek aan ervaring en kennis mits zij worden begeleid bij het gebruik van dit apparaat en hen is getoond hoe ze het apparaat veilig kunnen gebruiken, en zij begrijpen welke gevaren het gebruik van het apparaat met zich meebrengt. Laat kinderen niet met het apparaat spelen. Reiniging en onderhoud dienen niet zonder toezicht door kinderen te worden uitgevoerd.
- NOOIT reiken naar een apparaat dat in water of een andere vloeistof is gevallen. In dat geval onmiddellijk de netvoeding uitschakelen en de stekker uit het stopcontact halen. Droog houden. NOOIT in natte of vochtige omstandigheden gebruiken.
- NOOIT spelden of andere metalen voorwerpen in het apparaat steken.
- Het apparaat alleen voor het voorgeschreven doel gebruiken, zoals in deze folder uiteengezet. ALLEEN door HoMedics aanbevolen hulpstukken gebruiken.
- Het apparaat NOOIT gebruiken als het snoer of de stekker is beschadigd, als het niet goed werkt, is gevallen of beschadigd, of in water is gevallen. Retourneer het naar het onderhoudscentrum van HoMedics, waar het zal worden onderzocht en gerepareerd.
- Het snoer uit de buurt van verwarmde oppervlakken houden.
- Overmatig gebruik kan leiden tot oververhitting en een kortere levensduur van het apparaat. Bij oververhitting het gebruik van het apparaat staken en het laten afkoelen.
- NOOIT iets in de openingen van het apparaat steken of laten vallen.
- NOOIT gebruiken in een ruimte waar aërosols (sprays) worden gebruikt of zuurstof wordt toegediend.
- NOOIT onder een deken of kussen gebruiken. Het apparaat kan dan oververhitten en brand, elektrische schokken of persoonlijk letsel veroorzaken.
- Het apparaat NOOIT aan het snoer dragen en het snoer nooit als handgreep gebruiken.
- NIET buiten gebruiken.
- NIET pletten.
- Dit product heeft een voedingsbron van 230 volt wisselstroom nodig.
- NOOIT proberen om het apparaat te repareren. Het heeft geen onderdelen die door de gebruiker gerepareerd kunnen worden. Voor onderhoud dient u contact op te nemen met een onderhoudscentrum van HoMedics. Onderhoud aan het apparaat mag uitsluitend worden uitgevoerd door bevoegde medewerkers van HoMedics.
- NIET op het apparaat staan. Het apparaat mag alleen worden gebruikt als het op de grond of op een bed ligt.
- Nooit de luchtopeningen van het apparaat blokkeren of het op een zacht oppervlak plaatsen, zoals een bed of een bank. Luchtopeningen vrij houden van pluis, haar enz.
- Het apparaat nooit plaatsen of bewaren op een plek waar het in een badkuip of wasbak kan worden getrokken of vallen. Het apparaat nooit in water of een andere vloeistof plaatsen of laten vallen.
- Indien u zich niet aan bovenstaande voorschriften houdt, kan dit leiden tot brand of verwondingen.

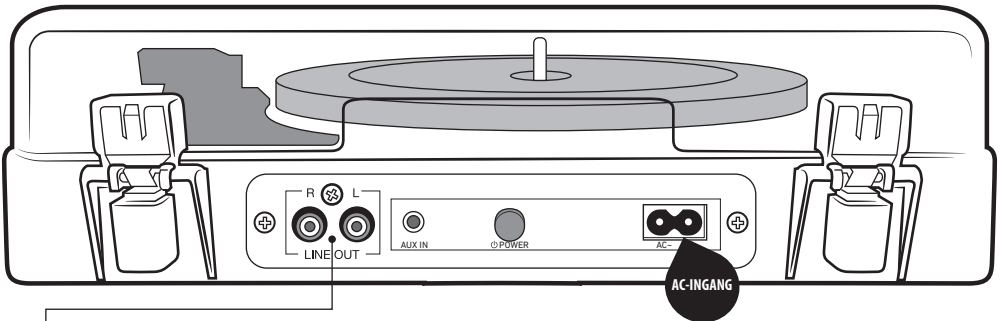
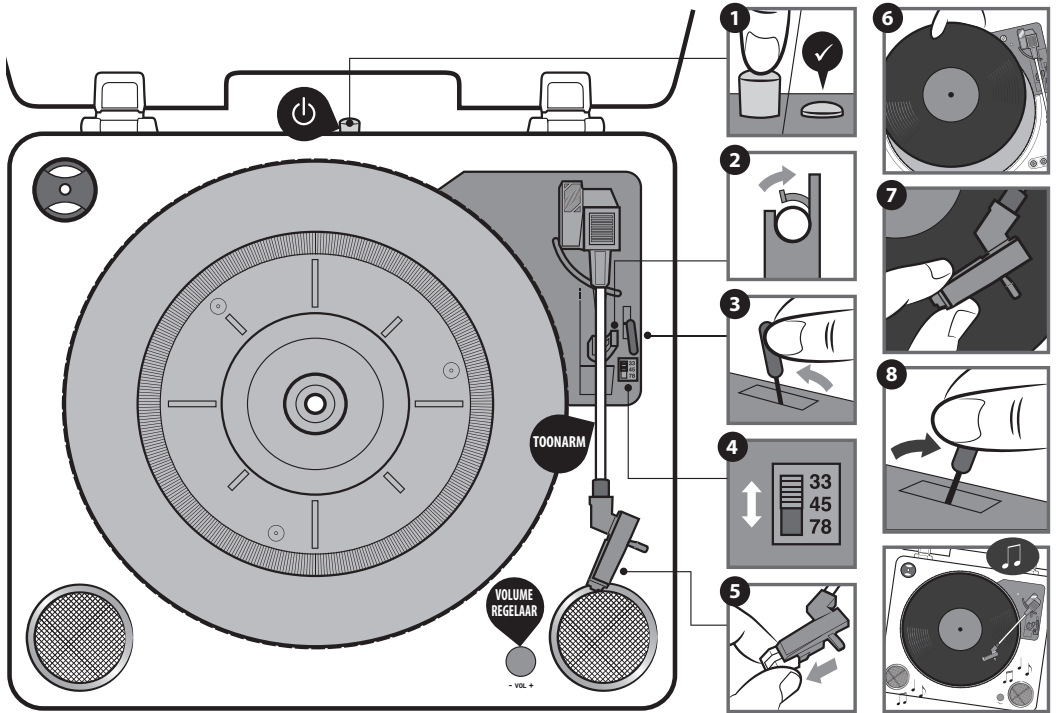

RCA naar AUX-kabel (los verkrijgbaar)



RCA naar RCA-kabel (los verkrijgbaar)

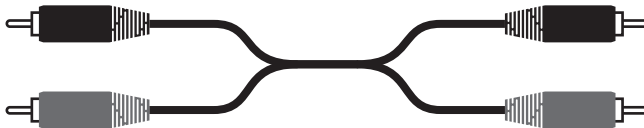

WAT ZIT ER IN DE DOOS

Draaitafel, AC-netsnoer

DE DRAAITAFEL GEBRUIKEN

Steek het meegeleverde netsnoer in de AC-ingang aan de achterkant van de platenspeler en sluit hem aan op de netspanning.

Zet het apparaat aan door op de aan/uit-knop te drukken ❶.

Haal de vergrendeling van de toonarm ❷.

Verzet de armlift hendel om de toonarm omhoog te brengen ❸.

Selecteer de snelheid - 33, 45 of 78 toeren zoals vereist ❹.

Verwijder de witte plastic naaldbeschermer ❺. Bewaar dit op een veilige plaats, u zult het er weer op moeten schuiven als u klaar bent.

Leg een plaat op de platenspeler ❻.

Beweeg de toonarm naar de gewenste plek boven de plaat ❼. De plaat zal beginnen te draaien als de toonarm erboven beweegt.

Trek de armlift handle naar voren om de toonarm naar beneden te brengen en de plaat zal afgespeeld worden •.

Wanneer u klaar bent, haal dan met de hand de toonarm van de plaat met gebruik van de lift hendel ❽ en breng hem terug naar de rusthouder. De plaat zal op dit moment stoppen met draaien. Om de platenspeler uit te zetten, drukt u op de aan/uit-knop.

VERBINDEN MET LUIDSPREKERS OF ANDERE APPARATEN

Verbinden met een apparaat met een RCA-ingang

Om de platenspeler te verbinden met apparaten met een RCA-ingang, gebruikt u een RCA naar RCA-kabel (los verkrijgbaar). Sluit de RCA-pluggen van de ene kant van de kabel aan op de L- en R-aansluitingen aan de achterkant van de platenspeler, en de pluggen aan de andere kant op de L- en R-aansluitingen aan de achterkant van het apparaat.

Verbinden met een apparaat met een AUX-ingang

Om de platenspeler te verbinden met apparaten met een AUX-ingang, gebruikt u een RCA naar AUX-kabel (los verkrijgbaar). Sluit de RCA-pluggen van de ene kant van de kabel aan op de L- en R-aansluitingen aan de achterkant van de platenspeler, en de AUX-plug aan de andere kant op de AUX-aansluiting aan de achterkant van het apparaat.

DE 45-TOERENADAPTER GEBRUIKEN

De 45-Toerenadapter geeft u de mogelijkheid om 45-toerenplaten te draaien:

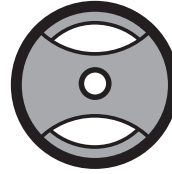

1. Plaats de 45-toerenadapter over de pin.
2. Plaats uw 45-toerenplaat voorzichtig op de platenspeler
3. Volg de bedieningsinstructies links op om uw plaat af te spelen.

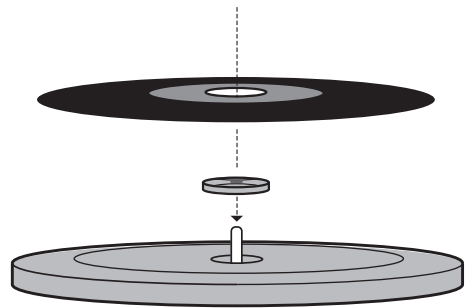

ONDERHOUD

- NOOIT vinylplaten op de platenspeler laten liggen na gebruik. Schuif
- de vinylplaat in zijn originele verpakking en berg het op.
- Zet de toonarm terug in zijn originele positie na gebruik en zet het vast met de toonarm-vergrendeling.
- Plaats de witte plastic naaldbeschermer terug na gebruik. Sluit het deksel van de platenspeler om stofschade te voorkomen.
- Koppel de elektriciteitskabel en andere kabels los na gebruik.
- Let op, de naald kan gemakkelijk beschadigd raken en is **NIET inbegrepen in de garantie van het product**. Voor nieuwe naalden kunt u contact opnemen met de klantenservice (details op de achterkant van deze folder).

WEEE UITLEG

 Deze markering geeft aan dat dit product binnen de EU niet mag worden weggegooid met ander huishoudelijk afval. Om mogelijke schade aan het milieu of de menselijke gezondheid door ongecontroleerde afvalverwijdering te voorkomen, dient u het product verantwoord te recyclen om het duurzaam hergebruik van materialen te bevorderen.

VERANTWOORDELIJK LUISTEREN

 Om mogelijke gehoorschade te voorkomen, niet langdurig op een hoog volume luisteren.

LÄS ALLA INSTRUKTIONER INNAN ANVÄNDNING. SPARA DESSA INSTRUKTIONER FÖR FRAMTIDA REFERENS.

VIKTIGA SÄKERHETSÅTGÄRDER :

NÄR ELEKTRISKA PRODUKTER ANVÄNDS, SPECIELLT NÄR BARN ÄR NÄRVARANDE, BÖR ALLTID GRUNDLÄGGANDE FÖRSIKTIGHETSÅTGÄRDER FÖLJAS, INKLUDERAT FÖLJANDE:

- Ta ALLTID ur kontakten från eluttaget omedelbart efter användning och innan rengöring. För att koppla ur, vrid alla kontrollerna till "AV"-positionen, ta sedan ur kontakten från uttaget.
- Strömkabeln MÅSTE dras ur uttaget annars är kabeln strömförande.
- Lämna ALDRIG enheten utan uppsikt när kontakten sitter i. Ta ur kontakten från eluttaget när enheten inte används och innan tillbehör eller delar sätts på eller tas av.
- Denna enhet kan användas av barn från 8 års ålder och över och personer med reducerad fysisk, sensorisk eller mentala kapacitet eller som saknar erfarenhet och kunskap om de instrueras eller får instruktioner angående användandet av enheten på ett säkert vis och förstå de eventuella farorna. Barn bör hållas under uppsikt för att se till att de inte leker med produkten.
- Sträck dig INTE efter en enhet som har ramlat ner i vatten eller andra vätskor. Stäng av elen och ta omedelbart ur kontakten. Håll torr – använd INTE om den är blöt eller under fuktiga förhållanden.
- För ALDRIG in nålar eller andra metallföremål i enheten.
- Använd denna enhet för det den är ämnad i enlighet med denna broschyr. Använd INTE tillbehör som inte är rekommenderade av HoMedics.
- Driv ALDRIG enheten om den har en skadad sladd eller kontakt, om den inte fungerar som den ska, om den har tappats, skadats eller tappats ner i vatten. Returnera den till HoMedics servicecenter för undersökning och reparation.
- Håll sladden borta från uppvärmda ytor.
- Överdrivet användande kan leda till att produkten hettas upp för mycket och kan förkorta dess livslängd. Om detta sker, sluta använda och låt enheten svalna innan den används igen.
- Droppa ALDRIG eller för in något föremål i någon öppning.
- Använd INTE när någon aerosolprodukt (spray) används eller där syrgas administreras.
- Använd INTE under en filt eller kudde. Överdriven uppvärmning kan uppstå och orsaka brand, elchock eller personskada.
- Bär INTE denna enhet med sladden som ett handtag.
- Använd INTE utomhus.
- Krossa INTE.
- Denna produkt kräver 230 V AC-el.
- Försök INTE att reparera enheten. Det finns inga delar som kan servas. För service, skicka till ett HoMedics servicecenter. Alla reparationer av denna enhet får endast utföras av auktoriserad HoMedics servicepersonal.
- Stå INTE på apparaten. Enheten får bara användas på golvet eller på en säng o.s.v.
- Blockera aldrig luftöppningarna på enheten eller placera den på en mjuk yta, såsom en säng eller soffa. Håll luftöppningarna fria från ludd, hår etc.
- Placera eller förvara inte enheten där den kan falla eller dras ner i ett bad eller ett handfat. Placera inte i eller doppa i vatten eller annan vätska.
- Misslyckande att följa ovannämnda kan resultera i risken för brand eller skada.

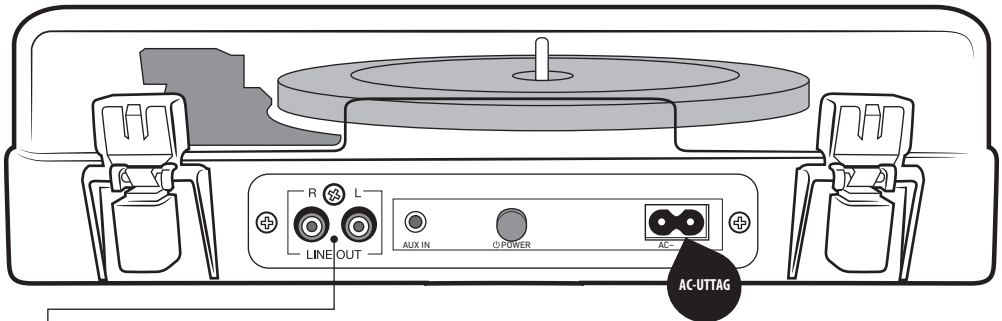
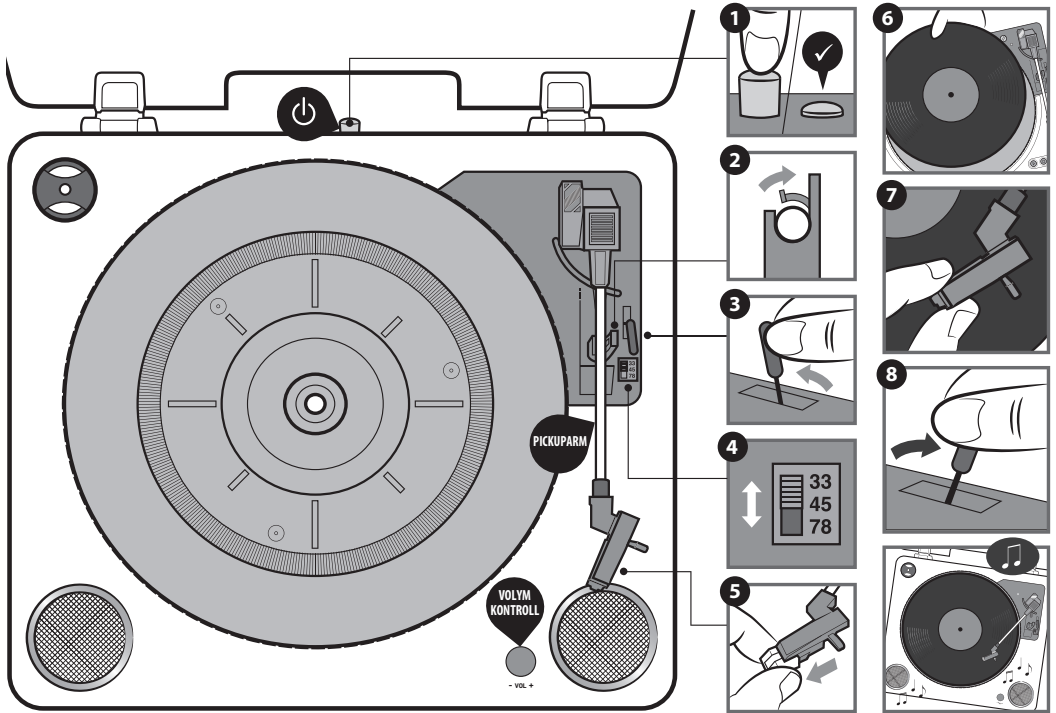

RCA till AUX kabel (säljs separat)



RCA till RCA kabel (säljs separat)

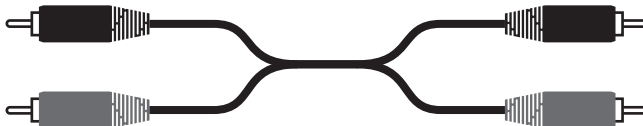

VAD FINNS I LÅDAN

Skivspelare, AC-strömkabel.

ANVÄNDNING AV SKIVSPELAREN

Anslut den medföljande strömkabeln i AC-uttaget på baksidan av skivspelaren och anslut till elnätet.

Slå på enheten genom att trycka på strömknappen ①.

Ta bort pickuparmens lås ②.

Skjut på lyfthandtaget för att lyfta pickuparmen ③.

Välj hastigheten - 33, 45 eller 78 varv såsom krävs ④.

Ta bort den vita nålskyddet i plast ⑤. Förvar den på en säker plats, du kommer att behöva sätta tillbaka den när du spelat klart.

Placera en skiva på skivtallriken ⑥.

Flytta pickuparmen till önskad plats på skivan ⑦. Skivan börjar snurra så snart som pickuparmen flyttas över skivan.

Skjut lyfthandtaget framåt för att sänka pickuparmen och skivan kommer att börja spelas upp ⑧.

När du är färdig, ta manuellt bort pickuparmen från skivan med hjälp av lyfthandtaget ③ och återför den till hållaren. Skivan slutar nu att snurra. Tryck på strömknappen för att stänga av skivspelaren.

ANSLUTA HÖGTALARE ELLER ANDRA ENHETER

Ansluta till en enhet med RCA-ingång

För att ansluta skivspelaren till enheter med RCA-ingång, använd en RCA till RCA kabel (säljs separat). Anslut RCA-kontakterna på ena änden av kabeln till L och R uttagen på baksidan av skivspelaren och kontakterna i den andra änden till motsvarande L och R uttagen på baksidan av enheten.

Ansluta till en enhet med AUX-ingång

För att ansluta skivspelaren till enheter med AUX-ingång, använd en RCA till AUX kabel (säljs separat). Anslut RCA-kontakterna till L och R uttagen på baksidan av skivspelaren och AUX-kontakten till AUX uttaget på baksidan av enheten.

ANVÄNDA 45-VARVSADAPTERN

45-varvsadaptern gör att du kan spela 45-varvsskivor:

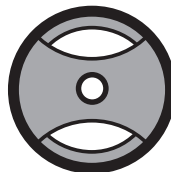

1. Placera 45-varvsadaptern på spindeln
2. Placera försiktigt din 45-varvsskiva på skivtallriken
3. Följ driftinstruktionerna till vänster för att spela din skiva.

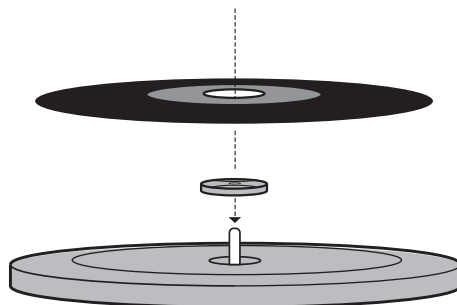

UNDERHÅLL

- Lämna INTE kvar vinylskivor på skivtallriken efter användning. Sätt tillbaka
- vinylskivan i dess originalförpackning och lägg undan den.
- Returnera pickuparmen till dess originalplats efter användning och sätt fast den med pickuparmslåset.
- Sätt tillbaka det vita nålskyddet i plast efter användning. Stäng skivspelarens lock för att undvika skador från damm.
- Koppla ifrån strömkabeln och andra kablar efter användningen.
- Notera att pickunålen lätt kan skadas och är **INTE inkluderad i produktgarantin**. För byta av pickunål, kontakta kundtjänst (detaljer på baksidan av denna broschyr).

WEEE-FÖRKLARING

 Denna markering indikerar att denna produkt inte skall kastas med andra hushållssopor inom EU. För att förhindra möjliga skador på miljön eller människors hälsa från okontrollerat avyttrande av avfall är ansvarsfull återvinning främjande för hållbar återvinning av materialresurser.

LYSSNA ANSVARSFULLT

 För att förhindra möjlig hörselskada, lyssna inte på högsta volym under längre perioder.

LÆS HELE VEJLEDNINGEN IGENNEM FØR BRUG.
GEM DENNE VEJLEDNING TIL SENERE BRUG.

VIKTIGE SIKKERHEDSFORANSTALTNINGER :

NÅR DU ANVENDER ELEKTRISKE PRODUKTER, OG SÆRLIGT NÅR DER ER BØRN TIL STEDE, SKAL DE ALMINDELIGE SIKKERHEDSFORANSTALTNINGER ALTID FØLGES, HERUNDER FØLGENDE:

- Apparatets stik skal **ALTID** tages ud af stikkontakten umiddelbart efter brug og før apparatet rengøres. For at slukke for apparatet skal alle knapper sættes i 'OFF'-(slukket) position, hvorefter stikket tages ud af stikkontakten.
- Strømkablet **SKAL** tages ud af stikket, eller er kablet stadig strømførende.
- Man må **ALDRIG** lade et apparat være uden opsyn, når det er tændt. Tag stikket ud af stikkontakten, når det ikke er i brug og før der isættes eller fjernes dele eller tilbehør.
- Dette apparat må benyttes af børn fra 8 år og op efter og af personer med mindskede fysiske eller mentale færdigheder eller følelsesforstyrrelser samt manglende erfaring og viden, hvis de holdes under opsyn eller har fået anvisninger i sikker brug af apparatet og forstår de farer, der er forbundet dermed. Børn skal overvåges for at sikre, at de ikke leger med apparatet.
- Man **MÅ** **ALDRIG** prøve at tage fat i et apparat, der er faldet ned i vand eller andre væsker. Sluk for apparatet på stikkontakten og tag øjeblikkeligt stikket ud. Skal holdes tørt – **Må IKKE** bruges under våde eller fugtige forhold.
- Man må **ALDRIG** sætte nåle eller metal fastgørelser ind i apparatet.
- Brug dette apparat til dets tiltænkte brug, som beskrevet i denne vejledning. Man **MÅ IKKE** bruge tilbehør, som ikke er anbefalet af HoMedics.
- Man må **ALDRIG** bruge dette apparat, hvis dets

ledning eller stik er blevet beskadiget, hvis det ikke fungerer korrekt, hvis det er blevet tabt eller beskadiget, eller hvis det er blevet tabt ned i vand. Returnér det til HoMedics Service Centre for undersøgelse og reparation.

- Hold ledningen væk fra varme overflader.
- Overdreven brug kan medføre overophedning af apparatet og en kortere levetid. Hvis dette skulle ske, skal man stoppe brugen af apparatet og lade det køle ned, før det igen bruges.
- Man må **ALDRIG** lade emner falde ned i, eller indføre dem i, nogen åbninger overhovedet.
- Man må **IKKE** bruge apparatet i miljøer, hvor der anvendes aerosol- (spray-) produkter, eller hvor oxygen (ilt) administreres.
- **Må IKKE** bruges under et tæppe eller en pude. Overophedning kan opstå og forårsage brand, elektrisk stød eller tilskadekomst af personer.
- Man må **IKKE** bære dette apparat i ledningen eller bruge ledningen som et håndtag.
- **Må IKKE** bruges udendørs.
- **MÅ IKKE** knuses.
- Dette produkt kræver 230 V vekselstrøm.
- Man må **IKKE** forsøge at reparere apparatet. Der er ingen dele, der kan serviceres af brugeren. For service, send apparatet til et HoMedics Service Centre. Al servicering af dette apparat må kun udføres af autoriseret HoMedics servicepersonale.
- **STÅ IKKE** på produktet. Dette produkt bør kun anvendes på gulvet eller i en seng og lign.
- Man må aldrig blokere apparatets luftthuller eller placere det på en blød overflade, som f.eks. en seng eller en sofa. Luftåbninger skal holdes fri for fnug og hår etc.
- Apparatet må ikke placeres eller opbevares et sted, hvor det kan falde ned i, eller blive trukket ned i, et bad eller en vask. Må ikke placeres i, eller falde ned i, vand eller andre væsker.
- Manglende overholdelse af ovenstående kan føre til risiko for brand eller personskade.

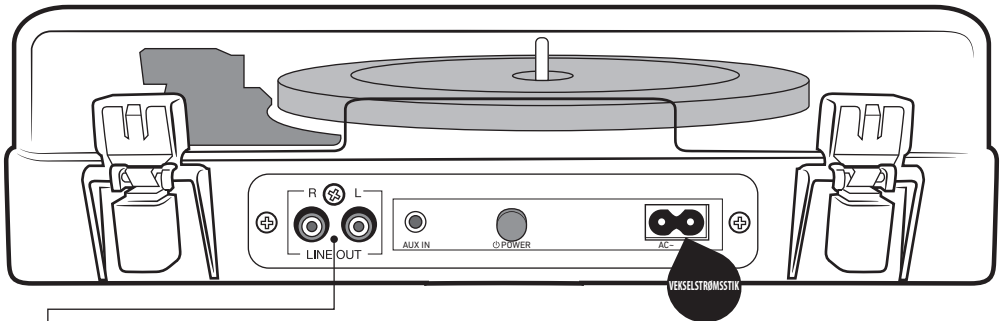
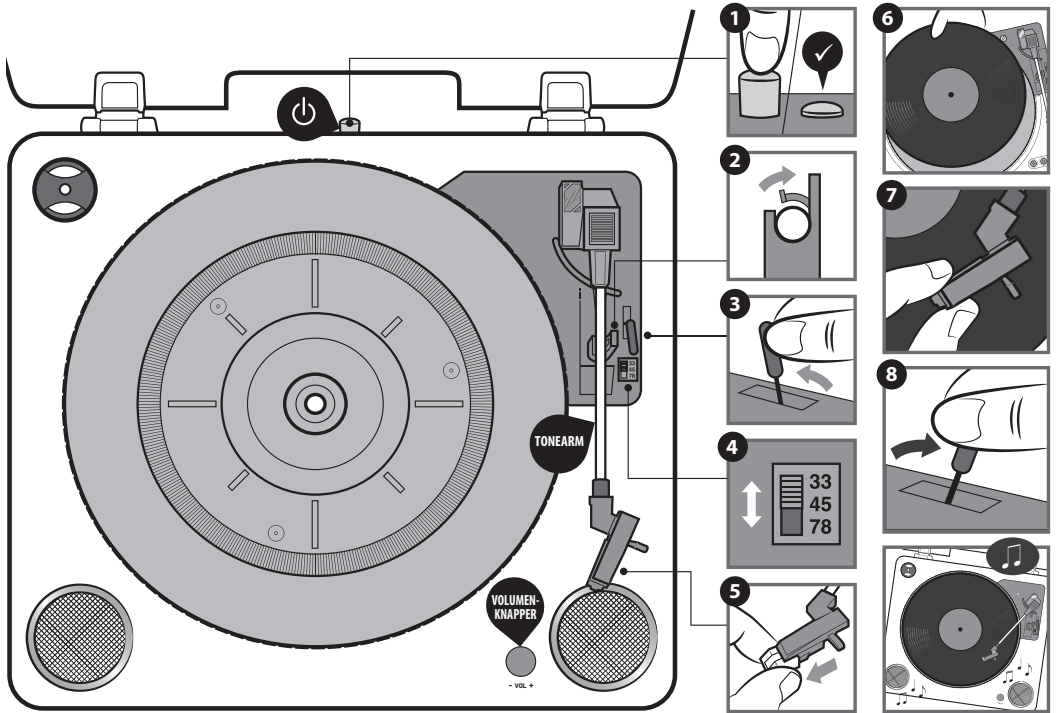

RCA til AUX-kabel (fås separat)



RCA til RCA-kabel (fås separat)

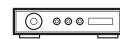

HVAD ER DER I KASSEN

Pladespiller, vekselstrømsledning.

SÅDAN BRUGER DU PLADESPILLEREN

Sæt den medfølgende strømledning i vekselstrømsstikket bag på pladespilleren og slut den til strømmen.

Sørg for, at enheden er tændt ved at trykke på tænd-/slukknappen **1**.

Fjern tonearmslåsen **2**.

Tryk på pick-up-håndtaget for at hæve tonearmen **3**.

Vælg den ønskede hastighed - 33, 45 eller 78 omdr./min **4**.

Fjern den hvide plasticafskærmning til nålen **5**. Opbevar denne på et sikkert sted, da du vil skulle sætte den på igen, når du er færdig.

Læg en plade på pladespilleren **6**.

Sæt tonearmen på den ønskede position på pladen **7**. Pladen vil begynde at dreje rundt, eftersom tonearmen bevæger sig hen over den.

Træk pick-up-håndtaget fremad for at sænke tonearmen. Det vil få pladen til at spille **8**.

Når du er færdig med at lytte til pladen, skal du manuelt fjerne tonearmen fra pladen ved at bruge pick-up-håndtaget **3** og sætte tonearmen tilbage i holderen. På det tidspunkt vil pladen holde oppe med at dreje rundt. tryk på tænd-/slukknappen for at slukke for pladespilleren

TILSLUT HØJTALERE ELLER ANDRE ANORDNINGER

Slut til anordning med RCA-input

Når du skal slutte pladespilleren til anordninger med RCA-input, skal du bruge et RCA til RCA-kabel (fås separat). Slut RCA-stikkene på den ene ende af kablet til L- og R-udgangene bag på pladespilleren og stikkene på den anden ende til de tilsvarende L- og R-udgange bag på anordningen.

Slut til anordning med AUX-input

Når du skal slutte pladespilleren til anordninger med AUX-input, skal du bruge et RCA til AUX-kabel (fås separat). Slut RCA-stikkene til L- og R-udgangene bag på pladespilleren og AUX-stikket til AX-udgangen bag på anordningen.

BRUG AF 45 RPM-ADAPTEREN

45 RPM-adapteren gør det muligt for dig at afspille 45 RPM-plader.

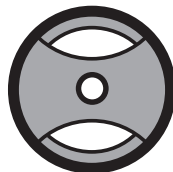

1. Anbring 45 RPM-adapteren over spindlen
2. Anbring forsigtigt din 45 RPM-plade på pladespilleren
3. Følg brugsvejledningen og afspil din plade.

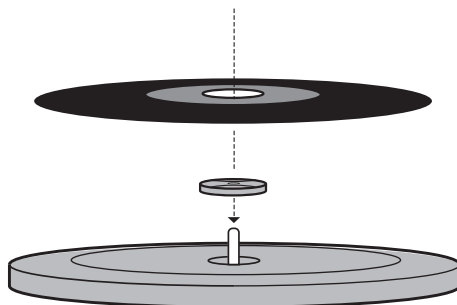

VEDLIGEHOLDELSE

- Du MÅ ALDRIG lade vinylplader ligge på pladespilleren efter brug. Læg vinylpladen tilbage i omslaget og sæt den væk.
- Sæt tonearmen tilbage i dens oprindelige position og fastgør den med låsemekanismen.
- Sæt den hvide plasticafskærmning til nålen på igen efter brug. Luk dækslet til pladespilleren for at undgå skader pga. støv.
- Tag strømkablet ud af stikket og eventuelle andre kabler efter brug.
- Bemærk venligst, at nålen nemt kan blive beskadiget og **IKKE er inkluderet i produktgarantien**. Får du brug for en ny nål, bedes du kontakte Kundeservice (oplysninger kan ses bag på denne brugsanvisning).

WEEE forklaring

 Denne markering indikerer, at dette produkt ikke må bortskaffes med andet husstandsaffald i EU. For at modvirke mulig skade på miljøet eller menneskers sundhed ved ukontrolleret bortskaffelse af affald skal du genbruge det forsvarligt for at støtte bæredygtig genanvendelse af materielle ressourcer.

LYT ANSVARLIGT



For at forhindre mulige høreskader bør du ikke lytte til høj musik i lange perioder.

LES ALLE INSTRUKSJONER FØR BRUK. TA VARE PÅ INSTRUKSJONENE FOR FREMTIDIG REFERANSE.

VIKTIGE SIKKERHETSANORDNINGER :

NÅR ELEKTRISKE PRODUKTER BRUKES, OG SPESIELT NÅR DET ER BARN TIL STEDE, SKAL VANLIGE SIKKERHETSFORHOLDSREGLER ALLTID FØLGES, INKLUDERT FØLGENDE :

- Støpselet for apparatet skal ALLTID trekkes ut omgående etter bruk og før rengjøring. For å slå av, sett alle kontrollene på «OFF» (AV), og trekk deretter støpselet ut av strømkontakten.
- Strømkabelen MÅ fjernes fra kontakten, den er strømførende selv om enheten er skrudd av.
- Et apparat skal ALDRI forlates uten tilsyn når støpslet er i strømkontakten. Trekk støpslet ut av strømkontakten når enheten ikke er i bruk og før montering eller demontering av deler eller tilbehør.
- Dette apparatet kan brukes av barn på 8 år og eldre, og personer med redusert fysisk, sensorisk eller mental evne, eller som mangler erfaring og kunnskap hvis de er under tilsyn eller får instruksjon angående bruken av apparatet på en trygg måte og forstår farene som er involvert. Barn skal ha tilsyn for å være sikker på at de ikke leker med apparatet.
- IKKE nå etter et apparat som har falt i vann eller annen væske. Slå av på hovedstrømmen og trekk ut støpslet omgående. Oppbevar tørt – SKAL IKKE brukes på steder hvor det er vått eller fuktig.
- Det må ALDRI settes nåler eller andre metalliske gjenstander i apparatet.
- Bruk apparatet til den tiltenkte bruk som beskrevet i denne veiledningen. IKKE bruk tilbehør som ikke er anbefalt av HoMedics.
- Apparatet må ALDRI brukes hvis ledningen eller støpselet er ødelagt, eller hvis apparatet ikke fungerer ordentlig, eller hvis det var sluppet i gulvet eller skadet, eller kommet

- i vann. Returner apparatet til HoMedics Servicesenter for undersøkelse og reparasjon.
- Hold ledningen borte fra oppvarmede flater.
- Overdreven bruk kan føre til overoppvarming og kortere levetid på produktet. Hvis dette forekommer, slå av apparatet og la det nedkjøle før det brukes igjen.
- Det må ALDRI slippes eller settes gjenstander i noen av åpningene.
- Apparatet må IKKE brukes hvor det sprayes med aerosolprodukter eller hvor det foretas behandling med medisinsk oksygen.
- Enheten må IKKE brukes under et ullteppe eller pute. Overdreven oppvarming kan oppstå og forårsake brann, dødelig elektroshokk eller personskader.
- Apparatet må IKKE bæres etter ledningen eller bruke ledningen som et bærehåndtak.
- Må IKKE brukes utendørs.
- MÅ IKKE klemmes.
- Dette produktet krever en 230 V AC strømtilførsel.
- Det må IKKE gjøres forsøk på å reparere apparatet. Det er ingen deler som brukeren kan foreta vedlikehold/service på. For å få service, send til et HoMedics servicesenter. All service på dette apparatet skal kun foretas av autorisert HoMedics personell.
- Du må IKKE stå på apparatet. Enheten skal bare brukes på gulvet eller sengen osv.
- Luftåpninger på apparatet må aldri tildekkes og apparatet må ikke plasseres på en myk overflate slik som en seng eller sofa. Hold luftåpningene fri for lo og hår osv.
- Apparatet må ikke plasseres eller oppbevares på et sted hvor det kan falle eller bli dratt ned i et badekar eller vask. Apparatet må ikke plasseres eller droppes i vann eller annen væske.
- Unnlattelse av å følge ovennevnte kan resulterer i brannfare eller personskade.

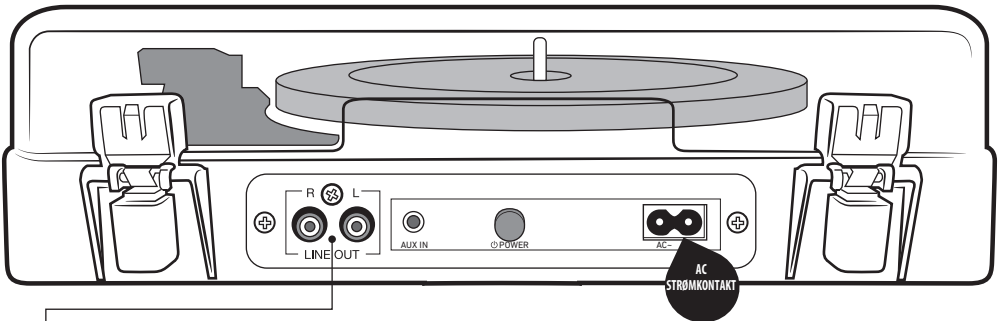
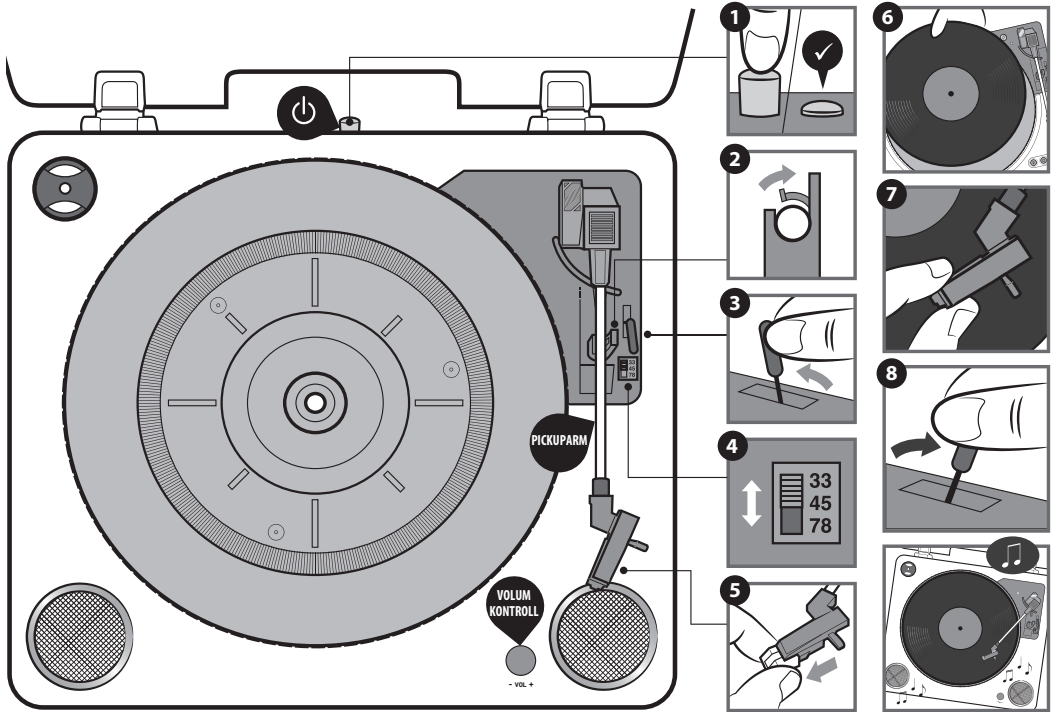

RCA til AUX kabel (tilgjengelig separat)



RCA til RCA kabel (tilgjengelig separat)

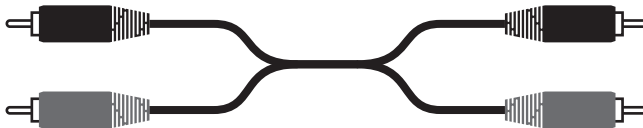

HVA KOMMER I ESKEN

Platespiller, AC strømlledning.

UBRUK AV PLATESPILLEREN

Plugg medfølgende strømlledning inn i kontakten på platespillerens bakside og andre enden til nettspenning.

Kontroller at enheten er skrudd på ved å trykke inn strømknappen **1**.

Fjern transportlåsen **2**.

Løft spaken for å heve pickuparmen **3**.

Velg hastighet - 33, 45 eller 78 RPM **4**.

Fjern den hvite hetten som beskytter stiften **5**. Ta godt vare på denne, sett den på igjen for å beskytte stiften når du er klar med å spille.

Plasser en plate på dreieskiven **6**.

Plasser pickuparmen der du ønsker på platen **7**. Platen vil begynne å snurre når du beveger pickuparmen mot posisjon.

For å senke pickuparmen trekker du hevespaken framover og platen vil begynne å spille **8**.

Når du er ferdig løfter du pickuparmen manuelt ved å bruke hevespaken **3** og sett den tilbake på støtten. Platen vil slutte å snurre. Trykk på strømknappen for å skru av platespilleren.

TILKOBLING AV HØYTALLERE ELLER ANDRE ENHETER

Tilkobling av enheter med RCA inngang

For å koble platespilleren til enheter med RCA inngang bruker du en RCA til RCA kabel (tilgjengelig separat). Du kobler RCA pluggene i den ene enden til L og R kontaktene på baksiden av platespilleren og pluggene i den andre enden til enhetens korresponderende L og R kontakter.

Tilkobling av enheter med AUX inngang

For å koble platespilleren til enheter med AUX inngang bruker du en RCA til AUX kabel (tilgjengelig separat). Du kobler RCA pluggene i den ene enden til L og R kontaktene på baksiden av platespilleren og AUX pluggen i AUX kontakten på enheten.

BRUK AV 45 RPM-ADAPTEREN

45 RPM adapteren tillater avspilling av 45 RPM plater:

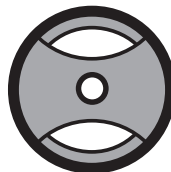

1. Legg 45 RPM adapteren over midtspindelen
2. Legg 45 RPM platen forsiktig på platespilleren
3. Følg instruksjonene for bruk av platespilleren.

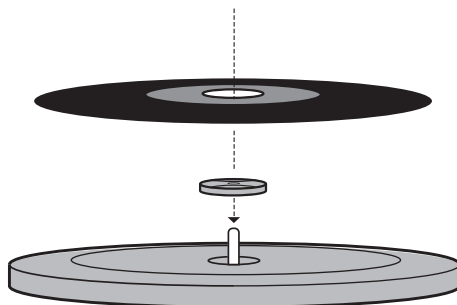

VEDLIKEHOLD

- IKKE la vinylplater bli liggende på platespilleren etter bruk. Plasser platespilleren tilbake i originaleken for lagring.
- Sett pickuparmen tilbake på støtten etter bruk og sett på transportlåsen.
- Sett den hvite beskyttelseheten tilbake på plass rundt stiften. Lukk alltid dekselet for å hindre støvskader.
- Plugg ut strømkabelen og andre kabler etter bruk.
- NB, stiften kan lett skades og **omfattes IKKE av garantien**. Du kan bestille nye stifter ved å kontakte kundetjenesten (kontaktinformasjonen står på produktbrosjyrens bakside).

WEEE FORKLARING

 Denne merkingen indikerer at innen EU skal dette produktet ikke kastes sammen med annet husholdningssøppel. For å forebygge mulig skade på miljøet eller menneskelig helse forårsaket av ukontrollert avfallstømming, skal produktet gjenvinnes ansvarlig for å støtte holdbar gjenbruk av materialressurser.

UNNGÅ HØRSELSSKADE

 For å hindre mulig hørselsskade, må du ikke lytte ved høye volumnivåer i lengre perioder.

LUE KAIKKI OHJEET ENNEN KÄYTTÖÄ. SÄILYÄ NÄMÄ OHJEET TULEVAA TARVETTA VARTEN.

TÄRKEITÄ VAROTOIMENPITEITÄ :

PERUSVAROTOIMENPITEITÄ TÄYTYY AINA NOUDATTAA SÄHKÖLAITTEITA KÄYTETTÄESSÄ, ERITYISESTI LASTEN LÄSNÄOLLESSA, MUKAAN LUKIEN SEURAAVAT:

- Irrota pistoke AINA pistorasiasta välittömästi käytön jälkeen ja ennen puhdistamista. Kytke pois päältä kääntämällä kaikki säätimet 'POIS PÄÄLTÄ' –asentoon ja irrota sitten pistoke.
- ÄLÄ KOSKAAN jätä laitetta valvomatta, kun pistoke on seinässä. Irrota pistoke virtalähteestä, kun se ei ole käytössä ja ennen kuin liität siihen osia tai lisävarusteita tai otat niitä pois.
- Virtajohto ON IROTETTAVA pistorasiasta, muuten laitteessa on edelleen virtaa.
- Tätä laitetta voivat käyttää yli 8-vuotiaat lapset ja henkilöt, joilla on rajoittuneet fyysiset, sensoriset tai henkiset kyvyt tai kokemuksen ja tiedon puutetta, jos heitä on valvottu, heille on annettu opastusta laitteen turvallisessa käytössä, ja he ymmärtävät laitteen käyttöön liittyvät vaaratilanteet. Lapsia on valvottava, jotta he eivät leiki laitteen kanssa
- ÄLÄ KOSKETA laitetta, joka on pudonnut veteen tai muuhun nesteeseen. Sammuta virta ja irrota pistoke välittömästi. Pidä kuivana – ÄLÄ käytä märissä tai kosteissa olosuhteissa.
- ÄLÄ KOSKAAN laita tappeja tai metallisia liittimiä laitteeseen.
- Tätä laitetta saa käyttää vain tässä lehtisessä kuvattuun käyttötarkoitukseen. ÄLÄ käytä lisälaitteita, jotka eivät ole HoMedicsin suosittelemia.
- Laitetta EI saa KOSKAAN käyttää, jos virtajohto tai pistoke on vaurioitunut tai ei toimi kunnolla tai on pudonnut tai vaurioitunut tai pudonnut veteen. Palauta se HoMedicsin

huoltokeskukseen tarkastusta ja korjausta varten.

- Pidä johto pois kuumilta pinnoilta.
- Liiallinen käyttö voi johtaa laitteen liialliseen kuumenemiseen ja käyttöiän lyhenemiseen. Jos näin tapahtuu, lopeta käyttö ja anna laitteen jäähtyä ennen käyttöä.
- ÄLÄ KOSKAAN pudota tai aseta mitään esinettä laitteen aukkoihin.
- ÄLÄ käytä paikoissa, missä käytetään aerosolituotteita (suihkeita) tai annetaan hapetta.
- ÄLÄ käytä peiton tai tyynyn alla. Ylikuumentuminen on mahdollista ja voi aiheuttaa tulipalon, tappavan sähköiskun tai henkilövahinkoja.
- ÄLÄ KANNA tätä laitetta johdosta tai käytä johtoa kahvana.
- ÄLÄ käytä ulkona.
- ÄLÄ riko.
- Tämä laite toimii 230 V vaihtovirralla.
- ÄLÄ yritä korjata laitetta. Laite ei sisällä käyttäjän huollettavia osia. Lähetä laite huoltoon varten HoMedicsin huoltokeskukseen. Kaikki tämän laitteen huollot saa tehdä vain valtuutetut HoMedicsin huoltohenkilöt.
- ÄLÄ SEISO laitteen päällä. Laitetta tulee käyttää ainoastaan lattialla tai sängyn tms. päällä.
- Älä koskaan tuki laitteen ilma-aukkoja tai aseta laitetta pehmeälle alustalle, kuten sängylle tai sohvalle. Pidä ilma-aukot puhtaana nukasta, hiuksista jne.
- Älä sijoita tai varastoi laitetta paikkaan, josta se voi pudota tai se voidaan vetää kylpyammeeseen tai altaaseen. Laitetta ei saa upottaa tai pudottaa veteen tai muihin nesteisiin.
- Edellä mainitun laiminlyöminen saattaa johtaa tulipaloon tai henkilövahinkoihin.

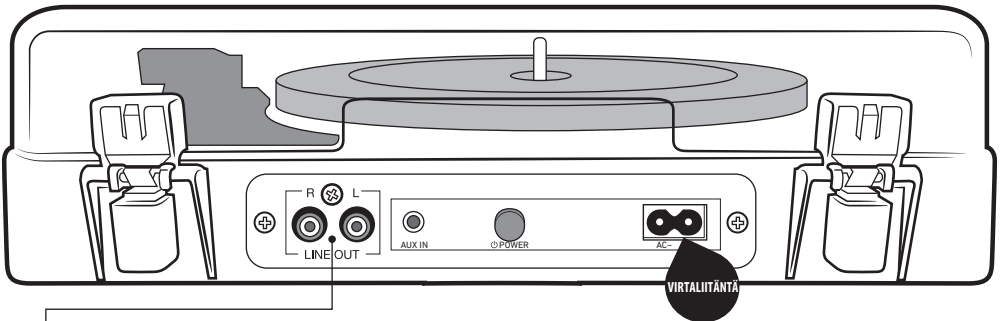
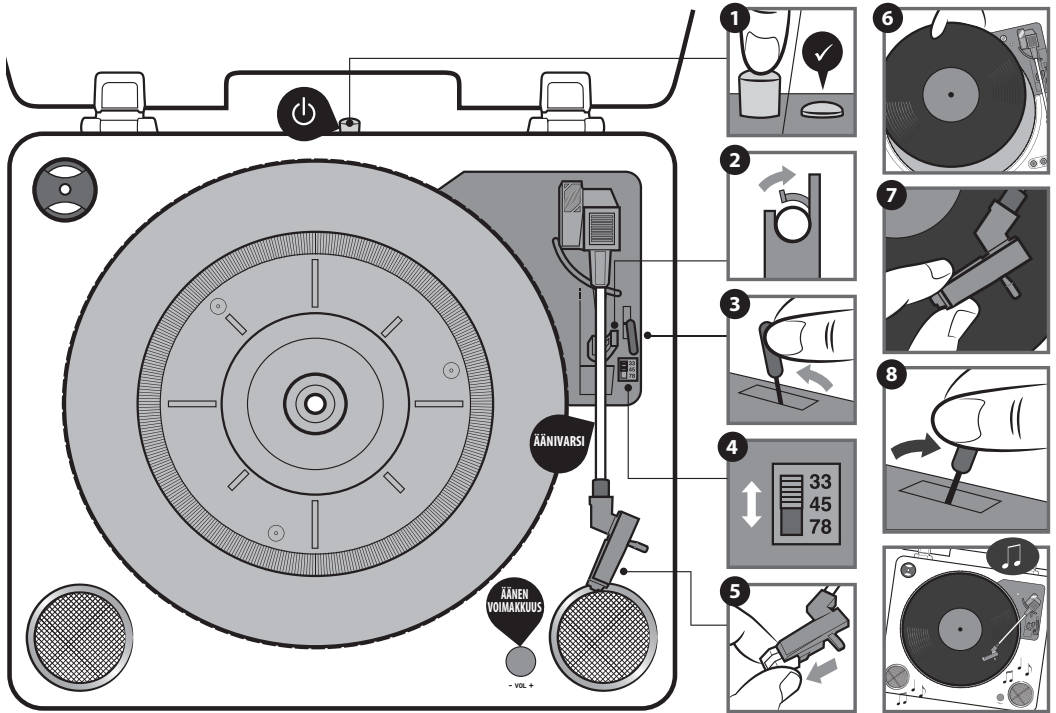

RCA - AUX-kaapeli (saatavana erikseen)



RCA - RCA-kaapeli (saatavana erikseen)

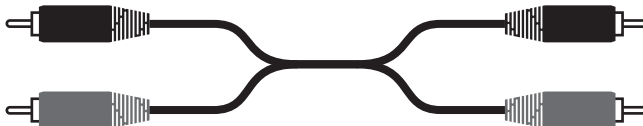

PAKKAUKSEN SISÄLTÖ

Levysoitin, virtajohto

LEVYSOITTIMEN KÄYTTÖOHJE

Liitä mukana tuleva virtajohto levysoittimen takana olevaan virtaliitäntään ja yhdistä johdon pistoke pistorasiaan.

Varmista, että virta on päällä painamalla virtapainiketta ①.

Avaa äänivarren lukitus ②.

Nosta äänivarsi nostovivun avulla ③.

Valitse nopeus: 33, 45 tai 78 kierrosta minuutissa ④.

Irrota valkoinen muovinen neulansuojus ⑤. Säilytä suojus huolellisesti, sillä se pannaan paikalleen, kun levyjen kuuntelu on lopetettu.

Aseta levy levylautaselle ⑥.

Siirrä äänivarsi kohtaan, josta haluat aloittaa levyn kuuntelun ⑦. Levy alkaa pyöriä kun äänivarsi siirretään sen päälle.

Laske äänivarsi painamalla nosto-/laskuvipua eteenpäin, jolloin levy alkaa soida ⑧.

Kun olet lopettanut kuuntelun, nosta äänivarsi nostovivun avulla ③ ja palauta se pidikkeeseensä. Levy lakkaa pyörimästä. Sulje virta levysoittimen virtapainikkeesta.

LIITTÄMINEN KAIUTTIMIIN TAI MUIHIN LAITTEISIIN

Laitteen liittäminen RCA-liitäntään

Levysoitin liitetään muiden laitteiden RCA-liitäntään RCA - RCA -kaapelilla (saatavana erikseen). Liitä kaapelin RCA-liittimet levysoittimen L- ja R-liittämiin ja yhdistä laitteen vastaaviin L- ja R-liittämiin.

Liittäminen laitteeseen, jossa on AUX-liitäntä

Levysoitin liitetään laitteen AUX-liitäntään RCA - AUX -kaapelilla (saatavana erikseen). Liitä kaapelin RCA-liittimet levysoittimen L- ja R-liittämiin ja yhdistä laitteen AUX-liitäntään.

45 KIERROSLUVUN SINGLEKEKESKIÖN KÄYTTÖOHJE

Singlekeskiön avulla voit kuunnella 45 kierrosluvun single-levyjä.

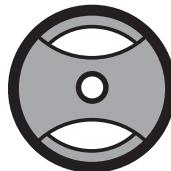

1. Aseta 45 kierrosluvun singlekeskiö levytappiin
2. Aseta 45 kierrosluvun levy varovasti levysoittimeen
3. Noudata levysoittimen käyttöohjeita levyn soittamiseksi.

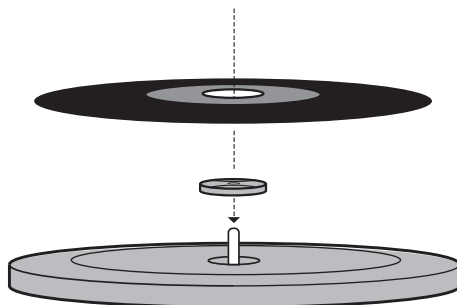

KUNNOSSAPITO

- ÄLÄ JÄTÄ levyjä levylautaselle lopetettuasi kuuntelun. Laita vinylilevyt takaisin alkuperäisiin koteloihinsa säilytystä varten.
- Palauta äänivarsi paikalleen ja varmista se lukituksen avulla.
- Pane valkoinen muovinen neulansuojus paikalleen. Sulje levysoittimen kansi pölyntymisen estämiseksi.
- Irrota verkkojohto ja muut kaapelit käytön jälkeen.
- Huom! Äänirasia vaurioituu helposti. **Takuu ei kata äänirasiaa.** Äänirasian vaihtamiseksi ota yhteyttä asiakaspalveluumme (lisätietoja kääntöpuolella).

WEEE-SELITYS

 Tämä merkintä osoittaa, että tuotetta ei tulisi hävittää muiden kotitalousjätteiden mukana kaikkialla EU:ssa. Virheellisesti jätehuollosta ihmisille tai ympäristölle aiheutuvien haittojen ehkäisemiseksi laite tulee kierrättää vastuullisesti materiaalien kestävän uudelleen käytön edistämiseksi.

KUUNTELE VASTUULLISESTI



Vältäaksesi mahdolliset kuulovauriot, älä kuuntele suurella äänenvoimakkuudella pitkiä aikoja.

KULLANMADAN ÖNCE TÜM TALİMATLARI OKUYUN. BU TALİMATLARI DAHA SONRA BAŞVURMAK ÜZERE SAKLAYIN.

ÖNEMLİ GÜVENLİK ÖNLEMLERİ:

ÖZELLİKLE ÇOCUKLARIN BULUNDUĞU ORTAMLARDA ELEKTRİKLİ ÜRÜNLERİ KULLANIRKEN, AŞAĞIDAKİLER DE DAHİL OLMAK ÜZERE TEMEL GÜVENLİK ÖNLEMLERİNE HER ZAMAN UYULMALIDIR:

- Aygıtı kullandıktan sonra veya temizlemeden önce HER ZAMAN elektrik prizinden çekin. Elektrik bağlantısını kesmek için tüm denetimleri 'OFF' (KAPALI) konuma getirin ve sonra fişi prizden çıkarın.
- Güç kablosu prizden ÇEKİLMELİ; aksi takdirde kabloda elektrik olacaktır.
- HİÇBİR ZAMAN aygıtı prize takılı bırakmayın. Kullanılmadığında ve parçalarını veya aksesuarlarını takıp çıkarmadan önce şebeke prizinden çıkarın.
- Gözetimlerinin sağlanmış olması ya da aletin güvenli şekilde kullanımına ilişkin talimat verilmiş ve beraberindeki tehlikeleri anlamış olmaları durumunda, bu alet, 8 yaş ve üzeri çocuklar tarafından ve kısıtlı fiziksel, duyuşsal ya da zihinsel yetilere veya bilgi ve tecrübe eksikliğine sahip kişiler tarafından kullanılabilir. Çocuklar bu aletle oynamamalıdır. Temizleme işlemi ve kullanıcı bakımı gözetim olmadığı durumlarda çocuklar tarafından yapılmamalıdır.
- Suya veya başka bir sıvının içine düşen aygıtı ALMAYA ÇALIŞMAYIN. Ana sigortayı derhal kapatın ve fişi prizden çıkarın. Kuru kalmasına dikkat edin; Islak veya nemliyen ÇALIŞTIRMAYIN.
- HİÇBİR ZAMAN aygıtı iğne veya benzeri metal cisimler sokmayın.
- Bu aygıtı kitapçıkta açıklanan amaçla kullanın. HoMedics tarafından önerilmeyen ekleri KULLANMAYIN.

- Kablosu veya fişi hasar görmüşse, düzgün çalışmıyorsa, düşmüş veya zarar görmüşse ya da suya düşürüldüyse aygıtı ASLA çalıştırmayın. İncelenmek ve onarılmak üzere HoMedics Servis Merkezine götürün.
- Kabloyu sıcak yüzeylerden uzak tutun.
- Aşırı kullanım ürünün fazla ısınmasına ve ömrünün kısılmasına neden olabilir. Böyle bir durumda, aygıtı kullanmayı durdurun ve tekrar çalıştırmadan önce soğumasını bekleyin.
- HİÇBİR ZAMAN açık yerlerinden içeri cisim sokmayın veya düşürmeyin.
- Aerosol (sprey) ürünlerin kullanıldığı veya oksijen uygulanan yerlerde KULLANMAYIN.
- Bir örtünün veya yastığın altında KULLANMAYIN. Aygıt aşırı ısınabilir ve yangına, elektrik çarpmasına veya yaralanmaya yol açabilir.
- Bu aygıtı kablosundan tutarak taşımayın veya kablosunu tutacak olarak KULLANMAYIN.
- Dış mekanda KULLANMAYIN.
- Aygıtı EZMEYİN.
- Bu ürün 230 V AC güç gerektirir.
- Aygıtı onarmaya ÇALIŞMAYIN. Aygıtın kullanıcı tarafından değiştirilebilecek/onarılabilecek bir parçası yoktur. Servis için HoMedics Servis Merkezine gönderin. Bu aygıtın tüm servis işlemleri yalnızca yetkili HoMedics servis personeli tarafından gerçekleştirilmelidir.
- Alet üzerinde ayakta DURMAYIN. Ünite sadece zemin veya yatak vb bir yüzey üzerindeyken kullanılmalı.
- Aygıtın hava deliklerini asla kapatmayın veya aygıtı yatak yada koltuk gibi yumuşak bir yüzeye koymayın. Hava deliklerinin saç veya toz gibi benzeri maddelerle kapanmasını önleyin.
- Aygıtı banyo veya küvet gibi düşebileceği veya çekilebileceği bir yere koymayın ve kullanmayın. Su veya diğer sıvıların içine koymayın veya düşürmeyin.
- Yukarıdakilere uyulmaması yangın veya yaralanma riskine yol açabilir.

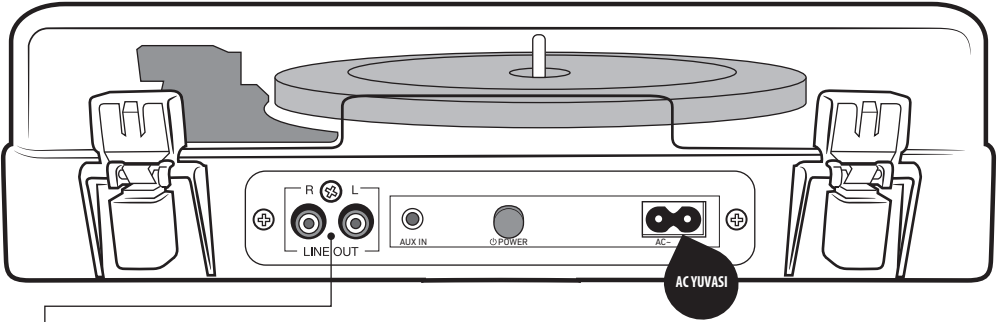
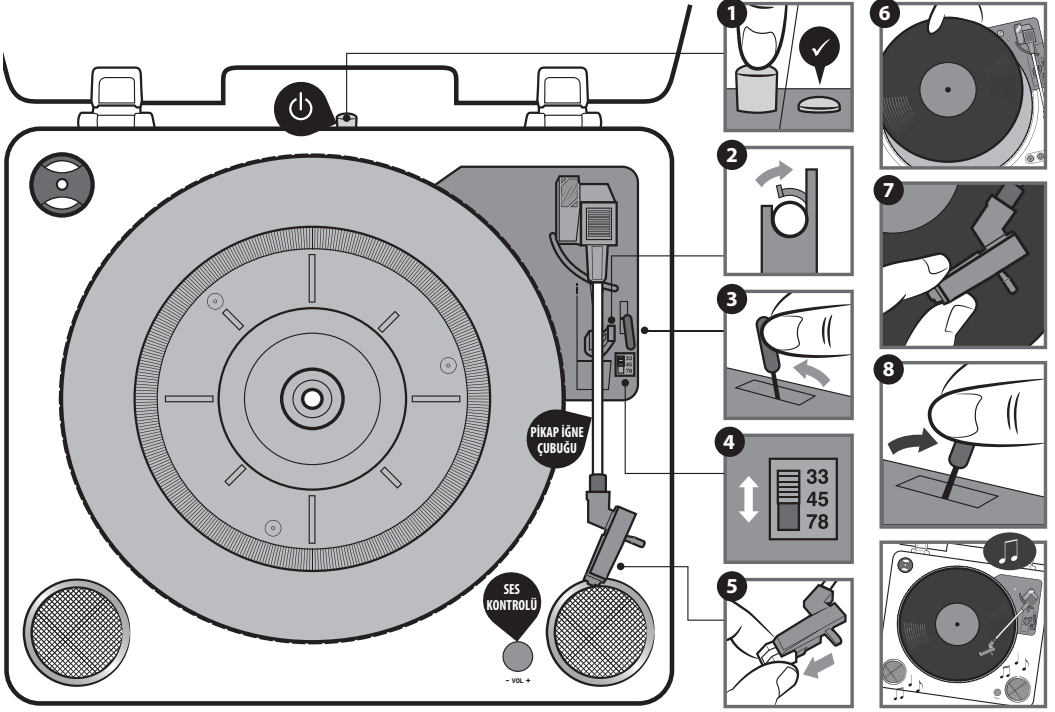

RCA - AUX kablosu (ayrıca temin edilir)

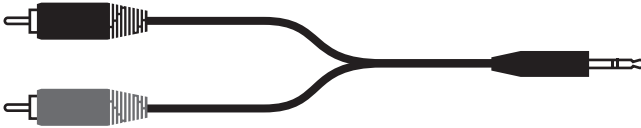

RCA - RCA kablosu (ayrıca temin edilir)

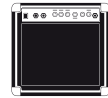
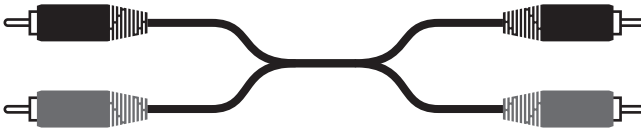

KUTUDAKİLER

Pikap, AC güç kablosu.

PİKAP KULLANIMI

Birlikte verilen güç kablosunu pikabın arkasında bulunan AC yuvasına takın ve ana elektrik şebekesine bağlayın.

Ünitenin güç düğmesine ❶ basılarak açıldığından emin olun.

Pikap iğne çubuğu kilidini ❷ çıkarın.

Pikap iğne çubuğunu ❸ kaldırmak için kaldırma kolunu kullanın.

Gereken hızı ❹ seçin - 33, 45 veya 78 devir.

Beyaz plastik iğne koruyucuyu ❺ çıkartın. Bunu güvenli bir yerde tutun; işiniz bittiğinde tekrar geri yerine takmak için ihtiyacınız olacak.

Pikaba ❻ bir plak takın.

Pikap iğne çubuğunu plak ❷ üzerinde istenilen konuma getirin.

Pikap iğne çubuğu plak üzerinde hareket ettikçe plak dönmeye başlayacak.

Pikap iğne çubuğunu plak üzerine indirmek için kaldırma kolunu öne doğru çekin; plak çalmaya ❸ başlayacaktır.

Bitirdiğinizde, kaldırma kolunu ❹ kullanarak pikap iğne çubuğunu plağın üzerinden elle kaldırın ve geri pikap iğne çubuğu tutucusuna yerleştirin. Plağın dönmesi bu noktada duracaktır. Pikabı kapatmak için güç düğmesine basın.

HOPARLÖRLERE VEYA DİĞER CİHAZLARA BAĞLAMA

RCA girişi olan bir cihaza bağlama

Pikabı RCA girişi olan cihazlara bağlamak için RCA-RCA kablosu kullanın (ayrıca temin edilir). Kablonun bir ucundaki RCA uçlarını pikabın arkasında bulunan L ve R yuvalarına ve diğer ucundaki RCA uçları cihazın arkasında bulunan L ve R yuvalarına takın.

AUX girişi olan bir cihaza bağlama

Pikabı AUX girişi olan bir cihaza bağlamak için RCA-AUX kablosu kullanın (ayrıca temin edilir). RCA uçlarını pikabın arkasında bulunan L ve R yuvalarına ve AUX ucunu cihazın arkasında bulunan AUX yuvasına takın.

45 DEVİR ADAPTÖRÜ KULLANIMI

45 devir adaptörü 45'lik plakların çalınabilmesini sağlar:

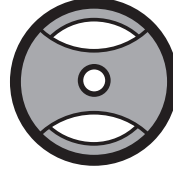

1. 45 devir adaptörünü göbek milinin üzerine yerleştirin
2. 45'lik plağı hafifçe plağın üzerine yerleştirin
3. Plağınızı çalmak için sol tarafta bulunan çalıştırma talimatlarını uygulayın.

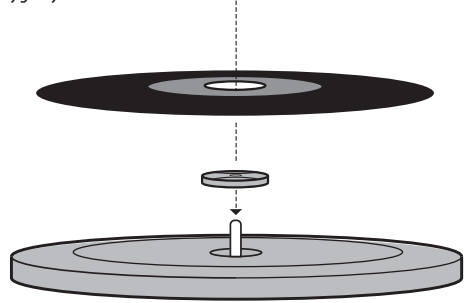

BAKIM

- Kullandıktan sonra vinil plakları pikapta BIRAKMAYIN. Vinil
- plağı orijinal ambalajına ve saklama yerine geri yerleştirin.
- Pikap iğne çubuğu orijinal yerine takın ve pikap iğne çubuğu kilidiyle sabitleyin.
- Kullandıktan sonra beyaz plastik iğne koruyucuyu geri yerine takın. Tozdan kaynaklanabilecek hasarı önlemek için pikap kapağını kapatın.
- Kullandıktan sonra güç kablosunu ve diğer kabloları fişlerinden çekin.
- Pikap iğnesi kartuşunun kolaylıkla hasar görebileceğini ve **ürün garantisine DAHİL OLMADIĞINI** lütfen unutmayın. Yedek pikap iğnesi kartuşları için lütfen Müşteri Hizmetleriyle iletişime geçin (iletişim detayları bu broşürün arka kısmında).

WEEE AÇIKLAMASI

- ❗ Bu işaret, bu ürünün Avrupa Birliği içerisinde diğer ev atıklarıyla birlikte atılmaması gerektiğini belirtir. Kontrol dışı atık imhasından çevreye ve insan sağlığına gelebilecek olası zararı önlemek amacıyla, maddi kaynakların sürdürülebilir şekilde yeniden kullanımını teşvik için geri dönüşümünü sağlayın.

SORUMLU ŞEKİLDE DİNLEYİN



Olası işitme hasarını önlemek için, uzun süreli olarak yüksek sesle dinlemeyin.

ΔΙΑΒΑΣΤΕ ΟΛΕΣ ΤΙΣ ΟΔΗΓΙΕΣ ΠΡΙΝ ΤΗ ΧΡΗΣΗ.
ΦΥΛΑΞΤΕ ΑΥΤΕΣ ΤΙΣ ΟΔΗΓΙΕΣ ΓΙΑ ΜΕΛΛΟΝΤΙΚΗ
ΑΝΑΦ

ΣΗΜΑΝΤΙΚΑ ΜΕΤΡΑ ΑΣΦΑΛΕΙΑΣ :

ΟΤΑΝ ΧΡΗΣΙΜΟΠΟΙΕΙΤΕ ΗΛΕΚΤΡΙΚΕΣ ΣΥΣΚΕΥΕΣ,
ΕΙΔΙΚΑ ΟΤΑΝ ΒΡΙΣΚΟΝΤΑΙ ΚΟΝΤΑ ΠΑΙΔΙΑ, ΠΡΕΠΕΙ ΝΑ
ΑΚΟΛΟΥΘΕΙΤΕ ΒΑΣΙΚΕΣ ΠΡΟΦΥΛΑΞΕΙΣ ΑΣΦΑΛΕΙΑΣ,
ΣΥΜΠΕΡΙΛΑΜΒΑΝΟΜΕΝΩΝ ΚΑΙ ΤΩΝ ΠΑΡΑΚΑΤΩ:

- Να βγάξετε ΠΑΝΤΑ το φως από την πρίζα αμέσως μετά τη χρήση και πριν τον καθαρισμό. Για αποσυνδέσετε τη συσκευή, βάλτε όλους τους διακόπτες στη θέση 'OFF' και βγάλτε το φως από την πρίζα.
- Το καλώδιο τροφοδοσίας ΠΡΕΠΕΙ να αφαιρείται από την πρίζα, αλλιώς το καλώδιο θα έχει ακόμα ρεύμα.
- Να επιτηρείτε ΠΑΝΤΑ μια συσκευή όταν είναι συνδεδεμένη στην πρίζα. Να βγάξετε το φως από την πρίζα όταν δεν χρησιμοποιείτε τη συσκευή και πριν τοποθετήσετε ή αφαιρέσετε τμήματα ή εξαρτήματα.
- Αυτή η συσκευή μπορεί να χρησιμοποιείται από παιδιά ηλικίας 8 ετών και άνω και από άτομα με περιορισμένες σωματικές, αισθητηριακές ή διανοητικές ικανότητες ή με έλλειψη εμπειρίας και γνώσεων, εφόσον τους παρασχεθεί επίβλεψη ή οδηγίες σχετικά με την ασφαλή χρήση της συσκευής και κατανοήσουν τους σχετικούς κινδύνους. Τα μικρά παιδιά δεν πρέπει να παίζουν με τη συσκευή. Ο καθαρισμός και οι εργασίες συντήρησης δεν πρέπει να γίνονται από παιδιά χωρίς επίβλεψη.
- ΜΗΝ αγγίζετε συσκευή που έχει πέσει μέσα σε νερό ή σε άλλα υγρά. Κατεβάστε τον κεντρικό διακόπτη ηλεκτρικού και αποσυνδέστε την από την πρίζα αμέσως. Διατηρείτε την στεγνή – ΜΗΝ χειρίζεστε τη συσκευή σε υγρές συνθήκες ή σε συνθήκες μεγάλης υγρασίας.
- ΠΟΤΕ μην τοποθετείτε πείρους ή άλλα μεταλλικά συνδετικά μέσα στη συσκευή.
- Χρησιμοποιείτε αυτήν τη συσκευή για το σκοπό για τον οποίο προορίζεται, όπως περιγράφεται σε αυτό το εγχειρίδιο. ΜΗΝ χρησιμοποιείτε εξαρτήματα που δεν συνιστώνται από την HoMedics.
- ΠΟΤΕ μην χρησιμοποιείτε τη συσκευή αν έχει φθαρμένο καλώδιο ρεύματος ή φως, αν δεν λειτουργεί σωστά, αν έχει πέσει κάτω ή έχει υποστεί βλάβη ή αν έχει πέσει μέσα σε νερό. Επιστρέψτε την στο Εξουσιοδοτημένο κέντρο service της HoMedics

για έλεγχο και επισκευή.

- Δρατήστε το καλώδιο ρεύματος μακριά από θερμαινόμενες επιφάνειες.
- Η παρατεταμένη χρήση μπορεί να οδηγήσει σε υπερθέρμανση και μικρότερη διάρκεια ζωής του προϊόντος. Σε περίπτωση υπερθέρμανσης, διακόψτε τη χρήση και αφήστε τη συσκευή να κρυώσει πριν τη χρησιμοποιήσετε ξανά.
- ΠΟΤΕ μην ρίχνετε και μην εισάγετε οποιοδήποτε αντικείμενο μέσα στα ανοίγματα.
- ΜΗΝ χρησιμοποιείτε τη συσκευή σε χώρους όπου χρησιμοποιούνται προϊόντα αεροζόλ (σπρέι) ή όπου γίνεται χορήγηση οξυγόνου.
- ΜΗΝ χρησιμοποιείτε τη συσκευή κάτω από κουβέρτα ή μαξιλάρι. Μπορεί η συσκευή να υπερθερμανθεί και να προκληθεί πυρκαγιά, ηλεκτροπληξία ή τραυματισμός.
- ΜΗΝ μετακινείτε τη συσκευή από το καλώδιο ρεύματος και μην χρησιμοποιείτε το καλώδιο ρεύματος ως χειρολαβή.
- ΜΗΝ χρησιμοποιείτε τη συσκευή σε εξωτερικούς χώρους.
- ΜΗΝ την τσακίζετε.
- Αυτό το προϊόν απαιτεί τάση ρεύματος 230V AC.
- ΜΗΝ επιχειρήσετε να επισκευάσετε τη συσκευή. Δεν υπάρχουν μέρη επισκευάσιμα από το χρήστη. Για την επισκευή, στείλτε τη συσκευή σε ένα Εξουσιοδοτημένο Κέντρο Service της HoMedics. Το service αυτής της συσκευής πρέπει να διεξάγεται μόνο από Εξουσιοδοτημένο Τεχνικό της HoMedics.
- ΜΗΝ στέκεστε όρθιοι επάνω στη συσκευή. Η συσκευή πρέπει να χρησιμοποιείται μόνο ενώ βρίσκεται ξεδιπλωμένη στο πάτωμα, στο κρεβάτι κ.λπ.
- Ποτέ μην μπλοκάρετε τα ανοίγματα αέρα της συσκευής και μην την τοποθετείτε σε μαλακή επιφάνεια, όπως επάνω σε κρεβάτι ή καναπέ. Διατηρείτε τα ανοίγματα αέρα ελεύθερα από χνούδι, τρίχες κ.λπ.
- Μην τοποθετείτε και μην αποθηκεύετε τη συσκευή σε σημείο από το οποίο μπορεί να πέσει ή να τραβηχτεί μέσα σε μανιέρα ή σε νιπτήρα. Μην τοποθετείτε τη συσκευή και μην την αφήνετε να πέσει μέσα σε νερό ή σε οποιοδήποτε άλλο υγρό.
- Εάν δεν ακολουθήσετε τις παραπάνω οδηγίες, υπάρχει κίνδυνος πυρκαγιάς ή τραυματισμού.

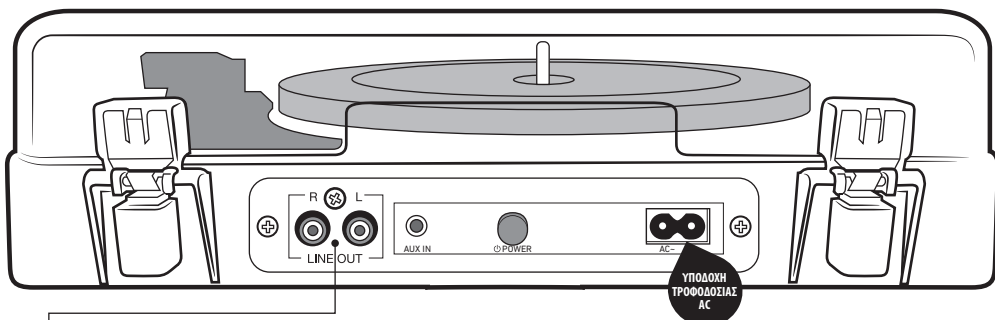
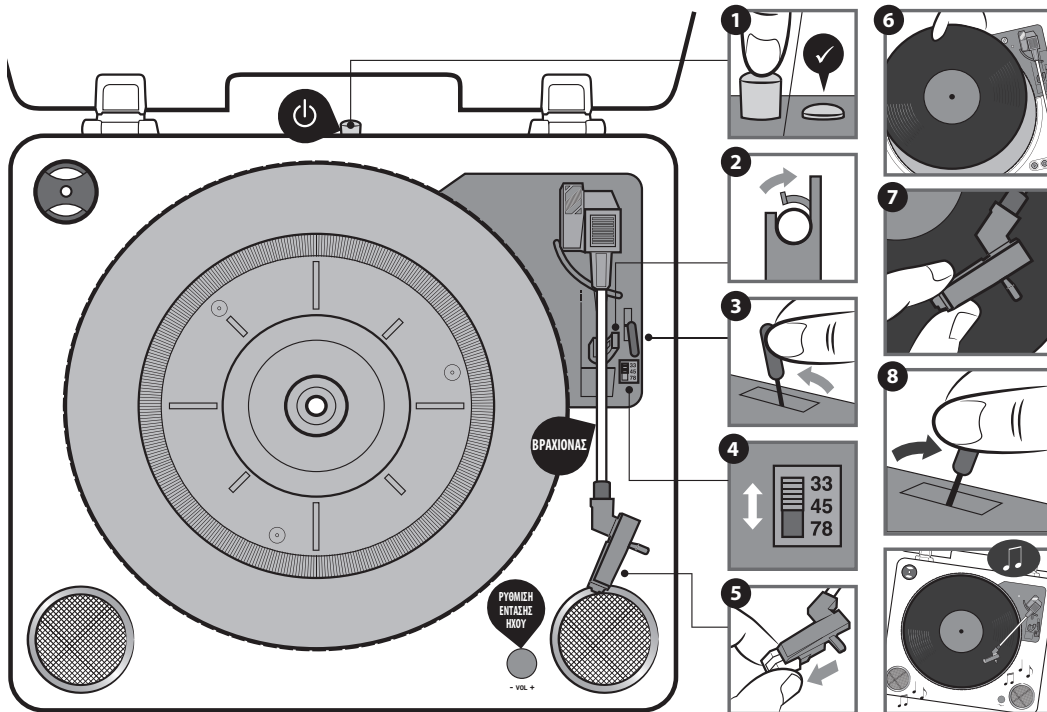

Καλώδιο RCA σε AUX (διατίθεται χωριστά)



Καλώδιο RCA σε RCA (διατίθεται χωριστά)

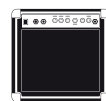
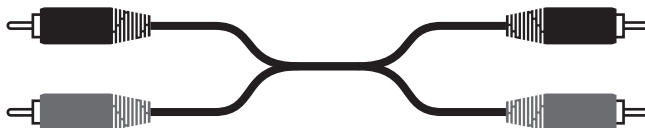

ΤΙ ΠΕΡΙΧΕΙ Η ΣΥΣΚΕΥΑΣΙΑ

Πικάπ, καλώδιο τροφοδοσίας AC.

ΧΡΗΣΗ ΤΟΥ ΠΙΚΑΠ

Συνδέστε το παρεχόμενο καλώδιο τροφοδοσίας στην υποδοχή τροφοδοσίας AC στο πίσω μέρος του πικάπ και συνδέστε το στην πρίζα.

Ανάψτε τη συσκευή, πατώντας το κουμπί τροφοδοσίας μία φορά ❶.

Αφαιρέστε την ασφάλεια του βραχιόνια ❷.

Ωθήστε τη λαβή ανύψωσης, για να ανασηκωθεί ο βραχιόνιας ❸.

Αν χρειάζεται, επιλέξτε την ταχύτητα - 33, 45 ή 78 στροφές ❹.

Αφαιρέστε το λευκό πλαστικό προστατευτικό της βελόνας

❺. Φυλάξτε το σε ασφαλές σημείο, θα χρειαστεί να το επανατοποθετήσετε όταν τελειώσετε.

Τοποθετήστε έναν δίσκο στο πλατό ❻.

Μετακινήστε τον βραχιόνια στο σημείο του δίσκου που επιθυμείτε

❼. Ο δίσκος θα αρχίσει να περιστρέφεται, όταν ο βραχιόνιας βρεθεί από επάνω του.

Τραβήξτε τη λαβή ανύψωσης προς τα εμπρός, για να χαμηλώσει ο βραχιόνιας και να αρχίσει να παίζει ο δίσκος ❽.

Όταν τελειώσετε, απομακρύνετε τον βραχιόνια από τον δίσκο με το χέρι, αφού τον ανασηκώσετε με τη λαβή ανύψωσης ❾, και επιστρέψτε τον στη βάση του. Έτσι ο δίσκος θα σταματήσει να περιστρέφεται. Πατήστε το κουμπί τροφοδοσίας για να σβήσετε το πικάπ.

ΣΥΝΔΕΣΗ ΜΕ ΗΧΕΙΑ Ή ΆΛΛΕΣ ΣΥΣΚΕΥΕΣ

Σύνδεση με συσκευή με είσοδο RCA

Για να συνδέσετε το πικάπ με συσκευή που διαθέτει είσοδο RCA, χρησιμοποιήστε ένα καλώδιο RCA σε RCA (διατίθεται χωριστά). Συνδέστε τα βύσματα RCA στο ένα άκρο του καλωδίου στις υποδοχές L και R στην πίσω όψη του πικάπ και τα βύσματα στο άλλο άκρο στις αντίστοιχες υποδοχές στην πίσω όψη της άλλης συσκευής.

Σύνδεση με συσκευή με είσοδο AUX

Για να συνδέσετε το πικάπ με συσκευή που διαθέτει είσοδο AUX, χρησιμοποιήστε ένα καλώδιο RCA σε AUX (διατίθεται χωριστά). Συνδέστε τα βύσματα RCA στις υποδοχές L και R στην πίσω όψη του πικάπ και το βύσμα AUX στην υποδοχή AUX στην πίσω όψη της άλλης συσκευής.

ΧΡΗΣΗ ΤΟΥ ΠΡΟΣΑΡΜΟΓΕΑ 45 ΣΤΡΟΦΩΝ

Ο προσαρμογέας 45 στροφών σας επιτρέπει να ακούτε δίσκους των 45 στροφών:

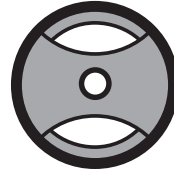

1. Τοποθετήστε τον προσαρμογέα 45 στροφών επάνω από τον άξονα
2. Τοποθετήστε προσεκτικά τον δίσκο 45 στροφών στο πλατό
3. Ακολουθήστε τις υπόλοιπες οδηγίες χειρισμού για να ακούσετε τον δίσκο σας.

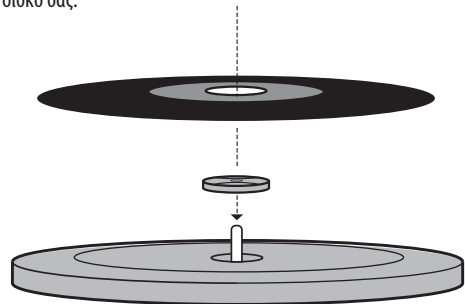

ΣΥΝΤΗΡΗΣΗ

- ΜΗΝ αφήνετε δίσκους βινυλίου στο πλατό του πικάπ μετά τη χρήση. Επανατοποθετείτε
- τους δίσκους βινυλίου στην αρχική τους συσκευασία και φυλάτε τους.
- Επαναφέρετε τον βραχιόνια στην αρχική του θέση μετά τη χρήση και στερεώστε τον με την ασφάλεια βραχιόνια.
- Επανατοποθετήστε το λευκό πλαστικό προστατευτικό της βελόνας μετά τη χρήση. Κλείνετε το καπάκι του πικάπ για να αποφύγετε τη ζημιά από σκόνη.
- Αποσυνδέετε το καλώδιο τροφοδοσίας και τα άλλα καλώδια μετά τη χρήση.
- Να έχετε υπόψη σας ότι το συγκρότημα βελόνας καταστρέφεται εύκολα και **ΔΕΝ καλύπτεται από την εγγύηση του προϊόντος**. Για ανταλλακτικά συγκροτήματα βελόνας, επικοινωνήστε με το τμήμα εξυπηρέτησης πελατών (θα βρείτε στοιχεία επικοινωνίας στο τέλος αυτού του φυλλαδίου).

ΕΠΕΞΗΓΗΣΗ ΑΗΘΕ

✘ Αυτή η σήμανση επισημαίνει ότι αυτό το προϊόν δεν πρέπει να απορρίπτεται με άλλα οικιακά απόβλητα σε όλη την ΕΕ. Για να μην προκληθεί ζημιά στο περιβάλλον ή στην υγεία λόγω μη ελεγχόμενης απόρριψης αποβλήτων, ανακυκλώστε το υπεύθυνα, προάγοντας τη βιώσιμη επαναχρησιμοποίηση των υλικών πόρων.

ΑΚΟΥΤΕ ΥΠΕΥΘΥΝΑ



Για να μην προκληθεί πιθανή βλάβη στην ακοή, μην ακούτε για παρατεταμένα χρονικά διαστήματα με υψηλά επίπεδα έντασης του ήχου.

ПРОЧИТАЙТЕ ВСЕ ИНСТРУКЦИИ ПЕРЕД ИСПОЛЬЗОВАНИЕМ. СОХРАНИТЕ ЭТИ ИНСТРУКЦИИ ДЛЯ ДАЛЬНЕЙШЕГО ИСПОЛЬЗОВАНИЯ.

ВАЖНЫЕ МЕРЫ БЕЗОПАСНОСТИ :

ПРИ ИСПОЛЬЗОВАНИИ ЭЛЕКТРИЧЕСКИХ ИЗДЕЛИЙ, ОСОБЕННО В ПРИСУТСТВИИ ДЕТЕЙ, ВСЕГДА ДОЛЖНЫ СОБЛЮДАТЬСЯ ОСНОВНЫЕ МЕРЫ БЕЗОПАСНОСТИ, ВКЛЮЧАЯ СЛЕДУЮЩИЕ:

- ВСЕГДА отсоединяйте электрический прибор от (из) розетки сразу после использования и перед очисткой. Для того, чтобы отсоединить прибор, установите все элементы управления в положение 'OFF' (ВЫКЛЮЧЕНО), а затем выньте штепсель из розетки.
- Кабель питания НЕОБХОДИМО отсоединить от розетки: в противном случае кабель остается под напряжением.
- Никогда не оставляйте электрический прибор без внимания, когда он включен. Отключите (Отсоедините) его от розетки электрической сети, когда он не используется и перед тем, как подсоединить или снять компоненты или насадки.
- Данный прибор может использоваться детьми возрастом от 8 лет; лицами с физическими и умственными ограничениями; лицами с ограничениями, связанными с органами чувств, а также лицами, не имеющими опыта и знаний относительно использования такого прибора, под присмотром опытных лиц, или после получения инструкций относительно безопасного использования, а также относительно возможного риска. Не позволяйте детям играть с прибором. Не позволяйте детям осуществлять очистку и обслуживание прибора без присмотра взрослых.
- НЕ доставайте прибор, если он упал в воду или другие жидкости. Отключите сеть электроснабжения и немедленно отсоедините прибор от (из) розетки. Держите прибор в сухом состоянии – НЕ пользуйтесь им в сырых или влажных условиях.
- НИКОГДА не вставляйте в прибор болты или другие крепежные детали.
- Используйте этот прибор только по его назначению, как описано в этом буклете. НЕ используйте насадки, не рекомендованные компанией Хомедикс (HoMedics).
- НИКОГДА не пользуйтесь прибором, если его провод или штепсель повреждены, если он не

работает должным образом, если его уронили или повредили или если он был погружен в воду. Возвратите прибор в центр обслуживания компании Хомедикс для проверки и ремонта.

- Держите провод в стороне от нагретых поверхностей.
- Чрезмерное (Длительное) использование может привести к чрезмерному нагреванию прибора и сократить срок его службы. Если это случится, прекратите пользоваться прибором и дайте ему остыть перед тем, как использовать его снова.
- НИКОГДА не роняйте или не вставляйте посторонние предметы в какие-либо отверстия на приборе.
- НЕ пользуйтесь прибором там, где был (была) использован (использована) аэрозоль (распыленная жидкость) или там, где был применен кислород.
- НЕ пользуйтесь прибором под одеялом или подушкой. Прибор может перегреться и вызвать пожар, поражение электрическим током или ранение.
- НЕ носите прибор за провод и не используйте провод в качестве ручки.
- НЕ используйте прибор на открытом воздухе.
- НЕ раздавливайте прибор.
- Этому прибору требуется источник переменного тока напряжением 230 В.
- НЕ пытайтесь (самостоятельно) ремонтировать прибор. В приборе нет никаких деталей, которые требуют обслуживания потребителем. Для обслуживания отошлите прибор в центр обслуживания компании Хомедикс. Всё обслуживание этого электрического прибора должно производиться только специалистами, авторизованными компанией Хомедикс.
- НЕ вставайте на прибор. При использовании прибора его следует положить на пол, на кровать и т. п.
- Не закрывайте вентиляционные отверстия прибора и не помещайте его на мягкую поверхность, такую как кровать или диван. Следите, чтобы вентиляционные отверстия не засорялись волокнами, волосами и т. п.
- Не кладите прибор туда, откуда он может упасть или соскользнуть в ванну или раковину. Берегите прибор от контакта с водой и другими жидкостями.
- Несоблюдение вышеперечисленного может привести к риску пожара или ранения.

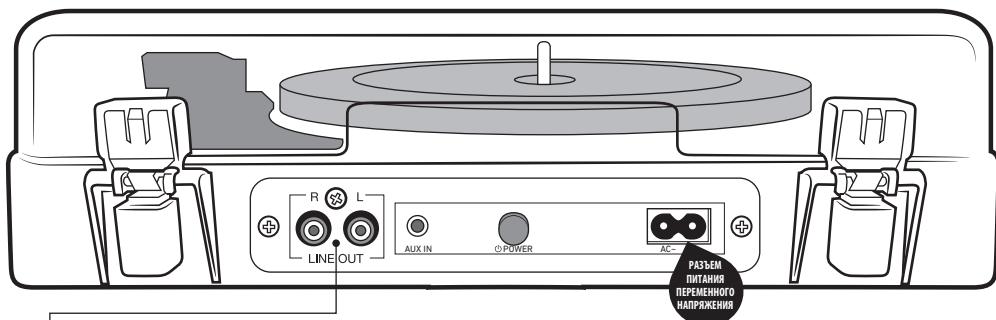
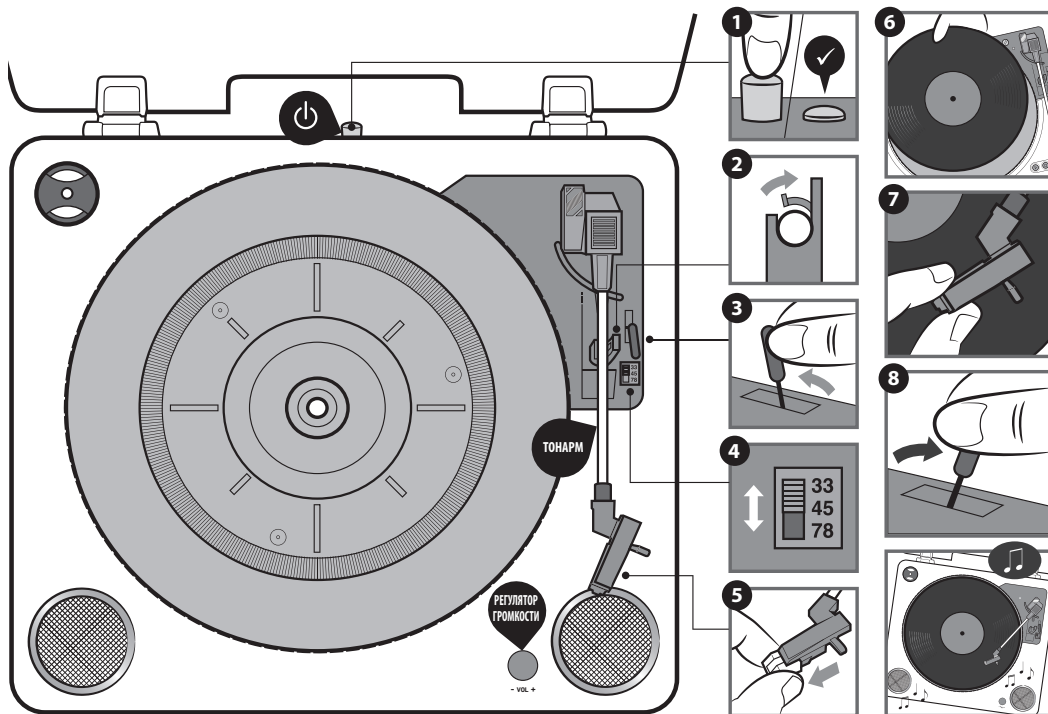

Кабель **RCA-AUX** (продается отдельно)



Кабель **RCA-RCA** (продается отдельно)

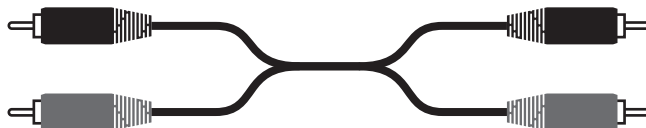

ЧТО ВХОДИТ В КОМПЛЕКТ

Проигрыватель, провод питания переменного напряжения.

ЭКСПЛУАТАЦИЯ ПРОИГРЫВАТЕЛЯ

Вставьте входящий в комплект провод питания в разъем переменного напряжения на задней панели проигрывателя и подключите его к сети.

Чтобы включить прибор, нажмите один раз кнопку выключателя питания **1**.

Откройте защелку тонарма **2**.

Поднимите тонарм при помощи подъемного рычага **3**.

Выберите нужную скорость — 33, 45 или 78 об./мин **4**.

Снимите с иглы защитную крышку из белой пластмассы **5**. Уберите ее в безопасное место: ее нужно будет установить на место по окончании прослушивания.

Поставьте пластинку на проигрыватель **6**.

Переместите тонарм к нужной дорожке пластинки **7**. При поперечном движении тонарма пластинка начнет вращаться.

Потяните подъемный рычаг вперед, чтобы опустить тонарм и начать проигрывание пластинки **8**.

По окончании прослушивания поднимите тонарм с пластинки при помощи подъемного рычага **3** и верните его на подставку. Вращение пластинки при этом прекратится. Выключите устройство нажатием на кнопку выключателя питания.

ПОДСОЕДИНЕНИЕ К КОЛОНКАМ ИЛИ ДРУГОЙ АППАРАТУРЕ

Подсоединение к аппаратуре со входом RCA

Для подсоединения проигрывателя к аппаратуре со входом RCA используйте кабель RCA—RCA (продается отдельно). Вставьте штекеры RCA на одном конце кабеля в гнезда L и R на задней панели проигрывателя, а штекеры на другом конце кабеля — в соответствующие гнезда L и R на задней панели аппаратуры.

Подсоединение к аппаратуре со входом AUX

Для подсоединения проигрывателя к аппаратуре со входом AUX используйте кабель RCA—AUX (продается отдельно). Вставьте штекеры RCA на одном конце кабеля в гнезда L и R на задней панели проигрывателя, а разъем AUX — в гнездо AUX на задней панели аппаратуры.

ИСПОЛЬЗОВАНИЕ ПЕРЕХОДНИКА НА 45 ОБ./МИН.

Переходник на 45 об./мин. позволяет проигрывать пластинки стандарта 45 об./мин.:

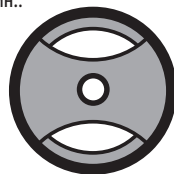

1. Установите адаптер на 45 об./мин. на вал проигрывателя
2. Осторожно поместите пластинку стандарта 45 об./мин. на проигрыватель
3. Для проигрывания пластинки следуйте инструкции по эксплуатации проигрывателя.

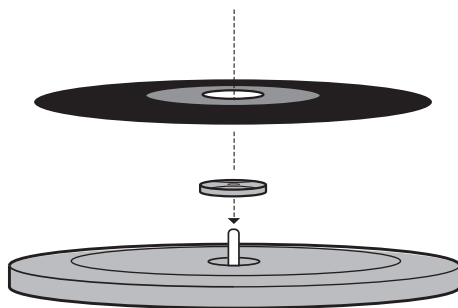

ОБСЛУЖИВАНИЕ

- НЕ оставляйте пластинку на проигрывателе после использования. Верните пластинку в ее упаковку и уберите.
- После использования проигрывателя верните тонарм в исходное положение и зафиксируйте его защелкой тонарма.
- После использования проигрывателя установите на место защитную крышку иглы из белой пластмассы. Во избежание попадания в проигрыватель пыли закройте крышку проигрывателя.
- После использования проигрывателя отсоедините кабель питания и другие кабели.
- Внимание! Каретка иглы легко повреждается и **НЕ покрывается гарантией на изделие**. Для приобретения сменных кареток обращайтесь в Отдел обслуживания клиентов (контактная информация приведена в конце этой брошюры).

WEEE EXPLANATION

 Этот символ указывает на то, что на территории ЕС данный прибор нельзя утилизировать вместе с бытовыми отходами. Для предотвращения возможного вреда окружающей среде или здоровью людей в результате неконтролируемой утилизации отходов утилизируйте прибор должным образом, чтобы обеспечить устойчивое повторное использование материальных ресурсов.

ПРОСЛУШИВАНИЕ ДОЛЖНО БЫТЬ ОТВЕТСТВЕННЫМ



Во избежание повреждений слуха следует избегать слишком высокого уровня громкости на протяжении длительного периода времени.

PRZED UŻYCIEM NALEŻY PRZECZYTAĆ CAŁĄ INSTRUKCJĘ. INSTRUKCJĘ NALEŻY ZACHOWAĆ NA PRZYSZŁOŚĆ.

ZALECENIA DOTYCZĄCE BEZPIECZEŃSTWA :

PODCZAS KORZYSTANIA Z URZĄDZEŃ ELEKTRYCZNYCH, SZCZEGÓLNIIE W OBECNOŚCI DZIECI, NALEŻY ZAWSZE PRZESTRZEGAĆ PODSTAWOWYCH PRZEPISÓW BEZPIECZEŃSTWA - W TYM NASTĘPUJĄCYCH :

- **ZAWSZE** należy wyjmować wtyczkę z gniazdka niezwłocznie po użyciu i przed czyszczeniem urządzenia. Przed odłączeniem od prądu należy ustawić wszystkie przyrządy regulacji w pozycji 'OFF' (Wył.), a następnie wyjąć wtyczkę z gniazdka.
- Przewód zasilający **MUSI** zostać wyjęty z gniazda, inaczej przewód pozostaje pod napięciem.
- **NIGDY** nie wolno pozostawiać urządzenia włączonego do sieci bez nadzoru. Urządzenie należy odłączyć od sieci, gdy nie jest wykorzystywane oraz przed montowaniem lub demontażem części bądź przystawek.
- Urządzenie to może być użytkowane przez dzieci w wieku od 8 lat oraz przez osoby o ograniczonej sprawności fizycznej, sensorycznej lub umysłowej, a także przez osoby nieposiadające doświadczenia i odpowiedniej wiedzy, o ile znajdują się one pod nadzorem osoby odpowiedzialnej za ich bezpieczeństwo lub otrzymały od niej instrukcje dotyczące bezpiecznego użytkowania urządzenia i są one świadome związanych z tym zagrożeń. Urządzenie to nie jest przeznaczone dla dzieci do zabawy. Czynności związane z czyszczeniem i konserwacją, które należą do obowiązków użytkownika, nie mogą być wykonywane przez dzieci bez nadzoru.
- Urządzenia, które wpadło do wody lub innego płynu, **NIE WOLNO** wyjmować. Należy najpierw wyłączyć zasilanie i odłączyć urządzenie od sieci. Należy utrzymywać urządzenie w stanie suchym - **NIE WOLNO** użytkować go w wilgotnych warunkach.
- **NIGDY** nie wolno wkładać do urządzenia pinezek ani innych metalowych łączników.
- Urządzenie należy wykorzystywać zgodnie z jego przeznaczeniem opisanym w instrukcji. Nie należy używać przystawek innych niż zalecane przez HoMedics.
- **NIGDY** nie należy używać urządzenia, które ma

uszkodzony przewód zasilający lub wtyczkę, jest niesprawne bądź zostało upuszczone, zepsute lub wpadło do wody. Jeśli produkt ulegnie uszkodzeniu, należy oddać go do naprawy w Centrum Serwisowym HoMedics.

- Nie wolno zbliżać przewodu zasilającego do rozgrzanych powierzchni.
- Zbyt intensywna eksploatacja może doprowadzić do przegrzania urządzenia i skrócenia jego żywotności. W takim przypadku, przed ponownym użyciem urządzenie należy wyłączyć i pozostawić do ostygnięcia.
- **NIE** upuszczać ani nie wkładać żadnych przedmiotów w otwory urządzenia.
- **NIE WOLNO** korzystać z urządzenia w miejscach, gdzie używa się aerozoli (sprayów) lub gdzie dozuje się tlen.
- **NIE WOLNO** używać urządzenia pod kołdrą ani poduszką. Może to spowodować nadmierne przegrzanie i pożar, porażenie prądem lub uraz ciała.
- **NIE WOLNO** przenosić urządzenia trzymając za przewód ani używać przewodu jako uchwytu.
- **NIE NALEŻY** używać urządzenia w warunkach zewnętrznych.
- **NIE WOLNO** przygniatać. Należy unikać ostrych kątów podczas składania.
- Produkt wymaga zasilania 230V AC.
- **NIE WOLNO** samodzielnie naprawiać urządzenia. W urządzeniu nie ma części do samodzielnej naprawy. Informacje o punktach naprawczych dostępne są w Centrum Serwisowym HoMedics. Wszelkie naprawy urządzenia muszą być przeprowadzane wyłącznie przez wykwalifikowanych pracowników HoMedics.
- **NIE WOLNO** stać na urządzeniu. Urządzenie należy używać wyłącznie na podłodze, łóżku itp.
- Nie wolno blokować otworów odpowietrzających urządzenia ani umieszczać go na miękkiej powierzchni, takiej jak łóżko lub kanapa. Otwory odpowietrzające należy czyścić z kłaczek, włosów itp.
- Nie należy umieszczać ani przechowywać urządzenia w miejscu, z którego może ono spaść lub zostać wciągnięte do wanny bądź zlewu. Nie wolno zanurzać urządzenia w wodzie ani w żadnej innej cieczy.
- Nieprzestrzeganie powyższych zaleceń może spowodować pożar lub obrażenia ciała.

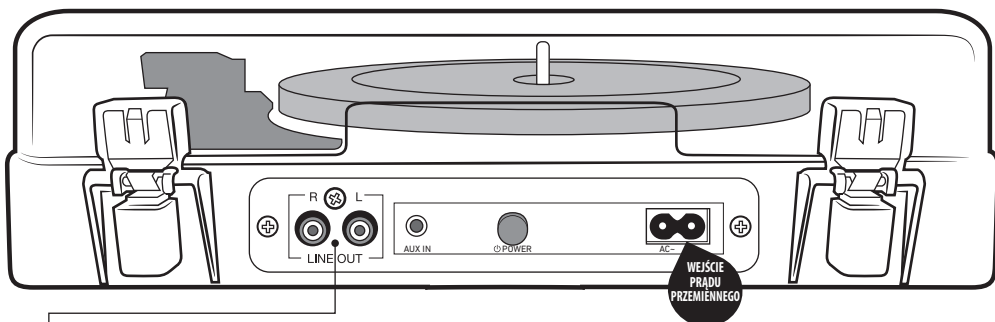
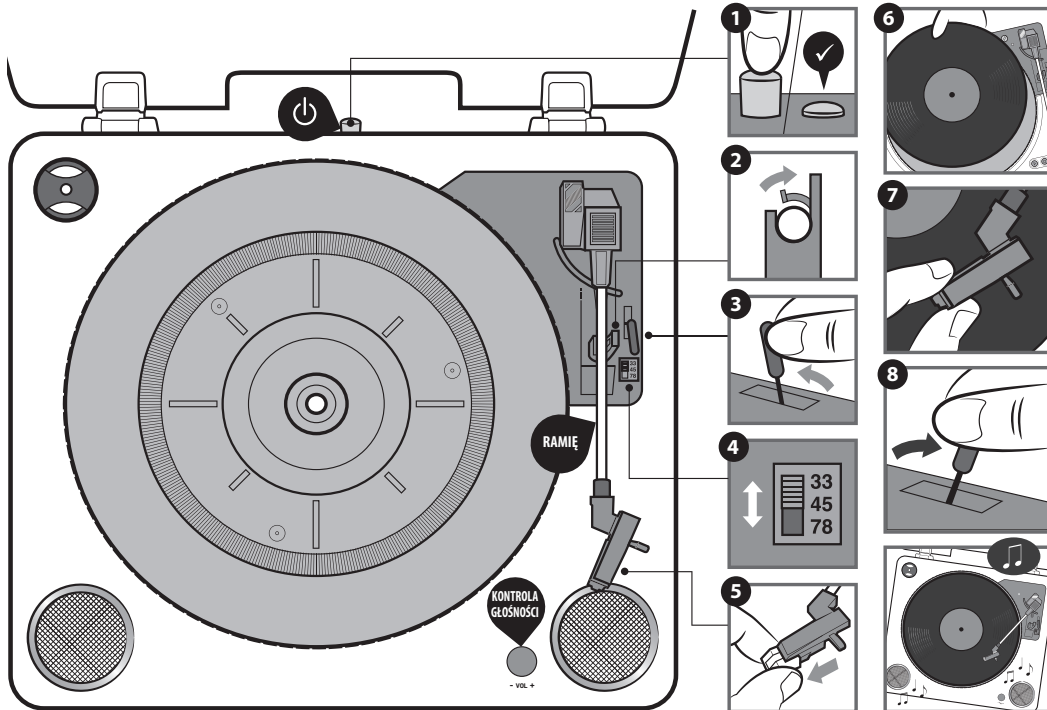

Kabel RCA do AUX (dostępny oddzielnie)



Kabel RCA do RCA (dostępny oddzielnie)

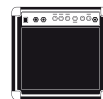

ZAWARTOŚĆ ZESTAWU

Adapter, kabel zasilający.

KORZYSTANIE Z ADAPTERA

Podłącz kabel zasilający znajdujący się w zestawie do wejścia prądu przemiennego z tyłu adaptera i do gniazda zasilania.

Włącz urządzenie, naciskając przycisk zasilania ❶.

Zdejmij blokadę ramienia ❷.

Naciśnij uchwyt podnoszący, aby unieść ramię ❸.

Wybierz prędkość - 33, 45 albo 78 RPM zgodnie z zapotrzebowaniem ❹.

Zdejmij ochroniacz igły z białego plastiku ❺. Zachowaj ochroniacz w bezpiecznym miejscu, powinien wrócić na miejsce po zakończeniu słuchania.

Umieść płytę na adapterze ❻.

Przesuń ramię na wybrane miejsce na płycie ❼. Płyta rozpocznie obracanie, kiedy ramię przesunie się po niej.

Pociągnij uchwyt podnoszący do przodu, aby opuścić ramię. Płyta rozpocznie odtwarzanie ❽.

Po zakończeniu słuchania ręcznie zdejmij ramię z płyty za pomocą uchwytu podnoszącego ❸ i przesuń je w pozycję spoczynku. W tym momencie płyta przestanie się obracać. Aby wyłączyć adapter, naciśnij przycisk zasilania.

PODŁĄCZANIE DO GŁOŚNIKÓW I INNYCH URZĄDZEŃ

Podłączanie do urządzenia z łączem RCA

Aby podłączyć adapter do urządzeń z łączem RCA, skorzystaj z kabla RCA do RCA (dostępny oddzielnie). Podłącz wtyczki RCA na końcówce kabla do gniazd L i R z tyłu adaptera, a wtyczki na drugiej końcówce do odpowiednich gniazd L i R z tyłu urządzenia.

Podłączanie do urządzenia z łączem AUX

Aby podłączyć adapter do urządzenia z łączem AUX, skorzystaj z kabla RCA do AUX (dostępny oddzielnie). Podłącz wtyczki RCA na do gniazd L i R z tyłu adaptera, a wtyczkę AUX do gniazda AUX z tyłu urządzenia.

KORZYSTANIE Z PRZYSTAWKI 45RPM

Przystawka 45 RPM umożliwia odtwarzanie płyt 45 RPM:

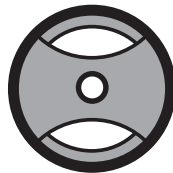

1. Umieść przystawkę 45 RPM nad wrzecionem
2. Łagodnie połóż płytę 45 RPM na adapterze
3. Wykonaj pozostałe instrukcje użytkowania, aby odtworzyć płytę.

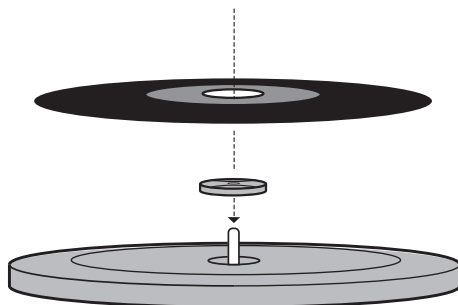

KONSERWACJA

- NIGDY NIE zostawiaj płyt winylowych na adapterze po słuchaniu. Połóż
- płytę winylową z powrotem w jej oryginalnym opakowaniu i przechowaj.
- Po użyciu odstaw ramię do pozycji początkowej i zabezpiecz je blokadą.
- Po użyciu załóż z powrotem ochroniacz igły z białego plastiku. Zamknij wieko adaptera, aby uniknąć zakurzenia i uszkodzeń.
- Po użyciu odłącz kabel zasilający i inne kable.
- Uwaga, stylus podlega łatwemu uszkodzeniu i **NIE jest objęty gwarancją produktu**. Zamienne stylusy możesz uzyskać, kontaktując się z obsługą klienta (dane kontaktowe z tyłu instrukcji.)

OBJAŚNIENIE WEEE

 Ten symbol oznacza, że na terenie Unii Europejskiej danego produktu nie wolno wyrzucać wraz z innymi odpadami komunalnymi. Aby zapobiec potencjalnemu zagrożeniu środowiska naturalnego lub zdrowia ludzi w wyniku niekontrolowanego wyrzucania odpadów, prosimy o odpowiedzialne działanie i poddawanie odpadów niebezpiecznych recyklingowi, co pozwoli na ekologiczne wykorzystywanie zasobów materiałowych.

SŁUCHAJ ODPOWIEDZIALNIE



W celu niedopuszczenia do uszkodzenia słuchu nie należy słuchać głośno muzyki przez dłuższy czas. volume levels for long periods.

PŘED POUŽITÍM SI PŘEČTĚTE VEŠKERÉ POKYNY.
NÁVOD USCHOVEJTE PRO POZDĚJŠÍ POUŽITÍ.

DŮLEŽITÁ BEZPEČNOSTNÍ OPATŘENÍ

PŘI POUŽÍVÁNÍ ELEKTRICKÝCH ZAŘÍZENÍ,
PŘEDEVŠÍM V PŘÍTOMNOSTI DĚTÍ, JE TŘEBA
VŽDY DODRŽOVAT ZÁKLADNÍ BEZPEČNOSTNÍ
OPATŘENÍ, VČETNĚ NÁSLEDUJÍCÍCH:

- Zařízení VŽDY odpojte z elektrické zásuvky ihned po použití a před čištěním. Při odpojování přepněte všechny ovládací prvky do polohy „OFF“ (vypnuto), poté vytáhněte zástrčku ze zásuvky.
- Napájecí kabel MUSÍ být odpojen od elektrické zásuvky – v opačném případě je stále pod napětím.
- Zařízení zapojené do elektrické zásuvky NIKDY nenechávejte bez dozoru. Odpojte zařízení ze zásuvky, když je nepoužíváte a předtím, než začnete nasazovat a snímat části nebo nástavce.
- Toto zařízení mohou používat děti starší 8 let a osoby se sníženými fyzickými, smyslovými nebo mentálními schopnostmi či s nedostatkem zkušeností a znalostí, ovšem pouze pokud jsou pod dohledem nebo pokud obdržely instrukce týkající se bezpečného používání zařízení a chápou možná rizika. Nedovolte dětem, aby si se zařízením hrály. Děti také nesmí bez dozoru provádět čištění a běžnou údržbu zařízení.
- NEDOTÝKEJTE SE zařízení, které spadlo do vody nebo jiné tekutiny. Vypněte zdroj napájení a zařízení ihned odpojte. Udržujte v suchu – NEPOUŽÍVEJTE ve vlhkém nebo mokřém prostředí.
- NIKDY do zařízení nezasunujte špendlíky či jiné kovové předměty.
- Zařízení používejte k zamýšlenému účelu popsanému v tomto návodu. NEPOUŽÍVEJTE nástavce, které společnost HoMedics nedoporučila.
- NIKDY nepoužívejte zařízení, které má poškozenou šňůru nebo zástrčku, pokud správně nefunguje, pokud spadlo, bylo poškozeno nebo spadlo do vody. Takový

výrobek zašlete do servisního střediska společnosti HoMedics za účelem kontroly a opravy.

- Kabel udržujte v bezpečné vzdálenosti od rozehrátých povrchů.
- Nadměrné používání může vést k přehřívání a zkrácení životnosti produktu. Pokud k tomu dojde, přestaňte zařízení používat a nechte je před dalším použitím vychladnout.
- NIKDY nevhazujte ani nevkládejte žádné předměty do otvorů.
- Zařízení NEPOUŽÍVEJTE na místech, kde jsou používány aerosoly (spreje) nebo kyslík.
- Zařízení NEPOUŽÍVEJTE pod pokrývkou ani polštářem. Případné přehřátí by mohlo způsobit požár, úraz elektrickým proudem či jiné zranění.
- NEPŘENÁŠEJTE toto zařízení držením za šňůru ani ji nepoužívejte pro uchopení.
- Zařízení NEPOUŽÍVEJTE venku.
- Zařízení NEVYSTAVUJTE nadměrným tlakům. Nepřehýbejte je příliš silně.
- Tento produkt vyžaduje napájení 230 V střídavého proudu.
- NEPOKOUŠEJTE se zařízení opravovat. Neobsahuje žádné uživatelem opravitelné části. V případě potřeby zašlete zařízení do servisního střediska společnosti HoMedics. Veškeré opravy zařízení mohou provádět pouze autorizovaní servisní pracovníci společnosti HoMedics.
- Na podložku NESTOUPEJTE. Tato podložka je určena k použití pouze na zemi nebo na posteli atd.
- Neblokujte ventilační otvory zařízení a zařízení nepokládejte na měkké povrchy, jako je postel nebo pohovka. Udržujte ventilační otvory bez chuchvalců, vlasů atd.
- Zařízení neumísťujte ani neskladujte v místech, ve kterých by mohlo spadnout nebo být staženo do vany či umyvadla. Zařízení nepokládejte ani neshazujte do vody či jiné tekutiny.
- Nedodržení výše uvedených pokynů může vést k požáru nebo zranění.

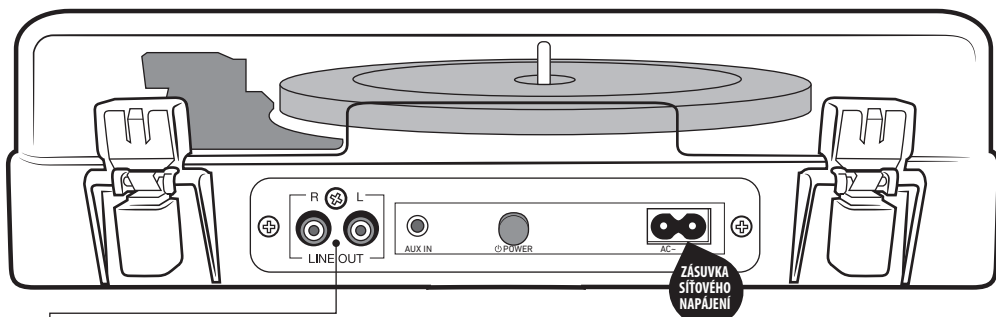
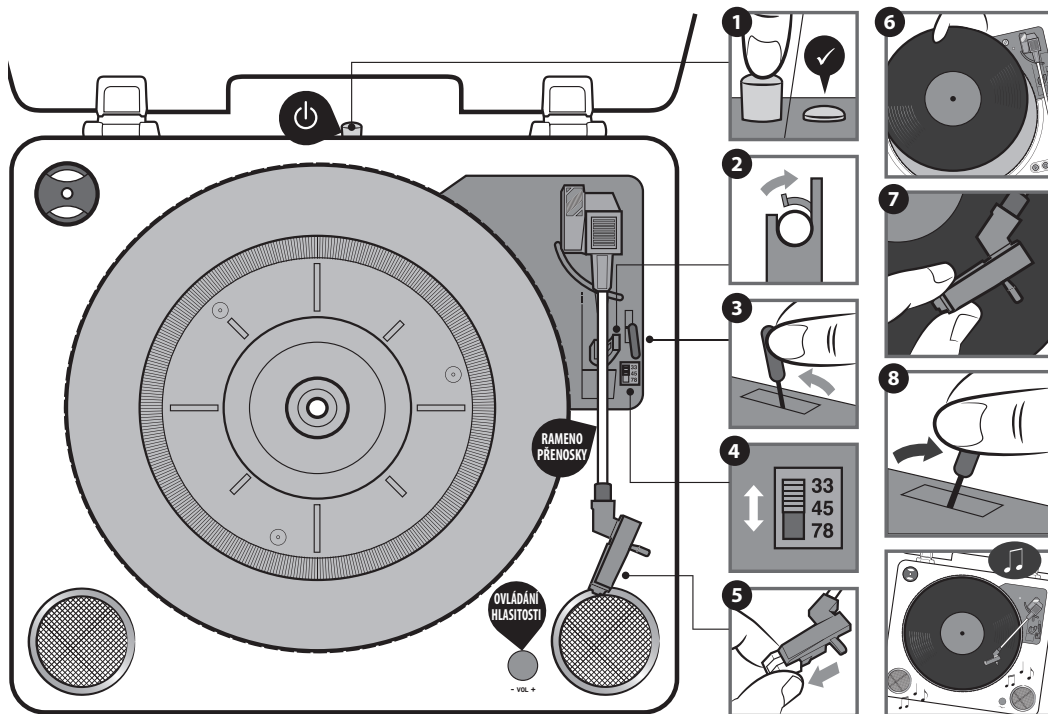

Kabel RCA na AUX (prodává se samostatně)



Kabel RCA na RCA (prodává se samostatně)

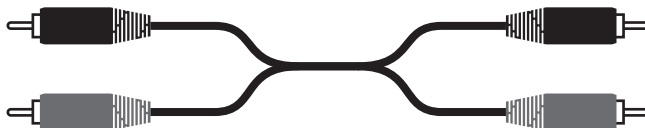

OBSAH KRABICE

Gramofon, síťový napájecí kabel.

POUŽÍVÁNÍ GRAMOFONU

Připojte dodaný síťový napájecí kabel k zásuvce síťového napájení na zadní straně gramofonu a připojte k elektrické zásuvce.

Zapněte jednotku stisknutím vypínače ❶.

Uvolněte zámek ramene přenosky ❷.

Odtážením zvedací páčky zvedněte rameno přenosky ❸.

Podle potřeby vyberte rychlost - 33, 45 nebo 78 ot./min ❹.

Sejměte bílou plastovou krytku jehly ❺. Krytku uschovejte na bezpečné místo. Po dokončení bude třeba krytku nasadit zpět.

Nasadte gramofonovou desku na otočný talíř ❻.

Přesuňte rameno přenosky na požadované místo na desce ❼.

Během pohybu přenosky se deska začne otáčet.

Přitažením zvedací páčky se rameno přenosky spustí a deska se začne přehrávat ❽.

Po dokončení ručně zvedněte rameno přenosky z desky pomocí zvedací páčky ❸ a vraťte jej do držáku. Gramofonová deska se přestane otáčet. Stisknutím vypínače vypněte gramofon.

PŘIPOJENÍ K REPRODUKTORŮM NEBO DALŠÍM ZAŘÍZENÍM

Připojení k zařízení se vstupem RCA

Chcete-li připojit gramofon k zařízení se vstupem RCA, použijte kabel RCA na RCA (prodává se samostatně). Připojte konektory RCA na jednom konci kabelu k zásuvkám L a R na zadní straně gramofonu a zásuvky na druhém konci k příslušným zásuvkám L a R na zadní straně zařízení.

Připojení k zařízení se vstupem AUX

Chcete-li připojit gramofon k zařízení se vstupem AUX, použijte kabel RCA na AUX (prodává se samostatně). Připojte konektory RCA k zásuvkám L a R na zadní straně gramofonu a konektor AUX k zásuvce AUX na zadní straně zařízení.

POUŽÍVÁNÍ ADAPTÉRU 45 OT./MIN.

Adaptér 45 ot./min. umožňuje přehrávat gramofonové desky se záznamem 45 ot./min.:

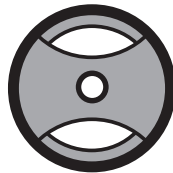

1. Nasadte adaptér 45 ot./min. na středovou osu
2. Opatrně nasadte gramofonovou desku 45 ot./min. na otočný talíř
3. Dále postupujte podle pokynů pro přehrávání gramofonových desek.

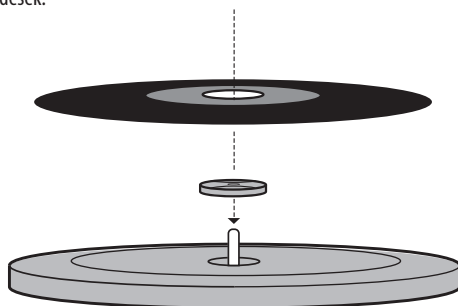

ÚDRŽBA

- Po použití **NENECHÁVEJTE** vinylové gramofonové desky na otočném talíři. Vložte
- vinylovou gramofonovou desku do původního obalu a uložte.
- Po použití vraťte rameno přenosky na původní místo a zajistěte zámkem.
- Po použití nasadte bílou plastovou krytku jehly. Zavřete víko gramofonu, aby se zabránilo poškození prachem.
- Po použití odpojte napájecí kabel a ostatní kabely.
- Poznámka: přenoska se může snadno poškodit a **NEVZTAHUJE se na ni záruka na produkt**. Informace o náhradních přenoskách vám poskytne oddělení zákaznických služeb (podrobnosti na zadní straně tohoto letáku).

VYSVĚTLENÍ K OZNAČENÍ WEEE

 Toto označení určuje, že produkt by neměl být v Evropské unii likvidován s běžným domácím odpadem. Z důvodu ochrany před možným poškozením prostředí nebo lidského zdraví v důsledku nekontrolované likvidace odpadu produkt recyklujte. Podpořte tím udržitelné opětovné využívání materiálních zdrojů.

POSLOUČEJTE ODPOVĚDNĚ



Aby se zabránilo možnému poškození sluchu, neposlouchejte při vysoké hlasitosti po delší dobu.

HASZNÁLAT ELŐTT OLVASSA EL AZ ÖSSZES ÚTMUTATÓT. TEGYE EL AZ ÚTMUTATÓKAT A KÉSŐBBI HASZNÁLATHOZ.

FONTOS ÓVINTÉZKEDÉSEK

ELEKTROMOS KÉSZÜLÉKEK HASZNÁLATAKOR, KÜLÖNÖSEN GYERMEKEK JELENLÉTÉBEN MINDIG TARTSA BE AZ ALAPVETŐ BIZTONSÁGI ÓVINTÉZKEDÉSEKET, AZ ALÁBBIKAT IS IDEAÉRTVE:

- MINDIG azonnal húzza ki a készüléket az elektromos aljzattól a használatot követően, és a tisztítást megelőzően. Minden gombot állítson „OFF” (kikapcsolás) helyzetbe, majd húzza ki a dugót az aljzattól.
- A tápkábelt ki KELL húzni az aljzattól, ellenkező esetben a kábel áram alatt marad.
- SOHA ne hagyja a bedugott készüléket felügyelet nélkül. Húzza ki az aljzattól, ha nem használja, valamint alkatrészek vagy kiegészítők fel- és leszerelése előtt.
- A készüléket csak abban az esetben használhatják 8 évesnél fiatalabb gyermekek és csökkent fizikai, érzékelési vagy mentális képességekkel rendelkezők, illetve olyan személyek, akik nincsenek kellő gyakorlat vagy tudás birtokában, ha a biztonságukért felelős személy felügyelete alatt állnak, aki ismerteti a készülék biztonságos használatát, illetve ha megértették a használattal járó veszélyeket. Gyermekek nem játszhatnak a készülékkel. A tisztítást és a felhasználói karbantartást gyermekek kizárólag felügyelet mellett végezhetik el.
- NE nyúljon a készülék után, ha az vízbe vagy más folyadékba esett. Azonnal kapcsolja le az áramot, és húzza ki a készüléket. Tartsa szárazon – NE használja nedves vagy nyirkos környezetben.
- SOHA NE dugjon tűt vagy más fémből készült eszközt a készülékbe.
- A készüléket rendeltetészerűen, a kézikönyvben leírtak szerint használja. NE használjon a HoMedics által nem javasolt kiegészítőket.
- SOHA NE használja a készüléket, ha annak vezetéke vagy dugója sérült, ha nem működik megfelelően, ha leesett vagy megsérült, illetve ha vízbe esett. Juttassa vissza a HoMedics szervizközpontjába vizsgálat és javítás céljából.
- A kábelt tartsa távol forró felületektől.
- A túlzott használat a készülék túlzott felmelegedéséhez és rövidebb élettartamához vezethet. Ez esetben fejezze be a használatot, és hagyja lehűlni a készüléket, mielőtt újra használatba venné.
- SOHA NE ejtsen bele és ne tegyen semmilyen tárgyat a készülék nyílásába.
- NE használja olyan helyen, ahol aeroszolt (sprayt) használnak, illetve ahol oxigént juttatnak a légkörbe.
- NE használja takaró vagy párna alatt. Túlzott felmelegedés következhet be, ami tüzet, áramütést vagy sérülést okozhat.
- NE vigye a készüléket a vezetéknél fogva, és ne használja a vezetéket markolatként.
- NE használja a szabadban.
- NE préselje össze.
- A készülék 230 V AC tápellátást igényel.
- NE próbálja a készüléket megjavítani. Nem tartalmay a felhasználó által javítható alkatrészeket. Javításhoz küldje be a HoMedics szervizközpontba. A készülék minden javítását kizárólag a HoMedics arra jogosult szakembere végezheti el.
- NE álljon rá a készülékre. A készüléket csak a padlón, ágyon stb. használja.
- Soha ne takarja el a készülék szellőzőnyílásait, és ne tegye a készüléket puha felületre, például ágyra vagy kanapéra. Ügyeljen arra, hogy a szellőzőnyílásokba ne kerüljön szősz, haj stb.
- Ne tárolja a készüléket olyan helyen, és ne helyezze olyan helyre, ahonnan leeshet, vagy ahonnan fürdőkádba vagy mosogatóba eshet. Ne tegye vagy ne dobja bele vízbe vagy más folyadékba.
- A fent leírtak be nem tartása esetén tűz vagy sérülés keletkezhet.

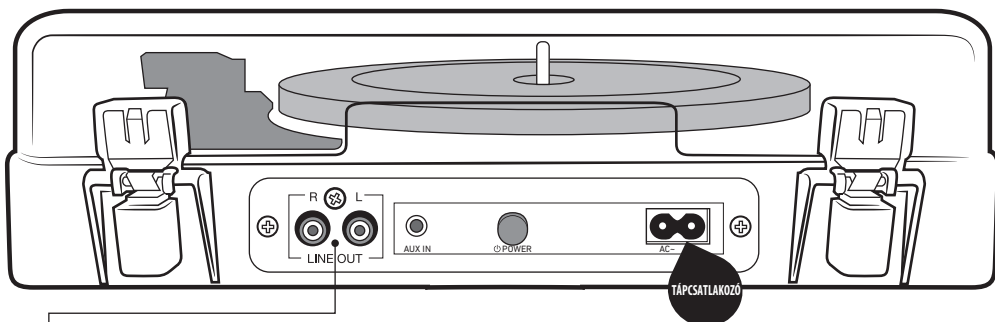
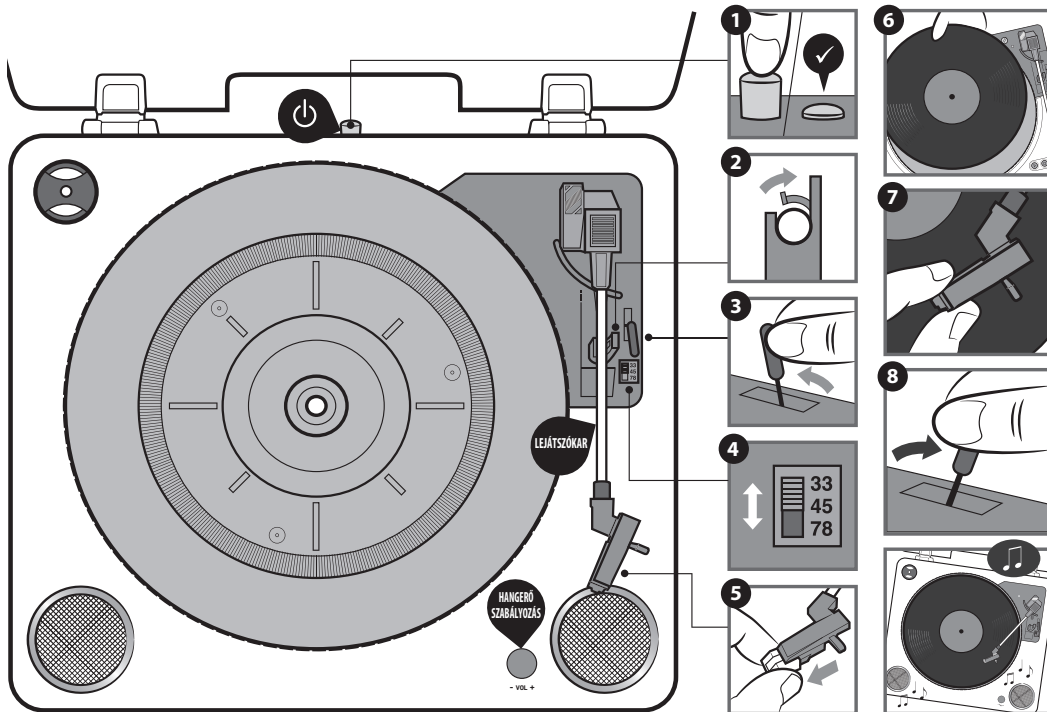

RCA-AUX kábel (külön kapható)



RCA-RCA kábel (külön kapható)

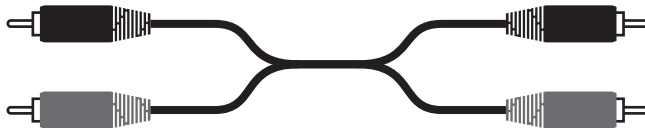

A DOBOZ TARTALMA

Lemezjátszó, tápkábel.

A LEMEZJÁTSZÓ HASZNÁLATA

Csatlakoztassa a tápkábel a lemezjátszó hátuljához és csatlakoztassa a hálózatra.

A bekapcsoló gomb megnyomásával kapcsolja be a készüléket **1**.

Távolítsa el a lejátszókar zárat **2**.

Nyomja meg az emelőkart a lejátszókar felemeléséhez **3**.

Válassza ki a 33, 45 vagy 78 Ford./perc sebességet szükség szerint **4**.

Távolítsa el a fehér műanyag tűvédőt **5**. Helyezze biztonságos helyre, mert használat után ezt vissza kell helyeznie.

Tegyen egy lemezt a lemezjátszóra **6**.

Helyezze a lejátszókart a kívánt pozícióra a lemezen **7**. A lemez elkezd forogni, miközben a lejátszókar a lemezen halad.

Húzza az emelőkart előre a lejátszókar leengedéséhez és a lemezlejátszás elindul **8**.

Amikor befejezte, manuálisan távolítsa el a lejátszókart a lemezről az emelőkar segítségével **9** és helyezze vissza a tartóra. A lemezlejátszás ekkor befejeződik. A lemezlejátszó kikapcsolásához nyomja meg a bekapcsoló gombot.

CSATLAKOZÁS HANGSZÓRÓHOZ VAGY MÁS ESZKÖZHÖZ

RCA bemenettel rendelkező eszköz csatlakoztatása

A lemezjátszó RCA bemenettel rendelkező eszközökhöz csatlakoztatásához használjon RCA-RCA kábelt (külön kapható). Csatlakoztassa a kábel egyik végén található RCA csatlakozókat a lemezjátszó hátulján található L és R aljzathoz, a másik végén található csatlakozókat pedig az eszköz hátulján lévő, annak megfelelő L és R aljzatokhoz.

AUX kimenettel rendelkező eszköz csatlakoztatása

A lemezjátszó AUX bemenettel rendelkező eszközökhöz csatlakoztatásához használjon RCA-AUX kábelt (külön kapható). Csatlakoztassa az RCA csatlakozókat a lemezjátszó hátulján található L és R aljzathoz, és az AUX csatlakozót a készülék hátulján található AUX aljzathoz.

A 45 RPM ADAPTER HASZNÁLATA

A 45 RPM adapter lehetővé teszi 45 RPM lemezek lejátszását:

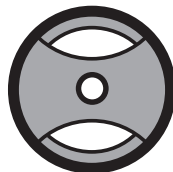

1. Helyezze a 45 RPM adaptert az orsóra
2. Óvatosan helyezze a 45 RPM lemezt a lemezjátszóra
3. A lemez lejátszásához kövesse a használati utasításokat.

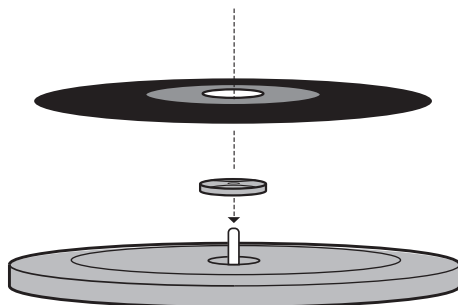

KARBANTARTÁS

- NE hagyja a vinyl lemezeket a lemezjátszón használat után. Helyezze vissza a vinyl lemezt az eredeti csomagolásába és ott tárolja.
- Használat után állítsa vissza a lejátszókart az eredeti helyére és rögzítse a lejátszókar zárral.
- Cserélje ki a fehér műanyag tűvédőt. A porosodás elkerülése érdekében zárja le a lemezjátszó fedelét.
- Használat után húzza ki a tápkábel és más kábeleket.
- Felhívjuk figyelmét, hogy a lemeztű egység könnyen sérülhet és **NEM vonatkozik rá a termék jótállás**. Csere lemeztű egységekért, kérjük, lépjen kapcsolatba az Ügyfélszolgálatlal (elérhetőségek a termékleírás hátoldalán).

A WEEE MAGYARÁZATA

 Ez a jelölés azt jelzi, hogy a készüléket az EU területén használt háztartási hulladékba helyezni. A környezet és az emberi egészség szabálytalan hulladékelhelyezéséből eredő károsodásának megelőzése érdekében a készüléket felelősségteljesen hasznosítsa újra, hogy elősegítse az anyagok fenntartható újrafelhasználását.

FELELŐSSÉGTELJES ZENEHALLGATÁS

 Az esetleges halláskárosodás elkerülése érdekében ne hallgassa hosszabb ideig nagy hangerőn.

PRED POUŽITÍM SI PREČÍTAJTE VŠETKY POKYNY.
ULOŽTE TIETO POKYNY NA BUDÚCE POUŽITIE.

DÔLEŽITÉ BEZPEČNOSTNÉ OPATRENIA

PRI POUŽÍVANÍ ELEKTRICKÝCH VÝROBKOV,
NAJMÄ KEĎ SÚ V DOMÁCNOSTI DETI, MUSÍTE
VŽDY DODRŽIAVAŤ ZÁKLADNÉ BEZPEČNOSTNÉ
OPATRENIA VRÁTANE NASLEDUJÚCICH:

- VŽDY odpojte zariadenie od elektrickej siete ihneď po použití a tiež pred čistením. Pred odpojením vypnite všetky ovládacie prvky a potom zariadenie vyťahnite z elektrickej zásuvky.
- Napájací kábel MUSÍ byť vyťahnutý zo zásuvky, inak je stále pod napätím.
- NIKDY nenechávajte zariadenie bez dozoru, keď je zapojené do elektrickej siete. Zariadenie odpojte z elektrickej zásuvky, vždy keď sa nepoužíva, a tiež pri pridávaní alebo odoberaní častí alebo vybavenia.
- Toto zariadenie môžu používať deti staršie ako 8 rokov a osoby so zníženými fyzickými, zmyslovými alebo mentálnymi schopnosťami či s nedostatkom skúseností a znalostí, avšak iba pokiaľ sú pod dohľadom alebo pokiaľ im boli poskytnuté inštrukcie týkajúce sa bezpečného používania zariadenia a chápu možné riziká. Nedovoľte deťom, aby sa so zariadením hrali. Deti nesmú bez dozoru zariadenie čistiť a prevádzkať bežnú údržbu.
- NEVYŤHAJTE zariadenie, ktoré spadlo do vody alebo inej tekutiny. Vypnite elektrické ističe a okamžite ho odpojte od elektrickej zásuvky. Uchovávajte v suchu – NEPOUŽÍVAJTE vo vlhkých ani mokrych podmienkach.
- NIKDY nekladajte do zariadenia kolíky ani iné kovové predmety.
- Zariadenie nepoužívajte na iný účel, ako je uvedený v tejto brožúre. NEPOUŽÍVAJTE vybavenie iné ako odporúčané spoločnosťou HoMedics.
- NIKDY nepoužívajte zariadenie, ktoré má poškodený kábel alebo zástrčku, ak správne nefunguje, ak spadlo alebo bolo poškodené

alebo ak spadlo do vody. V takom prípade ho vráťte do servisného strediska spoločnosti HoMedics na odskúšanie a opravu.

- Udržiavajte kábel ďalej od vyhrievaných povrchov.
- Nadmerné používanie môže viesť k nadmernému zahrievaniu a skráteniu životnosti výrobku. V takom prípade prestaňte jednotku používať a pred ďalším použitím ju nechajte vychladnúť.
- NIKDY nevhadzujte ani nekladajte žiadne predmety do žiadnych otvorov.
- NEPOUŽÍVAJTE zariadenie v priestoroch, kde sa používajú aerosóly (spreje) alebo sa privádza kyslík.
- NEPOUŽÍVAJTE zariadenie pod dekou ani vankúšom. Nadmerné teplo môže spôsobiť požiar, smrť v dôsledku zásahu elektrickým prúdom alebo zranenie osôb.
- NEPRENÁŠAJTE toto zariadenie za kábel ani nepoužívajte kábel ako rukoväť.
- Zariadenie NEPOUŽÍVAJTE vonku.
- NEDRVTE.
- Tento výrobok potrebuje napájanie striedavým prúdom s napätím 230 V.
- Zariadenie sa NEPOKÚŠAJTE opraviť. Neobsahuje žiadne časti, ktoré by mohol opraviť používateľ. V prípade potreby opravy pošlite zariadenie do servisného strediska spoločnosti HoMedics. Servis tohto zariadenia môže vykonávať iba autorizovaný servisný personál spoločnosti HoMedics.
- Na túto zdravotnú pomôcku NESTÚPAJTE. Smie sa používať len na podlahe, posteli a pod.
- Nikdy neblokujte otvory zariadenia ani ho neumiestňujte na mäkký povrch, ako je posteľ alebo pohovka. Udržiavajte otvory bez prachu, vlasov a pod.
- Zariadenie nechovávajte na miestach, z ktorých môže spadnúť alebo byť stiahnuté do vane alebo umývadla. Do zariadenia nenalievajte vodu ani iné tekutiny.
- Nedodržanie uvedeného môže mať za následok riziko požiaru alebo úrazu.

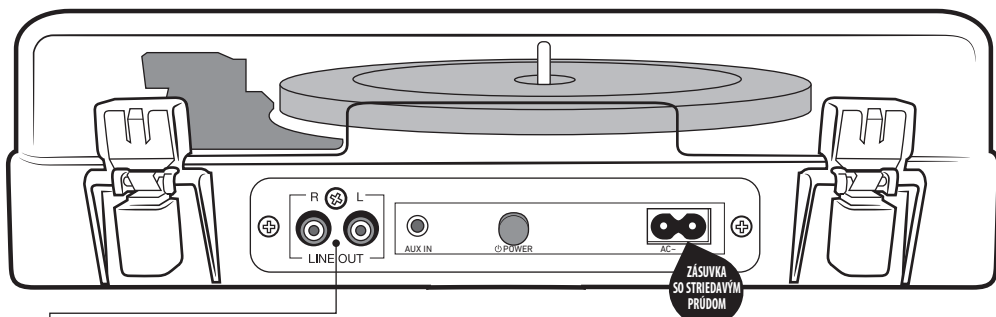
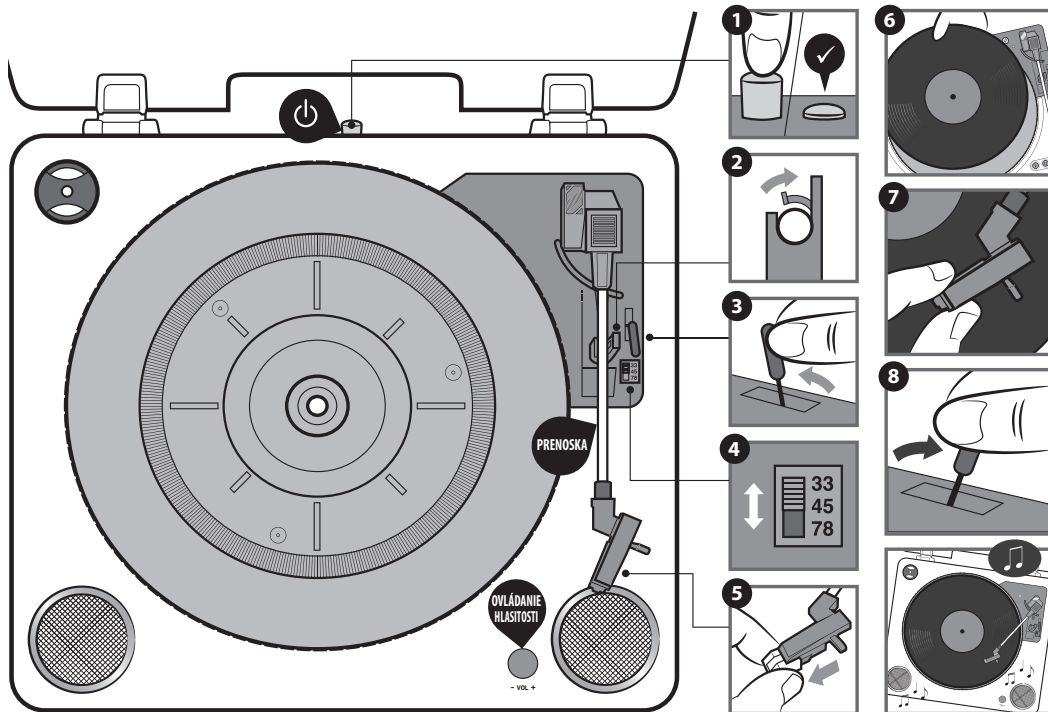

Kábel RCA - AUX (dodáva sa samostatne)

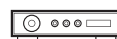

Kábel RCA - RCA (dodáva sa samostatne)

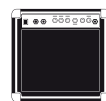
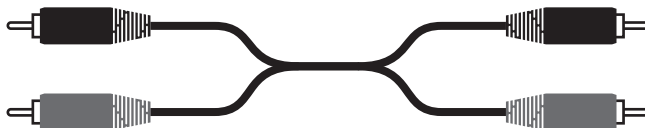

ČO JE V ŠKATULI?

Gramofón, napájací kábel.

POUŽÍVANIE GRAMOFÓNU

Dodaný napájací kábel zasunite do zásuvky na zadnej strane gramofónu a potom ho pripojte do sieťovej zásuvky.

Prístroj zapnite stlačením vypínača ①.

Uvoľnite zámok prenosky ②.

Prenosku nadvihnite stlačením zdvihacej páčky ③.

Podľa potreby si zvolte otáčky - 33, 45 alebo 78 ot/min ④.

Zložte bielu plastovú ochranu ihly ⑤. Uložte ju na bezpečné miesto, po ukončení počúvania ju budete potrebovať založiť späť.

Na tanier gramofónu položte platňu ⑥.

Prenosku presuňte na požadované miesto na platni ⑦. Pri pohybe prenosky sa platňa začne otáčať.

Prenosku spustte posunutím zdvihacej páčky dopredu a platňa začne hrať ⑧.

Po ukončení počúvania zdvihnite prenosku manuálne pomocou zdvihacej páčky ③ a vráťte ju stojan. Otáčanie platne sa zastaví. Gramofón vypnite stlačením vypínača.

PRIPOJENIE K REPRODUKTOROM ALEBO INÝM ZARIADENIAM

Pripojenie k zariadeniu so vstupom RCA

Na pripojenie gramofónu k zariadeniam so vstupom RCA použite kábel RCA - RCA (dodáva sa samostatne). Kolíky RCA na jednej strane kábla zasunite do zdierok L a R na zadnej strane gramofónu a druhú stranu kábla zasunite do príslušných zdierok L a R na zadnej strane zariadenia.

Pripojenie k zariadeniu so vstupom AUX

Na pripojenie gramofónu k zariadeniam so vstupom AUX použite kábel RCA - AUX (dodáva sa samostatne). Kolíky RCA zasunite do zdierok L a R na zadnej strane gramofónu a zástrčku AUX zasunite do zásuvky AUX na zadnej strane zariadenia.

POUŽITIE ADAPTÉRA 45 OT/MIN

Adaptér 45 ot/min vám umožní prehrávať platne s otáčkami 45 ot/min:

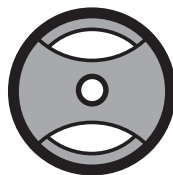

1. Adaptér 45 ot/min založte na osku
2. Platňu s otáčkami 45 ot/min opatrne položte na tanier gramofónu
3. Pri prehrávaní platne postupujte podľa pokynov vľavo.

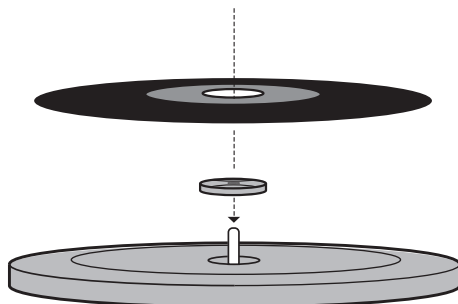

ÚDRŽBA

- Vinylovú platne NENECHÁVAJTE po použití na gramofóne. Vinylovú platňu
- vráťte do pôvodného balenia a odložte.
- Prenosku po použití vráťte na pôvodné miesto a zaistite ju zámkom prenosky.
- Bielu plastovú ochranu ihly vráťte na miesto. Gramofón chráňte pred poškodením prachom zatvorením krytu.
- Po použití odpojte napájací kábel a ostatné káble.
- Poznámka: prenosková vložka sa môže ľahko poškodiť a **NIE JE súčasťou záruky na prístroj**. Pre náhradné prenoskové vložky kontaktujte oddelenie služieb zákazníkom (podrobnosti sú na zadnej strane tejto brožúrky).

WYSVETLENIE K SMERNICI OEEZ

 Toto označenie pripomína, že prístroj sa v EÚ nemá likvidovať s komunálnym odpadom. Ak chcete predchádzať možnému poškodeniu životného prostredia alebo ľudského zdravia z dôvodu neregulovaného nakladania s odpadom, prístroj odovzdajte na recykláciu. Podporíte tak trvalo udržateľné opätovné využitie materiálových zdrojov.

POČÚVAJTE ZODPOVEDNE



Nepočúvajte dlhodobo pri vysokej hlasitosti, aby ste predišli možnému poškodeniu sluchu.

GB JAM AUDIO 2 YEAR GUARANTEE

Jam Audio offers a conditional 2 year guarantee on this product.

For full terms and conditions:

@ support@homedics.co.uk

✉ HoMedics Group Ltd, HoMedics House, Somerhill Business Park, Five Oak Green Rd, Tonbridge, Kent, TN11 0GP, UK

☎ +44 (0) 1732 378557

F 2 ANS DE GARANTIE JAM AUDIO E

Jam Audio offre une garantie conditionnelle de 2 ans sur ce produit.

Pour les conditions générales, contactez votre distributeur local.

www.uk.jamaudio.com/distributors

@ service.row@homedics.com

✉ HoMedics Group Ltd, HoMedics House, Somerhill Business Park, Five Oak Green Rd, Tonbridge, Kent, TN11 0GP, UK

NL JAM AUDIO 2 JAAR GARANTIE

Jam Audio biedt een voorwaardelijke garantie van 2 jaar op dit product.

Neem voor de volledige algemene voorwaarden contact op met uw lokale distributeur.

www.uk.jamaudio.com/distributors

@ service.row@homedics.com

✉ HoMedics Group Ltd, HoMedics House, Somerhill Business Park, Five Oak Green Rd, Tonbridge, Kent, TN11 0GP, UK

I GARANZIA DI 2 ANNI DI JAM AUDIO E

Jam Audio offre una garanzia condizionale di 2 anni su questo prodotto.

Per i termini e condizioni completi:

@ support@homedics.it

✉ HoMedics Italy SRL, Via Carducci 125, 20099 Sesto San Giovanni, (MI), ITALY

☎ +39 (02) 9148 3342

ES JAM AUDIO: GARANTÍA DE 2 AÑOS E

Jam Audio le ofrece para este producto una garantía de dos años de duración, sujeta a una serie de condiciones.

Pregúntele a su distribuidor local las condiciones generales de esta garantía:

www.uk.jamaudio.com/distributors

@ service.row@homedics.com

✉ HoMedics Group Ltd, HoMedics House, Somerhill Business Park, Five Oak Green Rd, Tonbridge, Kent, TN11 0GP, UK

FI JAM AUDIO 2 VUODEN TAKUUE

Jam Audio tarjoaa ehdollisen kahden vuoden takuun tälle tuotteelle.

Täydelliset ehdot saa paikalliselta jälleenmyyjältä:

www.uk.jamaudio.com/distributors

@ service.row@homedics.com

✉ HoMedics Group Ltd, HoMedics House, Somerhill Business Park, Five Oak Green Rd, Tonbridge, Kent, TN11 0GP, U

D JAM AUDIO 2 JAHRE GARANTIE

Jam Audio bietet unter bestimmten Bedingungen eine 2-jährige Garantie.

Die allgemeinen Bedingungen für diese finden Sie hier: @ support@homedics.de

✉ HoMedics Group Ltd, HoMedics House, Somerhill Business Park, Five Oak Green Rd, Tonbridge, Kent, TN11 0GP, UK

☎ +49 69 5170 9480

TR JAM AUDIO 2 YIL GARANTILIE

Jam Audio bu üründe 2 yıl koşullu garanti sunmaktadır.

Hükümler ve koşulların tamamı için yerel dağıtıcınızla iletişime geçin:

www.uk.jamaudio.com/distributors

@ service.row@homedics.com

✉ HoMedics Group Ltd, HoMedics House, Somerhill Business Park, Five Oak Green Rd, Tonbridge, Kent, TN11 0GP, UK

S JAM AUDIO 2 ÅRS GARANTI

Jam Audio erbjuder en villkorlig 2 års garanti för denna produkt.

För fullständig villkor, kontakta din lokala distributör:

www.uk.jamaudio.com/distributors

@ service.row@homedics.com

✉ HoMedics Group Ltd, HoMedics House, Somerhill Business Park, Five Oak Green Rd, Tonbridge, Kent, TN11 0GP, UK

RU ДВУХЛЕТНЯЯ ГАРАНТИЯ JAM AUDIO

Компания Jam Audio предоставляет на данное изделие основную двухлетнюю гарантию. Полную информацию о содержании и условиях гарантии можно получить у местного торгового представителя:

www.uk.jamaudio.com/distributors

@ service.row@homedics.com

✉ HoMedics Group Ltd, HoMedics House, Somerhill Business Park, Five Oak Green Rd, Tonbridge, Kent, TN11 0GP, UK

DK 2-ÅRS GARANTI PÅ JAM AUDIO E

Jam Audio tilbyder en betinget 2-års garanti på dette produkt.

Kontakt din lokale forhandler for oplysninger om de komplette vilkår og betingelse:

www.uk.jamaudio.com/distributors

@ service.row@homedics.com

✉ HoMedics Group Ltd, HoMedics House, Somerhill Business Park, Five Oak Green Rd, Tonbridge, Kent, TN11 0GP, UK

N JAM AUDIO 2 ÅRS GARANTI E

Jam Audio tilbyr en betinget 2 års garanti på dette produktet.

Kontakt din lokale distributør angående vilkår og betingelser:

www.uk.jamaudio.com/distributors

@ service.row@homedics.com

✉ HoMedics Group Ltd, HoMedics House, Somerhill Business Park, Five Oak Green Rd, Tonbridge, Kent, TN11 0GP, UK

EL ΕΓΓΥΗΣΗ 2 ΕΤΩΝ ΤΗΣ JAM AUDIO

H Jam Audio προσφέρει εγγύηση 2 ετών υπό προϋποθέσεις για αυτό το προϊόν.

Για τους πλήρεις όρους και προϋποθέσεις, επικοινωνήστε με τον τοπικό διανομέα σας:

www.uk.jamaudio.com/distributors

@ service.row@homedics.com

✉ HoMedics Group Ltd, HoMedics House, Somerhill Business Park, Five Oak Green Rd, Tonbridge, Kent, TN11 0GP, UK@

CZ 2 LETĀ ZÁRUKA NA JAM AUDIO

Jam Audio nabízí na tento produkt podmíněnou 2letou záruku.

Plně znění podmínek vám poskytne místní distributor:

www.uk.jamaudio.com/distributors

@ service.row@homedics.com

✉ HoMedics Group Ltd, HoMedics House, Somerhill Business Park, Five Oak Green Rd, Tonbridge, Kent, TN11 0GP, UK

HU JAM AUDIO 2 ÉVES GARANCIAE

A Jam Audio feltételekhez kötött 2 éves garanciát nyújt a termékre.

A részletes feltételekről érdeklődjön a helyi forgalmazónál:

www.uk.jamaudio.com/distributors

@ service.row@homedics.com

✉ HoMedics Group Ltd, HoMedics House, Somerhill Business Park, Five Oak Green Rd, Tonbridge, Kent, TN11 0GP, UK

P 2 ANOS DE GARANCIA DA JAM AUDIO E

A Jam Audio oferece uma garantia condicional de 2 anos neste produto.

Para termos e condições completas, contacte o seu distribuidor local:

www.uk.jamaudio.com/distributors

@ service.row@homedics.com

✉ HoMedics Group Ltd, HoMedics House, Somerhill Business Park, Five Oak Green Rd, Tonbridge, Kent, TN11 0GP, UK

SK 2-ROČNÁ ZÁRUKA JAM AUDIO E

Jam Audio ponúka na tento produkt podmienenú 2-ročnú záruku.

Pre úplné podmienky kontaktujte svojho miestneho distribútora:

www.uk.jamaudio.com/distributors

@ service.row@homedics.com

✉ HoMedics Group Ltd, HoMedics House, Somerhill Business Park, Five Oak Green Rd, Tonbridge, Kent, TN11 0GP, UK

PL 2-LETNIA GWARANCJA FIRMY JAM AUDIO E

Jam Audio oferuje warunkową 2-letnią gwarancję na ten produkt.

Jej pełne warunki są dostępne u lokalnego dystrybutora:

www.uk.jamaudio.com/distributors

@ service.row@homedics.com

✉ HoMedics Group Ltd, HoMedics House, Somerhill Business Park, Five Oak Green Rd, Tonbridge, Kent, TN11 0GP, UK

Register your product today at www.homedicsgroup.com/register





IB-HXTP200WDEU-0817-01