

Pomoc dla systemu Windows

Pomoc dla systemu Windows udostępnia szczegółowe informacje dotyczące korzystania z systemu operacyjnego Windows.

Aby uzyskać dostęp do pomocy dla systemu Windows, wykonaj następujące czynności:

Otwórz menu Start, a następnie kliknij lub naciśnij pozycję **Wprowadzenie**, aby uzyskać więcej szczegółów. Możesz także wpisać **Wprowadzenie** lub szukane hasło w polu wyszukiwania na pasku zadań. Uzyskasz odpowiedzi na swoje pytania i sugestie dotyczące systemu Windows i najlepsze wyniki wyszukiwania z zasobów na komputerze i w Internecie.

Aby przeprowadzić odzyskiwanie systemu po wystąpieniu poważnego błędu w systemie Windows 10, kliknij lub naciśnij przycisk Start i wybierz kolejno **Ustawienia** → **Aktualizacja i zabezpieczenia** → **Odzyskiwanie**. Następnie wykonuj instrukcje wyświetlane na ekranie, aby przeprowadzić odzyskiwanie systemu.

OSTRZEŻENIE: System operacyjny Windows jest dostarczany przez firmę Microsoft Corporation. Należy z niego korzystać zgodnie z Umową Licencyjną Użytkownika Oprogramowania (EULA) zawartą między użytkownikiem i firmą Microsoft. W przypadku pytań dotyczących systemu operacyjnego należy kontaktować się bezpośrednio z firmą Microsoft.

Dostęp do innych podręczników

Na komputerze znajduje się *Przewodnik po ważnych informacjach o produkcie*. Aby uzyskać dostęp do tego podręcznika, wykonaj następujące czynności:

W przypadku modeli dostarczonych z aplikacją Lenovo Companion:

- Otwórz menu Start, a następnie kliknij lub naciśnij pozycję **Lenovo Companion**. Jeśli aplikacja Lenovo Companion nie jest wyświetlana w menu Start, kliknij lub naciśnij pozycję **Wszystkie aplikacje**, aby wyświetlić wszystkie programy, a następnie kliknij lub naciśnij pozycję **Lenovo Companion**.
- Kliknij lub naciśnij **Pomoc techniczna** → **Podręcznik użytkownika**.

W przypadku modeli bez aplikacji Lenovo Companion:

Otwórz menu Start, a następnie kliknij lub naciśnij pozycję **Podręcznik**, aby uzyskać dostęp do tego podręcznika.

W przypadku modeli bez zainstalowanego systemu operacyjnego:

Przejdź do witryny pomocy technicznej firmy Lenovo, aby uzyskać dostęp do podręczników. Dodatkowe informacje zawiera sekcja „Pobieranie podręczników”.

Pobieranie podręczników

Najnowsze publikacje elektroniczne dotyczące Twojego komputera są dostępne w witrynie pomocy technicznej firmy Lenovo. Aby pobrać te publikacje, przejdź na stronę: www.lenovo.com/UserManuals.

Przenoszenie komputera

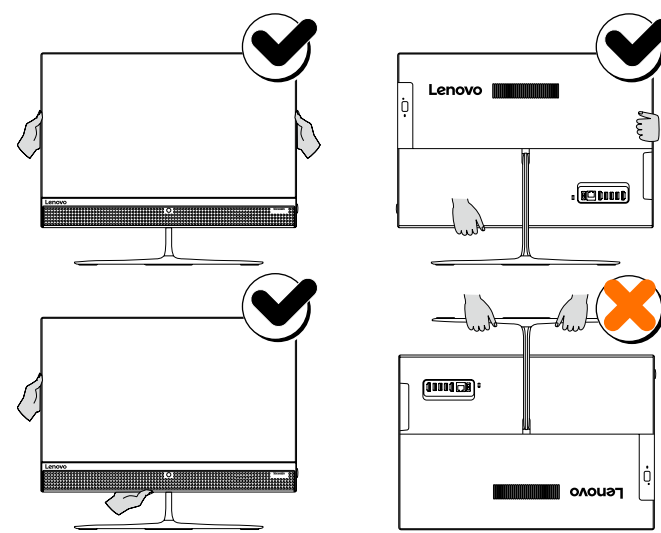

Informacje dotyczące serwisu i pomocy technicznej

Poniżej opisano pomoc techniczną dostępną dla posiadanego produktu w okresie gwarancyjnym i w okresie eksploatacji produktu. Objasnienia warunków gwarancyjnych firmy Lenovo można znaleźć w Ograniczonej Gwarancji Lenovo. Szczegóły dotyczące uzyskiwania dostępu do pełnej treści gwarancji opisano w sekcji „Uwaga dotycząca Ograniczonej Gwarancji Lenovo” w dalszej części tego dokumentu. Nabywcy usług firmy Lenovo mogą znaleźć szczegółowe informacje w następujących warunkach i postanowieniach:

- Aktualizacje i rozszerzenia usług gwarancyjnych firmy Lenovo, przejdź do: <http://support.lenovo.com/lwsu>
- Usługi firmy Lenovo w zakresie ochrony przed skutkami wypadków, przejdź do: <http://support.lenovo.com/ladps>
- Pomoc techniczna online jest dostępna w całym okresie eksploatacji produktu pod adresem: <http://www.lenovo.com/support>

Wymiana lub modernizacja sprzętu

Informacje dotyczące bezpieczeństwa przy wymianie części CRU

Nie otwieraj komputera, ani nie próbuj żadnych napraw przed zapoznaniem się z rozdziałem „Ważne informacje dotyczące bezpieczeństwa” w *Przewodniku po informacjach dotyczących bezpieczeństwa, gwarancji, ochrony środowiska i recyklingu* oraz *Przewodniku po ważnych informacjach o produkcie* dostarczanych wraz z komputerem.

Jeśli nie masz kopii *Przewodnika po informacjach dotyczących bezpieczeństwa, gwarancji, ochrony środowiska i recyklingu* ani *Przewodnika po ważnych informacjach o produkcie*, możesz je uzyskać z witryny internetowej pod adresem <http://www.lenovo.com/UserManuals>.

Instrukcje przed demontażem

Przed przystąpieniem do demontażu należy:

- Odłączyć zasilanie systemu i wszystkich urządzeń peryferyjnych.
- Odłączyć wszystkie kable zasilające i sygnałowe od komputera.
- Umieścić system na płaskiej, stabilnej powierzchni.

Części CRU dla tego komputera to:

- klawiatura
- mysz
- moduł pamięci
- napęd dysku SSD*
- zasilacz
- napęd dysku twardego
- napęd optyczny

Ten rozdział zawiera instrukcje wymiany następujących części:

- Napęd dysku twardego (wykonaj kroki: **1 2**)
- Napęd optyczny (wykonaj kroki: **1 3**)
- Moduł pamięci (wykonaj kroki: **1 4**)
- Napęd dysku SSD (wykonaj kroki: **1 5**)

Wymiana lub modernizacja sprzętu

1 Zdejmowanie dolnej pokrywy

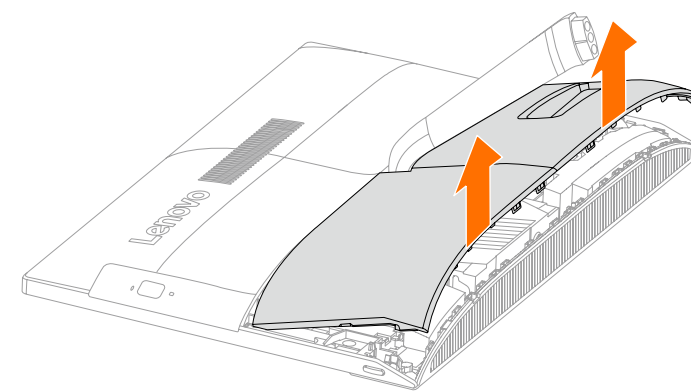

2 Wyjmowanie napędu dysku twardego

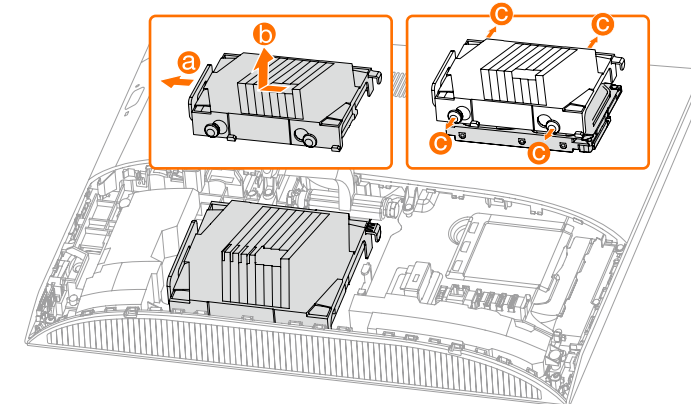

Wymiana lub modernizacja sprzętu

3 Wyjmowanie napędu optycznego

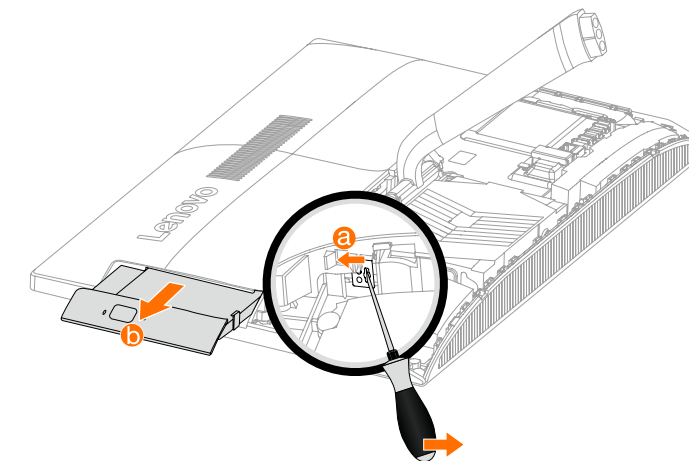

4 Wyjmowanie modułu pamięci

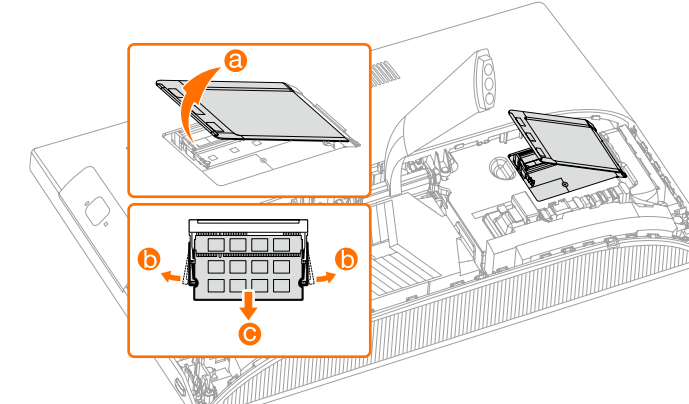

Wymiana lub modernizacja sprzętu

5 Wyjmowanie napędu dysku SSD

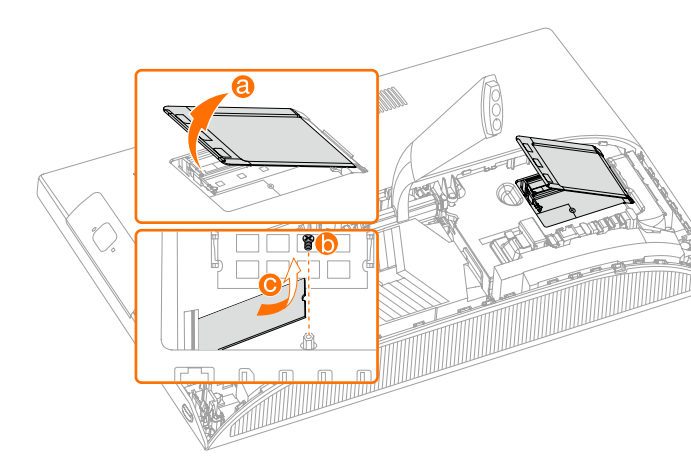

ideacentre
AIO 510 Series
Przewodnik
Szybki start

1 Odpakowanie

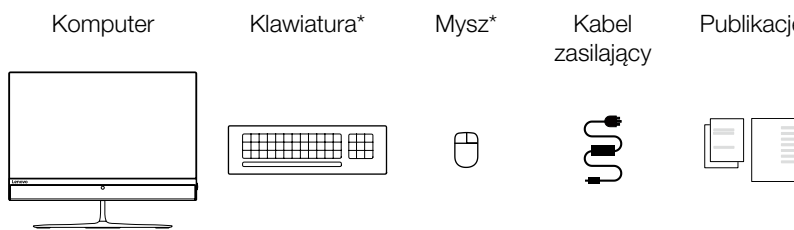

* Tylko wybrane modele

1. Niektóre modele mogą zawierać elementy, które nie zostały wymienione.
2. Opisy w niniejszym przewodniku mogą nie odpowiadać danemu komputerowi ze względu na różnice modelu i konfiguracji.
3. Konstrukcja i specyfikacje produktu mogą ulegać zmianie bez powiadamiania.

2 Instalowanie podstawy

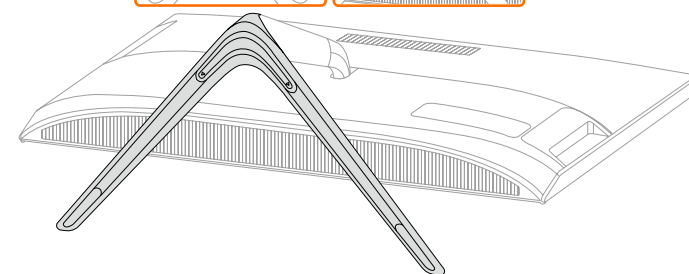
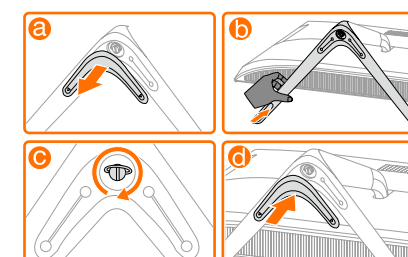

3 Regulacja podstawy komputera

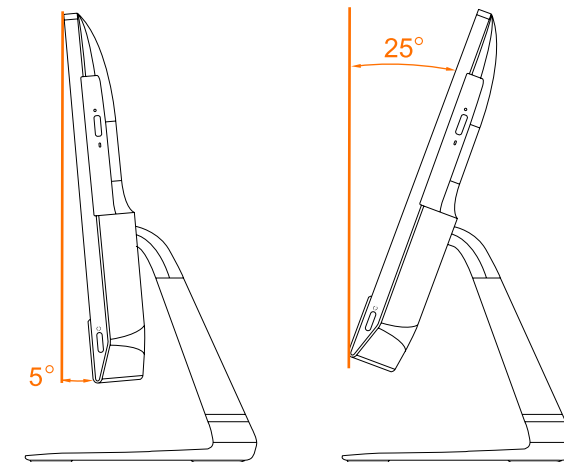

4 Podłączenie klawiatury i myszy

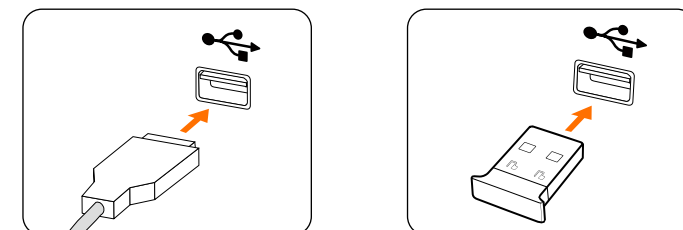

UWAGA: Jeśli komputer jest wyposażony w bezprzewodową klawiaturę lub mysz, podłącz je zgodnie z instrukcją instalacji tych urządzeń.

5 Podłączenie kabla zasilającego

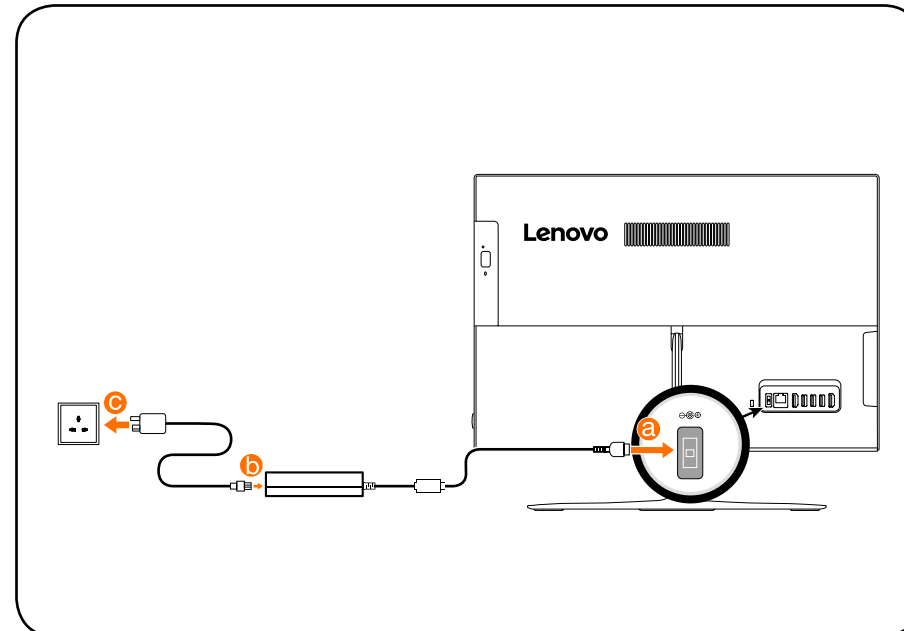

6 Włączenie komputera

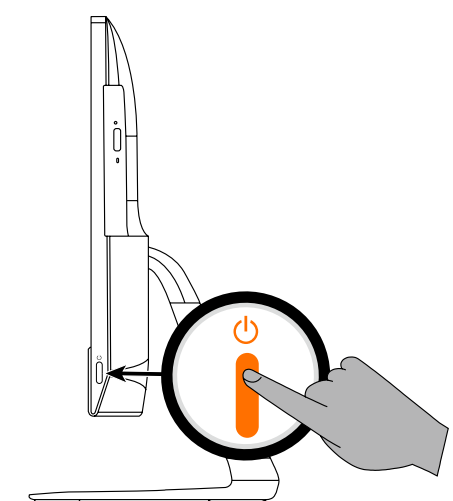

Widok komputera z przodu

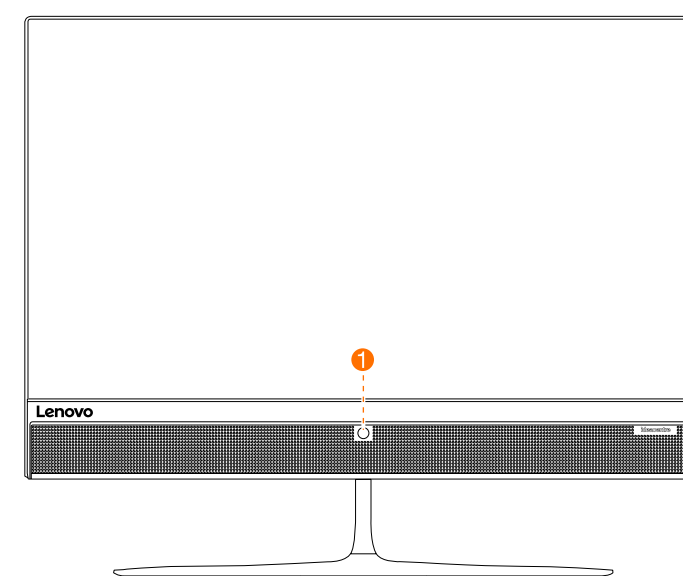

1 Wbudowana kamera

OSTRZEŻENIE: Nie blokuj wylotów powietrza komputera. Zablokowane wyloty powietrza mogą powodować przegrzanie.
OSTRZEŻENIE: Jeśli używany komputer jest wyposażony w pilot zdalnego sterowania na podczerwień (IR), nie należy umieszczać odbiornika podczerwieńi USB w tej samej płaszczyźnie co ekran.

Widok komputera z lewej i prawej strony

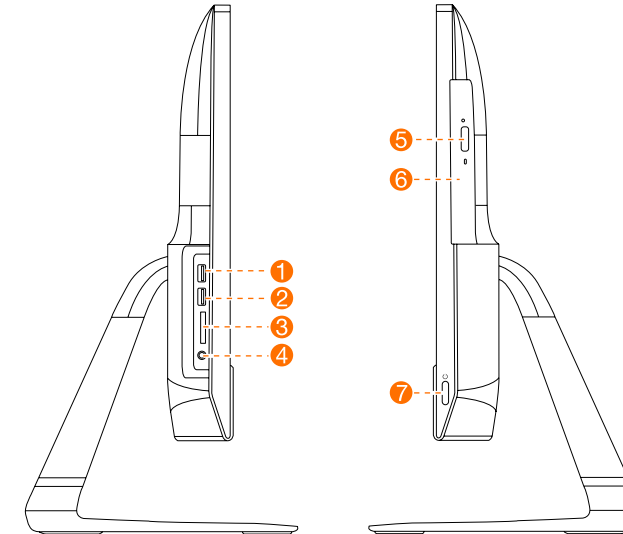

- 1 Złącze USB 3.0
- 2 Złącze USB 3.0
- 3 Czytnik kart pamięci
- 4 Gniazdo audio¹

- 5 Przycisk wysuwania napędu optycznego
- 6 Napęd optyczny
- 7 Przycisk zasilania

¹ Gniazdo audio: służy do podłączania słuchawek.

Widok komputera z tyłu

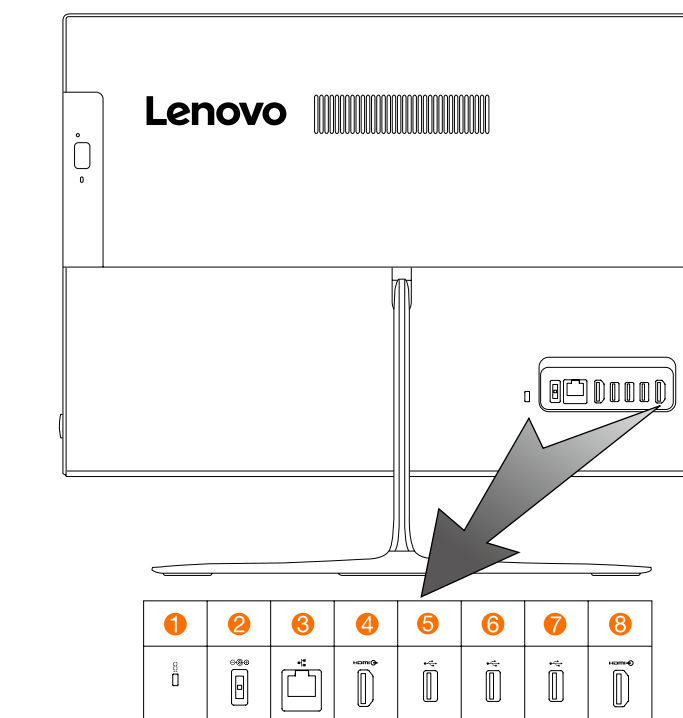

- 1 Mocowanie linki zabezpieczającej
- 2 Złącze zasilania
- 3 Złącze sieci Ethernet
- 4 Złącze wyjściowe HDMI

- 5 Złącze USB 2.0
- 6 Złącze USB 2.0
- 7 Złącze USB 2.0
- 8 Złącze HDMI-in¹

¹ Tylko wybrane modele.

UWAGI:

- To gniazdo audio nie obsługuje konwencjonalnych mikrofonów.
- Różne standardy branżowe mogą powodować, że funkcja nagrywania nie będzie obsługiwana po podłączeniu słuchawek innego producenta.

Podłączanie do Internetu

Połączenie z Internetem wymaga zawarcia umowy z usługodawcą internetowym (ISP) oraz dodatkowego sprzętu. Usługodawcy (ISP) i oferowane przez nich usługi różnią się w poszczególnych krajach. Skontaktuj się z usługodawcą ISP, aby poznać usługi dostępne w danym kraju. Komputer obsługuje połączenia sieci bezprzewodowej (tylko wybrane modele) lub przewodowej, która łączy komputer z innymi urządzeniami.

Przewodowe połączenie sieciowe

W przypadku sieci przewodowych podłącz jeden koniec kabla ethernetowego (nabywany osobno) do złącza sieci Ethernet w komputerze, a drugi koniec podłącz do routera sieciowego lub modemu szerokopasmowego. Skontaktuj się z usługodawcą ISP w celu uzyskania szczegółowych instrukcji konfiguracji.

UWAGA: Procedury instalacji modemu szerokopasmowego lub routera różnią się w zależności od producenta urządzenia. Postępuj zgodnie z instrukcjami producenta.

Bezprzewodowe połączenie sieciowe

W celu uzyskania dostępu do domowej sieci bezprzewodowej można użyć wbudowanej anteny sieci bezprzewodowej. Aby połączyć komputer z siecią bezprzewodową: Kliknij lub naciśnij ikonę sieci, następnie wybierz nazwę routera. Kliknij lub naciśnij opcję **Połącz**, następnie postępuj zgodnie z instrukcjami wyświetlanymi na ekranie. Przetestuj sieć bezprzewodową, otwierając przeglądarkę sieci Web i uzyskując dostęp do witryn internetowych.

Następujące informacje odnoszą się do komputerów typu ideacentre AIO 510:
FOCB [AIO 510-22ISH/Energy Star] / FOCC [AIO 510-22ASR/Energy Star]
FOCD [AIO 510-23ISH/Energy Star] / FOCE [AIO 510-23ASR/Energy Star]

Lenovo, logo Lenovo oraz ideacentre to znaki towarowe firmy Lenovo w USA i/lub innych krajach.
Windows to znak towarowy grupy firm Microsoft.
Inne nazwy firm, produktów i usług mogą być znakami towarowymi lub znakami usług innych firm.

© Copyright Lenovo 2016. KLAUZULA DOTYCZĄCA OGRANICZONYCH PRAW:
Jeśli dane lub oprogramowanie są dostarczane zgodnie z przepisami amerykańskiej agencji rządowej GSA (General Services Administration), korzystanie, reprodukcja i rozpowszechnianie podlegają ograniczeniom wynikającym z kontraktu nr GS-35F-05925.

