

Podłączanie do Internetu

Połączenie z Internetem wymaga zawarcia umowy z usługodawcą internetowym (ISP) oraz dodatkowego sprzętu. Usługodawcy (ISP) i oferowane przez nich usługi różnią się w poszczególnych krajach. Skontaktuj się z usługodawcą ISP, aby poznać usługi dostępne w danym kraju. Komputer obsługuje połączenia sieci bezprzewodowej (tylko wybrane modele) lub przewodowej, która łączy komputer z innymi urządzeniami.

Przewodowe połączenie sieciowe

W przypadku sieci przewodowych podłącz jeden koniec kabla ethernetowego (nabywany osobno) do złącza sieci Ethernet w komputerze, a drugi koniec podłącz do routera sieciowego lub modemu szerokopasmowego. Skontaktuj się z usługodawcą ISP w celu uzyskania szczegółowych instrukcji konfiguracji.

UWAGA: Procedury instalacji modemu szerokopasmowego lub routera różnią się w zależności od producenta urządzenia. Postępuj zgodnie z instrukcjami producenta.

Bezprzewodowe połączenie sieciowe

W celu uzyskania dostępu do domowej sieci bezprzewodowej można użyć wbudowanej anteny sieci bezprzewodowej. Aby połączyć komputer z siecią bezprzewodową: Kliknij lub naciśnij ikonę sieci, następnie wybierz nazwę routera. Kliknij lub naciśnij opcję **Połącz**, następnie postępuj zgodnie z instrukcjami wyświetlanymi na ekranie. Przetestuj sieć bezprzewodową, otwierając przeglądarkę sieci Web i uzyskując dostęp do witryny internetowej.

Pomoc dla systemu Windows

Pomoc dla systemu Windows udostępnia szczegółowe informacje dotyczące korzystania z systemu operacyjnego Windows. Aby uzyskać dostęp do pomocy dla systemu Windows, wykonaj następujące czynności: Otwórz menu Start, a następnie kliknij lub naciśnij pozycję **Wprowadzenie**, aby uzyskać więcej szczegółów. Możesz także wpisać **Wprowadzenie** lub szukane hasło w polu wyszukiwania na pasku zadań. Uzyskasz odpowiedzi na swoje pytania i sugestie dotyczące systemu Windows i najlepsze wyniki wyszukiwania z zasobów na komputerze i w Internecie.

Aby przeprowadzić odzyskiwanie systemu po wystąpieniu poważnego błędu w systemie Windows 10, kliknij lub naciśnij przycisk Start i wybierz kolejno **Ustawienia** → **Aktualizacja i zabezpieczenia** → **Odzyskiwanie**. Następnie wykonuj instrukcje wyświetlane na ekranie, aby przeprowadzić odzyskiwanie systemu.

OSTRZEŻENIE: System operacyjny Windows jest dostarczany przez firmę Microsoft Corporation. Należy z niego korzystać zgodnie z Umową Licencyjną Użytkownika Oprogramowania (EULA) zawartą między użytkownikiem i firmą Microsoft. W przypadku pytań dotyczących systemu operacyjnego należy kontaktować się bezpośrednio z firmą Microsoft.

Dostęp do innych podręczników

Na komputerze znajduje się *Przewodnik po ważnych informacjach o produkcie*. Aby uzyskać dostęp do tego podręcznika, wykonaj następujące czynności:

W przypadku modeli dostarczonych z aplikacją Lenovo Companion:

1. Otwórz menu Start, a następnie kliknij lub naciśnij pozycję **Lenovo Companion**.
2. Kliknij lub naciśnij **Pomoc techniczna** → **Podręcznik użytkownika**.

W przypadku modeli bez aplikacji Lenovo Companion:

Otwórz menu Start, a następnie kliknij lub naciśnij pozycję **Podręcznik**, aby uzyskać dostęp do tego podręcznika.

W przypadku modeli bez zainstalowanego systemu operacyjnego:

Przejdź do witryny pomocy technicznej firmy Lenovo, aby uzyskać dostęp do podręczników. Dodatkowe informacje zawiera sekcja „Pobieranie podręczników”.

Pobieranie podręczników

Najnowsze publikacje elektroniczne dotyczące Twojego komputera są dostępne w witrynie pomocy technicznej firmy Lenovo. Aby pobrać te publikacje, przejdź na stronę: www.lenovo.com/UserManuals.

Informacje dotyczące serwisu i pomocy technicznej

Poniżej opisano pomoc techniczną dostępną dla posiadanego produktu w okresie gwarancyjnym i w okresie eksploatacji produktu. Objasnienia warunków gwarancyjnych firmy Lenovo można znaleźć w Ograniczonej Gwarancji Lenovo. Szczegóły dotyczące uzyskiwania dostępu do pełnej treści gwarancji opisano w sekcji „Uwaga dotycząca Ograniczonej Gwarancji Lenovo” w dalszej części tego dokumentu. Nabywcy usług firmy Lenovo mogą znaleźć szczegółowe informacje w następujących warunkach i postanowieniach:

- Aktualizacje i rozszerzenia usług gwarancyjnych firmy Lenovo, przejdź do: <http://support.lenovo.com/lwsu>
- Usługi firmy Lenovo w zakresie ochrony przed skutkami wypadków, przejdź do: <http://support.lenovo.com/ladps>
- Pomoc techniczna online jest dostępna w całym okresie eksploatacji produktu pod adresem: <http://www.lenovo.com/support>

Przenoszenie komputera

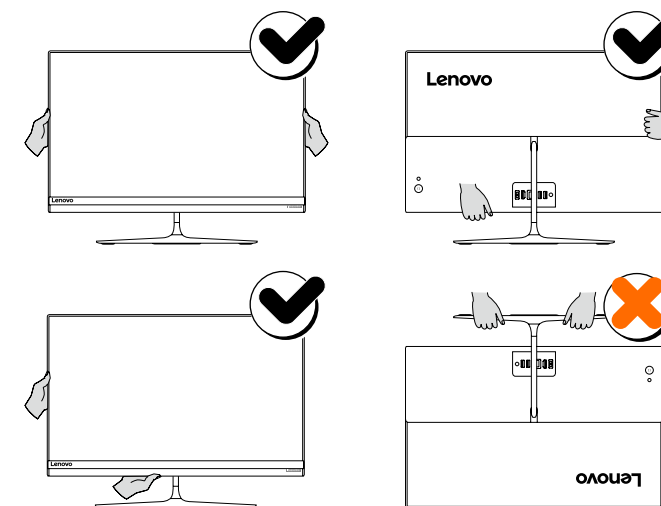

Wymiana lub modernizacja sprzętu

Informacje dotyczące bezpieczeństwa przy wymianie części CRU
Nie otwieraj komputera, ani nie próbuj żadnych napraw przed zapoznaniem się z rozdziałem „Ważne informacje dotyczące bezpieczeństwa” w *Przewodniku po informacjach dotyczących bezpieczeństwa, gwarancji, ochrony środowiska i recyklingu* oraz *Przewodniku po ważnych informacjach o produkcie* dostarczanych wraz z komputerem. Jeśli nie masz kopii *Przewodnika po informacjach dotyczących bezpieczeństwa, gwarancji, ochrony środowiska i recyklingu* ani *Przewodnika po ważnych informacjach o produkcie*, możesz je uzyskać z witryny internetowej pod adresem <http://www.lenovo.com/UserManuals>.

Instrukcje przed demontażem

Przed przystąpieniem do demontażu należy:

1. Odłączyć zasilanie systemu i wszystkich urządzeń peryferyjnych.
2. Odłączyć wszystkie kable zasilające i sygnałowe od komputera.
3. Umieścić system na płaskiej, stabilnej powierzchni.

Do części CRU dla tego komputera należą: klawiatura, mysz, zasilacz sieciowy oraz kabel zasilający.

Następujące informacje odnoszą się do komputerów typu ideacentre AIO 510S, 520S:
FOC3 [AIO 510S-23ISU / Energy Star]
FOCU [AIO 520S-23IKU / Energy Star]

Lenovo, logo Lenovo oraz ideacentre to znaki towarowe firmy Lenovo w USA i/lub innych krajach.

Windows to znak towarowy grupy firm Microsoft.

Inne nazwy firm, produktów i usług mogą być znakami towarowymi lub znakami usług innych firm.

© Copyright Lenovo 2017. KLAUZULA DOTYCZĄCA OGRANICZONYCH PRAW: Jeśli dane lub oprogramowanie są dostarczane zgodnie z przepisami amerykańskiej agencji rządowej GSA (General Services Administration), korzystanie, reprodukcja i rozpowszechnianie podlegają ograniczeniom wynikającym z kontraktu nr GS-35F-05925.



ideacentre
AIO 510S/520S
Przewodnik
Szybki start

Lenovo™

1 Odpakuj

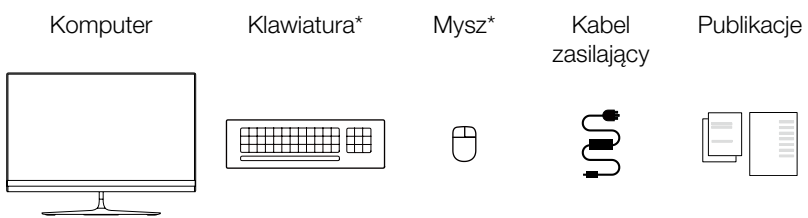

* Tylko wybrane modele

1. Niektóre modele mogą zawierać elementy, które nie zostały wymienione.
2. Opisy w niniejszym przewodniku mogą nie odpowiadać danemu komputerowi ze względu na różnice modelu i konfiguracji.
3. Konstrukcja i specyfikacje produktu mogą ulegać zmianie bez powiadamiania.

2 Zainstaluj podstawę

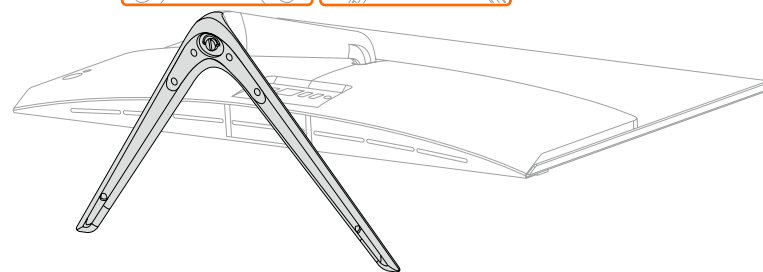
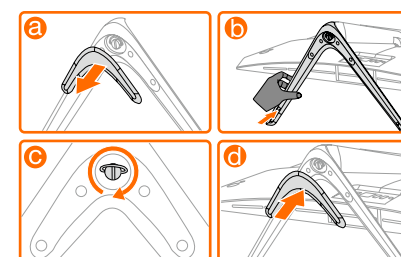

3 Wyreguluj podstawę komputera

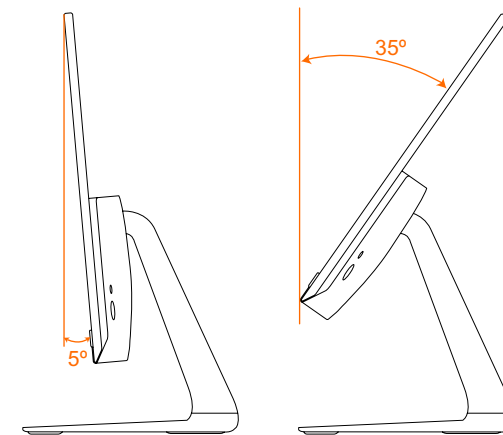

4 Podłącz klawiaturę i mysz

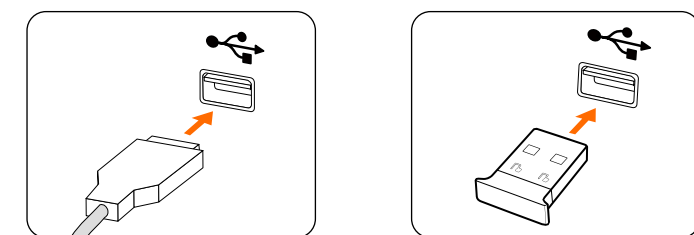

UWAGA: Jeśli komputer jest wyposażony w bezprzewodową klawiaturę lub mysz, podłącz je zgodnie z instrukcją instalacji tych urządzeń.

5 Podłącz kabel zasilający

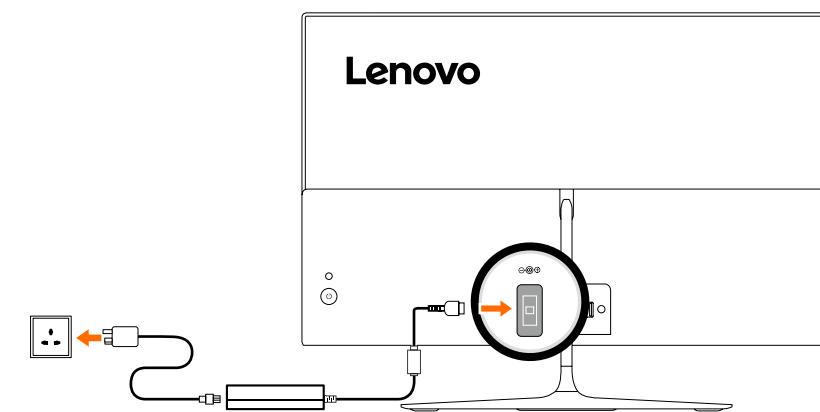

6 Włącz komputer

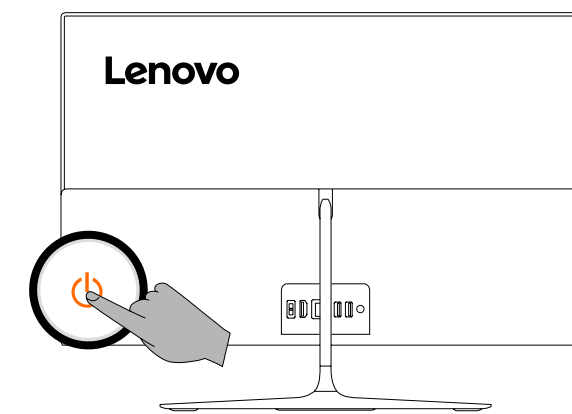

Widok komputera z przodu

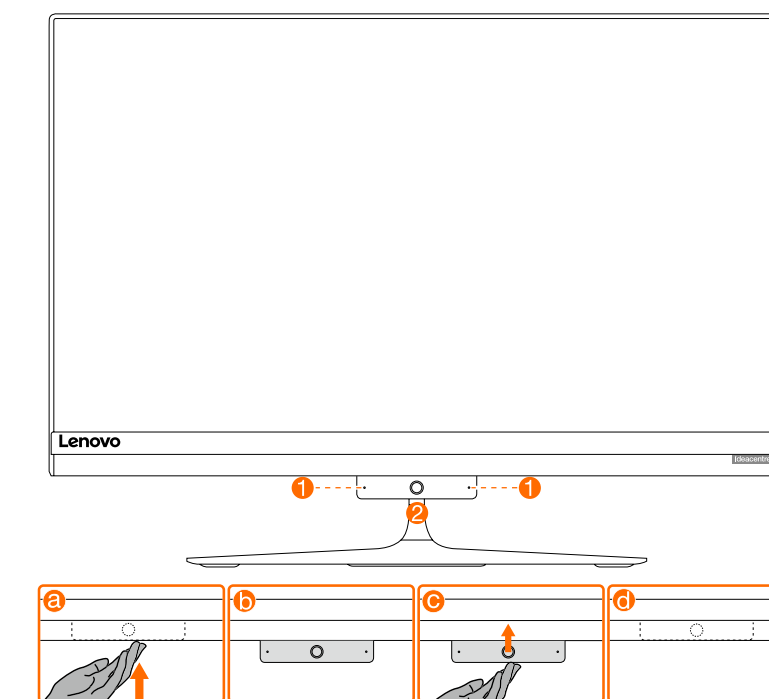

1 Wbudowany mikrofon

2 Kamera 2D

OSTRZEŻENIE: Jeśli używany komputer jest wyposażony w pilot zdalnego sterowania na podczerwień (IR), nie należy umieszczać odbiornika podczerwieni USB w tej samej płaszczyźnie co ekran.
OSTRZEŻENIE: Siła nacisku na panel powinna być mniejsza niż 49 N.

Widok komputera z lewej i prawej strony

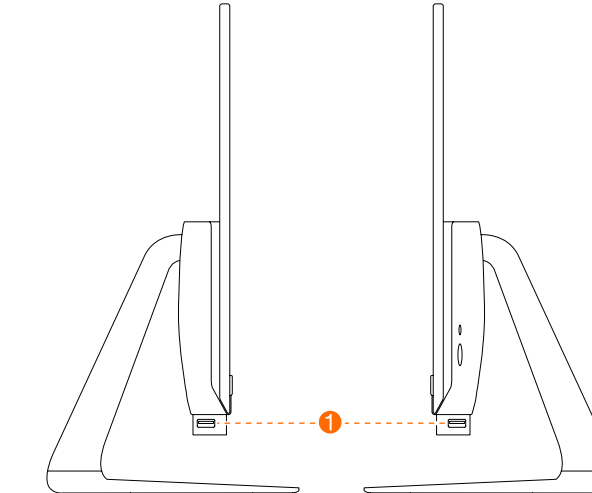

1 Złącze USB 3.0

Widok komputera z tyłu

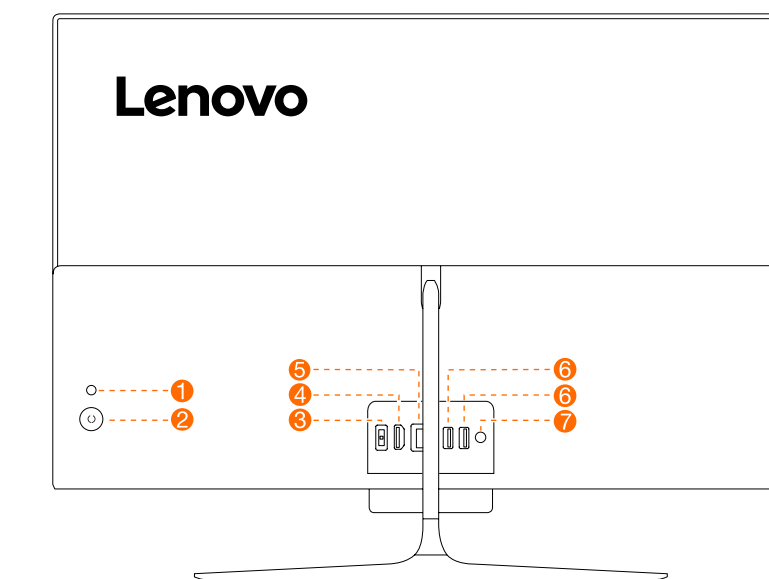

1 Przycisk HDMI
2 Przycisk zasilania
3 Złącze zasilania
4 Złącze HDMI

5 Złącze sieci Ethernet
6 Złącza USB 3.0 (2x)
7 Gniazdo audio¹

¹ Gniazdo audio: służy do podłączania słuchawek.

OSTRZEŻENIE: Nie blokuj wylotów powietrza komputera. Zablockowane wyloty powietrza mogą powodować przegrzanie.