



PowerShot SX420 IS

Instrukcja obsługi

POLSKI

- Przed użyciem aparatu należy zapoznać się z niniejszym przewodnikiem, w tym z częścią „Środki ostrożności” (11).
- Lektura niniejszej instrukcji ułatwia zapoznanie się z prawidłową obsługą aparatu.
- Należy ją przechowywać w bezpiecznym miejscu na wypadek użycia w przyszłości.

- Przyciski w prawym dolnym rogu umożliwiają wyświetlanie innych stron.
 -  : Następna strona
 -  : Poprzednia strona
 -  : Powrót do strony wyświetlanej przed kliknięciem łącza
- Aby przejść do początku rozdziału, kliknij jego tytuł z prawej strony.

Przed użyciem

Przewodnik podstawowy

Przewodnik zaawansowany

1 Podstawowe informacje o aparacie

2 Tryb automatyczny

3 Inne tryby fotografowania

4 Tryb P

5 Tryb wyświetlania

6 Funkcje Wi-Fi

7 Menu ustawień

8 Akcesoria

9 Dodatek

Skorowidz

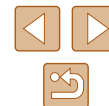

Przed użyciem

Informacje wstępne

Zawartość zestawu

Przed użyciem aparatu należy sprawdzić, czy w skład zestawu wchodzi poniższe elementy. W przypadku braku niektórych elementów należy skontaktować się ze sprzedawcą aparatu.



Aparat



Bateria
NB-11LH*



Ładowarka
CB-2LF/CB-2LFE



Pasek



Przykrywka
obiektywu
(z przewodem)

* Nie należy usuwać etykiety znajdującej się na baterii.

- W skład zestawu wchodzi wydrukowane materiały.
- Karta pamięci nie wchodzi w skład zestawu (2).

Zgodne karty pamięci

Można korzystać z poniższych kart pamięci (dostępnych w sprzedaży) niezależnie od ich pojemności.

- Karty pamięci SD*
- Karty pamięci SDHC*
- Karty pamięci SDXC*



* Karty zgodne ze standardami SD. Jednak nie wszystkie karty pamięci zostały zweryfikowane pod kątem współpracy z aparatem.

Przed użyciem

Przewodnik podstawowy

Przewodnik zaawansowany

1 Podstawowe informacje o aparacie

2 Tryb automatyczny

3 Inne tryby fotografowania

4 Tryb P

5 Tryb wyświetlania

6 Funkcje Wi-Fi

7 Menu ustawień

8 Akcesoria

9 Dodatek

Skorowidz



Uwagi wstępne i informacje prawne

- Warto wykonać i wyświetlić kilka zdjęć próbnych, aby mieć pewność, że zostały prawidłowo zarejestrowane. Firma Canon Inc. i jej podmioty zależne i stowarzyszone nie ponoszą odpowiedzialności za żadne szkody następcze wynikające z nieprawidłowego działania aparatu fotograficznego lub akcesoriów (w tym kart pamięci), związane z niezapisaniem zdjęcia lub zapisaniem go w postaci niezdatnej do odczytu maszynowego.
- Nieupoważnione fotografowanie lub nagrywanie (w formie filmu i/lub dźwięku) przez użytkownika innych osób lub materiałów chronionych prawem autorskim może stanowić naruszenie prywatności tych osób i/lub praw należących do innych osób, m.in. prawa autorskiego i innych praw do własności intelektualnej, nawet jeśli to fotografowanie lub nagrywanie jest wykonywane wyłącznie do osobistego użytku.
- Wiadomości na temat gwarancji na aparat fotograficzny i informacje umożliwiające skontaktowanie się z działem obsługi klienta firmy Canon można znaleźć w dostarczonym wraz z aparatem pakietem materiałów dla użytkownika, w części dotyczącej gwarancji.
- Mimo że ekran został wyprodukowany z zastosowaniem bardzo precyzyjnych technik wytwarzania, a ponad 99,99% pikseli spełnia wymagania projektowe, w rzadkich przypadkach niektóre piksele mogą być uszkodzone albo przybierać na stałe kolor czerwony lub czarny. Nie oznacza to uszkodzenia. Nie wpływa to również na zapisane zdjęcia.
- Podczas długotrwałego korzystania z aparatu może się on rozgrzać. Nie oznacza to uszkodzenia.

Konwencje stosowane w niniejszej instrukcji

- W niniejszej instrukcji ikony służą do symbolizowania odpowiednich przycisków aparatu, na których się znajdują lub które przypominają.
- Poniższe przyciski i elementy sterujące aparatu zostały oznaczone następującymi ikonami: Ponadto numery w nawiasach oznaczają przyciski i elementy sterujące przedstawione na rys. „Nazwy elementów aparatu” (4).
- [▲] Przycisk strzałki w górę (9) z tyłu
- [◀] Przycisk strzałki w lewo (13) z tyłu
- [▶] Przycisk strzałki w prawo (11) z tyłu
- [▼] Przycisk strzałki w dół (12) z tyłu
- Tryby fotografowania oraz tekst i ikony wyświetlane na ekranie zostały zaznaczone nawiasami.
- ⓘ: ważne informacje, które użytkownik powinien poznać.
- 📌: uwagi i wskazówki dotyczące zaawansowanej obsługi aparatu.
- 📖 xx: strony z pokrewnymi informacjami (w tym przykładzie „xx” oznacza numer strony)
- Symbole „▶ Zdjęcia” i „▶ Filmy” pod tytułami wskazują przeznaczenie funkcji — do zdjęć lub do filmów.
- Instrukcje zawarte w niniejszym podręczniku mają zastosowanie do aparatu przy poniższych ustawieniach domyślnych.
- Dla wygody odnośnie do wszystkich obsługiwanych kart pamięci stosuje się po prostu określenie „karta pamięci”.

Przed użyciem

Przewodnik podstawowy

Przewodnik zaawansowany

1 Podstawowe informacje o aparacie

2 Tryb automatyczny

3 Inne tryby fotografowania

4 Tryb P

5 Tryb wyświetlania

6 Funkcje Wi-Fi

7 Menu ustawień

8 Akcesoria

9 Dodatek

Skorowidz



Nazwy elementów aparatu

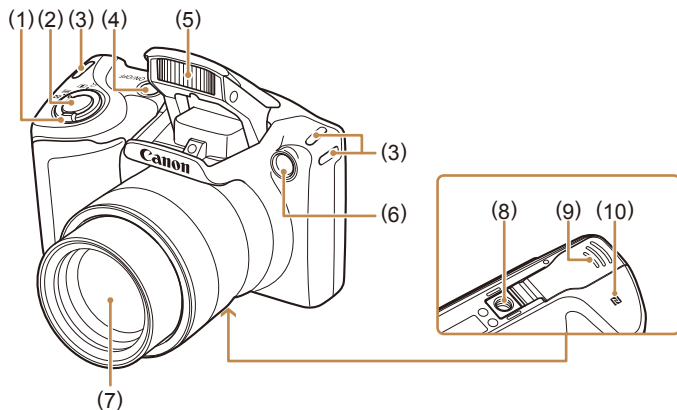

- | | |
|--|-----------------------------------|
| (1) Dźwignia powiększenia
Przy zdjęciu: [] (zbliżenie)/
[] (oddalenie)
Wyświetlanie: [] (powiększenie)/
[] (miniatury) | (5) Lampa błyskowa |
| (2) Przycisk migawki | (6) Lampa |
| (3) Mocowanie paska | (7) Obiektyw |
| (4) Przycisk ON/OFF | (8) Gniazdo statywu |
| | (9) Pokrywa karty pamięci/baterii |
| | (10) [] (symbol N)* |

* Używane wraz z funkcją komunikacji zbliżeniowej (tryb NFC) ([] 79).

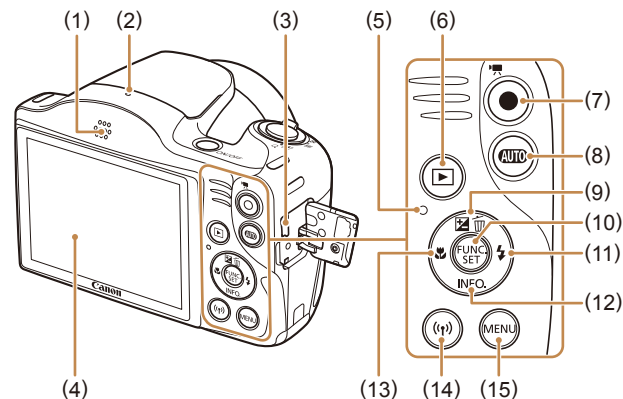

- | | | |
|--|--|---|
| (1) Głośnik | (5) Wskaźnik | (9) Przycisk [] (kompensacja ekspozycji)/
[] (usuwanie pojedynczych zdjęć)/strzałka w górę |
| (2) Mikrofon | (6) Przycisk [] (odtwarzanie) | (10) Przycisk FUNC./SET (funkcja/ustawienie) |
| (3) Wyjścia audio-wideo i cyfrowe (gniazda AV OUT i DIGITAL) | (7) Przycisk filmowania | (11) Przycisk [] (lampa błyskowa)/strzałka w prawo |
| (4) Ekran (monitor) | (8) Przycisk [] (AUTO (automatyczny)) | (12) Przycisk [] INFO, (informacje)/strzałka w dół |
| | | (13) Przycisk [] (makro)/strzałka w lewo |
| | | (14) Przycisk [] (Wi-Fi) |
| | | (15) Przycisk [] MENU (menu) |

Przed użyciem

Przewodnik podstawowy

Przewodnik zaawansowany

1 Podstawowe informacje o aparacie

2 Tryb automatyczny

3 Inne tryby fotografowania

4 Tryb P

5 Tryb wyświetlania

6 Funkcje Wi-Fi

7 Menu ustawień

8 Akcesoria

9 Dodatek

Skorowidz



Spis treści

Przed użyciem

Informacje wstępne	2
Zawartość zestawu.....	2
Zgodne karty pamięci.....	2
Uwagi wstępne i informacje prawne.....	3
Konwencje stosowane w niniejszej instrukcji.....	3
Nazwy elementów aparatu.....	4
Podstawy obsługi aparatu.....	10
Środki ostrożności.....	11

Przewodnik podstawowy

Podstawowa obsługa	14
Początkowe przygotowania.....	14
Mocowanie akcesoriów.....	14
Trzymanie aparatu.....	15
Ładowanie baterii.....	15
Wkładanie baterii i karty pamięci (dostępnej w sprzedaży).....	16
Wymywanie baterii i karty pamięci.....	16
Ustawianie daty i godziny.....	17
Zmiana daty i godziny.....	17
Język wyświetlacza.....	18
Wypróbowanie aparatu.....	19
Fotografowanie (Tryb Smart Auto).....	19
Wyświetlanie.....	20
Usuwanie zdjęć.....	21

Przewodnik

1 Podstawowe informacje o aparacie	22
Włączanie/wyłączanie.....	22
Funkcje oszczędzania energii (Wyłączenie aparatu).....	23
Oszczędzanie energii w trybie fotografowania.....	23
Oszczędzanie energii w trybie wyświetlania.....	23
Przycisk migawki.....	23
Opcje ekranu informacyjnego.....	24
Korzystanie z menu FUNC.....	24
Korzystanie z ekranu menu.....	25
Klawiatura ekranowa.....	26
Działanie wskaźników.....	27
Zegar.....	27
2 Tryb automatyczny	28
Fotografowanie z ustawieniami dobieranymi przez aparat.....	28
Fotografowanie (Tryb Smart Auto).....	28
Zdjęcia/filmy.....	30
Zdjęcia.....	30
Filmy.....	31
Ikony scenarii.....	31
Ikony stabilizacji obrazu.....	32
Ramki na ekranie.....	33
Typowe funkcje ułatwiające obsługę.....	33
Dalsze powiększanie obiektów (Powiększenie cyfrowe).....	33
Korzystanie z samowyzwalacza.....	34
Korzystanie z samowyzwalacza w celu przeciwdziałania poruszeniu zdjęcia.....	34
Dostosowywanie samowyzwalacza.....	35

Przed użyciem

Przewodnik podstawowy

Przewodnik zaawansowany

1 Podstawowe informacje o aparacie

2 Tryb automatyczny

3 Inne tryby fotografowania

4 Tryb P

5 Tryb wyświetlania

6 Funkcje Wi-Fi

7 Menu ustawień

8 Akcesoria

9 Dodatek

Skorowidz



Dodawanie stempla daty	35
Serie zdjęć	36
Funkcje dostosowywania obrazu	37
Zmiana proporcji obrazu	37
Changing Image Resolution (Size)	37
Wskazówki dotyczące wybierania rozdzielczości zależnie od rozmiaru papieru (dla zdjęć 4:3)	37
Zmiana jakości obrazu w przypadku filmów	38
Pomocne funkcje fotografowania	38
Wyświetlanie linii siatki	38
Powiększanie obszaru, na którym jest ustawiona ostrość	39
Dostosowywanie działania aparatu	39
Wyłączanie funkcji wspomaganie AF	39
Wyłączanie lampki redukcji efektu czerwonych oczu	40
Zmiana stylu wyświetlania zdjęcia po zarejestrowaniu	40
Zmiana czasu wyświetlania zdjęcia po zarejestrowaniu	40
Zmiana ekranu wyświetlanego po zarejestrowaniu	41
3 Inne tryby fotografowania	42
Regulowanie jasności/kolorów (Sterowanie z podglądem na żywo)	42
Szczególne scenerie	43
Stosowanie efektów specjalnych	44
Fotografowanie z zastosowaniem efektu rybiego oka (Efekt rybiego oka)	44
Wykonywanie zdjęć, na których przedmioty wyglądają jak miniatury (Efekt miniatury)	45
Szybkość i szacunkowy czas wyświetlania (dla filmów jednominutowych)	45
Fotografowanie z zastosowaniem efektu aparatu zabawkowego (Efekt aparatu zabawki)	46
Fotografowanie w trybie monochromatycznym	46
Tryby specjalne do innych celów	47

Korzystanie z funkcji samowyzwalacza twarzą	47
Fotografowanie z długimi czasami ekspozycji (Długie czasy)	47
4 Tryb P	49
Fotografowanie w trybie Program AE (Tryb [P])	49
Jasność obrazu (Ekspozycja)	50
Regulacja jasności obrazu (Kompensacja ekspozycji)	50
Zmiana metody pomiaru	50
Zmiana czułości ISO	51
Korygowanie jasności obrazu (Korekta kontrastu)	51
Kolory zdjęcia	52
Regulacja balansu bieli	52
Balans bieli według wzorca	52
Zmiana odcieni obrazu (Moje kolory)	52
Własne kolory	53
Zasięg fotografowania i ustawianie ostrości	54
Zdjęcia z małej odległości (Makro)	54
Fotografowanie odległych obiektów (Nieskończoność)	54
Cyfrowy telekonwerter	54
Zmiana trybu ramki AF	55
Centrum	55
AiAF twarzy	56
Wybieranie obiektów, na których zostanie ustawiona ostrość (Śledzenie AF)	56
Fotografowanie przy użyciu funkcji Servo AF	57
Zmiana ustawienia ostrości	57
Lampa błyskowa	58
Zmiana trybu lampy błyskowej	58
Auto	58
Wł.	58
Błysk+dł.czas	58
Wył	58
Inne ustawienia	59

Przed użyciem
Przewodnik podstawowy
Przewodnik zaawansowany
1 Podstawowe informacje o aparacie
2 Tryb automatyczny
3 Inne tryby fotografowania
4 Tryb P
5 Tryb wyświetlania
6 Funkcje Wi-Fi
7 Menu ustawień
8 Akcesoria
9 Dodatek
Skorowidz



Zmiana współczynnika kompresji (jakości obrazu).....	59
Zmiana ustawień funkcji stabilizacji obrazu.....	59
Nagrywanie filmów bez zmiany wielkości obiektów	60
5 Tryb wyświetlania.....	61
Wyświetlanie	61
Przełączanie trybów wyświetlania	63
Ostrzeżenie o prześwietleniu	
(dla najjaśniejszych obszarów zdjęcia)	63
Histogram	63
Ekran informacyjny GPS	63
Przeglądanie i filtrowanie zdjęć.....	64
Nawigowanie wśród zdjęć wyświetlanych w postaci miniatur ...	64
Znajdowanie zdjęć spełniających warunki filtra	64
Opcje wyświetlania zdjęć	65
Powiększanie zdjęć	65
Wyświetlanie pokazów przezroczy	66
Zmiana ustawień pokazów przezroczy.....	66
Automatyczne wyświetlanie pokrewnych zdjęć	
(Inteligentne wybieranie)	66
Ochrona zdjęć	67
Za pomocą menu.....	68
Wybieranie pojedynczych zdjęć	68
Wybieranie zakresu	68
Włączanie ochrony wszystkich zdjęć naraz.....	69
Wyłączanie ochrony wszystkich zdjęć naraz.....	69
Usuwanie obrazów	70
Usuwanie wielu zdjęć naraz	70
Określanie sposobu wyboru	70
Wybieranie pojedynczych zdjęć	70
Wybieranie zakresu	71
Wybieranie wszystkich zdjęć naraz	71

Obracanie zdjęć	71
Korzystanie z menu	71
Wyłączanie automatycznego obracania	72
Oznaczenie zdjęć jako ulubionych	72
Korzystanie z menu	72
Edytowanie zdjęć	73
Zmiana rozmiaru zdjęć	73
Kadrowanie.....	74
Zmiana odcieni obrazu (Moje kolory)	75
Korygowanie jasności obrazu (Korekta kontrastu)	75
Korekta czerwonych oczu.....	76
Edytowanie filmów.....	77
6 Funkcje Wi-Fi	78
Dostępne funkcje Wi-Fi	78
Wysyłanie zdjęć do smartfonu.....	79
Wysyłanie zdjęć do smartfona zgodnego z NFC	79
Łączenie za pośrednictwem trybu NFC w przypadku gdy	
aparat jest wyłączony lub działa w trybie fotografowania	79
Łączenie za pośrednictwem trybu NFC w przypadku gdy	
aparat działa w trybie wyświetlania	81
Dodawanie smartfonu.....	82
Korzystanie z innego punktu dostępu.....	84
Poprzednie punkty dostępu	84
Zapisywanie zdjęć na dysku komputera.....	85
Przygotowanie do rejestracji komputera.....	85
Instalowanie oprogramowania.....	85
Konfigurowanie komputera pod kątem połączenia Wi-Fi	
(dotyczy tylko systemu Windows).....	85
Zapisywanie zdjęć na dysku podłączonego komputera	86
Sprawdzanie zgodności punktu dostępu	86

Przed użyciem
Przewodnik podstawowy
Przewodnik zaawansowany
1 Podstawowe informacje o aparacie
2 Tryb automatyczny
3 Inne tryby fotografowania
4 Tryb P
5 Tryb wyświetlania
6 Funkcje Wi-Fi
7 Menu ustawień
8 Akcesoria
9 Dodatek
Skorowidz



Korzystanie z punktów dostępu zgodnych ze standardem WPS	87
Nawiązywanie połączenia z punktami dostępu widocznymi na liście	89
Poprzednie punkty dostępu	90
Wysyłanie zdjęć do zarejestrowanej usługi sieci Web	90
Rejestrowanie usług sieci Web	90
Rejestrowanie w serwisie CANON iIMAGE GATEWAY	91
Rejestrowanie innych usług sieci Web	92
Przesyłanie zdjęć do usług sieci Web	93
Bezprzewodowe drukowanie zdjęć na podłączonej drukarce	94
Wysyłanie zdjęć do innego aparatu	95
Opcje wysyłania zdjęć	97
Wysyłanie wielu zdjęć	97
Wybieranie zakresu	97
Wysyłanie zdjęć zaliczonych do ulubionych	97
Uwagi dotyczące wysyłania zdjęć	98
Wybieranie rozdzielczości (rozmiaru obrazu)	98
Dodawanie komentarzy	99
Automatyczne wysyłanie zdjęć (Synchronizowanie obrazów) ...	99
Początkowe przygotowania	99
Przygotowanie aparatu	99
Przygotowanie komputera	100
Wysyłanie zdjęć	100
Wyświetlanie na Twoim smartfonie zdjęć wysłanych przy użyciu funkcji synchronizacji obrazów	101
Wyświetlanie zdjęć z aparatu i sterowanie nim za pomocą smartfona	102
Dodawanie znaczników geograficznych do zdjęć w aparacie	102
Zdalna aktywacja migawki	102
Edytowanie i usuwanie ustawień Wi-Fi	103
Edytowanie informacji dotyczących połączeń	103

Zmiana nicku urządzenia	104
Usunięcie informacji dotyczących połączeń	104
Zmiana nicku aparatu	104
Przywracanie domyślnych ustawień Wi-Fi	105
7 Menu ustawień	106
Dostosowywanie podstawowych funkcji aparatu	106
Wyciszanie dźwięków towarzyszących pracy aparatu	106
Regulacja głośności	106
Ukrywanie wskazań	107
Data i godzina	107
Zegar światowy	107
Czas cofania obiektywu	108
Korzystanie z trybu Eco	108
Dostosowanie funkcji oszczędzania energii	108
Jasność ekranu	109
Ukrywanie ekranu startowego	109
Formatowanie kart pamięci	109
Formatowanie pełne	110
Numery plików	110
Przechowywanie zdjęć z uwzględnieniem daty	111
Wyświetlanie jednostek metrycznych/niemetrycznych	111
Sprawdzanie logo certyfikatów	111
Język wyświetlacza	111
Dostosowywanie innych ustawień	111
Przywracanie ustawień domyślnych	112
8 Akcesoria	113
Schemat systemu	113
Akcesoria opcjonalne	114
Zasilanie	114
Lampa błyskowa	115
Inne akcesoria	115
Drukarka	115

Przed użyciem
Przewodnik podstawowy
Przewodnik zaawansowany
1 Podstawowe informacje o aparacie
2 Tryb automatyczny
3 Inne tryby fotografowania
4 Tryb P
5 Tryb wyświetlania
6 Funkcje Wi-Fi
7 Menu ustawień
8 Akcesoria
9 Dodatek
Skorowidz



Przechowywanie zdjęć	115
Korzystanie z akcesoriów opcjonalnych	116
Wyświetlanie obrazu na ekranie telewizora	116
Korzystanie z oprogramowania	117
Podłączanie do komputera za pomocą kabla	117
Sprawdzanie konfiguracji komputera	117
Instalowanie oprogramowania	117
Zapisywanie zdjęć na dysku komputera	117
Drukowanie zdjęć	119
Łatwe drukowanie	119
Konfigurowanie ustawień drukowania	120
Kadrowanie zdjęć przed drukowaniem	120
Wybieranie formatu i układu papieru przed drukowaniem	121
Dostępne opcje układu	121
Drukowanie zdjęć paszportowych	121
Drukowanie ujęć filmowych	122
Opcje drukowania filmów	122
Dodawanie zdjęć do listy drukowania (DPOF)	123
Konfigurowanie ustawień drukowania	123
Konfigurowanie drukowania dla poszczególnych zdjęć	123
Konfigurowanie drukowania dla zakresu zdjęć	124
Konfigurowanie drukowania dla wszystkich zdjęć	124
Usuwanie wszystkich zdjęć z listy drukowania	124
Drukowanie zdjęć dodanych do listy drukowania (DPOF)	124
Dodawanie zdjęć do fotoksiążki	125
Określanie sposobu wyboru	125
Dodawanie poszczególnych zdjęć	125
Dodawanie wszystkich zdjęć do fotoksiążki	125
Usuwanie wszystkich zdjęć z fotoksiążki	125
9 Dodatek	126
Rozwiązywanie problemów	126

Komunikaty ekranowe	130
Informacje wyświetlane na ekranie	132
Fotografowanie (Ekran informacyjny)	132
Poziom naładowania baterii	132
Wyświetlanie (Ekran informacji szczegółowych)	133
Podsumowanie informacji o panelu wyświetlania filmów	133
Tabele funkcji i menu	134
Funkcje dostępne w poszczególnych trybach fotografowania	134
Menu FUNC	135
Karta Fotografowanie	137
Karta Nastawy Ogólne	139
Karta Wyświetlanie	139
Karta Drukowanie	140
Menu FUNC. Tryb wyświetlania	140
Uwagi dotyczące obsługi	140
Dane techniczne	141
Aparat	141
Liczba zdjęć/czas nagrywania, czas wyświetlania	142
Zasięg fotografowania	142
Liczba zdjęć na karcie pamięci	143
Czas nagrywania na karcie pamięci	143
Bateria NB-11LH	144
Ładowarka CB-2LF/CB-2LFE	144
Skorowidz	145
Ostrzeżenia dotyczące Wi-Fi (bezprowadowej sieci LAN)	147
Ostrzeżenia dotyczące interferencji powodowanych przez fale radiowe	147
Zalecenia dotyczące bezpieczeństwa	147
Znaki towarowe i licencje	148
Zastrzeżenie	149

Przed użyciem
Przewodnik podstawowy
Przewodnik zaawansowany
1 Podstawowe informacje o aparacie
2 Tryb automatyczny
3 Inne tryby fotografowania
4 Tryb P
5 Tryb wyświetlania
6 Funkcje Wi-Fi
7 Menu ustawień
8 Akcesoria
9 Dodatek
Skorowidz



Podstawy obsługi aparatu

Fotografowanie

- Korzystanie z ustawień dobieranych przez aparat (Tryb automatyczny)
 - 428

Udane fotografowanie osób



Portrety
(43)

Dopasowanie do określonych scenerii



Słabe oświetlenie
(43)



Fajerwerki
(43)

Stosowanie efektów specjalnych



Żywe kolory
(44)



Efekt plakatu
(44)



Efekt rybiego oka
(44)



Efekt miniaturowy
(45)



Efekt aparatu
zabawki
(46)



Monochromatyczny
(46)

- Regulowanie ustawień obrazu (Sterowanie z podglądem na żywo)
 - 42
- Ustawianie ostrości na twarzach
 - 28, 43, 56
- Bez użycia lampy błyskowej (Lampa błyskowa wyłączona)
 - 28
- Znajdowanie się na własnych zdjęciach (Samowyzwalacz)
 - 34, 47
- Dodawanie stempla daty
 - 35

Wyświetlanie

- Wyświetlanie zdjęć (Tryb wyświetlania)
 - 61
- Automatyczne wyświetlanie (Pokaz przezroczy)
 - 66
- Na ekranie telewizora
 - 116
- Na ekranie komputera
 - 117
- Szybkie przeglądanie zdjęć
 - 64
- Usuwanie obrazów
 - 70

Przed użyciem

Przewodnik podstawowy

Przewodnik zaawansowany

1 Podstawowe informacje o aparacie

2 Tryb automatyczny

3 Inne tryby fotografowania

4 Tryb P

5 Tryb wyświetlania

6 Funkcje Wi-Fi

7 Menu ustawień



8 Akcesoria

9 Dodatek

Skorowidz



Nagrywanie i wyświetlanie filmów

- Nagrywanie filmów
 -  28
- Wyświetlanie filmów (Tryb wyświetlania)
 -  61



Drukowanie

- Drukowanie zdjęć
 -  119

Zapisywanie

- Zapisywanie zdjęć na dysku komputera
 -  117

Korzystanie z funkcji Wi-Fi

- Wysyłanie zdjęć do smartfonu
 -  79
- Udostępnianie zdjęć online
 -  90
- Wysyłanie zdjęć do komputera
 -  85

Środki ostrożności

- Przed rozpoczęciem korzystania z produktu należy zapoznać się z poniższymi uwagami dotyczącymi środków ostrożności. Z produktu należy zawsze korzystać zgodnie z zaleceniami.
- Podane poniżej środki ostrożności mają zapobiec ewentualnym obrażeniom ciała użytkownika aparatu i innych osób oraz uszkodzeniu sprzętu.
- Należy również zapoznać się z instrukcjami dołączonymi do użytkowanych akcesoriów sprzedawanych oddzielnie.



Ostrzeżenie

Ostrzeżenia wskazują możliwość spowodowania poważnych obrażeń lub śmierci.

- Nie należy wyzwać lampy błyskowej w pobliżu oczu. Mogłoby to spowodować uszkodzenie wzroku. W szczególności podczas korzystania z lampy błyskowej należy zachować odległość co najmniej jednego metra od małych dzieci.
- Sprzęt fotograficzny należy przechowywać w miejscu niedostępnym dla dzieci. Pasek może zostać zaciśnięty na szyi dziecka, powodując uduszenie. Jeśli produkt jest wyposażony w przewód zasilający, jego przypadkowe zaciśnięcie na szyi dziecka może doprowadzić do uduszenia.
- Należy korzystać wyłącznie z zalecanych źródeł zasilania.
- Nie należy demontować, modyfikować ani podgrzewać produktu.
- Jeśli na baterii znajduje się etykieta, nie należy jej odklejać.
- Produkt należy chronić przed upadkiem i silnymi wstrząsami.
- Nie należy dotykać wnętrza produktu, jeśli uległ on uszkodzeniu, np. w wyniku upuszczenia.
- Jeśli z produktu wydobywa się dym lub nietypowy zapach albo jeśli działa on nieprawidłowo, należy natychmiast zaprzestać jego użytkowania.
- Do czyszczenia produktu nie należy stosować żadnych rozpuszczalników organicznych, takich jak alkohol, benzyna lub rozcieńczalniki.

Przed użyciem

Przewodnik podstawowy

Przewodnik zaawansowany

1 Podstawowe informacje o aparacie

2 Tryb automatyczny

3 Inne tryby fotografowania

4 Tryb P

5 Tryb wyświetlania

6 Funkcje Wi-Fi

7 Menu ustawień

8 Akcesoria

9 Dodatek

Skorowidz



- Należy chronić produkt przed kontaktem z cieczami oraz zapobiegać przedostawaniu się cieczy lub ciał obcych do jego wnętrza.

Mogłoby to spowodować pożar lub porażenie prądem.

Jeśli produkt ulegnie zamoczeniu albo do jego wnętrza przedostanie się ciecz lub jakieś obce ciało, należy niezwłocznie wyjąć z niego baterię/baterie lub odłączyć go od zasilania.

- Jeśli aparat jest wyposażony w wizjer lub wymienny obiektyw, nie należy patrzeć przez niego bezpośrednio w stronę silnych źródeł światła (np. słońca w bezchmurny dzień lub intensywnych źródeł sztucznego oświetlenia).

Mogłoby to spowodować uszkodzenie wzroku.

- Podczas korzystania z produktów z wymiennymi obiektywami nie wolno pozostawiać aparatu z przymocowanym obiektywem lub samego obiektywu bez przykrywkę obiektywu w bezpośrednim świetle słonecznym.

Może to spowodować pożar.

- Jeśli produkt jest podłączony do zasilania, nie należy dotykać go podczas wyładowań atmosferycznych.

Mogłoby to spowodować pożar lub porażenie prądem. W takich okolicznościach należy niezwłocznie przerwać korzystanie z produktu i oddalić się od niego.

- Należy korzystać wyłącznie z zalecanych baterii.

- Nie należy umieszczać baterii w pobliżu otwartego ognia.

Mogłoby to spowodować wybuch lub rozszczelnienie baterii, a w konsekwencji wywołać porażenie prądem, pożar lub obrażenia ciała. W przypadku zetknięcia się elektrolitu z rozszczelnionej baterii z oczami, ustami, skórą bądź odzieżą należy niezwłocznie przepłukać je wodą.

- Jeśli produkt jest wyposażony w ładowarkę, należy pamiętać o poniższych środkach ostrożności.

- Trzeba regularnie odłączać przewód zasilający. Ponadto należy za pomocą suchej ściereczki wycierać kurz i zabrudzenia, które mogą gromadzić się na wtyczce oraz na zewnętrznej części gniazda sieci elektrycznej i obok niego.
- Nie należy wkładać ani wyjmować wtyczki mokrymi rękoma.
- Nie należy korzystać z urządzeń w sposób powodujący przeciążenie gniazdka sieci elektrycznej lub przewodów. Nie należy korzystać z przewodu zasilającego w przypadku uszkodzenia jego wtyczki lub gdy została ona niewłaściwie podłączona do gniazdka sieci elektrycznej.
- Nie należy dopuścić do zetknięcia się kurzu lub metalowych przedmiotów (np. szpilek czy kluczy) ze stykami lub wtyczką.
- Jeśli produkt jest wyposażony w przewód zasilający, nie należy go skracać, modyfikować, doprowadzać do jego uszkodzenia ani ustawiać na nim ciężkich przedmiotów.

Mogłoby to spowodować pożar lub porażenie prądem.

- Należy wyłączać aparat w miejscach, w których jego użycie jest zabronione. Fale elektromagnetyczne emitowane przez aparat mogą zakłócać działanie przyrządów elektronicznych i innych urządzeń. Należy zachowywać odpowiednią ostrożność przy użytkowaniu produktu w miejscach, w których korzystanie z urządzeń elektronicznych podlega ograniczeniom, takich jak pokłady samolotów i placówki medyczne.

- Należy unikać dłuższego kontaktu aparatu ze skórą. Nawet jeśli powierzchnia aparatu nie wydaje się gorąca, dłuższy kontakt z nią mógłby spowodować powierzchowne poparzenia, objawiające się zaczerwienieniem skóry lub powstawaniem na niej pęcherzy. W przypadku fotografowania w miejscach o wysokiej temperaturze albo jeśli użytkownik ma słabe krążenie lub mało wrażliwą skórę, należy ustawiać aparat na statywie.

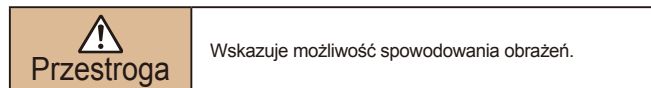

- Nosząc produkt na pasku, należy chronić go przed upuszczeniem, silnymi uderzeniami i wstrząsami oraz przed zetknięciem z innymi przedmiotami.

- Należy uważać, aby nie uderzać ani zbyt mocno nie naciskać obiektywu. Mogłoby to spowodować obrażenia ciała lub uszkodzenie aparatu.

- Należy uważać, aby nie narazić ekranu na silne uderzenia. Pęknięcie ekranu mogłoby spowodować poranienie jego potłuczonymi fragmentami.

- Należy uważać, aby podczas korzystania z lampy błyskowej nie zastaniać jej palcami ani odzieżą. Mogłoby to spowodować poparzenia lub uszkodzenie lampy błyskowej.

- Należy unikać użytkowania, umieszczania lub przechowywania produktu w następujących miejscach:

- Miejsca narażone na bezpośrednie nasłonecznienie
- Miejsca, w których temperatura przekracza 40 °C
- Miejsca zakurzone lub o dużej wilgotności

W opisanych wyżej warunkach może dojść do wycieku elektrolitu z baterii, ich przegrzania lub wybuchu, a w efekcie do porażenia prądem, pożaru, poparzeń lub innych obrażeń ciała. Przegrzanie i uszkodzenie może doprowadzić do porażenia prądem, pożaru, poparzeń lub innych obrażeń ciała.

Przed użyciem

Przewodnik podstawowy

Przewodnik zaawansowany

1 Podstawowe informacje o aparacie

2 Tryb automatyczny

3 Inne tryby fotografowania

4 Tryb P

5 Tryb wyświetlania

6 Funkcje Wi-Fi

7 Menu ustawień

8 Akcesoria

9 Dodatek

Skorowidz



- Długotrwałe oglądanie efektów przejść w pokazach slajdów może spowodować pogorszenie samopoczucia.
- Przy korzystaniu z opcjonalnych obiektywów, filtrów obiektywu lub adapterów filtrów należy je starannie mocować.

Jeśli akcesorium do obiektywu poluzuje się i odpadnie, może pęknąć, a odłamki mogą spowodować poranienie.

- W przypadku produktów, które automatycznie podnoszą i opuszczają lampę błyskową, należy uważać, aby nie przytrzasnąć sobie palców opuszczając się lampą błyskową.

Mogłoby to spowodować skaleczenie.

Przeostroga

Wskazuje możliwość spowodowania uszkodzeń sprzętu.

- Nie należy kierować aparatu bezpośrednio w stronę źródeł intensywnego światła (np. słońca w bezchmurny dzień lub źródła intensywnego światła sztucznego).

Mogłoby to spowodować uszkodzenie matrycy lub innych podzespołów wewnętrznych.

- Podczas korzystania z aparatu na piaszczystej plaży lub przy silnym wietrze należy uważać, aby pył lub piasek nie przedostały się do jego wnętrza.
- W przypadku produktów, które automatycznie podnoszą i opuszczają lampę błyskową, nie należy wciskać lampy błyskowej w celu jej schowania ani podważać w celu otwarcia.

Mogłoby to spowodować usterkę produktu.

- Kurz, brud lub inne ciała obce należy usuwać z lampy błyskowej za pomocą tkaniny lub bawełnianej szmatki.

Ciepło wydzielane przez lampę błyskową mogłoby spowodować spalenie ciał obcych lub wadliwe działanie produktu.

- Gdy produkt nie jest używany, należy wyjąć z niego baterię/baterie i schować w bezpiecznym miejscu.

Jakiegolwiek rozszczelnienie baterii mogłoby spowodować uszkodzenie produktu.

- Przed wyrzuceniem baterii należy zasłonić styki taśmą lub innym izolatorem. Kontakt z innymi elementami metalowymi mógłby spowodować pożar lub wybuch.

- Jeśli ładowarka nie jest aktualnie używana, należy odłączyć ją od produktu. Podczas korzystania z ładowarki nie należy przykrywać jej tkaniną ani umieszczać na niej innych przedmiotów.

Pozostawienie podłączonego urządzenia na dłuższy czas może spowodować jego przegrzanie i zniekształcenie, a w rezultacie spowodować pożar.

- Baterii przeznaczonych do produktu nie należy pozostawiać w pobliżu zwierząt. Pogryzienie przez nie baterii mogłoby spowodować wyciek elektrolitu albo przegrzanie lub wybuch, a w efekcie uszkodzenie produktu lub pożar.

- Jeśli produkt jest wyposażony w kilka baterii, nie należy ładować jednocześnie baterii różnego typu ani też stosować starszych baterii razem z nowszymi. Baterii nie wolno wkładać w sposób powodujący zamianę biegunów + i -. Mogłoby to spowodować usterkę produktu.

- Nie należy siedać z aparatem umieszczonym w kieszeni spodni. Mogłoby to spowodować uszkodzenie lub usterkę ekranu.

- W przypadku wkładania aparatu do torby należy się upewnić, że ekran nie jest narażony na kontakt z twardymi przedmiotami. Należy też zamknąć ekran (aby przylegał do korpusu aparatu), o ile tylko umożliwia to jego konstrukcja.

- Nie należy mocować do produktu żadnych twardych przedmiotów. Mogłoby to spowodować uszkodzenie lub usterkę ekranu.



Przed użyciem

Przewodnik podstawowy

Przewodnik zaawansowany

1 Podstawowe informacje o aparacie

2 Tryb automatyczny

3 Inne tryby fotografowania

4 Tryb P

5 Tryb wyświetlania

6 Funkcje Wi-Fi

7 Menu ustawień

8 Akcesoria

9 Dodatek

Skorowidz



Przewodnik podstawowy

Podstawowa obsługa

Podstawowe informacje oraz instrukcje, od wstępnego przygotowania przez wykonywanie zdjęć i nagrywanie filmów do wyświetlania zdjęć i odtwarzania filmów.

Początkowe przygotowania

Przygotuj aparat do fotografowania w opisany poniżej sposób.

Mocowanie akcesoriów

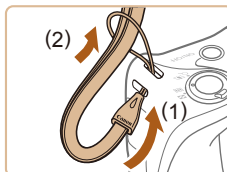

1 Zamocuj pasek.

- Przełóż koniec paska przez mocowanie paska (1), a następnie przeciągnij drugi koniec paska przez pętlę znajdującą się na jego przeciwległym końcu (2).

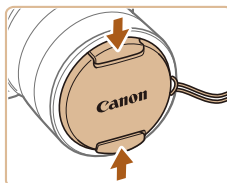

2 Zamocuj przykrywkę obiektywu.

- Na chwilę zdejmij z obiektywu jego przykrywkę, przełóż jeden koniec przewodu przez mocowanie paska (1), a następnie przełóż przykrywkę przez pętlę (2).
- Przed włączeniem aparatu należy zawsze zdjąć przykrywkę z obiektywu.
- Gdy aparat nie jest używany, należy go przechowywać z założoną przykrywką obiektywu.

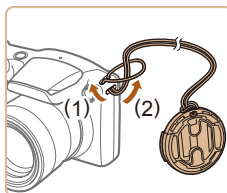

Przed użyciem

Przewodnik podstawowy

Przewodnik zaawansowany

1 Podstawowe informacje o aparacie

2 Tryb automatyczny

3 Inne tryby fotografowania

4 Tryb P

5 Tryb wyświetlania

6 Funkcje Wi-Fi

7 Menu ustawień

8 Akcesoria

9 Dodatek

Skorowidz



Trzymanie aparatu



- Załóż pasek na nadgarstek.
- Podczas fotografowania trzymaj ręce blisko ciała i chwyć mocno aparat, aby zapobiegać jego przemieszczaniu się. Jeśli lampka błyskowa została uniesiona, nie opieraj na niej palców.

Ładowanie baterii

Przed użyciem aparatu należy naładować baterię za pomocą dostarczonej w zestawie ładowarki. Należy pamiętać o jej początkowym naładowaniu, ponieważ aparat jest sprzedawany z nienaładowaną baterią.

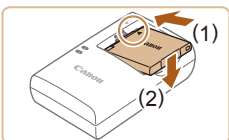

1 Włóż baterię.

- Po dopasowaniu oznaczenia ▲ na baterii i ładowarce włóż baterię, wsuwając ją do wewnątrz (1) i do dołu (2).

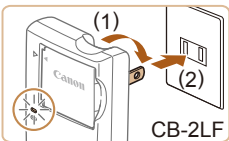

2 Naładuj baterię.

- CB-2LF: wysuń wtyczkę (1) i podłącz ładowarkę do gniazdka sieci elektrycznej (2).
- CB-2LFE: Podłącz przewód zasilający do ładowarki, a następnie podłącz wtyczkę na drugim końcu przewodu do gniazdka sieci elektrycznej.
- Lampka ładowania będzie świecić na pomarańczowo i rozpocznie się ładowanie.
- Po zakończeniu ładowania lampka zmieni kolor na zielony.

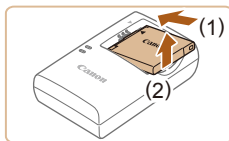
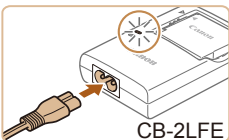

3 Wyjmij baterię.

- Po odłączeniu ładowarki wyjmij baterię, wsuwając ją do środka (1) i unosząc do góry (2).



- Baterii nie należy ładować dłużej niż 24 godziny, ponieważ grozi to jej uszkodzeniem lub pogorszeniem sprawności.
- W przypadku ładowarek korzystających z przewodu zasilającego nie należy przyczepiać ładowarki ani przewodu do innych przedmiotów. Mogłoby to spowodować nieprawidłowe działanie lub uszkodzenie urządzenia.



- Szczegółowe informacje na temat czasu ładowania oraz liczby zdjęć i długości filmów, jakie można zarejestrować przy w pełni naładowanej baterii, znajdują się w podrozdziale „Liczba zdjęć/czas nagrywania, czas wyświetlania” (142).
- Naładowane baterie stopniowo się rozładują, nawet gdy nie są użytkowane. Baterię należy ładować w dniu, w którym będzie użytkowana (lub dzień wcześniej).
- Ładowarka może być użytkowana w regionach, gdzie stosowane jest zasilanie prądem zmiennym o napięciu 100–240 V (50/60 Hz). W przypadku gniazdek sieci elektrycznej o różnych kształtach należy używać dostępnego w sprzedaży adaptera wtyczki. Nie wolno nigdy korzystać z podróznego transformatora elektrycznego, gdyż może on uszkodzić baterię.

Przed użyciem

Przewodnik podstawowy

Przewodnik zaawansowany

1 Podstawowe informacje o aparacie

2 Tryb automatyczny

3 Inne tryby fotografowania

4 Tryb P

5 Tryb wyświetlania

6 Funkcje Wi-Fi

7 Menu ustawień

8 Akcesoria

9 Dodatek

Skorowidz



Wkładanie baterii i karty pamięci (dostępnej w sprzedaży)

Włóż do aparatu dostarczoną w zestawie baterię i kartę pamięci (sprzedawaną oddzielnie).

Uwaga: należy pamiętać, że przed użyciem nowej karty pamięci lub karty pamięci sformatowanej za pomocą innego urządzenia trzeba ją sformatować za pomocą tego aparatu (109).

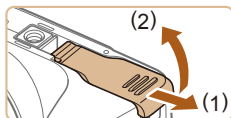

1 Otwórz pokrywę.

- Przesuń pokrywę (1) i otwórz ją (2).

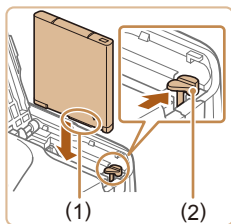

2 Włóż baterię.

- Trzymając baterię ze stykami (1) ustawionymi w kierunku pokazanym na ilustracji, naciśnij przełącznik blokowania baterii (2) w kierunku wskazywanym przez strzałkę i włóż baterię powodując zatrzaśnięcie się blokady.
- Bateria włożona niewłaściwą stroną nie może się zablokować w odpowiednim położeniu. Przy wkładaniu baterii należy zawsze upewnić się, że jest odpowiednio ustawiona i zatrzaskuje się na swoim miejscu.

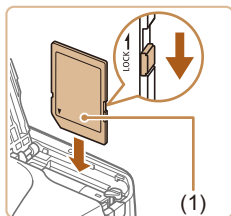

3 Sprawdź pozycję umieszczonego na karcie pamięci przełącznika ochrony przed zapisem i włóż kartę.

- Nie można zapisywać danych na kartach pamięci z przełącznikiem ochrony przed zapisem ustawionym w pozycji blokady (dolnym). Przesuń przełącznik do pozycji odblokowania.
- Wkładaj kartę pamięci z etykietą (1) skierowaną w stronę pokazaną na ilustracji, aż zatrzaśnie się na swoim miejscu.

- Przy wkładaniu karty pamięci należy upewnić się, że jest odpowiednio ustawiona. Włożenie karty pamięci w niewłaściwym kierunku może spowodować uszkodzenie aparatu.

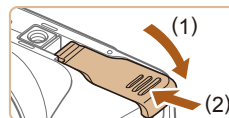

4 Zamknij pokrywę.

- Opuść pokrywę (1) i dociskaj ją podczas przesuwania, aż zatrzaśnie się w położeniu blokady (2).



- Wskazówki dotyczące liczby zdjęć lub godzin nagrania mieszczących się na pojedynczej karcie pamięci można znaleźć w podrozdziale „Liczba zdjęć na karcie pamięci” (143).

Wymowanie baterii i karty pamięci

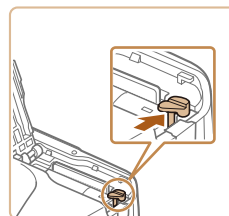

Wymowanie baterii

- Otwórz pokrywę i naciśnij przełącznik blokowania baterii w kierunku wskazanym strzałką.
- Bateria się wysunie.

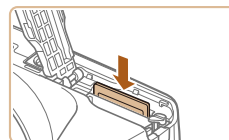

Wymowanie karty pamięci

- Dociskaj kartę pamięci, aż usłyszysz charakterystyczne kliknięcie, a następnie ją zwołnij.
- Karta pamięci się wysunie.

Przed użyciem

Przewodnik podstawowy

Przewodnik zaawansowany

1 Podstawowe informacje o aparacie

2 Tryb automatyczny

3 Inne tryby fotografowania

4 Tryb P

5 Tryb wyświetlania

6 Funkcje Wi-Fi

7 Menu ustawień

8 Akcesoria

9 Dodatek

Skorowidz



Ustawianie daty i godziny

Jeśli po włączeniu aparatu wyświetlany jest ekran [Data/godz], ustaw bieżącą datę i godzinę w podany niżej sposób. Informacje wprowadzone w ten sposób są zapisywane we właściwościach wykonywanych zdjęć i wykorzystywane do sortowania zdjęć według daty wykonania lub do druku zdjęć z widoczną datą. Do zdjęć można także dodawać stempel daty (35).



1 Włącz aparat.

- Naciśnij przycisk ON/OFF.
- Pojawi się ekran [Data/godz].

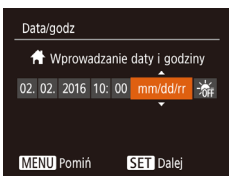

2 Ustaw datę i godzinę.

- Wybierz element za pomocą przycisków [◀][▶].
- Ustaw datę za pomocą przycisków [▲][▼].
- Na koniec naciśnij przycisk [OK].

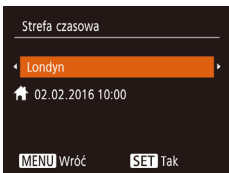

3 Wskaż macierzystą strefę czasową.

- Wybierz macierzystą strefę czasową za pomocą przycisków [◀][▶].

4 Zakończ proces konfiguracji.

- Na koniec naciśnij przycisk [OK]. Po pojawieniu się komunikatu potwierdzającego zniknie ekran ustawień.
- Aby wyłączyć aparat, naciśnij przycisk ON/OFF.



- Dopóki nie ustawisz daty, godziny i macierzystej strefy czasowej, ekran [Data/godz] będzie wyświetlany po każdym włączeniu aparatu. Wprowadź prawidłowe ustawienia.



- Aby ustawić czas letni (1 godzinę do przodu), wybierz opcję [☀] (punkt 2), a następnie za pomocą przycisków [▲][▼] wybierz ustawienie [☀].

Zmiana daty i godziny

Ustawienia daty i godziny można wyregulować w sposób przedstawiony poniżej.

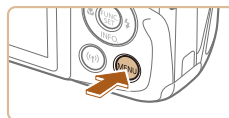

1 Przejdź do ekranu menu.

- Naciśnij przycisk [MENU].

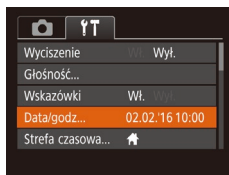

2 Wybierz opcję [Data/godz].

- Za pomocą dźwigni powiększenia wybierz kartę [☰].
- Za pomocą przycisków [▲][▼] wybierz opcję [Data/godz], a następnie naciśnij przycisk [OK].



3 Zmień datę i godzinę.

- Wprowadź ustawienia, wykonując czynności podane w punkcie 2 w podrozdziale „Ustawianie daty i godziny” (17).
- Aby zamknąć ekran menu, naciśnij przycisk [MENU].

Przed użyciem

Przewodnik podstawowy

Przewodnik zaawansowany

1 Podstawowe informacje o aparacie

2 Tryb automatyczny

3 Inne tryby fotografowania

4 Tryb P

5 Tryb wyświetlania

6 Funkcje Wi-Fi

7 Menu ustawień

8 Akcesoria

9 Dodatek

Skorowidz





- Aparat jest wyposażony we wbudowaną baterię pamięci daty i godziny (bateria zapasowa). Ustawienia daty/godziny mogą być utrzymywane przez około 3 tygodnie po usunięciu baterii.
- Bateria pamięci daty i godziny może zostać naładowana w ciągu około 4 godzin po włożeniu naładowanej baterii, nawet gdy aparat jest wyłączony.
- Jeśli bateria pamięci daty i godziny ulegnie wyczerpaniu, po włączeniu aparatu pojawi się ekran [Data/godz]. Ustaw prawidłową datę i godzinę w sposób podany w podrzdziale „Ustawianie daty i godziny” (17).

Język wyświetlacza

Język wyświetlacza można swobodnie zmieniać.

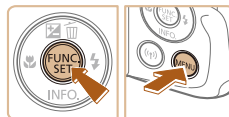

English	Norsk	Română
Deutsch	Svenska	Türkçe
Français	Español	العربية
Nederlands	Ελληνικά	मराठी
Dansk	Русский	简体中文
Português	Polski	繁體中文
Suomi	Čeština	한국어



1 Przejdź do trybu wyświetlania.

- Naciśnij przycisk [▶].

2 Przejdź do ekranu ustawień.

- Naciśnij i przytrzymaj przycisk [⊕], po czym niezwłocznie naciśnij przycisk [MENU].

3 Ustaw język monitora.

- Wybierz język za pomocą przycisków [▲][▼][◀][▶], a następnie naciśnij przycisk [⊕].
- Po ustawieniu języka monitora zniknie ekran ustawień.



- Jeśli wykonując czynności podane w punkcie 2, będziesz po naciśnięciu przycisku [⊕] zbyt długo zwlekać z naciśnięciem przycisku [MENU], pojawi się aktualna godzina. W takim przypadku naciśnij przycisk [⊕], aby usunąć wyświetlaną godzinę, i powtórz czynności podane w punkcie 2.
- Język wyświetlacza można również zmienić, naciskając przycisk [MENU] i wybierając na karcie [↑] opcję [Wybór języka].

Przed użyciem

Przewodnik podstawowy

Przewodnik zaawansowany

1 Podstawowe informacje o aparacie

2 Tryb automatyczny

3 Inne tryby fotografowania

4 Tryb P

5 Tryb wyświetlania

6 Funkcje Wi-Fi

7 Menu ustawień

8 Akcesoria

9 Dodatek

Skorowidz



Wypróbowanie aparatu

► Zdjęcia ► Filmy

Postępuj zgodnie z poniższymi instrukcjami, aby włączyć aparat i zarejestrować zdjęcia lub filmy, a następnie je wyświetlić.

Fotografowanie (Tryb Smart Auto)

Aby używać w pełni automatycznego dobierania optymalnych ustawień dla określonych scenerii, wystarczy pozostawić aparatowi wykrywanie fotografowanego obiektu i warunków zdjęciowych.



1 Włącz aparat.

- Naciśnij przycisk ON/OFF.
- Pojawi się ekran startowy.



2 Włącz tryb [AUTO].

- Naciskaj przycisk [AUTO], aż pojawi się opcja [AUTO].
- Skieruj aparat w stronę fotografowanego obiektu. Podczas wykrywania scenerii przez aparat będą słyszalne ciche kliknięcia.
- Ikony oznaczające scenerię i tryb stabilizacji obrazu pojawią się w prawym górnym rogu ekranu.
- Ramki wyświetlane wokół wykrytych obiektów wskazują, że jest na nie ustawiona ostrość.

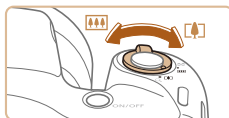

3 Skomponuj ujęcie.

- Aby przybliżyć i powiększyć obiekt, przesunąć dźwignię powiększenia w stronę symbolu [🔍] (zbliżenie), aby natomiast pomniejszyć obiekt, przesunąć ją w stronę symbolu [📏] (oddalenie).

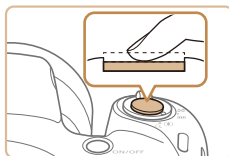

4 Zrób zdjęcie.

Wykonywanie zdjęć

1) Ustaw ostrość.

- Naciśnij lekko przycisk migawki do połowy. Po ustawieniu ostrości aparat wyemituje dwa sygnały dźwiękowe, a obszary obrazu, na które jest ustawiona ostrość, zostaną oznaczone ramkami AF.
- Jeśli pojawi się komunikat [Podnieś lampę błyskową], unieś palcem lampę błyskową, aby przygotować ją do użytku. Jeśli wolisz nie korzystać z lampy błyskowej, wciśnij ją palcem do aparatu.

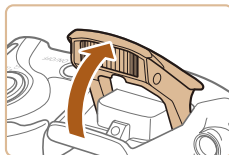

Przed użyciem

Przewodnik podstawowy

Przewodnik zaawansowany

1 Podstawowe informacje o aparacie

2 Tryb automatyczny

3 Inne tryby fotografowania

4 Tryb P

5 Tryb wyświetlania

6 Funkcje Wi-Fi

7 Menu ustawień

8 Akcesoria

9 Dodatek

Skorowidz



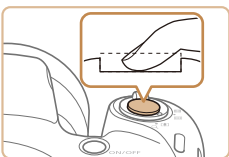

2) Zrób zdjęcie.

- Naciśnij do końca przycisk migawki.
- Gdy aparat rejestruje zdjęcie, emitowany jest dźwięk migawki, a w słabych warunkach oświetleniowych automatycznie działa lampa błyskowa, o ile została uniesiona.
- Trzymaj aparat nieruchomo, dopóki słychać dźwięk migawki.
- Po wyświetleniu zdjęcia aparat powróci do ekranu wykonywania zdjęć.



Nagrywanie filmów

1) Rozpocznij nagrywanie.

- naciśnij przycisk filmowania. Po rozpoczęciu nagrywania aparat wyemituje pojedynczy sygnał dźwiękowy, a na ekranie pojawią się: czas, jaki upłynął od początku (1), oraz ikona [●REC].
- Na górze i na dole ekranu wyświetlane są czarne paski, a obiekty w kadrze są nieco powiększone. Czarne paski wskazują obszary obrazu, które nie będą rejestrowane.
- Ramki wyświetlane wokół wykrytych twarzy wskazują, że jest na nie ustawiona ostrość.
- Po rozpoczęciu rejestracji obrazu zdejmij palec z przycisku filmowania.

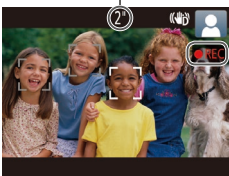

2) Zakończ nagrywanie.

- Aby zatrzymać nagrywanie filmu, naciśnij przycisk filmowania. Po zakończeniu nagrywania aparat wyemituje dwa sygnały dźwiękowe.

Wyświetlanie

Zarejestrowane zdjęcia lub filmy można wyświetlać na ekranie w poniższy sposób.

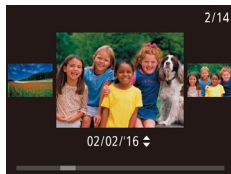

1 Przejdź do trybu wyświetlania.

- Naciśnij przycisk [▶].
- Pojawi się ostatnio wykonane zdjęcie.

2 Wybierz zdjęcie.

- Aby wyświetlić poprzednie zdjęcie, naciśnij przycisk [◀]. Aby wyświetlić następne zdjęcie, naciśnij przycisk [▶].

- Aby przejść do tego ekranu (do trybu przewijania), naciśnij przyciski [◀][▶] i przytrzymaj je przez co najmniej sekundę. W trybie tym można przeglądać zdjęcia za pomocą przycisków [◀][▶].
- Aby powrócić do wyświetlania pojedynczego zdjęcia, naciśnij przycisk [⊞].
- Filmy są oznaczone ikoną [SET ▶]. Aby je odtwarzać, przejdź do punktu 3.

Przed użyciem

Przewodnik podstawowy

Przewodnik zaawansowany

1 Podstawowe informacje o aparacie

2 Tryb automatyczny

3 Inne tryby fotografowania

4 Tryb P

5 Tryb wyświetlania

6 Funkcje Wi-Fi

7 Menu ustawień

8 Akcesoria

9 Dodatek

Skorowidz



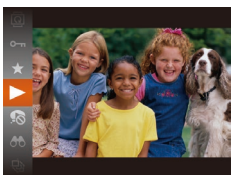

3 Odtwórz filmy.

- Naciśnij przycisk [⏏], a następnie za pomocą przycisków [▲][▼] wybierz ikonę [▶], i naciśnij ponownie przycisk [⏏].
- Rozpocznie się odtwarzanie, a po zakończeniu filmu pojawi się ikona [SET ▶].
- Do regulacji głośności służą przyciski [▲][▼].



- Aby przełączyć aparat z trybu wyświetlania do trybu fotografowania, naciśnij przycisk migawki do połowy.

Usuwanie zdjęć

Niepotrzebne zdjęcia można wybierać i usuwać pojedynczo. Należy pamiętać, że usuniętych zdjęć nie można odzyskać. Przed skorzystaniem z tej opcji należy koniecznie potwierdzić zamiar usunięcia zdjęć.

1 Wybierz zdjęcie, które ma zostać usunięte.

- Wybierz zdjęcie za pomocą przycisków [◀][▶].



2 Usuń zdjęcie.

- Naciśnij przycisk [▲].
- Po pojawieniu się pytania [Usunąć?] wybierz opcję [Usuń] za pomocą przycisków [◀][▶], a następnie naciśnij przycisk [⏏].
- Bieżące zdjęcie zostanie usunięte.
- Aby anulować usuwanie, za pomocą przycisków [◀][▶] wybierz opcję [Anuluj], a następnie naciśnij przycisk [⏏].



- Można wybierać wiele zdjęć do usunięcia naraz (70).

Przed użyciem
Przewodnik podstawowy
Przewodnik zaawansowany
1 Podstawowe informacje o aparacie
2 Tryb automatyczny
3 Inne tryby fotografowania
4 Tryb P
5 Tryb wyświetlania
6 Funkcje Wi-Fi
7 Menu ustawień
8 Akcesoria
9 Dodatek
Skorowidz



Podstawowe informacje o aparacie

Inne aspekty podstawowej obsługi aparatu oraz inne sposoby korzystania z niego, w tym przewodnik po opcjach fotografowania i wyświetlania

Włączanie/wyłączanie



Tryb fotografowania

- Naciśnij przycisk ON/OFF, aby włączyć aparat i przygotować go do fotografowania.
- Aby wyłączyć aparat, naciśnij ponownie przycisk ON/OFF.



Tryb wyświetlania

- Naciśnij przycisk [▶], aby włączyć aparat i wyświetlić zapisane w nim zdjęcia.
- Aby wyłączyć aparat, naciśnij ponownie przycisk [▶].



- Aby przełączyć aparat z trybu fotografowania w tryb wyświetlania, naciśnij przycisk [▶].
- Aby przełączyć aparat z trybu wyświetlania do trybu fotografowania, naciśnij przycisk migawki do połowy (23).
- Obiektyw cofa się po około minucie od włączenia w aparacie trybu wyświetlania. Gdy obiektyw jest cofnięty, można wyłączyć aparat, naciskając przycisk [▶].

Przed użyciem

Przewodnik podstawowy

Przewodnik zaawansowany

1 Podstawowe informacje o aparacie

2 Tryb automatyczny

3 Inne tryby fotografowania

4 Tryb P

5 Tryb wyświetlania

6 Funkcje Wi-Fi

7 Menu ustawień

8 Akcesoria

9 Dodatek

Skorowidz



Funkcje oszczędzania energii (Wyłączenie aparatu)

W celu oszczędzania energii aparat automatycznie wygasza ekran (funkcja wyłączania wyświetlacza) i wyłącza się po upływie określonego czasu bezczynności.

Oszczędzanie energii w trybie fotografowania

Ekran jest automatycznie wygaszany po upływie około minuty bezczynności. Po około dwóch kolejnych minutach obiektyw zostaje cofnięty, a aparat — wyłączony. Aby uaktywnić ekran i przygotować aparat do fotografowania, gdy obiektyw jeszcze się nie cofnął, naciśnij przycisk migawki do połowy (📖23).

Oszczędzanie energii w trybie wyświetlania

Aparat wyłącza się automatycznie po około pięciu minutach bezczynności.



- Można wyłączyć opcję Wyłączenie aparatu i dostosowywać czas opcji Wyświetlacz wyłączony (📖108).
- Funkcja oszczędzania energii jest nieaktywna, gdy aparat komunikuje się z innymi urządzeniami za pośrednictwem połączenia Wi-Fi (📖78) lub gdy jest podłączony do komputera (📖117).

Przycisk migawki

Aby zdjęcia były ostre, przed wykonaniem ujęcia zawsze naciśnij przycisk migawki do połowy, a kiedy ostrość zostanie ustawiona na fotografowanym obiekcie, naciśnij go do końca.

W niniejszej instrukcji obsługa przycisku migawki jest opisywana jako naciśnięcie go do połowy lub do końca.

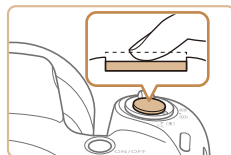

1 Naciśnij przycisk do połowy (naciśnij lekko w celu ustawienia ostrości).

- Naciśnij przycisk migawki do połowy. Aparat wyemituje dwa sygnały dźwiękowe, a obszary obrazu, na które jest ustawiona ostrość, zostaną oznaczone ramkami.

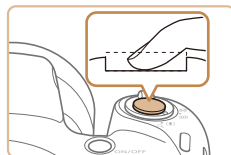

2 Naciśnij przycisk do końca (z położenia w połowie aż do końca w celu wykonania zdjęcia).

- Aparat rejestruje zdjęcie, gdy jest emitowany dźwięk migawki.
- Trzymaj aparat nieruchomo, dopóki słychać dźwięk migawki.



- W przypadku fotografowania bez początkowego naciśnięcia przycisku migawki do połowy zdjęcia mogą być nieostre.
- Długość dźwięku migawki zmienia się w zależności od czasu niezbędnego do wykonania zdjęcia. W przypadku niektórych scenarii może to potrwać dłużej, a zdjęcia będą rozmyte, jeśli poruszysz aparatem (lub fotografowany obiekt przemieści się), zanim wybrzmi dźwięk migawki.

Przed użyciem

Przewodnik podstawowy

Przewodnik zaawansowany

1 Podstawowe informacje o aparacie

2 Tryb automatyczny

3 Inne tryby fotografowania

4 Tryb P

5 Tryb wyświetlania

6 Funkcje Wi-Fi

7 Menu ustawień

8 Akcesoria

9 Dodatek

Skorowidz



Opcje ekranu informacyjnego

Naciśnij przycisk [▼], aby wyświetlić na ekranie inne informacje lub ukryć widoczne informacje. Szczegóły dotyczące wyświetlanych informacji można znaleźć w podrozdziale „Informacje wyświetlane na ekranie” (📖 132).

	Ekran informacyjny
	Brak ekranu informacyjnego



- W przypadku fotografowania w słabych warunkach oświetleniowych jasność ekranu jest automatycznie zwiększana przez funkcję trybu nocnego, co ułatwia sprawdzanie kompozycji ujęcia. Wówczas jednak jasność obrazu wyświetlanego na monitorze może różnić się od jasności wykonywanych zdjęć. Należy pamiętać, że żadne widoczne na monitorze zniekształcenia obrazu ani skokowe ruchy fotografowanych obiektów nie mają wpływu na zarejestrowane zdjęcia.
- Szczegóły dotyczące opcji ekranu informacyjnego w trybie wyświetlania można znaleźć w podrozdziale „Przełączanie trybów wyświetlania” (📖 63).

Korzystanie z menu FUNC

Najczęściej używane funkcje można skonfigurować za pośrednictwem menu FUNC. w sposób opisany poniżej.

Uwaga: należy pamiętać, że elementy i opcje menu zmieniają się w zależności od wybranego trybu fotografowania (📖 135) lub wyświetlania (📖 140).



(1)

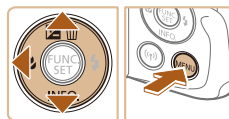

1 Przejdź do menu FUNC.

- Naciśnij przycisk [FUNC SET].

2 Wybierz jeden z elementów menu.

- Za pomocą przycisków [▲][▼] wybierz jeden z elementów menu (1), a następnie naciśnij przycisk [FUNC SET] lub [▶].
- Dostępne opcje (2) są wyświetlane po prawej stronie, obok elementów menu.
- W przypadku niektórych elementów menu ustawienia można wprowadzać, naciskając po prostu przycisk [FUNC SET] lub [▶], ale może też pojawić się dodatkowy ekran służący do skonfigurowania danej funkcji.

3 Wybierz jedną z opcji.

- Wybierz element za pomocą przycisków [▲][▼].
- Opcje oznaczone ikoną [MENU] można konfigurować, naciskając przycisk [MENU].
- Aby powrócić do elementów menu, naciśnij przycisk [◀].

Przed użyciem

Przewodnik podstawowy

Przewodnik zaawansowany

1 Podstawowe informacje o aparacie

2 Tryb automatyczny

3 Inne tryby fotografowania

4 Tryb P

5 Tryb wyświetlania

6 Funkcje Wi-Fi

7 Menu ustawień

8 Akcesoria

9 Dodatek

Skorowidz





4 Zakończ proces konfiguracji.

- Naciśnij przycisk [MENU].
- Ponownie pojawi się ekran widoczny przed naciśnięciem przycisku [MENU] (punkt 1), przedstawiający teraz skonfigurowaną opcję.



- Aby cofnąć dowolne przypadkowe zmiany ustawień, można przywrócić ustawienia domyślne aparatu (112).

Korzystanie z ekranu menu

Za pośrednictwem ekranu menu można konfigurować różne funkcje aparatu w opisany poniżej sposób. Elementy menu są pogrupowane na kartach według przeznaczenia, np. fotografowanie [CAMERA], wyświetlanie [DISPLAY] itd. Należy pamiętać, że dostępne elementy menu zmieniają się w zależności od wybranego trybu fotografowania lub odtwarzania (137–140).

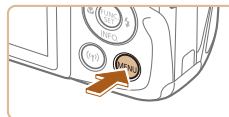

1 Przejdź do ekranu menu.

- Naciśnij przycisk [MENU].

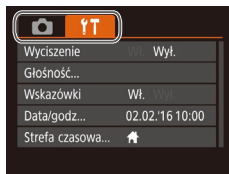

2 Wybierz jedną z kart.

- Wybierz jedną z kart za pomocą dźwigni powiększenia.
- Po początkowym wybraniu jednej z kart za pomocą przycisków [▲][▼] możesz przełączać karty za pomocą przycisków [◀][▶].

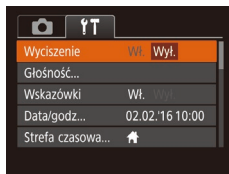
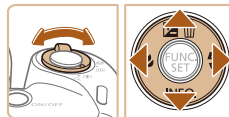

3 Wybierz jeden z elementów menu.

- Wybierz element za pomocą przycisków [▲][▼].
- W przypadku elementów menu zawierających opcje, które są aktualnie niewidoczne na ekranie, najpierw przełącz ekrany za pomocą przycisku [MENU] lub [▶], a następnie wybierz odpowiedni element menu za pomocą przycisków [▲][▼].
- Aby powrócić do poprzedniego ekranu, naciśnij przycisk [MENU].

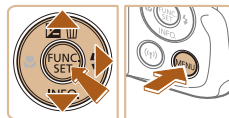

Przed użyciem

Przewodnik podstawowy

Przewodnik zaawansowany

1 Podstawowe informacje o aparacie

2 Tryb automatyczny

3 Inne tryby fotografowania

4 Tryb P

5 Tryb wyświetlania

6 Funkcje Wi-Fi

7 Menu ustawień

8 Akcesoria

9 Dodatek

Skorowidz



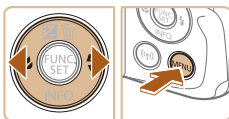
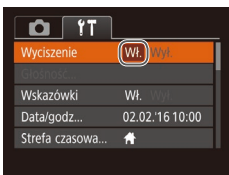

4 Wybierz jedną z opcji.

- Wybierz jedną z opcji za pomocą przycisków [◀][▶].

5 Zakończ proces konfiguracji.

- Naciśnij przycisk [MENU], aby powrócić do ekranu wyświetlanego przed naciśnięciem przycisku [MENU] (punkt 1).



- Aby cofnąć dowolne przypadkowe zmiany ustawień, można przywrócić ustawienia domyślne aparatu (112).

Klawiatura ekranowa

Do wprowadzenia informacji dotyczących połączeń Wi-Fi należy użyć klawiatury ekranowej (78). Należy pamiętać, że obszerność i rodzaj wprowadzanych informacji zmienia się w zależności od używanej funkcji.

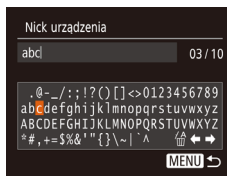

Wprowadzanie znaków

- Wybierz jakiś znak za pomocą przycisków [▲][▼][◀][▶], a następnie wprowadź go, naciskając przycisk [⌨].

Przemieszczanie kursora

- Wybierz ikonę [◀] lub [▶] i naciśnij przycisk [⌨].

Usuwanie znaków

- Wybierz ikonę [↶] i naciśnij przycisk [⌨]. Poprzedni znak zostanie usunięty.

Potwierdzanie wprowadzonych znaków i powrót do poprzedniego ekranu

- Naciśnij przycisk [MENU].

Przed użyciem

Przewodnik podstawowy

Przewodnik zaawansowany

1 Podstawowe informacje o aparacie

2 Tryb automatyczny

3 Inne tryby fotografowania

4 Tryb P

5 Tryb wyświetlania

6 Funkcje Wi-Fi

7 Menu ustawień

8 Akcesoria

9 Dodatek

Skorowidz

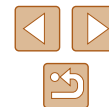

Działanie wskaźników

W następujących okolicznościach miga zielony wskaźnik aparatu (📖4).

- Podłączenie do komputera (📖117)
- Wyłączenie wyświetlacza (📖23, 📖108, 📖108)
- Uruchamianie, zapisywanie/odczytywanie z karty pamięci
- Wykonywanie połączeń
- Wykonywanie zdjęć w trybie z długim czasem naświetlania (📖47)
- Łączenie z siecią Wi-Fi/odbieranie danych



- Gdy wskaźnik miga na zielono, nie wolno wyłączać aparatu, otwierać pokrywy karty pamięci/baterii ani poruszać lub potrząsać aparatem. Mogłoby to spowodować zniszczenie zdjęć albo uszkodzenie aparatu lub karty pamięci.

Zegar

Można sprawdzić aktualną godzinę.



- Naciśnij i przytrzymaj przycisk [📖].
- Pojawi się aktualna godzina.
- Jeśli podczas korzystania z funkcji zegara aparat będzie trzymany w pozycji pionowej, zegar przełączy się na wyświetlanie w pionie. Kolor wyświetlania można zmienić za pomocą przycisków [◀][▶].
- Aby wyłączyć wyświetlanie zegara, naciśnij ponownie przycisk [📖].



- Aby wyświetlić zegar, gdy aparat jest wyłączony, naciśnij i przytrzymaj przycisk [📖], a następnie naciśnij przycisk ON/OFF.

Przed użyciem

Przewodnik podstawowy

Przewodnik zaawansowany

1 Podstawowe informacje o aparacie

2 Tryb automatyczny

3 Inne tryby fotografowania

4 Tryb P

5 Tryb wyświetlania

6 Funkcje Wi-Fi

7 Menu ustawień

8 Akcesoria

9 Dodatek

Skorowidz



2

Tryb automatyczny

Wygodny tryb do łatwego wykonywania zdjęć z pełniejszą kontrolą nad parametrami fotograficznymi

Fotografowanie z ustawieniami dobraćanymi przez aparat

Aby używać w pełni automatycznego doborzenia optymalnych ustawień dla określonych scenerii, wystarczy pozostawić aparatowi wykrywanie fotografowanego obiektu i warunków zdjęciowych.

Fotografowanie (Tryb Smart Auto)

► Zdjęcia ► Filmy



1 Włącz aparat.

- Naciśnij przycisk ON/OFF.
- Pojawi się ekran startowy.



2 Włącz tryb [AUTO].

- Naciskaj przycisk [AUTO], aż pojawi się ikona [AUTO].
- Skieruj aparat w stronę fotografowanego obiektu. Podczas wykrywania scenerii przez aparat będą słyszalne ciche kliknięcia.
- Ikony oznaczające scenerię i tryb stabilizacji obrazu pojawią się w prawym górnym rogu ekranu (31, 32).
- Ramki wyświetlane wokół wykrytych obiektów wskazują, że jest na nie ustawiona ostrość.



Przed użyciem

Przewodnik podstawowy

Przewodnik zaawansowany

1 Podstawowe informacje o aparacie

2 Tryb automatyczny

3 Inne tryby fotografowania

4 Tryb P

5 Tryb wyświetlania

6 Funkcje Wi-Fi

7 Menu ustawień

8 Akcesoria

9 Dodatek

Skorowidz



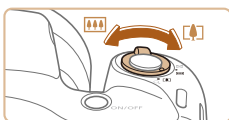

(1)



3 Skomponuj ujęcie.

- Aby przybliżyć i powiększyć obiekt, przesunąć dźwignię powiększenia w stronę symbolu [📏] (zbliżenie), aby natomiast pomniejszyć obiekt, przesunąć ją w stronę symbolu [📏] (oddalenie). Pojawi się pasek powiększenia wskazujący wartość powiększenia (1).
- Aby szybko powiększyć lub pomniejszyć obraz, przesunąć dźwignię powiększenia do końca w stronę symbolu [📏] (zbliżenie) lub [📏] (oddalenie), a w celu powolnego powiększenia lub pomniejszenia obrazu, delikatnie przesuwaj dźwignię powiększenia w wybranym kierunku.

4 Zrób zdjęcie lub nagraj film.

Wykonywanie zdjęć

1) Ustaw ostrość.

- Naciśnij przycisk migawki do połowy. Po ustawieniu ostrości aparat wyemituje dwa sygnały dźwiękowe, a obszary obrazu, na które jest ustawiona ostrość, zostaną oznaczone ramkami AF.
- Jeśli ostrość jest ustawiona na wiele obszarów, pojawi się kilka ramek AF.
- Jeśli pojawi się komunikat [Podnieś lampę błyskową], unieś palcem lampę błyskową, aby przygotować ją do użytku. Jeśli wolisz nie korzystać z lampy błyskowej, wciśnij ją palcem do aparatu.

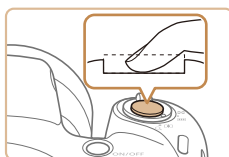
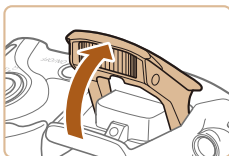
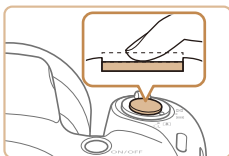

(1)

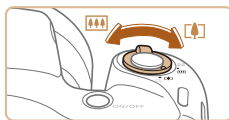
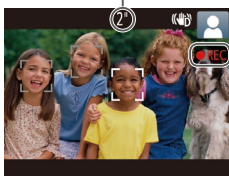

2) Zrób zdjęcie.

- Naciśnij do końca przycisk migawki.
- Gdy aparat rejestruje zdjęcie, emitowany jest dźwięk migawki, a w słabych warunkach oświetleniowych automatycznie działa lampka błyskowa, o ile została uniesiona.
- Trzymaj aparat nieruchomo, dopóki słychać dźwięk migawki.
- Po wyświetleniu zdjęcia aparat powróci do ekranu wykonywania zdjęć.

Nagrywanie filmów

1) Rozpocznij nagrywanie.

- Naciśnij przycisk filmowania. Po rozpoczęciu nagrywania aparat wyemituje pojedynczy sygnał dźwiękowy, a na ekranie pojawią się: czas, jaki upłynął od początku (1), oraz ikona [REC].
- Na górze i na dole ekranu wyświetlane są czarne paski, a obiekty w kadrze są nieco powiększone. Czarne paski wskazują obszary obrazu, które nie będą rejestrowane.
- Ramki wyświetlane wokół wykrytych twarzy wskazują, że jest na nie ustawiona ostrość.
- Po rozpoczęciu rejestracji obrazu zdejmij palec z przycisku filmowania.

2) W razie potrzeby zmień rozmiar obiektu na ekranie i kompozycję ujęcia.

- Aby zmienić rozmiar obiektu na ekranie, powtarzaj czynności opisane w punkcie 3. Należy jednak pamiętać, że zostaną zarejestrowane dźwięki towarzyszące pracy aparatu. Na filmach nagrywanych ze współczynnikiem powiększenia wyświetlanymi na niebiesko będzie widoczna ziarnistość obrazu.

Przed użyciem

Przewodnik podstawowy

Przewodnik zaawansowany

1 Podstawowe informacje o aparacie

2 Tryb automatyczny

3 Inne tryby fotografowania

4 Tryb P

5 Tryb wyświetlania

6 Funkcje Wi-Fi

7 Menu ustawień

8 Akcesoria

9 Dodatek

Skorowidz





- Po zmianie kompozycji ujęcia nastąpi automatyczna regulacja ostrości, jasności i kolorów.

3) Zakończ nagrywanie.

- Aby zatrzymać nagrywanie filmu, naciśnij przycisk filmowania. Po zakończeniu nagrywania aparat wyemituje dwa sygnały dźwiękowe.
- Nagrywanie zakończy się automatycznie po zapelnieniu karty pamięci.

Zdjęcia/filmy



- Jeśli aparat zostanie włączony, gdy jest naciśnięty przycisk [▼], przestanie emitować dźwięki. Aby ponownie włączyć emitowanie dźwięków, naciśnij przycisk [MENU] i na karcie [f] wybierz opcję [Wyciszenie], a następnie za pomocą przycisków [◀] [▶] wybierz ustawienie [Wył.].

Zdjęcia



- Migająca ikona [⚡] ostrzega przed możliwym rozmyciem zdjęć w wyniku poruszenia aparatu. W takim przypadku zamocuj aparat na statywie lub unieruchom go w jakiś inny sposób.
- Jeśli zdjęcia są ciemne pomimo użycia lampy błyskowej, zbliż się do fotografowanego obiektu. Szczegółowe informacje na temat zasięgu lampy błyskowej można znaleźć w podrozdziale „Aparat” (📖 141).
- Jeśli po naciśnięciu przycisku migawki do połowy aparat wyemituje tylko jeden sygnał dźwiękowy, fotografowany obiekt może znajdować się za blisko. Szczegółowe informacje o zakresie ostrości (zasięgu fotografowania) można znaleźć w podrozdziale „Zasięg fotografowania” (📖 142).
- Aby zredukować efekt czerwonych oczu i ułatwić ustawianie ostrości, podczas fotografowania w słabych warunkach oświetleniowych może świecić lampka.
- Migająca ikona [⚡], która pojawia się przy próbie wykonania zdjęcia, sygnalizuje, że nie można fotografować, dopóki nie zakończy się ładowanie lampy błyskowej. Fotografowanie można wznowić po przejściu lampy błyskowej w stan gotowości — należy więc nacisnąć przycisk migawki do końca i poczekać lub zwolnić go i nacisnąć ponownie.
- Można wykonać ponownie zdjęcie przed wyświetleniem ekranu fotografowania, jednak mogą zostać użyte ustawienia ostrości, jasności i kolorów, wybrane dla poprzedniego zdjęcia.



- Można zmieniać czas wyświetlania zdjęć po ich wykonaniu (📖 40).

Przed użyciem

Przewodnik podstawowy

Przewodnik zaawansowany

1 Podstawowe informacje o aparacie

2 Tryb automatyczny

3 Inne tryby fotografowania

4 Tryb P

5 Tryb wyświetlania

6 Funkcje Wi-Fi

7 Menu ustawień

8 Akcesoria

9 Dodatek

Skorowidz



Filmy



- Przed rozpoczęciem nagrywania filmu należy palcem schować lampę błyskową. Podczas nagrywania filmu nie należy dotykać mikrofonu (1). Pozostawienie podniesionej lampy lub przesłanianie mikrofonu mogłoby uniemożliwić rejestrowanie dźwięku lub spowodować jego znaczne stłumienie.

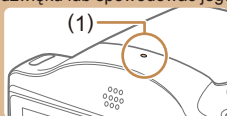

- Podczas nagrywania filmu należy unikać dotykania innych elementów sterujących aparatu niż przycisk filmowania, ponieważ zostałyby zarejestrowane odgłosy pracy aparatu.
- Po rozpoczęciu nagrywania filmu zmienia się obszar wyświetlania obrazu, a filmowane obiekty są powiększone, co ułatwia korygowanie zniekształceń obrazu powodowanych znacznymi wstrząsami aparatu. Aby filmować obiekty bez ich powiększania, należy odpowiednio zmodyfikować ustawienie stabilizacji obrazu (59).



- Dźwięk jest rejestrowany monofonicznie.

Ikony scenerii

► Zdjęcia ► Filmy

W trybie [AUTO] scenerii wykryte przez aparat są oznaczane ikoną na ekranie, a odpowiednie ustawienia są wybierane automatycznie pod kątem zapewnienia optymalnej ostrości, jasności fotografowanego obiektu i kolorów.

Tło	W przypadku fotografowania ludzi			Kolor tła ikony
	Ludzie	W ruchu*1	Cienie na twarzy*1	
Jasno				Szary
Jasno i pod światło			–	
Z błękitem nieba				Błękitny
Błękitne niebo i pod światło			–	
Punktowe oświetlenie				Niebieski
Ciemno				
Ciemno, z użyciem statywu		–	–	

Przed użyciem

Przewodnik podstawowy

Przewodnik zaawansowany

1 Podstawowe informacje o aparacie

2 Tryb automatyczny

3 Inne tryby fotografowania

4 Tryb P

5 Tryb wyświetlania

6 Funkcje Wi-Fi

7 Menu ustawień

8 Akcesoria

9 Dodatek

Skorowidz



Tło	W przypadku fotografowania innych obiektów			Kolor tła ikony
	Inne obiekty	W ruchu* ¹	Z bliska	
Jasno				Szary
Jasno i pod światło				
Z błękitem nieba				Błękitny
Błękitne niebo i pod światło				
Zachód słońca			–	Pomarańczowy
Punktowe oświetlenie				Niebieski
Ciemno				
Ciemno, z użyciem statywu	* ²	–	–	

*1 Nie pojawia się w przypadku filmów.

*2 Pojawia się przy ciemnych scenach, gdy aparat jest trzymany nieruchomo, jak gdyby znajdował się na statywie.



- Czasami ikona sceny nie jest zgodna z rzeczywistymi warunkami fotografowania lub niemożliwe jest uzyskanie oczekiwanych efektów, kolorów lub poziomów jasności podczas wykonywania zdjęć. W takim wypadku zalecane jest wykonanie zdjęć w trybie [P] (49).

Ikony stabilizacji obrazu

► Zdjęcia ► Filmy

Ustawienie stabilizacji obrazu optymalne dla warunków zdjęciowych jest wprowadzane automatycznie (Inteligentna stabilizacja obrazu). Ponadto w trybie [AUTO] pojawiają się poniższe ikony.

	Stabilizacja obrazu dla zdjęć (normalna)
	Stabilizacja obrazu dla zdjęć podczas panoramowania (pionowa)*
	Stabilizacja obrazu (hybrydowa) w przypadku poruszenia aparatu podczas wykonywania zdjęć z małej odległości (Makro). W przypadku nagrywania filmów wyświetlana jest ikona i można dodatkowo ustabilizować obraz ().
	Stabilizacja obrazu dla filmów, ograniczająca wpływ silnych poruszeń aparatu, takich jak podczas filmowania w trakcie chodzenia (Tryb dynamiczny)
	Stabilizacja obrazu ograniczająca wpływ niezbyt gwałtownych drgań aparatu, np. podczas nagrywania filmów przy maksymalnym zbliżeniu (wzmocnienie stabilizacji)
	Brak stabilizacji obrazu ze względu na zamocowanie aparatu na statywie lub unieruchomienie go w inny sposób. Jednak podczas nagrywania filmu wyświetlana jest ikona , a w użyciu znajduje się funkcja stabilizacji obrazu przeciwdziałająca niekorzystnemu wpływowi wiatru i innych źródeł drgań (stabilizacja ze statywu).

* Pojawia się przy panoramowaniu, czyli podążaniu aparatem za poruszającymi się obiektami. Przy podążaniu za obiektami poruszającymi się w poziomie stabilizacja obrazu przeciwdziała tylko poruszeniu aparatu w pionie, a stabilizacja w poziomie zostaje wyłączona. I analogicznie przy podążaniu za obiektami poruszającymi się pionowo stabilizacja obrazu przeciwdziała tylko poruszeniu aparatu w poziomie.



- Aby anulować stabilizację obrazu, wybierz dla opcji [Stabilizacja] ustawienie [Wyt.] (59). W takim przypadku nie pojawi się ikona stabilizacji.

Przed użyciem

Przewodnik podstawowy

Przewodnik zaawansowany

1 Podstawowe informacje o aparacie

2 Tryb automatyczny

3 Inne tryby fotografowania

4 Tryb P

5 Tryb wyświetlania

6 Funkcje Wi-Fi

7 Menu ustawień

8 Akcesoria

9 Dodatek

Skorowidz



Ramki na ekranie

► Zdjęcia ► Filmy

Podczas wykrywania przez aparat obiektów, na jakie jest skierowany, na ekranie pojawiają się rozmaite ramki.

- Biała ramka jest wyświetlana wokół obiektu (lub twarzy osoby) uznanego przez aparat za główny fotografowany obiekt, a szare ramki pojawiają się wokół innych wykrytych twarzy. Ramki podążają za poruszającymi się obiektami w obrębie określonego obszaru, zachowując ich ostrość. Jeśli jednak aparat wykryje ruch obiektu, na ekranie pozostaje tylko biała ramka.
- Po naciśnięciu przycisku migawki do połowy i wykryciu przez aparat ruchu obiektu pojawia się niebieska ramka, a ostrość i jasność obrazu podlegają stałej regulacji (Servo AF).



- Zależnie od warunków fotografowania i fotografowanego obiektu nie pojawiają się żadne ramki lub są one wyświetlane wokół niewłaściwych obiektów albo pojawiają się w tle bądź w podobnych do niego obszarach. W takim wypadku zalecane jest wykonanie zdjęć w trybie **Pi** (49).

Typowe funkcje ułatwiające obsługę

► Zdjęcia ► Filmy

Dalsze powiększanie obiektów (Powiększenie cyfrowe)

Gdy odległe obiekty znajdują się w zbyt daleko dla przybliżenia optycznego, można skorzystać z powiększenia cyfrowego o wartości sięgającej około 168x.

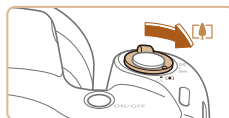

1 Przesuń dźwignię powiększenia w kierunku symbolu

- Przytrzymaj dźwignię aż do zatrzymania powiększenia.
- Powiększanie zostanie przerwane po osiągnięciu największego współczynnika powiększenia (zanim będzie zauważalna ziarnistość obrazu), który zostanie wyświetlony po zwolnieniu dźwigni powiększenia.

2 Ponownie przesuń dźwignię powiększenia w kierunku symbolu

- Aparat wyświetli jeszcze większe przybliżenie obiektu.
- (1) to bieżący współczynnik powiększenia.

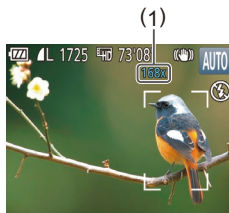

Przed użyciem

Przewodnik podstawowy

Przewodnik zaawansowany

1 Podstawowe informacje o aparacie

2 Tryb automatyczny

3 Inne tryby fotografowania

4 Tryb P

5 Tryb wyświetlania

6 Funkcje Wi-Fi

7 Menu ustawień

8 Akcesoria

9 Dodatek

Skorowidz





- Przesunięcie dźwigni powiększenia spowoduje wyświetlenie paska powiększenia (ze wskazaniem pozycji powiększenia). Kolor paska powiększenia będzie się zmieniał w zależności od zakresu powiększenia.
 - Biały zakres: zakres powiększenia optycznego, w którym nie pojawia się ziarnistość obrazu.
 - Zółty zakres: zakres powiększenia cyfrowego, w którym ziarnistość obrazu jest niezauważalna (ZoomPlus).
 - Niebieski zakres: zakres powiększenia cyfrowego, w którym pojawia się ziarnistość obrazu.
- Zakres niebieski nie jest dostępny przy niektórych ustawieniach rozdzielczości (☰37), dlatego maksymalny współczynnik powiększenia można osiągnąć, wykonując czynności opisane w punkcie 1.



- Aby wyłączyć funkcję powiększenia cyfrowego, wybierz kolejno: MENU (☰25) > kartę [📷] > opcję [Pow. cyfrowe] > ustawienie [Wyt.]

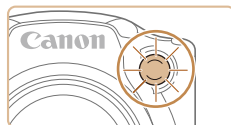

2 Zrób zdjęcie.

- W przypadku zdjęć: naciśnij przycisk migawki do połowy, aby ustawić ostrość na fotografowanym obiekcie, a następnie naciśnij przycisk do końca.
- W przypadku filmów: naciśnij przycisk filmowania.
- Po włączeniu samowyzwalacza zacznie migać lampka, a aparat będzie emitował dźwięk samowyzwalacza.
- Na dwie sekundy przed zarejestrowaniem obrazu nastąpi wzrost częstotliwości migania i dźwięku. (W przypadku stosowania lampy błyskowej lampka zacznie świecić światłem ciągłym).
- Aby przerwać fotografowanie po włączeniu samowyzwalacza, naciśnij przycisk [MENU].
- Aby przywrócić pierwotne ustawienie, wybierz w punkcie 1 ikonę [🔄].

Korzystanie z samowyzwalacza

► Zdjęcia ► Filmy

Dzięki samowyzwalaczowi możesz uczestniczyć w wykonywanych przez siebie zdjęciach grupowych lub w innych zdjęciach rejestrowanych z ustalonym opóźnieniem. Aparat zarejestruje zdjęcie po około 10 sekundach od naciśnięcia przycisku migawki.



1 Wprowadź ustawienie.

- Naciśnij przycisk [📷], wybierz w menu ikonę [📷], a następnie wybierz ikonę [📷] (☰24).
- Po wprowadzeniu ustawień pojawia się ikona [📷].



Korzystanie z samowyzwalacza w celu przeciwdziałania poruszeniu zdjęcia

► Zdjęcia ► Filmy

Opcja ta powoduje opóźnienie wyzwolenia migawki o około dwie sekundy po naciśnięciu przycisku migawki. Jeśli naciskanie przycisku migawki powoduje poruszenie aparatu, nie wpłynie ono na rejestrowane zdjęcie.

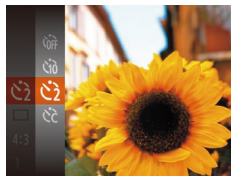

- Wykonaj czynności podane w punkcie 1 w podrzdziale „Korzystanie z samowyzwalacza” (☰34) i wybierz ikonę [📷].
- Po wprowadzeniu ustawień pojawia się ikona [📷].
- Aby rozpocząć fotografowanie, wykonaj czynności podane w punkcie 2 w podrzdziale „Korzystanie z samowyzwalacza” (☰34).

Przed użyciem

Przewodnik podstawowy

Przewodnik zaawansowany

1 Podstawowe informacje o aparacie

2 Tryb automatyczny

3 Inne tryby fotografowania

4 Tryb P

5 Tryb wyświetlania

6 Funkcje Wi-Fi

7 Menu ustawień

8 Akcesoria

9 Dodatek

Skorowidz

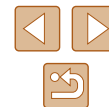

Dostosowywanie samowyzwalacza

► Zdjęcia ► Filmy

Możliwa jest zmiana opóźnienia (0–30 sekund) oraz liczby zdjęć (1–10).

1 Wybierz ikonę [C].

- Wybierz ikonę [C] w sposób podany w punkcie 1 w podrozdziale „Korzystanie z samowyzwalacza” (34), po czym niezwłocznie naciśnij przycisk [MENU].

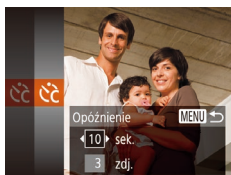

2 Wprowadź ustawienie.

- Za pomocą przycisków [▲][▼] wybierz ustawienie [Opóźnienie] lub [Zdjęcia].
- Wybierz wartość za pomocą przycisków [◀][▶], a następnie naciśnij przycisk [C].
- Po wprowadzeniu ustawień pojawia się ikona [C].
- Aby rozpocząć fotografowanie, wykonaj czynności podane w punkcie 2 w podrozdziale „Korzystanie z samowyzwalacza” (34).



- W przypadku filmów nagrywanych z użyciem samowyzwalacza ustawienie [Opóźnienie] odnosi się do opóźnienia poprzedzającego rozpoczęcie rejestracji, a ustawienie [Zdjęcia] nie działa.



- W przypadku rejestrowania serii zdjęć jasność obrazu i balans bieli są ustawiane dla pierwszego zdjęcia. Jeśli ma być stosowana lampka błyskowa lub rejestrowana seria obejmuje wiele zdjęć, potrzeba więcej czasu między kolejnymi wyzoleniami migawki. Fotografowanie zakończy się automatycznie po zapelnieniu karty pamięci.
- Jeśli ustawione opóźnienie jest dłuższe niż dwie sekundy, na dwie sekundy przed zarejestrowaniem zdjęcia nastąpi wzrost częstotliwości migania lampki i dźwięku samowyzwalacza. (W przypadku stosowania lampy błyskowej lampka zacznie świecić światłem ciągłym).

Dodawanie stempla daty

► Zdjęcia ► Filmy

Aparat może umieszczać w prawym dolnym rogu zdjęć datę ich wykonania. Należy jednak pamiętać, że stempla daty nie można zmienić ani usunąć, tak więc należy wcześniej upewnić się, że data i godzina są prawidłowe (17).



1 Wprowadź ustawienie.

- Naciśnij przycisk [MENU], na karcie [wybierz opcję [Stemp. daty], a następnie wybierz odpowiednie ustawienie (25).
- Po wprowadzeniu ustawień pojawia się ikona [C].

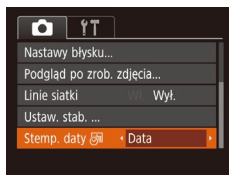

2 Zrób zdjęcie.

- Podczas fotografowania aparat umieszcza w prawym dolnym rogu zdjęć datę lub godzinę ich wykonania.
- Aby przywrócić pierwotne ustawienie, w punkcie 1 wybierz opcję [Wył.].



- Stempla daty nie można zmienić ani usunąć.

Przed użyciem

Przewodnik podstawowy

Przewodnik zaawansowany

1 Podstawowe informacje o aparacie

2 Tryb automatyczny

3 Inne tryby fotografowania

4 Tryb P

5 Tryb wyświetlania

6 Funkcje Wi-Fi

7 Menu ustawień

8 Akcesoria

9 Dodatek

Skorowidz





- Zdjęcia wykonane bez stempla daty można wydrukować ze stemplem w podany niżej sposób. Jednak dodanie w ten sposób stempla daty do zdjęć, na których jest on już umieszczony, może spowodować jego dwukrotne wydrukowanie.
 - Należy drukować przy użyciu funkcji dostępnych w drukarce (📖119).
 - Podczas drukowania należy używać ustawień drukowania DPOF wprowadzonych w aparacie (📖123).

Serie zdjęć

► Zdjęcia ► Filmy

Aby wykonać serię zdjęć, trzymaj przycisk migawki naciśnięty do końca. Szczegółowe informacje na temat szybkości rejestrowania serii zdjęć można znaleźć w podrozdziale „Aparat” (📖141).

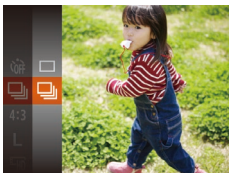

1 Wprowadź ustawienie.

- Naciśnij przycisk [📷], wybierz w menu ikonę [📷], a następnie wybierz ikonę [📷] (📖24).
- Po wprowadzeniu ustawień pojawia się ikona [📷].

2 Zrób zdjęcie.

- Aby wykonać serię zdjęć, trzymaj przycisk migawki naciśnięty do końca.



- W przypadku rejestrowania serii zdjęć ostrość i ekspozycja zostają zablokowane na wartościach ustalonych po naciśnięciu przycisku migawki do połowy.
- Nie można używać w połączeniu z samowyzwalaczem (📖34).
- W zależności od warunków zdjęciowych, ustawień aparatu i współczynnika powiększenia, wykonywanie zdjęć może zostać na chwilę przerwane lub szybkość rejestracji może ulec zmniejszeniu.
- Wraz ze zwiększaniem się liczby zarejestrowanych zdjęć szybkość ich wykonywania może ulec zmniejszeniu.
- Jeśli używana jest lampa błyskowa, szybkość fotografowania może ulec zmniejszeniu.

Przed użyciem
Przewodnik podstawowy
Przewodnik zaawansowany
1 Podstawowe informacje o aparacie
2 Tryb automatyczny
3 Inne tryby fotografowania
4 Tryb P
5 Tryb wyświetlania
6 Funkcje Wi-Fi
7 Menu ustawień
8 Akcesoria
9 Dodatek
Skorowidz



Funkcje dostosowywania obrazu

Zmiana proporcji obrazu

► Zdjęcia ► Filmy

Proporcje zdjęcia (stosunek szerokości do wysokości) można zmieniać w sposób przedstawiony poniżej.



- Naciśnij przycisk [FUNC SET], wybierz w menu ikonę [4:3], a następnie wybierz odpowiednie ustawienie (📖24).
- Po wprowadzeniu ustawień nastąpi aktualizacja proporcji zdjęcia.
- Aby przywrócić pierwotne ustawienie, powtórz tę procedurę, ale wybierz opcję [4:3].

16:9	Takie same proporcje obrazu jak w przypadku panoramicznych telewizorów o wysokiej rozdzielczości.
3:2	Takie same proporcje obrazu jak w przypadku kliszy 35 mm. Służy do drukowania zdjęć w formacie 130 x 180 mm lub o wymiarach kartek pocztowych.
4:3	Znamionowe proporcje obrazu monitora aparatu. Służy do wyświetlania materiału na telewizorach o standardowej rozdzielczości lub podobnych urządzeniach. Służy również do sporządzania odbitek zdjęć w formacie 90 x 130 mm oraz w różnych odmianach formatu A.
1:1	Proporcje obrazu jak w kwadracie.

Changing Image Resolution (Size)

► Zdjęcia ► Filmy

Możliwy jest wybór spośród 4 poziomów rozdzielczości obrazu. Wskazówki dotyczące liczby zdjęć w poszczególnych rozdzielczościach, jaka może się zmieścić na karcie pamięci, znajdują się w podrzdziale „Liczba zdjęć na karcie pamięci” (📖143).

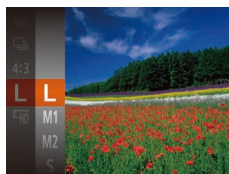

- Naciśnij przycisk [FUNC SET], wybierz w menu ikonę [L], a następnie wybierz odpowiednie ustawienie (📖24).
- Pojawi się wybrana opcja.
- Aby przywrócić pierwotne ustawienie, powtórz tę procedurę, ale wybierz opcję [L].

Wskazówki dotyczące wybierania rozdzielczości zależnie od rozmiaru papieru (dla zdjęć 4:3)

L	A2 (420 x 594 mm)
M1	A3–A5 (297 x 420–148 x 210 mm)
M2	90 x 130 mm, 130 x 180 mm, Pocztówka
S	Na potrzeby poczty e-mail i podobnych zastosowań

Przed użyciem

Przewodnik podstawowy

Przewodnik zaawansowany

1 Podstawowe informacje o aparacie

2 Tryb automatyczny

3 Inne tryby fotografowania

4 Tryb P

5 Tryb wyświetlania

6 Funkcje Wi-Fi

7 Menu ustawień

8 Akcesoria

9 Dodatek

Skorowidz



Zmiana jakości obrazu w przypadku filmów

► Zdjęcia ► Filmy

Dostępnych jest 2 ustawień jakości obrazu. Wskazówki dotyczące maksymalnej długości filmu dla poszczególnych poziomów jakości obrazu, jaka może się zmieścić na karcie pamięci, znajdują się w podrozdziale „Czas nagrywania na karcie pamięci” (143).



- Naciśnij przycisk [FUNC. SET], wybierz w menu ikonę [HD], a następnie wybierz odpowiednie ustawienie (24).
- Pojawi się wybrana opcja.
- Aby przywrócić pierwotne ustawienie, powtórz tę procedurę, ale wybierz opcję [HD].



Jakość obrazu	Rozdzielczość	Szybkość nagr.	Szczegóły
HD	1280 x 720	25 kl./s	Do nagrywania filmów w wysokiej rozdzielczości (ang. HD)
VGA	640 x 480	30 kl./s	Do nagrywania filmów w standardowej rozdzielczości



- W trybie [HD] są wyświetlane czarne paski widoczne na górze i na dole ekranu. Czarne paski wskazują obszary obrazu, które nie będą rejestrowane.

Pomocne funkcje fotografowania

Wyświetlanie linii siatki

► Zdjęcia ► Filmy

Linie siatki wyświetlane na ekranie służą w fotografowaniu jako linie odniesienia w pionie i w poziomie.

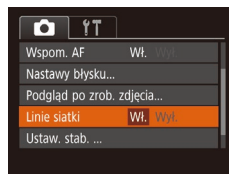
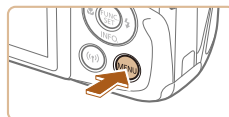

- Naciśnij przycisk [MENU], na karcie [CAMERA] wybierz opcję [Linie siatki], a następnie wybierz ustawienie [Wł.] (25).
- Po wprowadzeniu ustawień na ekranie pojawią się linie siatki.
- Aby przywrócić pierwotne ustawienie, powtórz tę procedurę, ale wybierz ustawienie [Wył.].



- Linie siatki nie są zapisywane na zdjęciach.

Przed użyciem

Przewodnik podstawowy

Przewodnik zaawansowany

1 Podstawowe informacje o aparacie

2 Tryb automatyczny

3 Inne tryby fotografowania

4 Tryb P

5 Tryb wyświetlania

6 Funkcje Wi-Fi

7 Menu ustawień

8 Akcesoria

9 Dodatek

Skorowidz



Powiększanie obszaru, na którym jest ustawiona ostrość

► Zdjęcia ► Filmy

Ostrość można sprawdzić, naciskając przycisk migawki do połowy, co spowoduje powiększenie fragmentu obrazu otoczonego ramką AF, na który jest ustawiona ostrość.

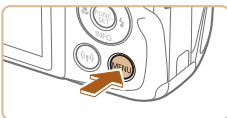

1 Wprowadź ustawienie.

- Naciśnij przycisk [MENU], na karcie [📷] wybierz opcję [Zoom punktu AF], a następnie wybierz ustawienie [Wł.] (📖25).

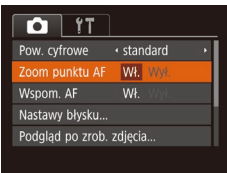

2 Sprawdź ostrość.

- Naciśnij przycisk migawki do połowy. Twarz wykryta jako główny obiekt jest teraz powiększona.
- Aby przywrócić pierwotne ustawienie, w punkcie 1 wybierz opcję [Wył.].



- W poniższych przypadkach obszar, na który ustawiona jest ostrość, nie zostanie powiększony po naciśnięciu przycisku migawki do połowy.
 - Jeśli twarz nie zostanie wykryta, osoba jest zbyt blisko aparatu i jej twarz nie mieści się na ekranie lub aparat wykryje ruch obiektu
 - Gdy używane jest powiększenie cyfrowe (📖33)
 - Przy korzystaniu z funkcji Śledzenie AF (📖56)
 - Podczas używania telewizora jako ekranu aparatu (📖116)

Dostosowywanie działania aparatu

Funkcje fotografowania można dostosować na karcie [📷] na ekranie menu w sposób przedstawiony poniżej. Instrukcje dotyczące funkcji menu można znaleźć w podrzdziale „Korzystanie z ekranu menu” (📖25).

Wyłączanie funkcji wspomaganie AF

► Zdjęcia ► Filmy

Lampka zazwyczaj jest włączana w słabych warunkach oświetleniowych po naciśnięciu przycisku migawki do połowy, co pomaga w ustawianiu ostrości. Jeśli chcesz, możesz wyłączyć tę lampkę.



- Naciśnij przycisk [MENU], na karcie [📷] wybierz opcję [Wspom. AF], a następnie wybierz ustawienie [Wył.] (📖25).
- Aby przywrócić pierwotne ustawienie, powtórz tę procedurę, ale wybierz ustawienie [Wł.].

Przed użyciem

Przewodnik podstawowy

Przewodnik zaawansowany

1 Podstawowe informacje o aparacie

2 Tryb automatyczny

3 Inne tryby fotografowania

4 Tryb P

5 Tryb wyświetlania

6 Funkcje Wi-Fi

7 Menu ustawień

8 Akcesoria

9 Dodatek

Skorowidz



Wyłączanie lampki redukcji efektu czerwonych oczu

► Zdjęcia ► Filmy

Lampka jest włączana w celu redukcji efektu czerwonych oczu podczas fotografowania w słabych warunkach oświetleniowych z użyciem lampy błyskowej. Jeśli chcesz, możesz wyłączyć tę lampkę.

1 Przejdź do ekranu [Nastawy błysku].

- Naciśnij przycisk [MENU], na karcie [📷] wybierz opcję [Nastawy błysku], a następnie naciśnij przycisk [📖] (25).

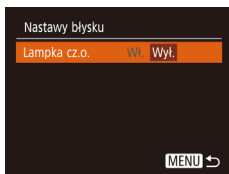

2 Wprowadź ustawienie.

- Wybierz opcję [Lampka cz.o.], a następnie wybierz ustawienie [Wyl.] (📖25).
- Aby przywrócić pierwotne ustawienie, powtórz tę procedurę, ale wybierz ustawienie [Wl.].

Zmiana stylu wyświetlania zdjęcia po zarejestrowaniu

► Zdjęcia ► Filmy

Można zmieniać czas wyświetlania zdjęcia oraz informacje widoczne na ekranie tuż po zrobieniu zdjęcia.

Zmiana czasu wyświetlania zdjęcia po zarejestrowaniu

1 Wyświetl ekran [Podgląd po zrob. zdjęcia].

- Naciśnij przycisk [MENU], na karcie [📷] wybierz opcję [Podgląd po zrob. zdjęcia], a następnie naciśnij przycisk [📖] (25).

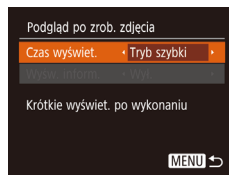

2 Wprowadź ustawienie.

- Wybierz opcję [Czas wyświet.] za pomocą przycisków [▲][▼]. Wybierz odpowiednie ustawienie za pomocą przycisków [◀][▶].
- Aby przywrócić pierwotne ustawienie, powtórz tę procedurę, ale wybierz ustawienie [Tryb szybki].

Tryb szybki	Zdjęcia są wyświetlane tylko do chwili, gdy możliwe jest wykonanie kolejnego zdjęcia.
2 s, 4 s, 8 s	Wyświetlanie zdjęć przez określony czas. Nawet gdy na ekranie wyświetlane jest zdjęcie, można wykonać kolejne, naciskając ponownie przycisk migawki do połowy.
Bez limitu	Wyświetlanie zdjęć do chwili naciśnięcia przycisku migawki do połowy.
Wyl.	Brak wyświetlania zdjęcia po zarejestrowaniu.

Przed użyciem

Przewodnik podstawowy

Przewodnik zaawansowany

1 Podstawowe informacje o aparacie

2 Tryb automatyczny

3 Inne tryby fotografowania

4 Tryb P

5 Tryb wyświetlania

6 Funkcje Wi-Fi

7 Menu ustawień

8 Akcesoria

9 Dodatek

Skorowidz



Zmiana ekranu wyświetlanego po zarejestrowaniu

Styl wyświetlania zdjęć po zarejestrowaniu można zmienić w sposób przedstawiony poniżej.

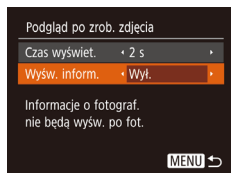

1 Wybierz dla opcji [Czas wyświetl.] ustawienie [2 s], [4 s], [8 s] lub [Bez limitu] (📖40).

2 Wprowadź ustawienie.

- Wybierz opcję [Wyśw. inform.] za pomocą przycisków [▲][▼]. Wybierz odpowiednie ustawienie za pomocą przycisków [◀][▶].
- Aby przywrócić pierwotne ustawienie, powtórz tę procedurę, ale wybierz ustawienie [Wyt.].

Wyt.	Wyświetlanie samego zdjęcia.
Szczegóły	Wyświetlanie szczegółowych informacji o zdjęciach (📖133).



- Jeśli dla opcji [Czas wyświetl.] (📖40) wybrano ustawienie [Wyt.] lub [Tryb szybki], dla opcji [Wyśw. inform.] wprowadzone jest ustawienie [Wyt.] i nie można go zmienić.
- Naciskając przycisk [▼], gdy zdjęcie jest widoczne po zarejestrowaniu, możesz zmienić wyświetlane informacje. Uwaga: nie można zmienić ustawień opcji [Wyśw. inform.]. Zdjęcia można też usuwać za pomocą przycisku [▲] oraz włączać ich ochronę (📖67) lub oznaczać je jako ulubione (📖72) za pomocą przycisku [📌].

Przed użyciem
Przewodnik podstawowy
Przewodnik zaawansowany
1 Podstawowe informacje o aparacie
2 Tryb automatyczny
3 Inne tryby fotografowania
4 Tryb P
5 Tryb wyświetlania
6 Funkcje Wi-Fi
7 Menu ustawień
8 Akcesoria
9 Dodatek
Skorowidz



3

Inne tryby fotografowania

Efektywniejsze fotografowanie zróżnicowanych scenerii oraz wykonywanie zdjęć wzbogaconych o unikatowe efekty obrazu lub rejestrowanych z użyciem funkcji specjalnych

Regulowanie jasności/kolorów (Sterowanie z podglądem na żywo)

► Zdjęcia ► Filmy

Jasność i kolory obrazu można z łatwością dostosować podczas fotografowania w sposób przedstawiony poniżej.



1 Włącz tryb [LIVE].

- Naciskaj przycisk [AUTO], aż pojawi się ikona [LIVE].

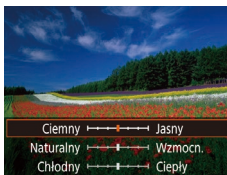

2 Wprowadź ustawienie.

- Naciśnij przycisk [▼], aby przejść do ekranu ustawień. Wybierz jeden z elementów ustawień za pomocą przycisków [▲][▼], a następnie patrząc na ekran, dostosuj jego wartość za pomocą przycisków [◀][▶].
- Naciśnij przycisk [⊞].

3 Zrób zdjęcie lub nagraj film.

Jasność	W przypadku jaśniejszych zdjęć zmieniaj ustawienie poziomu w prawo, a w przypadku ciemniejszych — w lewo.
Kolor	W przypadku żywszych zdjęć zmieniaj ustawienie poziomu w prawo, a w przypadku bardziej stłumionych — w lewo.
Odcień	W przypadku ciepłego, czerwonego odcienia zmieniaj ustawienie poziomu w prawo, a w przypadku zimnego, niebieskawego — w lewo.

Przed użyciem

Przewodnik podstawowy

Przewodnik zaawansowany

1 Podstawowe informacje o aparacie

2 Tryb automatyczny

3 Inne tryby fotografowania

4 Tryb P

5 Tryb wyświetlania

6 Funkcje Wi-Fi

7 Menu ustawień

8 Akcesoria

9 Dodatek

Skorowidz



Szczególne scenerie

Wystarczy wybrać tryb odpowiadający fotografowanej scenierii, aby aparat automatycznie dobrał optymalne ustawienia.



1 Wybierz tryb fotografowania.

- Naciskaj przycisk [AUTO], aż pojawi się ikona [LIVE].
- Naciśnij przycisk [📷], wybierz w menu ikonę [LIVE], a następnie wybierz odpowiednie ustawienie (📖24).

2 Zrób zdjęcie lub nagraj film.

👤 Wykonywanie zdjęć portretowych (Portrety)

▶ Zdjęcia ▶ Filmy

- Fotografowanie osób z zastosowaniem efektu zmiękczenia.



🌙 Fotografowanie w niekorzystnych warunkach oświetleniowych (Słabe oświetlenie)

▶ Zdjęcia ▶ Filmy

- Fotografowanie przy zminimalizowanym drzeniu aparatu i obiektu, nawet w słabych warunkach oświetleniowych.



🎆 Fotografowanie pokazów sztucznych ogni (Fajerwerki)

▶ Zdjęcia ▶ Filmy

- Żywe zdjęcia pokazów sztucznych ogni.



- W trybie [🎆] należy zamocować aparat na statywie lub unieruchomić go w inny sposób, aby zapobiec drganiom. Ponadto przy korzystaniu ze statywu lub unieruchamianiu aparatu w jakiś inny sposób należy wybrać dla opcji [Stabilizacja] ustawienie [Wył.] (📖59).



- W trybie [📷] dla rozdzielczości wybrane jest ustawienie [M] (2560 x 1920 pikseli) i nie można go zmienić.
- W trybie [🎆] po naciśnięciu przycisku migawki do połowy nie są wyświetlane żadne ramki, jednak ustalana jest optymalna ostrość.

Przed użyciem

Przewodnik podstawowy

Przewodnik zaawansowany

1 Podstawowe informacje o aparacie

2 Tryb automatyczny

3 Inne tryby fotografowania

4 Tryb P

5 Tryb wyświetlania

6 Funkcje Wi-Fi

7 Menu ustawień

8 Akcesoria

9 Dodatek

Skorowidz



Stosowanie efektów specjalnych

Dodawanie do zdjęć różnych efektów podczas fotografowania.

1 Wybierz tryb fotografowania.

- Aby wybrać tryb fotografowania, wykonaj czynności podane w punkcie 1 w podrozdziale „Szczególne scenerie” (43).

2 Zrób zdjęcie lub nagraj film.

Rejestrowanie zdjęć w żywych kolorach (Superżywe kolory)

► Zdjęcia ► Filmy

- Rejestrowanie zdjęć w soczystych, żywych barwach.





Zdjęcia plakatowe (Efekt plakatu)

► Zdjęcia ► Filmy

- Wykonywanie zdjęć wyglądających jak stare plakaty lub ilustracje.



- W trybach  i  spróbuj wykonać najpierw kilka zdjęć testowych, aby mieć pewność, że zostaną osiągnięte zamierzone efekty.

Fotografowanie z zastosowaniem efektu rybiego oka (Efekt rybiego oka)

► Zdjęcia ► Filmy

Wykonywanie zdjęć z zastosowaniem efektu rybiego oka zniekształcającego obraz.

1 Wybierz ikonę .

- Wykonaj czynności podane w punkcie 1 w podrozdziale „Szczególne scenerie” (43) i wybierz ikonę .

2 Wybierz poziom intensywności efektu.

- Naciśnij przycisk [▼], wybierz poziom intensywności efektu za pomocą przycisków [◀][▶], a następnie naciśnij przycisk [⊕].
- Wyświetlany jest podgląd zdjęcia z zastosowanym efektem.

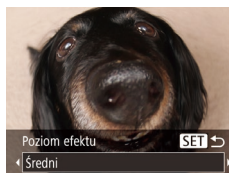

3 Zrób zdjęcie.



- Spróbuj wykonać najpierw kilka zdjęć testowych, aby mieć pewność osiągnięcia zamierzonych efektów.

Przed użyciem

Przewodnik podstawowy

Przewodnik zaawansowany

1 Podstawowe informacje o aparacie

2 Tryb automatyczny

3 Inne tryby fotografowania

4 Tryb P

5 Tryb wyświetlania

6 Funkcje Wi-Fi

7 Menu ustawień

8 Akcesoria

9 Dodatek

Skorowidz



Wykonywanie zdjęć, na których przedmioty wyglądają jak miniatury (Efekt miniatury)

► Zdjęcia ► Filmy

Efekt miniatury jest uzyskiwany poprzez rozmycie obszarów obrazu znajdujących się nad i pod zaznaczonym fragmentem.

Można również nagrywać filmy, na których przedmioty wyglądają jak miniatury, wybierając szybkość wyświetlania przed rozpoczęciem rejestracji. Filmowane osoby i przedmioty będą poruszać się szybko w trakcie odtwarzania. Należy pamiętać, że dźwięk nie będzie rejestrowany.

1 Wybierz ikonę [📷].

- Wykonaj czynności podane w punkcie 1 w podrzdziale „Szczególne scenerie” (📖43) i wybierz ikonę [📷].

- Na ekranie pojawi się biała ramka oznaczająca obszar obrazu, który nie zostanie rozmyty.

2 Wybierz obszar obrazu, który ma pozostać ostry.

- Naciśnij przycisk [▼].
- Wielkość ramki można zmieniać za pomocą dźwigni powiększenia, a jej położenie — za pomocą przycisków [▲][▼].

3 W przypadku filmów wybierz szybkość wyświetlania.

- Naciśnij przycisk [MENU], a następnie wybierz szybkość za pomocą przycisków [◀][▶].

4 Wróć do ekranu fotografowania i wykonaj zdjęcie.

- Naciśnij przycisk [MENU], aby wrócić do ekranu fotografowania, a następnie wykonaj zdjęcie.



Szybkość i szacunkowy czas wyświetlania (dla filmów jednoczęściowych)

Szybkość	Czas wyświetlania
5x	Okolo 12 s
10x	Okolo 6 s
20x	Okolo 3 s

Filmy są odtwarzane z szybkością 30 kl./s.



- Podczas nagrywania filmów funkcja powiększenia jest niedostępna. Należy ją ustawić przed rozpoczęciem nagrywania.
- Spróbuj wykonać najpierw kilka zdjęć testowych, aby mieć pewność osiągnięcia zamierzonych efektów.



- Aby zmienić orientację ramki na pionową, skorzystaj z przycisków [◀][▶], jak podano w punkcie 2. Aby przywrócić poziomą orientację ramki, posłuż się przyciskami [▲][▼].
- Do przesuwania ramki znajdującej się w orientacji poziomej służą przyciski [▲][▼], a do jej przesuwania, gdy znajduje się w orientacji pionowej — przyciski [◀][▶].
- Trzymanie aparatu pionowo spowoduje zmianę orientacji ramki.
- Dla jakości obrazu wybrane będzie ustawienie [4:3], jeśli wybrano proporcje obrazu [EVA], oraz ustawienie [16:9], jeśli wybrano proporcje obrazu [HD] (📖37). Tych ustawień jakości nie można zmienić.

Przed użyciem

Przewodnik podstawowy

Przewodnik zaawansowany

1 Podstawowe informacje o aparacie

2 Tryb automatyczny

3 Inne tryby fotografowania

4 Tryb P

5 Tryb wyświetlania

6 Funkcje Wi-Fi

7 Menu ustawień

8 Akcesoria

9 Dodatek

Skorowidz



Fotografowanie z zastosowaniem efektu aparatu zabawkowego (Efekt aparatu zabawki)

► Zdjęcia ► Filmy

Efekt ten powoduje, że zdjęcia wyglądają jak wykonane aparatem zabawkowym. Uzyskuje się go poprzez symulację winietowania (narożniki obrazu stają się ciemniejsze i rozmyte) oraz zmianę ogólnej kolorystyki.

1 Wybierz ikonę [📷].

- Wykonaj czynności podane w punkcie 1 w podrzdziale „Szczególne scenerie” (📖43) i wybierz ikonę [📷].



2 Wybierz jeden z odcieni koloru.

- Naciśnij przycisk [▼], wybierz jeden z odcieni koloru za pomocą przycisków [◀][▶], a następnie naciśnij przycisk [📷].
- Wyświetlany jest podgląd zdjęcia z zastosowanym efektem.

3 Zrób zdjęcie.

Standard	Zdjęcia przypominają fotografie wykonane aparatem zabawkowym.
Ciepły	Zdjęcia mają cieplejszy odcień niż w przypadku ustawienia [standard].
Chłodny	Zdjęcia mają chłodniejszy odcień niż w przypadku ustawienia [standard].



- Spróbuj wykonać najpierw kilka zdjęć testowych, aby mieć pewność osiągnięcia zamierzonych efektów.

Fotografowanie w trybie monochromatycznym

► Zdjęcia ► Filmy

Umożliwia wykonywanie zdjęć monochromatycznych w czerni i bieli, odcieniach sepia oraz w kolorach niebieskim i białym.

1 Wybierz ikonę [📷].

- Wykonaj czynności podane w punkcie 1 w podrzdziale „Szczególne scenerie” (📖43) i wybierz ikonę [📷].



2 Wybierz jeden z odcieni koloru.

- Naciśnij przycisk [▼], wybierz jeden z odcieni koloru za pomocą przycisków [◀][▶], a następnie naciśnij przycisk [📷].
- Wyświetlany jest podgląd zdjęcia z zastosowanym efektem.

3 Zrób zdjęcie lub nagraj film.

Czerń i biel	Wykonywanie zdjęć czarno-białych.
Sepia	Wykonywanie zdjęć w odcieniach sepia.
Niebieski	Wykonywanie zdjęć niebiesko-białych.

Przed użyciem

Przewodnik podstawowy

Przewodnik zaawansowany

1 Podstawowe informacje o aparacie

2 Tryb automatyczny

3 Inne tryby fotografowania

4 Tryb P

5 Tryb wyświetlania

6 Funkcje Wi-Fi

7 Menu ustawień

8 Akcesoria

9 Dodatek

Skorowidz



Tryby specjalne do innych celów

Korzystanie z funkcji samowyzwalacza twarzy

► Zdjęcia ► Filmy

Aparat zarejestruje zdjęcie po około dwóch sekundach od wykrycia, że w kadrze (📖56) pojawiła się twarz kolejnej osoby (np. fotografa). Dzięki temu możesz być na wykonywanych przez siebie zdjęciach grupowych lub podobnych.



1 Wybierz ikonę [👤].

- Wykonaj czynności podane w punkcie 1 w podrozdziale „Szczególne scenerie” (📖43) i wybierz ikonę [👤].

2 Skomponuj zdjęcie i naciśnij przycisk migawki do połowy.

- Upewnij się, że wokół twarzy, na której ustawiona jest ostrość, pojawiła się zielona ramka, a pozostałe twarze są otoczone białymi ramkami.

3 Naciśnij do końca przycisk migawki.

- Aparat przejdzie teraz w tryb oczekiwania na fotografowanie, a na ekranie pojawi się komunikat [Patrz wprost na aparat, aby uruchomić odliczanie].
- Miga lampka i emitowany jest sygnał dźwiękowy samowyzwalacza.



4 Dołącz do pozostałych osób w kadrze i spójrz na aparat.

- Po wykryciu przez aparat nowej twarzy zwiększy się częstotliwość migania lampki i dźwięku samowyzwalacza. (W przypadku stosowania lampki błyskowej lampka zacznie świecić światłem ciągłym). Aparat wykona zdjęcie około dwie sekundy później.
- Aby przerwać fotografowanie po włączeniu samowyzwalacza, naciśnij przycisk [MENU].



- Nawet jeśli aparat nie wykryje nowej twarzy po dołączeniu osoby fotografującej do innych osób w kadrze, zarejestruje zdjęcie po upływie około 15 sekund.
- Aby zmienić liczbę zdjęć, po wybraniu ikony [👤], jak podano w punkcie 1, naciśnij przycisk [▼], wybierz liczbę zdjęć za pomocą przycisków [◀|▶], a następnie ponownie naciśnij przycisk [👤].

Fotografowanie z długimi czasami ekspozycji (Długie czasy)

► Zdjęcia ► Filmy

Ustawienie dla czasu naświetlania wartości z zakresu 1–15 sekund pozwala wykonywać zdjęcia z długimi czasami ekspozycji. W takim przypadku należy zamocować aparat na statywie lub zapobiec jego drganiom w jakiś inny sposób.

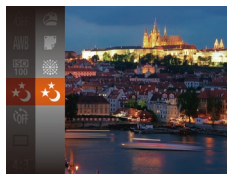

1 Wybierz ikonę [⌘].

- Wykonaj czynności podane w punkcie 1 w podrozdziale „Szczególne scenerie” (📖43) i wybierz ikonę [⌘].

Przed użyciem

Przewodnik podstawowy

Przewodnik zaawansowany

1 Podstawowe informacje o aparacie

2 Tryb automatyczny

3 Inne tryby fotografowania

4 Tryb P

5 Tryb wyświetlania

6 Funkcje Wi-Fi

7 Menu ustawień

8 Akcesoria

9 Dodatek

Skorowidz

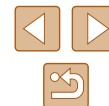

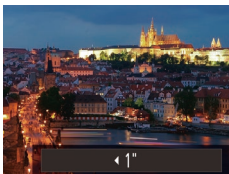

2 Wybierz czas naświetlania.

- Naciśnij przycisk [▲], wybierz czas naświetlania za pomocą przycisków [◀][▶], a następnie naciśnij przycisk [⊞].

3 Sprawdź ekspozycję.

- Naciśnij przycisk migawki do połowy, aby wyświetlić ekspozycję dla wybranego czasu naświetlania.

4 Zrób zdjęcie.



- Jasność obrazu na ekranie w punkcie 3 po naciśnięciu przycisku migawki do połowy może różnić się od jasności zarejestrowanych zdjęć.
- W przypadku czasu naświetlania 1.3 s lub dłuższego, zanim ponownie uzyskasz możliwość fotografowania, upłynie chwila, w czasie której aparat będzie przetwarzał zdjęcia w celu redukcji szumów.
- Przy korzystaniu ze statywu lub unieruchamianiu aparatu w jakiś inny sposób należy wybrać dla opcji [Stabilizacja] ustawienie [Wył.] (📖59).



- Jeśli używana jest lampa błyskowa, zdjęcie może zostać prześwietlone. W takim przypadku należy wybrać dla lampy błyskowej tryb [🚫] i ponownie zrobić zdjęcie (📖58).

Przed użyciem

Przewodnik podstawowy

Przewodnik zaawansowany

1 Podstawowe informacje o aparacie

2 Tryb automatyczny

3 Inne tryby fotografowania

4 Tryb P

5 Tryb wyświetlania

6 Funkcje Wi-Fi

7 Menu ustawień

8 Akcesoria

9 Dodatek

Skorowidz



4

Tryb P

Zdjęcia o większej sile wyrazu w stylu preferowanym przez użytkownika

- Instrukcje zawarte w niniejszym rozdziale dotyczą aparatu działającego w trybie **[P]**.
- **[P]**: program AE; AE: automatyczne naświetlanie.
- Przed rozpoczęciem fotografowania przy użyciu funkcji opisanej w tym rozdziale w trybach innych niż **[P]** należy się upewnić, że jest ona dostępna w danym trybie (📖134).

Fotografowanie w trybie Program AE (Tryb [P])

► Zdjęcia ► Filmy

Wiele ustawień funkcji można dostosować do swojego ulubionego stylu fotografowania.



1 Włącz tryb [P].

- Wykonaj czynności podane w punkcie 1 w podrozdziale „Szczególne scenerie” (📖43) i wybierz ikonę **[P]**.

2 W razie potrzeby zmień odpowiednio ustawienia (📖50–📖59) i zrób zdjęcie.



- Jeśli po naciśnięciu przycisku migawki do połowy nie można uzyskać właściwej ekspozycji, czas naświetlania i wartość przysłony są wyświetlane na pomarańczowo. W takim przypadku spróbuj wyregulować czułość ISO (📖51) lub włączyć lampę błyskową (jeśli obiekty są ciemne, 📖58), aby uzyskać odpowiednią ekspozycję.
- W trybie **[P]** można też nagrywać filmy, naciskając przycisk filmowania. Jednak w tym przypadku niektóre ustawienia w menu FUNC. (📖24) i MENU (📖25) mogą być wprowadzane automatycznie przy nagrywaniu filmu.

Przed użyciem

Przewodnik podstawowy

Przewodnik zaawansowany

1 Podstawowe informacje o aparacie

2 Tryb automatyczny

3 Inne tryby fotografowania

4 Tryb P

5 Tryb wyświetlania

6 Funkcje Wi-Fi

7 Menu ustawień

8 Akcesoria

9 Dodatek

Skorowidz



Jasność obrazu (Ekspozycja)

Regulacja jasności obrazu (Kompensacja ekspozycji)

► Zdjęcia ► Filmy

Standardową ekspozycję ustawioną przez aparat można regulować w zakresie od -2 do +2 z dokładnością do 1/3 stopnia.



- Naciśnij przycisk [▲]. Patrząc na ekran, wyreguluj jasność za pomocą przycisków [◀][▶].
- Przy nagrywaniu filmów pozostawiaj widoczny pasek kompensacji ekspozycji.
- Podczas fotografowania naciśnij przycisk [⊕], aby wyświetlić ustaloną wartość kompensacji ekspozycji, a następnie zrób zdjęcie.



- Gdy jest wyświetlany pasek kompensacji ekspozycji, można także robić zdjęcia.
- Podczas nagrywania filmu pojawi się ikona [AEL], a ekspozycja zostanie zablokowana.

Zmiana metody pomiaru

► Zdjęcia ► Filmy

Metodę pomiaru (sposób pomiaru jasności) można dopasowywać pod kątem warunków zdjęciowych.



- Naciśnij przycisk [⊕], wybierz w menu ikonę [☉], a następnie wybierz odpowiednie ustawienie (☰24).
- Pojawi się wybrana opcja.

[☉] Wielosegm.	Sprawdza się w typowych warunkach zdjęciowych, także przy fotografowaniu pod światło. Ekspozycja jest automatycznie dostosowywana do warunków zdjęciowych.
[☐] Centr. ważony uśredn.	Polega na określaniu średniej jasności światła na całym obszarze obrazu na podstawie obliczeń, w których przyjmuje się za ważniejszą jasność środkowej części kadru.
[☑] Punktowy	Pomiar jest ograniczony tylko do [] (ramki punktu pomiaru), wyświetlanej na środku ekranu.

Przed użyciem

Przewodnik podstawowy

Przewodnik zaawansowany

1 Podstawowe informacje o aparacie

2 Tryb automatyczny

3 Inne tryby fotografowania

4 Tryb P

5 Tryb wyświetlania

6 Funkcje Wi-Fi

7 Menu ustawień

8 Akcesoria

9 Dodatek

Skorowidz



Zmiana czułości ISO

► Zdjęcia ► Filmy

Po wybraniu ustawienia czułości ISO [AUTO] wybierana jest wartość zgodna z trybem fotografowania i sceną. Im większa czułość ISO, tym większa wrażliwość na intensywność oświetlenia. Im mniejsza czułość ISO, tym mniejsza wrażliwość na intensywność oświetlenia.

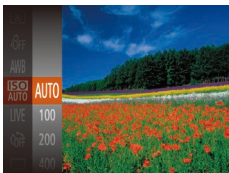

- Naciśnij przycisk [MENU], wybierz w menu ikonę [ISO], a następnie wybierz odpowiednie ustawienie (📖24).
- Pojawi się wybrana opcja.



- Aby wyświetlić ustawienie czułości ISO dobrane automatycznie przez aparat działający w trybie [AUTO], naciśnij przycisk migawki do połowy.
- Mimo że wybieranie mniejszej czułości ISO może sprzyjać ograniczaniu ziarnistości obrazu, w niektórych warunkach powoduje zarazem wzrost ryzyka poruszenia aparatu i rozmycia fotografowanego obiektu.
- Podnoszenie czułości ISO powoduje skracanie czasu naświetlania, co może zmniejszyć ryzyko poruszenia aparatu i rozmycia fotografowanego obiektu oraz zwiększyć zasięg lampy błyskowej. Jednak może wówczas wzrosnąć ziarnistość zdjęć.

Korygowanie jasności obrazu (Korekta kontrastu)

► Zdjęcia ► Filmy

Wyjątkowo jasne lub ciemne obszary obrazu (np. twarze lub tła) mogą być wykrywane przed fotografowaniem i automatycznie dostosowywane pod kątem uzyskania optymalnej jasności całego zdjęcia. Niewystarczający ogólny kontrast obrazu również może zostać automatycznie skorygowany przed zarejestrowaniem zdjęć w celu lepszego wypuklenia fotografowanego obiektu.



- Naciśnij przycisk [MENU], na karcie [📷] wybierz opcję [Kor. kontrastu], a następnie wybierz ustawienie [Auto] (📖25).
- Po wprowadzeniu ustawień pojawia się ikona [Ci].



- W pewnych warunkach zdjęciowych korekta może być niedokładna lub powodować ziarnistość zdjęć.



- Można także poprawiać zarejestrowane już zdjęcia (📖75).

Przed użyciem

Przewodnik podstawowy

Przewodnik zaawansowany

1 Podstawowe informacje o aparacie

2 Tryb automatyczny

3 Inne tryby fotografowania

4 Tryb P

5 Tryb wyświetlania

6 Funkcje Wi-Fi

7 Menu ustawień

8 Akcesoria

9 Dodatek

Skorowidz



Kolory zdjęcia

Regulacja balansu biele

► Zdjęcia ► Filmy

Poprzez regulację balansu biele można uzyskać większą naturalność barw fotografowanej sceny.

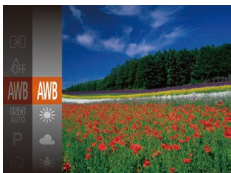

- Naciśnij przycisk [WB], wybierz w menu ikonę [WB], a następnie wybierz odpowiednie ustawienie (24).
- Pojawi się wybrana opcja.

Auto	Automatyczne ustawianie optymalnego balansu biele odpowiednio do warunków fotografowania
Słoneczny dzień	Służy do fotografowania w plenerze przy dobrej pogodzie
Pochmurny dzień	Służy do fotografowania przy pochmurnym niebie lub o zmierzchu
Żarówki	Służy do fotografowania przy oświetleniu zwykłymi żarówkami
Światłówki	Służy do fotografowania przy oświetleniu jarzeniowym o świetle białym
Światłówki H	Służy do fotografowania przy oświetleniu jarzeniowym w świetle dziennym
Według wzorca	Służy do ręcznego ustawiania balansu biele według wzorca (52)

Balans biele według wzorca

► Zdjęcia ► Filmy

W przypadku kolorów obrazu, które wyglądają naturalnie w świetle zastanym, należy wyregulować balans biele w celu dopasowania go do źródła światła w miejscu fotografowania. Balans biele należy ustawić przy tym samym źródle światła, które oświetla obecną scenę.



- Aby wybrać ikonę [WB], wykonaj czynności podane w podrzdziale „Regulacja balansu biele” (52).
- Nakieruj aparat na płaski biały przedmiot, aby cały ekran wypełnił się kolorem białym. Naciśnij przycisk [MENU].
- Odcień ekranu zmieni się po zarejestrowaniu danych balansu biele.



- Jeśli zmienisz ustawienia aparatu po zarejestrowaniu danych balansu biele, kolory mogą wyglądać nienaturalnie.

Zmiana odcieni obrazu (Moje kolory)

► Zdjęcia ► Filmy

Można dowolnie zmieniać odcienie obrazu, np. przekształcając zdjęcia w fotografię w odcieniach sepii lub czarno-białe.



- Naciśnij przycisk [WB], wybierz w menu ikonę [WB], a następnie wybierz odpowiednie ustawienie (24).
- Pojawi się wybrana opcja.

Przed użyciem

Przewodnik podstawowy

Przewodnik zaawansowany

1 Podstawowe informacje o aparacie

2 Tryb automatyczny

3 Inne tryby fotografowania

4 Tryb P

5 Tryb wyświetlania

6 Funkcje Wi-Fi

7 Menu ustawień

8 Akcesoria

9 Dodatek

Skorowidz



☞	Moje kolory Wyt.	–
☞	Barwy wzmocn.	W tym trybie kontrast i nasycenie barw zostają uwydatnione w celu zwiększenia ostrości zdjęć.
☞	Barwy naturalne	W tym trybie kontrast i nasycenie barw są tonowane w celu uzyskania stłumionych zdjęć.
☞	Sepia	Służy do uzyskania zdjęć w odcieniach sepii.
☞	Czerń i biel	Służy do otrzymania zdjęć czarno-białych.
☞	Intensywne kolory	Funkcja ta łączy efekty działania korekty błękitu, zieleni i czerwieni, zapewniając intensywne, a zarazem naturalnie wyglądające kolory charakterystyczne dla diapozytywu.
☞	Odcień skóry słaby	Powoduje rozjaśnienie odcieni skóry.
☞	Odcień skóry mocny	Powoduje ściemnienie odcieni skóry.
☞	Korekta błękitu	Powoduje zwiększenie nasycenia koloru niebieskiego na zdjęciach. Niebo, morze i inne niebieskie obiekty zyskują bardziej nasycony kolor.
☞	Korekta zieleni	Powoduje zwiększenie nasycenia koloru zielonego na zdjęciach. Góry, liście i inne zielone obiekty zyskują bardziej nasycony kolor.
☞	Korekta czerwieni	Powoduje zwiększenie nasycenia koloru czerwonego na zdjęciach. Czerwone obiekty zyskują bardziej nasycony kolor.
☞	Własne kolory	Umożliwia dostosowanie do swoich upodobań kontrastu, ostrości, nasycenia barw i innych parametrów obrazu (☞53).



- W trybach [☞] i [☞] nie można ustawiać balansu bieli (☞52).
- W trybach [☞] i [☞] mogą zostać też zmienione kolory inne niż odcień ludzkiej skóry. W przypadku niektórych odcieni skóry uzyskane efekty mogą się różnić od oczekiwanych.

Własne kolory

► Zdjęcia ► Filmy

Poziom kontrastu, ostrości i nasycenia kolorów, odcieni czerwieni, zielonego i niebieskiego oraz odcieni skóry można ustawić w zakresie 1–5.

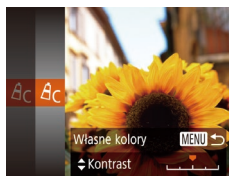

1 Przejdź do ekranu ustawień.

- Wybierz ikonę [☞] w sposób podany w podrozdziale „Zmiana odcieni obrazu (Moje kolory)” (☞52), a następnie naciśnij przycisk [MENU].

2 Wprowadź ustawienie.

- Wybierz jeden z elementów za pomocą przycisków [▲][▼], a następnie wprowadź jego wartość za pomocą przycisków [◀][▶].
- W celu uzyskania silniejszych/bardziej intensywnych efektów (lub ciemniejszych odcieni skóry) ustaw wartość bliższą prawego końca paska, a w celu otrzymania słabszych/mniej intensywnych efektów (lub jaśniejszych odcieni skóry) ustaw wartość bliższą lewego końca paska.
- Aby zatwierdzić ustawienie, naciśnij przycisk [MENU].

Przed użyciem

Przewodnik podstawowy

Przewodnik zaawansowany

1 Podstawowe informacje o aparacie

2 Tryb automatyczny

3 Inne tryby fotografowania

4 Tryb P

5 Tryb wyświetlania

6 Funkcje Wi-Fi

7 Menu ustawień

8 Akcesoria

9 Dodatek

Skorowidz



Zasięg fotografowania i ustawianie ostrości

Zdjęcia z małej odległości (Makro)

► Zdjęcia ► Filmy

Aby ograniczyć ustawianie ostrości do obiektów położonych blisko aparatu, należy włączyć tryb [M]. Szczegółowe informacje na temat zakresu ostrości można znaleźć w podrozdziale „Zasięg fotografowania” (142).

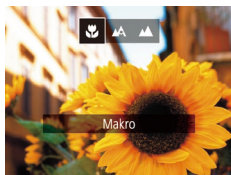

- Naciśnij przycisk [◀], za pomocą przycisków [◀|▶] wybierz ikonę [M], a następnie naciśnij przycisk [OK].
- Po wprowadzeniu ustawień pojawia się ikona [M].



- Jeśli używana jest lampa błyskowa, może wystąpić efekt winietowania.
- Należy uważać, aby nie uszkodzić obiektywu.
- Ikona [M], która jest wyświetlana na żółtym pasku poniżej paska powiększenia, gdy wartość powiększenia znajduje się w jego zakresie, zmieni kolor na szary, a aparat nie ustawi ostrości.



- Aby zapobiegać drganiom aparatu, spróbuj zamocować go na statywie i włączyć w nim tryb [C] (34).

Fotografowanie odległych obiektów (Nieskończoność)

► Zdjęcia ► Filmy

Aby ograniczyć ustawianie ostrości do odległych obiektów, należy włączyć tryb [∞]. Szczegółowe informacje na temat zakresu ostrości można znaleźć w podrozdziale „Zasięg fotografowania” (142).



- Naciśnij przycisk [◀], za pomocą przycisków [◀|▶] wybierz ikonę [∞], a następnie naciśnij przycisk [OK].
- Po wprowadzeniu ustawień pojawia się ikona [∞].

Cyfrowy telekonwerter

► Zdjęcia ► Filmy

Ogniskowa obiektywu może zostać zwiększona o około 1.6x lub 2.0x. Umożliwia to ograniczenie zjawiska poruszenia zdjęcia, ponieważ czasy naświetlania będą krótsze w porównaniu z użyciem samego powiększenia (w tym powiększenia cyfrowego) w celu uzyskania identycznego współczynnika powiększenia.

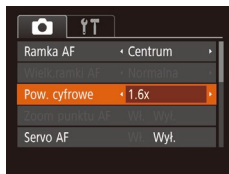

- Naciśnij przycisk [MENU], na karcie [CAM] wybierz opcję [Pow. cyfrowe], a następnie wybierz odpowiednie ustawienie (25).
- Widok zostanie powiększony, a na ekranie pojawi się współczynnik powiększenia.



- Funkcji cyfrowego telekonwertera nie można używać razem z funkcją powiększenia cyfrowego (33) ani zoomu punktu AF (39).

Przed użyciem

Przewodnik podstawowy

Przewodnik zaawansowany

1 Podstawowe informacje o aparacie

2 Tryb automatyczny

3 Inne tryby fotografowania

4 Tryb P

5 Tryb wyświetlania

6 Funkcje Wi-Fi

7 Menu ustawień

8 Akcesoria

9 Dodatek

Skorowidz





- Odpowiedni czas naświetlania można uzyskać, przesuwając dźwignię powiększenia do końca w stronę symbolu [10] w przypadku maksymalnego zbliżenia, jak również w przypadku powiększania fotografowanego obiektu do takiego samego rozmiaru poprzez wykonywanie czynności podanych w punkcie 2 w podrozdziale „Dalsze powiększanie obiektów (Powiększenie cyfrowe)” (133).

Zmiana trybu ramki AF

► Zdjęcia ► Filmy

Tryb ramki AF (ang. auto focus — automatyczne ustawianie ostrości) można dopasować do warunków zdjęciowych w sposób przedstawiony poniżej.



- Naciśnij przycisk [MENU], na karcie [📷] wybierz opcję [Ramka AF], a następnie wybierz odpowiednie ustawienie (125).

Centrum

► Zdjęcia ► Filmy

Na środku ekranu wyświetlana jest jedna ramka AF. Zapewnia to niezawodne ustawianie ostrości.



- Jeśli ostrości nie można ustawić po naciśnięciu przycisku migawki do połowy, pojawi się żółta ramka AF z symbolem [!].



- Aby zmniejszyć wielkość ramki AF, naciśnij przycisk [MENU] i na karcie [📷] wybierz dla opcji [Wielk.ramki AF] ustawienie [Mała] (125).
- Podczas korzystania z powiększenia cyfrowego (133) lub cyfrowego telekonwertera (154) dla wielkości ramki AF wybierane jest ustawienie [Normalna].
- Aby wykadrować zdjęcia, w których fotografowane obiekty znajdują się na brzegu lub w rogu kadru, skieruj najpierw aparat w taki sposób, aby objąć fotografowany obiekt ramką AF, a następnie przytrzymaj przycisk migawki naciśnięty do połowy. Trzymając przycisk migawki naciśnięty do połowy, skomponuj ujęcie zgodnie ze swoim zamysłem, a następnie naciśnij przycisk migawki do końca (blokowanie ostrości).
- Pozycja ramki AF zostanie powiększona po naciśnięciu przycisku migawki do połowy, a dla opcji [Zoom punktu AF] (139) będzie wybrane ustawienie [Wi].

Przed użyciem

Przewodnik podstawowy

Przewodnik zaawansowany

1 Podstawowe informacje o aparacie

2 Tryb automatyczny

3 Inne tryby fotografowania

4 Tryb P

5 Tryb wyświetlania

6 Funkcje Wi-Fi

7 Menu ustawień

8 Akcesoria

9 Dodatek

Skorowidz



AiAF twarzy

► Zdjęcia ► Filmy

- Ta funkcja umożliwia wykrywanie twarzy i ustawianie na nich ostrości oraz regulowanie ekspozycji (tylko w trybie pomiaru wielosegmentowego) i balansu bieli (wyłącznie w trybie [AI/AF]).
- Po nakierowaniu aparatu na fotografowany obiekt wokół twarzy osoby uznanej przez aparat za główny obiekt pojawia się biała ramka, a wokół innych wykrytych twarzy wyświetlane są maksymalnie dwie szare ramki.
- Po wykryciu ruchu przez aparat ramki podążają w pewnym zakresie za przemieszczającymi się obiektami.
- Po naciśnięciu przycisku migawki do połowy wokół twarzy, na które została ustawiona ostrość, wyświetlanych jest maksymalnie dziewięć zielonych ramek.



- Jeśli twarze nie zostaną wykryte lub pojawią się tylko szare ramki (bez żadnej białej), po naciśnięciu przycisku migawki do połowy w obszarach, na które została ustawiona ostrość, wyświetlanych jest maksymalnie dziewięć zielonych ramek.
- Jeśli twarze nie zostały wykryte, gdy dla opcji Servo AF (57) wybrano ustawienie [Wi.], po naciśnięciu przycisku migawki do połowy na środku ekranu pojawi się ramka AF.
- Przykładowe sytuacje, w których twarze nie mogą zostać wykryte:
 - Obiekty znajdują się bardzo daleko lub bardzo blisko.
 - Obiekty są zbyt ciemne lub zbyt jasne.
 - Twarze są ustawione profilem do obiektywu lub pod kątem do niego albo są częściowo zasłonięte.
- W pewnych sytuacjach jako twarze mogą zostać mylnie rozpoznane inne obiekty.
- Jeśli nie można ustawić ostrości po naciśnięciu przycisku migawki do połowy, nie zostaną wyświetlone żadne ramki AF.

Wybieranie obiektów, na których zostanie ustawiona ostrość (Śledzenie AF)

► Zdjęcia ► Filmy

Możesz fotografować po wybraniu w poniższy sposób obiektu, na którym zostanie ustawiona ostrość.

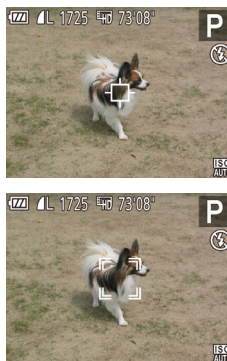

1 Wybierz opcję [Śledzenie AF].

- Aby wybrać opcję [Śledzenie AF], wykonaj czynności opisane w podrozdziale „Zmiana trybu ramki AF” (55).
- Na środku ekranu pojawi się ikona [AF].

2 Wybierz obiekt, na którym chcesz ustawić ostrość.

- Skieruj aparat w taki sposób, aby ikona [AF] znalazła się na fotografowanym obiekcie, a następnie naciśnij przycisk [OK].
- Po wykryciu obiektu aparat wyemituje sygnał dźwiękowy, a na ekranie pojawi się ikona [AF]. Nawet jeśli obiekt się porusza, aparat będzie go śledzić w pewnym obszarze.
- W przypadku niewykrycia żadnych obiektów pojawi się ikona [AF].
- Aby anulować śledzenie, naciśnij ponownie przycisk [OK].

3 Zrób zdjęcie.

- Naciśnij przycisk migawki do połowy. Ikona [AF] zostanie zastąpiona przez niebieską ikonę [AF], która będzie podążać za obiektem, podczas gdy w aparacie będzie nieprzerwanie ustawiana ostrość i ekspozycja (Servo AF) (57).
- Naciśnij do końca przycisk migawki w celu wykonania zdjęcia.

Przed użyciem

Przewodnik podstawowy

Przewodnik zaawansowany

1 Podstawowe informacje o aparacie

2 Tryb automatyczny

3 Inne tryby fotografowania

4 Tryb P

5 Tryb wyświetlania

6 Funkcje Wi-Fi

7 Menu ustawień

8 Akcesoria

9 Dodatek

Skorowidz



- Nawet po zakończeniu rejestracji zdjęcia ikona [] będzie widoczna na ekranie, a obiekt nadal będzie śledzony przez aparat.

- Dla opcji [Servo AF] () wybrane jest ustawienie [Wł.] i nie można go zmienić.
- Śledzenie może być niemożliwe, gdy obiekty są zbyt małe lub poruszają się za szybko albo gdy kolor lub jasność obiektu są zbyt zbliżone do koloru lub jasności tła.
- Opcja [Zoom punktu AF] na karcie [] () jest niedostępna.
- Tryby [] i [] są niedostępne.

Aparat może wykrywać obiekty, nawet jeśli przycisk migawki zostanie naciśnięty do połowy bez naciśnięcia przycisku []. Po wykonaniu zdjęcia na środku ekranu pojawi się ikona [].

Fotografowanie przy użyciu funkcji Servo AF

► Zdjęcia ► Filmy

Ten tryb pomaga unikać nieudanych zdjęć poruszających się obiektów, ponieważ działając w nim, aparat nieprzerwanie ustawia ostrość na obiekcie i reguluje ekspozycję, dopóki tylko użytkownik trzyma przycisk migawki naciśnięty do połowy.



1 Wprowadź ustawienie.

- Naciśnij przycisk [MENU], na karcie [] wybierz opcję [Servo AF], a następnie wybierz ustawienie [Wł.] ().

2 Ustaw ostrość.

- Po naciśnięciu i przytrzymaniu przycisku migawki do połowy ostrość i ekspozycja pozostaną ustawione na obszarze otoczonym niebieską ramką AF.

- W pewnych warunkach zdjęciowych ustawienie ostrości może okazać się niemożliwe.
- W słabych warunkach oświetleniowych funkcja Servo AF nie włączy się (ramki AF nie zmieniają koloru na niebieski) po naciśnięciu przycisku migawki do połowy. W takim przypadku ostrość i ekspozycja są ustawiane zgodnie z wybranym trybem ramki AF.
- Jeśli nie można uzyskać właściwej ekspozycji, czas naświetlania i wartość przysłony są wyświetlane na pomarańczowo. Zwolnij przycisk migawki, a następnie ponownie naciśnij go do połowy.
- Opcja [Zoom punktu AF] na karcie [] () jest niedostępna.
- Niedostępne przy korzystaniu z samowyzwalacza ().

Zmiana ustawienia ostrości

► Zdjęcia ► Filmy

Można zmienić domyślne działanie aparatu polegające na ciągłym ustawianiu ostrości na obiekcie, na jaki jest nakierowany, nawet gdy przycisk migawki nie jest naciśnięty. Zamiast tego można ograniczyć ustawianie ostrości przez aparat do chwili, gdy przycisk migawki jest naciśnięty do połowy.

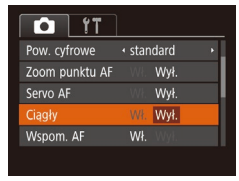

- Naciśnij przycisk [MENU], na karcie [] wybierz opcję [Ciągły], a następnie wybierz ustawienie [Wył.] ().

Wł.	Pomaga unikać przegapienia okazji do rejestrowania zdjęć, ponieważ aparat nieprzerwanie ustawia ostrość na fotografowanych obiektach, aż do chwili naciśnięcia przycisku migawki do połowy.
Wył.	Umożliwia oszczędzanie energii, gdyż ustawianie ostrości przez aparat nie odbywa się bez przerwy.

Przed użyciem

Przewodnik podstawowy

Przewodnik zaawansowany

1 Podstawowe informacje o aparacie

2 Tryb automatyczny

3 Inne tryby fotografowania

4 Tryb P

5 Tryb wyświetlania

6 Funkcje Wi-Fi

7 Menu ustawień

8 Akcesoria

9 Dodatek

Skorowidz

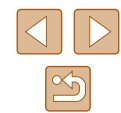

Lampa błyskowa

Zmiana trybu lampy błyskowej

► Zdjęcia ► Filmy

Można zmienić tryb lampy błyskowej w celu dopasowania go do fotografowanej sceny. Szczegółowe informacje na temat zasięgu lampy błyskowej można znaleźć w podrzdziale „Aparat” (141).

1 Podnieś lampę błyskową.

2 Wprowadź ustawienie.

- Naciśnij przycisk [▶], wybierz tryb lampy błyskowej za pomocą przycisków [◀][▶], a następnie naciśnij przycisk [⊕].
- Pojawi się wybrana opcja.



- Po schowaniu lampy błyskowej nie można wyświetlić ekranu ustawień poprzez naciśnięcie przycisku [▶]. Należy uprzednio podnieść lampę za pomocą palca.

Auto

Lampa błyskowa zostanie automatycznie włączona w przypadku słabego oświetlenia.

Wi.

Lampa błyskowa działa przy każdym wykonywanym zdjęciu.

Błysk+dł.czas

Lampa błyskowa oświetla główny obiekt (np. osoby) podczas fotografowania z dłuższym czasem naświetlania, aby zwiększyć jasność tła znajdującego się poza zasięgiem lampy.



- W trybie [⚡] należy zamocować aparat na statywie lub unieruchomić go w inny sposób, aby zapobiec drganiom. Ponadto przy korzystaniu ze statywu lub unieruchamianiu aparatu w jakiś inny sposób należy wybrać dla opcji [Stabilizacja] ustawienie [Wył.] (59).
- W trybie [⚡] nawet w przypadku uaktywnienia lampy błyskowej należy się upewnić, że główny obiekt nie poruszy się do czasu zakończenia emisji dźwięku migawki.

Wył.

Służy do fotografowania bez lampy błyskowej.



- Migająca ikona [⊕] może pojawić się po naciśnięciu przycisku migawki do połowy w słabych warunkach oświetleniowych, sprzyjających poruszeniu aparatu. W takim przypadku zamocuj aparat na statywie lub unieruchom go w jakiś inny sposób.

Przed użyciem

Przewodnik podstawowy

Przewodnik zaawansowany

1 Podstawowe informacje o aparacie

2 Tryb automatyczny

3 Inne tryby fotografowania

4 Tryb P

5 Tryb wyświetlania

6 Funkcje Wi-Fi

7 Menu ustawień

8 Akcesoria

9 Dodatek

Skorowidz



Inne ustawienia

Zmiana współczynnika kompresji (jakości obrazu)

► Zdjęcia ► Filmy

W przedstawiony poniżej sposób można wybierać spośród dwóch współczynników kompresji. Wybierz ustawienie [S] (Kompresja mała) lub [M] (Kompresja średnia). Wskazówki dotyczące liczby zdjęć dla poszczególnych współczynników kompresji, jaka może się zmieścić na karcie pamięci, znajdują się w podrozdziale „Liczba zdjęć na karcie pamięci” (143).



- Naciśnij przycisk [MENU], wybierz w menu ikonę [M], a następnie wybierz odpowiednie ustawienie (24).

Zmiana ustawień funkcji stabilizacji obrazu

► Zdjęcia ► Filmy

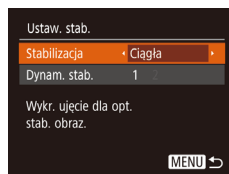

1 Przejdź do ekranu ustawień.

- Naciśnij przycisk [MENU], na karcie [Zdjęcia] wybierz opcję [Ustaw. stab.], a następnie naciśnij przycisk [MENU] (25).

2 Wprowadź ustawienie.

- Wybierz opcję [Stabilizacja], a następnie wybierz odpowiednie ustawienie (25).

Ciągła	Ustawienie stabilizacji obrazu optymalne dla warunków zdjęciowych jest wprowadzane automatycznie (Inteligentna stabilizacja obrazu; 32).
Przy zdjęciu*	Funkcja stabilizacji obrazu jest aktywna tylko podczas fotografowania.
Wył.	Wyłączenie stabilizacji obrazu.

* W przypadku nagrywania filmów wprowadzane jest automatycznie ustawienie [Ciągła].



- Jeśli stabilizacja obrazu nie może zapobiec poruszeniu zdjęcia, należy zamocować aparat na statywie lub unieruchomić go w jakiś inny sposób. W takim przypadku wybierz dla opcji [Stabilizacja] ustawienie [Wył.].

Przed użyciem

Przewodnik podstawowy

Przewodnik zaawansowany

1 Podstawowe informacje o aparacie

2 Tryb automatyczny

3 Inne tryby fotografowania

4 Tryb P

5 Tryb wyświetlania

6 Funkcje Wi-Fi

7 Menu ustawień

8 Akcesoria

9 Dodatek

Skorowidz



Nagrywanie filmów bez zmiany wielkości obiektów

► Zdjęcia ► Filmy

Zwykle po rozpoczęciu nagrywania filmu obszar wyświetlania obrazu ulega zmianie, a fotografowane obiekty zostają powiększone w kadrze, aby umożliwić korektę gwałtownego poruszenia aparatu. Aby filmować obiekty bez ich powiększania, można wyłączyć ten rodzaj stabilizacji obrazu.

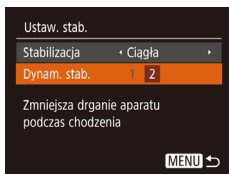

- Wykonaj czynności podane w podrozdziale „Zmiana ustawień funkcji stabilizacji obrazu” (📖59), aby przejść do ekranu [Ustaw. stab.].
- Wybierz opcję [Dynam. stab.], a następnie wybierz ustawienie [2] (📖25).



- Po ustawieniu jakości filmów [E/VGA] (📖38) regulacja jest zablokowana w położeniu [1].
- Aby obiekty były filmowane bez powiększania, można też wybrać dla opcji [Stabilizacja] ustawienie [Wyl.].

Przed użyciem

Przewodnik podstawowy

Przewodnik zaawansowany

1 Podstawowe informacje o aparacie

2 Tryb automatyczny

3 Inne tryby fotografowania

4 Tryb P

5 Tryb wyświetlania

6 Funkcje Wi-Fi

7 Menu ustawień

8 Akcesoria

9 Dodatek

Skorowidz

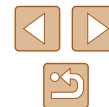

5

Tryb wyświetlania

Przyjemne oglądanie zdjęć oraz przeszukiwanie ich i edytowanie na wiele sposobów

- Aby przygotować aparat do tych czynności, naciśnij przycisk [▶] w celu włączenia trybu wyświetlania.



- Wyświetlanie i edycja zdjęć, których nazwy zostały zmienione za pomocą komputera lub które były już modyfikowane przy jego użyciu albo zostały wykonane innym aparatem, może okazać się niemożliwe.

Wyświetlanie

▶ Zdjęcia ▶ Filmy

Zarejestrowane zdjęcia lub filmy można wyświetlać na ekranie w poniższy sposób.



1 Przejdź do trybu wyświetlania.

- Naciśnij przycisk [Fn].
- Pojawi się ostatnio wykonane zdjęcie.



2 Wybierz zdjęcie.

- Aby wyświetlić poprzednie zdjęcie, naciśnij przycisk [◀]. Aby wyświetlić następne zdjęcie, naciśnij przycisk [▶].

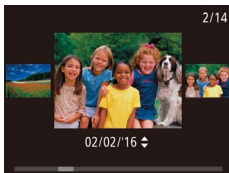

- Aby przejść do tego ekranu (do trybu przewijania), naciśnij przyciski [◀][▶] i przytrzymaj je przez co najmniej sekundę. W trybie tym można przeglądać zdjęcia za pomocą przycisków [◀][▶].
- Aby powrócić do wyświetlania pojedynczego zdjęcia, naciśnij przycisk [⊞].
- Aby przeglądać zdjęcia pogrupowane według daty rejestracji, skorzystaj z przycisków [▲][▼] w trybie przewijania.

Przed użyciem

Przewodnik podstawowy

Przewodnik zaawansowany

1 Podstawowe informacje o aparacie

2 Tryb automatyczny

3 Inne tryby fotografowania

4 Tryb P

5 Tryb wyświetlania

6 Funkcje Wi-Fi

7 Menu ustawień

8 Akcesoria

9 Dodatek

Skorowidz





- Filmy są oznaczone ikoną [SET ▶]. Aby je odtwarzać, przejdź do punktu 3.

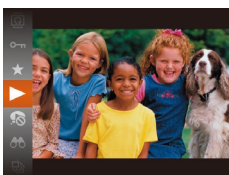

3 Odtwórz filmy.

- Aby rozpocząć odtwarzanie, naciśnij przycisk [⏪], wybierz ikonę [▶] za pomocą przycisków [▲][▼], a następnie ponownie naciśnij przycisk [⏪].

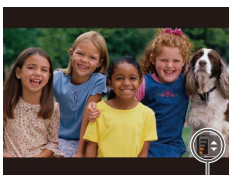

4 Wyreguluj głośność.

- Do regulacji głośności służą przyciski [▲][▼].
- Po zniknięciu wskaźnika głośności (1) z wyświetlacza do regulacji głośności służą przyciski [▲][▼].

(1)

5 Wstrzymaj odtwarzanie.

- Aby wstrzymać lub wznowić odtwarzanie, naciśnij przycisk [⏸].
- Po zakończeniu filmu pojawi się ikona [SET ▶].



- Aby przełączyć aparat z trybu wyświetlania do trybu fotografowania, naciśnij przycisk migawki do połowy.
- Aby wyłączyć funkcję przewijania, wybierz kolejno: MENU (⏏25) > kartę [▶] > opcję [Przewijanie] > ustawienie [Wyl.].
- Aby po przejściu w tryb wyświetlania pojawiało się na ekranie ostatnie wyświetlane zdjęcie, wybierz kolejno: MENU (⏏25) > kartę [▶] > opcję [Kontyn.wyśw] > ustawienie [Ost. zdjęc].
- Aby zmienić efekt przejścia między zdjęciami, przejdź do MENU (⏏25) i na karcie [▶] wybierz odpowiedni efekt, korzystając z opcji > [Ef.przejścia].

Przed użyciem
Przewodnik podstawowy
Przewodnik zaawansowany
1 Podstawowe informacje o aparacie
2 Tryb automatyczny
3 Inne tryby fotografowania
4 Tryb P
5 Tryb wyświetlania
6 Funkcje Wi-Fi
7 Menu ustawień
8 Akcesoria
9 Dodatek
Skorowidz



Przełączanie trybów wyświetlania

► Zdjęcia ► Filmy

Naciśnij przycisk [▼], aby wyświetlić na ekranie inne informacje lub ukryć widoczne informacje. Szczegóły dotyczące wyświetlanych informacji można znaleźć w podrozdziale „Wyświetlanie (Ekran informacji szczegółowych)” (133).

	Brak ekranu informacyjnego
	Ekran informacji podstawowych
	Ekran informacji szczegółowych

Ostrzeżenie o prześwietleniu (dla najjaśniejszych obszarów zdjęcia)

► Zdjęcia ► Filmy

Najjaśniejsze obszary zdjęcia, które zostały prześwietlone, migają na ekranie informacji szczegółowych (63).

Histogram



► Zdjęcia ► Filmy

- Wykres na ekranie informacji szczegółowych (63) to histogram, który ilustruje rozkład jasności na zdjęciu. Oś pozioma odnosi się do stopnia jasności, a oś pionowa wskazuje, jak duża część zdjęcia osiąga dany poziom jasności. Histogram umożliwia sprawdzanie ekspozycji.

Ekran informacyjny GPS

► Zdjęcia ► Filmy

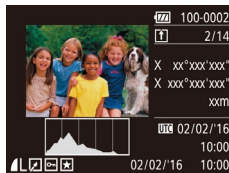

- Używając smartfonu podłączonego bezprzewodowo do aparatu przy użyciu sieci Wi-Fi, można dodawać do zdjęć w aparacie znaczniki geograficzne, zawierające takie informacje, jak długość i szerokość geograficzna oraz wysokość (102). Informacje te można wyświetlać na ekranie informacyjnym GPS.
- Długość geograficzna, szerokość geograficzna, wysokość i czas UTC (data i godzina rejestracji) są wyświetlane kolejno od góry.



- Ekran informacyjny GPS jest niedostępny w przypadku zdjęć, które nie zawierają tych informacji.
- W przypadku elementów niedostępnych w smartfonie lub zapisanych nieprawidłowo zamiast wartości numerycznych wyświetlane są znaki [—].



- UTC: skoordynowany czas uniwersalny (ang. Coordinated Universal Time), który jest zasadniczo odpowiednikiem czasu Greenwich.

Przed użyciem

Przewodnik podstawowy

Przewodnik zaawansowany

1 Podstawowe informacje o aparacie

2 Tryb automatyczny

3 Inne tryby fotografowania

4 Tryb P

5 Tryb wyświetlania

6 Funkcje Wi-Fi

7 Menu ustawień

8 Akcesoria

9 Dodatek

Skorowidz



Przeglądanie i filtrowanie zdjęć

Nawigowanie wśród zdjęć wyświetlanych w postaci miniatur

► Zdjęcia ► Filmy

Dzięki wyświetlaniu wielu zdjęć w postaci miniatur można szybko odnajdywać poszukiwane fotografie.

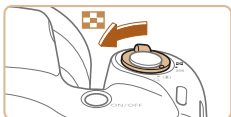

1 Wyświetl zdjęcia w postaci miniatur.

- Aby wyświetlić zdjęcia w postaci miniatur, przesuń dźwignię powiększenia w stronę symbolu [📷]. Ponowne przesunięcie dźwigni w tę samą stronę pozwala zwiększyć liczbę widocznych zdjęć.
- Aby wyświetlić mniejszą liczbę zdjęć, przesuń dźwignię powiększenia w stronę symbolu [Q]. Liczba zdjęć zmniejsza się po każdorazowym poruszeniu dźwigni.



2 Wybierz zdjęcie.

- Wybierz zdjęcie za pomocą przycisków [▲][▼][◀][▶].
- Wokół wybranego zdjęcia pojawia się pomarańczowa ramka.
- Aby obejrzeć wybrane zdjęcie w trybie wyświetlania pojedynczych zdjęć, naciśnij przycisk [⊞].

Znajdowanie zdjęć spełniających warunki filtra

► Zdjęcia ► Filmy

Aby szybko znaleźć zdjęcia na zapelnionej nimi karcie pamięci, można przefiltrować widok fotografii z użyciem warunków danego filtra. Całe grupy odfiltrowanych zdjęć można też chronić (🔒67) i usuwać (🗑️70) naraz.

👤 Ludzie	Wyświetlanie zdjęć z wykrytymi twarzami.
📅 Do dat zdjęć	Wyświetlanie zdjęć wykonanych w określonym dniu.
★ Ulubione	Wyświetlanie zdjęć oznaczonych jako ulubione (🔖72).
🎞️ Zdjęcia/film	Wyświetlanie tylko zdjęć lub filmów.

1 Wybierz warunek wyszukiwania.

- Naciśnij przycisk [⊞], wybierz w menu ikonę [👤], a następnie wybierz jeden z warunków (📅24).
- Po wybraniu ikony [📅] lub [🎞️] na wyświetlonym ekranie wybierz warunek za pomocą przycisków [▲][▼][◀][▶], a następnie naciśnij przycisk [⊞].

2 Wyświetl zdjęcia z użyciem filtra.

- Zdjęcia spełniające warunki będą wyświetlane w żółtych ramkach. Aby wyświetlać tylko te zdjęcia, naciśnij przyciski [◀][▶].
- Aby anulować wyświetlanie z użyciem filtrów, wybierz w punkcie 1 opcję [🗑️].



- Jeśli dla danych warunków aparat nie znalazł żadnych spełniających je zdjęć, warunki te będą niedostępne.

Przed użyciem

Przewodnik podstawowy

Przewodnik zaawansowany

1 Podstawowe informacje o aparacie

2 Tryb automatyczny

3 Inne tryby fotografowania

4 Tryb P

5 Tryb wyświetlania

6 Funkcje Wi-Fi

7 Menu ustawień

8 Akcesoria

9 Dodatek

Skorowidz





- Aby ukrywać lub wyświetlać inne informacje, naciśnij przycisk [▼], jak podano w punkcie 2.
- Znalezione zdjęcia (w punkcie 2) można wyświetlać m.in. za pomocą opcji przedstawionych w podrozdziałach „Nawigowanie wśród zdjęć wyświetlanych w postaci miniatur” (64), „Powiększanie zdjęć” (65) i „Wyświetlanie pokazów przezroczy” (66). Operacje dotyczące obrazów można też stosować do wszystkich znalezionych zdjęć, wybierając w trybie „Ochrona zdjęć” (67) opcję [Chroń wszystkie obrazy] albo w trybie „Usuwanie wielu zdjęć naraz” (70), „Dodawanie zdjęć do listy drukowania (DPOF)” (123) lub „Dodawanie zdjęć do fotoksiążki” (125) opcję [Wybierz wszystkie].
- Jeśli poddasz zdjęcia edycji i zapiszesz je jako nowe (73–77), pojawi się odpowiedni komunikat i znalezione zdjęcia nie będą już wyświetlane.

Opcje wyświetlania zdjęć

Powiększanie zdjęć

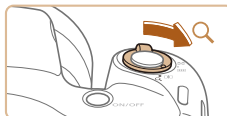

(1)

► Zdjęcia ► Filmy

1 Powiększ zdjęcie.

- Zdjęcie można również powiększać, przesuwając dźwignię powiększenia w stronę symbolu [Q]. Towarzyszy temu pojawienie się na ekranie ikony [SET]. Przytrzymanie naciśniętej dźwigni powiększenia umożliwiła powiększanie zdjęć do maksymalnego współczynnika (około 10x).
- Przybliżone położenie wyświetlanego obszaru (1) jest wskazywane dla lepszej orientacji.
- Aby pomniejszyć zdjęcie, przesuń dźwignię powiększenia w stronę symbolu [Q]. Przytrzymując go w tym położeniu, można powrócić do ekranu wyświetlania pojedynczych zdjęć.

2 W razie potrzeby zmieniaj położenie wyświetlanego obszaru i przelączaj zdjęcie.

- Położenie wyświetlanego obszaru można zmieniać za pomocą przycisków [▲][▼][◀][▶].
- Gdy jest wyświetlana ikona [SET], można zamienić ją na ikonę [SET], naciśkając przycisk [⊞]. Za pomocą przycisków [◀][▶] można przelączać powiększone zdjęcia. Aby powrócić do pierwotnego ustawienia, naciśnij ponownie przycisk [⊞].



- Aby powrócić z ekranu powiększenia do trybu wyświetlania pojedynczych zdjęć, naciśnij przycisk [MENU].

Przed użyciem

Przewodnik podstawowy

Przewodnik zaawansowany

1 Podstawowe informacje o aparacie

2 Tryb automatyczny

3 Inne tryby fotografowania

4 Tryb P

5 Tryb wyświetlania

6 Funkcje Wi-Fi

7 Menu ustawień

8 Akcesoria

9 Dodatek

Skorowidz



Wyświetlanie pokazów przezroczy

► Zdjęcia ► Filmy

Zdjęcia zapisane na karcie pamięci można wyświetlać automatycznie w sposób przedstawiony poniżej. Każde zdjęcie będzie wyświetlane przez około trzy sekundy.



- Naciśnij przycisk [ⓘ], wybierz w menu ikonę [⊕], a następnie wybierz odpowiednie ustawienie (📖24).
- sPokaz przezroczy rozpocznie się kilka sekund po wyświetleniu komunikatu [Pobieranie obrazu].
- Naciśnięcie przycisku [MENU] powoduje zatrzymanie pokazu przezroczy.



- Podczas pokazu przezroczy funkcje oszczędzania energii w aparacie (📖23) są wyłączone.



- Aby wstrzymać lub wznowić pokaz przezroczy, naciśnij przycisk [ⓘ].
- Podczas wyświetlania można przełączać zdjęcia za pomocą przycisków [◀][▶]. Aby skorzystać z szybkiego przewijania do przodu lub do tyłu, naciśnij i przytrzymaj przycisk [◀] lub [▶].
- W przypadku wyświetlania z użyciem filtra (📖64) widoczne są tylko zdjęcia, które spełniają warunki wyszukiwania.

Zmiana ustawień pokazów przezroczy

Można ustawiać powtarzanie pokazów przezroczy oraz zmieniać efekty przejść między zdjęciami i czas wyświetlania każdej fotografii.

1 Przejdź do ekranu ustawień.

- Naciśnij przycisk [MENU] i na karcie [▶] wybierz opcję [Pokaz przezr.] (📖25).

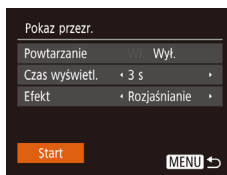

2 Wprowadź ustawienia.

- Wybierz element menu do skonfigurowania, a następnie wybierz odpowiednie ustawienie (📖25).
- Aby rozpocząć wyświetlanie pokazu przezroczy z własnymi ustawieniami, wybierz opcję [Start] i naciśnij przycisk [ⓘ].
- Aby powrócić do ekranu menu, naciśnij przycisk [MENU].



- Jeśli dla opcji [Efekt] wybrane zostało ustawienie [Bańka mydl.], nie można zmienić ustawienia opcji [Czas wyświetl.].

Automatyczne wyświetlanie pokrewnych zdjęć (Inteligentne wybieranie)

► Zdjęcia ► Filmy

Na podstawie bieżącego zdjęcia aparat dobiera cztery fotografie, które mogą potencjalnie zainteresować użytkownika. Po wybraniu jednej z nich aparat wybierze cztery kolejne fotografie. Jest to atrakcyjny sposób na wyświetlanie zdjęć w niespodziewanej kolejności. Warto wypróbować tę funkcję po wykonaniu dużej liczby zdjęć w zróżnicowanych sceneriach.

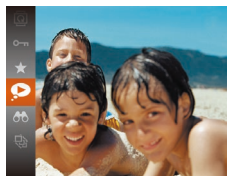

1 Wybierz opcję inteligentnego wybierania.

- Naciśnij przycisk [ⓘ], a następnie wybierz w menu ikonę [▶] (📖24).
- Zostaną wyświetlone cztery proponowane zdjęcia.

Przed użyciem

Przewodnik podstawowy

Przewodnik zaawansowany

1 Podstawowe informacje o aparacie

2 Tryb automatyczny

3 Inne tryby fotografowania

4 Tryb P

5 Tryb wyświetlania

6 Funkcje Wi-Fi

7 Menu ustawień

8 Akcesoria

9 Dodatek

Skorowidz





2 Wybierz zdjęcie.

- Za pomocą przycisków [▲][▼][◀][▶] wybierz zdjęcie, które chcesz wyświetlić jako następne.
- Wybrane zdjęcie zostanie wyświetlone na środku, otoczone przez cztery kolejne proponowane zdjęcia.
- Aby wyświetlić środkowe zdjęcie na całym ekranie, naciśnij przycisk [⊕]. Aby powrócić do pierwotnego widoku, naciśnij ponownie przycisk [⊕].
- Naciśnij przycisk [MENU], aby przywrócić wyświetlanie pojedynczych zdjęć.



- Funkcja inteligentnego wybierania jest niedostępna w następujących przypadkach:
 - Jest dostępnych mniej niż 50 zdjęć zarejestrowanych tym aparatem.
 - Wyświetlane jest obecnie nieobsługiwane zdjęcie.
 - Zdjęcia są wyświetlane z użyciem filtra (64).

Ochrona zdjęć

► Zdjęcia ► Filmy

Warto chronić ważne zdjęcia, aby zapobiegać ich przypadkowemu usunięciu (70).



- Naciśnij przycisk [⊕], a następnie wybierz w menu ikonę [Ochrona] (24). Pojawi się komunikat [Chroniony].
- Aby usunąć oznaczenie zdjęcia, powtórz poprzednią procedurę, wybierając ponownie ikonę [Ochrona], a następnie naciśnij przycisk [⊕].



- Chronione zdjęcia na karcie pamięci zostaną usunięte w przypadku jej sformatowania (109, 110).



- Chronionych zdjęć nie można usuwać za pomocą dostępnej w aparacie funkcji kasowania. Aby usuwać je w ten sposób, należy najpierw anulować ochronę.

Przed użyciem

Przewodnik podstawowy

Przewodnik zaawansowany

1 Podstawowe informacje o aparacie

2 Tryb automatyczny

3 Inne tryby fotografowania

4 Tryb P

5 Tryb wyświetlania

6 Funkcje Wi-Fi

7 Menu ustawień

8 Akcesoria

9 Dodatek

Skorowidz



Za pomocą menu

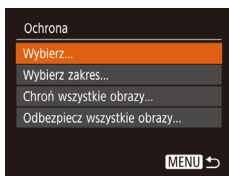
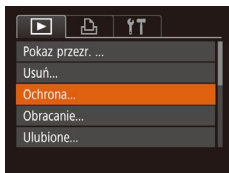

1 Przejdź do ekranu ustawień.

- Naciśnij przycisk [MENU] i na karcie [▶] wybierz opcję [Ochrona] (📖25).

2 Określ sposób wyboru.

- Wybierz jeden z elementów menu i jego ustawienie (📖25).
- Aby powrócić do ekranu menu, naciśnij przycisk [MENU].

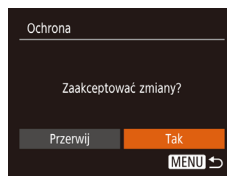

- Zdjęcia nie będą chronione, jeśli przed wykonaniem czynności podanych w punkcie 3 nastąpi zmiana trybu fotografowania lub wyłączenie aparatu.

Wybieranie pojedynczych zdjęć

1 Wybierz opcję [Wybierz].

- Wybierz opcję [Wybierz] w sposób podany w punkcie 2 w podrozdziale „Za pomocą menu” (📖68), a następnie naciśnij przycisk [OK].



2 Wybierz zdjęcie.

- Wybierz zdjęcie za pomocą przycisków [◀][▶], a następnie naciśnij przycisk [OK]. Pojawi się ikona [OK].
- Aby usunąć oznaczenie zdjęcia, naciśnij ponownie przycisk [OK]. Ikona [OK] zniknie z ekranu.
- Aby wybrać inne zdjęcia, powtarzaj powyższą procedurę.

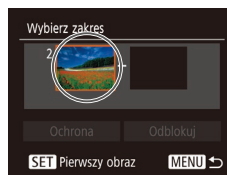

3 Włącz ochronę zdjęć.

- Naciśnij przycisk [MENU]. Pojawi się komunikat potwierdzający.
- Za pomocą przycisków [◀][▶] wybierz opcję [Tak], a następnie naciśnij przycisk [OK].

Wybieranie zakresu

1 Wybierz opcję [Wybierz zakres].

- Wybierz opcję [Wybierz zakres] w sposób podany w punkcie 2 w podrozdziale „Za pomocą menu” (📖68), a następnie naciśnij przycisk [OK].

2 Wybierz zdjęcie początkowe.

- Naciśnij przycisk [OK].

- Wybierz zdjęcie za pomocą przycisków [◀][▶], a następnie naciśnij przycisk [OK].

Przed użyciem

Przewodnik podstawowy

Przewodnik zaawansowany

1 Podstawowe informacje o aparacie

2 Tryb automatyczny

3 Inne tryby fotografowania

4 Tryb P

5 Tryb wyświetlania

6 Funkcje Wi-Fi

7 Menu ustawień

8 Akcesoria

9 Dodatek

Skorowidz



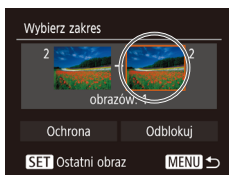

3 Wybierz zdjęcie końcowe.

- Naciśnij przycisk [▶], aby wybrać opcję [Ostatni obraz], a następnie naciśnij przycisk [⊞].



- Wybierz zdjęcie za pomocą przycisków [◀][▶], a następnie naciśnij przycisk [⊞].
- Zdjęć poprzedzających zdjęcie początkowe nie można wybierać jako zdjęcia końcowego.

4 Włącz ochronę zdjęć.

- Naciśnij przyciski [▼], aby wybrać opcję [Ochrona], a następnie naciśnij przycisk [⊞].



- Aby anulować ochronę grup zdjęć, wybierz w punkcie 4 opcję [Odblokuj].

Włączanie ochrony wszystkich zdjęć naraz

1 Wybierz opcję [Chroń wszystkie obrazy].

- Wybierz opcję [Chroń wszystkie obrazy] w sposób podany w punkcie 2 w podrozdziale „Za pomocą menu” (68), a następnie naciśnij przycisk [⊞].

2 Włącz ochronę zdjęć.

- Za pomocą przycisków [◀][▶] wybierz opcję [Tak], a następnie naciśnij przycisk [⊞].

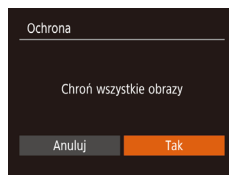

Wyłączanie ochrony wszystkich zdjęć naraz

Można wyłączyć ochronę wszystkich zdjęć naraz. Aby wyłączyć ochronę, wybierz opcję [Odbezpiecz wszystkie obrazy] w punkcie 1 procedury „Włączanie ochrony wszystkich zdjęć naraz”, a następnie wykonaj czynności podane w punkcie 2.

Przed użyciem

Przewodnik podstawowy

Przewodnik zaawansowany

1 Podstawowe informacje o aparacie

2 Tryb automatyczny

3 Inne tryby fotografowania

4 Tryb P

5 Tryb wyświetlania

6 Funkcje Wi-Fi

7 Menu ustawień

8 Akcesoria

9 Dodatek

Skorowidz



Usuwanie obrazów

► Zdjęcia ► Filmy

Niepotrzebne zdjęcia można wybierać i usuwać pojedynczo. Należy przy tym zachować ostrożność, ponieważ usuniętych zdjęć nie można odzyskać. Chronionych zdjęć nie można jednak usuwać (📖67).

1 Wybierz zdjęcie, które ma zostać usunięte.

- Wybierz zdjęcie za pomocą przycisków [◀][▶].



2 Usuń zdjęcie.

- Naciśnij przycisk [▲].
- Po pojawieniu się pytania [Usuwać?] wybierz opcję [Usuń] za pomocą przycisków [◀][▶], a następnie naciśnij przycisk [⏏].
- Bieżące zdjęcie zostanie usunięte.
- Aby anulować usuwanie, za pomocą przycisków [◀][▶] wybierz opcję [Anuluj], a następnie naciśnij przycisk [⏏].

Usuwanie wielu zdjęć naraz

Można wybierać wiele zdjęć do usunięcia naraz. Należy przy tym zachować ostrożność, ponieważ usuniętych zdjęć nie można odzyskać. Chronionych zdjęć nie można jednak usuwać (📖67).

Określanie sposobu wyboru

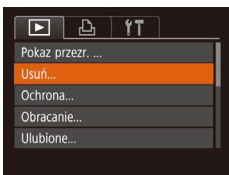

1 Przejdź do ekranu ustawień.

- Naciśnij przycisk [MENU] i na karcie [▶] wybierz opcję [Usuń] (📖25).



Wybieranie pojedynczych zdjęć

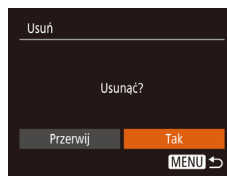

2 Określ sposób wyboru.

- Za pomocą przycisków [▲][▼] określ sposób wyboru, a następnie naciśnij przycisk [⏏].
- Aby powrócić do ekranu menu, naciśnij przycisk [MENU].

1 Wybierz opcję [Wybierz].

- Wybierz opcję [Wybierz] w sposób podany w punkcie 2 w podrozdziale „Wybieranie sposobu wyboru” (📖70), a następnie naciśnij przycisk [⏏].

2 Wybierz zdjęcie.

- Po wybraniu zdjęcia w sposób podany w punkcie 2 w podrozdziale „Wybieranie pojedynczych zdjęć” (📖68) na ekranie pojawi się ikona [✓].
- Aby usunąć oznaczenie zdjęcia, naciśnij ponownie przycisk [⏏]. Ikona [✓] zniknie z ekranu.
- Aby wybrać inne zdjęcia, powtarzaj powyższą procedurę.

3 Usuń zdjęcie.

- Naciśnij przycisk [MENU]. Pojawi się komunikat potwierdzający.
- Za pomocą przycisków [◀][▶] wybierz opcję [Tak], a następnie naciśnij przycisk [⏏].

Przed użyciem

Przewodnik podstawowy

Przewodnik zaawansowany

1 Podstawowe informacje o aparacie

2 Tryb automatyczny

3 Inne tryby fotografowania

4 Tryb P

5 Tryb wyświetlania

6 Funkcje Wi-Fi

7 Menu ustawień

8 Akcesoria

9 Dodatek

Skorowidz



Wybieranie zakresu

1 Wybierz opcję [Wybierz zakres].

- Wybierz opcję [Wybierz zakres] w sposób podany w punkcie 2 w podrozdziale „Określanie sposobu wyboru” (📖70), a następnie naciśnij przycisk [📷].

2 Wybierz zdjęcie.

- Aby wskazać zdjęcia, wykonaj czynności podane w punktach 2–3 w podrozdziale „Wybieranie zakresu” (📖68).

3 Usuń zdjęcie.

- Naciśnij przycisk [▼], aby wybrać opcję [Usuń], a następnie naciśnij przycisk [📷].



Wybieranie wszystkich zdjęć naraz

1 Wybierz opcję [Wybierz wszystkie].

- Wybierz opcję [Wybierz wszystkie] w sposób podany w punkcie 2 w podrozdziale „Określanie sposobu wyboru” (📖70), a następnie naciśnij przycisk [📷].

2 Usuń zdjęcie.

- Za pomocą przycisków [◀][▶] wybierz opcję [Tak], a następnie naciśnij przycisk [📷].

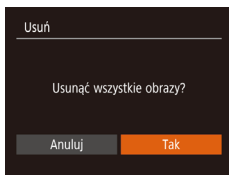

Obracanie zdjęć

▶ Zdjęcia ▶ Filmy

Zmiany układu zdjęcia i zapisania go można dokonać w przedstawiony poniżej sposób.



1 Wybierz ikonę [🔄].

- Naciśnij przycisk [📷], a następnie wybierz w menu ikonę [🔄] (📖24).



2 Obróć zdjęcie.

- Naciśnij przycisk [◀] lub [▶] w zależności od wybranego kierunku. Każde naciśnięcie przycisku powoduje obrót zdjęcia o 90°. Aby zatwierdzić ustawienie, naciśnij przycisk [📷].

Korzystanie z menu

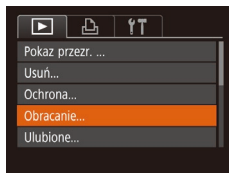

1 Wybierz opcję [Obracanie].

- Naciśnij przycisk [MENU] i na karcie [📷] wybierz opcję [Obracanie] (📖25).

Przed użyciem

Przewodnik podstawowy

Przewodnik zaawansowany

1 Podstawowe informacje o aparacie

2 Tryb automatyczny

3 Inne tryby fotografowania

4 Tryb P

5 Tryb wyświetlania

6 Funkcje Wi-Fi

7 Menu ustawień

8 Akcesoria

9 Dodatek

Skorowidz





2 Obróć zdjęcie.

- Wybierz zdjęcie za pomocą przycisków [◀][▶].
- Każde naciśnięcie przycisku [⊕] powoduje obrót zdjęcia o 90°.
- Aby powrócić do ekranu menu, naciśnij przycisk [MENU].



- Nie można obracać zdjęć, jeśli dla opcji [Auto-obracanie] wybrano ustawienie [Wyt.] (📖72).

Wyłączenie automatycznego obracania

Wykonując poniższe czynności, można wyłączyć funkcję automatycznego obracania zdjęć, która powoduje obracanie zdjęć odpowiednio do bieżącej orientacji aparatu.

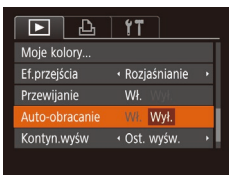

- Naciśnij przycisk [MENU], na karcie [▶] wybierz opcję [Auto-obracanie], a następnie wybierz ustawienie [Wyt.] (📖25).



- Nie można obracać zdjęć (📖71), jeśli dla opcji [Auto-obracanie] wybrano ustawienie [Wyt.]. Ponadto obrócone już zdjęcia będą wyświetlane w ich pierwotnej orientacji.
- W trybie inteligentnego wybierania (📖66), nawet jeśli dla opcji [Auto-obracanie] wybrano ustawienie [Wyt.], zdjęcia wykonane w orientacji pionowej będą wyświetlane w pionie, a zdjęcia obrócone będą wyświetlane w orientacji obróconej.

Oznaczanie zdjęć jako ulubionych

▶ Zdjęcia ▶ Filmy

Można porządkować zdjęcia, oznaczając je jako ulubione. Wybierając jedną z kategorii w trybie wyświetlania z użyciem filtrów, można ograniczyć czynności opisane w poniższych podrozdziałach tylko do tych zdjęć.

- „Wyświetlanie” (📖61), „Wyświetlanie pokazów przezroczy” (📖66), „Ochrona zdjęć” (📖67), „Usuwanie obrazów” (📖70), „Dodawanie zdjęć do listy drukowania (DPOF)” (📖123), „Dodawanie zdjęć do fotoksiążki” (📖125)



- Naciśnij przycisk [⊕], a następnie wybierz w menu ikonę [★] (📖24).
- Pojawi się komunikat [Zaliczone do ulubionych].
- Aby usunąć oznaczenie zdjęcia, powtórz poprzednią procedurę, wybierając ponownie ikonę [★], a następnie naciśnij przycisk [⊕].

Korzystanie z menu

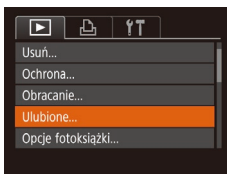

1 Wybierz opcję [Ulubione].

- Naciśnij przycisk [MENU] i na karcie [▶] wybierz opcję [Ulubione] (📖25).

Przed użyciem

Przewodnik podstawowy

Przewodnik zaawansowany

1 Podstawowe informacje o aparacie

2 Tryb automatyczny

3 Inne tryby fotografowania

4 Tryb P

5 Tryb wyświetlania

6 Funkcje Wi-Fi

7 Menu ustawień

8 Akcesoria

9 Dodatek

Skorowidz





2 Wybierz zdjęcie.

- Wybierz zdjęcie za pomocą przycisków [◀][▶], a następnie naciśnij przycisk [⊕]. Pojawi się ikona [★].
- Aby usunąć oznaczenie zdjęcia, naciśnij ponownie przycisk [⊕]. Ikona [★] zniknie z ekranu.
- Aby wybrać kolejne zdjęcia, powtarzaj powyższą procedurę.

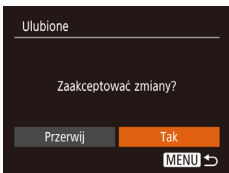

3 Wprowadź ustawienie.

- Naciśnij przycisk [MENU]. Pojawi się komunikat potwierdzający.
- Za pomocą przycisków [◀][▶] wybierz opcję [Tak], a następnie naciśnij przycisk [⊕].



- Zdjęcia nie zostaną oznaczone jako ulubione, jeśli przed wykonaniem czynności podanych w punkcie 3 nastąpi zmiana trybu fotografowania lub wyłączenie aparatu.

Edytowanie zdjęć



- Zdjęcia można edytować (73–76), tylko gdy na karcie pamięci jest wystarczająco dużo wolnego miejsca.

Zmiana rozmiaru zdjęć

► Zdjęcia ► Filmy

Zapisywanie kopii zdjęć w niższej rozdzielczości.

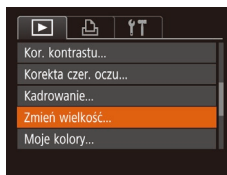

1 Wybierz opcję [Zmień wielkość].

- Naciśnij przycisk [MENU] i na karcie [▶] wybierz opcję [Zmień wielkość] (25).

2 Wybierz zdjęcie.

- Wybierz zdjęcie za pomocą przycisków [◀][▶], a następnie naciśnij przycisk [⊕].

3 Wybierz rozmiar zdjęcia.

- Wybierz rozmiar za pomocą przycisków [◀][▶], a następnie naciśnij przycisk [⊕].
- Pojawi się pytanie [Zapisać nowy obraz?].



4 Zapisz nowe zdjęcie.

- Za pomocą przycisków [◀][▶] wybierz opcję [Tak], a następnie naciśnij przycisk [⊕].
- Zdjęcie zostanie zapisane w nowym pliku.

Przed użyciem

Przewodnik podstawowy

Przewodnik zaawansowany

1 Podstawowe informacje o aparacie

2 Tryb automatyczny

3 Inne tryby fotografowania

4 Tryb P

5 Tryb wyświetlania

6 Funkcje Wi-Fi

7 Menu ustawień

8 Akcesoria

9 Dodatek

Skorowidz

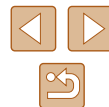

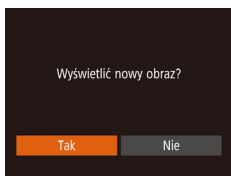

5 Wyświetl nowe zdjęcie.

- Naciśnij przycisk [MENU]. Pojawi się pytanie [Wyświetlić nowy obraz?].
- Za pomocą przycisków [◀][▶] wybierz opcję [Tak], a następnie naciśnij przycisk [OK].
- Zapisane zdjęcie zostanie wyświetlone.



- Nie można edytować zdjęć wykonanych w rozdzielczości [S] (📖37).



- Zmiana rozmiaru zdjęć nie obejmuje zwiększania ich rozdzielczości.

Kadrowanie

► Zdjęcia ► Filmy

Można zaznaczyć fragment zdjęcia i zapisać go jako oddzielny plik graficzny.

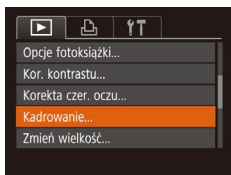

1 Wybierz opcję [Kadrowanie].

- Naciśnij przycisk [MENU], a następnie na karcie [▶] wybierz opcję [Kadrowanie] (📖25).

2 Wybierz zdjęcie.

- Wybierz zdjęcie za pomocą przycisków [◀][▶], a następnie naciśnij przycisk [OK].

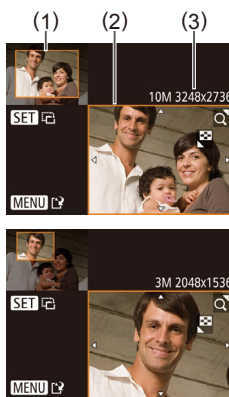

3 Dostosuj ramkę kadrowania.

- Wokół fragmentu zdjęcia, do którego ma ono zostać przycięte, pojawi się ramka (1).
- Pierwotne zdjęcie jest widoczne w lewym górnym rogu, a podgląd przyciętego zdjęcia (2) jest wyświetlany w prawym dolnym rogu. Podawana jest również rozdzielczość po kadrowaniu (3).
- Wielkość ramki można zmieniać za pomocą dźwigni powiększenia.
- Do zmiany położenia ramki służą przyciski [▲][▼][◀][▶].
- Aby zmienić orientację ramki, naciśnij przycisk [OK].
- Naciśnij przycisk [MENU].

4 Zapisz kadr jako nowe zdjęcie i wyświetl je.

- Wykonaj czynności podane w punktach 4–5 w podrzdziale „Zmiana rozmiaru zdjęć” (📖73).



- Nie można edytować zdjęć wykonanych w rozdzielczości [S] (📖37) ani przeskalowanych do rozmiaru [S] (📖73).



- Zdjęcia obsługiwane przez funkcję kadrowania będą mieć po przycięciu takie same proporcje obrazu.
- Przycięte zdjęcia będą mieć mniejszą rozdzielczość niż zdjęcia wyjściowe.

Przed użyciem
Przewodnik podstawowy
Przewodnik zaawansowany
1 Podstawowe informacje o aparacie
2 Tryb automatyczny
3 Inne tryby fotografowania
4 Tryb P
5 Tryb wyświetlania
6 Funkcje Wi-Fi
7 Menu ustawień
8 Akcesoria
9 Dodatek
Skorowidz



Zmiana odcieni obrazu (Moje kolory)

► Zdjęcia ► Filmy

Można dostosować kolory zdjęcia, a następnie zapisać zdjęcie poddane edycji w osobnym pliku. Szczegółowe informacje na temat poszczególnych opcji można znaleźć w podrozdziale „Zmiana odcieni obrazu (Moje kolory)” (📖52).

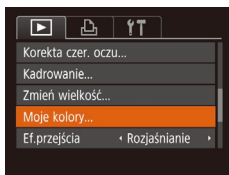

1 Wybierz opcję [Moje kolory].

- Naciśnij przycisk [MENU] i na karcie [📷] wybierz opcję [Moje kolory] (📖52).

2 Wybierz zdjęcie.

- Wybierz zdjęcie za pomocą przycisków [◀][▶], a następnie naciśnij przycisk [📖].

3 Wybierz jedną z opcji.

- Wybierz jedną z opcji za pomocą przycisków [◀][▶], a następnie naciśnij przycisk [📖].

4 Zapisz kadr jako nowe zdjęcie i wyświetl je.

- Wykonaj czynności podane w punktach 4–5 w podrozdziale „Zmiana rozmiaru zdjęć” (📖73).



- Jakość obrazu zdjęć poddawanych wielokrotnie takiej edycji będzie obniżać się za każdym razem i uzyskanie oczekiwanego koloru może się nie udać.



- Kolory na zdjęciach edytowanych za pomocą tej funkcji mogą się nieco różnić od barw na zdjęciach zarejestrowanych przy użyciu funkcji Moje kolory (📖52).

Korygowanie jasności obrazu (Korekta kontrastu)

► Zdjęcia ► Filmy

Wyjątkowo ciemne obszary obrazu (np. twarze lub tła) mogą być wykrywane i automatycznie dostosowywane pod kątem uzyskania optymalnej jasności całego zdjęcia. Niewystarczający ogólny kontrast obrazu również może zostać automatycznie skorygowany w celu lepszego uwypuklenia fotografowanego obiektu. Można wybrać jeden z czterech poziomów intensywności korekty, a następnie zapisać zdjęcie jako osobny plik.

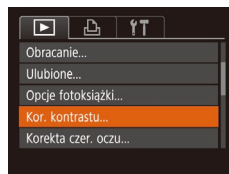

1 Wybierz opcję [Kor. kontrastu].

- Naciśnij przycisk [MENU], a następnie na karcie [📷] wybierz opcję [Kor. kontrastu] (📖25).

2 Wybierz zdjęcie.

- Wybierz zdjęcie za pomocą przycisków [◀][▶], a następnie naciśnij przycisk [📖].

3 Wybierz jedną z opcji.

- Wybierz jedną z opcji za pomocą przycisków [◀][▶], a następnie naciśnij przycisk [📖].

4 Zapisz kadr jako nowe zdjęcie i wyświetl je.

- Wykonaj czynności podane w punktach 4–5 w podrozdziale „Zmiana rozmiaru zdjęć” (📖73).

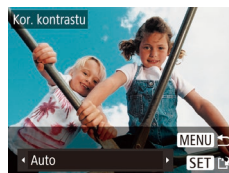

- W przypadku niektórych zdjęć korekta może być niedokładna lub powodować ziarnistość.
- Po wielokrotnym stosowaniu tej funkcji zdjęcia mogą wyglądać na ziarniste.



- Jeśli ustawienie [Auto] nie zapewnia oczekiwanych efektów, spróbuj skorygować zdjęcia, korzystając z ustawień [Niski], [Średni] lub [Wysoki].

Przed użyciem

Przewodnik podstawowy

Przewodnik zaawansowany

1 Podstawowe informacje o aparacie

2 Tryb automatyczny

3 Inne tryby fotografowania

4 Tryb P

5 Tryb wyświetlania

6 Funkcje Wi-Fi

7 Menu ustawień

8 Akcesoria

9 Dodatek

Skorowidz



Korekta czerwonych oczu

► Zdjęcia ► Filmy

Aparat może automatycznie korygować zdjęcia, na których występuje efekt czerwonych oczu. Skorygowane zdjęcie można zapisać w osobnym pliku.

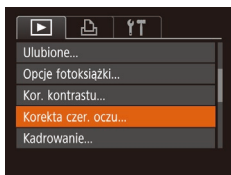

1 Wybierz opcję [Korekta czerwonych oczu].

- Naciśnij przycisk [MENU], a następnie na karcie [Zdjęcia] wybierz opcję [Korekta czerwonych oczu] (📖25).

2 Wybierz zdjęcie.

- Wybierz zdjęcie za pomocą przycisków [◀] [▶].

3 Skoryguj zdjęcie.

- Naciśnij przycisk [OK].
- Efekt czerwonych oczu wykryty przez aparat zostanie skorygowany, a wokół zmodyfikowanych obszarów zdjęcia pojawią się ramki.
- W razie potrzeby możesz powiększać lub pomniejszać zdjęcie. Wykonaj czynności podane w podrozdziale „Powiększanie zdjęć” (📖65).

4 Zapisz kadr jako nowe zdjęcie i wyświetl je.

- Za pomocą przycisków [▲] [▼] [◀] [▶] wybierz opcję [Nowy plik], a następnie naciśnij przycisk [OK].
- Zdjęcie zostanie zapisane w nowym pliku.
- Wykonaj czynności podane w punkcie 5 w podrozdziale „Zmiana rozmiaru zdjęć” (📖73).



- Niektórych zdjęć nie można dokładnie skorygować.
- Aby zastąpić oryginalne zdjęcie zdjęciem skorygowanym, wybierz w punkcie 4 opcję [Zastąp]. W takim przypadku oryginalne zdjęcie zostanie usunięte.
- Zdjęć chronionych nie można zastępować.

Przed użyciem

Przewodnik podstawowy

Przewodnik zaawansowany

1 Podstawowe informacje o aparacie

2 Tryb automatyczny

3 Inne tryby fotografowania

4 Tryb P

5 Tryb wyświetlania

6 Funkcje Wi-Fi

7 Menu ustawień

8 Akcesoria

9 Dodatek

Skorowidz

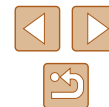

Edytowanie filmów

► Zdjęcia ► Filmy

Można usuwać zbędne fragmenty z początku i końca filmów.

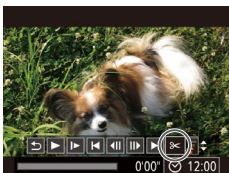

1 Wybierz ikonę [✂].

- Wykonaj czynności podane w punktach 1–5 w podrozdziale „Wyświetlanie” (61), wybierz ikonę [✂] i naciśnij przycisk [⏻].
- Spowoduje to wyświetlenie panelu i paska edycji filmów.



2 Zaznacz fragmenty do wycięcia.

- (1) to panel edycji filmów, a (2) to pasek edycji filmów.
- Za pomocą przycisków [▲][▼] wybierz ikonę [⏮] lub [⏭].
- Aby wyświetlić fragmenty, które można wyciąć (oznaczone na ekranie symbolem [⏮]), za pomocą przycisków [◀][▶] przesuń symbol [⏮]. Wytnij początek filmu (od symbolu [⏮]) wybierając ikonę [⏮], a następnie wytnij koniec filmu, wybierając ikonę [⏭].
- Po przesunięciu ikony [⏮] w inne miejsce niż zajmowane przez znacznik [⏮], w trybie [⏮] zostanie usunięty fragment poprzedzający najbliższy znacznik [⏮] po lewej stronie, a w trybie [⏭] zostanie usunięty fragment następujący po najbliższym znaczniku [⏮] po prawej stronie.



3 Zobacz film poddany edycji.

- Za pomocą przycisków [▲][▼] wybierz ikonę [▶], a następnie naciśnij przycisk [⏻]. Rozpocznie się wyświetlanie filmu poddanego edycji.
- Aby ponownie edytować film, powtórz czynności podane w punkcie 2.
- Aby anulować edycję, za pomocą przycisków [▲][▼] wybierz ikonę [⏮]. Naciśnij przycisk [⏻], za pomocą przycisków [◀][▶] wybierz opcję [Tak], a następnie ponownie naciśnij przycisk [⏻].

4 Zapisz film poddany edycji.

- Za pomocą przycisków [▲][▼] wybierz ikonę [⏮], a następnie naciśnij przycisk [⏻].
- Za pomocą przycisków [▲][▼][◀][▶] wybierz opcję [Nowy plik], a następnie naciśnij przycisk [⏻].
- Film zostanie zapisany w nowym pliku.



- Aby zastąpić oryginalny film filmem przyciętym, wybierz w punkcie 4 opcję [Zastąp]. W takim przypadku oryginalny film zostanie usunięty.
- Jeśli brakuje wolnego miejsca na karcie pamięci, dostępna będzie tylko opcja [Zastąp].
- Filmy mogą nie zostać zapisane, jeśli w trakcie zapisywania wyczerpie się bateria.
- Podczas edytowania filmów należy używać całkowicie naładowanej baterii.

Przed użyciem

Przewodnik podstawowy

Przewodnik zaawansowany

1 Podstawowe informacje o aparacie

2 Tryb automatyczny

3 Inne tryby fotografowania

4 Tryb P

5 Tryb wyświetlania

6 Funkcje Wi-Fi

7 Menu ustawień

8 Akcesoria

9 Dodatek

Skorowidz



6

Funkcje Wi-Fi

Bezprzewodowe przesyłanie zdjęć z aparatu do różnych zgodnych z nim urządzeń oraz korzystanie za jego pośrednictwem z usług sieci Web



- Przed skorzystaniem z Wi-Fi, koniecznie przeczytaj „Ostrzeżenia dotyczące Wi-Fi (bezprzewodowej sieci LAN)” (147).

Dostępne funkcje Wi-Fi

Można wysyłać i odbierać zdjęcia oraz zdalnie sterować aparatem, łącząc go z poniższymi urządzeniami i usługami za pośrednictwem sieci Wi-Fi.

- **Smartfony i tablety**
Można wysyłać zdjęcia do smartfonów i tabletów obsługujących funkcje Wi-Fi. Za pomocą podłączonego smartfona lub tabletu można też fotografować zdalnie i dodawać znaczniki geograficzne do zdjęć. Dla wygody w niniejszym podręczniku smartfony, tablety oraz inne zgodne urządzenia są zbiorczo nazywane smartfonami.
- **Komputer**
Korzystając z odpowiedniego oprogramowania, można przesyłać zdjęcia z aparatu do komputera za pośrednictwem sieci Wi-Fi.
- **Usługi sieci Web**
Można wprowadzić w aparacie dane swojego konta w internetowej usłudze fotograficznej CANON iMAGE GATEWAY lub w innych usługach sieci Web, aby wysłać do nich zdjęcia. Niewysłane zdjęcia mogą być też wysyłane z aparatu do komputera lub usługi sieci Web za pośrednictwem serwisu CANON iMAGE GATEWAY.
- **Drukarki**
Zdjęcia można drukować, wysyłając je bezprzewodowo do drukarek zgodnych ze standardem PictBridge (obsługujących protokół DPS over IP).
- **Inny aparat**
Zdjęcia można wysyłać bezprzewodowo pomiędzy zgodnymi z Wi-Fi aparatami firmy Canon.

Przed użyciem

Przewodnik podstawowy

Przewodnik zaawansowany

1 Podstawowe informacje o aparacie

2 Tryb automatyczny

3 Inne tryby fotografowania

4 Tryb P

5 Tryb wyświetlania

6 Funkcje Wi-Fi

7 Menu ustawień

8 Akcesoria

9 Dodatek

Skorowidz



Wysyłanie zdjęć do smartfonu

Podłączenie aparatu do smartfona i wysyłanie zdjęć jest możliwe na kilka sposobów.

- Połączenie za pośrednictwem NFC (📖79)
Wystarczy przyłożyć do aparatu smartfon z systemem Android (w wersji 4.0 lub nowszej) zgodny z funkcjami NFC, aby połączyć ze sobą oba urządzenia.
- Połączenie za pośrednictwem menu Wi-Fi (📖82)
Aparat można połączyć ze smartfonem tak jak z komputerem czy innym urządzeniem. Umożliwia dodawanie wielu smartfonów.

Przed połączeniem smartfona z aparatem należy zainstalować w nim specjalną bezpłatną aplikację Camera Connect. Szczegółowe informacje dotyczące tej aplikacji (obsługiwane smartfony i uwzględnione funkcje) są dostępne w witrynie firmy Canon w sieci Web.



- Jeżeli posiadasz aparat Canon zgodny z Wi-Fi i łączysz go ze smartfonem za pomocą sieci Wi-Fi, zalecamy użycie aplikacji „Camera Connect” zamiast „CameraWindow” w smartfonie.

Wysyłanie zdjęć do smartfona zgodnego z NFC

Użycie smartfona z systemem Android (system operacyjny w wersji 4.0 lub nowszy) zgodnego z NFC upraszcza proces instalowania oprogramowania Camera Connect i łączenia urządzeń za pośrednictwem NFC.

Działanie urządzeń połączonych za pośrednictwem trybu NFC zmienia się w zależności od trybu aparatu, który był aktywny w chwili zetknięcia urządzeń.

- Jeśli w chwili zetknięcia urządzeń aparat jest wyłączony lub działa w trybie fotografowania, można wybierać i wysyłać zdjęcia na ekranie wyboru obrazu. Po połączeniu urządzeń fotografie można wykonywać zdalnie, a także dodawać znaczniki geograficzne do zdjęć (📖102). Można łatwo łączyć się z ostatnimi urządzeniami, które są wymienione w menu Wi-Fi.
- Gdy ekran smartfonu zostanie dotknięty po przełączeniu do trybu otwierania, wyświetlana jest lista zdjęć, które można wysłać. Wybierz zdjęcie, które chcesz wysłać.

Postępuj zgodnie z instrukcjami podanymi w następującym podrozdziale, aby nawiązać połączenie w trybie NFC z aparatem, który jest wyłączony lub działa w trybie fotografowania.

Łączenie za pośrednictwem trybu NFC w przypadku gdy aparat jest wyłączony lub działa w trybie fotografowania

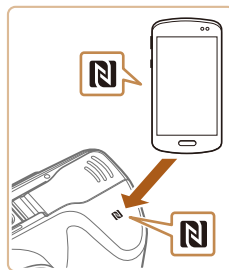

1 Instalacja programu Camera Connect.

- Włącz tryb NFC w smartfonie i dotknij smartfonem symbolu N (N) telefonu, aby automatycznie wywołać w smartfonie połączenie z serwisem Google Play. Po wyświetleniu strony pobierania aplikacji Camera Connect pobierz ją i zainstaluj.

Przed użyciem

Przewodnik podstawowy

Przewodnik zaawansowany

1 Podstawowe informacje o aparacie

2 Tryb automatyczny

3 Inne tryby fotografowania

4 Tryb P

5 Tryb wyświetlania

6 Funkcje Wi-Fi

7 Menu ustawień

8 Akcesoria

9 Dodatek

Skorowidz

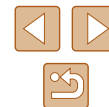

2 Nawiąż połączenie.

- Upewnij się, że aparat jest wyłączony lub działa w trybie fotografowania.
- Przyłóż smartfon z zainstalowaną aplikacją Camera Connect do symbolu N (N) na aparacie.
- Aparat włączy się automatycznie.
- Po pojawieniu się ekranu [Nick urządzenia] wybierz opcję [Tak] za pomocą przycisków [▲][▼], a następnie naciśnij przycisk [⊞].

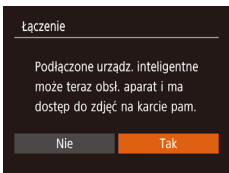
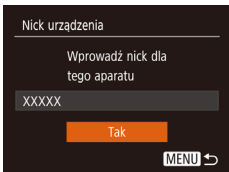

3 Dostosuj ustawienia zachowania poufności informacji.

- Po pojawieniu się tego ekranu wybierz opcję [Tak] za pomocą przycisków [◀][▶], a następnie naciśnij przycisk [⊞].
- Możesz teraz za pomocą smartfona przeglądać, importować i opatrywać znacznikami geograficznymi zdjęcia znajdujące się w aparacie oraz fotografować zdalnie.



4 Wyślij zdjęcia.

- Za pomocą przycisków [▲][▼][◀][▶] wybierz opcję [Wybierz i wyślij], a następnie naciśnij przycisk [⊞].
- Za pomocą przycisków [▲][▼] wybierz opcję [Wybierz], a następnie naciśnij przycisk [⊞].
- Za pomocą przycisków [▲][▼][◀][▶] wybierz zdjęcie do wysłania, naciśnij przycisk [⊞], aby oznaczyć je jako wybrane ([✓]), a następnie naciśnij przycisk [MENU].
- Za pomocą przycisków [◀][▶] wybierz opcję [Tak], a następnie naciśnij przycisk [⊞].
- Za pomocą przycisków [▲][▼][◀][▶] wybierz opcję [Wyślij], a następnie naciśnij przycisk [⊞].
- Po wysłaniu zdjęcia zostanie wyświetlony komunikat [Transfer zakończony] i ponownie pojawi się ekran przesyłania zdjęć.
- Aby zakończyć połączenie, naciśnij przycisk [MENU] i po pojawieniu się ekranu potwierdzenia wybierz opcję [Tak] za pomocą przycisków [◀][▶], a następnie naciśnij przycisk [⊞]. Połączenie możesz także zakończyć za pomocą smartfonu.

Przed użyciem
Przewodnik podstawowy
Przewodnik zaawansowany
1 Podstawowe informacje o aparacie
2 Tryb automatyczny
3 Inne tryby fotografowania
4 Tryb P
5 Tryb wyświetlania
6 Funkcje Wi-Fi
7 Menu ustawień
8 Akcesoria
9 Dodatek
Skorowidz

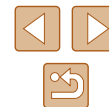



- Przy korzystaniu z trybu NFC należy pamiętać o następujących kwestiach:
 - Należy unikać silnego uderzania o siebie aparatu i smartfona. Mogłoby to spowodować uszkodzenie obu urządzeń.
 - W zależności od smartfona wzajemnie wykrycie się obu urządzeń może nie być natychmiastowe. W takim przypadku należy przyłożyć je do siebie w nieco innej pozycji. Jeśli połączenie nie zostało nawiązane, nie rozdzielaj urządzeń do chwili zaktualizowania informacji na ekranie aparatu.
 - W przypadku próby połączenia z wyłączonym aparatem, na ekranie smartfona zostanie wyświetlony monit o włączenie aparatu. Należy dotknąć ikony na ekranie i spróbować ponownie po włączeniu aparatu.
 - Między aparatem a smartfonem nie powinny znajdować się żadne inne przedmioty. Należy również pamiętać, że pokrywy aparatu i smartfona lub podobne akcesoria mogą blokować komunikację.
- Po wybraniu w punkcie 3 opcji [Tak] wszystkie zdjęcia w aparacie można wyświetlać za pośrednictwem podłączonego smartfona. Aby zachować prywatność zdjęć znajdujących się w aparacie poprzez uniemożliwienie ich wyświetlania za pośrednictwem smartfona, należy w punkcie 3 wybrać opcję [Nie].
- Po zarejestrowaniu smartfona możesz zmienić jego ustawienia zachowania poufności informacji w aparacie (103).



- Połączenia wymagają, aby w aparacie znajdowała się karta pamięci.
- Możesz zmienić nick aparatu wyświetlany na ekranie w punkcie 2 (80).
- Nie wszystkie smartfony zgodne z funkcjami NFC mają symbol N (N). Szczegółowe informacje na ten temat można znaleźć w instrukcji obsługi dostarczonej ze smartfonem.
- Możesz też wysłać wiele zdjęć naraz oraz zmieniać ich rozmiar przed wysłaniem (97).
- Bieżące zdjęcie można wysłać, wybierając na ekranie widocznym w punkcie 4 opcję [Wyślij ten obraz].
- Aby wyłączyć połączenia w trybie NFC, wybierz kolejno MENU (25) > kartę [NFC] > menu [Ustawienia komun. bezprzew.] > menu [Ustawienia Wi-Fi] > opcję [NFC] > ustawienie [Wył.].

Łączenie za pośrednictwem trybu NFC w przypadku gdy aparat działa w trybie wyświetlania



- Naciśnij przycisk [▶], aby włączyć aparat.
- Dotknij symbolem N (N) smartfona (79) z zainstalowaną aplikacją Camera Connect symbolu N na aparacie.
- Wybierz zdjęcie do wysłania za pomocą przycisków [▲][▼][◀][▶], a następnie naciśnij przycisk [☑]. Pojawi się ikona [✓].
- Aby usunąć oznaczenie zdjęcia, naciśnij ponownie przycisk [☑]. Ikona [✓] zniknie z ekranu.
- Aby wybrać kolejne zdjęcia, powtarzaj powyższą procedurę.
- Po zakończeniu wybierania zdjęć naciśnij przycisk [MENU].
- Za pomocą przycisków [◀][▶] wybierz opcję [Tak], a następnie naciśnij przycisk [☑].
- Za pomocą przycisków [▲][▼][◀][▶] wybierz opcję [Wyślij], a następnie naciśnij przycisk [☑].
- Zdjęcia zostaną wysłane.



- Jeśli podczas trwania połączenia na ekranie aparatu pojawi się monit o wprowadzenie nicka, zrób to w sposób podany w punkcie 2 w podrozdziale „Wysyłanie zdjęć do smartfona zgodnego z NFC” (79).
- W trybie wyświetlania aparat nie rejestruje połączeń w trybie NFC nawiązanych ze smartfonami.
- Można przygotować zdjęcia do wysłania w określonym rozmiarze (97).

Przed użyciem
Przewodnik podstawowy
Przewodnik zaawansowany
1 Podstawowe informacje o aparacie
2 Tryb automatyczny
3 Inne tryby fotografowania
4 Tryb P
5 Tryb wyświetlania
6 Funkcje Wi-Fi
7 Menu ustawień
8 Akcesoria
9 Dodatek
Skorowidz



Dodawanie smartfonu

W poniższej procedurze pokazano, jak używać aparatu w roli punktu dostępu, ale można również korzystać z dotychczasowego punktu dostępu w swojej sieci (📖84).



1 Instalacja programu Camera Connect.

- W przypadku urządzeń iPhone oraz iPad znajdź aplikację Camera Connect w sklepie App Store, a następnie pobierz ją i zainstaluj.
- W przypadku smartfonów z systemem Android znajdź aplikację Camera Connect w serwisie Google Play, a następnie pobierz ją i zainstaluj.

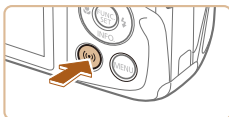

2 Wyświetl menu Wi-Fi.

- Naciśnij przycisk [(Wi)].
- Po pojawieniu się ekranu [Nick urządzenia] wybierz opcję [Tak] (📖80).

3 Wybierz ikonę [📱].

- Za pomocą przycisków [▲][▼][◀][▶] wybierz ikonę [📱], a następnie naciśnij przycisk [MENU].

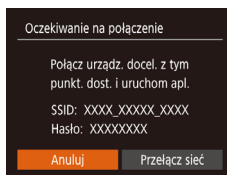
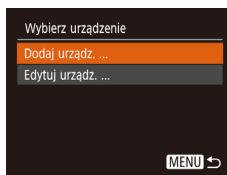
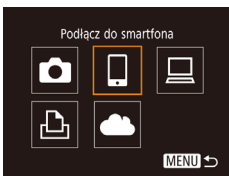

4 Wybierz opcję [Dodaj urządź.].

- Za pomocą przycisków [▲][▼] wybierz opcję [Dodaj urządź.], a następnie naciśnij przycisk [MENU].
- Zostanie wyświetlony identyfikator SSID aparatu i hasło.

5 Podłącz smartfon do sieci.

- W menu ustawień Wi-Fi w smartfonie wybierz identyfikator SSID (nazwę sieci) wyświetlany na ekranie aparatu, aby nawiązać z nim połączenie.
- W polu hasła wprowadź hasło wyświetlane w aparacie.

6 Uruchom program Camera Connect.

- Uruchom program Camera Connect na smartfonie.

Przed użyciem

Przewodnik podstawowy

Przewodnik zaawansowany

1 Podstawowe informacje o aparacie

2 Tryb automatyczny

3 Inne tryby fotografowania

4 Tryb P

5 Tryb wyświetlania

6 Funkcje Wi-Fi

7 Menu ustawień

8 Akcesoria

9 Dodatek

Skorowidz

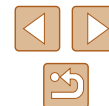

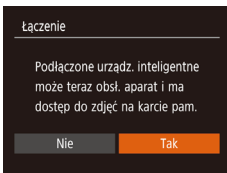

7 Wybierz aparat, z którym chcesz nawiązać połączenie.

- Po wyświetleniu w smartfonie ekranu wyboru aparatu docelowego wybierz aparat, który zostanie sparowany.

8 Dostosuj ustawienia zachowania poufności informacji.

- Za pomocą przycisków [◀][▶] wybierz opcję [Tak], a następnie naciśnij przycisk [☰].
- Możesz teraz za pomocą smartfona przeglądać, importować i opatrywać znacznikami geograficznymi zdjęcia znajdujące się w aparacie oraz fotografować zdalnie.

9 Wyślij zdjęcia.

- Za pomocą przycisków [▲][▼][◀][▶] wybierz opcję [Wybierz i wyślij], a następnie naciśnij przycisk [☰].
- Za pomocą przycisków [▲][▼] wybierz opcję [Wybierz], a następnie naciśnij przycisk [☰].
- Za pomocą przycisków [▲][▼][◀][▶] wybierz zdjęcie do wysłania, naciśnij przycisk [☑], aby oznaczyć je jako wybrane (✓), a następnie naciśnij przycisk [MENU].
- Za pomocą przycisków [◀][▶] wybierz opcję [Tak], a następnie naciśnij przycisk [☰].
- Za pomocą przycisków [▲][▼][◀][▶] wybierz opcję [Wyślij], a następnie naciśnij przycisk [☰].
- Po wysłaniu zdjęcia zostanie wyświetlony komunikat [Transfer zakończony] i ponownie pojawi się ekran przesyłania zdjęć.
- Aby zakończyć połączenie, naciśnij przycisk [MENU] i po pojawieniu się ekranu potwierdzenia wybierz opcję [Tak] za pomocą przycisków [◀][▶], a następnie naciśnij przycisk [☰]. Połączenie możesz także zakończyć za pomocą smartfonu.

- Aby dodać kilka smartfonów, powtórz powyższą procedurę od punktu 1.



- Po wybraniu w punkcie 8 opcji [Tak] wszystkie zdjęcia w aparacie można wyświetlać za pośrednictwem podłączonego smartfonu. Aby zachować prywatność zdjęć znajdujących się w aparacie poprzez uniemożliwienie ich wyświetlania za pośrednictwem smartfonu, należy w punkcie 8 wybrać opcję [Nie].
- Po zarejestrowaniu smartfona możesz zmienić jego ustawienia zachowania poufności informacji w aparacie (☰103).



- Połączenia wymagają, aby w aparacie znajdowała się karta pamięci.
- Jeśli aparat był już połączony z innymi urządzeniami za pośrednictwem menu Wi-Fi, po wyświetleniu menu Wi-Fi w pierwszej kolejności pojawiają się ostatnie urządzenia docelowe. Z łatwością można ponownie nawiązać połączenie, wybierając za pomocą przycisków [▲][▼] nazwę odpowiedniego urządzenia, a następnie naciskając przycisk [☰]. Aby dodać nowe urządzenie, wyświetl ekran wyboru urządzeń za pomocą przycisków [◀][▶], po czym wprowadź ustawienia.
- Jeśli nie chcesz, aby na liście były widoczne ostatnie urządzenia docelowe, wybierz kolejno: MENU (☰25) > kartę [↑↑] > menu [Ustawienia komun. bezprzew.] > menu [Ustawienia Wi-Fi] > opcję [Hist. docel.] > ustawienie [Wyt.].
- Aby umożliwić ustanawianie połączenia bez wprowadzania hasła w punkcie 5 i ukryć pole [Hasło] na ekranie identyfikatora SSID (punkt 4), wybierz kolejno: MENU (☰25) > kartę [↑↑] > menu [Ustawienia komun. bezprzew.] > menu [Ustawienia Wi-Fi] > opcję [Hasło] > ustawienie [Wyt.].
- Możesz też wysłać wiele zdjęć naraz oraz zmieniać ich rozmiar przed wysłaniem (☰97).
- Bieżące zdjęcie można wysłać, wybierając na ekranie widocznym w punkcie 9 opcję [Wyślij ten obraz].

Przed użyciem
Przewodnik podstawowy
Przewodnik zaawansowany
1 Podstawowe informacje o aparacie
2 Tryb automatyczny
3 Inne tryby fotografowania
4 Tryb P
5 Tryb wyświetlania
6 Funkcje Wi-Fi
7 Menu ustawień
8 Akcesoria
9 Dodatek

Skorowidz

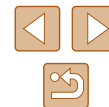

Korzystanie z innego punktu dostępu

Podłączając aparat do smartfona za pomocą menu Wi-Fi, możesz również skorzystać z dotychczasowego punktu dostępu w swojej sieci.

1 Przygotuj nawiązanie połączenia.

- Przejdź do ekranu [Oczekiwanie na połączenie], wykonując czynności podane w punktach 1–4 w podrozdziale „Dodawanie smartfonu” (82).

2 Podłącz smartfon do punktu dostępu.

3 Wybierz opcję [Przełącz sieć].

- Za pomocą przycisków [◀][▶] wybierz opcję [Przełącz sieć], a następnie naciśnij przycisk [Ⓜ].
- Pojawi się lista wykrytych punktów dostępu.

4 Nawiąż połączenie z punktem dostępu.

- W przypadku punktu dostępu zgodnego ze standardem WPS nawiąż z nim połączenie i wybierz smartfon w sposób podany w punktach 5–8 w podrozdziale „Korzystanie z punktów dostępu zgodnych ze standardem WPS” (87).
- W przypadku punktu dostępu niezgodnego ze standardem WPS nawiąż z nim połączenie i wybierz smartfon w sposób podany w punktach 2–4 w podrozdziale „Nawiązywanie połączenia z punktami dostępu widocznymi na liście” (89).



5 Skonfiguruj ustawienia zachowania poufności informacji i wyślij zdjęcia.

- Skonfiguruj ustawienia zachowania poufności informacji i wyślij zdjęcia w sposób podany w punktach 8–9 w podrozdziale „Dodawanie smartfonu” (82).

Poprzednie punkty dostępu

Aby automatycznie ponowić połączenie z dowolnym z wcześniejszych punktów dostępu, wykonaj czynności podane w punkcie 4 w podrozdziale „Dodawanie smartfonu” (82).

- Aby używać aparatu jako punktu dostępu, wybierz opcję [Przełącz sieć] na ekranie wyświetlonym w trakcie nawiązywania połączenia, a następnie wybierz opcję [Tryb punktu dostępu aparatu].
- Aby przełączyć punkty dostępu, wybierz opcję [Przełącz sieć] na ekranie wyświetlonym w trakcie nawiązywania połączenia, a następnie wykonaj od punktu 4 procedurę podaną w podrozdziale „Korzystanie z innego punktu dostępu” (84).

Przed użyciem

Przewodnik podstawowy

Przewodnik zaawansowany

1 Podstawowe informacje o aparacie

2 Tryb automatyczny

3 Inne tryby fotografowania

4 Tryb P

5 Tryb wyświetlania

6 Funkcje Wi-Fi

7 Menu ustawień

8 Akcesoria

9 Dodatek

Skorowidz

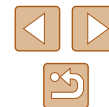

Zapisywanie zdjęć na dysku komputera

Przygotowanie do rejestracji komputera

Szczegółowe wymagania systemowe, dotyczące na przykład komputerów, do których można podłączyć aparat i sieć Wi-Fi, oraz informacje na temat zgodności, m.in. obsługi w nowych wersjach systemów operacyjnych, można znaleźć w witrynie firmy Canon w sieci Web.



- Systemy Windows 7 w wersji Starter i Home Basic nie są obsługiwane.
- W przypadku systemów Windows 7 N (Europa) i KN (Korea Południowa) wymagane jest oddzielne pobranie i zainstalowanie pakietu Windows Media Feature Pack. Szczegółowe informacje na ten temat można znaleźć w następującej witrynie:
<http://go.microsoft.com/fwlink/?LinkId=159730>

Instalowanie oprogramowania

Do celów poglądowych użyto systemów Windows 7 i Mac OS X 10.8.

1 Pobierz oprogramowanie.

- Połącz komputer z Internetem i odwiedź poniższą witrynę sieci Web.

<http://www.canon.com/icpd/>

- Wybierz kraj/region, a następnie postępuj zgodnie z instrukcjami wyświetlanymi na ekranie, aby pobrać oprogramowanie.
- Oprogramowanie zostanie pobrane do komputera w formacie zip.



2 Zainstaluj oprogramowanie.

- Kliknij dwukrotnie pobrany plik, aby wyświetlić ekran widoczny po lewej stronie. Aby ukończyć instalację, kliknij przycisk [Easy Installation/Łatwa instalacja] i postępuj zgodnie z instrukcjami wyświetlanymi na ekranie.
- Instalacja może potrwać dłuższy czas, zależnie od wydajności komputera i połączenia internetowego.
- Na ekranie wyświetlonym po instalacji kliknij przycisk [Finish/Zakończ] lub [Restart/Uruchom ponownie].



- Wymagany jest dostęp do Internetu. Wszelkie opłaty dla usługodawców internetowych oraz opłaty dostępowe muszą zostać uiszczone oddzielnie.



- Wykonaj opisane poniżej czynności, aby odinstalować (usunąć) oprogramowanie.
 - Jeśli korzystasz z systemu Windows, kliknij kolejno: Menu [Start] ► [Wszystkie programy] ► [Canon Utilities], a następnie wskaż oprogramowanie do odinstalowania.
 - Jeśli korzystasz z systemu Mac OS, kliknij folder [Aplikacje] ► , kliknij folder [Canon Utilities], a następnie przeciągnij do Kosza folder oprogramowania, które chcesz odinstalować. Opróżnij Kosz.

Konfigurowanie komputera pod kątem połączenia Wi-Fi (dotyczy tylko systemu Windows)

Na komputerze z systemem Windows należy przed bezprzewodowym połączeniem z nim aparatu skonfigurować poniższe ustawienia.



1 Sprawdź, czy komputer ma połączenie z punktem dostępu.

- Instrukcje dotyczące sprawdzania połączenia z siecią można znaleźć w podręczniku użytkownika dołączonego do komputera.

Przed użyciem

Przewodnik podstawowy

Przewodnik zaawansowany

1 Podstawowe informacje o aparacie

2 Tryb automatyczny

3 Inne tryby fotografowania

4 Tryb P

5 Tryb wyświetlania

6 Funkcje Wi-Fi

7 Menu ustawień

8 Akcesoria

9 Dodatek

Skorowidz



2 Wprowadź ustawienie.

- Kliknij opcje w następującej kolejności: menu [Start] ► [Wszystkie programy] ► [Canon Utilities] ► [CameraWindow] ► [Wi-Fi connection setup/Konfiguracja połączenia Wi-Fi].
- Po uruchomieniu aplikacji postępuj zgodnie z instrukcjami wyświetlanymi na ekranie i wprowadź ustawienia.



- Poniższe ustawienia systemu Windows są konfigurowane wówczas, gdy program narzędziowy jest uruchamiany w punkcie 2.
 - Włącz przesyłanie strumieniowe multimediów.
Dzięki temu aparat będzie „widzieć” (znajdować) komputer w sieci Wi-Fi.
 - Włącz odnajdowanie sieci.
Dzięki temu komputer będzie „widzieć” (znajdować) aparat.
 - Włącz obsługę protokołu ICMP (ang. Internet Control Message Protocol).
Umożliwi to sprawdzanie stanu połączenia sieciowego.
 - Włącz obsługę protokołu UPnP (ang. Universal Plug & Play).
Umożliwi to urządzeniom sieciowym automatyczne wykrywanie się nawzajem.
- Niektóre programy zabezpieczające mogą blokować wprowadzanie opisanych tu ustawień. Sprawdź ustawienia programu zabezpieczającego.

Zapisywanie zdjęć na dysku podłączonego komputera

W opisany poniżej sposób połącz aparat z punktem dostępu za pośrednictwem sieci Wi-Fi.
Dodatkowe informacje znajdziesz w instrukcji obsługi dostarczonej z punktem dostępu.

■ Sprawdzanie zgodności punktu dostępu

Sprawdź w podrzdziale „Aparat” (📖141), czy router Wi-Fi lub stacja bazowa spełniają wymagania standardów Wi-Fi.
Metody połączenia zmieniają się w zależności od tego, czy punkt dostępu jest zgodny ze standardem Wi-Fi Protected Setup (WPS, 📖87) czy nie (📖89). W przypadku punktów dostępu niezgodnych ze standardem WPS zapoznaj się z poniższymi informacjami.

- **Nazwa sieciowa (SSID/ESSID)**
Identyfikator SSID lub ESSID używanego punktu dostępu. Jest to tzw. „nazwa punktu dostępu” lub „nazwa sieciowa”.
- **Uwierzalnianie w sieci/szyfrowanie danych (metoda/tryb szyfrowania)**
Metoda szyfrowania danych podczas transmisji bezprzewodowej. Sprawdź, jakie ustawienia zabezpieczeń znajdują się w użyciu: WPA2-PSK (AES), WPA2-PSK (TKIP), WPA-PSK (AES), WPA-PSK (TKIP), WEP (uwierzalnianie za pośrednictwem systemu otwartego) czy może bez zabezpieczeń.
- **Hasło (klucz szyfrujący/sieciowy)**
Klucz używany do szyfrowania danych podczas transmisji bezprzewodowej. Jest to tzw. „klucz szyfrujący” lub „klucz sieciowy”.
- **Indeks kluczy (klucz przesyłany)**
Klucz tworzony, gdy do uwierzalniania w sieci/szyfrowania danych służy mechanizm WEP. Wprowadź ustawienie „1”.



- Jeżeli do dostosowania ustawień sieciowych są wymagane uprawnienia administratora systemu, skontaktuj się z administratorem systemu, aby uzyskać szczegółowe informacje.
- Te ustawienia są bardzo ważne dla bezpieczeństwa sieci. Ustawienia te należy zmieniać rozważnie.

Przed użyciem

Przewodnik podstawowy

Przewodnik zaawansowany

1 Podstawowe informacje o aparacie

2 Tryb automatyczny

3 Inne tryby fotografowania

4 Tryb P

5 Tryb wyświetlania

6 Funkcje Wi-Fi

7 Menu ustawień

8 Akcesoria

9 Dodatek

Skorowidz





- Informacje na temat zgodności ze standardem WPS oraz instrukcje dotyczące sprawdzania ustawień można znaleźć w podręczniku użytkownika dostarczonym z punktem dostępu.
- Router jest urządzeniem tworzącym strukturę sieci (LAN) umożliwiającą łączenie wielu komputerów. Router z funkcją komunikacji Wi-Fi jest nazywany „routerem Wi-Fi”.
- W niniejszym przewodniku wszystkie routery Wi-Fi i stacje bazowe są nazywane „punktami dostępu”.
- Jeśli w sieci Wi-Fi stosujesz filtrowanie adresów MAC, dodaj koniecznie w punkcie dostępu adres MAC aparatu. Adres MAC aparatu możesz sprawdzić, wybierając kolejno: MENU (📖25) > kartę (📶) > menu [Ustawienia komun. bezprzew.] > menu [Ustawienia Wi-Fi] > opcję [Sprawdź adres MAC].

■ Korzystanie z punktów dostępu zgodnych ze standardem WPS

WPS ułatwia wprowadzanie ustawień w trakcie łączenia urządzeń przez sieć Wi-Fi. Można skorzystać z metody konfiguracji przycisków (Push Button Configuration Method) lub PIN w celu skonfigurowania ustawień dla urządzenia zgodnego ze standardem WPS.

1 Sprawdź, czy komputer ma połączenie z punktem dostępu.

- Wskazówki dotyczące sprawdzania połączenia można znaleźć w instrukcjach obsługi dostarczonych z urządzeniem i punktem dostępu.

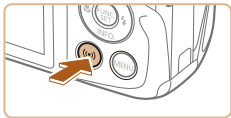

2 Wyświetl menu Wi-Fi.

- Naciśnij przycisk [(📶)].

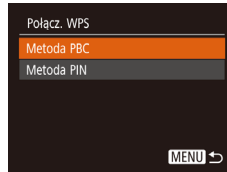
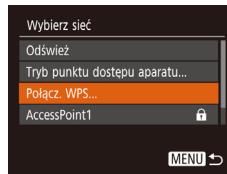
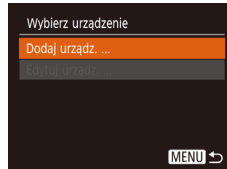
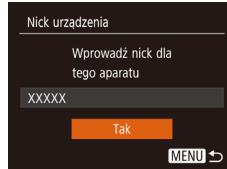

- Po pojawieniu się ekranu [Nick urządzenia] wybierz opcję [Tak] za pomocą przycisków [▲][▼], a następnie naciśnij przycisk [(👉)].

3 Wybierz ikonę [📺].

- Za pomocą przycisków [▲][▼][◀][▶] wybierz ikonę [📺], a następnie naciśnij przycisk [(👉)].

4 Wybierz opcję [Dodaj urząd.].

- Za pomocą przycisków [▲][▼] wybierz opcję [Dodaj urząd.], a następnie naciśnij przycisk [(👉)].

5 Wybierz opcję [Połącz. WPS].

- Wybierz opcję [Połącz. WPS] za pomocą przycisków [▲][▼], a następnie naciśnij przycisk [(👉)].

6 Wybierz opcję [Metoda PBC].

- Za pomocą przycisków [▲][▼] wybierz opcję [Metoda PBC], a następnie naciśnij przycisk [(👉)].

Przed użyciem

Przewodnik podstawowy

Przewodnik zaawansowany

1 Podstawowe informacje o aparacie

2 Tryb automatyczny

3 Inne tryby fotografowania

4 Tryb P

5 Tryb wyświetlania

6 Funkcje Wi-Fi

7 Menu ustawień

8 Akcesoria

9 Dodatek

Skorowidz



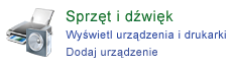
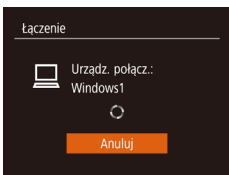
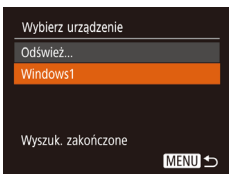
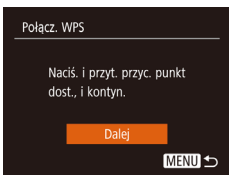

7 Nawiąż połączenie.

- Naciśnij i przytrzymaj przycisk połączenia WPS na punkcie dostępu.
- Aby przejść do następnego punktu, naciśnij przycisk [OK] na aparacie.
- Aparat nawiąże połączenie z punktem dostępu, a lista podłączonych do niego urządzeń pojawi się na ekranie [Wybierz urządzenie].

8 Wybierz urządzenie docelowe.

- Za pomocą przycisków [▲][▼] wybierz nazwę urządzenia docelowego, ja następnie naciśnij przycisk [OK].

9 Zainstaluj sterownik (tylko przy pierwszym połączeniu z komputerem z systemem Windows).

- Gdy w aparacie pojawi się ten ekran, kliknij na komputerze menu Start i opcję [Panel sterowania], a następnie kliknij opcję [Dodaj urządzenie].
- Kliknij dwukrotnie ikonę podłączonego aparatu.
- Rozpocznie się instalacja sterowników.
- Po zakończeniu instalacji sterowników i włączeniu połączenia między aparatem a komputerem, zostanie wyświetlony ekran Autoodtworzenia. Żadne informacje nie zostaną wyświetlone na ekranie aparatu.

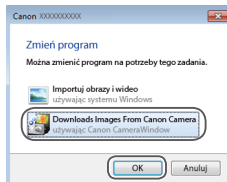

10 Wyświetl okno programu CameraWindow.

- Windows: uruchom program CameraWindow, klikając pozycję [Downloads Images From Canon Camera/ Pobierz obrazy z aparatu firmy Canon].
- Mac OS: okno programu CameraWindow pojawi się automatycznie po nawiązaniu połączenia Wi-Fi między aparatem a komputerem.

11 Importuj zdjęcia.

- Kliknij kolejno przyciski [Import Images from Camera/Importuj zdjęcia z aparatu] oraz [Import Untransferred Images/Importuj nieprzesłane zdjęcia].
- Zdjęcia zostaną zapisane na dysku komputera w folderze Pictures, w osobnych folderach o nazwach utworzonych na podstawie daty rejestracji.
- Kliknij opcję [OK/Tak] na ekranie wyświetlonym po zakończeniu importowania zdjęć.
- Aby wyświetlić zdjęcie zapisane na dysku komputera, użyj oprogramowania (zainstalowanego domyślnie w komputerze powszechnie dostępnego) obsługującego zdjęcia wykonane przy użyciu aparatu.

Przed użyciem
Przewodnik podstawowy
Przewodnik zaawansowany
1 Podstawowe informacje o aparacie
2 Tryb automatyczny
3 Inne tryby fotografowania
4 Tryb P
5 Tryb wyświetlania
6 Funkcje Wi-Fi
7 Menu ustawień
8 Akcesoria
9 Dodatek
Skorowidz





- Jeśli aparat był już połączony z innymi urządzeniami za pośrednictwem menu Wi-Fi, po wyświetleniu menu Wi-Fi w pierwszej kolejności pojawiają się ostatnie urządzenia docelowe. Z łatwością można ponownie nawiązać połączenie, wybierając za pomocą przycisków [▲][▼] nazwę odpowiedniego urządzenia, a następnie naciskając przycisk [☺]. Aby dodać nowe urządzenie, wyświetl ekran wyboru urządzeń za pomocą przycisków [◀][▶], po czym wprowadź ustawienia.
- Jeśli nie chcesz, aby na liście były widoczne ostatnie urządzenia docelowe, wybierz kolejno: MENU (☰25) > kartę (📱) > menu [Ustawienia komun. bezprzew.] > menu [Ustawienia Wi-Fi] > opcję [Hist. docel.] > ustawienie [Wył.].
- Możesz zmienić nick aparatu wyświetlany na ekranie w punkcie 2 (☰87).
- Po połączeniu aparatu z komputerem ekran aparatu zostaje wygaszony.
- Mac OS: jeśli nie pojawi się okno programu CameraWindow, kliknij ikonę [CameraWindow] w Doku.
- Aby rozłączyć aparat, należy go wyłączyć.
- Jeśli w punkcie 6 zostanie wybrana opcja [Metoda PIN], na ekranie pojawi się kod PIN. Należy koniecznie skonfigurować ten kod w punkcie dostępu. Wybierz urządzenie na ekranie [Wybierz urządzenie]. Więcej informacji na ten temat można znaleźć w instrukcji obsługi dostarczonej z punktem dostępu.

■ Nawiązywanie połączenia z punktami dostępu widocznymi na liście

1 Wyświetl listę punktów dostępu.

- Wyświetl listę sieci (punktów dostępu) w sposób podany w punktach 1–4 w podrozdziale „Korzystanie z punktów dostępu zgodnych ze standardem WPS” (☰87).

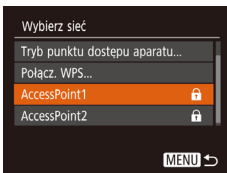

2 Wybierz punkt dostępu.

- Wybierz sieć (punkt dostępu) za pomocą przycisków [▲][▼], a następnie naciśnij przycisk [☺].

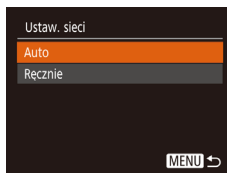
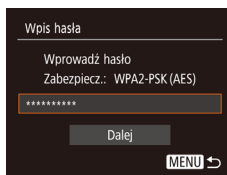

3 Wprowadź hasło punktu dostępu.

- Naciśnij przycisk [☺], aby wyświetlić klawiaturę, a następnie wpisz hasło (☰26).
- Za pomocą przycisków [▲][▼] wybierz opcję [Dalej], a następnie naciśnij przycisk [☺].

4 Wybierz opcję [Auto].

- Za pomocą przycisków [▲][▼] wybierz opcję [Auto], a następnie naciśnij przycisk [☺].
- Aby zapisać zdjęcia na podłączonym komputerze, wykonaj od punktu 8 procedurę podaną w podrozdziale „Korzystanie z punktów dostępu zgodnych ze standardem WPS” (☰87).



- Aby ustalić hasło punktu dostępu, sprawdź ustawienia samego punktu dostępu lub zapoznaj się z informacjami podanymi w jego instrukcji obsługi.
- Jeśli nawet po zaktualizowaniu listy poprzez wybranie w punkcie 2 opcji [Odśwież] nie zostaną wykryte żadne punkty dostępu, wybierz w punkcie 2 opcję [Ustaw. ręczne], aby ręcznie wprowadzić ustawienia punktu dostępu. Postępuj zgodnie z instrukcjami wyświetlanymi na ekranie i wprowadź identyfikator SSID, ustawienia zabezpieczeń i hasło.
- Jeśli do połączenia z innym urządzeniem służy ten sam punkt dostępu, w punkcie 3 zamiast hasła wyświetlany jest znak [*]. Aby użyć tego samego hasła, wybierz opcję [Dalej] za pomocą przycisków [▲][▼], a następnie naciśnij przycisk [☺].

Przed użyciem
Przewodnik podstawowy
Przewodnik zaawansowany
1 Podstawowe informacje o aparacie
2 Tryb automatyczny
3 Inne tryby fotografowania
4 Tryb P
5 Tryb wyświetlania
6 Funkcje Wi-Fi
7 Menu ustawień
8 Akcesoria
9 Dodatek
Skorowidz



Poprzednie punkty dostępu

Aby automatycznie ponowić połączenie z dowolnym z wcześniejszych punktów dostępu, wykonaj czynności podane w punkcie 4 w podrozdziale „Korzystanie z punktów dostępu zgodnych ze standardem WPS” (87).

- Aby ponownie nawiązać połączenie z danym punktem dostępu, sprawdź, czy urządzenie docelowe jest już z nim połączone, a następnie wykonaj od punktu 8 procedurę podaną w podrozdziale „Korzystanie z punktów dostępu zgodnych ze standardem WPS” (87).
- Aby przełączyć punkty dostępu, wybierz opcję [Przełącz sieć] na ekranie wyświetlonym po nawiązaniu połączenia, a następnie wykonaj od punktu 5 procedurę podaną w podrozdziale „Korzystanie z punktów dostępu zgodnych ze standardem WPS” (87) lub od punktu 2 procedurę podaną w podrozdziale „Nawiązywanie połączenia z punktami dostępu widocznymi na liście” (89).

Wysyłanie zdjęć do zarejestrowanej usługi sieci Web

Rejestrowanie usług sieci Web

Dodaj do aparatu usługi sieci Web, z których chcesz korzystać, za pomocą smartfonu lub komputera.

- Dokończenie wprowadzania ustawień aparatu pod kątem serwisu CANON iMAGE GATEWAY lub innych usług sieci Web wymaga użycia smartfonu lub komputera z przeglądarką i połączeniem z Internetem.
- Sprawdź dostępne w witrynie CANON iMAGE GATEWAY w sieci Web dane dotyczące przeglądarki (program Microsoft Internet Explorer itd.), warunki użytkowania oraz informacje o ustawieniach i wersji.
- Informacje o tym, w których krajach i regionach dostępny jest serwis CANON iMAGE GATEWAY, można znaleźć w witrynie firmy Canon w sieci Web (<http://www.canon.com/cig/>).
- Aby korzystać z innych usług sieci Web niż serwis CANON iMAGE GATEWAY, musisz mieć powiązane z nimi konto. Aby uzyskać więcej informacji, zapoznaj się z zawartością witryn sieci Web dla poszczególnych usług, w których chcesz się zarejestrować.
- Za połączenie z usługodawcą internetowym i korzystanie z punktów dostępu mogą być pobierane opłaty.



- Można również pobrać podręcznik użytkownika z serwisu CANON iMAGE GATEWAY.

Przed użyciem

Przewodnik podstawowy

Przewodnik zaawansowany

1 Podstawowe informacje o aparacie

2 Tryb automatyczny

3 Inne tryby fotografowania

4 Tryb P

5 Tryb wyświetlania

6 Funkcje Wi-Fi

7 Menu ustawień

8 Akcesoria

9 Dodatek

Skorowidz



Rejestrowanie w serwisie CANON iMAGE GATEWAY

Aby połączyć aparat z serwisem CANON iMAGE GATEWAY, należy dodać serwis CANON iMAGE GATEWAY jako docelową usługę sieci Web dla aparatu. Po skonfigurowaniu tego ustawienia zostanie wysłane powiadomienie e-mail dotyczące strony ustawień połączenia aparatu z siecią Web (Camera Web Link Settings), dlatego należy podać adres e-mail używany w komputerze lub smartfonie.



1 Wyświetl menu Wi-Fi.

- Naciśnij przycisk [Wi-Fi].

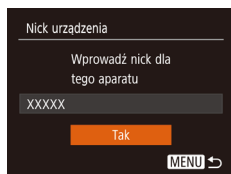

- Po pojawieniu się ekranu [Nick urządzenia] wybierz opcję [Tak] za pomocą przycisków [▲][▼], a następnie naciśnij przycisk [OK].

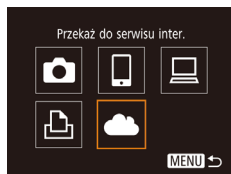

2 Wybierz ikonę [☁].

- Za pomocą przycisków [▲][▼][◀][▶] wybierz ikonę [☁], a następnie naciśnij przycisk [OK].

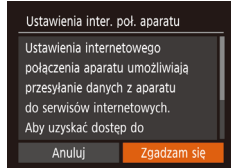

3 Wyraż zgodę na wprowadzenie Twojego adresu e-mail.

- Przeczytaj wyświetlone informacje, wybierz opcję [Zgadzam się] za pomocą przycisków [◀][▶], a następnie naciśnij przycisk [OK].

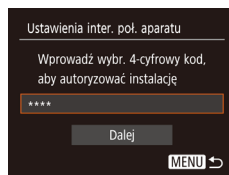
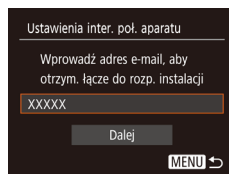
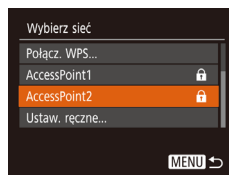

4 Nawiąż połączenie z punktem dostępu.

- Nawiąż połączenie z punktem dostępu w sposób podany w punktach 5–7 w podrozdziale „Korzystanie z punktów dostępu zgodnych ze standardem WPS” (87) lub w punktach 2–4 w podrozdziale „Nawiązywanie połączenia z punktami dostępu widocznymi na liście” (89).

5 Wprowadź swój adres e-mail.

- Po połączeniu aparatu z serwisem CANON iMAGE GATEWAY za pośrednictwem punktu dostępu wyświetlany jest ekran służący do wprowadzania adresu e-mail.
- Wprowadź swój adres e-mail, wybierz opcję [Dalej] za pomocą przycisków [▲][▼], a następnie naciśnij przycisk [OK].

6 Wprowadź czterocyfrowy numer.

- Wprowadź dowolny czterocyfrowy numer, wybierz opcję [Dalej] za pomocą przycisków [▲][▼], a następnie naciśnij przycisk [OK].
- Ten czterocyfrowy numer będzie potrzebny później podczas konfigurowania połączenia z serwisem CANON iMAGE GATEWAY w punkcie 8.

Przed użyciem

Przewodnik podstawowy

Przewodnik zaawansowany

1 Podstawowe informacje o aparacie

2 Tryb automatyczny

3 Inne tryby fotografowania

4 Tryb P

5 Tryb wyświetlania

6 Funkcje Wi-Fi

7 Menu ustawień

8 Akcesoria

9 Dodatek

Skorowidz



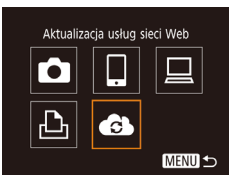
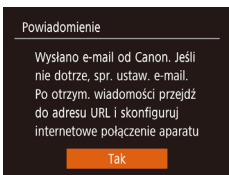

7 Potwierdź, że powiadomienie e-mail zostało wysłane.

- Gdy wysłane są informacje z serwisu CANON iMAGE GATEWAY, powiadomienie e-mail jest wysyłane na adres e-mail wprowadzony w punkcie 5.
- Zostanie wyświetlony ekran potwierdzający wysłanie wiadomości e-mail. Naciśnij przycisk [OK].
- Ikona [☁] zostanie zastąpiona ikoną [☁✓].

8 Korzystając z adresu URL w odebranej wiadomości e-mail, skonfiguruj połączenie aparatu z siecią Web.

- Za pomocą komputera lub smartfonu wyświetl stronę wskazywaną przez łącze umieszczone w wiadomości z powiadomieniem.
- Postępuj zgodnie z instrukcjami na stronie ustawień połączenia aparatu z siecią Web (Camera Web Link Settings), aby skonfigurować ustawienia.

9 Skonfiguruj serwis CANON iMAGE GATEWAY w aparacie.

- Za pomocą przycisków [▲][▼][◀][▶] wybierz ikonę [☁], a następnie naciśnij przycisk [OK].
- Po wykonaniu powyższych czynności do listy lokalizacji docelowych zostaną dodane pozycje [☁] (99) i CANON iMAGE GATEWAY.
- Możesz również dodać inne usługi sieci Web. Aby dodać inne usługi sieci Web, wykonaj od punktu 2 procedurę podaną w podrzdziale „Rejestrowanie innych usług sieci Web” (92).



- Zależnie od ustawień poczty e-mail w komputerze lub smartfonie, wiadomości e-mail z określonych domen mogą być odrzucone, a powiadomienie e-mail nie jest odbierane. Sprawdź wcześniej swoje ustawienia.



- Możesz zmienić nick aparatu wyświetlany na ekranie w punkcie 1 (91).
- Jeśli aparat był już połączony z innymi urządzeniami za pośrednictwem menu Wi-Fi, po wyświetleniu tego menu w pierwszej kolejności pojawiają się ostatnie urządzenia docelowe. Wyświetl ekran wyboru urządzenia za pomocą przycisków [◀][▶], a następnie skonfiguruj ustawienie.

Rejestrowanie innych usług sieci Web

Możesz również dodać do aparatu usługi sieci Web inne niż CANON iMAGE GATEWAY.



1 Zaloguj się w serwisie CANON iMAGE GATEWAY i uzyskaj dostęp do strony ustawień połączenia aparatu z siecią Web (Camera Web Link Settings).

- Za pomocą komputera lub smartfonu przejdź do serwisu CANON iMAGE GATEWAY pod adresem <http://www.canon.com/cig/>.



2 Skonfiguruj usługę sieci Web, której chcesz używać.

- Korzystając z komputera lub smartfonu, wyświetl ekran ustawień usługi sieci Web.
- Postępuj zgodnie z instrukcjami wyświetlanymi na ekranie, aby skonfigurować usługę sieci Web.

Przed użyciem
Przewodnik podstawowy
Przewodnik zaawansowany
1 Podstawowe informacje o aparacie
2 Tryb automatyczny
3 Inne tryby fotografowania
4 Tryb P
5 Tryb wyświetlania
6 Funkcje Wi-Fi
7 Menu ustawień
8 Akcesoria
9 Dodatek
Skorowidz



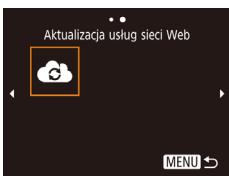

3 Wybierz ikonę [☁].

- Naciśnij przycisk [(☰)].
- Za pomocą przycisków [▲][▼][◀][▶] wybierz ikonę [☁], a następnie naciśnij przycisk [(☰)].
- Spowoduje to aktualizację ustawień usług sieci Web.



- Jeśli skonfigurowane ustawienia zostaną zmienione, wykonaj ponownie czynności opisane w tych punktach, aby zaktualizować ustawienia aparatu.

Przesyłanie zdjęć do usług sieci Web

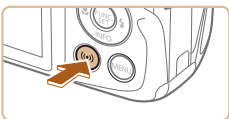

1 Wyświetl menu Wi-Fi.

- Naciśnij przycisk [(☰)].



2 Wybierz miejsce docelowe.

- Za pomocą przycisków [▲][▼][◀][▶] wybierz ikonę usługi sieci Web, z którą chcesz nawiązać połączenie, a następnie naciśnij przycisk [(☰)].
- Jeśli usługa sieci Web zawiera wielu odbiorców lub liczne opcje udostępniania, wybierz odpowiedni element na ekranie [Wybierz odbiorcę] za pomocą przycisków [▲][▼], a następnie naciśnij przycisk [(☰)].



3 Wyślij zdjęcia.

- Za pomocą przycisków [▲][▼][◀][▶] wybierz opcję [Wybierz i wyślij], a następnie naciśnij przycisk [(☰)].
- Za pomocą przycisków [▲][▼] wybierz opcję [Wybierz], a następnie naciśnij przycisk [(☰)].
- Za pomocą przycisków [▲][▼][◀][▶] wybierz zdjęcie do wysłania, naciśnij przycisk [(☰)], aby oznaczyć je jako wybrane ([✓]), a następnie naciśnij przycisk [MENU].
- Za pomocą przycisków [◀][▶] wybierz opcję [Tak], a następnie naciśnij przycisk [(☰)].
- Za pomocą przycisków [▲][▼][◀][▶] wybierz opcję [Wyślij], a następnie naciśnij przycisk [(☰)].
- W przypadku przesyłania materiałów do serwisu YouTube zapoznaj się z warunkami świadczenia usługi, a następnie wybierz opcję [Zgadzam się] i naciśnij przycisk [(☰)].
- Po wysłaniu obrazu zostanie wyświetlony komunikat [Tak]. Aby powrócić do ekranu wyświetlania, naciśnij przycisk [(☰)].



- Połączenia wymagają, aby w aparacie znajdowała się karta pamięci z zapisanymi na niej zdjęciami.
- Możesz też wysłać wiele zdjęć naraz, zmieniając ich rozmiar oraz dodawać do nich komentarze przed wysłaniem (97).
- Bieżące zdjęcie można wysłać, wybierając na ekranie widocznym w punkcie 3 opcję [Wyślij ten obraz].
- Aby wyświetlić obrazy wysłane do serwisu CANON iMAGE GATEWAY przy użyciu smartfonu, najlepiej użyj specjalnej aplikacji Canon Online Photo Album. W przypadku urządzeń iPhone oraz iPad znajdź aplikację Canon Online Photo Album w serwisie App Store, a następnie pobierz ją i zainstaluj. W przypadku smartfonów z systemem Android znajdź aplikację Canon Online Photo Album w serwisie Google Play, a następnie pobierz ją i zainstaluj.

Przed użyciem
Przewodnik podstawowy
Przewodnik zaawansowany
1 Podstawowe informacje o aparacie
2 Tryb automatyczny
3 Inne tryby fotografowania
4 Tryb P
5 Tryb wyświetlania
6 Funkcje Wi-Fi
7 Menu ustawień
8 Akcesoria
9 Dodatek
Skorowidz

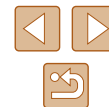

Bezprzewodowe drukowanie zdjęć na podłączonej drukarce

W opisanym poniżej sposobie podłącz aparat do drukarki za pośrednictwem Wi-Fi w celu drukowania.

W poniższej procedurze pokazano, jak używać aparatu w roli punktu dostępu, ale można również korzystać z dotychczasowego punktu dostępu w swojej sieci (84).

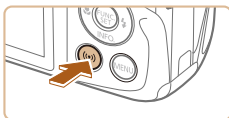

1 Wyświetl menu Wi-Fi.

- Naciśnij przycisk [F].

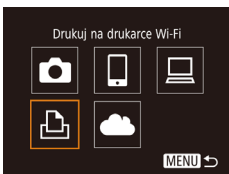

2 Wybierz ikonę [D].

- Za pomocą przycisków [▲][▼][◀][▶] wybierz ikonę [D], a następnie naciśnij przycisk [G].

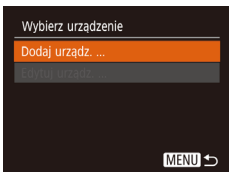

3 Wybierz opcję [Dodaj urządz.].

- Za pomocą przycisków [▲][▼] wybierz opcję [Dodaj urządz.], a następnie naciśnij przycisk [G].

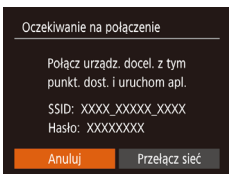

- Zostanie wyświetlony identyfikator SSID aparatu i hasło.

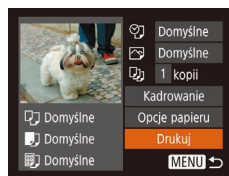
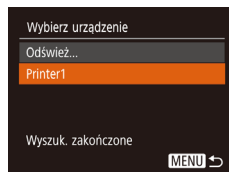

4 Podłącz drukarkę do sieci komputerowej.

- W menu ustawień Wi-Fi w drukarce wybierz identyfikator SSID (nazwę sieci) wyświetlany na ekranie aparatu, aby nawiązać z nim połączenie.
- W polu hasła wprowadź hasło wyświetlane w aparacie.

5 Wybierz drukarkę.

- Za pomocą przycisków [▲][▼] wybierz nazwę drukarki, a następnie naciśnij przycisk [G].

6 Wybierz zdjęcie do wydrukowania.

- Wybierz zdjęcie za pomocą przycisków [◀][▶].
- Naciśnij przycisk [G], wybierz ikonę [D], a następnie ponownie naciśnij przycisk [G].
- Za pomocą przycisków [▲][▼] wybierz opcję [Drukuj], a następnie naciśnij przycisk [G].
- Szczegółowe instrukcje dotyczące drukowania można znaleźć w podrozdziale „Drukowanie zdjęć” (119).
- Aby zakończyć połączenie, naciśnij przycisk [▲] i po pojawieniu się ekranu potwierdzenia wybierz opcję [Tak] za pomocą przycisków [◀][▶], a następnie naciśnij przycisk [G].

Przed użyciem

Przewodnik podstawowy

Przewodnik zaawansowany

1 Podstawowe informacje o aparacie

2 Tryb automatyczny

3 Inne tryby fotografowania

4 Tryb P

5 Tryb wyświetlania

6 Funkcje Wi-Fi

7 Menu ustawień

8 Akcesoria

9 Dodatek

Skorowidz





- Połączenia wymagają, aby w aparacie znajdowała się karta pamięci z zapisanymi na niej zdjęciami.
- Jeśli aparat był już połączony z innymi urządzeniami za pośrednictwem menu Wi-Fi, po wyświetleniu menu Wi-Fi w pierwszej kolejności pojawiają się ostatnie urządzenia docelowe. Z łatwością można ponownie nawiązać połączenie, wybierając za pomocą przycisków [▲][▼] nazwę odpowiedniego urządzenia, a następnie naciskając przycisk [☺]. Aby dodać nowe urządzenie, wyświetl ekran wyboru urządzeń za pomocą przycisków [◀][▶], po czym wprowadź ustawienia.
- Jeśli nie chcesz, aby na liście były widoczne ostatnie urządzenia docelowe, wybierz kolejno: MENU (825) > kartę [f] > menu [Ustawienia komun. bezprzew.] > menu [Ustawienia Wi-Fi] > opcję [Hist. docel.] > ustawienie [Wyt.].
- Aby umożliwić ustanawianie połączenia bez wprowadzania hasła w punkcie 4 i ukryć pole [Hasło] na ekranie identyfikatora SSID (punkt 3), wybierz kolejno: MENU (825) > kartę [f] > menu [Ustawienia komun. bezprzew.] > menu [Ustawienia Wi-Fi] > opcję [Hasło] > ustawienie [Wyt.].
- Aby skorzystać z innego punktu dostępu, wykonaj czynności podane w punktach 3–4 w podrozdziale „Korzystanie z innego punktu dostępu” (84).

Wysyłanie zdjęć do innego aparatu

W poniższy sposób można za pośrednictwem sieci Wi-Fi połączyć ze sobą dwa aparaty i przysyłać zdjęcia między nimi.

- Bezprzewodowo można łączyć ze sobą tylko aparaty marki Canon wyposażone w funkcję Wi-Fi. Nie można nawiązywać połączeń z aparatami marki Canon obsługującymi karty FlashAir/Eye-Fi, jeśli nie mają one funkcji Wi-Fi.

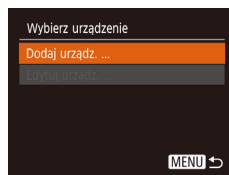

1 Wyświetl menu Wi-Fi.

- Przejdź do menu Wi-Fi w sposób podany w punkcie 2 w podrozdziale „Dodawanie smartfonu” (82).

2 Wybierz ikonę [📷].

- Za pomocą przycisków [▲][▼][◀][▶] wybierz ikonę [📷], a następnie naciśnij przycisk [☺].

3 Wybierz opcję [Dodaj urząd.].

- Za pomocą przycisków [▲][▼] wybierz opcję [Dodaj urząd.], a następnie naciśnij przycisk [☺].
- Wykonaj również w aparacie docelowym czynności podane w punktach 1–3.
- Informacje dotyczące połączenia z aparatem zostaną dodane wówczas, gdy komunikat [Rozp. poł. na aparacie docel.] jest wyświetlany na ekranach obu aparatów.

Przed użyciem

Przewodnik podstawowy

Przewodnik zaawansowany

1 Podstawowe informacje o aparacie

2 Tryb automatyczny

3 Inne tryby fotografowania

4 Tryb P

5 Tryb wyświetlania

6 Funkcje Wi-Fi

7 Menu ustawień

8 Akcesoria

9 Dodatek

Skorowidz





4 Wyślij zdjęcia.

- Za pomocą przycisków [▲][▼][◀][▶] wybierz opcję [Wybierz i wyślij], a następnie naciśnij przycisk [☺].
- Za pomocą przycisków [▲][▼] wybierz opcję [Wybierz], a następnie naciśnij przycisk [☺].
- Za pomocą przycisków [▲][▼][◀][▶] wybierz zdjęcie do wysłania, naciśnij przycisk [☺], aby oznaczyć je jako wybrane ([✓]), a następnie naciśnij przycisk [MENU].
- Za pomocą przycisków [◀][▶] wybierz opcję [Tak], a następnie naciśnij przycisk [☺].
- Za pomocą przycisków [▲][▼][◀][▶] wybierz opcję [Wyślij], a następnie naciśnij przycisk [☺].
- Po wysłaniu zdjęcia zostanie wyświetlony komunikat [Transfer zakończony] i ponownie pojawi się ekran przesyłania zdjęć.
- Aby zakończyć połączenie, naciśnij przycisk [MENU] i po pojawieniu się ekranu potwierdzenia wybierz opcję [Tak] za pomocą przycisków [◀][▶], a następnie naciśnij przycisk [☺].



- Połączenia wymagają, aby w aparacie znajdowała się karta pamięci.
- Jeśli aparat był już połączony z innymi urządzeniami za pośrednictwem menu Wi-Fi, po wyświetleniu menu Wi-Fi w pierwszej kolejności pojawiają się ostatnie urządzenia docelowe. Z łatwością można ponownie nawiązać połączenie, wybierając za pomocą przycisków [▲][▼] nazwę odpowiedniego urządzenia, a następnie naciskając przycisk [☺]. Aby dodać nowe urządzenie, wyświetl ekran wyboru urządzeń za pomocą przycisków [◀][▶], po czym wprowadź ustawienia.
- Jeśli nie chcesz, aby na liście były widoczne ostatnie urządzenia docelowe, wybierz kolejno: MENU [☰25] > kartę [↑↓] > menu [Ustawienia komun. bezprzew.] > menu [Ustawienia Wi-Fi] > opcję [Hist. docel.] > ustawienie [Wył.].
- Możesz też wysłać wiele zdjęć naraz oraz zmieniać ich rozmiar przed wysłaniem ([☰97]).
- Bieżące zdjęcie można wysłać, wybierając na ekranie widocznym w punkcie 4 opcję [Wyślij ten obraz].

Przed użyciem
Przewodnik podstawowy
Przewodnik zaawansowany
1 Podstawowe informacje o aparacie
2 Tryb automatyczny
3 Inne tryby fotografowania
4 Tryb P
5 Tryb wyświetlania
6 Funkcje Wi-Fi
7 Menu ustawień
8 Akcesoria
9 Dodatek
Skorowidz



Opcje wysyłania zdjęć

Możesz wybierać wiele zdjęć do jednoczesnego wysłania oraz zmieniać ich rozdzielczość (rozmiar) przed wysłaniem. Niektóre usługi sieci Web umożliwiają również dodawanie komentarzy do zdjęć.

Wysyłanie wielu zdjęć

Na ekranie wysyłania zdjęć możesz wybrać zakres obrazów do wysłania lub wysłać zdjęcia oznaczone jako ulubione.



1 Wybierz opcję [Wybierz i wyślij].

- Na ekranie przesyłania zdjęć za pomocą przycisków [◀][▶] wybierz opcję [Wybierz i wyślij], a następnie naciśnij przycisk [⊕].

2 Określ sposób wyboru.

- Wybierz jedną z metod wyboru za pomocą przycisków [▲][▼].

Wybieranie zakresu

1 Wybierz opcję [Wybierz zakres].

- Po wykonaniu kroku 2 w sekcji „Wysyłanie wielu zdjęć” (97), wybierz polecenie [Wybierz zakres], a następnie naciśnij przycisk [⊕].

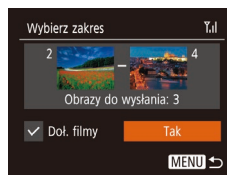

2 Wybierz zdjęcia.

- Aby wskazać zdjęcia, wykonaj czynności podane w punktach 2–3 w podrozdziale „Wybieranie zakresu” (68).
- Aby uwzględnić również filmy, wybierz opcję [Doł. filmy] za pomocą przycisków [▲][▼][◀][▶], a następnie naciśnij przycisk [⊕], aby dodać opcję [✓].
- Za pomocą przycisków [▲][▼][◀][▶] wybierz opcję [Tak], a następnie naciśnij przycisk [⊕].

3 Wyślij zdjęcia.

- Za pomocą przycisków [◀][▶] wybierz opcję [Wyślij], a następnie naciśnij przycisk [⊕].

Wysyłanie zdjęć zaliczonych do ulubionych

Możesz wysłać zdjęcia oznaczone jako ulubione (72).

1 Wybierz opcję [Ulubione obrazy].

- Po wykonaniu kroku 2 w sekcji „Wysyłanie wielu zdjęć” (97), wybierz polecenie [Ulubione obrazy], a następnie naciśnij przycisk [⊕].
- Zostanie wyświetlony ekran wyboru zdjęć oznaczonych jako ulubione. Aby zapobiec wysłaniu obrazu, należy wybrać obraz, a następnie nacisnąć przycisk [⊕], aby usunąć [✓].
- Naciśnij przycisk [MENU].
- Za pomocą przycisków [◀][▶] wybierz opcję [Tak], a następnie naciśnij przycisk [⊕].

2 Wyślij zdjęcia.

- Za pomocą przycisków [◀][▶] wybierz opcję [Wyślij], a następnie naciśnij przycisk [⊕].



- Jeśli żadne obrazy nie zostały oznaczone jako ulubione, nie można wybrać opcji [Ulubione obrazy] w punkcie 1.

Przed użyciem

Przewodnik podstawowy

Przewodnik zaawansowany

1 Podstawowe informacje o aparacie

2 Tryb automatyczny

3 Inne tryby fotografowania

4 Tryb P

5 Tryb wyświetlania

6 Funkcje Wi-Fi

7 Menu ustawień

8 Akcesoria

9 Dodatek

Skorowidz



Uwagi dotyczące wysyłania zdjęć

- Zależnie od stanu używanej sieci przesyłanie filmów może być czasochłonne. Należy sprawdzać poziom naładowania baterii aparatu.
- Usługi sieci Web mogą ograniczać liczbę zdjęć lub długość filmów możliwych do przesłania.
- W przypadku wysyłania filmów do smartfonów należy pamiętać, że obsługiwana jakość obrazu zmienia się w zależności od smartfonu. Szczegółowe informacje na ten temat można znaleźć w instrukcji obsługi dostarczonej ze smartfonem.
- Moc sygnału sieci bezprzewodowej jest wskazywana na ekranie za pomocą następujących ikon:
[📶] duża, [📶] średnia, [📶] mała, [📶] słaba
- Wysyłanie zdjęć do usług sieci Web jest mniej czasochłonne w przypadku ponownego wysyłania zdjęć, które są wciąż dostępne na serwerze CANON IMAGE GATEWAY.

Wybieranie rozdzielczości (rozmiaru obrazu)

Na ekranie przesyłania zdjęć za pomocą przycisków [▲][▼] wybierz ikonę [📷], a następnie naciśnij przycisk [ⓘ]. Na wyświetlonym ekranie wybierz rozdzielczość (rozmiar obrazu) za pomocą przycisków [▲][▼], a następnie naciśnij przycisk [ⓘ].

- Aby wysłać zdjęcia w oryginalnym rozmiarze, wybierz dla opcji zmiany rozmiaru ustawienie [Nie].
- Wybranie ustawienia [M2] spowoduje zmianę rozmiaru zdjęć, które są większe od rozmiaru określonego przed wysłaniem.
- Nie można zmienić wielkości filmów.



- Rozmiar zdjęć można też konfigurować, wybierając kolejno: MENU (📷25) > kartę [📷] > menu [Ustawienia komun. bezprzew.] > menu [Ustawienia Wi-Fi] > opcję [Zmień rozmiar do wysłania].

Przed użyciem

Przewodnik podstawowy

Przewodnik zaawansowany

1 Podstawowe informacje o aparacie

2 Tryb automatyczny

3 Inne tryby fotografowania

4 Tryb P

5 Tryb wyświetlania

6 Funkcje Wi-Fi

7 Menu ustawień

8 Akcesoria

9 Dodatek

Skorowidz



Dodawanie komentarzy

Za pomocą aparatu można dodawać komentarze do zdjęć wysyłanych na adresy e-mail, do sieci społecznościowych itp. Maksymalna liczba znaków i symboli zależy od usługi sieci Web.



1 Przejdź do ekranu dodawania komentarzy.

- Na ekranie przesyłania zdjęć za pomocą przycisków [▲][▼][◀][▶] wybierz ikonę [🗨️], a następnie naciśnij przycisk [📁].

2 Dodaj komentarz (📖26).

3 Wyślij zdjęcie.



- Jeśli nie zostanie wprowadzony komentarz, automatycznie wysłany jest komentarz ustawiony w usłudze serwisu CANON iIMAGE GATEWAY.
- Możesz też dodawać komentarze do wielu zdjęć przed ich wysłaniem. Ten sam komentarz jest dodawany do wszystkich zdjęć wysyłanych razem.

Automatyczne wysyłanie zdjęć (Synchronizowanie obrazów)

Zdjęcia zapisane na karcie pamięci, które nie zostały jeszcze przesłane, można wysłać do komputera lub usług sieci Web za pośrednictwem serwisu CANON iIMAGE GATEWAY.

Uwaga: zdjęć nie można wysłać tylko do usług sieci Web.

Początkowe przygotowania

Przygotowanie aparatu

Zarejestruj przycisk [📁] jako miejsce docelowe. Zainstaluj i skonfiguruj oprogramowanie do synchronizacji zdjęć „ImageTransfer Utility” (bezpłatne) na komputerze docelowym.



1 Dodaj przycisk [📁] jako miejsce docelowe.

- Dodaj przycisk [📁] jako miejsce docelowe w sposób podany w podrozdziale „Rejestrowanie w serwisie CANON iIMAGE GATEWAY” (📖91).
- Jeżeli wysyłasz obrazy do usługi sieci Web, załóż się do serwisu CANON iIMAGE GATEWAY (📖91). Po wybraniu modelu aparatu wyświetli ekran ustawień usługi sieci Web. W obszarze ustawień synchronizacji obrazów wybierz usługę sieci Web, do której chcesz wysłać obrazy. Aby uzyskać więcej informacji, skorzystaj z Pomocy serwisu CANON iIMAGE GATEWAY.

Przed użyciem

Przewodnik podstawowy

Przewodnik zaawansowany

1 Podstawowe informacje o aparacie

2 Tryb automatyczny

3 Inne tryby fotografowania

4 Tryb P

5 Tryb wyświetlania

6 Funkcje Wi-Fi

7 Menu ustawień

8 Akcesoria

9 Dodatek

Skorowidz



2 Wybierz rodzaj obrazów do wysłania (tylko jeśli razem ze zdjęciami wysyłasz też filmy).

- Naciśnij przycisk [MENU], wybierz opcję [Ustawienia komun. bezprzew.] na karcie [Wi-Fi], a następnie wybierz pozycję [Ustawienia Wi-Fi] (117).
- Wybierz opcję [Synchr. obraz.] za pomocą przycisków [▲][▼], a następnie wybierz ustawienie [Zdjęcia/filmy] za pomocą przycisków [◀][▶].

Przygotowanie komputera

Zainstaluj i skonfiguruj oprogramowanie na komputerze docelowym.



1 Zainstaluj program Image Transfer Utility.

- Zainstaluj program Image Transfer Utility na komputerze połączonym z Internetem (117).
- Program Image Transfer Utility można pobrać na ekranie ustawień synchronizacji obrazów serwisu CANON iMAGE GATEWAY (91).

2 Zarejestruj aparat.

- Windows: na pasku zadań kliknij prawym przyciskiem ikonę [i], a następnie kliknij pozycję [Add new camera/Dodaj nowy aparat].
- Mac OS: na pasku menu kliknij ikonę [i], a następnie wybierz polecenie [Add new camera/Dodaj nowy aparat].
- Pojawi się lista aparatów powiązanych z serwisem CANON iMAGE GATEWAY. Wybierz aparat, z którego mają być wysyłane zdjęcia.

- Po zarejestrowaniu aparatu i przygotowaniu komputera do odbierania zdjęć ikona zostanie zastąpiona ikoną [i].

Wysyłanie zdjęć

Zdjęcia wysyłane z aparatu są automatycznie zapisywane na komputerze. Jeśli komputer docelowy jest wyłączony, zdjęcia zostaną zapisane tymczasowo na serwerze usługi serwisu CANON iMAGE GATEWAY. Przechowywane zdjęcia są regularnie usuwane, więc trzeba pamiętać o włączeniu komputera i zapisaniu zdjęć.

1 Wyślij zdjęcia.

- Wykonaj czynności podane w punktach 1–2 w podrozdziale „Przesyłanie zdjęć do usług sieci Web” (93), aby wybrać ikonę [i].
- Zostały przesłane zdjęcia oznaczone ikoną [i].

2 Zapisz zdjęcia z aparatu na dysku komputera.

- Po włączeniu komputera zdjęcia zostaną na nim automatycznie zapisane.
- Zdjęcia są automatycznie wysyłane do usług sieci Web z serwera CANON iMAGE GATEWAY, nawet jeśli komputer jest wyłączony.



- Podczas wysyłania obrazów należy używać całkowicie naładowanej baterii.

Przed użyciem

Przewodnik podstawowy

Przewodnik zaawansowany

1 Podstawowe informacje o aparacie

2 Tryb automatyczny

3 Inne tryby fotografowania

4 Tryb P

5 Tryb wyświetlania

6 Funkcje Wi-Fi

7 Menu ustawień

8 Akcesoria

9 Dodatek

Skorowidz





- Nawet jeśli zdjęcia zostały zaimportowane do komputera w inny sposób, serwis CANON iMAGE GATEWAY wyśle do komputera wszystkie zdjęcia, które nie zostały jeszcze wysłane.
- Wysyłanie jest szybsze wówczas, gdy lokalizacją docelową jest komputer w tej samej sieci, w której znajduje się aparat, ponieważ zdjęcia są wysyłane za pośrednictwem punktu dostępu, a nie serwisu CANON iMAGE GATEWAY. Uwaga: zdjęcia przechowywane w komputerze są wysyłane do serwisu CANON iMAGE GATEWAY, dlatego komputer musi być połączony z Internetem.

Wyświetlanie na Twoim smartfonie zdjęć wysłanych przy użyciu funkcji synchronizacji obrazów

Po zainstalowaniu aplikacji Canon Online Photo Album (Canon OPA) w smartfonie możesz wyświetlać i pobierać zdjęcia wysłane przy użyciu funkcji synchronizacji obrazów i tymczasowo przechowywane w serwisie CANON iMAGE GATEWAY.

Wymagane są następujące czynności przygotowawcze.

- Należy wykonać proces konfiguracji („Przygotowanie komputera” (📖100)).
- W przypadku urządzeń iPhone oraz iPad znajdź aplikację Canon Online Photo Album w serwisie App Store, a następnie pobierz ją i zainstaluj. W przypadku smartfonów z systemem Android znajdź aplikację Canon Online Photo Album w serwisie Google Play, a następnie pobierz ją i zainstaluj.
- Zaloguj się do serwisu CANON iMAGE GATEWAY (📖91). Po wybraniu modelu aparatu wyświetl ekran ustawień usługi sieci Web. Zmień ustawienia w obszarze synchronizacji obrazów, aby umożliwić wyświetlanie i pobieranie przy użyciu smartfonu. Aby uzyskać więcej informacji, skorzystaj z Pomocy serwisu CANON iMAGE GATEWAY.



- Po pewnym czasie wyświetlanie zdjęć usuniętych z serwisu CANON iMAGE GATEWAY nie będzie możliwe.
- Aby wysłać i wyświetlić obrazy przy użyciu smartfonu, należy najpierw skonfigurować ustawienia synchronizacji obrazów.



- Aby uzyskać informacje dotyczące obsługi aplikacji Canon Online Photo Album, skorzystaj z Pomocy tej aplikacji.

Przed użyciem
Przewodnik podstawowy
Przewodnik zaawansowany
1 Podstawowe informacje o aparacie
2 Tryb automatyczny
3 Inne tryby fotografowania
4 Tryb P
5 Tryb wyświetlania
6 Funkcje Wi-Fi
7 Menu ustawień
8 Akcesoria
9 Dodatek
Skorowidz



Wyświetlanie zdjęć z aparatu i sterowanie nim za pomocą smartfona

Za pomocą aplikacji CameraWindow przeznaczonej do smartfonów można wykonywać poniższe czynności.

- Przeglądanie zdjęć znajdujących się w aparacie i zapisywanie ich w smartfonie
- Dodawanie znaczników geograficznych do zdjęć zapisanych w aparacie (📖102)
- Zdalne fotografowanie (📖102)



- Aby umożliwić wyświetlanie zdjęć za pomocą smartfona (📖82, 📖103), należy wcześniej skonfigurować ustawienia zachowania poufności informacji.

Dodawanie znaczników geograficznych do zdjęć w aparacie

Do zdjęć zapisanych w aparacie można dodawać dane GPS zarejestrowane w smartfonie za pomocą przeznaczonej do niego aplikacji Camera Connect. Zdjęcia opatrywane są znacznikami zawierającymi informacje dotyczące szerokości i długości geograficznej oraz wysokości.



- Przed wykonaniem zdjęcia należy upewnić się, że ustawienia daty, godziny i strefy czasowej są prawidłowe, zgodnie z podrozdziałem „Ustawianie daty i godziny” (📖17). Ponadto w podrozdziale „Zegar światowy” (📖107) można się dowiedzieć, jak wskazywać miejsca wykonania zdjęć, które znajdują się w innych strefach czasowych.
- Można zostać zlokalizowanym lub zidentyfikowanym przez innych użytkowników lub filmach, w których zostały umieszczone znaczniki geograficzne. Należy zachować ostrożność przy udostępnianiu online takich zdjęć i filmów w witrynach, w których może je wyświetlać wielu innych użytkowników.

Zdalna aktywacja migawki

Po wyświetleniu w smartfonie ekranu fotografowania możesz używać go do zdalnego wykonywania zdjęć.

1 Zamocuj aparat.

- Po włączeniu zdalnego fotografowania wysunie się obiektyw aparatu. Ruch obiektywu związany z regulacją ogniskowej może przy okazji spowodować przemieszczenie się aparatu. Należy unieruchomić aparat, mocując go na statywie lub w jakiś inny sposób.

2 Nawiąż połączenie między aparatem a smartfonem (📖82).

- W ustawieniach zachowania poufności informacji wybierz ustawienie [Tak].

3 Wybierz zdalne fotografowanie.

- Wybierz zdalne fotografowanie w aplikacji Camera Connect w smartfonie.
- Wysunie się obiektyw aparatu. Nie naciskaj obudowy aparatu w pobliżu obiektywu i usuń przedmioty mogące przeszkadzać w jego ruchu.
- Gdy aparat jest już gotowy do zdalnego fotografowania, na ekranie smartfona pojawi się obraz przekazywany na żywo z aparatu.
- Na ekranie aparatu wyświetlany jest odpowiedni komunikat, a wszystkie elementy sterujące oprócz przycisku ON/OFF są wyłączone.

4 Zrób zdjęcie lub nagraj film.

- Wykonuj zdjęcia za pomocą smartfona.

Przed użyciem

Przewodnik podstawowy

Przewodnik zaawansowany

1 Podstawowe informacje o aparacie

2 Tryb automatyczny

3 Inne tryby fotografowania

4 Tryb P

5 Tryb wyświetlania

6 Funkcje Wi-Fi

7 Menu ustawień

8 Akcesoria

9 Dodatek

Skorowidz





- W trakcie zdalnego fotografowania aparat działa w trybie [P]. Jednak niektóre ustawienia wprowadzone uprzednio w menu FUNC. i MENU mogą zostać zmienione automatycznie.
- Filmowanie jest niedostępne.



- Żadne skokowe ruchy fotografowanych obiektów widoczne na ekranie smartfona z powodu warunków połączenia nie mają wpływu na zarejestrowane zdjęcia.
- Ramki AF nie są wyświetlane. W celu sprawdzenia ostrości należy wykonać zdjęcie próbne.
- Wykonywane zdjęcia nie są przesyłane do smartfona. Za jego pomocą można jednak przeglądać i importować zdjęcia z aparatu.

Edytowanie i usuwanie ustawień Wi-Fi

Ustawienia Wi-Fi można edytować i usuwać w poniższy sposób.

Edytowanie informacji dotyczących połączeń

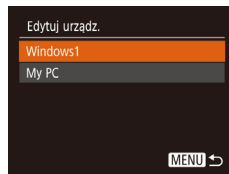
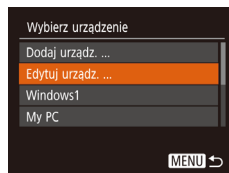

1 Otwórz menu Wi-Fi i wybierz urządzenie, które chcesz edytować.

- Naciśnij przycisk [(P)].
- Za pomocą przycisków [▲][▼][◀][▶] wybierz ikonę urządzenia, które chcesz edytować, a następnie naciśnij przycisk [(P)].

2 Wybierz opcję [Edytuj urządz.].

- Wybierz opcję [Edytuj urządz.] za pomocą przycisków [▲][▼], a następnie naciśnij przycisk [(P)].

3 Wybierz urządzenie, które chcesz edytować.

- Za pomocą przycisków [▲][▼] wybierz urządzenie, które chcesz edytować, a następnie naciśnij przycisk [(P)].

4 Wybierz element do edycji.

- Za pomocą przycisków [▲][▼] wybierz element, który chcesz edytować, a następnie naciśnij przycisk [(P)].
- Elementy, które można zmieniać, zależą od rodzaju urządzeń lub usług.

Przed użyciem

Przewodnik podstawowy

Przewodnik zaawansowany

1 Podstawowe informacje o aparacie

2 Tryb automatyczny

3 Inne tryby fotografowania

4 Tryb P

5 Tryb wyświetlania

6 Funkcje Wi-Fi

7 Menu ustawień

8 Akcesoria

9 Dodatek

Skorowidz

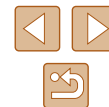

Elementy, które można konfigurować	Połączenie				Usługi sieci Web
[Zmień nick tego urząd.] (📖104)	○	○	○	○	–
[Zobacz ustaw.] (📖82)	–	○	–	–	–
[Wymaż inf. o połącz.] (📖104)	○	○	○	○	–

○ : można konfigurować – : nie można konfigurować

Zmiana nicku urządzenia

Można zmieniać wyświetlany na ekranie aparatu nick urządzenia.

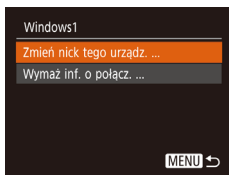

- Wykonaj czynności podane w punkcie 4 w podrozdziale „Edytowanie informacji dotyczących połączeń” (📖103), wybierz opcję [Zmień nick tego urząd.], a następnie naciśnij przycisk [☰].
- Wybierz pole wprowadzania danych i naciśnij przycisk [☰]. Użyj wyświetlanej klawiatury, aby wprowadzić nowy nick (📖26).

Usuwanie informacji dotyczących połączeń

W poniższy sposób można usuwać informacje dotyczące połączeń (tzn. dotyczące urządzeń, z którymi były nawiązywane połączenia).

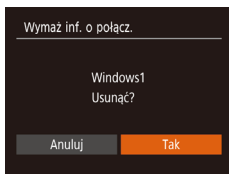

- Wykonaj czynności podane w punkcie 4 w podrozdziale „Edytowanie informacji dotyczących połączeń” (📖103), wybierz opcję [Wymaż inf. o połącz.], a następnie naciśnij przycisk [☰].
- Po pojawieniu się pytania [Usunąć?] wybierz opcję [Tak] za pomocą przycisków [◀][▶], a następnie naciśnij przycisk [☰].
- Informacje dotyczące połączenia zostaną usunięte.

Zmiana nicku aparatu

Możesz zmienić nick aparatu wyświetlany na połączonym urządzeniu.

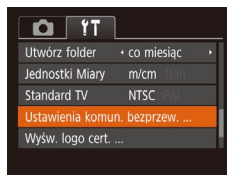

1 Wybierz opcję [Ustawienia komun. bezprzew.].

- Naciśnij przycisk [MENU] i wybierz opcję [Ustawienia komun. bezprzew.] na karcie [☰] (📖25).

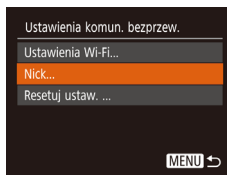

2 Wybierz opcję [Nick].

- Za pomocą przycisków [▲][▼] wybierz opcję [Nick], a następnie naciśnij przycisk [☰].

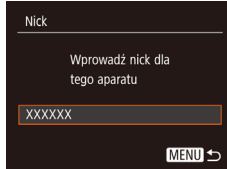

3 Zmień nick urządzenia.

- Naciśnij przycisk [☰]. Użyj wyświetlanej klawiatury, aby wprowadzić nowy nick (📖26).



- Jeśli nick, który wpisujesz, zawiera na początku symbol lub spację, pojawi się odpowiedni komunikat. Naciśnij przycisk [☰] i wpisz inny nick.
- Na ekranie [Nick urządzenia], wyświetlonym po użyciu funkcji Wi-Fi po raz pierwszy, wybierz pole i naciśnij przycisk [☰], aby wyświetlić klawiaturę. Następnie możesz wprowadzić nick.

Przed użyciem

Przewodnik podstawowy

Przewodnik zaawansowany

1 Podstawowe informacje o aparacie

2 Tryb automatyczny

3 Inne tryby fotografowania

4 Tryb P

5 Tryb wyświetlania

6 Funkcje Wi-Fi

7 Menu ustawień

8 Akcesoria

9 Dodatek

Skorowidz



Przywracanie domyślnych ustawień Wi-Fi

Domyślne ustawienia Wi-Fi należy przywrócić w przypadku przekazania aparatu innej osobie lub rezygnacji z jego używania. Zresetowanie ustawień Wi-Fi spowoduje również usunięcie wszystkich ustawień usług sieci Web. Przed skorzystaniem z tej opcji należy koniecznie potwierdzić zamiar zresetowania wszystkich ustawień Wi-Fi.

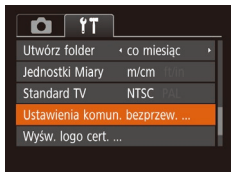

1 Wybierz opcję [Ustawienia komun. bezprzew.].

- Naciśnij przycisk [MENU] i wybierz opcję [Ustawienia komun. bezprzew.] na karcie [☰] (25).

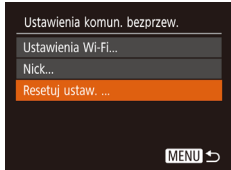

2 Wybierz opcję [Resetuj ustaw.].

- Za pomocą przycisków [▲][▼] wybierz opcję [Resetuj ustaw.], a następnie naciśnij przycisk [☑].

3 Przywróć ustawienia domyślne.

- Za pomocą przycisków [◀][▶] wybierz opcję [Tak], a następnie naciśnij przycisk [☑].
- Zostaną przywrócone domyślne ustawienia Wi-Fi.



- Aby przywrócić wartości domyślne innych ustawień (oprócz Wi-Fi), należy na karcie [☰] wybrać opcję [Nast.domyślne] (112).

Przed użyciem

Przewodnik podstawowy

Przewodnik zaawansowany

1 Podstawowe informacje o aparacie

2 Tryb automatyczny

3 Inne tryby fotografowania

4 Tryb P

5 Tryb wyświetlania

6 Funkcje Wi-Fi

7 Menu ustawień

8 Akcesoria

9 Dodatek

Skorowidz



7

Menu ustawień

Dostosowywanie podstawowych funkcji aparatu pod kątem wygodniejszej obsługi

Dostosowywanie podstawowych funkcji aparatu

Podstawowe funkcje aparatu można konfigurować w MENU (📖25) na karcie [↑]. Można dowolnie dostosowywać najczęściej używane funkcje, aby zwiększyć wygodę obsługi.

Wyciszanie dźwięków towarzyszących pracy aparatu

Dźwięki towarzyszące pracy aparatu i wyświetlaniu filmów można wyciszyć w sposób przedstawiony poniżej.

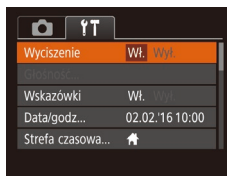

- Wybierz opcję [Wyciszenie], a następnie wybierz ustawienie [Wł.].



- Dźwięki aparatu można też wyciszyć, trzymając podczas jego włączania naciśnięty przycisk [▼].
- Po wyciszeniu dźwięków aparatu przy wyświetlaniu filmów (📖61) nie będzie słychać ścieżki dźwiękowej. Aby przywrócić odtwarzanie dźwięku podczas oglądania filmów, naciśnij przycisk [▲]. Do regulacji głośności służą przyciski [▲][▼].

Regulacja głośności

Regulacja głośności poszczególnych dźwięków aparatu przebiega w sposób opisany poniżej.

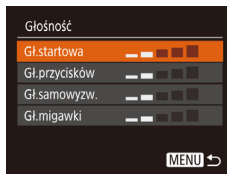

- Wybierz opcję [Głośność], a następnie naciśnij przycisk [🔊].
- Wybierz jeden z elementów i za pomocą przycisków [◀][▶] wyreguluj jego głośność.

Przed użyciem

Przewodnik podstawowy

Przewodnik zaawansowany

1 Podstawowe informacje o aparacie

2 Tryb automatyczny

3 Inne tryby fotografowania

4 Tryb P

5 Tryb wyświetlania

6 Funkcje Wi-Fi

7 Menu ustawień

8 Akcesoria

9 Dodatek

Skorowidz

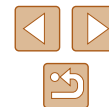

Ukrywanie wskazówek

Wskazówki są zwykle widoczne przy wybieraniu elementów w menu FUNC. (📖24) lub w MENU (📖25). Jeśli chcesz, możesz wyłączyć wyświetlanie tych informacji.

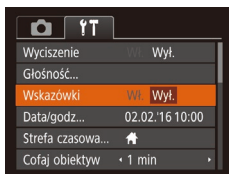

- Wybierz opcję [Wskazówki], a następnie ustawienie [Wyt.].

Data i godzina

Ustawienia daty i godziny można wyregulować w sposób przedstawiony poniżej.

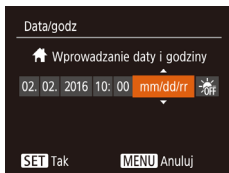

- Wybierz opcję [Data/godz], a następnie naciśnij przycisk [📏].
- Wybierz jedną z opcji za pomocą przycisków [◀][▶], a następnie dostosuj jej ustawienie za pomocą przycisków [▲][▼].

Zegar światowy

Aby zapewnić prawidłową datę i godzinę zdjęć wykonywanych podczas podróży zagranicznych, należy po prostu wcześniej zarejestrować w aparacie miejsce docelowe i przełączyć się później na jego strefę czasową. Ta wygodna funkcja eliminuje konieczność ręcznego modyfikowania ustawień opcji Data/godz. Przed skorzystaniem z zegara światowego należy ustawić prawidłową datę i godzinę oraz właściwą macierzystą strefę czasową w sposób opisany w podrozdziale „Ustawianie daty i godziny” (📖17).

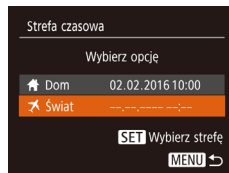

1 Wskaż miejsce docelowe.

- Wybierz opcję [Strefa czasowa], a następnie naciśnij przycisk [📏].
- Za pomocą przycisków [▲][▼] wybierz opcję [🌐 Świat], a następnie naciśnij przycisk [📏].
- Wybierz miejsce docelowe za pomocą przycisków [◀][▶].
- Aby ustawić czas letni (1 godzinę do przodu), wybierz ikonę [🌞] za pomocą przycisków [▲][▼], a następnie wybierz ustawienie [🌞] za pomocą przycisków [◀][▶].
- Naciśnij przycisk [📏].

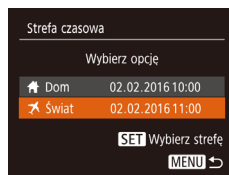

2 Przetwórz aparat na docelową strefę czasową.

- Za pomocą przycisków [▲][▼] wybierz opcję [🌐 Świat], a następnie naciśnij przycisk [MENU].
- Na ekranie fotografowania pojawi się teraz ikona [🌐] (📖132).



- Przetwarzanie daty lub godziny w trybie [🌐] (📖17) powoduje automatyczną aktualizację daty i godziny w ustawieniach strefy czasowej [🏠 Dom].

Przed użyciem

Przewodnik podstawowy

Przewodnik zaawansowany

1 Podstawowe informacje o aparacie

2 Tryb automatyczny

3 Inne tryby fotografowania

4 Tryb P

5 Tryb wyświetlania

6 Funkcje Wi-Fi

7 Menu ustawień

8 Akcesoria

9 Dodatek

Skorowidz



Czas cofania obiektywu

Ze względów bezpieczeństwa obiektyw chowa się po około 1 minucie od naciśnięcia przycisku [▶] w trybie fotografowania (📖22). Aby obiektyw chował się natychmiast po naciśnięciu przycisku [▶], wybierz dla czasu cofania ustawienie [0 s].

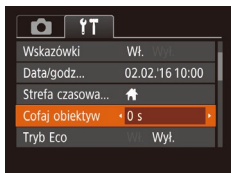

- Wybierz opcję [Cofaj obiektyw], a następnie wybierz ustawienie [0 s].

Korzystanie z trybu Eco

Ta funkcja pozwala oszczędzać baterię w trybie fotografowania. Kiedy aparat nie jest używany, ekran szybko gaśnie, ograniczając zużycie baterii.

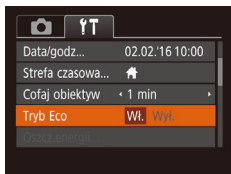

1 Wprowadź ustawienie.

- Wybierz opcję [Tryb Eco], a następnie wybierz ustawienie [Wł.].
- Na ekranie fotografowania pojawi się teraz ikona [ECO] (📖132).
- Ekran gaśnie, kiedy aparat nie jest używany przez około dwie sekundy. Około dziesięć sekund po wygaśnięciu ekran wyłącza się. Aparat wyłącza się automatycznie po około trzech minutach bezczynności.

2 Zrób zdjęcie lub nagraj film.

- Aby uaktywnić ekran i przygotować aparat do fotografowania, gdy obiektyw jeszcze się nie cofnął, naciśnij przycisk migawki do połowy.

Dostosowanie funkcji oszczędzania energii

Można dostosowywać czas automatycznego wyłączenia aparatu i jego monitora (opcje odpowiednio Wyłączenie aparatu i Wyłączenie wyświetlacza); (📖23).

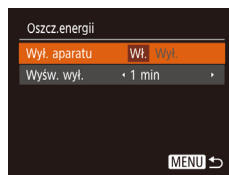

- Wybierz opcję [Oszcz. energii], a następnie naciśnij przycisk [ⓘ].
- Po wybraniu jednego z elementów dostosuj jego ustawienie za pomocą przycisków [◀][▶].



- W celu oszczędzania energii należy zwykle wybierać dla opcji [Wył. aparatu] ustawienie [Wł.], a dla opcji [Wyśw. wył.] ustawienie [1 min] lub jeszcze krótszy czas.



- Ustawienie opcji [Wyśw. wył.] jest stosowane nawet po wybraniu dla opcji [Wył. aparatu] ustawienia [Wł.].
- Te funkcje oszczędzania energii są niedostępne, jeśli dla trybu Eco (📖108) wybrano ustawienie [Wł.].

Przed użyciem

Przewodnik podstawowy

Przewodnik zaawansowany

1 Podstawowe informacje o aparacie

2 Tryb automatyczny

3 Inne tryby fotografowania

4 Tryb P

5 Tryb wyświetlania

6 Funkcje Wi-Fi

7 Menu ustawień

8 Akcesoria

9 Dodatek

Skorowidz



Jasność ekranu

Jasność ekranu można wyregulować w sposób przedstawiony poniżej.

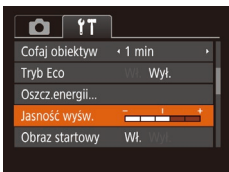

- Wybierz opcję [Jasność wysw.], a następnie wyreguluj jasność przyciskami [◀][▶].



- Aby ustawić maksymalną jasność, naciśnij przycisk [▼] i przytrzymaj go przez co najmniej sekundę podczas wyświetlania ekranu fotografowania lub w trybie wyświetlania pojedynczych zdjęć. (Spowoduje to zastąpienie ustawienia [Jasność wysw.] na karcie [↑][↓].) Aby przywrócić pierwotną jasność, ponownie naciśnij przycisk [▼] i przytrzymaj go przez co najmniej sekundę lub wyłącz aparat i włącz go.

Ukrywanie ekranu startowego

Jeśli chcesz, możesz wyłączyć wyświetlanie ekranu startowego, który jest zwykle widoczny po włączeniu aparatu.

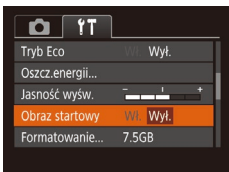

- Wybierz kolejno opcję [Obraz startowy] i ustawienie [Wył.].

Formatowanie kart pamięci

Przed użyciem nowej karty pamięci lub karty sformatowanej w innym urządzeniu trzeba ją sformatować za pomocą tego aparatu. Formatowanie karty pamięci powoduje usunięcie z niej wszystkich danych. Przed rozpoczęciem formatowania należy skopiować zdjęcia z karty pamięci na dysk komputera lub podjąć inne czynności w celu wykonania ich kopii zapasowej.

1 Przejdź do ekranu [Formatowanie].

- Wybierz opcję [Formatowanie], a następnie naciśnij przycisk [⊕].

2 Wybierz opcję [Tak].

- Za pomocą przycisków [▲][▼] wybierz opcję [Anuluj], za pomocą przycisków [◀][▶] wybierz opcję [Tak], a następnie naciśnij przycisk [⊕].

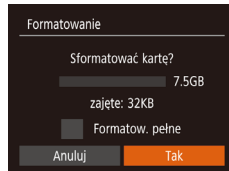

3 Sformatuj kartę pamięci.

- Aby rozpocząć formatowanie, wybierz opcję [Tak] za pomocą przycisków [▲][▼], a następnie naciśnij przycisk [⊕].
- Po zakończeniu formatowania na ekranie pojawi się komunikat [Ukończono formatow. karty pamięci.]. Naciśnij przycisk [⊕].

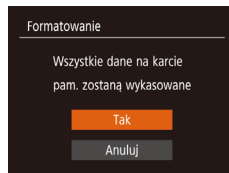

- Operacje formatowania i usuwania danych z karty pamięci powodują jedynie zmianę zapisanych na karcie informacji o strukturze plików i nie zapewniają całkowitego usunięcia danych. Przesyłając lub wyrzucając karty pamięci, należy zachować ostrożność. W razie potrzeby należy podjąć odpowiednie czynności w celu ochrony informacji osobistych, np. mechanicznie uszkodzić kartę.

Przed użyciem

Przewodnik podstawowy

Przewodnik zaawansowany

1 Podstawowe informacje o aparacie

2 Tryb automatyczny

3 Inne tryby fotografowania

4 Tryb P

5 Tryb wyświetlania

6 Funkcje Wi-Fi

7 Menu ustawień

8 Akcesoria

9 Dodatek

Skorowidz





- Całkowita pojemność karty pamięci wyświetlana na ekranie formatowania może być mniejsza niż pojemność podawana na karcie.

Formatowanie pełne

Formatowanie pełne karty pamięci należy wykonać w następujących przypadkach: wyświetlany jest komunikat [Błąd karty pamięciowej], aparat działa nieprawidłowo, odczytywanie/zapisywanie zdjęć znajdujących się na karcie stało się wolniejsze, rejestrowanie serii zdjęć stało się wolniejsze lub nagrywanie filmu zostało nagle przerwane. Formatowanie pełne karty pamięci powoduje usunięcie z niej wszystkich danych. Przed rozpoczęciem formatowania pełnego należy skopiować zdjęcia z karty pamięci na dysk komputera lub podjąć inne czynności w celu wykonania ich kopii zapasowej.

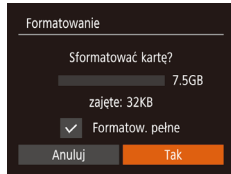

- Na ekranie przedstawionym w punkcie 2 w podrozdziale „Formatowanie kart pamięci” (📖 109) wybierz opcję [Formatow. pełne] za pomocą przycisków [▲][▼], a następnie zaznacz tę opcję za pomocą przycisków [◀][▶]. Pojawi się ikona [✓].
- Kontynuuj procedurę formatowania, wykonując czynności podane w punktach 2–3 w podrozdziale „Formatowanie kart pamięci” (📖 109).



- Formatowanie pełne może potrwać dłużej niż operacja opisana w podrozdziale „Formatowanie kart pamięci” (📖 109), ponieważ dane są usuwane ze wszystkich komórek karty pamięci.
- Trwającą operację formatowania pełnego można anulować, wybierając opcję [Przerwij]. W takim przypadku wszystkie dane zostaną usunięte, jednak nadal będzie można korzystać z karty pamięci w zwykły sposób.

Numery plików

Wykonywane zdjęcia są automatycznie numerowane kolejno (0001–9999) i zapisywane w folderach, które mieszczą po 2000 zdjęć. Można zmieniać sposób przypisywania przez aparat numerów plików.

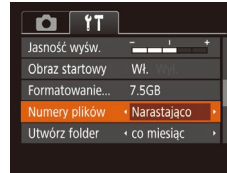

- Wybierz opcję [Numery plików], a następnie jedną z opcji.

Narastająco	Zdjęcia otrzymują kolejne numery (aż do 9999 wykonanego/zapisanego zdjęcia). Numeracja jest kontynuowana nawet po wymianie karty pamięci.
Autom. od 1	Numerowanie zdjęć resetowane do 0001 po wymianie karty pamięci lub po utworzeniu nowego folderu.



- Niezależnie od wybranego ustawienia zdjęcia mogą być numerowane kolejno od ostatniego numeru zdjęcia znajdującego się na włożonej karcie pamięci. Aby rozpocząć numerowanie zdjęć od 0001, należy użyć pustej lub sformatowanej (📖 109) karty pamięci.

Przed użyciem

Przewodnik podstawowy

Przewodnik zaawansowany

1 Podstawowe informacje o aparacie

2 Tryb automatyczny

3 Inne tryby fotografowania

4 Tryb P

5 Tryb wyświetlania

6 Funkcje Wi-Fi

7 Menu ustawień

8 Akcesoria

9 Dodatek

Skorowidz



Przechowywanie zdjęć z uwzględnieniem daty

Zamiast zapisywać zdjęcia w folderach tworzonych co miesiąc, można ustawić w aparacie codzienne tworzenie folderów w celu przechowywania w nich fotografii wykonywanych w poszczególnych dniach.



- Wybierz kolejno opcje [Utwórz folder] i [co dzień].
- Zdjęcia będą teraz zapisywane w folderach tworzonych dla każdego dnia, w którym wykonywano fotografie.

Wyświetlanie jednostek metrycznych/nietrycznych

W razie konieczności jednostki miary wyświetlane w obszarze podawania wysokości przez system GPS (102), pasku powiększenia (28) i we wszystkich innych miejscach można zmienić z m/cm na stopy/cale.

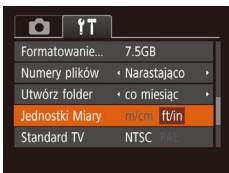

- Wybierz opcję [Jednostki Miary], a następnie ustawienie [ft/in].

Sprawdzanie logo certyfikatów

Na ekranie można wyświetlać niektóre logo certyfikatów poświadczających zgodność z wymaganiami aparatu. Pozostałe logo certyfikatów znajdują się w tym podręczniku, na opakowaniu aparatu lub na obudowie aparatu.

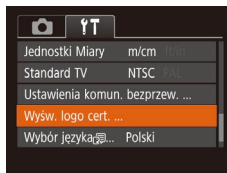

- Wybierz opcję [Wyśw. logo cert.], a następnie naciśnij przycisk [MENU].

Język wyświetlacza

Język wyświetlacza można swobodnie zmieniać.



- Wybierz opcję [Wybór języka], a następnie naciśnij przycisk [MENU].
- Wybierz język za pomocą przycisków [▲][▼][◀][▶], a następnie naciśnij przycisk [MENU].



- W trybie wyświetlania do ekranu [Wybór języka] można także przejść, naciskając i przytrzymując przycisk [MENU], po czym natychmiast naciskając przycisk [MENU].

Dostosowywanie innych ustawień

Na karcie [Y/T] można też dostosowywać następujące ustawienia:

- [Standard TV] (116)
- [Ustawienia komun. bezprzew.] (78)

Przed użyciem

Przewodnik podstawowy

Przewodnik zaawansowany

1 Podstawowe informacje o aparacie

2 Tryb automatyczny

3 Inne tryby fotografowania

4 Tryb P

5 Tryb wyświetlania

6 Funkcje Wi-Fi

7 Menu ustawień

8 Akcesoria

9 Dodatek

Skorowidz



Przywracanie ustawień domyślnych

W razie przypadkowej zmiany jakiegoś ustawienia można przywrócić ustawienia domyślne aparatu.

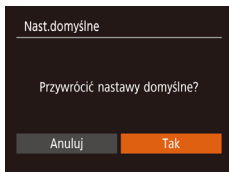

1 Przejdź do ekranu [Nast.domyślne].

- Wybierz opcję [Nast.domyślne], a następnie naciśnij przycisk [OK].

2 Przywróć ustawienia domyślne.

- Za pomocą przycisków [◀][▶] wybierz opcję [Tak], a następnie naciśnij przycisk [OK].
- Nastąpiło przywrócenie ustawień domyślnych.



- W przypadku poniższych funkcji nie zostaną przywrócone ustawienia domyślne.
 - Ustawienia na karcie [↑]: [Data/godz] (107), [Strefa czasowa] (107), [Wybór języka] (111) i [Standard TV] (116)
 - Zarejestrowane samodzielnie dane balansu bieli według wzorca (52).
 - Tryb fotografowania (43)

Przed użyciem

Przewodnik podstawowy

Przewodnik zaawansowany

1 Podstawowe informacje o aparacie

2 Tryb automatyczny

3 Inne tryby fotografowania

4 Tryb P

5 Tryb wyświetlania

6 Funkcje Wi-Fi

7 Menu ustawień

8 Akcesoria

9 Dodatek

Skorowidz

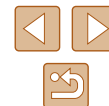

8

Akcesoria

Radość odkrywania nowych zastosowań aparatu dzięki opcjonalnym akcesoriom firmy Canon i innym zgodnym akcesoriom sprzedawanym oddzielnie

Schemat systemu

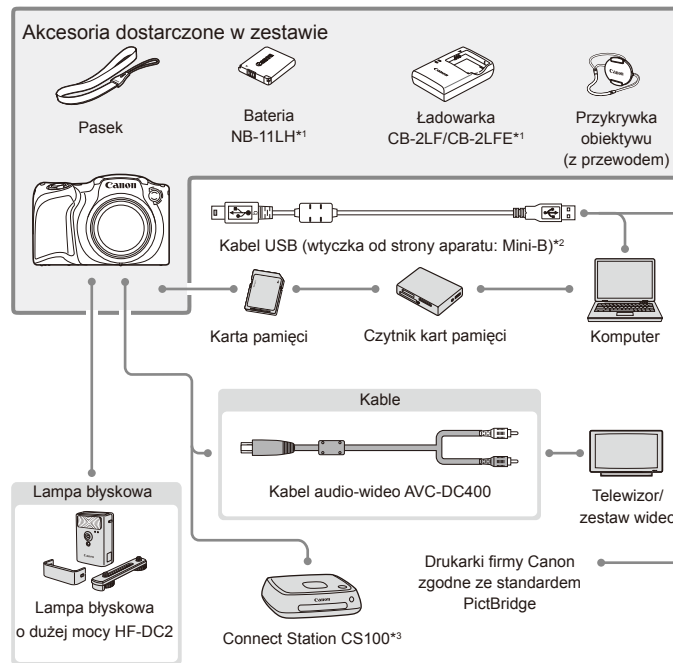

*1 Produkt można również nabyć oddzielnie.

*2 Dostępne jest również oryginalne akcesorium firmy Canon (kabel interfejsu IFC-400PCU).

*3 Należy użyć najnowszego oprogramowania układowego.

Przed użyciem

Przewodnik podstawowy

Przewodnik zaawansowany

1 Podstawowe informacje o aparacie

2 Tryb automatyczny

3 Inne tryby fotografowania

4 Tryb P

5 Tryb wyświetlania

6 Funkcje Wi-Fi

7 Menu ustawień

8 Akcesoria

9 Dodatek

Skorowidz



Zaleca się korzystanie z oryginalnych akcesoriów firmy Canon.

Aby w pełni korzystać z możliwości opisywanego produktu, należy używać go wraz z oryginalnymi akcesoriami firmy Canon. Firma Canon nie będzie ponosić odpowiedzialności za żadne uszkodzenia produktu i (lub) wypadki, takie jak pożary, które zostaną spowodowane nieprawidłowym działaniem akcesoriów firm innych niż Canon (np. wyciekami elektrolitu lub wybuchem baterii). Gwarancja udzielana na produkt nie obejmuje napraw uszkodzeń, których przyczyną jest nieprawidłowe działanie akcesoriów firm innych niż Canon, chociaż istnieje możliwość zlecenia takich napraw za odpowiednią opłatą.

Akcesoria opcjonalne

Przedstawione poniżej akcesoria do aparatu są sprzedawane oddzielnie. Niektóre akcesoria mogą być już niedostępne. Ponadto dostępność jest zależna od regionu.

Zasilanie

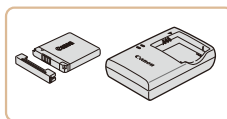

Bateria NB-11LH

- Akumulator litowo-jonowy

Ładowarka CB-2LF/CB-2LFE

- Ładowarka do baterii NB-11LH



- Bateria jest wyposażona w wygodną pokrywę, ułatwiającą szybkie sprawdzenie stanu naładowania. Zamocuj pokrywę w taki sposób, aby symbol ▲ był widoczny na naładowanej baterii, a symbol ▲ niewidoczny na nienaładowanej.
- Obsługiwana jest również bateria NB-11L.
- Obsługiwane są również ładowarki CB-2LD i CB-2LDE.



- Ładowarka baterii może być użytkowana w regionach, gdzie stosowane jest zasilanie prądem zmiennym o napięciu 100–240 V (50/60 Hz).
- W przypadku gniazdek sieci elektrycznej o różnych kształtach należy używać dostępnego w sprzedaży adaptera wtyczki. Nie wolno nigdy korzystać z podróznego transformatora elektrycznego, gdyż może on uszkodzić baterię.

Przed użyciem

Przewodnik podstawowy

Przewodnik zaawansowany

1 Podstawowe informacje o aparacie

2 Tryb automatyczny

3 Inne tryby fotografowania

4 Tryb P

5 Tryb wyświetlania

6 Funkcje Wi-Fi

7 Menu ustawień

8 Akcesoria

9 Dodatek

Skorowidz



Lampa błyskowa



Lampa błyskowa o dużej mocy HF-DC2

- Zewnętrzna lampa błyskowa do oświetlenia fotografowanych obiektów, które znajdują się poza zasięgiem wbudowanej lampy błyskowej.

Inne akcesoria

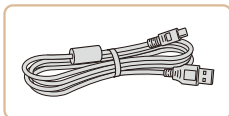

Kabel interfejsu IFC-400PCU

- Służy do podłączenia aparatu do komputera lub drukarki.

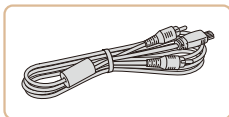

Kabel audio-wideo AVC-DC400

- Służy do podłączenia aparatu do telewizora w celu wyświetlania zdjęć i filmów na dużym ekranie.

Drukarka

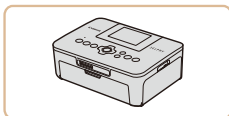

Drukarki firmy Canon zgodne ze standardem PictBridge

- Zdjęcia można drukować nawet bez użycia komputera, podłączając aparat bezpośrednio do drukarki. Szczegółowe informacje na ten temat można uzyskać w najbliższym punkcie sprzedaży detalicznej produktów firmy Canon.

Przechowywanie zdjęć

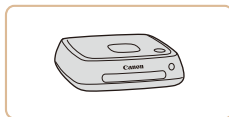

Connect Station CS100

- To urządzenie umożliwia nie tylko zapisywanie zdjęć wykonanych przy użyciu aparatu i przeglądanie ich na ekranie telewizora, ale również drukowanie przy użyciu drukarek Wi-Fi i udostępnianie w internecie.

Przed użyciem

Przewodnik podstawowy

Przewodnik zaawansowany

1 Podstawowe informacje o aparacie

2 Tryb automatyczny

3 Inne tryby fotografowania

4 Tryb P

5 Tryb wyświetlania

6 Funkcje Wi-Fi

7 Menu ustawień

8 Akcesoria

9 Dodatek

Skorowidz



Korzystanie z akcesoriów opcjonalnych

Wyświetlanie obrazu na ekranie telewizora

► Zdjęcia ► Filmy

Podłączenie aparatu do telewizora za pomocą kabla audio-video AVC-DC400 (sprzedawanego oddzielnie) umożliwia wyświetlanie zdjęć i filmów na dużym ekranie oraz obsługę aparatu.

Informacje dotyczące podłączenia lub przełączania wejść znajdują się w instrukcji obsługi telewizora.



- Niektóre informacje nie są wyświetlane przy oglądaniu zdjęć na ekranie telewizora (133).

1 Upewnij się, że aparat i telewizor są wyłączone.

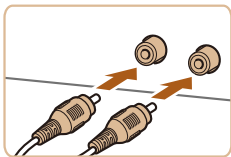

2 Podłącz aparat do telewizora.

- Po stronie telewizora włóż wtyczki kabla do wejść sygnału wideo zgodnie z ilustracją.
- Upewnij się, że wtyczki kabla są podłączone do wejść o odpowiadających im kolorach.
- Po stronie aparatu otwórz osłonę gniazd i włóż wtyczkę kabla do gniazda w aparacie.

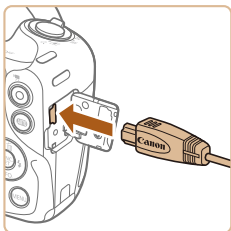

3 Włącz telewizor i przełącz go na wejście sygnału wideo.

- Przełącz wejście telewizora na wejście sygnału wideo podłączonego za pomocą kabla w punkcie 2.

4 Włącz aparat.

- Naciśnij przycisk [▶], aby włączyć aparat.
- Zdjęcia i filmy z aparatu są teraz wyświetlane na telewizorze. (Ekran aparatu jest natomiast wygaszony).
- Po zakończeniu wyłącz najpierw aparat i telewizor, a dopiero później odłącz kabel.



- Prawidłowe wyświetlanie obrazu jest niemożliwe, dopóki format wyjścia wideo w aparacie (NTSC lub PAL) nie odpowiada formatowi w telewizorze. Aby zmienić format wyjścia wideo, naciśnij przycisk [MENU] i na karcie [▶] wybierz opcję [Standard TV].

Przed użyciem

Przewodnik podstawowy

Przewodnik zaawansowany

1 Podstawowe informacje o aparacie

2 Tryb automatyczny

3 Inne tryby fotografowania

4 Tryb P

5 Tryb wyświetlania

6 Funkcje Wi-Fi

7 Menu ustawień

8 Akcesoria

9 Dodatek

Skorowidz



Korzystanie z oprogramowania

Po pobraniu oprogramowania z witryny internetowej firmy Canon i zainstalowaniu go na komputerze możliwe będzie korzystanie z następujących funkcji.

- CameraWindow
 - Importowanie zdjęć i zmiana ustawień aparatu
- Image Transfer Utility
 - Konfiguracja synchronizacji obrazów (📖99) i odbieranie obrazów
- Map Utility
 - Wyświetlanie na mapie informacji GPS zarejestrowanych w zdjęciach



- Przy przeglądaniu lub edytowaniu obrazów na komputerze należy zawsze korzystać z oprogramowania obsługującego format obrazów wykonanych aparatem (oprogramowanie standardowo zainstalowane na komputerze lub oprogramowanie ogólnego użytku).

Podłączanie do komputera za pomocą kabla

Sprawdzanie konfiguracji komputera

Szczegółowe wymagania systemowe oraz informacje na temat zgodności komputerów z tym oprogramowaniem, m.in. obsługi w nowych wersjach systemów operacyjnych, można znaleźć w witrynie firmy Canon w sieci Web.

Instalowanie oprogramowania

Instrukcje dotyczące instalowania oprogramowania podano w sekcji „Instalowanie oprogramowania” (📖85).

Zapisywanie zdjęć na dysku komputera

Po podłączeniu aparatu do komputera przy użyciu dostępnego w sprzedaży kabla USB (aparat jest wyposażony w złącze Mini-B) można zapisać zdjęcia na dysku komputera.

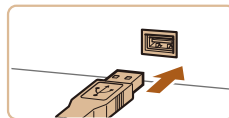
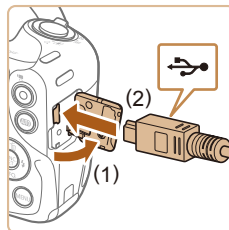

1 Podłącz aparat do komputera.

- Otwórz osłonę przy wyłączonym aparacie (1). Ustaw mniejszą wtyczkę kabla USB zgodnie z ilustracją i włoż ją do końca do gniazda aparatu (2).

- Podłącz większą wtyczkę kabla USB do portu USB w komputerze. Szczegółowe informacje na temat połączeń USB na komputerze można znaleźć w jego instrukcji obsługi.

2 Włącz aparat, aby uzyskać dostęp do okna CameraWindow.

- Naciśnij przycisk [▶], aby włączyć aparat.
- Mac OS: po nawiązaniu połączenia między aparatem a komputerem pojawi się okno CameraWindow.

Przed użyciem

Przewodnik podstawowy

Przewodnik zaawansowany

1 Podstawowe informacje o aparacie

2 Tryb automatyczny

3 Inne tryby fotografowania

4 Tryb P

5 Tryb wyświetlania

6 Funkcje Wi-Fi

7 Menu ustawień

8 Akcesoria

9 Dodatek

Skorowidz





- Windows: wykonaj opisane poniżej czynności.
- Na wyświetlonym ekranie kliknij łącze zmiany programu [].

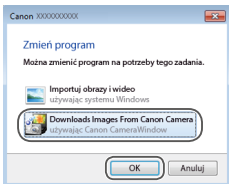

- Wybierz pozycję [Downloads Images From Canon Camera/Pobierz obrazy z aparatu firmy Canon] i kliknij przycisk [OK].



- Kliknij dwukrotnie ikonę .

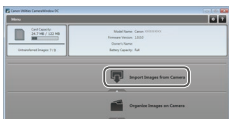

3 Zapisz zdjęcia z aparatu na dysku komputera.

- Kliknij kolejne przyciski [Import Images from Camera/Importuj zdjęcia z aparatu] oraz [Import Untransferred Images/Importuj nieprzesłane zdjęcia].
- Zdjęcia zostaną zapisane na dysku komputera w folderze Pictures, w osobnych folderach o nazwach utworzonych na podstawie daty rejestracji.
- Po zapisaniu zdjęć zamknij okno CameraWindow i naciśnij przycisk [], aby wyłączyć aparat, po czym odłącz kabel.
- Aby wyświetlić zdjęcie zapisane na dysku komputera, użyj oprogramowania (zainstalowanego domyślnie w komputerze powszechnie dostępnego) obsługującego zdjęcia wykonane przy użyciu aparatu.



- Windows 7: jeśli nie pojawi się ekran przedstawiony w punkcie 2, kliknij na pasku zadań ikonę .
- Mac OS: jeśli okno programu CameraWindow nie pojawi się po wykonaniu czynności podanych w punkcie 2, kliknij ikonę [CameraWindow] w Doku.
- Mimo że zdjęcia można zapisać na dysku komputera, podłączając po prostu aparat do komputera bez użycia oprogramowania, wiąże się to z następującymi ograniczeniami:
 - Po podłączeniu aparatu do komputera może upłynąć kilka minut, zanim zdjęcia w aparacie staną się dostępne.
 - Zdjęcia wykonane w orientacji pionowej mogą być zapisywane w orientacji poziomej.
 - Ustawienia ochrony zdjęć mogą zostać skasowane przy zapisywaniu zdjęć na dysku komputera.
 - Podczas zapisywania zdjęć lub informacji o nich mogą występować pewne problemy w zależności od wersji systemu operacyjnego, używanego oprogramowania lub rozmiaru plików ze zdjęciami.

Przed użyciem

Przewodnik podstawowy

Przewodnik zaawansowany

1 Podstawowe informacje o aparacie

2 Tryb automatyczny

3 Inne tryby fotografowania

4 Tryb P

5 Tryb wyświetlania

6 Funkcje Wi-Fi

7 Menu ustawień

8 Akcesoria

9 Dodatek

Skorowidz



Drukowanie zdjęć

► Zdjęcia ► Filmy

Zdjęcia można z łatwością drukować po podłączeniu aparatu do drukarki.

W aparacie można wskazywać zdjęcia do jednoczesnego drukowania, przygotowywać zlecenia dla pracowni fotograficznych oraz przygotowywać zlecenia lub drukować zdjęcia przeznaczone do fotoksiążek.

Na potrzeby ilustracji użyto drukarki Compact Photo Printer z serii Canon SELPHY CP. Zawartość ekranów i dostępne funkcje zmieniają się w zależności od modelu drukarki. Dodatkowe informacje można ponadto znaleźć w instrukcji obsługi dostarczonej z drukarką.

Łatwe drukowanie

► Zdjęcia ► Filmy

Wykonane zdjęcia można z łatwością drukować po podłączeniu aparatu do drukarki zgodnej ze standardem PictBridge (sprzedawanej oddzielnie) za pomocą dostarczonego w zestawie kabla USB.

1 Upewnij się, że aparat i drukarka są wyłączone.

2 Podłącz aparat do drukarki.

- Otwórz pokrywę złącz. Trzymając mniejszą wtyczkę kabla zgodnie z ilustracją, włóż ją do gniazda aparatu.
- Podłącz większą wtyczkę do drukarki. Szczegółowe informacje na temat innych połączeń można znaleźć w instrukcji obsługi dostarczonej z drukarką.

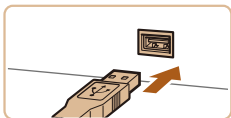
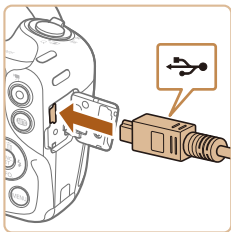

3 Włącz drukarkę.



4 Włącz aparat.

- Naciśnij przycisk [▶], aby włączyć aparat.

5 Wybierz zdjęcie.

- Wybierz zdjęcie za pomocą przycisków [◀][▶].

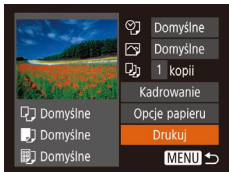

6 Wyświetl ekran drukowania.

- Naciśnij przycisk [⊕], wybierz ikonę [▶], a następnie ponownie naciśnij przycisk [⊕].

7 Wydrukuj zdjęcie.

- Za pomocą przycisków [▲][▼] wybierz opcję [Drukuj], a następnie naciśnij przycisk [⊕].
- Rozpocznie się drukowanie.
- Aby wydrukować inne obrazy, po zakończeniu drukowania powtórz powyższe czynności od punktu 5.
- Po zakończeniu drukowania wyłącz aparat i drukarkę oraz odłącz kabel.



- Listę sprzedawanych oddzielnie drukarek marki Canon, które są zgodne ze standardem PictBridge, można znaleźć w podrozdziale „Drukarka” (115).

Przed użyciem

Przewodnik podstawowy

Przewodnik zaawansowany

1 Podstawowe informacje o aparacie

2 Tryb automatyczny

3 Inne tryby fotografowania

4 Tryb P

5 Tryb wyświetlania

6 Funkcje Wi-Fi

7 Menu ustawień

8 Akcesoria

9 Dodatek

Skorowidz

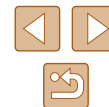

Konfigurowanie ustawień drukowania

► Zdjęcia ► Filmy

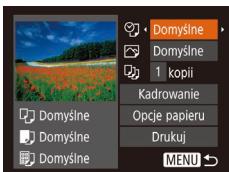

1 Wyświetl ekran drukowania.

- Aby wyświetlić ten ekran, wykonaj czynności podane w punktach 1–6 w podrozdziale „Łatwe drukowanie” (119).

2 Wprowadź ustawienia.

- Wybierz jeden z elementów za pomocą przycisków [▲][▼], a następnie wybierz jego ustawienie za pomocą przycisków [◀][▶].

👤	Domyślne	Dopasowanie do bieżących ustawień drukarki.
	Data	Drukowanie zdjęć z nałożoną datą.
	Nr pliku	Drukowanie zdjęć z nałożonym numerem pliku.
	Data+Nr	Drukowanie zdjęć z nałożonymi datą i numerem pliku.
	Wył.	–
📄	Domyślne	Dopasowanie do bieżących ustawień drukarki.
	Wył.	–
	Wł.	Użycie informacji dotyczących parametrów, jakie występowały w chwili rejestracji zdjęcia, w celu drukowania z optymalnymi ustawieniami.
	Cz.oczy1	Korygowanie efektu czerwonych oczu.
📄	Liczba odbitek	Wybieranie liczby odbitek do wydrukowania.
Kadrowanie	–	Wskazywanie obszaru obrazu do wydrukowania (120).
Opcje papieru	–	Określanie formatu papieru, układu i innych szczegółów (121).

Kadrowanie zdjęć przed drukowaniem

► Zdjęcia ► Filmy

Dzięki kadrowaniu zdjęć przed drukowaniem można zamiast całej fotografii wydrukować tylko odpowiedni obszar obrazu.

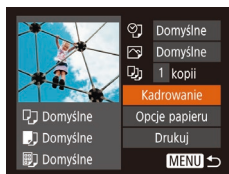

1 Wybierz opcję [Kadrowanie].

- Po wykonaniu czynności podanych w punkcie 1 w podrozdziale „Konfigurowanie ustawień drukowania” (120) w celu wyświetlenia ekranu drukowania wybierz opcję [Kadrowanie] i naciśnij przycisk [⏏].
- Na ekranie pojawi się ramka kadrowania wskazująca obszar obrazu, który zostanie wydrukowany.

2 Dostosuj w miarę potrzeb ramkę kadrowania.

- Wielkość ramki można zmieniać za pomocą dźwigni powiększenia.
- Do zmiany położenia ramki służą przyciski [▲][▼][◀][▶].
- Do obracania ramki służy przycisk [⌚].
- Naciśnij przycisk [MENU], za pomocą przycisków [▲][▼] wybierz opcję [Tak], a następnie naciśnij przycisk [⏏].

3 Wydrukuj zdjęcie.

- Aby wydrukować zdjęcia, wykonaj czynności podane w punkcie 7 w podrozdziale „Łatwe drukowanie” (119).



- Kadrowanie może być niedostępne w przypadku małych rozmiarów zdjęć lub niektórych proporcji obrazu.
- Daty mogą być drukowane nieprawidłowo w przypadku kadrowania zdjęć wykonanych z włączoną opcją [Stemp. daty] (119).

Przed użyciem

Przewodnik podstawowy

Przewodnik zaawansowany

1 Podstawowe informacje o aparacie

2 Tryb automatyczny

3 Inne tryby fotografowania

4 Tryb P

5 Tryb wyświetlania

6 Funkcje Wi-Fi

7 Menu ustawień

8 Akcesoria

9 Dodatek

Skorowidz



Wybieranie formatu i układu papieru przed drukowaniem

► Zdjęcia ► Filmy

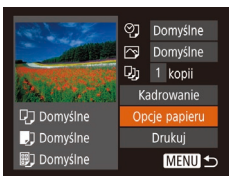

1 Wybierz opcję [Opcje papieru].

- Po wyświetleniu ekranu drukowania w sposób podany w punkcie 1 w podrozdziale „Konfigurowanie ustawień drukowania” (📖120) wybierz opcję [Opcje papieru] i naciśnij przycisk [⏏].

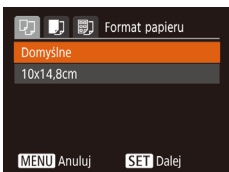

2 Wybierz format papieru.

- Wybierz jedną z opcji za pomocą przycisków [▲][▼], a następnie naciśnij przycisk [⏏].

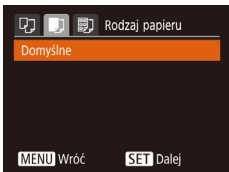

3 Wybierz rodzaj papieru.

- Wybierz jedną z opcji za pomocą przycisków [▲][▼], a następnie naciśnij przycisk [⏏].

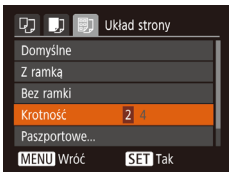

4 Wybierz układ.

- Wybierz jedną z opcji za pomocą przycisków [▲][▼].
- Po wybraniu opcji [Krotność] określ liczbę zdjęć na stronie za pomocą przycisków [◀][▶].
- Naciśnij przycisk [⏏].

5 Wydrukuj zdjęcie.

Dostępne opcje układu

Domyślne	Dopasowanie do bieżących ustawień drukarki.
Z ramką	Drukowanie z pustym miejscem wokół zdjęcia.
Bez ramki	Drukowanie bez ramki, od jednej do drugiej krawędzi papieru.
Krotność	Wybieranie liczby zdjęć drukowanych na stronie.
Paszportowe	Drukowanie zdjęć do celów identyfikacyjnych. Opcja dostępna tylko w przypadku zdjęć o rozdzielczości L i proporcjach obrazu 4:3.
Format obr	Wybieranie formatu wydruku. Można wybrać wydruki w formacie 90 x 130 mm, pocztówkowym lub szerokim.

Drukowanie zdjęć paszportowych

► Zdjęcia ► Filmy

1 Wybierz opcję [Paszportowe].

- Po wykonaniu czynności podanych w punktach 1–4 w podrozdziale „Wybieranie formatu i układu papieru przed drukowaniem” (📖121) wybierz opcję [Paszportowe] i naciśnij przycisk [⏏].



2 Wybierz długość krótszego i dłuższego boku.

- Wybierz element za pomocą przycisków [▲][▼]. Wybierz długość za pomocą przycisków [◀][▶], a następnie naciśnij przycisk [⏏].

Przed użyciem
Przewodnik podstawowy
Przewodnik zaawansowany
1 Podstawowe informacje o aparacie
2 Tryb automatyczny
3 Inne tryby fotografowania
4 Tryb P
5 Tryb wyświetlania
6 Funkcje Wi-Fi
7 Menu ustawień
8 Akcesoria
9 Dodatek
Skorowidz



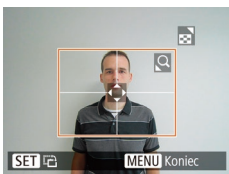

3 Wybierz obszar drukowania.

- Aby wybrać pole druku, wykonaj czynności podane w punkcie 2 w podrozdziale „Kadrowanie zdjęć przed drukowaniem” (📖120).

4 Wydrukuj zdjęcie.

Drukowanie ujęć filmowych

► Zdjęcia ► Filmy

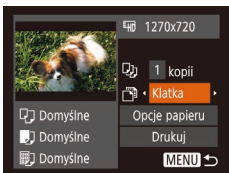

1 Wyświetl ekran drukowania.

- Aby wybrać film, wykonaj czynności podane w punktach 1–6 w podrozdziale „Łatwe drukowanie” (📖119). Pojawi się ten ekran.

2 Wybierz metodę drukowania.

- Za pomocą przycisków [▲][▼] wybierz ikonę [🖨️], a następnie wybierz metodę drukowania za pomocą przycisków [◀][▶].

3 Wydrukuj zdjęcie.

■ Opcje drukowania filmów

Klatka	Drukowanie bieżącego ujęcia jako fotografii.
Odcinek	Drukowanie na pojedynczym arkuszu papieru serii ujęć rozdzielonych określonym interwałem. Po wybraniu dla opcji [Plik i czas] ustawienia [Wł.] można drukować dla każdej klatki: numer folderu, numer pliku i czas, jaki upłynął od początku.



- Aby anulować drukowanie, naciśnij przycisk [⏏], wybierz opcję [Tak], a następnie naciśnij ponownie przycisk [⏏].
- Dostęp do ekranu przedstawionego w punkcie 1 można również uzyskać zgodnie z następującą procedurą: Wyświetl scenę z filmu, którą chcesz wydrukować, wykonując czynności podane w punktach 2–5 w podrozdziale „Wyświetlanie” (📖61), naciśnij przyciski [◀][▶] w celu wybrania opcji [🖨️] z panelu wyświetlania filmów, a następnie naciśnij przycisk [⏏].

Przed użyciem
Przewodnik podstawowy
Przewodnik zaawansowany
1 Podstawowe informacje o aparacie
2 Tryb automatyczny
3 Inne tryby fotografowania
4 Tryb P
5 Tryb wyświetlania
6 Funkcje Wi-Fi
7 Menu ustawień
8 Akcesoria
9 Dodatek
Skorowidz



Dodawanie zdjęć do listy drukowania (DPOF)

► Zdjęcia ► Filmy

W aparacie można skonfigurować jednoczesne drukowanie zdjęć (124) i zamawianie odbitek w pracowni fotograficznej. Można wybrać na karcie pamięci maks. 998 zdjęć i wprowadzić odpowiednie ustawienia, np. liczbę odbitek, w sposób przedstawiony poniżej. Przygotowane tą metodą informacje o drukowaniu będą zgodne ze standardami DPOF (ang. Digital Print Order Format — format poleceń druku cyfrowego).

Konfigurowanie ustawień drukowania

► Zdjęcia ► Filmy

Format drukowania, umieszczanie daty lub numeru pliku i inne ustawienia można skonfigurować w sposób przedstawiony poniżej. Ustawienia te będą stosowane do wszystkich zdjęć na liście drukowania.

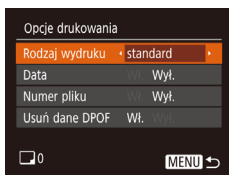

- Naciśnij przycisk **[MENU]** i na karcie **[D]** wybierz opcję [Opcje drukowania]. Wybierz i odpowiednio zmodyfikuj ustawienia (125).

Rodzaj wydruku	Standard	Na każdej stronie drukowane jest jedno zdjęcie.
	Miniatury	Na każdej stronie drukowane są mniejsze wersje wielu zdjęć.
	Oba rodzaje	Drukowanie zdjęć standardowych i miniatur.
Data	Wł.	Drukowanie zdjęć z nałożoną datą rejestracji.
	Wył.	—
Numer pliku	Wł.	Drukowanie zdjęć z nałożonym numerem pliku.
	Wył.	—
Usun dane DPOF	Wł.	Usuwanie po zakończeniu drukowania wszystkich ustawień listy drukowania.
	Wył.	—



- W niektórych przypadkach nie wszystkie wprowadzone przez użytkownika ustawienia DPOF zostaną zastosowane przez drukarkę lub pracownię fotograficzną.
- Na ekranie aparatu może się pojawić ikona **[!]** stanowiąca ostrzeżenie, że na karcie pamięci znajdują się ustawienia drukowania skonfigurowane w innym aparacie. Zmiana ustawień drukowania za pomocą używanego aparatu może spowodować zastąpienie wszystkich dotychczasowych ustawień.



- Włączenie opcji [Miniatury] uniemożliwi jednoczesne wybranie ustawienia [Wł.] zarówno dla opcji [Data], jak i dla opcji [Nr pliku].
- W przypadku niektórych drukarek marki Canon zgodnych ze standardem PictBridge (sprzedawanych oddzielnie) drukowanie miniatur jest niedostępne.
- Data jest drukowana w formacie odpowiadającym ustawieniom opcji [Data/godz] na karcie **[f]** (117).

Konfigurowanie drukowania dla poszczególnych zdjęć

► Zdjęcia ► Filmy

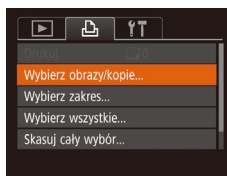

1 Wybierz opcję [Wybierz obrazy/kopie].

- Naciśnij przycisk **[MENU]**, na karcie **[D]** wybierz opcję [Wybierz obrazy/kopie], a następnie naciśnij przycisk **[OK]**.

2 Wybierz zdjęcie.

- Wybierz zdjęcie za pomocą przycisków **[◀]** **[▶]**, a następnie naciśnij przycisk **[OK]**.
- Możesz teraz wybrać liczbę odbitek.
- Po włączeniu dla danego zdjęcia drukowania miniatur zostaje ono oznaczone ikoną **[✓]**. Aby anulować drukowanie miniatur dla danego zdjęcia, naciśnij ponownie przycisk **[OK]**. Ikona **[✓]** zniknie z ekranu.

Przed użyciem

Przewodnik podstawowy

Przewodnik zaawansowany

1 Podstawowe informacje o aparacie

2 Tryb automatyczny

3 Inne tryby fotografowania

4 Tryb P

5 Tryb wyświetlania

6 Funkcje Wi-Fi

7 Menu ustawień

8 Akcesoria

9 Dodatek

Skorowidz





3 Określ liczbę odbitek.

- Określ liczbę odbitek (maksymalnie 99) za pomocą przycisków [▲][▼].
- Aby skonfigurować drukowania dla innych zdjęć i określić liczbę odbitek, powtarzaj czynności podane w punktach 2–3.
- W przypadku drukowania miniatur nie można określać liczby odbitek. Można jedynie wybrać zdjęcia do wydrukowania, wykonując czynności podane w punkcie 2.
- Po zakończeniu wprowadzania ustawień naciśnij przycisk [MENU], aby powrócić do ekranu menu.

Konfigurowanie drukowania dla zakresu zdjęć

► Zdjęcia ► Filmy



- Wybierz opcję [Wybierz zakres] w sposób podany w punkcie 1 w podrozdziale „Konfigurowanie drukowania dla poszczególnych zdjęć” (123), a następnie naciśnij przycisk [OK].
- Aby wskazać zdjęcia, wykonaj czynności podane w punktach 2–3 w podrozdziale „Wybieranie zakresu” (168).
- Za pomocą przycisków [▲][▼] wybierz opcję [Wybierz], a następnie naciśnij przycisk [OK].

Konfigurowanie drukowania dla wszystkich zdjęć

► Zdjęcia ► Filmy

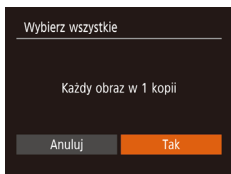

- Wybierz opcję [Wybierz wszystkie] w sposób podany w punkcie 1 w podrozdziale „Konfigurowanie drukowania dla poszczególnych zdjęć” (123), a następnie naciśnij przycisk [OK].
- Za pomocą przycisków [◀][▶] wybierz opcję [Tak], a następnie naciśnij przycisk [OK].

Usuwanie wszystkich zdjęć z listy drukowania

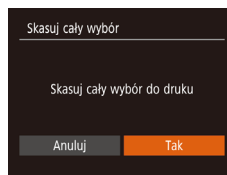

- Wybierz opcję [Skasuj cały wybór] w sposób podany w punkcie 1 w podrozdziale „Konfigurowanie drukowania dla poszczególnych zdjęć” (123), a następnie naciśnij przycisk [OK].
- Za pomocą przycisków [◀][▶] wybierz opcję [Tak], a następnie naciśnij przycisk [OK].

Drukowanie zdjęć dodanych do listy drukowania (DPOF)

► Zdjęcia ► Filmy

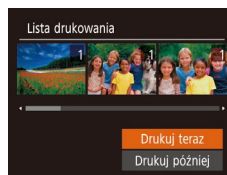

- Jeśli do listy drukowania dodano jakieś zdjęcia (123–124), po podłączeniu aparatu do drukarki zgodnej ze standardem PictBridge pojawi się ten ekran. Za pomocą przycisków [▲][▼] wybierz opcję [Drukuj teraz], a następnie naciśnij po prostu przycisk [OK], aby wydrukować zdjęcia znajdujące się na liście drukowania.
- Każde zadanie druku DPOF, które zostało tymczasowo przerwane przez użytkownika, zostanie wznowione od następnego zdjęcia.

Przed użyciem

Przewodnik podstawowy

Przewodnik zaawansowany

1 Podstawowe informacje o aparacie

2 Tryb automatyczny

3 Inne tryby fotografowania

4 Tryb P

5 Tryb wyświetlania

6 Funkcje Wi-Fi

7 Menu ustawień

8 Akcesoria

9 Dodatek

Skorowidz



Dodawanie zdjęć do fotoksiążki

► Zdjęcia ► Filmy

Fotoksiążki można konfigurować w aparacie, wybierając maksymalnie 998 zdjęć zapisanych na karcie pamięci oraz importując je do oprogramowania CameraWindow (📖 117) na komputerze, w którym są one zapisywane w odpowiednim folderze. Przydaje się to w celu zamawiania przez internet drukowanych fotoksiążek lub drukowania ich na własnej drukarce.

Określanie sposobu wyboru

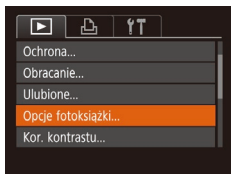

- Naciśnij przycisk [MENU], na karcie [▶] wybierz opcję [Opcje fotoksiążki], a następnie wskaż sposób wybierania zdjęć.



- Na ekranie aparatu może się pojawić ikona [!] stanowiąca ostrzeżenie, że na karcie pamięci znajdują się ustawienia drukowania skonfigurowane w innym aparacie. Zmiana ustawień drukowania za pomocą użytkowanego aparatu może spowodować zastąpienie wszystkich dotychczasowych ustawień.

Dodawanie poszczególnych zdjęć

► Zdjęcia ► Filmy

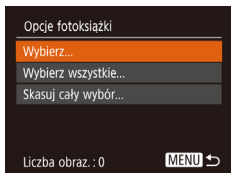

1 Wybierz opcję [Wybierz].

- Wybierz opcję [Wybierz] w sposób podany w podrozdziale „Określanie sposobu wyboru” (📖 125), a następnie naciśnij przycisk [OK].



2 Wybierz zdjęcie.

- Wybierz zdjęcie za pomocą przycisków [◀][▶], a następnie naciśnij przycisk [OK].
- Pojawi się ikona [✓].
- Aby usunąć zdjęcie z fotoksiążki, naciśnij ponownie przycisk [OK]. Ikona [✓] zniknie z ekranu.
- Aby wybrać inne zdjęcia, powtarzaj powyższą procedurę.
- Po zakończeniu wprowadzania ustawień naciśnij przycisk [MENU], aby powrócić do ekranu menu.

Dodawanie wszystkich zdjęć do fotoksiążki

► Zdjęcia ► Filmy

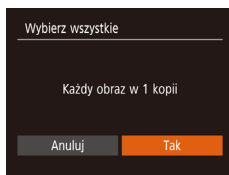

- Wybierz opcję [Wybierz wszystkie] w sposób podany w podrozdziale „Określanie sposobu wyboru” (📖 125), a następnie naciśnij przycisk [OK].
- Za pomocą przycisków [◀][▶] wybierz opcję [Tak], a następnie naciśnij przycisk [OK].

Usuwanie wszystkich zdjęć z fotoksiążki

► Zdjęcia ► Filmy

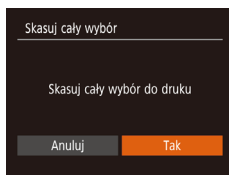

- Wybierz opcję [Skasuj cały wybór] w sposób podany w podrozdziale „Określanie sposobu wyboru” (📖 125), a następnie naciśnij przycisk [OK].
- Za pomocą przycisków [◀][▶] wybierz opcję [Tak], a następnie naciśnij przycisk [OK].

Przed użyciem

Przewodnik podstawowy

Przewodnik zaawansowany

1 Podstawowe informacje o aparacie

2 Tryb automatyczny

3 Inne tryby fotografowania

4 Tryb P

5 Tryb wyświetlania

6 Funkcje Wi-Fi

7 Menu ustawień

8 Akcesoria

9 Dodatek

Skorowidz



9

Dodatek

Przydatne informacje dotyczące obsługi aparatu

Rozwiązywanie problemów

W przypadku podejrzenia, że występuje jakiś problem z aparatem, należy najpierw sprawdzić poniższe zagadnienia. Jeśli wykonanie opisanych tu czynności nie doprowadzi do rozwiązania problemu, należy skontaktować się z najbliższym punktem obsługi klienta firmy Canon.

Zasilanie

Po naciśnięciu przycisku ON/OFF nic się nie dzieje.

- Sprawdź, czy bateria jest naładowana (115).
- Sprawdź, czy bateria jest ustawiona we właściwą stronę (116).
- Upewnij się, że pokrywa karty pamięci/baterii jest całkowicie zamknięta (116).
- Zabrudzenie styków baterii powoduje zmniejszenie jej wydajności. Spróbuj oczyścić styki za pomocą bawełnianej szmatki oraz kilkakrotnie włożyć i wyjąć baterię.

Bateria szybko się wyczerpuje.

- Wydajność baterii zmniejsza się w niskich temperaturach. Spróbuj nieco ogrzać baterię, np. wkładając ją do kieszeni, dbając przy tym, aby jej styki nie zetknęły się z żadnymi metalowymi przedmiotami.
- Zabrudzenie styków baterii powoduje zmniejszenie jej wydajności. Spróbuj oczyścić styki za pomocą bawełnianej szmatki oraz kilkakrotnie włożyć i wyjąć baterię.
- Jeśli czynności te nie przynoszą efektu, gdyż bateria nadal szybko się wyczerpuje po naładowaniu, oznacza to, że zakończył się okres jej żywotności. W takim przypadku należy kupić nową baterię.

Obiektyw się nie chowa.

- Nie należy otwierać pokrywy karty pamięci/baterii przy włączonym zasilaniu aparatu. Zamknij pokrywę, wyłącz aparat, a następnie wyłącz go ponownie (116).

Bateria pęcznieje.

- Pęcznienie baterii jest normalnym zjawiskiem i nie powoduje żadnych zagrożeń dla bezpieczeństwa. Jeśli jednak pęcznienie baterii uniemożliwia włożenie jej do aparatu, należy skontaktować się z punktem obsługi klienta firmy Canon.

Wyświetlanie obrazu na ekranie telewizora

Obraz z aparatu wygląda na zniekształcony lub nie jest wyświetlany na ekranie na telewizora (116).

Przed użyciem

Przewodnik podstawowy

Przewodnik zaawansowany

1 Podstawowe informacje o aparacie

2 Tryb automatyczny

3 Inne tryby fotografowania

4 Tryb P

5 Tryb wyświetlania

6 Funkcje Wi-Fi

7 Menu ustawień

8 Akcesoria

9 Dodatek

Skorowidz



Fotografowanie

Nie można fotografować.

- W trybie wyświetlania (📖61) naciśnij przycisk migawki do połowy (📖23).

Zdiznne widoki na ekranie w słabych warunkach oświetleniowych (📖24).

Zdiznne widoki na ekranie podczas fotografowania.

- Poniższe zjawiska związane z wyświetlaniem obrazu nie zostaną zarejestrowane na zdjęciach, ale zostaną utrwalone na filmach. Należy uwzględnić problemy tego typu.
 - Obraz na ekranie może ciemnieć przy jasnym oświetleniu.
 - Ekran może migotać w świetle jarzeniowym lub diodowym.
 - Przy komponowaniu ujęć, w których występują źródła jasnego światła, na ekranie mogą pojawiać się pasma o jednolitej, fioletowej barwie.

Stempel daty nie jest dodawany do zdjęć.

- Skonfiguruj ustawienie [Stemp. daty] (📖35). Należy pamiętać, że stempel daty nie jest dodawany do zdjęć automatycznie tylko z powodu skonfigurowania ustawienia [Data/godz] (📖17).
- Stempel daty nie jest umieszczany na zdjęciach wykonywanych w trybach fotografowania (📖137), w których opcja [Stemp. daty] (📖35) nie może zostać skonfigurowana (📖35).

Po naciśnięciu przycisku migawki na ekranie miga ikona (📖30) i nie można wykonywać zdjęć (📖30).

Po naciśnięciu przycisku migawki do połowy pojawia się ikona (📖30).

- Wybierz dla opcji [Stabilizacja] ustawienie [Ciągła] (📖59).
- Podnieś lampę błyskową i wybierz dla niej tryb (📖58).
- Zwiększ czułość ISO (📖51).
- Zamocuj aparat na statywie lub unieruchom go w jakiś inny sposób. Ponadto przy korzystaniu ze statywu lub unieruchamianiu aparatu w jakiś inny sposób należy wybrać dla opcji [Stabilizacja] ustawienie [Wył.] (📖59).

Zdjęcia są nieostre.

- Przed naciśnięciem przycisku migawki do końca w celu wykonania zdjęcia naciśnij go najpierw do połowy, aby ustawić ostrość (📖23).
- Upewnij się, że fotografowane obiekty mieszczą się w zakresie ostrości (📖142).
- Wybierz dla opcji [Wspom. AF] ustawienie [Wi.] (📖39).
- Sprawdź, czy są wyłączone zbędne funkcje, np. makro.
- Spróbuj wykonać zdjęcia, korzystając z funkcji blokowania ostrości (📖55).

Po naciśnięciu przycisku migawki do połowy nie pojawiają się żadne ramki AF i aparat nie ustawia ostrości.

- Aby pojawiały się ramki AF, a aparat prawidłowo ustawiał ostrość, spróbuj przed naciśnięciem przycisku migawki do połowy skomponować kadr, w którego środkowej części znajdują się obiekty o większym poziomie kontrastu. W przeciwnym razie spróbuj kilkakrotnie nacisnąć przycisk migawki do połowy.

Obiekty na zdjęciach wyglądają na zbyt ciemne.

- Podnieś lampę błyskową i wybierz dla niej tryb (📖58).
- Skoryguj jasność z użyciem kompensacji ekspozycji (📖50).
- Wyreguluj kontrast za pomocą funkcji korekty kontrastu (📖51, 📖75).
- Użyj pomiaru punktowego (📖50).

Obiekty na zdjęciach są zbyt jasne, a najjaśniejsze obszary prześwietlone.

- Schowaj lampę błyskową i wybierz dla niej tryb (📖28).
- Skoryguj jasność z użyciem kompensacji ekspozycji (📖50).
- Użyj pomiaru punktowego (📖50).
- Zmniejsz ilość światła padającego na fotografowane obiekty.

Zdjęcia są zbyt ciemne pomimo użycia lampy błyskowej (📖30).

- Fotografuj w zasięgu lampy błyskowej (📖141).
- Zwiększ czułość ISO (📖51).

Obiekty na zdjęciach wykonywanych z użyciem lampy błyskowej są zbyt jasne, a najjaśniejsze obszary prześwietlone.

- Fotografuj w zasięgu lampy błyskowej (📖141).
- Schowaj lampę błyskową i wybierz dla niej tryb (📖28).

Na zdjęciach wykonywanych z użyciem lampy błyskowej pojawiają się białe kropki.

- Jest to spowodowane odbiciami światła lampy błyskowej od kurzu lub cząstek stałych unoszących się w powietrzu.

Zdjęcia wyglądają na ziarniste.

- Zmniejsz czułość ISO (📖51).

Na zdjęciach występuje efekt czerwonych oczu.

- Wybierz dla opcji [Lampka cz.o.] ustawienie [Wi.] (📖40). Uwaga: należy pamiętać, że gdy świeci lampka redukcji efektu czerwonych oczu (📖4) (przez około sekundę), nie można wykonywać zdjęć, ponieważ trwa przeciwdziałanie wystąpieniu efektu czerwonych oczu. W celu uzyskania najlepszych efektów fotografowane osoby powinny patrzeć prosto na lampkę redukcji efektu czerwonych oczu. Spróbuj również zwiększyć intensywność oświetlenia w przypadku fotografowania we wnętrzach oraz wykonywać zdjęcia z bliższej odległości.
- Popraw zdjęcia za pomocą funkcji korekty czerwonych oczu (📖76).

Przed użyciem

Przewodnik podstawowy

Przewodnik zaawansowany

1 Podstawowe informacje o aparacie

2 Tryb automatyczny

3 Inne tryby fotografowania

4 Tryb P

5 Tryb wyświetlania

6 Funkcje Wi-Fi

7 Menu ustawień

8 Akcesoria

9 Dodatek

Skorowidz



Zapisywanie zdjęć na karcie pamięci trwa zbyt długo lub spada tempo rejestrowania serii zdjęć.

- Przeprowadź formatowanie pełne karty pamięci za pomocą aparatu (📖110).

Ustawienia fotografowania lub ustawienia menu FUNC. są niedostępne.

- Dostępne elementy ustawień zmieniają się w zależności od trybu fotografowania. Więcej informacji na ten temat można znaleźć w podrozdziałach „Funkcje dostępne w poszczególnych trybach fotografowania”, „Menu FUNC.” i „Karta Fotografowanie” (📖134–📖137).

Nagrywanie filmów

Wyświetlany czas, jaki upłynął od początku, jest nieprawidłowy lub nagrywanie nie jest płynne.

- Sformatuj kartę pamięci w aparacie lub wymień ją na model, który obsługuje większą szybkość nagrywania. Należy pamiętać, że nawet jeśli wyświetlany czas, jaki upłynął od początku, jest nieprawidłowy, długość filmów na karcie pamięci odpowiada faktycznemu czasowi nagrywania (📖109, 📖143).

Pojawia się ikona [🔴], a następnie nagrywanie jest automatycznie przerywane.

- Bufor w pamięci wewnętrznej aparatu został zapełniony, ponieważ aparat nie mógł nagrywać na karcie pamięci z odpowiednią szybkością. Wypróbuj jedno z następujących rozwiązań:
 - Przeprowadź formatowanie pełne karty pamięci za pomocą aparatu (📖110).
 - Ustaw niższą jakość obrazu (📖38).
 - Zamień kartę pamięci na model, który obsługuje większą szybkość nagrywania (📖143).

Powiększanie obrazu jest niemożliwe.

- Powiększanie obrazu jest niemożliwe przy nagrywaniu filmów w trybie [📷] (📖45).

Wyświetlanie

Wyświetlanie zdjęć i filmów jest niemożliwe.

- Wyświetlanie zdjęć lub filmów bywa niemożliwe, jeśli zmieniono nazwy plików lub strukturę folderów za pomocą komputera.

Odtwarzanie filmów zatrzymuje się lub dźwięk jest przerywany.

- Zamień kartę pamięci na egzemplarz, na którym zostało przeprowadzone formatowanie pełne za pomocą aparatu (📖110).
- Przy wyświetlaniu filmów skopiowanych na karty pamięci o małej szybkości odczytu mogą występować krótkie przerwy.
- Podczas odtwarzania filmów na komputerze może występować zjawisko „gubienia” klatek i przerywania dźwięku, jeśli ma on zbyt małą wydajność.

Dźwięk nie jest odtwarzany podczas filmów.

- Wyreguluj głośność (📖106), jeśli włączona jest opcja [Wyciszenie] (📖106) lub ścieżka dźwiękowa filmu jest cicho nagrana.
- W przypadku filmów nagranych w trybie [📷] (📖45) nie słychać ścieżki dźwiękowej, ponieważ w tym trybie dźwięk nie jest rejestrowany.

Karta pamięci

Karta pamięci nie została wykryta.

- Uruchoom ponownie aparat z włożoną kartą pamięci (📖22).

Komputer

Nie można przesyłać zdjęć do komputera.

- Przy przesyłaniu zdjęć do komputera za pośrednictwem kabla spróbuj zmniejszyć szybkość przesyłania w następujący sposób:
 - Naciśnij przycisk [📷], aby włączyć tryb wyświetlania. Przytrzymaj przycisk [MENU] i naciśnij równocześnie przyciski [▲] i [🔵]. Na następnym ekranie wybierz opcję [B] za pomocą przycisków [◀][▶], po czym naciśnij przycisk [🔵].

Przed użyciem

Przewodnik podstawowy

Przewodnik zaawansowany

1 Podstawowe informacje o aparacie

2 Tryb automatyczny

3 Inne tryby fotografowania

4 Tryb P

5 Tryb wyświetlania

6 Funkcje Wi-Fi

7 Menu ustawień

8 Akcesoria

9 Dodatek

Skorowidz



Wi-Fi

Nie można uzyskać dostępu do menu Wi-Fi za pomocą przycisku [(P)].

- Menu Wi-Fi jest niedostępne, gdy aparat jest podłączony do drukarki lub komputera za pomocą kabla. Odłącz kabel.

Nie można dodać urządzenia/lokalizacji docelowej.

- Do aparatu można dodać łącznie 20 elementów informacji dotyczących połączeń. Usuń najpierw z aparatu zbędne informacje dotyczące połączeń, a następnie dodaj nowe urządzenia/lokalizacje docelowe (103).
- Zarejestruj usługi sieci Web przy użyciu komputera lub smartfonu (90).
- Aby dodać smartfon, zainstaluj w nim najpierw specjalną wersję aplikacji Camera Connect (79).
- Aby dodać komputer, zainstaluj w nim najpierw aplikację CameraWindow. Sprawdź też środowisko i ustawienia komputera oraz sieci Wi-Fi (85, 86).
- Należy unikać korzystania z aparatu w pobliżu źródeł zakłóceń sygnału Wi-Fi, takich jak kuchenki mikrofalowe, urządzenia Bluetooth lub inne urządzenia działające w paśmie 2,4 GHz.
- Umieść aparat bliżej urządzenia, z którym próbujesz nawiązać połączenie (np. punktu dostępu), i upewnij się, że między urządzeniami nie znajdują się żadne przedmioty.

Nie można nawiązać połączenia z punktem dostępu.

- Upewnij się, że w punkcie dostępu wybrany jest kanał komunikacyjny obsługiwany przez aparat (141). Zalecane jest ręczne wskazanie obsługiwanego kanału zamiast automatycznego przypisania kanału.

Nie można wysyłać zdjęć.

- Brak miejsca na urządzeniu docelowym. Zwiększ ilość miejsca na urządzeniu docelowym i wyślij zdjęcia ponownie.
- Przełącznik ochrony przed zapisem na karcie pamięci aparatu docelowego jest ustawiony w pozycji blokady. Przesuń przełącznik ochrony przed zapisem do pozycji odblokowania.
- Zdjęcia nie są przesyłane do serwisu CANON iMAGE GATEWAY ani do innych usług sieci Web po przeniesieniu lub zmianie nazw plików lub folderów zdjęć na komputerze, który odbiera zdjęcia wysyłane przy użyciu opcji Synchr. obraz. za pośrednictwem punktu dostępu (99). Przed przeniesieniem lub zmianą nazw plików lub folderów zdjęć na komputerze upewnij się, że zdjęcia zostały już wysłane do serwisu CANON iMAGE GATEWAY lub innych usług sieci Web.

Nie można zmienić wielkości zdjęć przeznaczonych do wysłania

- Nie można zmienić wielkości zdjęć, wybierając ustawienie rozdzielczości wyższe niż oryginalna wielkość zdjęcia.
- Nie można zmienić wielkości filmów.

Wysyłanie zdjęć jest czasochłonne/połączenie bezprzewodowe zostało przerwane.

- Wysyłanie wielu zdjęć może być czasochłonne. Spróbuj wybrać dla rozmiaru zdjęć ustawienie, aby przyspieszyć wysyłanie (98).
- Wysyłanie filmów może być czasochłonne.
- Należy unikać korzystania z aparatu w pobliżu źródeł zakłóceń sygnału Wi-Fi, takich jak kuchenki mikrofalowe, urządzenia Bluetooth lub inne urządzenia działające w paśmie 2,4 GHz. Należy pamiętać, że wysyłanie może być czasochłonne, gdy wyświetlana jest ikona [Yi].
- Umieść aparat bliżej urządzenia, z którym próbujesz nawiązać połączenie (np. punktu dostępu), i upewnij się, że między urządzeniami nie znajdują się żadne przedmioty.

Żadne powiadomienie nie jest wyświetlane przez komputer ani smartfon po dodaniu programu CANON iMAGE GATEWAY do aparatu.

- Upewnij się, że wprowadzony adres e-mail jest poprawny i spróbuj ponownie dodać lokalizację docelową.
- Sprawdź ustawienia e-mail na komputerze lub w smartfonie. Jeżeli skonfigurowano blokowanie wiadomości e-mail z określonych domen, powiadomienie nie zostanie odebrane.

Chcesz usunąć dane połączenia Wi-Fi zanim pozbędziesz się aparatu lub oddasz go komuś innemu?

- Zresetuj ustawienia Wi-Fi (105).

Przed użyciem

Przewodnik podstawowy

Przewodnik zaawansowany

1 Podstawowe informacje o aparacie

2 Tryb automatyczny

3 Inne tryby fotografowania

4 Tryb P

5 Tryb wyświetlania

6 Funkcje Wi-Fi

7 Menu ustawień

8 Akcesoria

9 Dodatek

Skorowidz

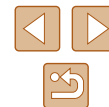

Komunikaty ekranowe

Jeśli pojawia się jakiś komunikat o błędzie, należy zareagować w sposób opisany poniżej.

Fotografowanie lub wyświetlanie

Brak karty pamięciowej

- Być może karta pamięci została włożona w nieodpowiednim kierunku. Włóż ponownie kartę pamięci skierowaną we właściwą stronę (116).

Karta pam. zablokowana

- Przełącznik ochrony przed zapisem na karcie pamięci jest ustawiony w pozycji blokady. Przesuń przełącznik ochrony przed zapisem do pozycji odblokowania (116).

Nie można zapisać!

- Podjęto próbę wykonania zdjęcia bez karty pamięci w aparacie. Aby zrobić zdjęcia, włóż kartę pamięci skierowaną we właściwą stronę (116).

Błąd karty pamięciowej (110)

- Jeśli ten sam komunikat pojawia się nawet po sformatowaniu obsługiwanej karty pamięci (112) i włożeniu jej we właściwym kierunku (116), należy skontaktować się z punktem obsługi klienta firmy Canon.

Za mało miejsca na karcie

- Na karcie pamięci jest za mało wolnego miejsca, aby wykonywać zdjęcia (128, 142, 149) lub je edytować (173). Usuń zbędne zdjęcia (170) albo włóż kartę pamięci, na której jest wystarczająco dużo wolnego miejsca (116).

Naładuj baterię (115).

Nie ma obrazów

- Na karcie pamięci nie ma żadnych obrazów, które można wyświetlić.

Ochrona! (167)

Niezidentyfikowany obraz/Niezgodny JPEG/Obraz jest zbyt duży/Brak odwarz. MP4

- Nie można wyświetlać nieobsługiwanych ani uszkodzonych zdjęć.
- Wyświetlanie zdjęć, które zostały poddane edycji lub zmianie nazwy za pomocą komputera albo wykonane innym aparatem, może okazać się niemożliwe.

Nie można powiększyć!/Nie można wyśw. tej zawar. z fun. wyśw. los./Nie można obrócić!/Nie można modyfikować obrazu/Nie można modyfikować/ Nie można nadać kategorii/Nie można wybrać obrazu

- Poniższe funkcje mogą być niedostępne w przypadku zdjęć, które zostały poddane zmianie nazwy lub nawet edycji za pomocą komputera albo wykonane innym aparatem. Funkcje oznaczone gwiazdką (*) są niedostępne w przypadku filmów.
Powiększanie* (165), Inteligentne wybieranie* (166), Obracanie* (171), Ulubione (172), Edytowanie* (173), Lista drukowania* (123) i Opcje fotoksiążki* (125)

Niepraw. zakres zazn.

- Przy określaniu zakresu dla wybierania zdjęć (168, 171, 124) próbowano wybrać zdjęcie początkowe, które występuje po zdjęciu końcowym, lub odwrotnie.

Przekr. limit zazn.

- Dla listy drukowania (123) lub opcji fotoksiążki (125) wybrano więcej niż 998 zdjęć. Wybierz 998 zdjęć lub mniej.
- Nie udało się prawidłowo zapisać ustawień listy drukowania (123) lub opcji fotoksiążki (125). Zmniejsz liczbę wybranych zdjęć i spróbuj ponownie.
- Próbowano wybrać więcej niż 500 zdjęć w ramach funkcji ochrony (167), usuwania (170), ulubionych (172), listy drukowania (123) lub opcji fotoksiążki (125).

Błąd nazwy pliku!

- Nie można utworzyć folderu lub nie można rejestrować zdjęć, ponieważ została osiągnięta maksymalna liczba obsługiwanych folderów (999) służących do przechowywania zdjęć na karcie pamięci oraz maksymalna liczba obsługiwanych zdjęć w folderach (9999). Na karcie [11] wybierz dla opcji [Numery plików] ustawienie [Autom. od 1] (110) lub sformatuj kartę pamięci (109).

Błąd obiektywu

- Błąd ten może być spowodowany przytrzymaniem obiektywu podczas jego przesuwania bądź użytkowaniem aparatu w miejscach o nadmiernej ilości pyłu lub piasku w powietrzu.
- Częste pojawianie się tego komunikatu o błędzie może wskazywać na uszkodzenie aparatu. W takim przypadku należy skontaktować się z punktem obsługi klienta firmy Canon.

Wykryto błąd aparatu (numer błędu)

- Jeśli ten komunikat o błędzie pojawia się bezpośrednio po wykonaniu zdjęcia, mogło ono nie zostać zapisane. Włącz tryb wyświetlania, aby sprawdzić to zdjęcie.
- Częste pojawianie się tego komunikatu o błędzie może wskazywać na uszkodzenie aparatu. W takim przypadku należy zanotować numer błędu (Exx) i skontaktować się z punktem obsługi klienta firmy Canon.

Przed użyciem

Przewodnik podstawowy

Przewodnik zaawansowany

1 Podstawowe informacje o aparacie

2 Tryb automatyczny

3 Inne tryby fotografowania

4 Tryb P

5 Tryb wyświetlania

6 Funkcje Wi-Fi

7 Menu ustawień

8 Akcesoria

9 Dodatek

Skorowidz



Błąd pliku

- Prawidłowe drukowanie (📖119) może okazać się niemożliwe w przypadku zdjęć wykonanych innymi aparatami lub zmodyfikowanych przy użyciu oprogramowania komputerowego, nawet jeśli aparat jest podłączony do drukarki.

Błąd drukowania

- Sprawdź ustawienie formatu papieru (📖121). Jeśli komunikat ten pojawia się mimo prawidłowego ustawienia, uruchom ponownie drukarkę, po czym jeszcze raz wprowadź ustawienie w aparacie.

Pochłaniacz atramentu pełny

- Należy skontaktować się z punktem obsługi klienta firmy Canon, aby zamówić pomoc przy wymianie pochłaniacza atramentu.

Wi-Fi

Błąd połączenia

- Nie rozpoznano punktów dostępu. Sprawdź ustawienia punktu dostępu (📖86).
- Nie można znaleźć urządzenia. Wyłącz aparat i włącz go powtórnie, a następnie ponów próbę nawiązania połączenia.
- Sprawdź urządzenie, z którym chcesz ustanowić połączenie, i upewnij się, że jest przygotowane do połączenia.

Nie można określić punktu dostępu.

- Przyciski WPS na kilku punktach dostępu zostały naciśnięte równocześnie. Spróbuj ponownie ustanowić połączenie.

Nie znaleziono punktu dostępu.

- Upewnij się, że punkt dostępu jest włączony.
- W przypadku ręcznego nawiązywania połączenia upewnij się, że wprowadzony identyfikator SSID jest prawidłowy.

Nieprawidłowe hasło/Nieprawidłowe ustawienia zabezpieczeń Wi-Fi

- Sprawdź ustawienia zabezpieczeń punktu dostępu (📖86).

Konflikt adresów IP

- Resetuj adres IP, tak aby nie powodował konfliktów z innym adresem.

Rozłączony/Nie odebrano pliku/plików/Niepowodzenie wysyłania

- Możesz znajdować się w miejscu, do którego nie dociera sygnał Wi-Fi.
- Należy unikać korzystania z aparatu w pobliżu kucharek mikrofalowych, urządzeń Bluetooth oraz innych urządzeń działających w paśmie 2,4 GHz.
- Umieść aparat bliżej urządzenia, z którym próbujesz nawiązać połączenie (np. punktu dostępu), i upewnij się, że między urządzeniami nie znajdują się żadne przedmioty.
- Upewnij się, że podłączone urządzenie nie zgłosiło błędów.

Niepowodzenie wysyłania

Błąd karty pamięciowej

- Jeśli ten sam komunikat pojawia się nawet po włożeniu sformatowanej karty pamięci we właściwym kierunku, należy skontaktować się z punktem obsługi klienta firmy Canon.

Nie odebrano pliku/plików

Za mało miejsca na karcie

- Na karcie pamięci w aparacie docelowym nie ma wystarczającej ilości miejsca, aby odebrać zdjęcia. Usuń zdjęcia, aby zwolnić miejsce na karcie pamięci, lub wóż kartę pamięci o wystarczającej ilości wolnego miejsca.

Nie odebrano pliku/plików

Karta pam. zablokowana

- Przełącznik zabezpieczenia przed zapisem na karcie pamięci aparatu, do którego przesyłane są zdjęcia, jest ustawiony w pozycji blokady. Przesuń przełącznik ochrony przed zapisem do pozycji odblokowania.

Nie odebrano pliku/plików

Błąd nazwy pliku!

- Po osiągnięciu najwyższego numeru folderu (999) i zdjęcia (9999) w aparacie, do którego zdjęcia są przesyłane, nie można odebrać zdjęć.

Za mało miejsca na serwerze

- Usuń zbędne zdjęcia do serwisu CANON iMAGE GATEWAY, aby zwolnić miejsce.
- Zapisz na komputerze zdjęcia wysłane za przy użyciu opcji Synchr. obraz. (📖99).

Sprawdź ustaw. sieci

- Upewnij się, że komputer może połączyć się z Internetem przy użyciu bieżących ustawień sieciowych.

Przed użyciem

Przewodnik podstawowy

Przewodnik zaawansowany

1 Podstawowe informacje o aparacie

2 Tryb automatyczny

3 Inne tryby fotografowania

4 Tryb P

5 Tryb wyświetlania

6 Funkcje Wi-Fi

7 Menu ustawień

8 Akcesoria

9 Dodatek

Skorowidz



Informacje wyświetlane na ekranie

Fotografowanie (Ekran informacyjny)

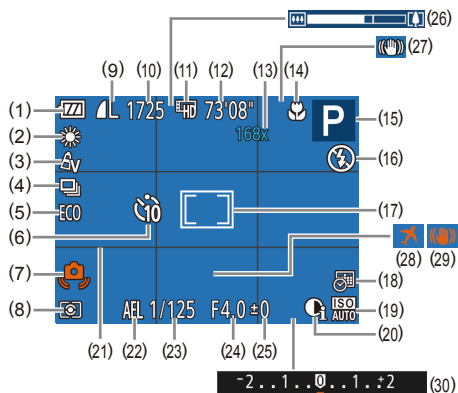

- | | |
|--|---|
| (1) Poziom naładowania baterii (📖132) | (12) Pozostały czas (📖143) |
| (2) Balans bieli (📖52) | (13) Powiększenie (📖33), cyfrowy telekonwerter (📖54) |
| (3) Moje kolory (📖52) | (14) Zakres ostrości (📖54, 📖54) |
| (4) Tryb migawki (📖36) | (15) Tryb fotografowania (📖134), ikona scenarii (📖31) |
| (5) Tryb Eco (📖108) | (16) Tryb błysku (📖58) |
| (6) Samowyzwalacz (📖34) | (17) Ramka AF (📖55), ramka punktu pomiaru (📖50) |
| (7) Ostrzeżenie o poruszeniu zdjęcia (📖30) | (18) Stempel daty (📖35) |
| (8) Metoda pomiaru (📖50) | (19) Czulość (parametr ISO) (📖51) |
| (9) Kompresja zdjęcia (📖59), rozdzielczość (📖37) | (20) Korekta kontrastu (📖51) |
| (10) Liczba zdjęć do zapisania (📖143) | (21) Linie siatki (📖38) |
| (11) Jakość filmu (📖38) | |

- | | |
|--|---|
| (22) Blokada AE (📖50) | (27) Ikona trybu stabilizacji (📖32) |
| (23) Czas naświetlania | (28) Strefa czasowa (📖107) |
| (24) Przysłona | (29) Stabilizacja obrazu (📖59) |
| (25) Poziom kompensacji ekspozycji (📖50) | (30) Pasek kompensacji ekspozycji (📖50) |
| (26) Pasek powiększenia (📖28) | |

■ Poziom naładowania baterii

O stanie naładowania baterii informuje ikona lub komunikat na ekranie aparatu.

Ekran	Szczegóły
	Wystarczający poziom naładowania.
	Bateria częściowo rozładowana, ale wystarczająca.
	Prawie całkowicie rozładowana. Niezwłocznie naładuj baterię.
[Naładuj baterię]	Bateria wyczerpana. Natychmiast naładuj baterię.

Przed użyciem

Przewodnik podstawowy

Przewodnik zaawansowany

1 Podstawowe informacje o aparacie

2 Tryb automatyczny

3 Inne tryby fotografowania

4 Tryb P

5 Tryb wyświetlania

6 Funkcje Wi-Fi

7 Menu ustawień

8 Akcesoria

9 Dodatek

Skorowidz



Wyświetlanie (Ekran informacji szczegółowych)

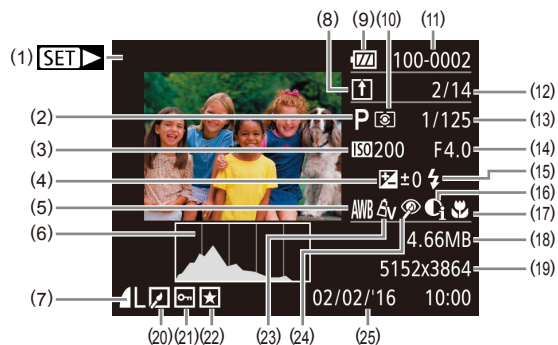

- | | |
|--|---|
| (1) Nagrywanie filmu (61, 61) | (13) Czas naświetlania (zdjęcia), jakość obrazu/szybkość nagrywania (filmy; 38) |
| (2) Tryb fotografowania (134) | (14) Wartość przysłony |
| (3) Czulość ISO (51), szybkość wyświetlania (45) | (15) Lampa błyskowa (58) |
| (4) Poziom kompensacji ekspozycji (50) | (16) Korekta kontrastu (51, 75) |
| (5) Balans bieli (52) | (17) Zakres ostrości (54, 54) |
| (6) Histogram (63) | (18) Rozmiar pliku |
| (7) Kompresja (jakość obrazu) (59)/rozdzielczość (37), MP4 (filmy) | (19) Zdjęcia: Rozdzielczość (143)
Filmy: Czas wyświetlania (143) |
| (8) Synchronizacja obrazów (99) | (20) Edycja zdjęć (73) |
| (9) Poziom naładowania baterii (132) | (21) Ochrona (67) |
| (10) Metoda pomiaru (50) | (22) Ulubione (72) |
| (11) Numer folderu — numer pliku (110) | (23) Moje kolory (52, 75) |
| (12) Numer bieżącego zdjęcia/całkowita liczba zdjęć | (24) Korekta czerwonych oczu (76) |
| | (25) Data/godzina fotografowania (17) |



- Niektóre informacje nie są wyświetlane przy oglądaniu zdjęć na ekranie telewizora (116).

Podsumowanie informacji o panelu wyświetlania filmów

Poniższe czynności można wykonywać za pomocą panelu wyświetlania filmów dostępnego w sposób podany w podrozdziale „Wyświetlanie” (61).

	Zakończ
	Odtwarzanie
	Spowalnianie ruchu (szybkość wyświetlania można regulować za pomocą przycisków [◀][▶]. Dźwięk nie jest odtwarzany).
	Przeskocz do tyłu* (aby kontynuować przeskakiwanie do tyłu, naciśnij i przytrzymaj przycisk [⏮]).
	Klatka poprzednia (aby szybko przewijać do tyłu, naciśnij i przytrzymaj przycisk [⏪]).
	Klatka następna (aby szybko przewijać do przodu, naciśnij i przytrzymaj przycisk [⏩]).
	Przeskocz do przodu* (aby kontynuować przeskakiwanie do przodu, naciśnij i przytrzymaj przycisk [⏭]).
	Skracanie (77)
	Pojawia się po podłączeniu aparatu do drukarki zgodnej ze standardem PictBridge (119).

* Wyświetlenie ramki około 4 s przed bieżącą ramką lub po niej.



- W trakcie odtwarzania filmu można przeskakiwać do tyłu lub do przodu za pomocą przycisków [◀][▶].

Przed użyciem

Przewodnik podstawowy

Przewodnik zaawansowany

1 Podstawowe informacje o aparacie

2 Tryb automatyczny

3 Inne tryby fotografowania

4 Tryb P

5 Tryb wyświetlania

6 Funkcje Wi-Fi

7 Menu ustawień

8 Akcesoria

9 Dodatek

Skorowidz



Tabele funkcji i menu

Funkcje dostępne w poszczególnych trybach fotografowania

	Tryb fotografowania													
Funkcja	AUTO	P	LIVE											
Kompensacja ekspozycji (📖50)	–	○	○	○	○	○	○	○	○	○	○	○	○	–
Lampa błyskowa (📖58)														
	○	○	○	○	○	○	○	○	○	○	○	○	○	–
	–	○	○	○	○	–	○	○	○	○	○	○	○	○
	*1	○	○	–	–	–	–	–	–	–	–	–	–	–
	○	○	○	○	○	○	○	○	○	○	○	○	○	○
Zakres ostrości (📖54, 📖54)														
	○	○	○	○	○	○	○	○	○	○	○	○	○	○
	–	○	○	○	–	○	○	○	○	○	○	○	○	○
Śledzenie AF (📖56)	–	○	○	○	–	○	–	–	–	○	○	○	○	○
Zmiana trybu wyświetlania (📖24)	○	○	–	○	–	○	–	–	–	○	○	○	○	○

*1 Opcja niedostępna. W niektórych przypadkach przyjmuje jednak wartość .

Przed użyciem

Przewodnik podstawowy

Przewodnik zaawansowany

1 Podstawowe informacje o aparacie

2 Tryb automatyczny

3 Inne tryby fotografowania

4 Tryb P

5 Tryb wyświetlania

6 Funkcje Wi-Fi

7 Menu ustawień

8 Akcesoria

9 Dodatek

Skorowidz

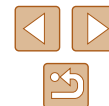

Menu FUNC.

	Tryb fotografowania													
Funkcja	AUTO	P	LIVE											
Metoda pomiaru (📖50)														
	<input type="radio"/>	<input type="radio"/>	<input type="radio"/>	<input type="radio"/>	<input type="radio"/>	<input type="radio"/>	<input type="radio"/>	<input type="radio"/>	<input type="radio"/>	<input type="radio"/>	<input type="radio"/>	<input type="radio"/>	<input type="radio"/>	<input type="radio"/>
	<input type="radio"/>	<input type="radio"/>	<input type="radio"/>	<input type="radio"/>	<input type="radio"/>	<input type="radio"/>	<input type="radio"/>	<input type="radio"/>	<input type="radio"/>	<input type="radio"/>	<input type="radio"/>	<input type="radio"/>	<input type="radio"/>	<input type="radio"/>
Moje kolory (📖52)														
	<input type="radio"/>	<input type="radio"/>	<input type="radio"/>	<input type="radio"/>	<input type="radio"/>	<input type="radio"/>	<input type="radio"/>	<input type="radio"/>	<input type="radio"/>	<input type="radio"/>	<input type="radio"/>	<input type="radio"/>	<input type="radio"/>	<input type="radio"/>
	<input type="radio"/>	<input type="radio"/>	<input type="radio"/>	<input type="radio"/>	<input type="radio"/>	<input type="radio"/>	<input type="radio"/>	<input type="radio"/>	<input type="radio"/>	<input type="radio"/>	<input type="radio"/>	<input type="radio"/>	<input type="radio"/>	<input type="radio"/>
Balans bieli (📖52)														
	<input type="radio"/>	<input type="radio"/>	<input type="radio"/>	<input type="radio"/>	<input type="radio"/>	<input type="radio"/>	<input type="radio"/>	<input type="radio"/>	<input type="radio"/>	<input type="radio"/>	<input type="radio"/>	<input type="radio"/>	<input type="radio"/>	<input type="radio"/>
	<input type="radio"/>	<input type="radio"/>	<input type="radio"/>	<input type="radio"/>	<input type="radio"/>	<input type="radio"/>	<input type="radio"/>	<input type="radio"/>	<input type="radio"/>	<input type="radio"/>	<input type="radio"/>	<input type="radio"/>	<input type="radio"/>	<input type="radio"/>
Czułość ISO (📖51)														
	<input type="radio"/>	<input type="radio"/>	<input type="radio"/>	<input type="radio"/>	<input type="radio"/>	<input type="radio"/>	<input type="radio"/>	<input type="radio"/>	<input type="radio"/>	<input type="radio"/>	<input type="radio"/>	<input type="radio"/>	<input type="radio"/>	<input type="radio"/>
	<input type="radio"/>	<input type="radio"/>	<input type="radio"/>	<input type="radio"/>	<input type="radio"/>	<input type="radio"/>	<input type="radio"/>	<input type="radio"/>	<input type="radio"/>	<input type="radio"/>	<input type="radio"/>	<input type="radio"/>	<input type="radio"/>	<input type="radio"/>
Samowyzwalacz (📖34)														
	<input type="radio"/>	<input type="radio"/>	<input type="radio"/>	<input type="radio"/>	<input type="radio"/>	<input type="radio"/>	<input type="radio"/>	<input type="radio"/>	<input type="radio"/>	<input type="radio"/>	<input type="radio"/>	<input type="radio"/>	<input type="radio"/>	<input type="radio"/>
	<input type="radio"/>	<input type="radio"/>	<input type="radio"/>	<input type="radio"/>	<input type="radio"/>	<input type="radio"/>	<input type="radio"/>	<input type="radio"/>	<input type="radio"/>	<input type="radio"/>	<input type="radio"/>	<input type="radio"/>	<input type="radio"/>	<input type="radio"/>
Ustawienia samowyzwalacza (📖35)														
	<input type="radio"/>	<input type="radio"/>	<input type="radio"/>	<input type="radio"/>	<input type="radio"/>	<input type="radio"/>	<input type="radio"/>	<input type="radio"/>	<input type="radio"/>	<input type="radio"/>	<input type="radio"/>	<input type="radio"/>	<input type="radio"/>	<input type="radio"/>
	<input type="radio"/>	<input type="radio"/>	<input type="radio"/>	<input type="radio"/>	<input type="radio"/>	<input type="radio"/>	<input type="radio"/>	<input type="radio"/>	<input type="radio"/>	<input type="radio"/>	<input type="radio"/>	<input type="radio"/>	<input type="radio"/>	<input type="radio"/>
Tryb migawki (📖36)														
	<input type="radio"/>	<input type="radio"/>	<input type="radio"/>	<input type="radio"/>	<input type="radio"/>	<input type="radio"/>	<input type="radio"/>	<input type="radio"/>	<input type="radio"/>	<input type="radio"/>	<input type="radio"/>	<input type="radio"/>	<input type="radio"/>	<input type="radio"/>
	<input type="radio"/>	<input type="radio"/>	<input type="radio"/>	<input type="radio"/>	<input type="radio"/>	<input type="radio"/>	<input type="radio"/>	<input type="radio"/>	<input type="radio"/>	<input type="radio"/>	<input type="radio"/>	<input type="radio"/>	<input type="radio"/>	<input type="radio"/>

*1 Balans bieli jest niedostępny.

*2 Regulacja w zakresie 1–5: kontrast, ostrość, nasycenie barw, czerwony, zielony, niebieski i odcień skóry.

Przed użyciem

Przewodnik podstawowy

Przewodnik zaawansowany

1 Podstawowe informacje o aparacie

2 Tryb automatyczny

3 Inne tryby fotografowania

4 Tryb P

5 Tryb wyświetlania

6 Funkcje Wi-Fi

7 Menu ustawień

8 Akcesoria

9 Dodatek

Skorowidz



Tryb fotografowania		AUTO	P	LIVE											
Funkcja															
Współ. prop. obrazu (📖37)															
16:9		<input type="radio"/>	<input type="radio"/>	-	<input type="radio"/>	<input type="radio"/>	-	-	<input type="radio"/>	-	<input type="radio"/>	<input type="radio"/>	<input type="radio"/>	<input type="radio"/>	<input type="radio"/>
3:2 1:1		<input type="radio"/>	<input type="radio"/>	-	<input type="radio"/>	<input type="radio"/>	-	-	-	-	<input type="radio"/>	<input type="radio"/>	<input type="radio"/>	<input type="radio"/>	<input type="radio"/>
4:3		<input type="radio"/>	<input type="radio"/>	<input type="radio"/>	<input type="radio"/>	<input type="radio"/>	<input type="radio"/>	<input type="radio"/>	<input type="radio"/>	<input type="radio"/>	<input type="radio"/>	<input type="radio"/>	<input type="radio"/>	<input type="radio"/>	<input type="radio"/>
Rozdzielczość (📖37)															
L		<input type="radio"/>	<input type="radio"/>	<input type="radio"/>	<input type="radio"/>	<input type="radio"/>	-	<input type="radio"/>	<input type="radio"/>	<input type="radio"/>	<input type="radio"/>	<input type="radio"/>	<input type="radio"/>	<input type="radio"/>	<input type="radio"/>
M1M2S		<input type="radio"/>	<input type="radio"/>	-	<input type="radio"/>	<input type="radio"/>	-	-	-	-	-	-	-	<input type="radio"/>	<input type="radio"/>
M		-	-	-	-	-	<input type="radio"/>	-	-	-	-	-	-	-	-
Kompresja (📖59)															
		-	<input type="radio"/>	-	-	-	-	-	-	-	-	-	-	-	-
		<input type="radio"/>	<input type="radio"/>	<input type="radio"/>	<input type="radio"/>	<input type="radio"/>	<input type="radio"/>	<input type="radio"/>	<input type="radio"/>	<input type="radio"/>	<input type="radio"/>	<input type="radio"/>	<input type="radio"/>	<input type="radio"/>	<input type="radio"/>
Jakość filmu (📖38)															
		<input type="radio"/>	<input type="radio"/>	<input type="radio"/>	<input type="radio"/>	<input type="radio"/>	<input type="radio"/>	<input type="radio"/>	<input type="radio"/>	<input type="radio"/>	<input type="radio"/>	<input type="radio"/>	<input type="radio"/>	<input type="radio"/>	<input type="radio"/>

*1 Związane z ustawieniami proporcji obrazu i konfiguracja automatyczna (📖45)

Przed użyciem
Przewodnik podstawowy
Przewodnik zaawansowany
1 Podstawowe informacje o aparacie
2 Tryb automatyczny
3 Inne tryby fotografowania
4 Tryb P
5 Tryb wyświetlania
6 Funkcje Wi-Fi
7 Menu ustawień
8 Akcesoria
9 Dodatek
Skorowidz

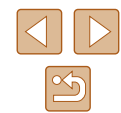

Karta Fotografowanie

	Tryb fotografowania														
Funkcja	AUTO	P	LIVE												
Ramka AF (📖55)															
AiAF twarzy	○	○	○	○	○	○	○	○	○	○	○	○	○	○	○
Śledzenie AF	-	○	○	○	-	○	-	-	-	○	○	○	-	○	
Centrum	-	○	○	○	-	○	○	-	○	○	○	○	○	○	
Wielk.ramki AF (📖55)*1															
Normalna	-	○	○	○	-	○	○	-	○	○	○	○	-	○	
Mała	-	○	○	○	-	○	-	-	○	○	○	○	-	○	
Pow. cyfrowe (📖33)															
Standard	○	○	○	○	○	-	-	-	-	-	-	-	○	○	
Wył.*2	○	○	○	○	○	○	○	○	○	○	○	○	○	○	
Telekonwerter 1,6x/Telekonwerter 2,0x	-	○	○	-	-	-	-	-	-	-	-	-	-	-	
Zoom punktu AF (📖39)															
Wł.	○	○	○	○	○	○	-	-	-	○	○	○	-	○	
Wył.	○	○	○	○	○	○	○	○	○	○	○	○	○	○	
Servo AF (📖57)															
Wł.	-	○	○	○	-	○	-	-	-	○	○	○	-	-	
Wył.	*3	○	○	○	○	○	○	○	○	○	○	○	○	○	
Ciągły (📖57)															
Wł.	○	○	○	○	○	-	○	○	○	○	○	○	-	○	
Wył.	-	○	○	○	-	○	○	○	○	○	○	○	○	○	

*1 Dostępne po wybraniu dla ramki AF ustawienia [Centrum].

*2 Podczas przełączenia do trybu fotografowania, w którym funkcja powiększenia jest niedostępna, powoduje odblokowanie powiększenia.

*3 Ustawienie [Wł.] po wykryciu poruszających się obiektów.

Przed użyciem

Przewodnik podstawowy

Przewodnik zaawansowany

1 Podstawowe informacje o aparacie

2 Tryb automatyczny

3 Inne tryby fotografowania

4 Tryb P

5 Tryb wyświetlania

6 Funkcje Wi-Fi

7 Menu ustawień

8 Akcesoria

9 Dodatek

Skorowidz



Tryb fotografowania		AUTO	P	LIVE														
Funkcja																		
Wspom. AF (39)																		
Wł.		<input type="radio"/>	<input type="radio"/>	<input type="radio"/>	<input type="radio"/>	<input type="radio"/>	<input type="radio"/>	<input type="radio"/>	<input type="radio"/>	<input type="radio"/>	<input type="radio"/>	<input type="radio"/>	<input type="radio"/>	<input type="radio"/>	<input type="radio"/>	<input type="radio"/>	<input type="radio"/>	<input type="radio"/>
Wył.		<input type="radio"/>	<input type="radio"/>	<input type="radio"/>	<input type="radio"/>	<input type="radio"/>	<input type="radio"/>	<input type="radio"/>	<input type="radio"/>	<input type="radio"/>	<input type="radio"/>	<input type="radio"/>	<input type="radio"/>	<input type="radio"/>	<input type="radio"/>	<input type="radio"/>	<input type="radio"/>	<input type="radio"/>
Nastawy błysku (40)																		
Lampka cz.o.	Wł./Wył.	<input type="radio"/>	<input type="radio"/>	<input type="radio"/>	<input type="radio"/>	<input type="radio"/>	<input type="radio"/>	<input type="radio"/>	<input type="radio"/>	<input type="radio"/>	<input type="radio"/>	<input type="radio"/>	<input type="radio"/>	<input type="radio"/>	<input type="radio"/>	<input type="radio"/>	<input type="radio"/>	<input type="radio"/>
Kor. kontrastu (51)																		
Auto		<input type="radio"/>	<input type="radio"/>	<input type="radio"/>	<input type="radio"/>	<input type="radio"/>	<input type="radio"/>	<input type="radio"/>	<input type="radio"/>	<input type="radio"/>	<input type="radio"/>	<input type="radio"/>	<input type="radio"/>	<input type="radio"/>	<input type="radio"/>	<input type="radio"/>	<input type="radio"/>	<input type="radio"/>
Wył.		<input type="radio"/>	<input type="radio"/>	<input type="radio"/>	<input type="radio"/>	<input type="radio"/>	<input type="radio"/>	<input type="radio"/>	<input type="radio"/>	<input type="radio"/>	<input type="radio"/>	<input type="radio"/>	<input type="radio"/>	<input type="radio"/>	<input type="radio"/>	<input type="radio"/>	<input type="radio"/>	<input type="radio"/>
Podgląd po zrob. zdjęcia (40)																		
Czas wyświet.	Wył./Tryb szybki/2 s/4 s/8 s/ Bez limitu	<input type="radio"/>	<input type="radio"/>	<input type="radio"/>	<input type="radio"/>	<input type="radio"/>	<input type="radio"/>	<input type="radio"/>	<input type="radio"/>	<input type="radio"/>	<input type="radio"/>	<input type="radio"/>	<input type="radio"/>	<input type="radio"/>	<input type="radio"/>	<input type="radio"/>	<input type="radio"/>	<input type="radio"/>
Wyśw. inform.	Wył./Szczegóły	<input type="radio"/>	<input type="radio"/>	<input type="radio"/>	<input type="radio"/>	<input type="radio"/>	<input type="radio"/>	<input type="radio"/>	<input type="radio"/>	<input type="radio"/>	<input type="radio"/>	<input type="radio"/>	<input type="radio"/>	<input type="radio"/>	<input type="radio"/>	<input type="radio"/>	<input type="radio"/>	<input type="radio"/>
Linie siatki (38)																		
Wł./Wył.		<input type="radio"/>	<input type="radio"/>	<input type="radio"/>	<input type="radio"/>	<input type="radio"/>	<input type="radio"/>	<input type="radio"/>	<input type="radio"/>	<input type="radio"/>	<input type="radio"/>	<input type="radio"/>	<input type="radio"/>	<input type="radio"/>	<input type="radio"/>	<input type="radio"/>	<input type="radio"/>	<input type="radio"/>
Ustaw. stab. (59)																		
Stabilizacja	Ciągła/Wył.	<input type="radio"/>	<input type="radio"/>	<input type="radio"/>	<input type="radio"/>	<input type="radio"/>	<input type="radio"/>	<input type="radio"/>	<input type="radio"/>	<input type="radio"/>	<input type="radio"/>	<input type="radio"/>	<input type="radio"/>	<input type="radio"/>	<input type="radio"/>	<input type="radio"/>	<input type="radio"/>	<input type="radio"/>
	Przy zdjęciu	<input type="radio"/>	<input type="radio"/>	<input type="radio"/>	<input type="radio"/>	<input type="radio"/>	<input type="radio"/>	<input type="radio"/>	<input type="radio"/>	<input type="radio"/>	<input type="radio"/>	<input type="radio"/>	<input type="radio"/>	<input type="radio"/>	<input type="radio"/>	<input type="radio"/>	<input type="radio"/>	<input type="radio"/>
Dynam. stab.	1	<input type="radio"/>	<input type="radio"/>	<input type="radio"/>	<input type="radio"/>	<input type="radio"/>	<input type="radio"/>	<input type="radio"/>	<input type="radio"/>	<input type="radio"/>	<input type="radio"/>	<input type="radio"/>	<input type="radio"/>	<input type="radio"/>	<input type="radio"/>	<input type="radio"/>	<input type="radio"/>	<input type="radio"/>
	2	<input type="radio"/>	<input type="radio"/>	<input type="radio"/>	<input type="radio"/>	<input type="radio"/>	<input type="radio"/>	<input type="radio"/>	<input type="radio"/>	<input type="radio"/>	<input type="radio"/>	<input type="radio"/>	<input type="radio"/>	<input type="radio"/>	<input type="radio"/>	<input type="radio"/>	<input type="radio"/>	<input type="radio"/>
Stemp. daty (35)																		
Wył.		<input type="radio"/>	<input type="radio"/>	<input type="radio"/>	<input type="radio"/>	<input type="radio"/>	<input type="radio"/>	<input type="radio"/>	<input type="radio"/>	<input type="radio"/>	<input type="radio"/>	<input type="radio"/>	<input type="radio"/>	<input type="radio"/>	<input type="radio"/>	<input type="radio"/>	<input type="radio"/>	<input type="radio"/>
Data/Data i czas		<input type="radio"/>	<input type="radio"/>	<input type="radio"/>	<input type="radio"/>	<input type="radio"/>	<input type="radio"/>	<input type="radio"/>	<input type="radio"/>	<input type="radio"/>	<input type="radio"/>	<input type="radio"/>	<input type="radio"/>	<input type="radio"/>	<input type="radio"/>	<input type="radio"/>	<input type="radio"/>	<input type="radio"/>

Przed użyciem
Przewodnik podstawowy
Przewodnik zaawansowany
1 Podstawowe informacje o aparacie
2 Tryb automatyczny
3 Inne tryby fotografowania
4 Tryb P
5 Tryb wyświetlania
6 Funkcje Wi-Fi
7 Menu ustawień
8 Akcesoria
9 Dodatek
Skorowidz



Karta Nastawy Ogólne

Opcje	Strona
Wyciszenie	📖106
Głośność	📖106
Wskazówki	📖107
Data/godz	📖17
Strefa czasowa	📖107
Cofaj obiektyw	📖108
Tryb Eco	📖108
Oszcz.energii	📖23, 📖108
Jasność wyśw.	📖109
Obraz startowy	📖109
Formatowanie	📖109, 📖110
Numery plików	📖110
Utwórz folder	📖111
Jednostki Miary	📖111
Standard TV	📖116
Ustawienia komun. bezprzew.	📖78
Wyśw. logo cert.	📖111
Wybór języka 	📖18
Nast.domyślne	📖112

Karta Wyświetlanie

Opcje	Strona
Pokaz przezr.	📖66
Usuń	📖70
Ochrona	📖67
Obracanie	📖71
Ulubione	📖72
Opcje fotoksiążki	📖125
Kor. kontrastu	📖75
Korekta czer. oczu	📖76
Kadrowanie	📖74
Zmień wielkość	📖73
Moje kolory	📖75
Ef.przejścia	📖61
Przewijanie	📖61
Auto-obracanie	📖72
Kontyn.wyśw	📖61

Przed użyciem

Przewodnik podstawowy

Przewodnik zaawansowany

1 Podstawowe informacje o aparacie

2 Tryb automatyczny

3 Inne tryby fotografowania

4 Tryb P

5 Tryb wyświetlania

6 Funkcje Wi-Fi

7 Menu ustawień

8 Akcesoria

9 Dodatek

Skorowidz



Karta Drukowanie

Opcje	Strona
Drukuj	–
Wybierz obrazy/kopie	123
Wybierz zakres	124
Wybierz wszystkie	124
Skasuj cały wybór	124
Opcje drukowania	123

Menu FUNC. Tryb wyświetlania

Opcje	Strona
Obracanie	71
Ochrona	67
Ulubione	72
Drukowanie	119
Odtwórz film	61
Intelig. wybier.	66
Wyszuk. obrazu	64
Pokaz przezr.	66

Uwagi dotyczące obsługi

- Aparat to precyzyjne urządzenie elektroniczne. Należy unikać upuszczania go i narażania na silne wstrząsy.
- Nie wolno umieszczać aparatu w pobliżu magnesów, silników ani innych urządzeń generujących silne pole elektromagnetyczne. Pola elektromagnetyczne mogą powodować wadliwe działanie aparatu lub usunięcie danych obrazu.
- Jeśli na aparacie lub ekranie znajdują się krople wody lub kurz, należy przetrzeć te elementy suchą i miękką tkaniną, np. ściereczką do czyszczenia okularów. Nie należy ich mocno pocierać ani używać siły.
- Aparatu i ekranu nie wolno czyścić przy użyciu środków czyszczących zawierających rozpuszczalniki organiczne.
- Kurz należy usuwać z obiektywu za pomocą pędzelka z dmuchawą. Jeśli czyszczenie sprawia kłopoty, należy skontaktować się z punktem obsługi klienta firmy Canon.
- Szybkie przeniesienie aparatu do lokalizacji, w której występuje znacznie wyższa temperatura, powoduje skraplanie się pary wodnej na aparacie. Aby zapobiec skraplaniu się pary wodnej na aparacie po nagłych zmianach temperatury, należy umieścić aparat w nieprzepuszczającej powietrza torbie plastikowej i stopniowo dostosować go do zmiany temperatury bez wyjmowania z torby.
- W przypadku skroplenia się pary wodnej na aparacie należy natychmiast przerwać korzystanie z niego. Dalsze użytkowanie może spowodować jego uszkodzenie. Przed ponownym użyciu aparatu należy wyjąć z niego baterię i kartę pamięci oraz zaczekać na całkowite wyparowanie wilgoci.
- Nieużywaną baterię należy przechowywać w plastikowej torebce lub innym pojemniku. W przypadku niekorzystania z baterii przez dłuższy czas należy przed jej odłożeniem, około raz w roku, naładować ją, a następnie całkowicie rozładować za pomocą aparatu.

Przed użyciem

Przewodnik podstawowy

Przewodnik zaawansowany

1 Podstawowe informacje o aparacie

2 Tryb automatyczny

3 Inne tryby fotografowania

4 Tryb P

5 Tryb wyświetlania

6 Funkcje Wi-Fi

7 Menu ustawień

8 Akcesoria

9 Dodatek

Skorowidz



Dane techniczne

Aparat

Matryca światłoczuła

Rzeczywista liczba pikseli (maks.) (Przetwarzanie zdjęć może powodować zmniejszenie liczby pikseli)	Okolo 20,0 megapikseli
Całkowita liczba pikseli	Okolo 20,5 megapikseli
Rozmiar obrazu	Typ 1/2,3

Obiektyw

Ogniskowa (odpowiednik dla kliszy 35 mm)	4,3–180,6 mm (24–1008 mm)
Powiększenie	42x

Powiększenie cyfrowe

Powiększenie	Okolo 4x
Maks. powiększenie (cyfrowe x optyczne)	Okolo 168x

Ogniskowa

(maks. zbliżenie, odpowiednik dla kliszy 35 mm)	Odpowiednik okolo 4032 mm
--	---------------------------

Ekran (monitor)

Typ	Kolorowy ciekłokrystaliczny TFT
Wymiar ekranu	7,5 cm (3,0 cale)
Rzeczywista liczba pikseli	Okolo 230 000 punktów

Serie zdjęć

Szybkość

(Zależnie od fotografowanego obiektu, powiększenia, innych czynników związanych z fotografowaniem i marek kart pamięci)	Normalne warunki fotografowania w trybach Auto/P: Okolo 0,5 zdj./s Normalne warunki fotografowania w trybie słabego oświetlenia: Okolo 2,2 zdj./s
--	---

Wbudowana lampa błyskowa

Zasięg lampy błyskowej (oddalenie) ...	50 cm – 5,0 m
Zasięg lampy błyskowej (zbliżenie)	1,4–2,7 m

Czas naświetlania

Tryb automatyczny	1–1/4000 s
Zasięg we wszystkich trybach fotografowania	
Maksimum	15 s
Minimum	1/4000 s

Czas (sek.)	Tryb z długim czasem naświetlania 15, 13, 10, 8, 6, 5, 4, 3,2, 2,5, 2, 1,6, 1,3, 1
-------------------	--

Przysłona

Liczba f	3,5–8,0 (O) 6,6–8,0 (Z)
----------------	----------------------------

AF

Ramka AF	AiAF twarzy (liczba ramek AF: maks. 9), Śledzenie AF, Centrum
----------------	--

Format plików	Zgodność z Design rule for Camera File system (DCF) i standardem DPOF (wersja 1.1)
---------------------	--

Typ danych (zdjęcia)

Format plików zdjęć	Exif 2.3 (DCF 2.0)
Typ obrazu	JPEG

Typ danych (filmy)

Format nagrywania	MP4
Video	MPEG-4 AVC/H.264
Audio	MPEG-4 AAC-LC (monofoniczne)

Zasilanie

Bateria	NB-11LH
---------------	---------

Przed użyciem

Przewodnik podstawowy

Przewodnik zaawansowany

1 Podstawowe informacje o aparacie

2 Tryb automatyczny

3 Inne tryby fotografowania

4 Tryb P

5 Tryb wyświetlania

6 Funkcje Wi-Fi

7 Menu ustawień

8 Akcesoria

9 Dodatek

Skorowidz



Interfejs

Przewodowy	Hi-Speed USB (Mini-B) Analogowe wyjście audio (monofoniczne) Analogowe wyjście wideo (NTSC/PAL)
Bezprzewodowy	Wi-Fi Specyfikacje: IEEE 802.11b/g/n Częstotliwość: 2,4 GHz Kanały: 1–11 Zabezpieczenia: WEP, WPA-PSK (AES/TKIP), WPA2-PSK (AES/TKIP) NFC

Środowisko pracy

Temperatura 0–40°C

Wymiary (zgodnie z Camera & Imaging Products Association)

(dł. x wys. x głęb.) 104,4 x 69,1 x 85,1 mm

Waga (zgodnie z Camera & Imaging Products Association)

Z baterią i kartą pamięci Około 325 g

Tylko aparat Około 308 g

Liczba zdjęć/czas nagrywania, czas wyświetlania

Liczba zdjęć (zgodnie z Camera & Imaging Products Association)	Około 195 zdjęć
Liczba zdjęć (tryb Eco: wł.)	Około 260 zdjęć
Czas nagrywania filmów (zgodnie z Camera & Imaging Products Association)*1	Około 50 min
Czas nagrywania filmów (seria zdjęć)*2	Około 1 godz. 30 min
Czas odtwarzania*3	Około 5 godz.

*1 Całkowity czas podczas ponownego fotografowania w następujących warunkach



- tryb [AUTO] i ustawienia domyślne
- fotografowanie/wstrzymanie, powiększanie, włączanie i wyłączenie aparatu

*2 Całkowity czas podczas ponownego fotografowania w następujących warunkach

- tryb [AUTO] i ustawienia domyślne
- Przekroczenie maksymalnego czasu trwania nagrywania filmu lub maksymalnej liczby zdjęć powoduje wyłączenie/ponowne uruchomienie aparatu.

*3 Czas w przypadku wyświetlania zdjęć w trybie pokazu przezroczcy.

Zasięg fotografowania

Tryb fotografowania	Zakres ostrości	Maksymalne oddalenie (AAA)	Maksymalne zbliżenie (LJ)
AUTO	–	0 cm – nieskończoność	1,4 m – nieskończoność
Inne tryby		5 cm – nieskończoność	1,4 m – nieskończoność
		0–50 cm	–
		3,0 m – nieskończoność	3,0 m – nieskończoność

Przed użyciem

Przewodnik podstawowy

Przewodnik zaawansowany

1 Podstawowe informacje o aparacie

2 Tryb automatyczny

3 Inne tryby fotografowania

4 Tryb P

5 Tryb wyświetlania

6 Funkcje Wi-Fi

7 Menu ustawień

8 Akcesoria

9 Dodatek









Skorowidz



Liczba zdjęć na karcie pamięci

Karta pamięci pomieści podaną niżej liczbę zdjęć o proporcjach obrazu 4:3 (137). Należy pamiętać, że liczba zdjęć, jakie można zarejestrować, zmienia się w zależności od proporcji obrazu.

Przybliżona liczba zdjęć na karcie pamięci 16 GB (liczba przybliżona)

L		1792
		3017
M1		3546
		5925
M2		9344
		16755
S		53992
		80988

- Wartości podane w tabeli zostały zmierzone zgodnie ze standardami firmy Canon i mogą się zmieniać w zależności od fotografowanego obiektu, karty pamięci i ustawień aparatu.

Czas nagrywania na karcie pamięci

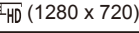
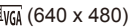
Rozdzielczość	Przybliżony czas nagrywania na karcie pamięci 16 GB (wartość przybliżona)	Czas nagrywania jednorazowego (wartość przybliżona)
 (1280 x 720)	2 godz. 35 min. 37 sek.	29 min 59 sek.
 (640 x 480)	8 godz. 25 min. 48 sek.	1 godz.

- Wartości podane w tabeli zostały zmierzone zgodnie ze standardami firmy Canon i mogą się zmieniać w zależności od fotografowanego obiektu, karty pamięci i ustawień aparatu.
- Czas trwania nagrywania indywidualnych filmów podano dla kart pamięci SD z klasą szybkości 10. Nagrywanie może zostać przerwane wcześniej, jeżeli używane są karty o niższej klasie szybkości. Nagrywanie zakończy się również automatycznie po osiągnięciu rozmiaru pliku 4 GB lub zapelnieniu karty pamięci.

Przed użyciem

Przewodnik podstawowy

Przewodnik zaawansowany

1 Podstawowe informacje o aparacie

2 Tryb automatyczny

3 Inne tryby fotografowania

4 Tryb P

5 Tryb wyświetlania

6 Funkcje Wi-Fi

7 Menu ustawień

8 Akcesoria

9 Dodatek

Skorowidz



Bateria NB-11LH

Typ:	Bateria litowo-jonowa
Napięcie znamionowe:	3,6 V (prąd stały)
Pojemność znamionowa:	800 mAh
Liczba cykli ładowania:	Okolo 300 razy
Temperatura eksploatacji:	0–40°C

Ładowarka CB-2LF/CB-2LFE

Znamionowy prąd wejściowy:	100–240 V (prąd zmienny; 50/60 Hz)
Znamionowy prąd wyjściowy:	4,2 V (prąd stały), 0,41 A
Czas ładowania:	Okolo 2 godz. 20 min (przy użyciu baterii NB-11LH)
Temperatura eksploatacji:	5–40°C

- Liczba zdjęć, które można wykonać, została ustalona zgodnie z wytycznymi pomiaru opracowanymi przez stowarzyszenie Camera & Imaging Products Association.
- W niektórych warunkach fotografowania możliwa liczba zdjęć i długość czasu nagrywania mogą być mniejsze od podanych powyżej.
- Liczba zdjęć/godzin nagrania przy w pełni naładowanej baterii.

Przed użyciem

Przewodnik podstawowy

Przewodnik zaawansowany

1 Podstawowe informacje o aparacie

2 Tryb automatyczny

3 Inne tryby fotografowania

4 Tryb P

5 Tryb wyświetlania

6 Funkcje Wi-Fi

7 Menu ustawień

8 Akcesoria

9 Dodatek

Skorowidz

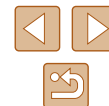

Skorowidz

A

AiAF twarzy (tryb ramki AF) 56
Akcesoria 114
Aparat
 Nastawy domyślne 112

B

Balans bieli (kolor) 52
Balans bieli według wzorca 52
Bateria
 Ładowanie 15
 Oszczędzanie energii 23
 Poziom 132
 Tryb Eco 108
Baterie → Data/godzina (bateria
 pamięci daty i godziny)
 Oszczędzanie energii 23
Blokowanie AE 50
Blokowanie ostrości 55

C

Camera Connect 79
CameraWindow 117
CANON iMAGE GATEWAY 78, 90
Centralnie (tryb ramki AF) 55
Cyfrowy telekonwerter 54
Czułość ISO 51

D

Data/godzina
 Bateria pamięci daty i godziny 18
 Dodawanie stempli daty 35
 Ustawienia 17
Zegar światowy 107

Zmiana 17
Długie czasy (tryb fotografowania) 47
Domyślne → Nastawy domyślne
DPOF 123
Drukowanie 119
Dźwięki 106

E

Edytowanie
 Kadrowanie 74
 Korekta czerwonych oczu 76
 Korekta kontrastu 75
 Moje kolory 75
 Zmiana wielkości zdjęć 73
Edytowanie lub usuwanie informacji
 dotyczących połączeń 103
Efekt aparatu zabawki (tryb
 fotografowania) 46
Efekt miniatury
 (tryb fotografowania) 45
Efekt plakatu (tryb fotografowania) 44
Efekt rybiego oka (tryb
 fotografowania) 44
Ekran
 Ikony 132, 133
 Język wyświetlacza 18
 Menu → Menu FUNC., menu
Ekspozycja
 Kompensacja 50

F

Fajerwerki → Fajerwerki (tryb
 fotografowania)
Fajerwerki (tryb fotografowania) 43

Filmy

Czas nagrywania 143
Edytowanie 77
Jakość obrazu (rozdzielczość/
 szybkość nagrywania) 38
Fotografowanie
 Data/godzina fotografowania
 → Data/godzina
 Informacje o obrazie 132

G

Gniazdo 116, 119

I

Inteligentne wybieranie 66

J

Jakość obrazu → Współczynnik
 kompresji (jakość obrazu)
Język wyświetlacza 18

K

Kabel audio-wideo 115, 116
Kadrowanie 74, 120
Karta pamięci 2
 Czas nagrywania 143
Karty pamięci SD/SDHC/SDXC
 → Karta pamięci
Kolor (balans bieli) 52
Komunikaty o błędach 130
Korekta czerwonych oczu 76
Korekta kontrastu 51, 75

L

Ładowarka 2, 114
Lampa błyskowa
 Błysk i długi czas

 naświetlania 58
 Włączanie 58
 Wyłączanie lampy błyskowej 58
Lampka 39, 40
Linie siatki 38

M

Makro (zakres ostrości) 54
Menu
 Podstawowa obsługa 25
 Tabela 134
Menu FUNC.
 Podstawowa obsługa 24
Tabela 135, 140
Metoda pomiaru 50
Moje kolory 52, 75
Monochromatyczny (tryb
 fotografowania) 46

N

Nastawy domyślne 112
Nawiązywanie połączenia za
 pośrednictwem punktu dostępu 86
Nieskończoność (zakres ostrości) 54
Numery plików 110

O

Obracanie 71
Ochrona 67
Odtwarzanie → Wyświetlanie
Opcje fotoksiążki 125
Oprogramowanie
 Instalacja 117
Zapisywanie zdjęć na komputerze
 85, 117
Oszczędzanie energii 23

Przed użyciem

Przewodnik podstawowy

Przewodnik zaawansowany

1 Podstawowe informacje
o aparacie

2 Tryb automatyczny

3 Inne tryby
fotografowania

4 Tryb P

5 Tryb wyświetlania

6 Funkcje Wi-Fi

7 Menu ustawień

8 Akcesoria

9 Dodatek

Skorowidz



P

P (tryb fotografowania) 49
Pasek 2, 14 → Pasek
PictBridge 115, 119
Podróżowanie z aparatem 107
Pokaz przezroczy 66
Portret (tryb fotografowania) 43
Powiększenie 19, 29, 33, 65
Powiększenie cyfrowe 33
Program AE 49
Proporcje obrazu 37
Przesyłanie zdjęć do usług sieci
Web 93

R

Ramki AF 55
Rozdzielczość (rozmiar obrazu) 37
Rozwiązywanie problemów 126

S

samowyzwalacz
Samowyzwalacz twarzą (tryb
fotografowania) 47
Samowyzwalacz 34
Dostosowywanie
samowyzwalacza 35
Samowyzwalacz
2-sekundowy 34
Samowyzwalacz twarzą (tryb
fotografowania) 47
Servo AF 57
Słabe oświetlenie (tryb
fotografowania) 43
Śledzenie AF 56
Stabilizacja obrazu 19
Sterowanie z podglądem na żywo
(tryb fotografowania) 42

Superzywe kolory (tryb
fotografowania) 44
Synchronizacja obrazu 39

T

Tryb automatyczny
(tryb fotografowania) 19, 28
Tryb Eco 108
Tryb punktu dostępu aparatu 84

U

Ulubione 72
Ustawianie ostrości
Ramki AF 55
Servo AF 57
Zoom punktu AF 39
Usuń → Usuwanie
Usuwanie 70
usuwanie wszystkich 70

W

Wi-Fi, menu 82
Wskaźnik 27
Współczynnik kompresji (jakość
obrazu) 59
Wyświetlanie 20
Inteligentne wybieranie 66
Pokaz przezroczy 66
Powiększenie 65
Widok miniatur 64
Wyświetlanie na telewizorze 116
Wyświetlanie pojedynczych
zdjęć 20
Wyszukiwanie obrazów 64
Wyświetlanie na telewizorze 116
Wysyłanie zdjęć 97
Wysyłanie zdjęć do drukarki 94

Wysyłanie zdjęć do
innego aparatu 95

Wysyłanie zdjęć do komputera 85
Wysyłanie zdjęć do smartfona 79
Wyszukiwanie 64

Z

Zakres ostrości
Makro 54
Nieskończoność 54
Zapisywanie zdjęć na komputerze
85, 117
Zasilanie 114
→ Bateria
→ Ładowarka
Zawartość zestawu 2
Zdalne fotografowanie 102
Zdjęcia
Czas wyświetlania 40
Ochrona 67
Odtwarzanie → Wyświetlanie
Usuwanie 70
Zdjęcia czarno-białe 53
Zdjęcia w odcieniach sepii 53
Zegar 27
Zegar światowy 107
Zmiana wielkości zdjęć 73

Przed użyciem
Przewodnik podstawowy
Przewodnik zaawansowany
1 Podstawowe informacje o aparacie
2 Tryb automatyczny
3 Inne tryby fotografowania
4 Tryb P
5 Tryb wyświetlania
6 Funkcje Wi-Fi
7 Menu ustawień
8 Akcesoria
9 Dodatek
Skorowidz



Ostrzeżenia dotyczące Wi-Fi (beprzewodowej sieci LAN)

- Kraje i regiony, w których dozwolone jest używanie sieci WLAN
 - Możliwość używania sieci WLAN jest ograniczona w niektórych krajach i regionach oraz może podlegać karom. Aby uniknąć konfliktu z prawem, należy odwiedzić witrynę firmy Canon w sieci Web i sprawdzić, gdzie dozwolone jest używanie sieci WLAN.Firma Canon nie ponosi odpowiedzialności za żadne problemy związane z używaniem sieci WLAN w innych krajach i regionach.
- Następujące działania mogą podlegać karze:
 - zmiana lub modyfikacja produktu
 - usunięcie z produktu etykiet certyfikatów
- Zgodnie z przepisami dotyczącymi wymiany i handlu międzynarodowego zezwolenie eksportowe (lub zezwolenie na transakcje serwisowe), udzielone przez rząd Japonii, jest niezbędne do eksportowania zasobów lub usług o znaczeniu strategicznym (łącznie z tym produktem) poza obszar Japonii.
- W tym produkcie wykorzystano amerykańskie oprogramowanie szyfrujące, które podlega przepisom eksportowym U.S. Export Administration Regulations i nie może być eksportowane lub przekazywane do kraju objętego embargiem handlowym Stanów Zjednoczonych.
- Należy zanotować ustawienia używanej sieci LAN. Ustawienia beprzewodowej sieci LAN zapisane w tym produkcie mogą zostać zmienione lub usunięte na skutek nieprawidłowego korzystania z tego produktu, oddziaływania fal radiowych lub ładunków elektrostatycznych albo wypadku bądź wadliwego działania. Należy zanotować ustawienia beprzewodowej sieci LAN. Firma Canon nie ponosi odpowiedzialności za szkody pośrednie lub bezpośrednie ani za straty przychodów wynikające z pogorszenia lub zniknięcia zawartości.
- Przekazując ten produkt innej osobie, wyrzucając go lub wysyłając w celu wykonania naprawy, należy zanotować ustawienia beprzewodowej sieci LAN i resetować produkt w celu przywrócenia ustawień domyślnych (usunąć ustawienia), jeżeli jest to konieczne.
- Firma Canon nie oferuje rekompensaty za szkody wynikające z utraty lub kradzieży tego produktu. Firma Canon nie ponosi odpowiedzialności za straty ani szkody wynikające z nieupoważnionego dostępu do zarejestrowanych urządzeń docelowych za pomocą tego produktu w przypadku jego utraty lub kradzieży.

- Należy korzystać z produktu zgodnie z zaleceniami zamieszczonymi w tym przewodniku. Należy korzystać z modułu beprzewodowej sieci LAN zgodnie z zaleceniami zamieszczonymi w tym przewodniku. Firma Canon nie ponosi odpowiedzialności za szkody lub straty wynikłe z użytkowania funkcji niezgodnie z zaleceniami zamieszczonymi w niniejszym podręczniku.
- Nie wolno korzystać z funkcji beprzewodowej sieci LAN tego produktu w pobliżu aparatury medycznej lub innego wyposażenia elektronicznego. Korzystanie z funkcji beprzewodowej sieci LAN w pobliżu aparatury medycznej lub innego wyposażenia elektronicznego może wpływać na działanie tych urządzeń.

Ostrzeżenia dotyczące interferencji powodowanych przez fale radiowe

- Funkcjonowanie tego produktu może być zakłócone przez inne urządzenia emitujące fale radiowe. Aby uniknąć interferencji, należy korzystać z tego produktu, jak najdalej od urządzeń tego typu lub zrezygnować z użytkowania tych urządzeń równocześnie z tym produktem.

Zalecenia dotyczące bezpieczeństwa

Z uwagi na to, że sieć Wi-Fi przesyła sygnały za pośrednictwem fal radiowych, należy stosować bardziej rygorystyczne zabezpieczenia niż w przypadku przewodowej sieci LAN.

Podczas korzystania z sieci Wi-Fi należy uwzględniać następujące zalecenia:

- Należy korzystać z sieci tylko zgodnie z otrzymanym upoważnieniem. Ten produkt wyszukuje sieci Wi-Fi w otoczeniu i wyświetla na ekranie wynik poszukiwań. Na liście mogą pojawiać się również sieci, do korzystania z których użytkownik nie ma upoważnienia (nieznane sieci). Jednak próba nawiązania połączenia z takimi sieciami lub korzystania z nich może zostać uznana za nieupoważniony dostęp. Należy korzystać z sieci wyłącznie zgodnie z posiadaną autoryzacją i nie nawiązywać połączenia z nieznanymi sieciami.

Przed użyciem

Przewodnik podstawowy

Przewodnik zaawansowany

1 Podstawowe informacje o aparacie

2 Tryb automatyczny

3 Inne tryby fotografowania

4 Tryb P

5 Tryb wyświetlania

6 Funkcje Wi-Fi

7 Menu ustawień

8 Akcesoria

9 Dodatek

Skorowidz



Jeżeli ustawienia zabezpieczeń nie zostały prawidłowo skonfigurowane, mogą występować następujące problemy.

- Monitorowanie transmisji
Nieupoważnione osoby trzecie mogą monitorować transmisję Wi-Fi i przechwytywać wysyłane dane.
- Nieautoryzowany dostęp do sieci
Osoby trzecie mające złowrogie zamiary mogą uzyskać nieupoważniony dostęp do sieci użytkownika w celu kradzieży, modyfikacji lub niszczenia zawartych w niej informacji. Ponadto użytkownik może być narażony na inne rodzaje nieupoważnionego dostępu, np. kradzież tożsamości (podawanie się za inną osobę w celu uzyskania nieupoważnionego dostępu do informacji) lub ataki polegające na korzystaniu z nieupoważnionego dostępu do sieci użytkownika w celu infiltrowania innych systemów.

Aby zapobiec występowaniu tego typu problemów, należy skutecznie zabezpieczyć swoją sieć Wi-Fi.

Z funkcji Wi-Fi tego aparatu można korzystać tylko po zapoznaniu się z zabezpieczeniami Wi-Fi oraz rozważeniu potencjalnych zagrożeń i korzyści wynikających z modyfikacji ustawień zabezpieczeń.



Aparat może drukować zdjęcia za pośrednictwem sieci Wi-Fi na drukarkach zgodnych ze standardem PictBridge. Standardy PictBridge ułatwiają bezpośrednie łączenie ze sobą aparatów cyfrowych, drukarek i innych urządzeń. Ponadto nowy standard protokołu o nazwie DPS over IP pozwala nawiązywać połączenia PictBridge w środowiskach sieciowych. Aparat jest zgodny także z tym standardem.

Znaki towarowe i licencje

- Microsoft i Windows są znakami towarowymi lub zarejestrowanymi znakami towarowymi firmy Microsoft Corporation w Stanach Zjednoczonych i/lub innych krajach.
- Macintosh i Mac OS są znakami towarowymi firmy Apple Inc., zarejestrowanymi w Stanach Zjednoczonych i innych krajach.
- App Store, iPhone oraz iPad są znakami towarowymi firmy Apple Inc.
- Logo SDXC jest znakiem towarowym firmy SD-3C, LLC.
- Wi-Fi®, Wi-Fi Alliance®, WPA™, WPA2™ oraz Wi-Fi Protected Setup™ są znakami towarowymi lub zarejestrowanymi znakami towarowymi firmy Wi-Fi Alliance.
- Znak N jest znakiem towarowym lub zarejestrowanym znakiem towarowym firmy NFC Forum, Inc. w Stanach Zjednoczonych i w innych krajach.
- Wszystkie inne znaki towarowe są własnością ich odpowiednich właścicieli.
- To urządzenie obsługuje technologię exFAT licencjonowaną przez firmę Microsoft.
- This product is licensed under AT&T patents for the MPEG-4 standard and may be used for encoding MPEG-4 compliant video and/or decoding MPEG-4 compliant video that was encoded only (1) for a personal and non-commercial purpose or (2) by a video provider licensed under the AT&T patents to provide MPEG-4 compliant video. No license is granted or implied for any other use for MPEG-4 standard.
* Uwaga wyświetlana w języku angielskim według wymagań.

Przed użyciem
Przewodnik podstawowy
Przewodnik zaawansowany
1 Podstawowe informacje o aparacie
2 Tryb automatyczny
3 Inne tryby fotografowania
4 Tryb P
5 Tryb wyświetlania
6 Funkcje Wi-Fi
7 Menu ustawień
8 Akcesoria
9 Dodatek
Skorowidz



Zastrzeżenie

- Powielanie niniejszej instrukcji bez zezwolenia jest zabronione.
- Wszystkich pomiarów dokonano w oparciu o standardy testowania firmy Canon.
- Informacje, dane techniczne i wygląd produktu mogą ulec zmianie bez wcześniejszego powiadomienia.
- Ilustracje i zrzuty ekranu przedstawione w instrukcji mogą się nieznacznie różnić od rzeczywistych funkcji urządzenia.
- Niezależnie od powyższego firma Canon nie odpowiada za jakiegokolwiek straty wynikające z użytkowania tego produktu.

Przed użyciem

Przewodnik podstawowy

Przewodnik zaawansowany

1 Podstawowe informacje o aparacie

2 Tryb automatyczny

3 Inne tryby fotografowania

4 Tryb P

5 Tryb wyświetlania

6 Funkcje Wi-Fi

7 Menu ustawień

8 Akcesoria

9 Dodatek

Skorowidz

