

# nutribullet®

FRYTKOWNICA CYFROWA XXL



# Instrukcja obsługi

# Ważne środki ostrożności

Podczas obsługi frytkownicy cyfrowej XXL nutribullet® należy pamiętać, że bezpieczeństwo jest najważniejsze.

**Ostrzeżenie!** Aby uniknąć ryzyka odniesienia poważnych obrażeń ciała, przed skorzystaniem z urządzenia nutribullet® należy przeczytać całą instrukcję. Podczas korzystania z dowolnego urządzenia elektrycznego należy zawsze przestrzegać podstawowych środków ostrożności, w tym poniższych ważnych informacji.

## ! Zachować niniejszą instrukcję! ● TYLKO DO UŻYTKU DOMOWEGO

**PRZED PRZYSTĄPIENIEM DO OBSŁUGI URZĄDZENIA NALEŻY DOKŁADNIE ZAPOZNAĆ SIĘ ZE WSZYSTKIMI ZALECENIAMI.**

### OGÓLNE INFORMACJE DOTYCZĄCE BEZPIECZEŃSTWA

- Z urządzenia nie mogą korzystać osoby (także dzieci), u których stwierdzono osłabione zdolności fizyczne, sensoryczne lub umysłowe, albo którym brakuje odpowiedniej wiedzy i doświadczenia, chyba że są nadzorowane lub otrzymały odpowiednie instrukcje dotyczące korzystania z urządzenia od osób odpowiedzialnych za ich bezpieczeństwo.
- Dzieci powinny pozostawać pod nadzorem, by nie mogły bawić się urządzeniem.
- Urządzenie należy odłączyć, gdy nie jest używane, oraz na czas jego czyszczenia. Przed montażem lub demontażem części oraz przed czyszczeniem urządzenia należy odczekać, aż urządzenie ostygnie.
- Urządzenie należy regularnie sprawdzać pod kątem uszkodzeń. Nie należy korzystać z urządzenia, jeżeli przewód lub wtyczka są uszkodzone, ani gdy urządzenie uległo awarii lub zostało uszkodzone w jakikolwiek sposób. Urządzenie należy przekazać do najbliższego serwisu do kontroli, naprawy lub regulacji.

- Jeżeli przewód zasilający jest uszkodzony, musi zostać wymieniony przez producenta, pracownika serwisu lub osobę o podobnych kwalifikacjach, aby uniknąć zagrożeń.
- Urządzenie i przewód zasilający należy trzymać z dala od dzieci.
- Używanie przystawek i wyposażenia dodatkowego z rynku wtórnego, które nie są zalecane ani sprzedawane przez producenta urządzenia, grozi odniesieniem obrażeń ciała lub nieprawidłowym działaniem urządzenia.
- Urządzenie jest przeznaczone wyłącznie do użytku na blacie. Należy upewnić się, że powierzchnia blatu jest wypoziomowana, czysta i sucha. Nie należy stawiać działającego urządzenia na krawędzi blatu. Nie wolno używać gniazda pod blatem, do którego dostęp mogą uzyskać dzieci.
- Nie używać na zewnątrz.
- Przewód nie może zwisać ze stołu/blatu ani nie może mieć kontaktu z gorącymi powierzchniami.
- Urządzenia nie można stawiać w pobliżu działających palników gazowych ani elektrycznych płyt grzejnych.
- Podczas przemieszczania urządzenia zawierającego gorący olej lub inną gorącą cieć należy zachować szczególną ostrożność. Przed przystąpieniem do przenoszenia lub przemieszczania urządzenia należy zawsze zaczekać, aż ostygnie.
- Przed włączeniem urządzenia należy upewnić się, że jest czyste. Jedzenie wydostające się z urządzenia może spowodować poważne poparzenia. Urządzenie i przewód zasilający należy trzymać z dala od dzieci. Do urządzenia nie można używać przedłużacza.
- Aby uniknąć pożaru, porażenia prądem elektrycznym i obrażeń, urządzenia ani przewodu nie należy zanurzać w wodzie ani w żadnym innym płynie.
- Po zakończeniu używania urządzenia należy je odłączyć od zasilania i należy je wyłączać przed wsunięciem szuflady w podstawę lub jej wysunięciem z podstawy.
- Należy unikać kontaktu z gorącymi powierzchniami. Należy używać uchwytu na szufladzie. Podczas smażenia beztuszczowego gorąca para przepływa przez odpowietrzenia znajdujące się z tyłu urządzenia. W związku z tym nie należy zbliżać dłoni i twarzy do przepływającej pary ani do odpowietrzeń. Podczas wysuwania szuflady

z urządzenia należy zachować ostrożność, ponieważ może wypłynąć gorąca para.

- Urządzenia należy używać wyłącznie zgodnie z jego przeznaczeniem. Nieprawidłowe użytkowanie może spowodować obrażenia ciała.
- **Należy zawsze nosić rękawice żaroodporne lub korzystać z uchwytu lub pokręta (jeśli są dostępne).**
- **Aby uniknąć porażenia prądem, nie zanurzać przewodu, wtyczek grzałki ani podstawy w wodzie ani w innych cieczach.**

**PRZED ROZPOCZĘCIEM SMAŻENIA NALEŻY ZAWSZE SPRAWDZIĆ, CZY SZUFLADA JEST BEZPIECZNIE ZABLOKOWANA. GDY URZĄDZENIE PRACUJE, SZUFLADY NIE WOLNO WYSUWAĆ.**

- Gdy urządzenie nie jest używane oraz przed jego czyszczeniem i przechowywaniem należy je zawsze **WYŁĄCZYĆ** oraz **ODŁĄCZYĆ** od gniazda zasilającego.
- Nie wolno używać nadmiernej ilości składników. Między jedzeniem a górną krawędzią szuflady należy zostawiać co najmniej 50 mm wolnej przestrzeni. Wszystkie składniki powinny pozostawać

w szufladzie. Należy zapobiegać ich bezpośredniemu kontaktowi z grzałką. Przepełnienie urządzenia może spowodować obrażenia ciała, szkody materialne lub negatywnie wpłynąć na bezpieczne użytkowanie urządzenia.

## **DODATKOWE ŚRODKI OSTROŻNOŚCI**

- Przed pierwszym użyciem urządzenia należy usunąć i wyrzucić wszystkie materiały opakowaniowe lub etykiety promocyjne.
- Aby wyeliminować potencjalne zagrożenie zadławieniem się przez małe dzieci, należy zdjąć i bezpiecznie wyrzucić wszelkie osłony ochronne lub worki foliowe, których użyto do transportu urządzenia bądź jego części.
- **W szufladzie w celu usmażenia lub podgrzania nie wolno umieszczać artykułów innych niż spożywcze. Urządzenia nie można używać do smażenia w głębokim oleju.**
- Przed włączeniem zasilania i eksploatacją urządzenia należy upewnić się, że zostało prawidłowo i kompletnie złożone.
- Należy upewnić się, że obszary pod lub obok urządzenia są czyste i suche. **Nie wolno**

## **używać urządzenia w mokrym otoczeniu.**

- Wszelkie większe ilości składników, które wydostają się z urządzenia na blat pod lub obok urządzenia lub na same urządzenie, należy usuwać i suszyć przed dalszym korzystaniem z urządzenia.
- Urządzenie podczas pracy generuje niewielkie drgania, które są normalnym zjawiskiem.
- Podczas korzystania z urządzenia należy zapewnić odpowiednią przestrzeń (co najmniej 200 mm) na cyrkulację powietrza nad i pod urządzeniem oraz z boku urządzenia.
- Gdy urządzenie jest włączone, nie należy zasłaniać wylotu powietrza znajdującego się z tyłu urządzenia.
- Nigdy nie pozostawiać działającego urządzenia bez nadzoru.
- Trzymać ręce, palce, włosy, odzież i inne akcesoria z dala od pracującego urządzenia.
- Urządzenie należy utrzymywać w czystości. Wskazówki i najlepsze rozwiązania można znaleźć w punkcie **Utrzymanie i konserwacja**.
- Wszelkie czynności konserwacyjne inne niż czyszczenie powinny być

wykonywane przez autoryzowane centrum serwisowe. Urządzenia nie należy naprawiać ani serwisować we własnym zakresie.

**W celu uzyskania pomocy należy skontaktować się z Działem obsługi klienta na stronie [nutribullet.com](https://nutribullet.com).**

- Jeśli którekolwiek zaleceń lub ostrzeżeń są niezrozumiałe, należy **skontaktować się z Działem obsługi klienta, korzystając na stronie [nutribullet.com](https://nutribullet.com).**

**! Zachować niniejszą instrukcję!**



# Spis treści

- 08**    **Zawartość zestawu**
- 09**    **Instrukcja montażu**
- 10**    **Panel sterowania**
- 12**    **Sposób obsługi**
  - 12    Przed pierwszym użyciem
  - 13    Montaż
  - 13    Używanie frytkownicy
- 16**    **Utrzymanie i konserwacja**
  - 16    Części zamienne

# Zawartość zestawu



**podstawa**

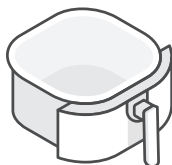

**szuflada**

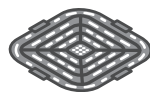

**tacka do  
smażenia**



# Instrukcja montażu

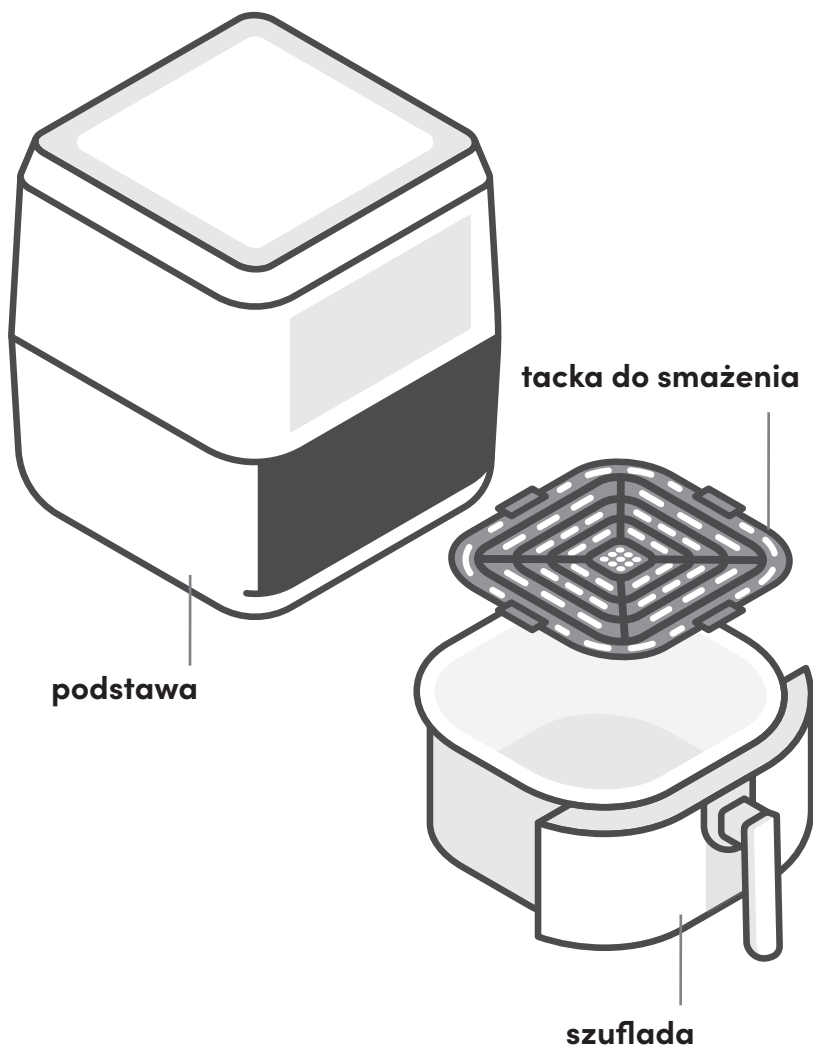

# Panel sterowania

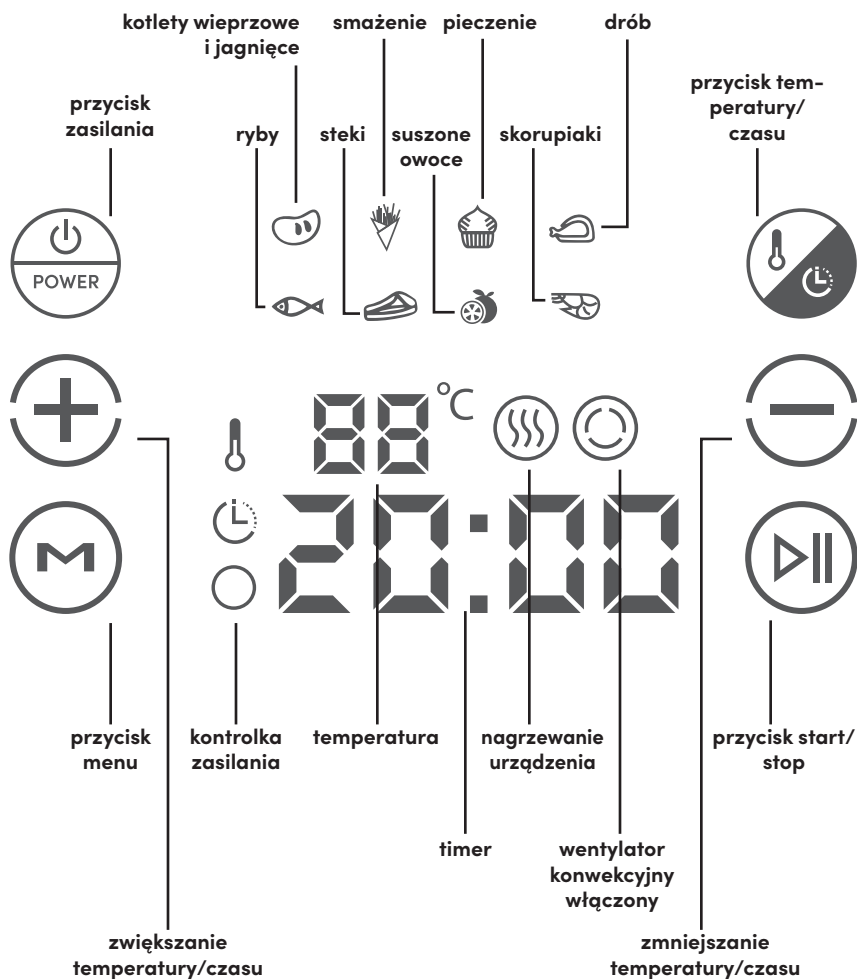

Aby wybrać konkretny program gotowania, należy naciskać przycisk Menu, dopóki na panelu nie zacznie migać ikona wybranego programu. Program zostanie załadowany z domyślnymi wartościami czasu i temperatury, które podano w poniższej tabeli. Aby rozpocząć przyrządzanie potrawy, należy nacisnąć przycisk Start/Stop.

Ikona	Program	Domyślna temperatura	Domyślny czas przyrządzania potrawy
	Kotlety wieprzowe i jagnięce	200°C	15 minut
	Smażenie	200°C	20 minut
	Pieczenie	180°C	30 minut
	Drób	200°C	20 minut
	Ryby	200°C	12 minut
	Steki	200°C	25 minut
	Suszone owoce	30°C	4 godziny
	Skorupiaki	180°C	12 minut

- Przyciski **Temperatura/czas** oraz +/- można stosować do ręcznego dostosowania temperatury i czasu gotowania. Aby dostosować temperaturę lub czas gotowania przed rozpoczęciem gotowania, należy nacisnąć przycisk **Temperatura/czas**, aby odpowiednia ikona zaczęła migać. Gdy ikona miga, należy użyć przycisków +/-, aby zwiększyć lub zmniejszyć daną wartość. Temperaturę lub czas gotowania można również zmienić podczas gotowania. W tym celu należy najpierw nacisnąć przycisk **Start/Stop**, aby zatrzymać proces gotowania. Następnie należy nacisnąć przycisk **Temperatura/czas**, aby dostosować wartości. Aby wznowić gotowanie po ustawieniu wartości, należy ponownie nacisnąć przycisk **Start/Stop**.
- Jeżeli frytkownica nie działała przez 10 minut, przejdzie do trybu **gotowości**. Aby wybudzić frytkownicę z trybu **gotowości**, należy nacisnąć przycisk **zasilania**. Zostanie wyświetlony pełny panel sterowania.
- Aby anulować gotowanie w dowolnym momencie, należy nacisnąć i przytrzymać przycisk **zasilania**. Urządzenie zostanie wyłączone, wartości temperatury i czasu zaczną migać i wygenerowane zostaną sygnały dźwiękowe. Po upływie 30 sekund przycisk **zasilania** pojawi się ponownie. Aby wrócić do ekranu głównego, należy nacisnąć przycisk **zasilania**.

# Sposób obsługi

## Przed pierwszym użyciem

Przed pierwszym użyciem cyfrowej frytkownicy beztłuszczowej XXL nutribullet\* należy wykonać poniższe czynności.

### 1. ROZPAKOWANIE

Otworzyć opakowanie i wyjąć podstawę z szufladą i tacką do smażenia. Położyć wszystkie części na płaskiej, wypoziomowanej i suchej powierzchni.

### 2. CZYSZCZENIE

Przepłukać **szufladę** i **tackę do smażenia** ciepłą wodą z mydłem. Wytrzeć zewnętrzną powierzchnię **podstawy frytkownicy** czystą, wilgotną szmatką.

### 3. PRZYGOTOWANIE OBSZARU GOTOWANIA, ZAPEWNIENIE ODPOWIEDNIEJ WENTYLACJI

Sprawdzić, czy **frytkownica** stoi na czystej, suchej, płaskiej powierzchni. Nie używać jej na zewnątrz. Włączona frytkownica powinna być oddalona o co najmniej 20 cm od ściany, aby zapewnić odpowiednią cyrkulację powietrza za urządzeniem.

**UWAGA:** Aby wyeliminować wszelkie ewentualne nieprzyjemne zapachy charakterystyczne dla nowego urządzenia, można włączyć frytkownicę na najwyższą temperaturę na około 5 minut bez wkładania żadnego jedzenia.

**UWAGA:** Aby zapobiec zagrożeniom powodującym uszkodzenie blatu z powodu wysokiej temperatury, zalecamy używanie maty termoizolacyjnej pod urządzeniem.

# Montaż

Przed przejściem do kroku 1 zapoznać się ze wszystkimi ostrzeżeniami i przestrożami, jakie zamieszczono w punkcie Ważne środki ostrożności (str. 2–5) oraz w poprzednim punkcie.

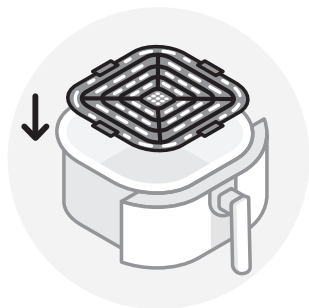

- 1 Umieść tackę do smażenia na spodzie szuflady.**  
Upewnij się, że **tacka do smażenia** jest bezpiecznie zamocowana i równoległa względem spodu **szuflady**.

# Używanie frytkownicy

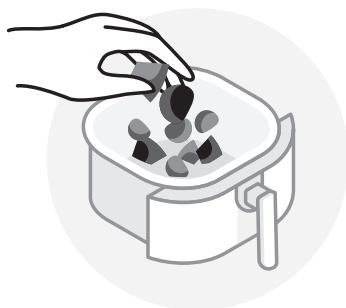

- 1 Umieść jedzenie w szufladzie. Uważaj, aby jej nie przepełnić.**  
Aby uzyskać najlepsze efekty gotowania, między jedzeniem a górną krawędzią **szuflady** zostaw co najmniej 50 mm wolnej przestrzeni.

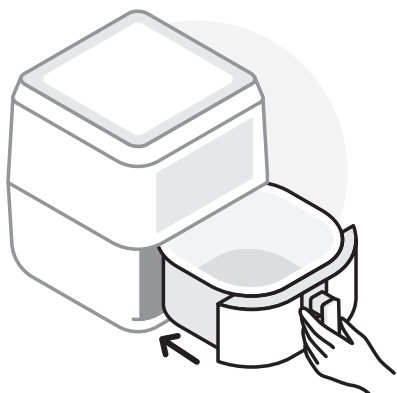

- 2** Trzymając szufladę za uchwyt, wsuń ją w podstawę. Upewnij się, czy frytkownica jest prawidłowo złożona, a **szuflada** jest całkowicie wsunięta w **podstawę**.

**UWAGA:** Frytkownica nie będzie działać, jeśli **szuflada** nie zostanie włożona prawidłowo.

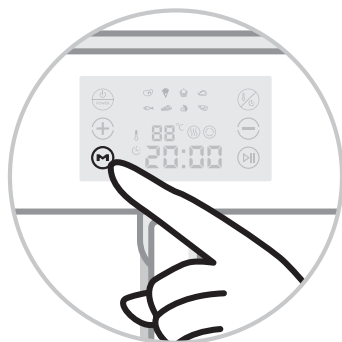

- 3** **ABY SKORZYSTAĆ Z PROGRAMU GOTOWANIA:** naciśnij przycisk **Menu**, dopóki na panelu nie zacznie migać ikona wybranego programu. Na **panelu sterowania** wyświetlone zostaną domyślne wartości czasu i temperatury dla wybranego programu. Aby rozpocząć gotowanie, naciśnij przycisk **Start/Stop**.

**ABY SKORZYSTAĆ Z USTAWIENIA RĘCZNEGO:** aby skorzystać z ustawienia ręcznego lub dostosować temperaturę bądź czas gotowania wybranego programu, naciśnij przycisk **Menu**. Wyświetlacz zacznie migać. Naciśnij przycisk **Temperatura/czas** i użyj przycisków **+/-**, aby najpierw skorygować temperaturę. Po ustawieniu pożądanego temperatury, naciśnij ponownie przycisk **Temperatura/czas**. Użyj przycisków **+/-**, aby skorygować czas gotowania. Po ustawieniu pożądanego czasu naciśnij przycisk **Start/Stop**, aby rozpocząć gotowanie.

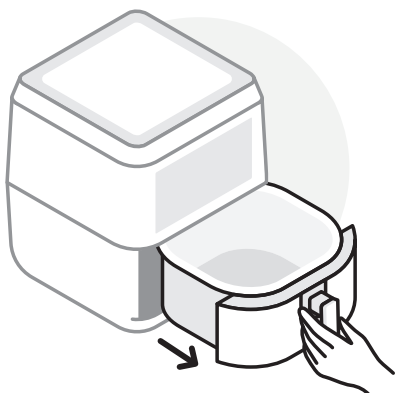

#### 4 OBACZANIE JEDZENIA PODCZAS GOTOWANIA:

Niektóre przepisy wymagają wyjmowania **szuflady** w trakcie gotowania i obracania jedzenia. Aby to zrobić, naciśnij przycisk **Start/Stop**, żeby zatrzymać frytkownicę. Po zatrzymaniu gotowania wysuń **szufladę z podstawy**, używając uchwytu. Obróć jedzenie za pomocą przyborów do gotowania i bezpiecznie wsuń **szufladę w podstawę**. Aby wznowić gotowanie, naciśnij przycisk **Start/Stop**. Zwróć uwagę, że do timera został dodany odpowiedni czas, aby frytkownica mogła dostosować temperaturę.

 **OSTRZEŻENIE: JEDZENIE** wewnątrz frytkownicy może być bardzo gorące. Podczas wysuwania **szuflady** należy zachować ostrożność, ponieważ może wypłynąć gorąca para. W związku z tym nie należy zbliżać dłoni i twarzy do przepływającej pary ani do odpowietrzeń.



5 Po upływie czasu gotowania frytkownica wygeneruje **5 sygnałów dźwiękowych informujących o zakończeniu gotowania**. Zaczekaj kilka sekund, aby wszystkie czynności zostały zatrzymane.

 **PRZESTROGA:** zbyt szybkie wysuwanie **szuflady** grozi rozrzuconiem jedzenia i może być niebezpieczne.

 **PRZESTROGA:** podczas wysuwania **szuflady** należy zachować ostrożność, ponieważ może wypłynąć gorąca para.

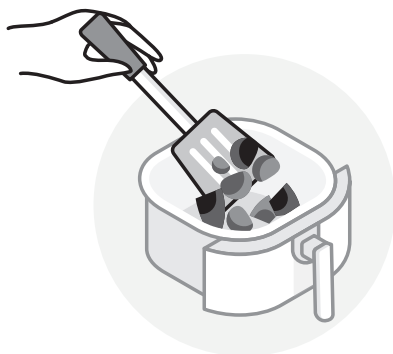

6 Wyjmij jedzenie z **szuflady**, używając przyborów do gotowania – **NIGDY** nie rób tego ręcznie. Smacznego!

# Utrzymanie i konserwacja

Czyszczenie cyfrowej frytkownicy beztłuszczowej XXL jest procesem szybkim i łatwym. Aby zapobiec gromadzeniu się resztek jedzenia, zalecamy czyszczenie wszystkich wyjmowanych części urządzenia po każdym użyciu.

## KROK 1:

**WYŁĄCZ** frytkownicę, odłącz ją od źródła zasilania i zaczekaj, aż ostygnie.

## KROK 2:

Wymij **szufladę i tackę do smażenia**. **Szufladę i tackę do smażenia** można bezpiecznie myć w **GÓRNYM KOSZU** zmywarki lub myć ręcznie w ciepłej wodzie z mydłem.

 **OSTRZEŻENIE:** NIE WOLNO używać cyklu odkażania, ponieważ taka wysoka temperatura może spowodować wypaczenie się plastiku.

 **PRZESTROGA:** Do czyszczenia szuflady lub tacki do smażenia NIE WOLNO używać narzędzi powodujących ścieranie lub wykonanych z metalu. W przeciwnym razie można uszkodzić nieprzywierającą powłokę szuflady i tacki.

## KROK 3:

Wyczyść powierzchnię wewnętrzną **podstawy**, delikatnie wycierając wszelkie resztki ciepłą, wilgotną, bawełnianą szmatką, a następnie osusz ją suchą szmatką. Powierzchnie wewnętrzne i zewnętrzne **podstawy** należy czyścić wyłącznie poprzez wycieranie wilgotną szmatką.

 **PRZESTROGA:** NIE WOLNO zanurzać podstawy w wodzie ani w innej cieczy.

## KROK 4:

Po wyczyszczeniu i dokładnym osuszeniu wszystkich części złóż frytkownicę i odstaw ją w bezpieczne, suche miejsce.

---

## Części zamienne

Aby zamówić dodatkowe części i akcesoria, odwiedź naszą stronę internetową **nutribullet.com**.



## Objaśnienie oznaczeń



To oznaczenie wskazuje, że przedmiotowego produktu nie należy usuwać wraz z odpadami komunalnymi w całej UE. Aby zapobiec ewentualnej szkodzi dla środowiska lub zdrowia człowieka spowodowanej niekontrolowanym usuwaniem odpadów, należy oddać je do recyklingu celem wsparcia ekologicznego, ponownego wykorzystania zasobów materiałowych. W celu zwrotu używanego urządzenia należy skorzystać z systemów zwrotu i zbiórki odpadów lub skontaktować się ze sprzedawcą, u którego zakupiono ten produkt. Może on odebrać go i przekazać do recyklingu bezpiecznego dla środowiska.



Opakowanie transportowe i ochronne zostało wybrane z materiałów, których utylizacja jest przyjazna dla środowiska i które mogą być poddane recyklingowi. Należy upewnić się, że wszelkie tworzywa sztuczne, opakowania, torby itp. są usuwane w bezpieczny sposób i przechowywane w miejscu niedostępnym dla niemowląt oraz małych dzieci. Zamiast po prostu wyrzucać te materiały, należy poddać je recyklingowi.



Deklaracja producenta, że produkt spełnia wymagania odpowiednich dyrektyw WE.





**220–240 V AC 50–60 Hz 1800 W**

**Capital Brands Distribution, LLC | [nutribullet.com](https://nutribullet.com) | Wszelkie prawa zastrzeżone.**

nutribullet® i logo nutribullet są znakami towarowymi firmy CapBran Holdings, LLC, zastrzeżonymi w Stanach Zjednoczonych i na całym świecie.

Ilustracje mogą różnić się od rzeczywistego produktu. Nieustannie staramy się ulepszać nasze produkty, dlatego specyfikacja przedstawiona w niniejszym dokumencie może zostać zmieniona bez powiadomienia.

**230320\_NBA93100 (NBA-100)**