

PowerShot G9 X

Instrukcja obsługi

- Przed użyciem aparatu należy zapoznać się z niniejszym przewodnikiem, w tym z podrozdziałem „Środki ostrożności” (📖 14).
- Lektura niniejszej instrukcji ułatwia zapoznanie się z prawidłową obsługą aparatu.
- Należy ją przechowywać w bezpiecznym miejscu na wypadek użycia w przyszłości.
- Przyciski w prawym dolnym rogu umożliwiają wyświetlanie innych stron.
 - ▶: Następna strona
 - ◀: Poprzednia strona
 - ↶: Powrót do strony wyświetlanej przed kliknięciem łącza
- Aby przejść do początku rozdziału, kliknij jego tytuł z prawej strony.

POLSKI

Przed użyciem

Przewodnik podstawowy

Przewodnik zaawansowany

Podstawowe informacje o aparacie

Tryb automatyczny/tryb hybrydowy automatyczny

Inne tryby fotografowania

Tryb P

Tryb Tv, Av, M i C

Tryb wyświetlania

Funkcje Wi-Fi

Menu ustawień

Aksesoria

Dodatek

Skorowidz



Przed użyciem

Informacje wstępne

Zawartość zestawu

Przed użyciem aparatu należy sprawdzić, czy w skład zestawu wchodzi poniższe elementy. W przypadku braku niektórych elementów należy skontaktować się ze sprzedawcą aparatu.



Aparat



Bateria
NB-13L*

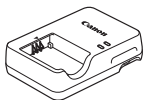

Ładowarka
CB-2LH/CB-2LHE

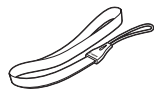

Pasek

* Nie należy usuwać etykiety znajdującej się na baterii.

- W skład zestawu wchodzi również materiały drukowane.
- Karta pamięci nie wchodzi w skład zestawu (📖2).

Zgodne karty pamięci

Można korzystać z poniższych kart pamięci (sprzedawanych oddzielnie) niezależnie od ich pojemności.

- Karty pamięci SD*¹
- Karty pamięci SDHC*^{1*2}
- Karty pamięci SDXC*^{1*2}



*1 Karty zgodne ze standardami SD. Jednak nie wszystkie karty pamięci zostały zweryfikowane pod kątem współpracy z aparatem.

*2 Obsługiwane są również karty pamięci UHS-I.

Przed użyciem

Przewodnik podstawowy

Przewodnik zaawansowany

Podstawowe informacje
o aparacie

Tryb automatyczny/tryb
hybrydowy automatyczny

Inne tryby fotografowania

Tryb P

Tryb Tv, Av, M i C

Tryb wyświetlania

Funkcje Wi-Fi

Menu ustawień

Aksesoria

Dodatek

Skorowidz



Uwagi wstępne i informacje prawne

- Warto wykonać i wyświetlić kilka zdjęć próbnych, aby mieć pewność, że zostały prawidłowo zarejestrowane. Firma Canon Inc. i jej podmioty zależne i stowarzyszone nie ponoszą odpowiedzialności za żadne szkody następcze wynikające z nieprawidłowego działania aparatu fotograficznego lub akcesoriów (w tym kart pamięci), związane z niezapisaniem zdjęcia lub zapisaniem go w postaci niezdatnej do odczytu maszynowego.
- Obowiązujące w kraju użytkownika przepisy dotyczące praw autorskich mogą zabraniać korzystania z zarejestrowanych zdjęć lub chronionych prawem autorskim utworów muzycznych i obrazów z podkładem muzycznym znajdujących się na karcie pamięci w innych celach niż do prywatnego użytku. Należy powstrzymać się od nieupoważnionego fotografowania, które stanowi naruszenie praw autorskich, i pamiętać, że nawet zdjęcia wykonywane na własny użytek podczas występów artystycznych lub wystaw bądź na terenie placówek handlowych mogą naruszać prawa autorskie lub inne prawa.
- Wiadomości na temat gwarancji na aparat fotograficzny i informacje umożliwiające skontaktowanie się z działem obsługi klienta firmy Canon można znaleźć w dostarczonym wraz z aparatem pakiecie materiałów dla użytkownika, w części dotyczącej gwarancji.
- Mimo że ekran (monitor) został wyprodukowany z zastosowaniem bardzo precyzyjnych technik wytwarzania, a ponad 99,99% pikseli spełnia wymagania konstrukcyjne, w rzadkich przypadkach niektóre piksele mogą być uszkodzone albo przybierać na stałe kolor czerwony lub czarny. Nie oznacza to uszkodzenia aparatu ani nie wpływa na rejestrowane obrazy.
- Podczas długotrwałego korzystania z aparatu może się on rozgrzać. Nie oznacza to uszkodzenia.

Konwencje stosowane w niniejszej instrukcji

- W niniejszej instrukcji ikony służą do symbolizowania odpowiednich przycisków i tarcz aparatu, na których się znajdują lub które przypominają.
- Poniższe przyciski i elementy sterujące aparatu zostały oznaczone następującymi ikonami: Numery w nawiasach odnoszą się do numerów odpowiednich elementów sterujących opisanych w podrozdziale „Nazwy elementów aparatu” (📖4).
- 📏 Pokrętko sterowania (10) z przodu
- Tryby fotografowania oraz tekst i ikony wyświetlane na ekranie zostały zaznaczone nawiasami.
- ⓘ: ważne informacje, które użytkownik powinien poznać
- 📌: uwagi i wskazówki dotyczące zaawansowanej obsługi aparatu
- 🖱️: czynności wykonywane na ekranie dotykowym
- 📖 xx: strony z pokrewnymi informacjami (w tym przykładzie „xx” oznacza numer strony)
- Instrukcje zawarte w niniejszym podręczniku mają zastosowanie do aparatu przy poniższych ustawieniach domyślnych.
- Dla wygody odnośnie do wszystkich obsługiwanych kart pamięci stosuje się po prostu określenie „karta pamięci”.
- Symbole „▶ Zdjęcia” i „▶ Filmy” pod tytułami wskazują przeznaczenie funkcji — do zdjęć lub do filmów.

Przed użyciem

Przewodnik podstawowy

Przewodnik zaawansowany

Podstawowe informacje o aparacie

Tryb automatyczny/tryb hybrydowy automatyczny

Inne tryby fotografowania

Tryb P

Tryb Tv, Av, M i C

Tryb wyświetlania

Funkcje Wi-Fi

Menu ustawień

Akcesoria

Dodatek

Skorowidz



Nazwy elementów aparatu

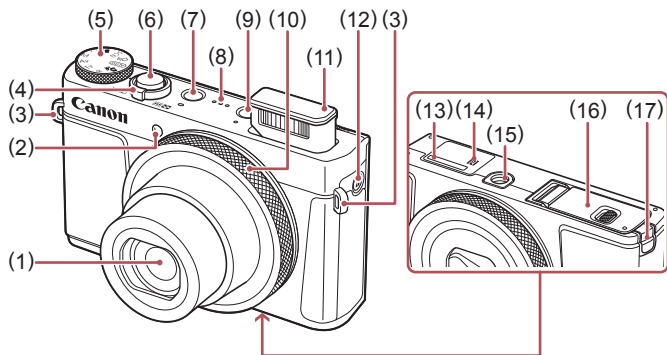

- | | |
|---|---|
| (1) Obiektyw | (9) Przycisk [▶] (odtwarzanie) |
| (2) Lampka | (10) Pokrętko sterowania |
| (3) Mocowanie paska | (11) Lampka błyskowa |
| (4) Dźwignia powiększenia
Fotografowanie: [▲] (zbliżenie)/
[■] (oddalenie)]
Odtwarzanie: [Q] (powiększenie)/
[■] (miniatury)] | (12) Przycisk [□] (połączenie
z urządzeniem przenośnym)] |
| (5) Pokrętko wyboru trybów | (13) Numer seryjny (numer korpusu
aparatu) |
| (6) Przycisk migawki | (14) [N] (symbol N)*1 |
| (7) Przycisk ON/OFF | (15) Gniazdo statywu |
| (8) Głośnik | (16) Pokrywa karty pamięci/baterii |
| | (17) Pokrywa gniazda łącznika DC |

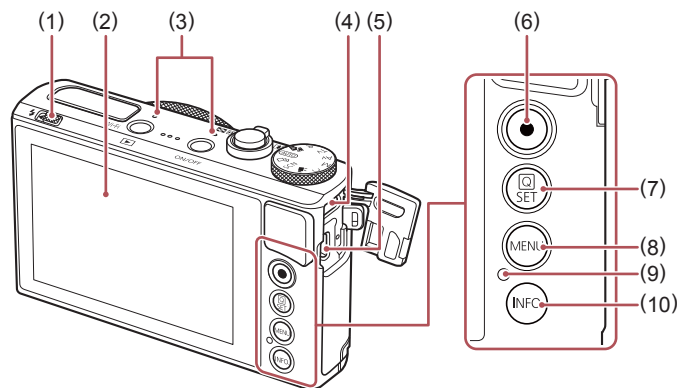

- | | |
|--|--|
| (1) Przelącznik [⚡] (podniesienie
lampy błyskowej)] | (6) Przycisk filmowania |
| (2) Ekran (monitor)*2 | (7) Przycisk [⊞] (menu szybkich
nastaw/nastaw)] |
| (3) Mikrofon | (8) Przycisk MENU |
| (4) Wyjście cyfrowe (gniazdo
DIGITAL) | (9) Wskaźnik/lampka ładowania USB |
| (5) Gniazdo HDMI™ | (10) Przycisk INFO. (informacje)] |

*1 Używane wraz z funkcjami komunikacji zbliżeniowej (tryb NFC) (132).

*2 Rozpoznawanie gestów może być utrudnione po nałożeniu na ekran folii ochronnej. W takim przypadku należy zwiększyć czułość ekranu dotykowego (165).

Przed użyciem

Przewodnik podstawowy

Przewodnik zaawansowany

Podstawowe informacje
o aparacie

Tryb automatyczny/tryb
hybrydowy automatyczny

Inne tryby fotografowania

Tryb P

Tryb Tv, Av, M i C

Tryb wyświetlania

Funkcje Wi-Fi

Menu ustawień

Aksesoria

Dodatek

Skorowidz



Spis treści

Przed użyciem

Informacje wstępne	2
Zawartość zestawu.....	2
Zgodne karty pamięci.....	2
Uwagi wstępne i informacje prawne.....	3
Konwencje stosowane w niniejszej instrukcji.....	3
Nazwy elementów aparatu.....	4
Podstawy obsługi aparatu.....	12
Środki ostrożności.....	14

Przewodnik podstawowy

Podstawowa obsługa	17
Obsługa za pomocą ekranu dotykowego.....	17
Dotknięcie.....	17
Przeciągnięcie.....	17
Początkowe przygotowania.....	18
Mocowanie paska.....	18
Trzymanie aparatu.....	18
Ładowanie baterii.....	18
Wkładanie baterii i karty pamięci.....	19
Wycinanie baterii i karty pamięci.....	20
Ustawianie daty i godziny.....	20
Zmiana daty i godziny.....	21
Język wyświetlacza.....	21
Wypróbowanie aparatu.....	22
Fotografowanie (Tryb Smart Auto).....	22
Wyświetlanie.....	24
Usuwanie obrazów.....	24

Przewodnik zaawansowany

Podstawowe informacje o aparacie	25
Włączanie/wyłączanie.....	25
Funkcje oszczędzania energii (Wyłączenie aparatu).....	26
Oszczędzanie energii w trybie fotografowania.....	26
Oszczędzanie energii w trybie wyświetlania.....	26
Przycisk migawki.....	26
Tryby fotografowania.....	27
Opcje ekranu informacyjnego.....	27
Korzystanie z menu szybkich nastaw.....	28
Konfigurowanie ustawień za pomocą ekranu dotykowego.....	28
Korzystanie z ekranu menu.....	29
Obsługa za pomocą ekranu dotykowego.....	30
Klawiatura ekranowa.....	30
Działanie wskaźników.....	31
Zegar.....	32
Tryb automatyczny/tryb hybrydowy automatyczny	33
Fotografowanie z ustawieniami dobieieranymi przez aparat.....	33
Fotografowanie (Tryb Smart Auto).....	33
Fotografowanie w trybie hybrydowym automatycznym.....	35
Odtwarzanie przeglądu filmowego.....	36
Zdjęcia/filmy.....	36
Zdjęcia.....	36
Filmy.....	37
Ikony scenerii.....	37
Tryb serii zdjęć.....	38
Ikony stabilizacji obrazu.....	39
Ramki na ekranie.....	39
Typowe funkcje ułatwiające obsługę.....	40
Dalsze powiększanie obiektów (Powiększenie cyfrowe).....	40
Fotografowanie z użyciem ustawionych wstępnie długości ogniskowej (Ogniskowa).....	40
Korzystanie z samowyzwalacza.....	41

Przed użyciem

Przewodnik podstawowy

Przewodnik zaawansowany

Podstawowe informacje o aparacie

Tryb automatyczny/tryb hybrydowy automatyczny

Inne tryby fotografowania

Tryb P

Tryb Tv, Av, M i C

Tryb wyświetlania

Funkcje Wi-Fi

Menu ustawień

Aksesoria

Dodatek

Skorowidz



Korzystanie z samowyzwalacza w celu przeciwdziałania poruszeniu zdjęcia	41
Dostosowywanie samowyzwalacza	42
Fotografowanie poprzez dotknięcie ekranu (Dotykowa migawka)	42
Serie zdjęć	42
Zdjęcie widoczne w trybie wyświetlania	43
Korzystanie z funkcji Identyfikacja twarzy	44
Dane osobowe	44
Rejestrowanie informacji dla funkcji Identyfikacja twarzy	44
Fotografowanie	45
Sprawdzanie i edytowanie zarejestrowanych informacji	46
Zastępowanie i dodawanie informacji o twarzy	46
Usuwanie zarejestrowanych informacji	47
Funkcje dostosowywania obrazu	48
Zmiana proporcji obrazu	48
Zmiana jakości obrazu	48
Korygowanie obszarów obrazu zazielenionych przez lampy rtęciowe	49
Zmiana jakości obrazu w przypadku filmów	49
W przypadku sygnału wizji w systemie NTSC	49
W przypadku sygnału wizji w systemie PAL	50
Pomocne funkcje fotografowania	50
Korzystanie z poziomu elektronicznego	50
Powiększanie obszaru, na którym jest ustawiona ostrość	51
Sprawdzanie występowania zamkniętych oczu	51
Wylączanie automatycznego poziomowania	52
Zmiana ustawień funkcji stabilizacji obrazu	52
Wylączanie stabilizacji obrazu	52
Nagrywanie filmów bez zmiany wielkości obiektów	53
Dostosowywanie działania aparatu	53
Zapobieganie włączaniu funkcji oświetlenia wspomagającego AF	53

Zapobieganie włączaniu lampki redukcji efektu czerwonoc oczu	53
Zmiana stylu wyświetlania zdjęcia po zarejestrowaniu	54
Zmiana czasu wyświetlania zdjęcia po zarejestrowaniu	54
Zmiana ekranu wyświetlanego po zarejestrowaniu	54
Inne tryby fotografowania	55
Automatyczne stosowanie efektów (Zdjęcie twórcze)	55
Uzyskiwanie różnorodnych obrazów z pojedynczego ujęcia	55
Wybór efektów	56
Nagrywanie filmów z różnymi efektami	56
Odtwarzanie filmów z trybu zdjęć twórczych	56
Szczególne scenerie	57
Stosowanie efektów specjalnych	58
Fotografowanie scenerii o wysokim kontraście (Szeroki zakres dynamiczny)	59
Dodawanie efektów artystycznych	59
Fotografowanie z blaknącymi kolorami (Nostalgiczne)	59
Fotografowanie z zastosowaniem efektu rybiego oka (Efekt rybiego oka)	60
Wykonywanie zdjęć, na których przedmioty wyglądają jak miniatuury (Efekt miniatuury)	60
Szybkość i szacunkowy czas odtwarzania (dla klipów 1-minutowych)	61
Fotografowanie z zastosowaniem efektu aparatu zabawkowego (Efekt aparatu zabawki)	61
Uwypuklanie obiektów (Nieostre tło)	62
Fotografowanie z zastosowaniem efektu miękkiej ostrości	62
Fotografowanie w trybie monochromatycznym	63
Tryby specjalne do innych celów	63
Fotografowanie rozgwieżdżonego nieba (Gwiazdy)	63
Fotografowanie osób na tle rozgwieżdżonego nieba (Portret na tle gwiazd)	63
Fotografowanie nocnych scenerii pod rozgwieżdżonym niebem (Gwiazdzista noc)	65

Przed użyciem

Przewodnik podstawowy

Przewodnik zaawansowany

Podstawowe informacje o aparacie

Tryb automatyczny/tryb hybrydowy automatyczny

Inne tryby fotografowania

Tryb P

Tryb Tv, Av, M i C

Tryb wyświetlania

Funkcje Wi-Fi

Menu ustawień

Aksesoria

Dodatek

Skorowidz



Fotografowanie śladów gwiazd (Ślady gwiazd).....	65	Ręczne korygowanie balansu bieli	79
Filmowanie ruchu gwiazd (Film poklatkowy gwiazd).....	66	Zmiana odcieni obrazu (Moje kolory)	79
Dostosowywanie kolorów	68	Własne kolory	80
Regulacja ostrości	68	Zasięg fotografowania i ustawianie ostrości.....	81
Nagrywanie różnych filmów.....	69	Zdjęcia z małej odległości (Makro).....	81
Nagrywanie filmów w trybie [P].....	69	Fotografowanie w trybie ręcznego ustawiania ostrości	81
Blokowanie lub zmiana jasności obrazu przed		Ułatwiona identyfikacja obszaru regulacji ostrości	
nagrywaniem	70	(Wspomaganie MF).....	82
Wylączenie opcji [P] Autom. wolna migawka.....	70	Seria zdjęć z ustawieniami sekwencji ostrości	
Korygowanie silnych drgań aparatu	71	(Tryb sekwencji ostrości)	82
Ustawienia dźwięku	71	Cyfrowy telekonwerter	83
Wylączenie opcji usuwania wiatru.....	71	Wybór metody AF	83
Korzystanie z tłumika	71	Jeden punkt AF	83
Nagrywanie krótkich klipów	71	Zmiana położenia i wielkości ramek AF (Jeden punkt AF)	84
Efekty odtwarzania	72	[+] +Śledzenie	84
Nagrywanie filmów z funkcją iFrame.....	72	Fotografowanie przy użyciu funkcji Servo AF.....	85
Tryb P	73	Zmiana ustawienia ostrości	85
Fotografowanie w trybie Program AE (Tryb [P]).....	73	Wybieranie osoby, na którą ma zostać ustawiona ostrość	
Jasność obrazu (Ekspozycja).....	74	(Wybieranie twarzy).....	85
Regulacja jasności obrazu (Kompensacja ekspozycji).....	74	Wybór obiektów, na które ma zostać ustawiona ostrość	
Blokowanie jasności/ekspozycji obrazu (Blokowanie AE).....	74	(Dotykowy AF)	86
Zmiana metody pomiaru.....	74	Fotografowanie przy użyciu funkcji blokowania AF	87
Wiązanie ramki punktu pomiaru z ramką AF.....	75	Lampa błyskowa.....	87
Zmiana czułości ISO.....	75	Zmiana trybu lampy błyskowej	87
Dostosowywanie automatycznych ustawień ISO	75	Auto	87
Zmiana poziomu redukcji szumów (High ISO NR)	76	Włączona.....	87
Seria zdjęć z ustawieniami automatycznego naświetlania		Błysk i długi czas naświetlania	88
(fotografowanie z użyciem sekwencji naświetlania)	76	Wylączone	88
Korekta zakresu dynamicznego (Korekta DR)	76	Ustawianie kompensacji mocy błysku	88
Korekta cieni.....	77	Fotografowanie z funkcją blokowania FE	89
Dostosowywanie automatycznych ustawień filtra szarego.....	77	Zmiana synchronizacji błysku.....	89
Kolory zdjęcia	78	Inne ustawienia	90
Rejestrowanie naturalnych kolorów (Balans bieli).....	78	Zmiana jakości obrazu.....	90
Balans bieli według wzorca	78	Rejestrowanie zdjęć w formacie RAW.....	90

Przed użyciem

Przewodnik podstawowy

Przewodnik zaawansowany

Podstawowe informacje
o aparacie

Tryb automatyczny/tryb
hybrydowy automatyczny

Inne tryby fotografowania

Tryb P

Tryb Tv, Av, M i C

Tryb wyświetlania

Funkcje Wi-Fi

Menu ustawień

Aksesoria

Dodatek

Skorowidz



Za pomocą menu	91
Zmiana ustawień funkcji stabilizacji obrazu	91
Tryb Tv, Av, M i C	92
Określone czasy naświetlania (Tryb [Tv])	92
Określone wartości przysłony (Tryb [Av])	93
Określone czasy naświetlania i wartości przysłony (Tryb [M])	94
Fotografowanie z długimi czasami ekspozycji (Bulb)	95
Ustawianie siły błysku	95
Nagrywanie filmów z określonymi czasami naświetlania i wartościami przysłony	96
Konfigurowanie elementów sterujących i ekranu	97
Regulowanie ustawień podczas przełączania funkcji pokrętła sterowania	97
Zmiana ustawień za pomocą pokrętła sterowania	97
Funkcje, które można przypisać do pokrętła sterowania	98
Przypisywanie funkcji do pokrętła sterowania	98
Konfigurowanie wyświetlanych informacji	99
Konfigurowanie wyświetlanych informacji	99
Przypisywanie funkcji do przycisku filmowania	99
Dostosowywanie menu szybkich nastaw	100
Wybieranie elementów uwzględnianych w menu	100
Zmiana rozmieszczenia elementów menu	101
Zapisywanie ustawień fotografowania	101
Ustawienia, które można zapisać	101
Zapisywanie najczęściej używanych elementów menu fotografowania (Moje menu)	102
Tryb wyświetlania	103
Wyświetlanie	103
Przełączanie trybów wyświetlania	105
Ostrzeżenie o prześwietleniu (dla najjaśniejszych obszarów zdjęcia)	105
Histogram	105

Histogram RGB i ekran informacyjny GPS	105
Wyświetlanie krótkich klipów nagranych w trybie Zdjęcie twórcze (filmy z trybu zdjęć twórczych)	106
Wyświetlanie krótkich filmów utworzonych podczas wykonywania zdjęć (Przegląd filmowy)	106
Wyświetlanie według daty	107
Sprawdzanie osób wykrytych za pomocą funkcji Identyfikacja twarzy	107
Przeglądanie i filtrowanie zdjęć	107
Nawigowanie wśród zdjęć wyświetlanych w postaci miniatur	107
Obsługa za pomocą ekranu dotykowego	108
Znajdowanie zdjęć spełniających warunki filtra	108
Przeskok między zdjęciami za pomocą pokrętła sterowania	109
Obsługa za pomocą ekranu dotykowego	110
Wyświetlanie poszczególnych zdjęć należących do grupy	110
Edytowanie informacji dla funkcji Identyfikacja twarzy	111
Zmiana imion	111
Usuwanie imion	111
Opcje wyświetlania zdjęć	112
Powiększanie zdjęć	112
Obsługa za pomocą ekranu dotykowego	112
Wyświetlanie pokazów przezroczcy	113
Ochrona zdjęć	113
Za pomocą menu	113
Wybieranie pojedynczych zdjęć	114
Wybieranie zakresu	114
Włączanie ochrony wszystkich zdjęć naraz	115
Wyłączanie ochrony wszystkich zdjęć naraz	115
Usuwanie obrazów	115
Usuwanie wielu zdjęć naraz	116
Określanie sposobu wyboru	116
Wybieranie pojedynczych zdjęć	116
Wybieranie zakresu	117

Przed użyciem

Przewodnik podstawowy

Przewodnik zaawansowany

Podstawowe informacje o aparacie

Tryb automatyczny/tryb hybrydowy automatyczny

Inne tryby fotografowania

Tryb P

Tryb Tv, Av, M i C

Tryb wyświetlania

Funkcje Wi-Fi

Menu ustawień

Aksesoria

Dodatek

Skorowidz



Wybieranie wszystkich zdjęć naraz	117
Obracanie zdjęć	117
Za pomocą menu.....	117
Wyłączanie automatycznego obracania	118
Oznaczanie zdjęć jako ulubionych	118
Za pomocą menu.....	118
Wygodne sterowanie: czynności dotykowe	119
Korzystanie z funkcji przypisanych do dotknięć	119
Zmiana funkcji przypisanych do dotknięć	119
Funkcje, które można przypisać.....	120
Edytowanie zdjęć	120
Zmiana rozmiaru zdjęć	120
Za pomocą menu.....	121
Kadrowanie.....	121
Zmiana odcieni obrazu (Moje kolory)	122
Korygowanie jasności obrazu (Korekta kontrastu)	123
Korekta czerwonych oczu.....	124
Edytowanie filmów.....	125
Zmniejszanie rozmiaru plików	126
Jakość obrazu skompresowanych filmów	126
Usuwanie rozdziałów filmu	126
Wyświetlanie albumów (Najważniejsze wydarzenia)	127
Wybieranie motywów albumów	127
Dodawanie tła muzycznego do albumów	128
Tworzenie własnych albumów	129
Łączenie krótkich klipów.....	130
Funkcje Wi-Fi.....	131
Dostępne funkcje Wi-Fi	131
Wysyłanie zdjęć do smartfona.....	132
Wysyłanie zdjęć do smartfona obsługującego tryb NFC	132
łączenie za pośrednictwem trybu NFC w przypadku gdy aparat jest wyłączony lub działa w trybie fotografowania....	132

Łączenie za pośrednictwem trybu NFC w przypadku gdy aparat działa w trybie wyświetlania	134
Wysyłanie do smartfona przypisanego do przycisku.....	134
Dodawanie smartfona za pomocą menu Wi-Fi.....	136
Korzystanie z innego punktu dostępu.....	137
Poprzednie punkty dostępu	138
Zapisywanie zdjęć na dysku komputera.....	138
Przygotowanie do rejestracji komputera.....	138
Sprawdzanie konfiguracji komputera	138
Instalowanie oprogramowania.....	139
Konfigurowanie komputera pod kątem połączenia Wi-Fi (dotyczy tylko systemu Windows).....	139
Zapisywanie zdjęć na dysku podłączonego komputera	140
Sprawdzanie zgodności punktu dostępu	140
Korzystanie z punktów dostępu zgodnych ze standardem WPS	141
Nawiązywanie połączenia z punktami dostępu widocznymi na liście	143
Poprzednie punkty dostępu	144
Wysyłanie zdjęć do zarejestrowanej usługi sieci Web	144
Rejestrowanie usług sieci Web.....	144
Rejestrowanie w serwisie CANON iIMAGE GATEWAY	145
Rejestrowanie innych usług sieci Web	146
Przesyłanie zdjęć do usług sieci Web	147
Bezprzewodowe drukowanie zdjęć na podłączonej drukarce	148
Wysyłanie zdjęć do innego aparatu.....	149
Opcje wysyłania zdjęć	150
Wysyłanie wielu zdjęć.....	150
Wybieranie pojedynczych zdjęć	150
Wybieranie zakresu	151
Wysyłanie ulubionych zdjęć.....	151
Uwagi dotyczące wysyłania zdjęć	152
Wybieranie rozdzielczości (rozmiaru obrazu).....	152

Przed użyciem

Przewodnik podstawowy

Przewodnik zaawansowany

Podstawowe informacje o aparacie

Tryb automatyczny/tryb hybrydowy automatyczny

Inne tryby fotografowania

Tryb P

Tryb Tv, Av, M i C

Tryb wyświetlania

Funkcje Wi-Fi

Menu ustawień

Aksesoria

Dodatek

Skorowidz



Dodawanie komentarzy	152
Automatyczne wysyłanie zdjęć (Synchronizowanie obrazów)	153
Początkowe przygotowania	153
Przygotowanie aparatu	153
Przygotowanie komputera	153
Wysyłanie zdjęć	154
Wyświetlanie na smartfonie zdjęć wysłanych za pośrednictwem funkcji Synchr. obraz	155
Wyświetlanie zdjęć z aparatu i sterowanie nim za pomocą smartfona	155
Dodawanie znaczników geograficznych do zdjęć w aparacie	155
Zdalna aktywacja migawki	156
Edytowanie i usuwanie ustawień Wi-Fi	157
Edytowanie informacji dotyczących połączeń	157
Zmiana nicku urządzenia	157
Usuwanie informacji dotyczących połączeń	157
Zmiana nicku aparatu	158
Przywracanie domyślnych ustawień Wi-Fi	158
Menu ustawień	159
Dostosowywanie podstawowych funkcji aparatu	159
Przechowywanie zdjęć z uwzględnieniem daty	159
Numery plików	159
Formatowanie kart pamięci	160
Formatowanie pełne	160
Zmiana standardu TV	160
Kalibracja poziomu elektronicznego	161
Przywracanie poziomu elektronicznego	161
Przełączanie koloru informacji na ekranie	161
Korzystanie z trybu Eco	161
Dostosowanie funkcji oszczędzania energii	162
Jasność ekranu	162
Zegar światowy	162

Data i godzina	163
Czas cofania obiektywu	163
Język wyświetlacza	163
Wyciszanie dźwięków towarzyszących pracy aparatu	164
Regulacja głośności	164
Dostosowywanie dźwięków	164
Ekran startowy	164
Ukrywanie wskazówek	164
Wyświetlanie listy trybów fotografowania w formie ikon	165
Zwiększanie czułości ekranu dotykowego	165
Automatyczne blokowanie ekranu dotykowego	165
Wyświetlanie jednostek metrycznych/niemetrycznych	165
Sprawdzanie logo certyfikatów	165
Wprowadzanie informacji o prawach autorskich w celu ich zapisywania w danych zdjęć	166
Usuwanie wszystkich informacji o prawach autorskich	166
Dostosowywanie innych ustawień	166
Przywracanie ustawień domyślnych aparatu	166
Akcesoria	167
Schemat systemu	167
Akcesoria opcjonalne	168
Zasilanie	168
Lampa błyskowa	169
Inne akcesoria	169
Drukarki	169
Przechowywanie zdjęć i filmów	169
Korzystanie z akcesoriów opcjonalnych	170
Odtwarzanie zdjęć i filmów na ekranie telewizora	170
Zasilanie aparatu z sieci elektrycznej	171
Wkładanie i ładowanie baterii	172
Ładowanie baterii przy użyciu komputera	173
Korzystanie z oprogramowania	173
Połączenie z komputerem za pomocą kabla	173

Przed użyciem

Przewodnik podstawowy

Przewodnik zaawansowany

Podstawowe informacje
o aparacie

Tryb automatyczny/tryb
hybrydowy automatyczny

Inne tryby fotografowania

Tryb P

Tryb Tv, Av, M i C

Tryb wyświetlania

Funkcje Wi-Fi

Menu ustawień

Akcesoria

Dodatek

Skorowidz



Sprawdzanie konfiguracji komputera	173
Instalowanie oprogramowania.....	174
Zapisywanie zdjęć na dysku komputera.....	174
Drukowanie zdjęć.....	175
Łatwe drukowanie.....	175
Konfigurowanie ustawień drukowania	176
Przycinanie zdjęć przed drukowaniem	177
Wybieranie formatu i układu papieru przed drukowaniem	177
Dostępne opcje układu.....	178
Drukowanie zdjęć paszportowych	178
Drukowanie ujęć filmowych	178
Opcje drukowania filmów	178
Dodawanie zdjęć do listy drukowania (DPOF)	179
Konfigurowanie ustawień drukowania	179
Konfigurowanie drukowania dla poszczególnych zdjęć	180
Konfigurowanie drukowania dla zakresu zdjęć	180
Konfigurowanie drukowania dla wszystkich zdjęć.....	180
Usuwanie wszystkich zdjęć z listy drukowania.....	180
Drukowanie zdjęć dodanych do listy drukowania (DPOF)	180
Dodawanie zdjęć do fotoksiążki	181
Określanie sposobu wyboru	181
Dodawanie poszczególnych zdjęć	181
Dodawanie wszystkich zdjęć do fotoksiążki	181
Usuwanie wszystkich zdjęć z fotoksiążki	181
Dodatek	182
Rozwiązywanie problemów	182
Komunikaty ekranowe	186
Informacje wyświetlane na ekranie	188
Fotografowanie (Ekran informacyjny).....	188
Poziom naładowania baterii	188
Wyświetlanie (Ekran informacji szczegółowych)	189
Podsumowanie informacji o panelu wyświetlania filmów	189

Tabele funkcji i menu.....	190
Funkcje dostępne w poszczególnych trybach fotografowania	190
Menu szybkich nastaw	192
Karta Fotografowanie	195
Karta [📷1]	195
Karta [📷2]	196
Karta [📷3]	197
Karta [📷4]	198
Karta [📷5]	199
Karta [📷6]	200
Karta [📷7]	201
Karta [📷8]	201
Karta Nastawy Ogólne.....	202
Karta Moje menu	202
Karta Wyświetlanie	202
Uwagi dotyczące obsługi.....	203
Dane techniczne.....	204
Aparat	204
Liczba zdjęć/czas nagrywania, czas wyświetlania	205
Zasięg fotografowania	205
Liczba zdjęć na karcie pamięci.....	205
Czas nagrywania na karcie pamięci	206
Bateria NB-13L.....	206
Ładowarka CB-2LH/CB-2LHE	206
Zasilacz Compact Power Adapter CA-DC30/CA-DC30E	206
Skorowidz.....	207
Ostrzeżenia dotyczące Wi-Fi (bezprowodowej sieci LAN).....	209
Ostrzeżenia dotyczące interferencji powodowanych przez fale radiowe	209
Zalecenia dotyczące bezpieczeństwa	209
Znaki towarowe i licencjonowanie	210
Zastrzeżenie prawne	210

Przed użyciem

Przewodnik podstawowy

Przewodnik zaawansowany

Podstawowe informacje
o aparacie

Tryb automatyczny/tryb
hybrydowy automatyczny

Inne tryby fotografowania

Tryb P

Tryb Tv, Av, M i C

Tryb wyświetlania

Funkcje Wi-Fi

Menu ustawień

Akcesoria

Dodatek

Skorowidz



Podstawy obsługi aparatu

Fotografowanie

- Korzystanie z ustawień dobieranych przez aparat (Tryb automatyczny/ tryb hybrydowy automatyczny)
 - [33](#), [35](#)
- Możliwość obejrzenia różnych efektów zastosowanych do danego zdjęcia z użyciem ustawień dobranych przez aparat (tryb Zdjęcie twórcze)
 - [55](#)

Udane fotografowanie osób



Portrety
([57](#))

Dopasowanie do określonych scenerii



Sceny nocne
([57](#))



Rozgwieżdżone
niebo
([63](#))



Fajerwerki
([57](#))

Stosowanie efektów specjalnych



Żywe kolory
([58](#))



Efekt plakatu
([58](#))



„Stare” fotografie
([59](#))



Efekt rybiego oka
([60](#))



Efekt miniatury
([60](#))



Efekt aparatu zabawki
([61](#))



Nieostre tło
([62](#))



Miękka ostrość
([62](#))



Monochromatyczny
([63](#))

- Ustawianie ostrości na twarzach
 - [33](#), [57](#), [84](#)
- Bez użycia lampy błyskowej (Lampa błyskowa wyłączona)
 - [33](#)
- Znajdowanie się na własnych zdjęciach (Samowyzwalacz)
 - [41](#)
- Filmy i zdjęcia razem (Przegląd filmów)
 - [35](#)

Przed użyciem

Przewodnik podstawowy

Przewodnik zaawansowany

Podstawowe informacje
o aparacie

Tryb automatyczny/tryb
hybrydowy automatyczny

Inne tryby fotografowania

Tryb P

Tryb Tv, Av, M i C

Tryb wyświetlania

Funkcje Wi-Fi

Menu ustawień

Aksesoria

Dodatek

Skorowidz



▶ Wyświetlanie

- Wyświetlanie zdjęć (Tryb wyświetlania)
 - 📖 103
- Automatyczne wyświetlanie (Pokaz przezroczy)
 - 📖 113
- Na ekranie telewizora
 - 📖 170
- Na ekranie komputera
 - 📖 173
- Szybkie przeglądanie zdjęć
 - 📖 107
- Usuwanie obrazów
 - 📖 115
- Automatyczne tworzenie albumu
 - 📖 127

▶ Nagrywanie i wyświetlanie filmów

- Nagrywanie filmów
 - 📖 33, 📖 69, 📖 96
- Wyświetlanie filmów (Tryb wyświetlania)
 - 📖 103

▶ Drukowanie

- Drukowanie zdjęć
 - 📖 175

▶ Zapisywanie

- Zapisywanie zdjęć na dysku komputera
 - 📖 174

▶ Korzystanie z funkcji Wi-Fi

- Wysłanie zdjęć do smartfonu
 - 📖 132
- Udostępnianie zdjęć online
 - 📖 144
- Wysłanie zdjęć do komputera
 - 📖 153

Przed użyciem

Przewodnik podstawowy

Przewodnik zaawansowany

Podstawowe informacje o aparacie

Tryb automatyczny/tryb hybrydowy automatyczny

Inne tryby fotografowania

Tryb P

Tryb Tv, Av, M i C

Tryb wyświetlania

Funkcje Wi-Fi

Menu ustawień

Akcesoria

Dodatek

Skorowidz



Środki ostrożności

- Przed rozpoczęciem korzystania z produktu należy zapoznać się z poniższymi uwagami dotyczącymi środków ostrożności. Z produktu należy zawsze korzystać zgodnie z zaleceniami.
- Podane poniżej środki ostrożności mają zapobiec ewentualnym obrażeniom ciała użytkownika aparatu i innych osób oraz uszkodzeniu sprzętu.
- Należy również zapoznać się z instrukcjami dołączonymi do użytkowanych akcesoriów sprzedawanych oddzielnie.



Ostrzeżenie

Ostrzeżenia wskazują możliwość spowodowania poważnych obrażeń lub śmierci.

- Nie należy wyzwać lampy błyskowej w pobliżu oczu. Silne światło lampy błyskowej może spowodować uszkodzenie wzroku. Szczególnie w obecności małych dzieci podczas korzystania z lampy błyskowej należy zachować odległość przynajmniej 1 metra.
- Sprzęt fotograficzny należy przechowywać w miejscu niedostępnym dla dzieci. Pasek może zostać zaciśnięty na szyi dziecka, powodując uduszenie. Jeśli produkt jest wyposażony w przewód zasilający, jego przypadkowe zaciśnięcie na szyi dziecka może doprowadzić do uduszenia.
- Należy korzystać wyłącznie z zalecanych źródeł zasilania.
- Nie należy demontować, modyfikować ani podgrzewać produktu.
- Jeśli na baterii znajduje się etykieta, nie należy jej odklejać.
- Produkt należy chronić przed upadkiem i silnymi wstrząsami.
- Nie należy dotykać wnętrza produktu, jeśli uległ on uszkodzeniu, np. w wyniku upuszczenia.
- Jeśli z produktu wydobywa się dym lub nietypowy zapach albo jeśli działa on nieprawidłowo, należy natychmiast zaprzestać jego użytkowania.

- Do czyszczenia produktu nie należy stosować żadnych rozpuszczalników organicznych, takich jak alkohol, benzyna lub rozcieńczalniki.
- Należy chronić produkt przed kontaktem z cieczami oraz zapobiegać przedostawaniu się cieczy lub ciał obcych do jego wnętrza. Mogłoby to spowodować pożar lub porażenie prądem. Jeśli produkt ulegnie zamoczeniu albo do jego wnętrza przedostanie się ciecz lub jakieś obce ciało, należy niezwłocznie wyjąć z niego baterię/ baterie lub odłączyć go od zasilania.
- Jeśli aparat jest wyposażony w wizjer lub wymienny obiektyw, nie należy patrzeć przez wizjer ani przez obiektyw bezpośrednio w stronę jasnych źródeł światła (np. słońca w bezchmurny dzień lub jasnych źródeł sztucznego oświetlenia). Mogłoby to spowodować uszkodzenie wzroku.
- Jeśli aparat jest wyposażony w wymienny obiektyw, nie należy wystawiać obiektywu (ani aparatu z zamocowanym obiektywem) na bezpośrednie działanie promieni słonecznych bez założonej pokrywki. Mogłoby to wywołać pożar.
- Jeśli produkt jest podłączony do zasilania, nie należy dotykać go podczas wyładowań atmosferycznych. Mogłoby to spowodować pożar lub porażenie prądem. W takich okolicznościach należy niezwłocznie przerwać korzystanie z produktu i oddalić się od niego.
- Należy korzystać wyłącznie z zalecanych baterii.
- Nie należy umieszczać baterii w pobliżu otwartego ognia. Mogłoby to spowodować wybuch lub rozszczelnienie baterii, a w konsekwencji wywołać porażenie prądem, pożar lub obrażenia ciała. W przypadku zetknięcia się elektrolitu z rozszczelnionej baterii z oczami, ustami, skórą bądź odzieżą należy niezwłocznie przepłukać je wodą.

Przed użyciem

Przewodnik podstawowy

Przewodnik zaawansowany

Podstawowe informacje o aparacie

Tryb automatyczny/tryb hybrydowy automatyczny

Inne tryby fotografowania

Tryb P

Tryb Tv, Av, M i C

Tryb wyświetlania

Funkcje Wi-Fi

Menu ustawień

Akcesoria

Dodatek

Skorowidz



- Jeśli produkt jest wyposażony w ładowarkę, należy pamiętać o poniższych środkach ostrożności.
 - Trzeba regularnie odłączać przewód zasilający. Ponadto należy za pomocą suchej ściereczki wycierać kurz i zabrudzenia, które mogą gromadzić się na wtyczce oraz na zewnętrznej części gniazda sieci elektrycznej i obok niego.
 - Nie należy wkładać ani wyjmować wtyczki mokrymi rękoma.
 - Nie należy korzystać z urządzeń w sposób powodujący przeciążenie gniazdka sieci elektrycznej lub przewodów. Nie należy korzystać z przewodu zasilającego w przypadku uszkodzenia jego wtyczki lub gdy została ona niewłaściwie podłączona do gniazda sieci elektrycznej.
 - Nie należy dopuścić do zetknięcia się kurzu lub metalowych przedmiotów (np. szpilek czy kluczy) ze stykami lub wtyczką.
 - Jeśli produkt jest wyposażony w przewód zasilający, nie należy go skracać, modyfikować, doprowadzać do jego uszkodzenia ani ustawiać na nim ciężkich przedmiotów.

Mogłoby to spowodować pożar lub porażenie prądem.

- Należy wyłączać aparat w miejscach, w których jego użycie jest zabronione.

Fale elektromagnetyczne emitowane przez aparat mogą zakłócać działanie przyrządów elektronicznych i innych urządzeń. Należy zachowywać odpowiednią ostrożność przy użytkowaniu produktu w miejscach, w których korzystanie z urządzeń elektronicznych podlega ograniczeniom, takich jak pokłady samolotów i placówki medyczne.

- Należy unikać dłuższego kontaktu aparatu ze skórą.

Nawet jeśli powierzchnia aparatu nie wydaje się gorąca, dłuższy kontakt z nią mógłby spowodować powierzchowne poparzenia, objawiające się zaczerwienieniem skóry lub powstawaniem na niej pęcherzy. W przypadku fotografowania w miejscach o wysokiej temperaturze albo jeśli użytkownik ma słabe krążenie lub mało wrażliwą skórę, należy ustawiać aparat na statywie.

 **Przeostroga** Wskazuje możliwość spowodowania obrażeń.

- Nosząc produkt na pasku, należy chronić go przed upuszczeniem, silnymi uderzeniami i wstrząsami oraz przed zetknięciem z innymi przedmiotami.

- Należy uważać, aby nie uderzać ani zbyt mocno nie naciskać obiektywu.

Mogłoby to spowodować obrażenia ciała lub uszkodzenie aparatu.

- Należy uważać, aby nie narazić ekranu na silne uderzenia. Pęknięcie ekranu mogłoby spowodować porażenie jego potłuczonymi fragmentami.

- Należy uważać, aby podczas korzystania z lampy błyskowej nie zasłaniać jej palcami ani odzieżą. Mogłoby to spowodować poparzenia lub uszkodzenie lampy błyskowej.

- Należy unikać użytkowania, umieszczania lub przechowywania produktu w następujących miejscach:

- Miejsca narażone na bezpośrednie nasłonecznienie
- Miejsca, w których temperatura przekracza +40°C
- Miejsca zakurzone lub o dużej wilgotności

W opisanych wyżej warunkach może dojść do wycieku elektrolitu z baterii, ich przegrzania lub wybuchu, a w efekcie do porażenia prądem, pożaru, poparzeń lub innych obrażeń ciała. Przegrzanie i uszkodzenie może doprowadzić do porażenia prądem, pożaru, poparzeń lub innych obrażeń ciała.

- Długotrwałe oglądanie efektów przejść w pokazach slajdów może spowodować pogorszenie samopoczucia.
- Przy korzystaniu z opcjonalnych obiektywów, filtrów obiektywu lub adapterów filtrów należy je starannie mocować. Jeśli akcesorium do obiektywu poluzuje się i odpadnie, może pęknąć, a odłamki mogą spowodować porażenie.

- W przypadku produktów, które automatycznie podnoszą i opuszczają lampę błyskową, należy uważać, aby nie przytrzasnąć sobie palców opuszczającą się lampą błyskową. Mogłoby to spowodować skaleczenie.

Przed użyciem

Przewodnik podstawowy

Przewodnik zaawansowany

Podstawowe informacje o aparacie

Tryb automatyczny/tryb hybrydowy automatyczny

Inne tryby fotografowania

Tryb P

Tryb Tv, Av, M i C

Tryb wyświetlania

Funkcje Wi-Fi

Menu ustawień

Akcesoria

Dodatek

Skorowidz



Przeostroga

Wskazuje możliwość spowodowania uszkodzeń sprzętu.

- Nie należy kierować aparatu w stronę silnych źródeł światła (np. słońca w bezchmurny dzień lub intensywnych źródeł sztucznego oświetlenia).

Mogłoby to spowodować uszkodzenie matrycy lub innych podzespołów wewnętrznych.

- Podczas korzystania z aparatu na piaszczystej plaży lub przy silnym wietrze należy uważać, aby pył lub piasek nie przedostały się do jego wnętrza.
- W przypadku produktów, które automatycznie podnoszą i opuszczają lampę błyskową, nie należy wciskać lampy błyskowej w celu jej schowania ani podważać w celu otwarcia.

Mogłoby to spowodować usterkę produktu.

- Kurz, brud lub inne ciała obce należy usuwać z lampy błyskowej za pomocą tkaniny lub bawełnianej szmatki.

Ciepło wydzielane przez lampę błyskową mogłoby spowodować spalenie ciał obcych lub wadliwe działanie produktu.

- Gdy produkt nie jest używany, należy wyjąć z niego baterię/baterie i schować w bezpiecznym miejscu.

Jakiegokolwiek rozszczelnienie baterii mogłoby spowodować uszkodzenie produktu.

- Przed wyrzuceniem baterii należy zasłonić styki taśmą lub innym izolatorem.

Kontakt z innymi elementami metalowymi mógłby spowodować pożar lub wybuch.

- Jeśli ładowarka nie jest aktualnie używana, należy odłączać ją od produktu. Podczas korzystania z ładowarki nie należy przykrywać jej tkaniną ani umieszczać na niej innych przedmiotów.

Pozostawienie podłączonego urządzenia na dłuższy czas może spowodować jego przegrzanie i zniekształcenie, a w rezultacie spowodować pożar.

- Baterii przeznaczonych do produktu nie należy pozostawiać w pobliżu zwierząt.

Pogryzienie przez nie baterii mogłoby spowodować wyciek elektrolitu albo przegrzanie lub wybuch, a w efekcie uszkodzenie produktu lub pożar.

- Jeśli produkt jest wyposażony w kilka baterii, nie należy ładować jednocześnie baterii różnego typu ani też stosować starszych baterii razem z nowszymi. Baterii nie wolno wkładać w sposób powodujący zamianę biegunów + i -.

Mogłoby to spowodować usterkę produktu.

- W przypadku wkładania aparatu do torby należy się upewnić, że ekran nie jest narażony na kontakt z twardymi przedmiotami. Należy też zamknąć ekran (aby przylegał do korpusu aparatu), o ile tylko umożliwia to jego konstrukcja.

Mogłoby to spowodować uszkodzenie lub usterkę ekranu.



Przed użyciem

Przewodnik podstawowy

Przewodnik zaawansowany

Podstawowe informacje o aparacie

Tryb automatyczny/tryb hybrydowy automatyczny

Inne tryby fotografowania

Tryb P

Tryb Tv, Av, M i C

Tryb wyświetlania

Funkcje Wi-Fi

Menu ustawień

Aksesoria

Dodatek

Skorowidz



Przewodnik podstawowy

Podstawowa obsługa

Podstawowe informacje oraz instrukcje, od wstępnego przygotowania przez wykonywanie zdjęć i nagrywanie filmów do wyświetlania zdjęć i odtwarzania filmów.

Obsługa za pomocą ekranu dotykowego

Ekran dotykowy aparatu umożliwia intuicyjną obsługę poprzez dotykanie jego powierzchni lub stukanie w nią.

Dotknięcie

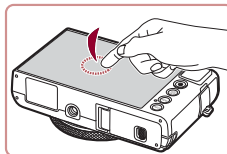

Dotknij krótko ekranu palcem.

- Ten gest służy do fotografowania, konfigurowania funkcji aparatu itd.

Przeciągnięcie



Dotknij ekranu i przeciągnij po nim palcem.

- Ten gest w trybie wyświetlania służy m.in. do przełączania się na kolejny obraz lub do zmiany powiększonego obszaru obrazu.

Przed użyciem

Przewodnik podstawowy

Przewodnik zaawansowany

Podstawowe informacje o aparacie

Tryb automatyczny/tryb hybrydowy automatyczny

Inne tryby fotografowania

Tryb P

Tryb Tv, Av, M i C

Tryb wyświetlania

Funkcje Wi-Fi

Menu ustawień

Akcesoria

Dodatek

Skorowidz



Początkowe przygotowania

Przygotuj aparat do fotografowania w opisany poniżej sposób.

Mocowanie paska

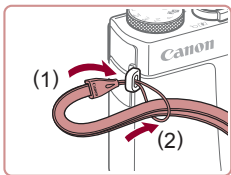

- Przełóż jeden koniec paska przez mocowanie paska (1), a następnie przeciągnij drugi koniec paska przez pętlę znajdującą się na jego przeciwnym końcu (2).

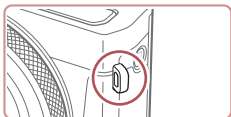

- Pasek można też przymocować z lewej strony aparatu.

Trzymanie aparatu



- Załóż pasek na nadgarstek.
- Podczas fotografowania trzymaj ręce blisko ciała i chwyć mocno aparat, aby zapobiegać jego przemieszczaniu się. Jeśli lampa błyskowa została uniesiona, nie opieraj na niej palców.

Ładowanie baterii

Przed użyciem aparatu należy naładować baterię za pomocą dostarczonej w zestawie ładowarki. Należy pamiętać o jej początkowym naładowaniu, ponieważ aparat jest sprzedawany z nienaładowaną baterią.

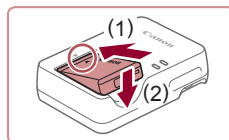

1 Włóż baterię.

- Po dopasowaniu oznaczenia ▲ na baterii i ładowarce włóż baterię, wsuwając ją do wewnątrz (1) i do dołu (2).

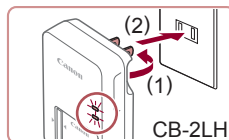

2 Naładuj baterię.

- CB-2LH:** wysuń wtyczkę (1) i podłącz ładowarkę do gniazdka sieci elektrycznej (2).
- CB-2LHE:** podłącz kabel zasilania do ładowarki, a następnie podłącz wtyczkę na drugim końcu kabla do gniazdka sieci elektrycznej.
- Lampka ładowania będzie świecić na pomarańczowo i rozpocznie się ładowanie.
- Po zakończeniu ładowania lampka zmieni kolor na zielony.

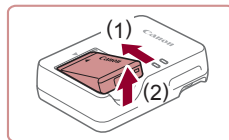
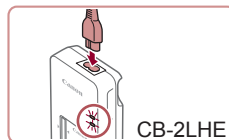

3 Wyjmij baterię.

- Po odłączeniu ładowarki wyjmij baterię, wsuwając ją do środka (1) i unosząc do góry (2).



- Baterii nie należy ładować dłużej niż 24 godziny, ponieważ grozi to jej uszkodzeniem lub pogorszeniem sprawności.
- W przypadku ładowarek korzystających z kabla zasilania nie należy przyczepiać ładowarki ani kabla do innych przedmiotów. Mogłoby to spowodować nieprawidłowe działanie lub uszkodzenie urządzenia.

Przed użyciem

Przewodnik podstawowy

Przewodnik zaawansowany

Podstawowe informacje o aparacie

Tryb automatyczny/tryb hybrydowy automatyczny

Inne tryby fotografowania

Tryb P

Tryb Tv, Av, M i C

Tryb wyświetlania

Funkcje Wi-Fi

Menu ustawień

Aksesoria

Dodatek

Skorowidz





- Szczegółowe informacje na temat czasu ładowania oraz liczby zdjęć i długości filmów, jakie można zarejestrować przy w pełni naładowanej baterii, znajdują się w podrzdziale „Liczba zdjęć/ czas nagrywania, czas wyświetlania” (11205).
- Naładowane baterie stopniowo się rozładują, nawet gdy nie są użytkowane. Baterię należy ładować w dniu, w którym będzie użytkowana (lub dzień wcześniej).
- Zamocuj pokrywę baterii w taki sposób, aby symbol ▲ był widoczny na naładowanej baterii i pozostawał niewidoczny na nienaładowanej, informując o stanie naładowania.
- Ładowarka może być użytkowana w regionach, gdzie stosowane jest zasilanie prądem zmiennym o napięciu 100–240 V (50/60 Hz). W przypadku gniazdek sieci elektrycznej o różnych kształtach należy używać dostępnego w sprzedaży adaptera wtyczki. Nie wolno nigdy korzystać z podróznego transformatora elektrycznego, gdyż może on uszkodzić baterię.

Wkładanie baterii i karty pamięci

Włóż do aparatu dostarczoną w zestawie baterię i kartę pamięci (sprzedawaną oddzielnie).

Uwaga: należy pamiętać, że przed użyciem nowej karty pamięci lub karty pamięci sformatowanej za pomocą innego urządzenia trzeba ją sformatować za pomocą tego aparatu (160).

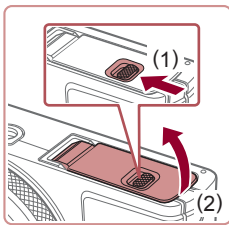

1 Otwórz pokrywę.

- Przesuń przełącznik (1) i otwórz pokrywę (2).

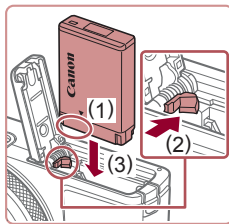

2 Włóż baterię.

- Trzymając baterię ze stykami znajdującymi się w pozycji przedstawionej na ilustracji (1), przesuń do przodu i przytrzymaj przełącznik blokowania baterii (2), a następnie wkładaj baterię (3), aż zatrzaśnie się na swoim miejscu.
- Bateria włożona niewłaściwą stroną nie może się zablokować w odpowiednim położeniu. Przy wkładaniu baterii należy zawsze upewnić się, że jest odpowiednio ustawiona i zatrzaśnie się na swoim miejscu.

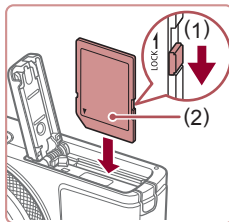

3 Sprawdź pozycję umieszczonego na karcie pamięci przełącznika ochrony przed zapisem i włóż kartę.

- Nie można zapisywać danych na kartach pamięci z przełącznikiem ochrony przed zapisem ustawionym w pozycji blokady (dolnym). Przesuń przełącznik w kierunku przedstawionym na ilustracji (1).
- Wkładaj kartę pamięci z etykietą (2) skierowaną w Twoją stronę, aż zatrzaśnie się na swoim miejscu.
- Przy wkładaniu karty pamięci należy upewnić się, że jest odpowiednio ustawiona. Włożenie karty pamięci w niewłaściwym kierunku może spowodować uszkodzenie aparatu.

Przed użyciem

Przewodnik podstawowy

Przewodnik zaawansowany

Podstawowe informacje o aparacie

Tryb automatyczny/tryb hybrydowy automatyczny

Inne tryby fotografowania

Tryb P

Tryb Tv, Av, M i C

Tryb wyświetlania

Funkcje Wi-Fi

Menu ustawień

Aksesoria

Dodatek

Skorowidz



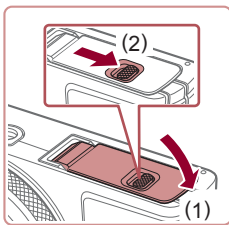

4 Zamknij pokrywę.

- Opuść pokrywę (1) i dociskaj ją podczas przesuwania przełącznika, aż zatrzaśnie się w położeniu blokady (2).



- Wskazówki dotyczące liczby zdjęć lub godzin nagrania mieszczących się na pojedynczej karcie pamięci można znaleźć w podrzdziale „Liczba zdjęć na karcie pamięci” (205).

Wymowanie baterii i karty pamięci

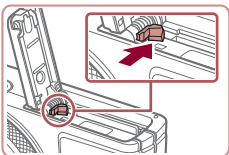

Wymij baterię.

- Otwórz pokrywę i naciśnij przełącznik blokowania baterii w kierunku wskazanym strzałką.
- Bateria się wysunie.

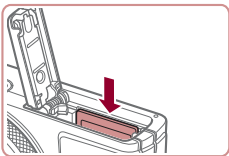

Wymij kartę pamięci.

- Dociskaj kartę pamięci, aż usłyszysz charakterystyczne kliknięcie, a następnie ją zwolnij.
- Karta pamięci się wysunie.

Ustawianie daty i godziny

Jeśli po włączeniu aparatu wyświetlany jest ekran [Data/godz], ustaw bieżącą datę i godzinę w podany niżej sposób. Informacje wprowadzone w ten sposób są zapisywane we właściwościach wykonywanych zdjęć i wykorzystywane do sortowania zdjęć według daty wykonania lub do druku zdjęć z widoczną datą.

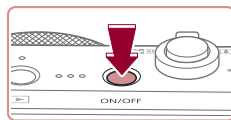

1 Włącz aparat.

- Naciśnij przycisk ON/OFF.
- Pojawi się ekran [Data/godz].

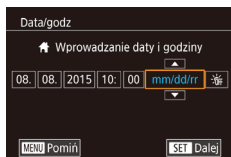

2 Ustaw datę i godzinę.

- Dotknij elementu do skonfigurowania, a następnie ustaw datę i godzinę, dotykając ikon [▲][▼].
- Na koniec naciśnij przycisk [SET].

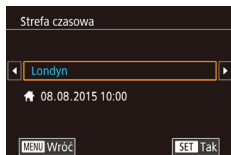
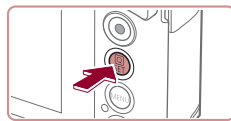

3 Wskaż macierzystą strefę czasową.

- Wybierz macierzystą strefę czasową za pomocą przycisków [◀][▶].

4 Zakończ proces konfiguracji.

- Na koniec naciśnij przycisk [SET]. Po pojawieniu się komunikatu potwierdzającego zniknie ekran ustawień.
- Aby wyłączyć aparat, naciśnij przycisk ON/OFF.

Przed użyciem

Przewodnik podstawowy

Przewodnik zaawansowany

Podstawowe informacje o aparacie

Tryb automatyczny/tryb hybrydowy automatyczny

Inne tryby fotografowania

Tryb P

Tryb Tv, Av, M i C

Tryb wyświetlania

Funkcje Wi-Fi

Menu ustawień

Aksesoria

Dodatek

Skorowidz





- Dopóki nie ustawisz daty, godziny i macierzystej strefy czasowej, ekran [Data/godz] będzie wyświetlany po każdym włączeniu aparatu. Wprowadź prawidłowe ustawienia.



- Aby ustawić czas letni (1 godzinę do przodu), w punkcie 2 dotknij opcji [☀️] i wybierz ustawienie [☀️].

Zmiana daty i godziny

Ustawienia daty i godziny można wyregulować w sposób przedstawiony poniżej.

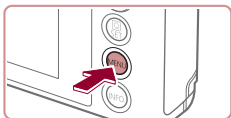

1 Przejdź do ekranu menu.

- Naciśnij przycisk [MENU].

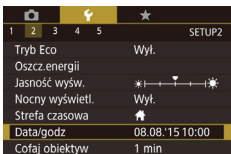

2 Wybierz opcję [Data/godz].

- Dotknij kolejno przycisków [☰] i [2].
- Dotknij opcji [Data/godz], a następnie naciśnij przycisk [☰].

3 Zmień datę i godzinę.

- Wprowadź ustawienia, wykonując czynności podane w punkcie 2 w podrozdziale „Ustawianie daty i godziny” (168).
- Aby zamknąć ekran menu, naciśnij przycisk [MENU].



- Ustawienia daty i godziny są przechowywane przez około 3 tygodnie po wyjęciu baterii, ponieważ aparat jest wyposażony w baterię pamięci daty i godziny (baterię podtrzymującą).
- Bateria pamięci daty i godziny może zostać naładowana w ciągu około 4 godzin po włożeniu naładowanej baterii lub podłączeniu aparatu do zestawu zasilającego AC Adapter Kit (sprzedawanego oddzielnie, 168), nawet gdy aparat jest wyłączony.
- Jeśli bateria pamięci daty i godziny ulegnie wyczerpaniu, po włączeniu aparatu pojawi się ekran [Data/godz]. Ustaw prawidłową datę i godzinę w sposób podany w podrozdziale „Ustawianie daty i godziny” (168).

Język wyświetlacza

Język wyświetlacza można swobodnie zmieniać.

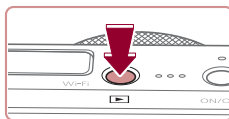

1 Przejdź do trybu wyświetlania.

- Naciśnij przycisk [DISP].

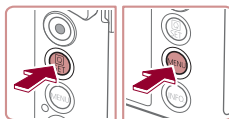

2 Przejdź do ekranu ustawień.

- Naciśnij i przytrzymaj przycisk [☰], po czym niezwłocznie naciśnij przycisk [MENU].



3 Ustaw język monitora.

- Dotknij odpowiedniego języka wyświetlacza, aby go wybrać, a następnie naciśnij przycisk [☰].
- Po ustawieniu języka monitora zniknie ekran ustawień.

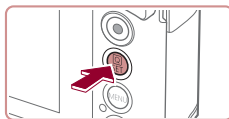

Przed użyciem

Przewodnik podstawowy

Przewodnik zaawansowany

Podstawowe informacje o aparacie

Tryb automatyczny/tryb hybrydowy automatyczny

Inne tryby fotografowania

Tryb P

Tryb Tv, Av, M i C

Tryb wyświetlania

Funkcje Wi-Fi

Menu ustawień

Aksesoria

Dodatek

Skorowidz





- Jeśli wykonując czynności podane w punkcie 2, będziesz po naciśnięciu przycisku [ON/OFF] zbyt długo zwlekać z naciśnięciem przycisku [MENU], pojawi się aktualna godzina. W takim przypadku naciśnij przycisk [ON/OFF], aby usunąć wyświetlaną godzinę, i powtórz czynności podane w punkcie 2.
- Język wyświetlacza można również zmienić, naciskając przycisk [MENU] i wybierając na karcie [F3] opcję [Wybór języka [3]].



- Język wyświetlacza można także ustawić, wybierając język na ekranie dotykowym zgodnie z punktem 3, a następnie ponownie wybierając tę samą opcję.

Wypróbowanie aparatu

► Zdjęcia ► Filmy

Postępuj zgodnie z poniższymi instrukcjami, aby włączyć aparat i zarejestrować zdjęcia lub filmy, a następnie je wyświetlić.

Fotografowanie (Tryb Smart Auto)

Aby korzystać z w pełni automatycznego dobierania optymalnych ustawień dla określonych scenerii, wystarczy pozostawić aparatowi wykrywanie fotografowanego obiektu i warunków zdjęciowych.

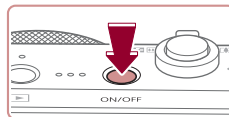

1 Włącz aparat.

- Naciśnij przycisk ON/OFF.
- Pojawi się ekran startowy.

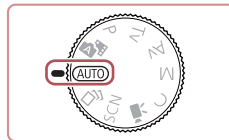

2 Włącz tryb [AUTO].

- Ustaw pokrętko wyboru trybów w pozycji [AUTO].
- Skieruj aparat w stronę fotografowanego obiektu. Podczas wykrywania scenerii przez aparat będą słyszalne ciche kliknięcia.
- Ikony oznaczające scenerię i tryb stabilizacji obrazu pojawią się w lewym górnym rogu ekranu.
- Ramki wyświetlane wokół wykrytych obiektów wskazują, że jest na nie ustawiona ostrość.



Przed użyciem

Przewodnik podstawowy

Przewodnik zaawansowany

Podstawowe informacje o aparacie

Tryb automatyczny/tryb hybrydowy automatyczny

Inne tryby fotografowania

Tryb P

Tryb Tv, Av, M i C

Tryb wyświetlania

Funkcje Wi-Fi

Menu ustawień

Aksesoria

Dodatek

Skorowidz





3 Skomponuj ujęcie.

- Aby przybliżyć i powiększyć obiekt, przesunąć dźwignię powiększenia w stronę symbolu [🔍] (zbliżenie), aby natomiast pomniejszyć obiekt, przesunąć ją w stronę symbolu [🔍] (oddalenie).

4 Zrób zdjęcie lub nagraj film. Wykonywanie zdjęć.

1) Ustaw ostrość.

- Naciśnij lekko przycisk migawki do połowy. Po ustawieniu ostrości aparat wyemituje dwa sygnały dźwiękowe, a obszary obrazu, na które jest ustawiona ostrość, zostaną oznaczone ramkami.

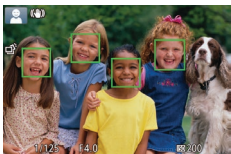
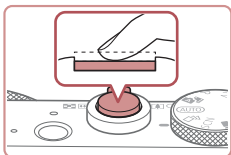

- Jeśli na ekranie pojawia się komunikat [Podnieś lampę błyskową], przesunąć przełącznik [🔦], aby podnieść lampę błyskową. Będzie ona emitować błyski podczas fotografowania. Jeśli wolisz nie korzystać z lampy błyskowej, wciśnij ją palcem do aparatu.

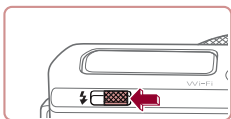

2) Zrób zdjęcie lub nagraj film.

- Naciśnij do końca przycisk migawki.
- Gdy aparat rejestruje zdjęcie, emitowany jest dźwięk migawki, a w słabych warunkach oświetleniowych automatycznie działa lampa błyskowa, o ile została uniesiona.

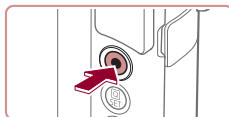
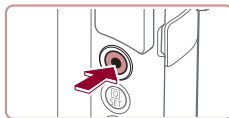
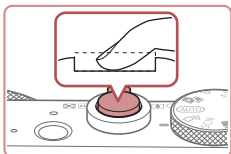

- Trzymaj aparat nieruchomo, dopóki słychać dźwięk migawki.
- Po wyświetleniu zdjęcia aparat powróci do ekranu wykonywania zdjęć.

Nagrywanie filmów

1) Rozpocznij nagrywanie.

- Naciśnij przycisk filmowania. Po rozpoczęciu nagrywania aparat wyemituje pojedynczy sygnał dźwiękowy, a na ekranie pojawią się: czas, jaki upłynął od początku (1), oraz ikona [●REC].

- Na górze i na dole ekranu wyświetlane są czarne paski, a obiekty w kadrze są nieco powiększone. Czarne paski wskazują obszary obrazu, które nie będą rejestrowane.

- Ramki wyświetlane wokół wykrytych twarzy wskazują, że jest na nie ustawiona ostrość.

- Po rozpoczęciu rejestracji obrazu zdejmij palec z przycisku filmowania.

2) Zakończ nagrywanie.

- Aby zatrzymać nagrywanie filmu, naciśnij przycisk filmowania. Po zakończeniu nagrywania aparat wyemituje dwa sygnały dźwiękowe.

Przed użyciem

Przewodnik podstawowy

Przewodnik zaawansowany

Podstawowe informacje o aparacie

Tryb automatyczny/tryb hybrydowy automatyczny

Inne tryby fotografowania

Tryb P

Tryb Tv, Av, M i C

Tryb wyświetlania

Funkcje Wi-Fi

Menu ustawień

Aksesoria

Dodatek

Skorowidz



Wyświetlanie

Zarejestrowane zdjęcia lub filmy można wyświetlać na ekranie w poniższy sposób.

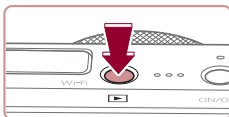

1 Przejdź do trybu wyświetlania.

- Naciśnij przycisk [OK].
- Pojawi się ostatnio wykonane zdjęcie.

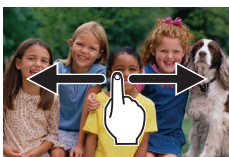

2 Wybierz zdjęcia.

- Aby wyświetlić następne zdjęcie, przeciągnij po ekranie od prawej do lewej, aby natomiast wyświetlić poprzednie zdjęcie, przeciągnij od lewej do prawej.

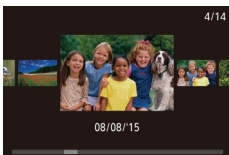

- Aby przejść do tego ekranu (czyli do trybu przewijania), kilkakrotnie przeciągnij szybko w lewo lub w prawo. W trybie tym można przeglądać zdjęcia, przeciągając palcem po ekranie.

- Naciśnij przycisk [Zdjęcia], aby przywrócić wyświetlanie pojedynczych zdjęć.

- Filmy są oznaczone ikoną [SET ▶]. Aby je odtwarzać, przejdź do punktu 3.



3 Odtwórz filmy.

- Naciśnij przycisk [Zdjęcia], wybierz ikonę [▶], a następnie naciśnij przycisk [Zdjęcia].

- Rozpocznie się odtwarzanie, a po zakończeniu filmu pojawi się ikona [▶].



- Aby wyregulować głośność, szybko przeciągnij pionowo w górę lub w dół ekranu podczas odtwarzania.



- Aby przełączyć aparat z trybu wyświetlania do trybu fotografowania, naciśnij przycisk migawki do połowy.



- Odtwarzanie filmu można też rozpocząć, dotykając ikony [▶].

Usuwanie obrazów

Niepotrzebne zdjęcia można wybierać i usuwać pojedynczo. Należy przy tym zachować ostrożność, ponieważ usuniętych zdjęć nie można odzyskać.

1 Wybierz zdjęcie, które ma zostać usunięte.

- Przeciągnij w lewo lub w prawo po ekranie, aby wybrać zdjęcie.

2 Usuń zdjęcie.

- Naciśnij przycisk [Zdjęcia], wybierz ikonę [Usuń], a następnie naciśnij przycisk [Zdjęcia].
- Po pojawieniu się pytania [Usunąć?] dotknij opcji [Usuń].
- Bieżące zdjęcie zostanie usunięte.
- Aby anulować usuwanie, dotknij opcji [Anuluj].



- Zdjęcia można także usuwać, korzystając z dotknięć [119].
- Można wybierać wiele zdjęć do usunięcia naraz [116].

Przed użyciem

Przewodnik podstawowy

Przewodnik zaawansowany

Podstawowe informacje o aparacie

Tryb automatyczny/tryb hybrydowy automatyczny

Inne tryby fotografowania

Tryb P

Tryb Tv, Av, M i C

Tryb wyświetlania

Funkcje Wi-Fi

Menu ustawień

Aksesoria

Dodatek

Skorowidz



Przewodnik zaawansowany

Podstawowe informacje o aparacie

Inne aspekty podstawowej obsługi aparatu oraz inne sposoby korzystania z niego, w tym przewodnik po opcjach fotografowania i wyświetlania

Włączanie/wyłączanie

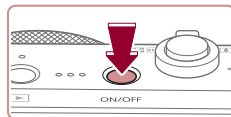

Tryb fotografowania

- Naciśnij przycisk ON/OFF, aby włączyć aparat i przygotować go do fotografowania.
- Aby wyłączyć aparat, naciśnij ponownie przycisk ON/OFF.

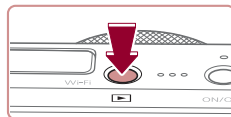

Tryb wyświetlania

- Naciśnij przycisk [▶], aby włączyć aparat i wyświetlić zapisane w nim zdjęcia.
- Aby wyłączyć aparat, naciśnij ponownie przycisk [▶].



- Aby przełączyć aparat z trybu fotografowania w tryb wyświetlania, naciśnij przycisk [▶].
- Aby przełączyć aparat z trybu wyświetlania do trybu fotografowania, naciśnij przycisk migawki do połowy (26).
- Obiektyw cofa się po około minucie od włączenia w aparacie trybu wyświetlania. Gdy obiektyw jest cofnięty, można wyłączyć aparat, naciskając przycisk [▶].

Przed użyciem

Przewodnik podstawowy

Przewodnik zaawansowany

Podstawowe informacje
o aparacie

Tryb automatyczny/tryb
hybrydowy automatyczny

Inne tryby fotografowania

Tryb P

Tryb Tv, Av, M i C

Tryb wyświetlania

Funkcje Wi-Fi

Menu ustawień

Aksesoria

Dodatek

Skorowidz



Funkcje oszczędzania energii (Wyłączenie aparatu)

W celu oszczędzania energii aparat automatycznie wygasza ekran (funkcja wyłączenia monitora) i wyłącza się po upływie określonego czasu bezczynności.

Oszczędzanie energii w trybie fotografowania

Ekran jest automatycznie wygaszany po upływie około minuty bezczynności. Po około dwóch kolejnych minutach obiektyw zostaje cofnięty, a aparat — wyłączony. Aby uaktywnić ekran i przygotować aparat do fotografowania, gdy obiektyw jeszcze się nie cofnął, naciśnij przycisk migawki do połowy (📖26).

Oszczędzanie energii w trybie wyświetlania

Aparat wyłącza się automatycznie po około pięciu minutach bezczynności.



- Można wyłączyć opcję Wyłączenie aparatu i dostosowywać czas opcji Wyłączenie monitora (📖162).
- Funkcja oszczędzania energii jest nieaktywna, gdy aparat komunikuje się z innymi urządzeniami za pośrednictwem połączenia Wi-Fi (📖131) lub gdy jest podłączony do komputera (📖174).

Przycisk migawki

Aby zdjęcia były ostre, przed wykonaniem ujęcia zawsze naciśnij przycisk migawki do połowy, a kiedy ostrość zostanie ustawiona na fotografowanym obiekcie, naciśnij go do końca.

W niniejszej instrukcji obsługa przycisku migawki jest opisywana jako naciśnięcie go *do połowy* lub *do końca*.

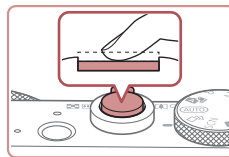

1 Naciśnij przycisk do połowy (naciśnij lekko w celu ustawienia ostrości).

- Naciśnij przycisk migawki do połowy. Aparat wyemituje dwa sygnały dźwiękowe, a obszary obrazu, na które jest ustawiona ostrość, zostaną oznaczone ramkami.

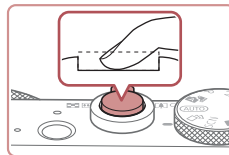

2 Naciśnij przycisk do końca (z położenia w połowie aż do końca w celu wykonania zdjęcia).

- Aparat rejestruje zdjęcie, gdy jest emitowany dźwięk migawki.
- Trzymaj aparat nieruchomo, dopóki słychać dźwięk migawki.



- W przypadku fotografowania bez początkowego naciśnięcia przycisku migawki do połowy zdjęcia mogą być nieostre.
- Długość dźwięku migawki zmienia się w zależności od czasu niezbędnego do wykonania zdjęcia. W przypadku niektórych scenarii może to potrwać dłużej, a zdjęcia będą rozmyte, jeśli poruszysz aparatem (lub fotografowany obiekt przemieści się), zanim wybrzmi dźwięk migawki.

Przed użyciem

Przewodnik podstawowy

Przewodnik zaawansowany

Podstawowe informacje o aparacie

Tryb automatyczny/tryb hybrydowy automatyczny

Inne tryby fotografowania

Tryb P

Tryb Tv, Av, M i C

Tryb wyświetlania

Funkcje Wi-Fi

Menu ustawień

Aksesoria

Dodatek

Skorowidz



Tryby fotografowania

Aby uzyskać dostęp do poszczególnych trybów fotografowania, korzystaj z pokrętki wyboru trybów.

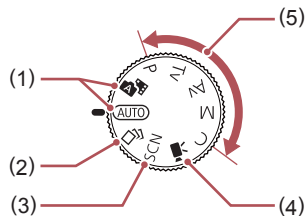

- | | |
|--|---|
| (1) Tryb automatyczny/tryb hybrydowy automatyczny
W pełni zautomatyzowane fotografowanie z ustawieniami dobieranymi przez aparat (122, 133, 135). | (4) Tryb filmowania
Przeznaczony do nagrywania filmów (69, 96).
Filmy możesz nagrywać również, gdy pokrętko wyboru trybów nie znajduje się w pozycji trybu filmowania. W tym celu naciśnij po prostu przycisk filmowania. |
| (2) Tryb Zdjęcie twórcze
Obejrzyj różne efekty stosowane automatycznie do każdego zdjęcia (55). | (5) Tryb P, Tv, Av, M i C
Wykonywanie najróżniejszych zdjęć przy korzystaniu z ulubionych ustawień (73, 92). |
| (3) Tryb szczególnych scenarii
Fotografowanie z ustawieniami optymalnymi dla określonych scenarii lub dodawanie różnych efektów (57). | |

Opcje ekranu informacyjnego

Naciśnij przycisk [INFO], aby wyświetlić lub ukryć linie siatki albo poziom elektroniczny.

Aby dokładniej skonfigurować informacje wyświetlane na ekranie, wybierz kolejno: kartę [1] ► opcję [Wyśw. informacji o fotografowaniu] (99).



- W przypadku fotografowania w słabych warunkach oświetleniowych jasność ekranu jest automatycznie zwiększana przez funkcję trybu nocnego, co ułatwia sprawdzanie kompozycji ujęcia. Wówczas jednak jasność obrazu wyświetlanego na monitorze może różnić się od jasności wykonywanych zdjęć. Należy pamiętać, że żadne widoczne na monitorze zniekształcenia obrazu ani skokowe ruchy fotografowanych obiektów nie mają wpływu na zarejestrowane zdjęcia.
- Szczegóły dotyczące opcji ekranu informacyjnego w trybie wyświetlania można znaleźć w podrozdziale „Przełączanie trybów wyświetlania” (105).

Przed użyciem

Przewodnik podstawowy

Przewodnik zaawansowany

Podstawowe informacje o aparacie

Tryb automatyczny/tryb hybrydowy automatyczny

Inne tryby fotografowania

Tryb P

Tryb Tv, Av, M i C

Tryb wyświetlania

Funkcje Wi-Fi

Menu ustawień

Aksesoria

Dodatek

Skorowidz



Korzystanie z menu szybkich nastaw

Najczęściej używane funkcje można skonfigurować w menu **[Q]** (Szybkie nastawy).

Uwaga: należy pamiętać, że elementy i opcje menu zmieniają się w zależności od wybranego trybu fotografowania (192).

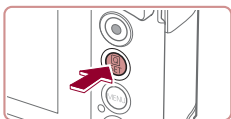

1 Przejdź do menu **[Q]**.

- Naciśnij przycisk **[Q]**.

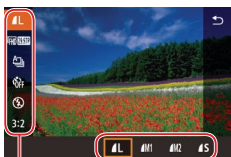

(1) (2)

2 Wybierz jeden z elementów menu.

- Dotknij jednego z elementów menu (1), aby go wybrać.
- Dostępne opcje (2) są widoczne na dole ekranu.

3 Wybierz jedną z opcji.

- Przeciągnij jedną z opcji w lewo lub w prawo, aby ją wybrać.
- Elementy oznaczone ikoną **[MENU]** można skonfigurować, naciskając przycisk **[MENU]**.
- Elementy oznaczone ikoną **[INFO]** można skonfigurować, naciskając przycisk **[INFO]**.

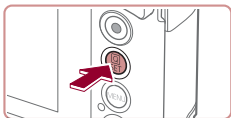

4 Potwierdź swój wybór i zamknij menu.

- Naciśnij przycisk **[Q]**.
- Ponownie pojawi się ekran widoczny przed naciśnięciem przycisku **[Q]** (punkt 1), przedstawiający teraz skonfigurowaną opcję.



- Aby cofnąć dowolne przypadkowe zmiany ustawień, można przywrócić ustawienia domyślne aparatu (166).
- Menu można też zamknąć, dotykając w nim ikony **[Q]**.

Konfigurowanie ustawień za pomocą ekranu dotykowego



- Aby przejść do menu szybkich nastaw, dotknij ikony **[Q]** w prawym górnym rogu ekranu.
- Dotknij jednego z elementów menu, a następnie dotknij jednej z opcji, aby wprowadzić ustawienie.
- Aby powrócić do poprzedniego ekranu, dotknij elementu menu **[Q]** lub ponownie dotknij wybranej opcji.
- Dostęp do ekranu zawierającego elementy oznaczone ikoną **[MENU]** można uzyskać, dotykając ikony **[MENU]**.
- Dostęp do ekranu zawierającego elementy oznaczone ikoną **[INFO]** można uzyskać, dotykając ikony **[INFO]**.

Przed użyciem

Przewodnik podstawowy

Przewodnik zaawansowany

Podstawowe informacje o aparacie

Tryb automatyczny/tryb hybrydowy automatyczny

Inne tryby fotografowania

Tryb P

Tryb Tv, Av, M i C

Tryb wyświetlania

Funkcje Wi-Fi

Menu ustawień

Aksesoria

Dodatek

Skorowidz



Korzystanie z ekranu menu

Ze pośrednictwem ekranu menu można konfigurować różne funkcje aparatu w opisany poniżej sposób.

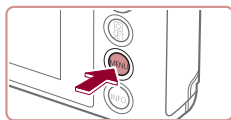

1 Przejdź do ekranu menu.

- Naciśnij przycisk [MENU].

(1) (2)



2 Wybierz jedną z kart.

- Dotknij jednej z kart, aby ją wybrać.
- Karty reprezentują funkcje (1), np. rejestrowanie ([REK]), odtwarzanie ([ODT]) lub wprowadzanie ustawień ([UST]), albo strony w obrębie poszczególnych funkcji (2). Karty są oznaczane w niniejszym podręczniku kombinacją symbolu funkcji i numeru strony, np. [F1].
- Karty stron można też wybierać, poruszając dźwignią powiększenia albo przeciągając palcem po ekranie w lewo lub w prawo.

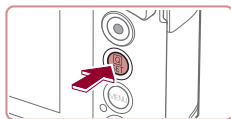
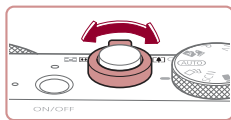

3 Wybierz jeden z elementów menu.

- Dotknij jednego z elementów, aby go wybrać, a następnie naciśnij przycisk [OK].
- Elementy menu można też wybierać za pomocą pokrętki [K].
- W przypadku elementów menu zawierających opcje, które są aktualnie niewidoczne na ekranie, najpierw przełącz ekrany za pomocą przycisku [PRZ], a następnie dotknij odpowiedniego elementu, aby go wybrać.
- Aby powrócić do poprzedniego ekranu, naciśnij przycisk [MENU].

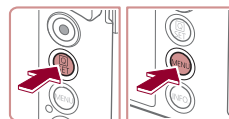

4 Wybierz jedną z opcji.

- Dotknij opcji, aby ją wybrać.

5 Potwierdź swój wybór i zamknij menu.

- Naciśnij przycisk [OK], aby potwierdzić swój wybór i powrócić do ekranu wyboru elementów menu.
- Naciśnij przycisk [MENU], aby powrócić do ekranu wyświetlanego przed naciśnięciem przycisku [MENU] (punkt 1).



- Aby cofnąć dowolne przypadkowe zmiany ustawień, można przywrócić ustawienia domyślne aparatu ([166]).
- Dostępne elementy menu zmieniają się w zależności od wybranego trybu fotografowania lub wyświetlania ([195-202]).

Przed użyciem

Przewodnik podstawowy

Przewodnik zaawansowany

Podstawowe informacje o aparacie

Tryb automatyczny/tryb hybrydowy automatyczny

Inne tryby fotografowania

Tryb P

Tryb Tv, Av, M i C

Tryb wyświetlania

Funkcje Wi-Fi

Menu ustawień

Aksesoria

Dodatek

Skorowidz



Obsługa za pomocą ekranu dotykowego

- W celu wybierania kart naciśnij przycisk **[MENU]**, aby wyświetlić ekran menu, a następnie dotknij odpowiedniej karty funkcji i karty strony.
- Przeciągnij elementy menu w górę lub w dół, aby je przewinąć, albo dotknij jednego z elementów menu, aby go wybrać.
- Dotknij jednej z opcji, aby zakończyć wprowadzanie ustawienia i powrócić do ekranu wyboru elementów menu.
- W przypadku elementów menu wyświetlanych z paskiem wskazującym poziom dotknij wybranego położenia na pasku.
- Aby skonfigurować elementy menu, których opcje nie są wyświetlane, dotknij najpierw danego elementu menu w celu uzyskania dostępu do ekranu ustawień. Na ekranie ustawień przeciągnij lub dotknij, aby wybrać dany element, a następnie dotknij, aby wybrać opcję. Aby powrócić do poprzedniego ekranu, dotknij ikony **[MENU]**.
- Można także dotykać elementów wprowadzania danych (np. pól wyboru lub pól tekstowych), aby je zaznaczyć, a tekst można wprowadzać za pomocą klawiatury wyświetlanej na ekranie.
- Gdy wyświetlana jest ikona **[SET]**, można zamiast naciskania przycisku **[SET]** dotknąć ikony **[SET]**.
- Gdy wyświetlana jest ikona **[MENU]**, można zamiast naciskania przycisku **[MENU]** dotknąć ikony **[MENU]**.
- Gdy wyświetlana jest ikona **[INFO]**, można zamiast naciskania przycisku **[INFO]** dotknąć ikony **[INFO]**.
- Aby usunąć menu z ekranu, naciśnij ponownie przycisk **[MENU]**.

Klawiatura ekranowa

Korzystając z klawiatury ekranowej, można wprowadzać informacje na potrzeby funkcji identyfikacji twarzy (44), połączeń Wi-Fi (131) itd. Należy pamiętać, że obszerność i rodzaj wprowadzanych informacji zmienia się w zależności od używanej funkcji.

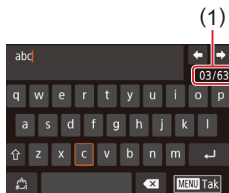

(1) Wprowadzanie znaków

- Dotykaj znaków, aby je wprowadzić.
- Ilość wprowadzanych informacji (1) zmienia się w zależności od używanej funkcji.

Przemieszczanie kursora

- Dotykaj ikon **[←][→]**.

Wprowadzanie podziałów wierszy

- Dotknij ikony **[↵]**.

Przełączanie trybów wprowadzania znaków

- Aby przełączyć się na cyfry lub symbole, dotknij ikony **[123]**.
- Aby wprowadzić duże litery, dotknij przycisku **[⇧]**.
- Dostępne tryby wprowadzania informacji są zależne od używanej funkcji.

Usuwanie znaków

- Aby usunąć poprzedni znak, dotknij przycisku **[←X]**.
- Dotknięcie i przytrzymanie ikony **[←X]** spowoduje usunięcie pięciu znaków naraz.

Przed użyciem

Przewodnik podstawowy

Przewodnik zaawansowany

Podstawowe informacje o aparacie

Tryb automatyczny/tryb hybrydowy automatyczny

Inne tryby fotografowania

Tryb P

Tryb Tv, Av, M i C

Tryb wyświetlania

Funkcje Wi-Fi

Menu ustawień

Aksesoria

Dodatek

Skorowidz



Potwierdzenie wprowadzonych znaków i powrót do poprzedniego ekranu

- Naciśnij przycisk [MENU].



- W przypadku niektórych funkcji ikona [↶] nie jest wyświetlana, więc nie można jej użyć.

Działanie wskaźników

Wskaźnik na tylnej ścianie (📖4) świeci lub miga w zależności od stanu aparatu.

Kolor	Stan wskaźnika	Stan aparatu
Zielony	Miga	Uruchamianie aparatu, nagrywanie, odczyt lub przesyłanie zdjęć, fotografowanie z długimi czasami ekspozycji (📖92, 📖94), podłączenie do komputera (📖174), łączenie lub przesyłanie przez Wi-Fi albo wyłączenie ekranu (📖26, 📖161, 📖162);
Pomarańczowy	Wł.	Ładowanie przez USB



- Gdy wskaźnik miga na zielono, nie należy nigdy wyłączać aparatu, otwierać pokrywy karty pamięci/baterii ani poruszać lub potrząsać aparatem, ponieważ mogłoby to spowodować zniszczenie zdjęć albo uszkodzenie aparatu lub karty pamięci.

Przed użyciem

Przewodnik podstawowy

Przewodnik zaawansowany

Podstawowe informacje o aparacie

Tryb automatyczny/tryb hybrydowy automatyczny

Inne tryby fotografowania

Tryb P

Tryb Tv, Av, M i C

Tryb wyświetlania

Funkcje Wi-Fi

Menu ustawień

Akcesoria

Dodatek

Skorowidz



Zegar

Można sprawdzić aktualną godzinę.

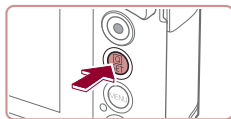

- Naciśnij i przytrzymaj przycisk [🕒].
- Pojawi się aktualna godzina.
- Jeśli podczas korzystania z funkcji zegara aparat będzie trzymany w pozycji pionowej, zegar przełączy się na wyświetlanie w pionie.
- Kolor wyświetlania można zmieniać za pomocą pokrętki [🕒].
- Aby wyłączyć wyświetlanie zegara, naciśnij ponownie przycisk [🕒].



- Aby wyświetlić zegar, gdy aparat jest wyłączony, naciśnij i przytrzymaj przycisk [🕒], a następnie naciśnij przycisk ON/OFF.

Przed użyciem

Przewodnik podstawowy

Przewodnik zaawansowany

Podstawowe informacje o aparacie

Tryb automatyczny/tryb hybrydowy automatyczny

Inne tryby fotografowania

Tryb P

Tryb Tv, Av, M i C

Tryb wyświetlania

Funkcje Wi-Fi

Menu ustawień

Akcesoria

Dodatek

Skorowidz



Tryb automatyczny/tryb hybrydowy automatyczny

Wygodny tryb do łatwego wykonywania zdjęć z pełniejszą kontrolą nad parametrami fotograficznymi

Fotografowanie z ustawieniami doboranymi przez aparat

Aby korzystać z w pełni automatycznego doborzenia optymalnych ustawień dla określonych scenerii, wystarczy pozostawić aparatowi wykrywanie fotografowanego obiektu i warunków zdjęciowych.

Fotografowanie (Tryb Smart Auto)

► Zdjęcia ► Filmy

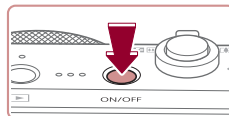

1 Włącz aparat.

- Naciśnij przycisk ON/OFF.
- Pojawi się ekran startowy.

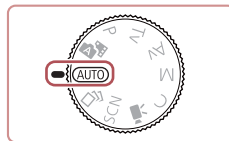

2 Włącz tryb [AUTO].

- Ustaw pokrętko wyboru trybów w pozycji [AUTO].
- Skieruj aparat w stronę fotografowanego obiektu. Podczas wykrywania scenerii przez aparat będą słyszalne ciche kliknięcia.
- Ikony oznaczające scenerię i tryb stabilizacji obrazu pojawią się w lewym górnym rogu ekranu (📖37, 📖39).
- Ramki wyświetlane wokół wykrytych obiektów wskazują, że jest na nie ustawiona ostrość.



Przed użyciem

Przewodnik podstawowy

Przewodnik zaawansowany

Podstawowe informacje o aparacie

Tryb automatyczny/tryb hybrydowy automatyczny

Inne tryby fotografowania

Tryb P

Tryb Tv, Av, M i C

Tryb wyświetlania

Funkcje Wi-Fi

Menu ustawień

Aksesoria

Dodatek

Skorowidz





(1)



(2)

3 Skomponuj ujęcie.

- Aby przybliżyć i powiększyć obiekt, przesunij dźwignię powiększenia w stronę symbolu [📈] (zbliżenie), aby natomiast pomniejszyć obiekt, przesunij ją w stronę symbolu [📉] (oddalenie). Pojawiają się: pasek powiększenia (1) wskazujący wartość powiększenia oraz zakres ustawienia ostrości (2).

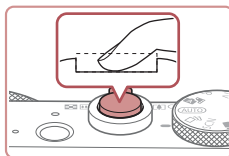

2) Zrób zdjęcie lub nagraj film.

- Naciśnij do końca przycisk migawki.
- Gdy aparat rejestruje zdjęcie, emitowany jest dźwięk migawki, a w słabych warunkach oświetleniowych automatycznie działa lampka błyskowa, o ile została uniesiona.
- Trzymaj aparat nieruchomo, dopóki słychać dźwięk migawki.
- Po wyświetleniu zdjęcia aparat powróci do ekranu wykonywania zdjęć.

4 Zrób zdjęcie lub nagraj film.

Wykonywanie zdjęć.

1) Ustaw ostrość.

- Naciśnij przycisk migawki do połowy. Po ustawieniu ostrości aparat wyemituje dwa sygnały dźwiękowe, a obszar obrazu, na które jest ustawiona ostrość, zostaną oznaczone ramkami.
- Jeśli ostrość jest ustawiona na wiele obszarów, pojawi się kilka ramek.
- Jeśli na ekranie pojawia się komunikat [Podnieś lampę błyskową], przesunij przełącznik [📷], aby podnieść lampę błyskową. Będzie ona emitować błyski podczas fotografowania. Jeśli wolisz nie korzystać z lampy błyskowej, wciśnij ją palcem do aparatu.

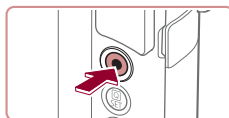
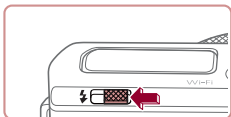
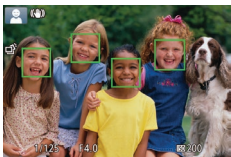
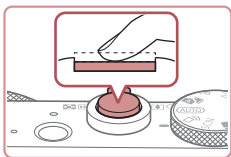

(1)

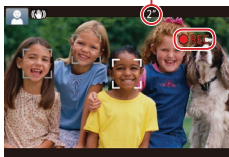

Nagrywanie filmów

1) Rozpocznij nagrywanie.

- Naciśnij przycisk filmowania. Po rozpoczęciu nagrywania aparat wyemituje pojedynczy sygnał dźwiękowy, a na ekranie pojawią się: czas, jaki upłynął od początku (1), oraz ikona [●REC].
- Na górze i na dole ekranu wyświetlane są czarne paski, a obiekty w kadrze są nieco powiększone. Czarne paski wskazują obszary obrazu, które nie będą rejestrowane.
- Ramki wyświetlane wokół wykrytych twarzy wskazują, że jest na nie ustawiona ostrość.
- Po rozpoczęciu rejestracji obrazu zdejmij palec z przycisku filmowania.

Przed użyciem

Przewodnik podstawowy

Przewodnik zaawansowany

Podstawowe informacje o aparacie

Tryb automatyczny/tryb hybrydowy automatyczny

Inne tryby fotografowania

Tryb P

Tryb Tv, Av, M i C

Tryb wyświetlania

Funkcje Wi-Fi

Menu ustawień

Aksesoria

Dodatek

Skorowidz





2) W razie potrzeby zmień rozmiar obiektu na ekranie i kompozycję ujęcia.

- Aby zmienić rozmiar obiektu na ekranie, powtarzaj czynności opisane w punkcie 3. Należy jednak pamiętać, że zostaną zarejestrowane dźwięki towarzyszące pracy aparatu. Na filmach nagrywanych ze współczynnikami powiększenia wyświetlanymi na niebiesko będzie widoczna ziarnistość obrazu.
- Po zmianie kompozycji ujęcia nastąpi automatyczna regulacja ostrości, jasności i kolorów.

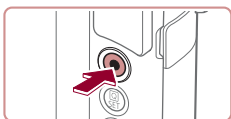

3) Zakończ nagrywanie.

- Aby zatrzymać nagrywanie filmu, naciśnij przycisk filmowania. Po zakończeniu nagrywania aparat wyemituje dwa sygnały dźwiękowe.
- Nagrywanie zakończy się automatycznie po zapełnieniu karty pamięci.



- Zadziałanie lampy błyskowej podczas fotografowania świadczy o tym, że aparat próbował automatycznie zapewnić optymalne kolory głównego obiektu i tła (wieloobszarowy balans bieli).

Fotografowanie w trybie hybrydowym automatycznym

► Zdjęcia ► Filmy

Umożliwia stworzenie krótkiego filmu będącego zapisem wydarzeń z danego dnia, rejestrowanego przy okazji wykonywania zdjęć. Przed zrobieniem każdego zdjęcia aparat nagrywa 2–4 sekundowe filmy przedstawiające fotografowaną scenę, które są następnie łączone w przegląd filmowy.



1 Włącz tryb [AUTO].

- Wykonaj czynności podane w punkcie 2 w podrozdziale „Fotografowanie (Tryb Smart Auto)” (33) i wybierz ikonę [AUTO].

2 Skomponuj ujęcie.

- Aby zrobić zdjęcie i wyregulować ostrość, wykonaj czynności podane w punktach 3–4 w podrozdziale „Fotografowanie (Tryb Smart Auto)” (33).
- Aby utworzyć bardziej atrakcyjne przeglądy filmowe, skieruj aparat na obiekty około cztery sekundy przed wykonaniem zdjęć.

3 Zrób zdjęcie lub nagraj film.

- Aby zrobić zdjęcie, wykonaj czynności podane w punkcie 4 w podrozdziale „Fotografowanie (Tryb Smart Auto)” (33).
- Aparat nagrywa zarówno zdjęcie, jak i film. Film zakończony zdjęciem i dźwiękiem migawki jest pojedynczym rozdziałem przeglądu filmowego.



- Żywotność baterii jest w tym trybie mniejsza niż w trybie [AUTO] ze względu na nagrywanie przeglądu filmowego przy każdym wykonywanym zdjęciu.
- Przegląd filmowy może nie zostać nagrany, jeśli wykonujesz zdjęcia bezpośrednio po włączeniu aparatu, wybierając tryb [AUTO] lub używając aparatu w inny sposób.
- W przeglądzie filmowym zostaną też zarejestrowane dźwięki i wibracje towarzyszące pracy aparatu.

Przed użyciem

Przewodnik podstawowy

Przewodnik zaawansowany

Podstawowe informacje o aparacie

Tryb automatyczny/tryb hybrydowy automatyczny

Inne tryby fotografowania

Tryb P

Tryb Tv, Av, M i C

Tryb wyświetlania

Funkcje Wi-Fi

Menu ustawień

Aksesoria

Dodatek

Skorowidz





- Dla jakości obrazu w przeglądzie filmowym wybierane jest automatycznie ustawienie [HD 29.97P] w przypadku systemu NTSC lub [HD 25.00P] w przypadku systemu PAL i nie można go zmienić (160).
- Aparat nie emituje dźwięków w przypadku naciśnięcia przycisku migawki do połowy ani uruchamiania samowyzwalacza (164).
- Przeglądy filmowe są zapisywane w osobnych plikach, nawet jeśli zostały nagrane w trybie [LIVE] tego samego dnia:
 - jeśli rozmiar pliku przeglądu filmowego osiągnie około 4 GB lub łączny czas nagrywania zbliży się do około 16 minut i 40 sekund;
 - jeśli przegląd filmowy jest chroniony (113);
 - jeśli zostaną zmienione ustawienia czasu letniego (20) lub strefy czasowej (162);
 - jeśli zostanie utworzony nowy folder (159).
- Nie można zmienić ani usunąć nagranych dźwięków migawki.
- Jeśli wolisz zapisywanie przeglądów filmowych bez zdjęć, wybierz wcześniej odpowiednie ustawienie. Wybierz kolejno: MENU (29) ► kartę [7] ► opcję [Typ przeglądu] ► ustawienie [Bez zdjęć].
- Można edytować poszczególne rozdziały (126).

Odtwarzanie przeglądu filmowego

Wyświetl zdjęcie w trybie [LIVE], aby odtworzyć przegląd filmowy utworzony tego samego dnia, lub określ datę przeglądu filmowego, który chcesz odtworzyć (107).

Zdjęcia/filmy



- Jeśli aparat nie emituje żadnych dźwięków towarzyszących jego obsłudze, być może podczas jego włączania był naciśnięty przycisk [INFO]. Aby włączyć odgłosy pracy aparatu, naciśnij przycisk [MENU], na karcie [3] wybierz opcję [Wyciszenie], a następnie wybierz ustawienie [Wyt.].

Zdjęcia



- Migająca ikona [9] ostrzega przed możliwym rozmyciem zdjęć w wyniku poruszenia aparatu. W takim przypadku zamocuj aparat na statywie lub unieruchom go w jakiś inny sposób.
- Jeśli zdjęcia są ciemne pomimo użycia lampy błyskowej, zbliż się do fotografowanego obiektu. Szczegółowe informacje na temat zasięgu lampy błyskowej można znaleźć w podrozdziale „Aparat” (204).
- Jeśli po naciśnięciu przycisku migawki do połowy aparat wyemituje tylko jeden sygnał dźwiękowy, fotografowany obiekt może znajdować się za blisko. Szczegółowe informacje o zakresie ostrości (zasięgu fotografowania) można znaleźć w podrozdziale „Zasięg fotografowania” (205).
- Aby zredukować efekt czerwonych oczu i ułatwić ustawianie ostrości, podczas fotografowania w słabych warunkach oświetleniowych może świecić lampka.
- Migająca ikona [4], która pojawia się przy próbie wykonania zdjęcia, sygnalizuje, że nie można fotografować, dopóki nie zakończy się ładowanie lampy błyskowej. Fotografowanie można wznowić po przejściu lampy błyskowej w stan gotowości — należy więc nacisnąć przycisk migawki do końca i poczekać lub zwolnić go i nacisnąć ponownie.
- Dźwięk migawki nie jest emitowany, gdy wyświetlane są ikony „Sen” i „Śpiące niemowlęta” (37).
- Można wykonać ponownie zdjęcie przed wyświetleniem ekranu fotografowania, jednak mogą zostać użyte ustawienia ostrości, jasności i kolorów, wybrane dla poprzedniego zdjęcia.



- Można zmieniać czas wyświetlania zdjęć po ich wykonaniu (54).

Przed użyciem

Przewodnik podstawowy

Przewodnik zaawansowany

Podstawowe informacje o aparacie

Tryb automatyczny/tryb hybrydowy automatyczny

Inne tryby fotografowania

Tryb P

Tryb Tv, Av, M i C

Tryb wyświetlania

Funkcje Wi-Fi

Menu ustawień

Aksesoria

Dodatek

Skorowidz





- Przed rozpoczęciem nagrywania filmu należy palcem schować lampę błyskową. Podczas nagrywania filmów nie należy zasłaniać mikrofonu (1) palcami. Pozostawienie podniesionej lampy lub przesłanianie mikrofonu mogłoby uniemożliwić rejestrowanie dźwięku lub spowodować jego znaczne stłumienie.

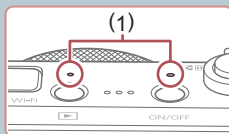

- Podczas nagrywania filmu należy unikać dotykania innych elementów sterujących aparatu niż przycisk filmowania, ponieważ zostałyby zarejestrowane odgłosy pracy aparatu.
- Po rozpoczęciu nagrywania filmu obszar wyświetlania obrazu ulegnie zmianie, a fotografowane obiekty zostaną powiększone w kadrze, aby umożliwić korektę gwałtownego poruszenia aparatu. Aby filmować obiekty bez ich powiększania, należy dla opcji Dynam. stab. wybrać ustawienie [Niski] (📖53).



- Dźwięk jest rejestrowany stereofonicznie.
- Można ograniczyć zniekształcenia dźwięku spowodowane nagrywaniem przy silnym wietrze. Jednak nagranie może brzmieć nienaturalnie, jeśli opcja ta jest używana, gdy nie ma wiatru. Jeśli wiatr nie jest zbyt silny, wybierz kolejno: MENU (📖29) ► kartę [📷7] ► opcję [Usuw. wiatru] ► ustawienie [Wyt.] (📖71).
- Podczas nagrywania mogą też zostać zarejestrowane odgłosy towarzyszące pracy mechanizmu automatycznego ustawiania ostrości obiektywu.

Ikony scenerii

► Zdjęcia ► Filmy

W trybach [📷] i [AUTO] scenerii wykryte przez aparat są oznaczane ikoną na ekranie, a odpowiednie ustawienia są wybierane automatycznie pod kątem zapewnienia optymalnej ostrości, jasności fotografowanego obiektu i kolorów. W zależności od scenerii mogą być rejestrowane zdjęcia ciągłe (📖38).

Obiekt	Tło				
	Normalna	Pod światło	Ciemno*1	Zachód słońca	Punktowe oświetlenie
Ludzie	*2	*3		–	
Osoby w ruchu	*3	*3	–	–	–
Cienie na twarzy	*2	–	–	–	–
Uśmiech	*3	*3	–	–	–
Sen	*2	*3	–	–	–
Niemowlęta	*3	*3	–	–	–
Uśmiechające się niemowlęta	*3	*3	–	–	–
Śpiące niemowlęta	*2	*3	–	–	–
Dzieci w ruchu	*3	*3	–	–	–
Inne obiekty	*2	*3			
Inne ruchome obiekty	*3	*3	–	–	–
Inne pobliskie obiekty	*2	*3	–	–	

*1 Na statywie.

*2 Kolor tła ikon jest błękitny, kiedy tło jest niebieskie, granatowy, kiedy tło jest ciemne, oraz szary w przypadku innych kolorów tła.

*3 Kolor tła ikon jest błękitny, kiedy tło jest niebieskie, oraz szary w przypadku innych kolorów tła.

Przed użyciem

Przewodnik podstawowy

Przewodnik zaawansowany

Podstawowe informacje o aparacie

Tryb automatyczny/tryb hybrydowy automatyczny

Inne tryby fotografowania

Tryb P

Tryb Tv, Av, M i C

Tryb wyświetlania

Funkcje Wi-Fi

Menu ustawień

Aksesoria

Dodatek

Skorowidz





- Kolor tła ikon [👤], [👤], [👤] i [👤] jest granatowy, a kolor tła ikony [👤] jest pomarańczowy.
- W przypadku filmów wyświetlane są tylko ikony Ludzie, Inne obiekty oraz Inne pobliskie obiekty.
- W trybie [👤] wyświetlane są tylko ikony Ludzie, Cienie na twarzy, Inne obiekty i Inne pobliskie obiekty.
- W przypadku zdjęć wykonywanych z użyciem samowyzwalacza nie pojawiają się ikony następujących obiektów: poruszające się, uśmiechające się lub śpiące osoby, uśmiechające się lub śpiące niemowlęta, dzieci w ruchu i inne ruchome obiekty.
- Po wybraniu dla trybu migawki ustawienia innego niż [👤] (📖38, 📖42) oraz gdy dla opcji [Kor. lamp. rtęc.] wybrane jest ustawienie [Wł.], a sceny są korygowane automatycznie (📖49), nie będą wyświetlane ikony uśmiechających się lub śpiących osób ani dzieci w ruchu.
- Jeśli dla lampy błyskowej wybrano ustawienie [👤], ikony Pod światło nie będą wyświetlane w przypadku dzieci w ruchu ani uśmiechających się osób.
- Jeśli dla opcji [Identyf. twarzy] wybrane jest ustawienie [Wł.], po wykryciu twarzy zarejestrowanych niemowląt (w wieku poniżej dwóch lat) lub dzieci (w wieku 2–12 lat; 📖44) wyświetlane są ikony niemowląt (w tym uśmiechających się i śpiących) oraz dzieci w ruchu. Najpierw należy się upewnić, że ustawienia daty i godziny są prawidłowe (📖20).



- Jeśli ikona sceny nie odpowiada rzeczywistym warunkom zdjęciowym lub niemożliwe jest uzyskanie oczekiwanych efektów, kolorów lub poziomów jasności, spróbuj wykonać zdjęcia w trybie [P] (📖73).

Tryb serii zdjęć

Jeśli podczas wykonywania zdjęcia wyświetlana jest ikona jednej z poniższych scenarii (wymienionych w lewej kolumnie tabeli), aparat będzie rejestrował serie zdjęć. Jeśli po naciśnięciu przycisku migawki do połowy wyświetlana jest ikona jednej z poniższych scenarii (wymienionych w lewej kolumnie tabeli), pojawia się ikona [👤], [👤] lub [👤], informująca, że aparat będzie fotografował w sposób ciągły:

Uśmiech (włącznie z Niemowlęta)	 Aparat wykonuje serię zdjęć, a następnie analizuje ich szczegóły, np. wyraz twarzy, i zapisuje tylko zdjęcie uznane za najlepsze.
Sen (włącznie z Niemowlęta)	 Przepiękne zdjęcia twarzy śpiących osób powstałe przez połączenie kolejnych naświetleń w celu ograniczenia szumów obrazu i wpływu drgań aparatu. Funkcja wspomagania AF oraz lampa błyskowa nie zostaną uruchomione, a dźwięk migawki nie zostanie wyemitowany.
Dzieci	 Nie przegapisz żadnej okazji do sfotografowania żywiołowo bawiących się dzieci, ponieważ po każdym wyzwoleniu migawki aparat zarejestruje trzy kolejne zdjęcia.



- W przypadku niektórych scenarii oczekiwane zdjęcia mogą nie zostać zapisane, mogą się też one różnić od oczekiwanych.
- Ostrość, jasność obrazu i kolory są ustawiane dla pierwszego zdjęcia.



- Jeśli chcesz rejestrować tylko pojedyncze zdjęcia, dotknij ikony [👤], wybierz w menu ikonę [👤], a następnie wybierz ikonę [👤].

Przed użyciem

Przewodnik podstawowy

Przewodnik zaawansowany

Podstawowe informacje o aparacie

Tryb automatyczny/tryb hybrydowy automatyczny

Inne tryby fotografowania

Tryb P

Tryb Tv, Av, M i C

Tryb wyświetlania

Funkcje Wi-Fi

Menu ustawień

Aksesoria

Dodatek











Skorowidz



Ikony stabilizacji obrazu



► Zdjęcia ► Filmy

Ustawienie stabilizacji obrazu optymalne dla warunków zdjęciowych (Inteligentna stabilizacja obrazu) jest wprowadzane automatycznie. Ponadto pojawiają się poniższe ikony.

	Stabilizacja obrazu dla zdjęć (normalna)
	Stabilizacja obrazu dla zdjęć podczas panoramowania (pionowa)*
	Stabilizacja obrazu ograniczająca wpływ kątowych drgań aparatu i wstrząsów podczas wykonywania zdjęć w trybie makro (hybrydowa stabilizacja obrazu). W przypadku filmów pojawia się ikona  i stosowana jest dodatkowo stabilizacja obrazu  .
	Stabilizacja obrazu w przypadku filmów, ograniczająca wpływ silnych poruszeń aparatu, takich jak podczas nagrywania w trakcie chodzenia (tryb dynamiczny)
	Stabilizacja obrazu ogranicza wpływ niezbyt gwałtownych drgań aparatu, np. podczas nagrywania filmów przy maksymalnym zbliżeniu (wzmocnienie stabilizacji)
 	Brak stabilizacji obrazu ze względu na zamocowanie aparatu na statywie lub unieruchomienie go w inny sposób. Jednak podczas nagrywania filmu wyświetlana jest ikona  , a w użyciu znajduje się funkcja stabilizacji obrazu przeciwdziałająca niekorzystnemu wpływowi wiatru i innych źródeł drgań (stabilizacja ze statywem).

* Pojawia się przy panoramowaniu, czyli podążaniu aparatem za poruszającymi się obiektami. Przy podążaniu za obiektami poruszającymi się w poziomie stabilizacja obrazu przeciwdziała tylko poruszeniu aparatu w pionie, a stabilizacja w poziomie zostaje wyłączona. I analogicznie przy podążaniu za obiektami poruszającymi się pionowo stabilizacja obrazu przeciwdziała tylko poruszeniu aparatu w poziomie.



- Aby anulować stabilizację obrazu, wybierz dla opcji [Stabilizacja] ustawienie [Wyt.] (52). W takim przypadku nie pojawi się ikona stabilizacji.
- W trybie  ikona  nie jest wyświetlana.



Ramki na ekranie

► Zdjęcia ► Filmy

W trybie [AUTO] podczas wykrywania przez aparat obiektów, na jakie jest skierowany, na ekranie pojawiają się rozmaite ramki.

- Biała ramka jest wyświetlana wokół obiektu (lub twarzy osoby) uznanego przez aparat za główny fotografowany obiekt, a szare ramki pojawiają się wokół innych wykrytych twarzy. Ramki podążają za poruszającymi się obiektami w obrębie określonego obszaru, zachowując ich ostrość. Jeśli jednak aparat wykryje ruch obiektu, na ekranie pozostaje tylko biała ramka.
- Po naciśnięciu przycisku migawki do połowy i wykryciu przez aparat ruchu obiektu pojawia się niebieska ramka, a ostrość i jasność obrazu podlegają stałej regulacji (Servo AF).



- Jeśli nie pojawiają się żadne ramki lub są one wyświetlane wokół niewłaściwych obiektów albo pojawiają się w tle bądź na podobnych do niego obszarach, spróbuj wykonać zdjęcia w trybie [P] (73).
- Aby wybrać obiekty, na których chcesz ustawić ostrość, dotknij odpowiedniego obiektu na ekranie. Pojawi się ikona , a aparat przejdzie w tryb dotykowego AF (86). Naciśnięcie przycisku migawki do połowy spowoduje wyświetlenie niebieskiej ramki, a aparat będzie utrzymywać ostrość na fotografowanym obiekcie i stale regulować jasność obrazu (Servo AF).

Przed użyciem

Przewodnik podstawowy

Przewodnik zaawansowany

Podstawowe informacje o aparacie

Tryb automatyczny/tryb hybrydowy automatyczny

Inne tryby fotografowania

Tryb P

Tryb Tv, Av, M i C

Tryb wyświetlania

Funkcje Wi-Fi

Menu ustawień

Aksesoria

Dodatek

Skorowidz



Typowe funkcje ułatwiające obsługę

Dalsze powiększanie obiektów (Powiększenie cyfrowe)

► Zdjęcia ► Filmy

Gdy odległe obiekty znajdują się zbyt daleko dla zoomu optycznego, można skorzystać z powiększenia cyfrowego o wartości sięgającej około 12x.

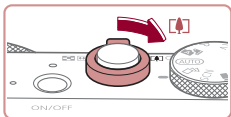

1 Przesuń dźwignię powiększenia w kierunku symbolu [🔍].

- Przytrzymaj dźwignię aż do zatrzymania powiększenia.
- Powiększenie zostanie przerwane po osiągnięciu największego współczynnika powiększenia (zanim będzie zauważalna ziarnistość obrazu), który zostanie wyświetlony po zwolnieniu dźwigni powiększenia.

2 Ponownie przesuń dźwignię powiększenia w kierunku symbolu [🔍].

- Aparat wyświetli jeszcze większe przybliżenie obiektu.
- (1) to bieżący współczynnik powiększenia.

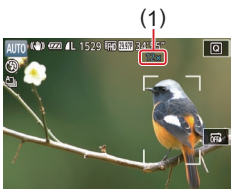

- Przesunięcie dźwigni powiększenia spowoduje wyświetlenie paska powiększenia (ze wskazaniem pozycji powiększenia). Pasek powiększenia zmienia kolor w zależności od zakresu zoomu.
 - Biały zakres: zakres powiększenia optycznego, w którym nie pojawia się ziarnistość obrazu.
 - Żółty zakres: zakres powiększenia cyfrowego, w którym ziarnistość obrazu jest niezauważalna (ZoomPlus).
 - Niebieski zakres: zakres powiększenia cyfrowego, w którym pojawia się ziarnistość obrazu.
- Zakres niebieski nie jest dostępny przy niektórych ustawieniach rozdzielczości (1080), dlatego maksymalny współczynnik powiększenia można osiągnąć, wykonując czynności opisane w punkcie 1.



- Aby wyłączyć funkcję powiększenia cyfrowego, wybierz kolejno: MENU (📖29) ► kartę [📷2] ► opcję [Pow. cyfrowe] ► ustawienie [Wyl.].

Fotografowanie z użyciem ustawionych wstępnie długości ogniskowej (Ogniskowa)

► Zdjęcia ► Filmy

Fotografowanie z użyciem typowej ogniskowej z zakresu 28–84 mm (odpowiednik dla kliszy 35 mm).

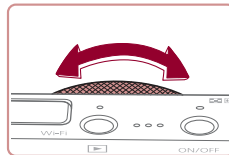

- Aby zmienić wartość ogniskowej z 28 na 35 mm, obracaj pokrętkę [🔍] w lewo, aż usłyszysz charakterystyczne kliknięcie. Obracaj pokrętkę [🔍] w lewo, aby powiększać obraz, lub w prawo, aby go pomniejszać.

Przed użyciem

Przewodnik podstawowy

Przewodnik zaawansowany

Podstawowe informacje o aparacie

Tryb automatyczny/tryb hybrydowy automatyczny

Inne tryby fotografowania

Tryb P

Tryb Tv, Av, M i C

Tryb wyświetlania

Funkcje Wi-Fi

Menu ustawień

Aksesoria

Dodatek

Skorowidz





- Podczas nagrywania filmów funkcja ogniskowej jest niedostępna, nawet jeśli obracasz pokręteł [F].



- Przy korzystaniu z powiększenia cyfrowego (40x) nie można regulować współczynnika powiększenia, obracając pokręteł [F] w lewo. Jednak obracanie nim w prawo pozwoli na ustawienie ogniskowej 84 mm.

Korzystanie z samowyzwalacza

► Zdjęcia ► Filmy

Dzięki samowyzwalaczowi możesz uczestniczyć w wykonywanych przez siebie zdjęciach grupowych lub w innych zdjęciach rejestrowanych z ustalonym opóźnieniem. Aparat rejestruje zdjęcie po około 10 sekundach od naciśnięcia przycisku migawki.

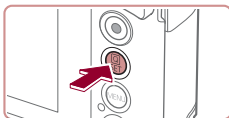

1 Wprowadź ustawienie.

- Naciśnij przycisk [M], wybierz w menu ikonę [C], a następnie wybierz ikonę [C] (28).
- Po wprowadzeniu ustawień pojawia się ikona [C].



2 Zrób zdjęcie lub nagraj film.

- W przypadku zdjęć: naciśnij przycisk migawki do połowy, aby ustawić ostrość na fotografowanym obiekcie, a następnie naciśnij przycisk do końca.
- W przypadku filmów: naciśnij przycisk filmowania.

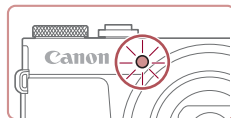

- Po włączeniu samowyzwalacza zacznie migać lampka, a aparat będzie emitował dźwięk samowyzwalacza.
- Na dwie sekundy przed zarejestrowaniem obrazu nastąpi wzrost częstotliwości migania i dźwięku. (W przypadku stosowania lampy błyskowej lampka zacznie świecić światłem ciągłym).
- Aby przerwać fotografowanie po włączeniu samowyzwalacza, naciśnij przycisk [MENU].
- Aby przywrócić pierwotne ustawienie, wybierz w punkcie 1 ikonę [C].



- Rejestrację zdjęcia można też anulować już po uruchomieniu samowyzwalacza, dotykając ekranu.

Korzystanie z samowyzwalacza w celu przeciwdziałania poruszeniu zdjęcia

► Zdjęcia ► Filmy

Opcja ta powoduje opóźnienie wyzwolenia migawki o około dwie sekundy po naciśnięciu przycisku migawki. Jeśli naciskanie przycisku migawki powoduje poruszenie aparatu, nie wpłynie ono na rejestrowane zdjęcie.



- Wykonaj czynności podane w punkcie 1 w podrozdziale „Korzystanie z samowyzwalacza” (41) i wybierz ikonę [C].
- Po wprowadzeniu ustawień pojawia się ikona [C].
- Aby rozpocząć fotografowanie, wykonaj czynności podane w punkcie 2 w podrozdziale „Korzystanie z samowyzwalacza” (41).

Przed użyciem

Przewodnik podstawowy

Przewodnik zaawansowany

Podstawowe informacje o aparacie

Tryb automatyczny/tryb hybrydowy automatyczny

Inne tryby fotografowania

Tryb P

Tryb Tv, Av, M i C

Tryb wyświetlania

Funkcje Wi-Fi

Menu ustawień

Aksesoria

Dodatek

Skorowidz



Dostosowywanie samowyzwalacza

► Zdjęcia ► Filmy

Możliwa jest zmiana opóźnienia (0–30 sekund) oraz liczby zdjęć (1–10).

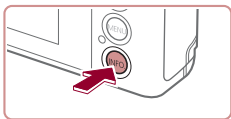

1 Wybierz ikonę [🕒].

- Wykonaj czynności podane w punkcie 1 w podrozdziale „Korzystanie z samowyzwalacza” (📖41), aby wybrać ikonę [🕒], a następnie naciśnij przycisk [INFO].

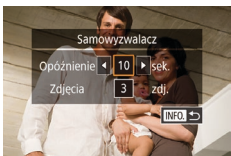

2 Wprowadź ustawienie.

- Aby wybrać czas opóźnienia lub liczbę zdjęć, dotknij jednego z tych elementów.
- Wybierz wartość, dotykając ikon [◀] [▶], a następnie naciśnij dwukrotnie przycisk [🔍].
- Po wprowadzeniu ustawień pojawia się ikona [🕒].
- Aby rozpocząć fotografowanie, wykonaj czynności podane w punkcie 2 w podrozdziale „Korzystanie z samowyzwalacza” (📖41).

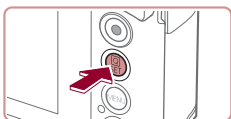

- W przypadku filmów nagrywanych z użyciem samowyzwalacza rejestrowanie zaczyna się po upływie wprowadzonego czasu, a ustawienie liczby zdjęć nie działa.



- W przypadku rejestrowania serii zdjęć jasność obrazu i balans bieli są ustawiane dla pierwszego zdjęcia. Jeśli ma być stosowana lampka błyskowa lub rejestrowana seria obejmuje wiele zdjęć, potrzeba więcej czasu między kolejnymi wyzwoleniami migawki. Fotografowanie zakończy się automatycznie po zapelnieniu karty pamięci.
- Jeśli ustawione opóźnienie jest dłuższe niż dwie sekundy, na dwie sekundy przed zarejestrowaniem zdjęcia nastąpi wzrost częstotliwości migania lampki i dźwięku samowyzwalacza. (W przypadku stosowania lampki błyskowej lampka zacznie świecić światłem ciągłym).

Fotografowanie poprzez dotknięcie ekranu (Dotykowa migawka)

► Zdjęcia ► Filmy

Dzięki tej opcji zamiast naciskania przycisku migawki można ją wyzwolić, dotykając po prostu powierzchni ekranu, a następnie unosząc palec. Aparat automatycznie ustawi ostrość na fotografowane obiekty i wyreguluje jasność obrazu.



1 Włącz funkcję dotykowej migawki.

- Dotknij ikony [OFF] i zastąp ją ikoną [ON].

2 Zrób zdjęcie lub nagraj film.

- Dotknij obiektu na ekranie, aby zrobić zdjęcie.
- Aparat rejestruje zdjęcie, gdy jest emitowany dźwięk migawki.
- Aby wyłączyć funkcję dotykowej migawki, wybierz w punkcie 1 ikonę [OFF].



- Nawet gdy jest wyświetlane zdjęcie, możesz przygotować się do następnego ujęcia, dotykając przycisku [🔄].



- Aby w inny sposób skonfigurować ustawienia migawki dotykowej, wybierz kolejno: MENU (📖29) ► kartę [📷2] ► opcję [Dotyk. migawka]. Aby ukryć ikonę ustawienia migawki dotykowej, wybierz dla opcji [Ikona dotyk. migawki] ustawienie [Wył.].

Serie zdjęć

► Zdjęcia ► Filmy

Aby wykonać serię zdjęć w trybie [AUTO], trzymaj przycisk migawki naciśnięty do końca.

Szczegółowe informacje na temat szybkości rejestrowania serii zdjęć można znaleźć w podrozdziale „Aparat” (📖204).

Przed użyciem

Przewodnik podstawowy

Przewodnik zaawansowany

Podstawowe informacje o aparacie

Tryb automatyczny/tryb hybrydowy automatyczny

Inne tryby fotografowania

Tryb P

Tryb Tv, Av, M i C

Tryb wyświetlania

Funkcje Wi-Fi

Menu ustawień

Aksesoria

Dodatek

Skorowidz



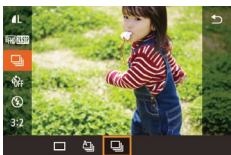
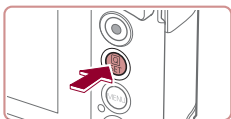

1 Wprowadź ustawienie.

- Naciśnij przycisk [Fn], wybierz w menu ikonę [Menu], a następnie wybierz ikonę [Menu] (28).
- Po wprowadzeniu ustawień pojawia się ikona [Menu].

2 Zrób zdjęcie lub nagraj film.

- Aby wykonać serię zdjęć, trzymaj przycisk migawki naciśnięty do końca.



- W przypadku rejestrowania serii zdjęć ostrość, ekspozycja i kolory zostają zablokowane na wartościach ustalonych po naciśnięciu przycisku migawki do połowy.
- Nie można używać w połączeniu z samowyzwalaczem (41).
- W zależności od warunków zdjęciowych, ustawień aparatu i współczynnika powiększenia, wykonywanie zdjęć może zostać na chwilę przerwane lub szybkość rejestracji może ulec zmniejszeniu.
- Wraz ze zwiększaniem się liczby zarejestrowanych zdjęć szybkość ich wykonywania może ulec zmniejszeniu.
- Jeśli używana jest lampka błyskowa, szybkość fotografowania może ulec zmniejszeniu.
- Wieloobszarowy balans bieli (33) jest niedostępny. Warto pamiętać, że niedostępne są również następujące funkcje:
 - [Kor. lamp. ręcz.] (49)
 - [Wykryw. mrug.] (51)
- Funkcja dotykowej migawki (42) powoduje ciągłe robienie zdjęć przez aparat podczas dotykania ekranu. Ustawienia ostrości i ekspozycji podczas robienia serii zdjęć pozostają niezmiennie po ich określeniu dla pierwszego zdjęcia.

Zdjęcie widoczne w trybie wyświetlania

Każdy zestaw zdjęć seryjnych jest traktowany jak osobna grupa i wyświetlane jest tylko pierwsze zdjęcie zarejestrowane w danej grupie. W celu oznaczenia, że zdjęcie jest elementem grupy, w lewym górnym rogu ekranu pojawia się ikona [SET].



- Usunięcie jednego ze zdjęć należących do danej grupy (115) spowoduje skasowanie wszystkich zdjęć z tej grupy. Należy zachować ostrożność przy usuwaniu zdjęć.



- Zgrupowane zdjęcia można wyświetlać pojedynczo (110) oraz rozgrupować (110).
- Włączenie ochrony (113) jednego ze zdjęć należących do danej grupy spowoduje objęcie ochroną wszystkich zdjęć z tej grupy.
- Zgrupowane zdjęcia można wyświetlać pojedynczo, korzystając z funkcji wyszukiwania obrazów (107). W takim przypadku zdjęcia zostaną tymczasowo rozgrupowane.
- W przypadku zgrupowanych zdjęć nie można wykonywać następujących czynności: edytować informacji dla funkcji Identyfikacja twarzy (111), powiększać (112), oznaczać jako ulubionych (118), edytować (120), drukować (175), wskazywać do drukowania z osobna (180) ani dodawać do fotoksiążek (181). Przed wykonaniem wymienionych czynności należy wyświetlić zgrupowane zdjęcia pojedynczo (110) lub anulować grupowanie (110).

Przed użyciem

Przewodnik podstawowy

Przewodnik zaawansowany

Podstawowe informacje o aparacie

Tryb automatyczny/tryb hybrydowy automatyczny

Inne tryby fotografowania

Tryb P

Tryb Tv, Av, M i C

Tryb wyświetlania

Funkcje Wi-Fi

Menu ustawień

Aksesoria

Dodatek

Skorowidz



Korzystanie z funkcji Identyfikacja twarzy

Po wcześniejszym zarejestrowaniu osoby aparat wykryje jej twarz, a następnie ustawi dla niej priorytet ostrości, jasności i koloru podczas fotografowania. W trybie [AUTO] aparat może wykryć małe i starsze dzieci w oparciu o zarejestrowane daty urodzin i zoptymalizować ustawienia dla nich podczas fotografowania.

Ta funkcja umożliwia również znajdowanie zdjęć, na których występują zarejestrowane osoby (📖108).

Dane osobowe

- Informacje, takie jak twarz (informacje o twarzy) z identyfikatorem oraz dane osobiste (imię, data urodzenia), zostaną zapisane w aparacie. Ponadto po wykryciu zarejestrowanych osób ich imiona zostaną zapisane na zdjęciach. Jeśli wykorzystywana jest funkcja identyfikacji twarzy, należy uważać w przypadku udostępniania aparatu lub zdjęć innym osobom oraz przesyłania zdjęć do Internetu, gdzie mogą je oglądać inne osoby.
- Przy wyrzucaniu aparatu lub przekazywaniu go innej osobie w sytuacji, gdy była w nim stosowana funkcja Identyfikacja twarzy, należy zadbać o usunięcie z niego wszystkich informacji (zarejestrowanych twarzy, imion i dat urodzenia; 📖47).

Rejestrowanie informacji dla funkcji Identyfikacja twarzy

Korzystając z funkcji identyfikacji twarzy, można rejestrować dane (informacje o twarzy, imiona i daty urodzenia) maksymalnie 12 osób.

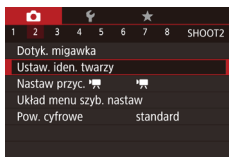

1 Przejdź do ekranu ustawień.

- Naciśnij przycisk [MENU] i na karcie [📷2] wybierz opcję [Ustaw. iden. twarzy], a następnie naciśnij przycisk [📷] (📖29).

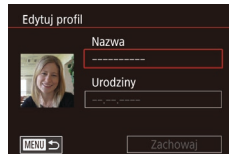
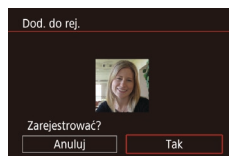
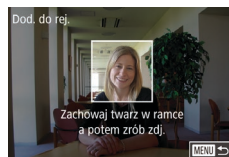
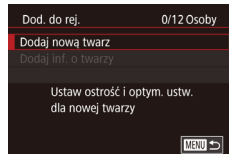
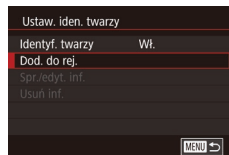

- Dotknij opcji [Dod. do rej.], aby ją wybrać, a następnie naciśnij przycisk [📷].

- Wybierz opcję [Dodaj nową twarz] i naciśnij przycisk [📷].

2 Zarejestruj informacje o twarzy.

- Tak ustaw aparat, aby twarz osoby znalazła się w obrębie szarej ramki na środku ekranu.
- Biała ramka wokół twarzy osoby wskazuje, że identyfikacja się powiodła. Upewnij się, że ramka jest biała, i zrób zdjęcie.
- Jeśli twarz nie zostanie rozpoznana, nie można rejestrować informacji o twarzy.
- Po pojawieniu się pytania [Zarejestrować?] dotknij opcji [Tak].
- Wyświetlony zostanie ekran [Edytuj profil].

3 Zarejestruj imię i datę urodzenia osoby.

- Dotknij pola tekstowego imienia, aby wyświetlić klawiaturę, a następnie wpisz imię (📖30).

Przed użyciem

Przewodnik podstawowy

Przewodnik zaawansowany

Podstawowe informacje o aparacie

Tryb automatyczny/tryb hybrydowy automatyczny

Inne tryby fotografowania

Tryb P

Tryb Tv, Av, M i C

Tryb wyświetlania

Funkcje Wi-Fi

Menu ustawień

Aksesoria

Dodatek

Skorowidz



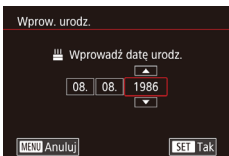

- Aby zarejestrować datę urodzenia, na ekranie [Edytuj profil] dotknij pola tekstowego daty urodzenia.
- Dotknij opcji, aby ją wybrać.
- Wprowadź datę za pomocą przycisków [▲][▼].
- Na koniec naciśnij przycisk [SET].

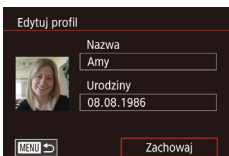

4 Zapisz ustawienia.

- Dotknij opcji [Zachowaj].
- Po wyświetleniu komunikatu dotknij opcji [Tak].

5 Kontynuuj rejestrowanie informacji o twarzy.

- Aby zarejestrować maks. 4 kolejne punkty informacji o twarzy (miny lub kąty), powtórz czynności podane w punkcie 2.
- Zarejestrowane twarze łatwiej rozpoznać po dodaniu większej liczby informacji o twarzy. Oprócz ujęcia z przodu należy dodać widok pod lekkim kątem, zdjęcie uśmiechu oraz fotografie we wnętrzu i w plenerze.



- Lampa błyskowa nie uruchomi się w punkcie 2.
- Jeśli w punkcie 3 nie zostanie zarejestrowana data urodzenia, ikony Niemowlęta lub Dzieci (📖37) nie zostaną wyświetlone w trybie i(AUTO).



- Można zastępować zarejestrowane uprzednio informacje o twarzy oraz dodawać w późniejszym czasie kolejne informacje o twarzy, jeśli 5 przeznaczonych na nie pól nie zostało jeszcze zapelnionych (📖44).

Fotografowanie

Po wcześniejszym zarejestrowaniu osoby aparat ustawi ją jako główny obiekt, a następnie zoptymalizuje dla niej ostrość, jasność i kolor podczas fotografowania.



- Po skierowaniu aparatu w stronę osoby zostaną wyświetlone imiona maksymalnie trzech zarejestrowanych osób.
- Zrób zdjęcie lub nagraj film.
- Wyświetlone imiona zostaną zapisane na zdjęciach. Imiona wykrytych osób (do 5 osób) zostaną zapisane na zdjęciu, nawet jeśli ich imiona nie są wyświetlane.



- Osoby inne niż zarejestrowane mogą zostać omyłkowo wykryte, jeśli mają podobne rysy twarzy.



- Zarejestrowane osoby mogą nie zostać prawidłowo wykryte, jeśli zdjęcie lub sceneria różnią się w dużym stopniu od zarejestrowanych informacji o twarzy.
- Jeśli zarejestrowana twarz nie zostanie wykryta lub nie jest łatwo wykrywalna, zarejestrowane informacje o twarzy należy zastąpić nowymi. Zarejestrowanie twarzy osoby tuż przed zrobieniem zdjęcia umożliwi łatwiejsze jej wykrycie.
- Jeśli osoba zostanie omyłkowo wykryta jako inna i zostanie zrobione zdjęcie, podczas otwierania będzie można edytować lub usunąć imię zapisane na zdjęciu (📖111).
- Ponieważ małe i starsze dzieci rosną i szybko się zmieniają, ich informacje o twarzy należy regularnie aktualizować (📖44).
- Imiona będą nadal rejestrowane na zdjęciach nawet po wyłączeniu ich wyświetlania poprzez usunięcie zaznaczenia pola wyboru [Nastawy fotogr] w sposób podany w podrozdziale „Konfigurowanie wyświetlanych informacji” (📖99).
- Jeśli nie chcesz umieszczać imion na zdjęciach, wybierz na karcie [📷2] opcję [Ustaw. iden. twarzy], [Identyf. twarzy], a następnie wybierz ustawienie [Wył.].

Przed użyciem

Przewodnik podstawowy

Przewodnik zaawansowany

Podstawowe informacje o aparacie

Tryb automatyczny/tryb hybrydowy automatyczny

Inne tryby fotografowania

Tryb P

Tryb Tv, Av, M i C

Tryb wyświetlania

Funkcje Wi-Fi

Menu ustawień

Aksesoria

Dodatek

Skorowidz





- Imiona zapisane na zdjęciach można sprawdzić na ekranie odtwarzania (prosty ekran informacyjny; 105).
- W trybie [A] imiona nie będą wyświetlane na ekranie fotografowania, ale będą rejestrowane na zdjęciach.
- Imiona zarejestrowane w seriach zdjęć (42) będą zapisywane w tym samym położeniu co na pierwszym zdjęciu, nawet w przypadku przesunięcia się osób.

Sprawdzanie i edytowanie zarejestrowanych informacji

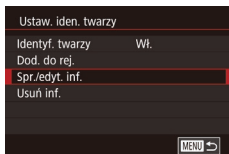

1 Przejdź do ekranu [Spr./edyt. inf.].

- Wybierz opcję [Spr./edyt. inf.] w sposób podany w punkcie 1 w podrozdziale „Rejestrowanie informacji dla funkcji Identyfikacja twarzy” (44).

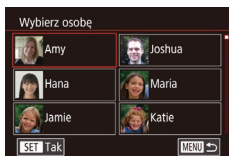

2 Wybierz osobę, której dane chcesz sprawdzić lub edytować.

- Dotknij zdjęcia osoby, której dane chcesz sprawdzić lub edytować.

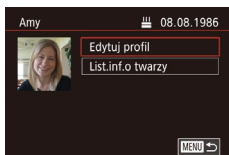

3 Sprawdź dane lub zmodyfikuj je w razie potrzeby.

- Aby sprawdzić imię lub datę urodzenia, dotknij opcji [Edytuj profil]. Na wyświetlonym ekranie możesz edytować imię lub datę urodzenia w sposób opisany w punkcie 3 w podrozdziale „Rejestrowanie informacji dla funkcji Identyfikacja twarzy” (44).



- Nawet w przypadku zmiany imion na ekranie [Edytuj profil], imiona zapisane na zrobionych wcześniej zdjęciach pozostaną takie same.

Zastępowanie i dodawanie informacji o twarzy

Istniejące informacje o twarzy można zastąpić nowymi. Informacje o twarzy należy aktualizować regularnie, szczególnie w przypadku małych i starszych dzieci, gdyż ich twarze szybko się zmieniają. Można również dodawać informacje o twarzy, jeśli nie wszystkie z 5 pól zostały wypełnione.

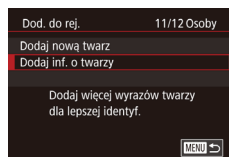

1 Przejdź do ekranu [Dodaj inf. o twarzy].

- Wybierz opcję [Dodaj inf. o twarzy] w sposób podany w punkcie 1 w podrozdziale „Rejestrowanie informacji dla funkcji Identyfikacja twarzy” (44).



2 Wybierz osobę, której informacje o twarzy chcesz zastąpić.

- Dotknij imienia osoby, której informacje o twarzy chcesz zastąpić.
- Jeśli zostało już zarejestrowanych pięć pozycji informacji o twarzy, pojawi się odpowiedni komunikat. Dotknij opcji [Tak].
- Jeśli zarejestrowanych jest mniej niż 5 pozycji informacji o twarzy, przejdź do punktu 4, aby dodać kolejne informacje o twarzy.

Przed użyciem

Przewodnik podstawowy

Przewodnik zaawansowany

Podstawowe informacje o aparacie

Tryb automatyczny/tryb hybrydowy automatyczny

Inne tryby fotografowania

Tryb P

Tryb Tv, Av, M i C

Tryb wyświetlania

Funkcje Wi-Fi

Menu ustawień

Aksesoria

Dodatek

Skorowidz





3 Wybierz twarz do zastąpienia.

- Dotknij informacji o twarzy, które chcesz zastąpić.

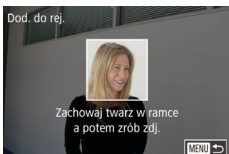

4 Zarejestruj informacje o twarzy.

- Wykonaj czynności podane w punkcie 2 w podrozdziale „Rejestrowanie informacji dla funkcji identyfikacji twarzy” (📖44), aby zrobić zdjęcie, a następnie zarejestruj nowe informacje o twarzy.
- Zarejestrowane twarze łatwiej rozpoznać po dodaniu większej liczby informacji o twarzy. Oprócz ujęcia z przodu należy dodać widok pod lekkim kątem, zdjęcie uśmiechu oraz fotografie we wnętrzach i w plenerze.



- Nie można dodać informacji o twarzy, jeśli wypełnionych jest już 5 pól. Aby zastąpić informacje o twarzy, wykonaj czynności opisane powyżej.
- Wykonując czynności opisane w powyższych punktach, można rejestrować nowe informacje o twarzy, o ile pozostało chociaż jedno wolne pole. Nie można jednak w ten sposób zastąpić żadnych informacji o twarzy. Zamiast zastępować informacje o twarzy, usuń najpierw zbędne informacje (📖46), a następnie zarejestruj nowe (📖44).

Usuwanie zarejestrowanych informacji

Można usuwać informacje zarejestrowane dla identyfikatora twarzy (informacje o twarzy, imiona i daty urodzenia). Nie można jednak usunąć imion zapisanych wcześniej na zdjęciach.

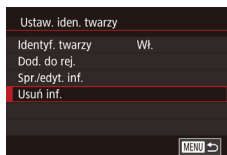

1 Przejdź do ekranu [Usuń inf.].

- Wykonaj czynności podane w punkcie 1 w podrozdziale „Rejestrowanie informacji dla funkcji identyfikacji twarzy” (📖44) i wybierz opcję [Usuń inf.].

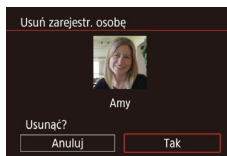

2 Wybierz osobę, której dane chcesz usunąć.

- Dotknij imienia osoby do usunięcia.
- Po pojawieniu się pytania [Usunąć?] dotknij opcji [Tak].



- Po usunięciu informacji zarejestrowanej osoby nie można wyświetlać jej imienia (📖107), zastępować jej informacji (📖111) ani wyszukiwać zdjęć, na których się ona znajduje (📖108).



- Imiona można również usuwać z informacji o zdjęciu (📖111).

Przed użyciem

Przewodnik podstawowy

Przewodnik zaawansowany

Podstawowe informacje o aparacie

Tryb automatyczny/tryb hybrydowy automatyczny

Inne tryby fotografowania

Tryb P

Tryb Tv, Av, M i C

Tryb wyświetlania

Funkcje Wi-Fi

Menu ustawień

Aksesoria

Dodatek

Skorowidz



Funkcje dostosowywania obrazu

Zmiana proporcji obrazu

► Zdjęcia ► Filmy

Proporcje zdjęcia (stosunek szerokości do wysokości) można zmieniać w sposób przedstawiony poniżej.

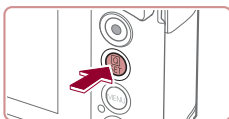

- Naciśnij przycisk [📷], wybierz w menu ikonę [3:2], a następnie wybierz odpowiednie ustawienie (📖28).
- Po wprowadzeniu ustawień nastąpi aktualizacja proporcji zdjęcia.
- Aby przywrócić pierwotne ustawienie, powtórz tę procedurę, ale wybierz opcję [3:2].

16:9	Służy do wyświetlania materiału na panoramicznych telewizorach o wysokiej rozdzielczości lub podobnych urządzeniach.
3:2	Znamionowe proporcje obrazu monitora aparatu. Proporcje obrazu identyczne ze stosowanymi na kliszy 35 mm i służące do sporządzania odbitek zdjęć w formacie 130 x 180 mm lub pocztówkowym.
4:3	Służy do wyświetlania materiału na telewizorach o standardowej rozdzielczości lub podobnych urządzeniach. Służy również do sporządzania odbitek zdjęć w formacie 90 x 130 mm oraz w różnych odmianach formatu A.
1:1	Proporcje obrazu jak w kwadracie.



- Opcja niedostępna w trybie [📷].
- Ustawienie to można też skonfigurować, wybierając kolejno: MENU (📖29) ► kartę [📷1] ► opcję [Współ. prop. obrazu].

Zmiana jakości obrazu

► Zdjęcia ► Filmy

Można wybierać spośród 4 poziomów jakości obrazu. Wskazówki dotyczące liczby zdjęć dla poszczególnych rodzajów obrazu, jaka może się zmieścić na karcie pamięci, znajdują się w podrozdziale „Liczba zdjęć na karcie pamięci” (📖205).



- Naciśnij przycisk [📷], wybierz w menu ikonę [4L], a następnie wybierz odpowiednie ustawienie (📖28).
- Pojawi się wybrana opcja.
- Aby przywrócić pierwotne ustawienie, powtórz tę procedurę, ale wybierz opcję [4L].

Wskazówki dotyczące wybierania jakości obrazu zależnie od rozmiaru papieru (dla zdjęć o proporcjach 3:2)

4L	A2 (420 x 594 mm)
4M1	A3–A5 (od 297 x 420 do 148 x 210 mm)
4M2	90 x 130 mm, 130 x 180 mm, Pocztówka
4S	Na potrzeby poczty e-mail i podobnych zastosowań



- Opcja niedostępna w trybie [📷].
- Jakość obrazu można też zmienić, wybierając kolejno: MENU (📖29) ► kartę [📷1] ► opcję [Jakość obrazu] (📖90).

Przed użyciem

Przewodnik podstawowy

Przewodnik zaawansowany

Podstawowe informacje o aparacie

Tryb automatyczny/tryb hybrydowy automatyczny

Inne tryby fotografowania

Tryb P

Tryb Tv, Av, M i C

Tryb wyświetlania

Funkcje Wi-Fi

Menu ustawień

Aksesoria

Dodatek

Skorowidz



Korygowanie obszarów obrazu zazielenionych przez lampy rtęciowe

► Zdjęcia ► Filmy

Na wykonywanych wieczorami w trybie [AUTO] zdjęciach obiektów oświetlonych lampami rtęciowymi same obiekty lub elementy tła mogą wyglądać na mające zielony odcień. To zazielenienie można korygować automatycznie podczas fotografowania, korzystając z opcji wieloobszarowego balansu bielei.

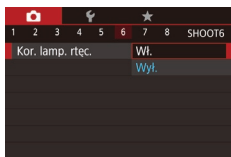
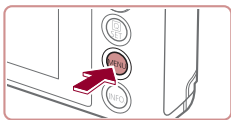

- Naciśnij przycisk [MENU], na karcie [6] wybierz opcję [Kor. lamp. rtęc.], a następnie wybierz ustawienie [Wyt.] (29).
- Po wprowadzeniu ustawień pojawia się ikona [☀].
- Aby przywrócić pierwotne ustawienie, powtórz tę procedurę, ale wybierz ustawienie [Wyt.].



- Po zakończeniu fotografowania przy świetle lamp rtęciowych należy ponownie wybrać dla opcji [Kor. lamp. rtęc.] ustawienie [Wyt.]. W przeciwnym razie omyłkowo mogą zostać skorygowane odcienie zieleni, które nie powstały w efekcie działania lamp rtęciowych.



- Spróbuj wykonać najpierw kilka zdjęć testowych, aby mieć pewność osiągnięcia zamierzonych efektów.
- W trybie serii zdjęć (42) dla tej opcji wybrane jest ustawienie [Wyt.] i nie można go zmienić.

Zmiana jakości obrazu w przypadku filmów

► Zdjęcia ► Filmy

W przypadku filmów również można zmieniać jakość obrazu (wielkość obrazu i prędkość nagrywania). Prędkość nagrywania określa, ile klatek jest rejestrowanych w ciągu sekundy. Wartość ta jest ustalana automatycznie w zależności od wyboru systemu NTSC lub PAL (160). Wskazówki dotyczące całkowitej długości filmów dla poszczególnych poziomów jakości obrazu, jaka może się zmieścić na karcie pamięci, znajdują się w podrozdziale „Czas nagrywania na karcie pamięci” (206).

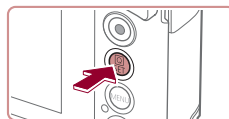

- Naciśnij przycisk [MENU], wybierz jeden z elementów w menu jakości filmów, a następnie wybierz odpowiednie ustawienie (28).
- Pojawi się wybrana opcja.

W przypadku sygnału wizji w systemie NTSC

Jakość obrazu	Rozdzielczość	Szybkość nagrywania	Szczegóły
[FHD] 59.94P*	1920 x 1080	59,94 kl./s	Do nagrywania filmów w pełnej wysokiej rozdzielczości (ang. Full HD). Ustawienie [FHD] 59.94P umożliwia rejestrowanie filmów o większej płynności.
[FHD] 29.97P	1920 x 1080	29,97 kl./s	
[FHD] 23.98P	1920 x 1080	23,98 kl./s	
[HD] 29.97P	1280 x 720	29,97 kl./s	Do nagrywania filmów w wysokiej rozdzielczości (ang. HD).
[VGA] 29.97P	640 x 480	29,97 kl./s	Do nagrywania filmów w standardowej rozdzielczości.

* Wartości dostępne w trybach [P] i [P].

Przed użyciem

Przewodnik podstawowy

Przewodnik zaawansowany

Podstawowe informacje o aparacie

Tryb automatyczny/tryb hybrydowy automatyczny

Inne tryby fotografowania

Tryb P

Tryb Tv, Av, M i C

Tryb wyświetlania

Funkcje Wi-Fi

Menu ustawień

Aksesoria

Dodatek

Skorowidz



W przypadku sygnału wizji w systemie PAL

Jakość obrazu	Rozdzielczość	Szybkość nagrywania	Szczegóły
FHD 50.00P*	1920 x 1080	50,00 kl./s	Do nagrywania filmów w pełnej wysokiej rozdzielczości (ang. Full HD).
FHD 25.00P	1920 x 1080	25,00 kl./s	
HD 25.00P	1280 x 720	25,00 kl./s	Do nagrywania filmów w wysokiej rozdzielczości (ang. HD).
VGA 25.00P	640 x 480	25,00 kl./s	Do nagrywania filmów w standardowej rozdzielczości.

* Wartości dostępne w trybach i .



- Po ciągłym filmowaniu w trybie FHD 59.94P lub FHD 50.00P nagrywanie filmów z tym poziomem jakości może być tymczasowo niedostępne (nawet jeśli naciśniesz przycisk filmowania), dopóki aparat nie ostygnie. Aby zamiast tego kontynuować nagrywanie w trybie FHD 29.97P lub FHD 25.00P, po pojawieniu się komunikatu dotknij opcji [Tak]. W przeciwnym razie wyłącz aparat i przed wznowieniem nagrywania poczekaj chwilę, aż ostygnie.



- Czarne paski (wyświetlane po lewej i po prawej stronie w trybach VGA 29.97P i VGA 25.00P oraz na górze i na dole w trybach FHD 59.94P, FHD 29.97P, FHD 23.98P, FHD 29.97P, FHD 50.00P, FHD 25.00P i FHD 25.00P) oznaczają nierejestrowane obszary obrazu.
- Ustawienie to można też skonfigurować, wybierając kolejno: MENU 29 ► kartę 8 ► opcję [Jakość filmu].

Pomocne funkcje fotografowania

■ Korzystanie z poziomu elektronicznego

► Zdjęcia ► Filmy

Podczas fotografowania można wyświetlić na ekranie poziom elektroniczny, który wskazuje, czy aparat jest ustawiony poziomo.

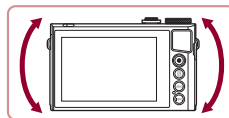
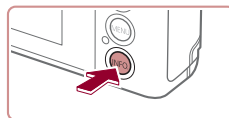

1 Wyświetl poziom elektroniczny.

- Naciśnij przycisk [INFO], aby wyświetlić poziom elektroniczny.

2 W razie potrzeby wypoziomuj aparat.

- Wypoziomuj aparat w taki sposób, aby środek poziomu elektronicznego miał kolor zielony.

Przed użyciem

Przewodnik podstawowy

Przewodnik zaawansowany

Podstawowe informacje o aparacie

Tryb automatyczny/tryb hybrydowy automatyczny

Inne tryby fotografowania

Tryb P

Tryb Tv, Av, M i C

Tryb wyświetlania

Funkcje Wi-Fi

Menu ustawień

Aksesoria

Dodatek

Skorowidz





- Jeśli w punkcie 1 poziom elektroniczny nie jest wyświetlany, naciśnij przycisk [MENU] i na karcie [1] sprawdź ustawienie opcji [Wyśw. informacji o fotografowaniu].
- Zbyt duże przechylenie aparatu do przodu lub do tyłu uniemożliwi skorzystanie z poziomu elektronicznego, który zmieni wówczas kolor na szary.
- Podczas nagrywania filmów poziom elektroniczny nie jest wyświetlany.
- Jeśli trzymasz aparat ustawiony pionowo, orientacja poziomu elektronicznego zostanie automatycznie dopasowana do orientacji aparatu.
- Jeśli wydaje się, że poziom elektroniczny słabo pomaga w wyziomowaniu aparatu, należy przeprowadzić jego kalibrację (161).
- Opcja niedostępna w trybie [A].

Powiększanie obszaru, na którym jest ustawiona ostrość

► Zdjęcia ► Filmy

Ostrość można sprawdzić, naciskając przycisk migawki do połowy, co spowoduje powiększenie fragmentu obrazu otoczonego ramką AF, na który jest ustawiona ostrość.

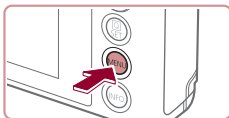

1 Wprowadź ustawienie.

- Naciśnij przycisk [MENU], na karcie [3] wybierz opcję [Zoom punktu AF], a następnie wybierz ustawienie [Wł.] (29).

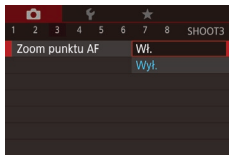

2 Sprawdź ostrość.

- Naciśnij przycisk migawki do połowy. Twarz wykryta jako główny obiekt jest teraz powiększona.
- Aby przywrócić pierwotne ustawienie, w punkcie 1 wybierz opcję [Wyl.].



- W poniższych przypadkach obszar, na który ustawiona jest ostrość, nie zostanie powiększony po naciśnięciu przycisku migawki do połowy.
 - Jeśli twarz nie zostanie wykryta, osoba jest zbyt blisko aparatu i jej twarz nie mieści się na ekranie lub aparat wykryje ruch obiektu
 - Gdy używane jest powiększenie cyfrowe (40)
- Opcja niedostępna w trybie [A].

Sprawdzanie występowania zamkniętych oczu

► Zdjęcia ► Filmy

Jeśli aparat wykryje, że jakaś osoba na zdjęciu może mieć zamknięte oczy, pojawia się ikona [25].

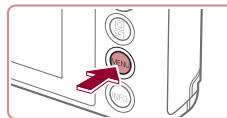

1 Wprowadź ustawienie.

- Naciśnij przycisk [MENU], na karcie [7] wybierz opcję [Wykryw. mrug.], a następnie wybierz ustawienie [Wł.] (29).

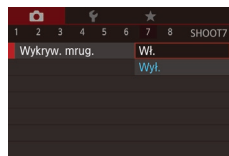

Przed użyciem

Przewodnik podstawowy

Przewodnik zaawansowany

Podstawowe informacje o aparacie

Tryb automatyczny/tryb hybrydowy automatyczny

Inne tryby fotografowania

Tryb P

Tryb Tv, Av, M i C

Tryb wyświetlania

Funkcje Wi-Fi

Menu ustawień

Aksesoria

Dodatek

Skorowidz



2 Zrób zdjęcie lub nagraj film.

- Jeśli aparat wykryje, że jakaś osoba na zdjęciu ma zamknięte oczy, pojawia się ramka z migającą ikoną [E].
- Aby przywrócić pierwotne ustawienie, w punkcie 1 wybierz opcję [Wył.].



- Po wybraniu serii zdjęć w trybie [C] funkcja ta jest dostępna tylko w przypadku ostatniego zarejestrowanego zdjęcia.
- Jeśli dla opcji [Czas wyświet.] zostało wybrane ustawienie [2 s], [4 s], [8 s] lub [Bez limitu] (E54), wokół osób, które miały zamknięte oczy, pojawi się ramka.
- Ta funkcja jest niedostępna podczas wykonywania serii zdjęć w trybie [A] (E38).
- Ta funkcja jest niedostępna podczas wykonywania serii zdjęć w trybie (E42).

Wyłączanie automatycznego poziomowania

► Zdjęcia ► Filmy

W zwykłych warunkach automatyczne poziomowanie prostuje obraz rejestrowany na filmach. Aby anulować tę funkcję, wybierz ustawienie [Wył.].

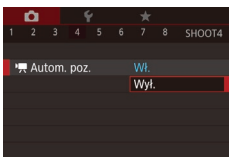

- Naciśnij przycisk [MENU], na karcie [4] wybierz opcję [Autom. poz.], a następnie naciśnij przycisk [E] (E29).
- Wybierz ustawienie [Wył.] (E29).



- Po rozpoczęciu nagrywania wyświetlany obszar zwęża się, a obiekty zostają powiększone (E53).

Zmiana ustawień funkcji stabilizacji obrazu

Wyłączanie stabilizacji obrazu

► Zdjęcia ► Filmy

Jeśli aparat jest unieruchomiony (np. znajduje się na statywie), należy wybrać dla stabilizacji obrazu ustawienie [Wył.], aby ją wyłączyć.

1 Przejdź do ekranu ustawień.

- Naciśnij przycisk [MENU], na karcie [4] wybierz opcję [Ustaw. stab.], a następnie naciśnij przycisk [E] (E29).

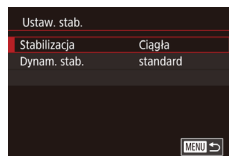

2 Wprowadź ustawienie.

- Dotknij opcji [Stabilizacja], a następnie wybierz odpowiednie ustawienie (E29).

Ciągła	Ustawienie stabilizacji obrazu optymalne dla warunków zdjęciowych jest wprowadzane automatycznie (Inteligentna stabilizacja obrazu; E39).
Wył.	Wyłączenie stabilizacji obrazu.

Przed użyciem

Przewodnik podstawowy

Przewodnik zaawansowany

Podstawowe informacje o aparacie

Tryb automatyczny/tryb hybrydowy automatyczny

Inne tryby fotografowania

Tryb P

Tryb Tv, Av, M i C

Tryb wyświetlania

Funkcje Wi-Fi

Menu ustawień

Aksesoria

Dodatek

Skorowidz



Nagrywanie filmów bez zmiany wielkości obiektów

► Zdjęcia ► Filmy

Zwykle po rozpoczęciu nagrywania filmu obszar wyświetlania obrazu ulega zmianie, a filmowane obiekty zostają powiększone w kadrze, aby umożliwić prostowanie obrazu i korektę gwałtownego poruszenia aparatu. Aby filmować obiekty bez ich powiększania, można ograniczyć stabilizację obrazu i wyłączyć funkcję automatycznego poziomowania.

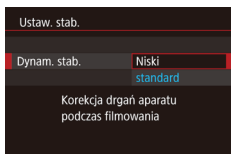

- Wybierz dla opcji [Autom. poz.] ustawienie [Wyt.] w sposób podany w podrozdziale „Wyłączanie automatycznego poziomowania” (52).
- Wykonaj czynności podane w punkcie 1 w podrozdziale „Wyłączanie stabilizacji obrazu” (52), aby przejść do ekranu [Ustaw. stab.].
- Wybierz opcję [Dynam. stab.], a następnie wybierz ustawienie [Niski] (29).



- Aby obiekty były filmowane bez powiększania, można też wybrać dla opcji [Stabilizacja] ustawienie [Wyt.].
- Po wyłączeniu opcji [Stabilizacja] (ustawienie [Wyt.]) opcja [Dynam. stab.] jest niedostępna (52).
- Po wybraniu dla jakości filmów ustawienia [VGA 29.97P] (NTSC) lub [VGA 25.00P] (PAL) dostępne jest tylko ustawienie [standard].

Dostosowywanie działania aparatu

Funkcje fotografowania można dostosować na karcie [] na ekranie menu w sposób przedstawiony poniżej. Instrukcje dotyczące funkcji menu można znaleźć w podrozdziale „Korzystanie z ekranu menu” (29).

Zapobieganie włączaniu funkcji oświetlenia wspomagającego AF

► Zdjęcia ► Filmy

Można wyłączyć lampkę, która w słabych warunkach oświetleniowych świeci zwykle po naciśnięciu przycisku migawki do połowy, co pomaga w ustawianiu ostrości.

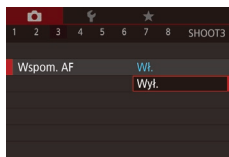

- Naciśnij przycisk [MENU], na karcie [3] wybierz opcję [Wspom. AF], a następnie wybierz ustawienie [Wyt.].
- Aby przywrócić pierwotne ustawienie, powtórz tę procedurę, ale wybierz ustawienie [Wł.].

Zapobieganie włączaniu lampki redukcji efektu czerwonych oczu

► Zdjęcia ► Filmy

Można wyłączyć świecącą lampkę redukcji efektu czerwonych oczu, aby ograniczyć efekt występujący podczas fotografowania w słabych warunkach oświetleniowych z użyciem lampy błyskowej.

1 Przejdź do ekranu [Nastawy błysku].

- Naciśnij przycisk [MENU], na karcie [5] wybierz opcję [Nastawy błysku], a następnie naciśnij przycisk [].

Przed użyciem

Przewodnik podstawowy

Przewodnik zaawansowany

Podstawowe informacje o aparacie

Tryb automatyczny/tryb hybrydowy automatyczny

Inne tryby fotografowania

Tryb P

Tryb Tv, Av, M i C

Tryb wyświetlania

Funkcje Wi-Fi

Menu ustawień

Aksesoria

Dodatek

Skorowidz



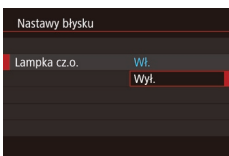

2 Wprowadź ustawienie.

- Wybierz opcję [Lampka cz.o.], a następnie wybierz ustawienie [Wył.].
- Aby przywrócić pierwotne ustawienie, powtórz tę procedurę, ale wybierz ustawienie [Wł.].

Zmiana stylu wyświetlania zdjęcia po zarejestrowaniu

► Zdjęcia ► Filmy

Można zmieniać czas wyświetlania zdjęcia oraz informacje widoczne na ekranie tuż po zrobieniu zdjęcia.

Zmiana czasu wyświetlania zdjęcia po zarejestrowaniu

1 Wyświetl ekran [Podgląd po zrob. zdjęcia].

- Naciśnij przycisk [MENU], na karcie [1] wybierz opcję [Podgląd po zrob. zdjęcia], a następnie naciśnij przycisk [OK].

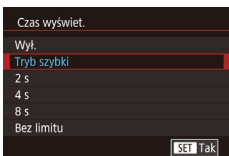

2 Wprowadź ustawienie.

- Wybierz opcję [Czas wyświetl.], a następnie wybierz odpowiednie ustawienie.
- Aby przywrócić pierwotne ustawienie, powtórz tę procedurę, ale wybierz ustawienie [Tryb szybki].

Tryb szybki	Zdjęcia są wyświetlane tylko do chwili, gdy możliwe jest wykonanie kolejnego zdjęcia.
2 s, 4 s, 8 s	Wyświetlanie zdjęć przez określony czas. Nawet gdy na ekranie wyświetlane jest zdjęcie, można wykonać kolejne, naciskając ponownie przycisk migawki do połowy.
Bez limitu	Wyświetlanie zdjęć do chwili naciśnięcia przycisku migawki do połowy.
Wył.	Brak wyświetlania zdjęcia po zarejestrowaniu.

Zmiana ekranu wyświetlanego po zarejestrowaniu

Styl wyświetlania zdjęć po zarejestrowaniu można zmienić w sposób przedstawiony poniżej.

1 Wybierz dla opcji [Czas wyświetl.] ustawienie [2 s], [4 s], [8 s] lub [Bez limitu] (📖54).

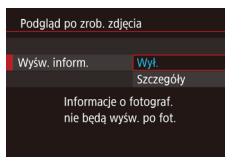

2 Wprowadź ustawienie.

- Wybierz opcję [Wyśw. inform.], a następnie wybierz odpowiednie ustawienie.
- Aby przywrócić pierwotne ustawienie, powtórz tę procedurę, ale wybierz ustawienie [Wył.].

Wył.	Wyświetlanie samego zdjęcia.
Szczegóły	Wyświetlanie szczegółowych informacji o zdjęciach (📖189).



- Jeśli dla opcji [Czas wyświetl.] (📖54) wybrano ustawienie [Wył.] lub [Tryb szybki], dla opcji [Wyśw. inform.] wprowadzone jest ustawienie [Wył.] i nie można go zmienić.
- Naciskając przycisk [INFO], gdy zdjęcie jest widoczne po zarejestrowaniu, możesz zmienić wyświetlane informacje. Uwaga: nie można zmienić ustawień opcji [Wyśw. inform.].

Przed użyciem

Przewodnik podstawowy

Przewodnik zaawansowany

Podstawowe informacje o aparacie

Tryb automatyczny/tryb hybrydowy automatyczny

Inne tryby fotografowania

Tryb P

Tryb Tv, Av, M i C

Tryb wyświetlania

Funkcje Wi-Fi

Menu ustawień

Aksesoria

Dodatek

Skorowidz



Inne tryby fotografowania

Efektywniejsze fotografowanie zróżnicowanych scenerii oraz wykonywanie zdjęć wzbogaconych o unikatowe efekty obrazu lub rejestrowanych z użyciem funkcji specjalnych



Automatyczne stosowanie efektów (Zdjęcie twórcze)

► Zdjęcia ► Filmy

Uzyskiwanie różnorodnych obrazów z pojedynczego ujęcia

Aparat rozpoznaje charakter fotografowanego obiektu i warunki zdjęciowe, a następnie stosuje automatycznie efekty specjalnie i odpowiednio zmienia kompozycję w celu wypuklenia obiektu. Po każdym wyzwoleniu migawki rejestrowanych jest sześć zdjęć. Można wykonywać wiele fotografii z zastosowanymi do nich efektami, których ustawienia są dobierane przez aparat.

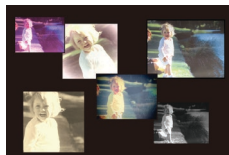

1 Włącz tryb [SCN].

- Ustaw pokrętko wyboru trybów w pozycji [SCN].

2 Zrób zdjęcie lub nagraj film.

- Naciśnij do końca przycisk migawki. Po wyzwoleniu migawki jej dźwięk jest emitowany trzykrotnie.
- Po wyświetleniu sześciu zdjęć po kolei zostają one wyświetlone naraz na ekranie przez około 2 sekundy.
- Aby wyświetlać zdjęcia do czasu naciśnięcia przycisku [MENU] lub przycisku migawki do połowy, podczas wyświetlania zdjęć naciśnij przycisk [OK]. Aby wybrać zdjęcie do wyświetlenia na pełnym ekranie, dotknij zdjęcia, a następnie naciśnij przycisk [OK].
- Aby powrócić do wyświetlania wszystkich zdjęć, naciśnij przycisk [MENU].

Przed użyciem

Przewodnik podstawowy

Przewodnik zaawansowany

Podstawowe informacje o aparacie

Tryb automatyczny/tryb hybrydowy automatyczny

Inne tryby fotografowania

Tryb P

Tryb Tv, Av, M i C

Tryb wyświetlania

Funkcje Wi-Fi

Menu ustawień

Akcesoria

Dodatek

Skorowidz





- Jeśli lampa błyskowa musi wyemitować błysk, wykonanie zdjęcia trochę potrwa, ale trzymaj aparat nieruchomo, aż nastąpi trzykrotne odtworzenie dźwięku migawki.
- Te sześć zdjęć jest traktowanych jako jedna grupa (110).
- Równoczesny widok wszystkich sześciu zdjęć, przedstawiony w punkcie 2, jest dostępny tylko bezpośrednio po wykonaniu fotografii.

Wybór efektów

W przypadku zdjęć wykonywanych w trybie [] można wybierać efekty.



- Po wybraniu trybu [] wybierz efekt za pomocą pokręćła [].

Auto	Wszystkie efekty
Retro	Zdjęcia przypominają stare fotografie
Monochromatyczny	Zdjęcia są rejestrowane w jednym kolorze
Specjalny	Efektowne, oryginalnie wyglądające zdjęcia
Naturalny	Naturalnie wyglądające zdjęcia o zmniejszonym kontraście

Nagrywanie filmów z różnymi efektami

Jeśli przy nagrywaniu filmów pozwolisz aparatowi wykryć obiekty i warunki zdjęciowe, automatycznie zastosuje on odpowiednie filtry i efekty, np. spowalnianie lub przyspieszanie ruchu. Po nagraniu kilku filmów maksymalnie cztery są automatycznie łączone w celu utworzenia filmu z trybu zdjęć twórczych o długości 15–25 sekund. Pamiętaj, że w tym trybie dźwięk nie jest rejestrowany.

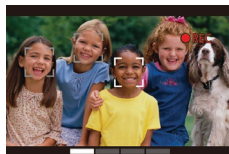

1 Włącz tryb [].

- Ustaw pokrętko wyboru trybów w pozycji [].

2 Nagraj pierwszy film.

- naciśnij przycisk filmowania. Rozpocznie się nagrywanie, a na ekranie pojawi się pasek wskazujący czas, jaki upłynął od początku.
- Nagrywanie zostaje automatycznie przerwane po 3–6 sekundach.

3 Nagraj filmy od drugiego do czwartego.

- Powtórz trzykrotnie czynności podane w punkcie 2, aby nagrać cztery filmy.



- Nawet jeśli nie nagrasz w danym dniu czterech filmów, po zmianie daty zostanie zapisany w osobnym pliku film z trybu zdjęć twórczych.



- Z założenia do filmów 1–4 stosowane są te same efekty, ale możesz zmieniać efekt w każdym z nich (56).
- Można edytować poszczególne rozdziały (126).

Odtwarzanie filmów z trybu zdjęć twórczych

Możesz wybierać i odtwarzać filmy z trybu zdjęć twórczych nagrane w trybie [] (106).

Przed użyciem

Przewodnik podstawowy

Przewodnik zaawansowany

Podstawowe informacje o aparacie

Tryb automatyczny/tryb hybrydowy automatyczny

Inne tryby fotografowania

Tryb P

Tryb Tv, Av, M i C

Tryb wyświetlania

Funkcje Wi-Fi

Menu ustawień

Aksesoria

Dodatek

Skorowidz



Szczególne scenerie

Wystarczy wybrać tryb odpowiadający fotografowanej scenierii, aby aparat automatycznie dobrał optymalne ustawienia.



1 Włącz tryb [SCN].

- Ustaw pokrętko wyboru trybów w pozycji [SCN].



2 Wybierz tryb fotografowania.

- Dotknij ikony [📷], a następnie dotykaj ikon [▲][▼] lub przeciągnij palcem po ekranie w górę lub w dół, aby wybrać tryb fotografowania.
- Aby potwierdzić swój wybór, dotknij przycisku [Tak].



3 Zrób zdjęcie lub nagraj film.

📷 Wykonywanie zdjęć portretowych (Portrety)

▶ Zdjęcia ▶ Filmy

- Fotografowanie osób z zastosowaniem efektu zmiękczenia.



📷 Fotografowanie nocnych scenerii bez użycia statywu (Sceny nocne z ręki)

▶ Zdjęcia ▶ Filmy

- Przepiękne zdjęcia nocnych scenerii lub zdjęcia portretowe z nocną scenierią w tle otrzymywane bez konieczności równie stabilnego trzymania aparatu jak przy użyciu statywu.
- Pojedyncze zdjęcie powstaje przez połączenie kolejnych naświetleń w celu ograniczenia szumów obrazu i wpływu drgań aparatu.



📷 Fotografowanie pokazów sztucznych ognii (Fajerwerki)

▶ Zdjęcia ▶ Filmy

- Żywe zdjęcia pokazów sztucznych ognii.



- W trybie [📷] obiekty wydają się powiększone w porównaniu z innymi trybami.
- W trybie [📷] na zdjęciach może być widoczna ziarnistość, ponieważ czułość ISO (📷75) jest zwiększana w celu dostosowania do warunków zdjęciowych.
- W związku z tym, że w trybie [📷] aparat będzie rejestrować serię zdjęć, podczas fotografowania należy trzymać go nieruchomo.
- W trybie [📷] nadmierne rozmycie spowodowane ruchem lub pewne warunki zdjęciowe mogą przeszkodzić w uzyskaniu oczekiwanych efektów.
- W trybie [📷] należy zamocować aparat na statywie lub unieruchomić go w inny sposób, aby zapobiec drganiom. W takim przypadku należy wybrać dla opcji [Stabilizacja] ustawienie [Wył.] (📷52).

Przed użyciem

Przewodnik podstawowy

Przewodnik zaawansowany

Podstawowe informacje o aparacie

Tryb automatyczny/tryb hybrydowy automatyczny

Inne tryby fotografowania

Tryb P

Tryb Tv, Av, M i C

Tryb wyświetlania

Funkcje Wi-Fi

Menu ustawień

Aksesoria

Dodatek

Skorowidz





- W przypadku użycia statywu do fotografowania nocnych scenarii lepsze efekty przyniesie wybranie trybu [AUTO] zamiast [📷] (📖33).
- Tryb fotografowania możesz też zmienić, wybierając kolejno: MENU (📖29) ► kartę [📷1] ► opcję [Tryb zapisu].
- W trybie [📷] po naciśnięciu przycisku migawki do połowy nie są wprawdzie wyświetlane żadne ramki, ale i tak następuje dobór optymalnej ostrości.

Stosowanie efektów specjalnych

Dodawanie do zdjęć różnych efektów podczas fotografowania.



📷 Rejestrowanie zdjęć w żywych kolorach (Superżywe kolory)

► Zdjęcia ► Filmy

- Rejestrowanie zdjęć w soczystych, żywych barwach.



📷 Zdjęcia plakatu (Efekt plakatu)

► Zdjęcia ► Filmy

- Wykonywanie zdjęć wyglądających jak stare plakaty lub ilustracje.



- W trybach [📷] i [📷] spróbuj wykonać najpierw kilka zdjęć testowych, aby mieć pewność, że zostaną osiągnięte zamierzone efekty.



- Tryb fotografowania możesz też zmienić, wybierając kolejno: MENU (📖29) ► kartę [📷1] ► opcję [Tryb zapisu].

Przed użyciem

Przewodnik podstawowy

Przewodnik zaawansowany

Podstawowe informacje o aparacie

Tryb automatyczny/tryb hybrydowy automatyczny

Inne tryby fotografowania

Tryb P

Tryb Tv, Av, M i C

Tryb wyświetlania

Funkcje Wi-Fi

Menu ustawień

Aksesoria

Dodatek

Skorowidz



Fotografowanie scenerii o wysokim kontraście (Szeroki zakres dynamiczny)

► Zdjęcia ► Filmy

Aparat wykonuje kolejne zdjęcia z różnymi ustawieniami jasności, a następnie łączy w jedno zdjęcie obszary o optymalnej jasności. W trybie tym można ograniczyć prześwietlenie najjaśniejszych obszarów i utratę szczegółów w cieniach, co zdarza się w przypadku zdjęć o wysokim kontraście.

1 Wybierz ikonę [HDR].

- Wykonaj czynności podane w punktach 1–2 w podrozdziale „Szczególne scenerie” (📖57) i wybierz ikonę [HDR].



2 Zrób zdjęcie lub nagraj film.

- Podczas fotografowania trzymaj aparat nieruchomo. Po naciśnięciu przycisku migawki do końca aparat wykona trzy zdjęcia i połączy je ze sobą.



- Nadmierne rozmycie spowodowane ruchem lub pewne warunki zdjęciowe mogą przeszkodzić w uzyskaniu oczekiwanych efektów.



- Jeśli nadmierne poruszenia aparatu utrudniają fotografowanie, należy zamocować go na statywie lub unieruchomić w jakiś inny sposób. Ponadto przy korzystaniu ze statywu lub unieruchamianiu aparatu w jakiś inny sposób należy wybrać dla opcji [Stabilizacja] ustawienie [Wył.] (📖52).
- Każde przemieszczenie się fotografowanego obiektu spowoduje rozmycie wynikowego zdjęcia.
- Zanim ponownie uzyskasz możliwość fotografowania, upłynie chwila, w czasie której aparat będzie przetwarzał i łączył ze sobą zarejestrowane zdjęcia.
- W przypadku jasnej scenerii po naciśnięciu przycisku migawki do połowy może pojawić się ikona [ND], która sygnalizuje automatyczne dostosowywanie pod kątem optymalnej jasności obrazu.

Dodawanie efektów artystycznych



- Wykonaj czynności podane w punktach 1–2 w podrozdziale „Szczególne scenerie” (📖57) i wybierz ikonę [HDR].
- Wybierz efekt za pomocą pokrętła (🔍).
- Wyświetlany jest podgląd zdjęcia z zastosowanym efektem.

Naturalny	Zdjęcia prezentują się naturalnie.
Art.standard	Zdjęcia przypominają malowane obrazy ze zmniejszonym kontrastem.
Art.żywy	Zdjęcia przypominają ilustracje z intensywnymi kolorami.
Art.olejny	Zdjęcia przypominają obrazy malowane farbami olejnymi z pogrubionymi krawędziami.
Art.uwypukl.	Zdjęcia przypominają stare fotografie z pogrubionymi krawędziami i mniej intensywnymi kolorami.

Fotografowanie z blaknącymi kolorami (Nostalgiczne)

► Zdjęcia ► Filmy

Efekt ten powoduje zblaknięcie kolorów i ogólne zmatowienie zdjęć, przez co wyglądają one jak stare fotografie. Do wyboru jest 5 poziomów intensywności efektu.

1 Wybierz ikonę [🌫️].

- Wykonaj czynności podane w punktach 1–2 w podrozdziale „Szczególne scenerie” (📖57) i wybierz ikonę [🌫️].

Przed użyciem

Przewodnik podstawowy

Przewodnik zaawansowany

Podstawowe informacje o aparacie

Tryb automatyczny/tryb hybrydowy automatyczny

Inne tryby fotografowania

Tryb P

Tryb Tv, Av, M i C

Tryb wyświetlania

Funkcje Wi-Fi

Menu ustawień

Aksesoria

Dodatek

Skorowidz





2 Wybierz poziom intensywności efektu.

- Wybierz poziom intensywności efektu za pomocą pokrętki [E].
- Wyświetlany jest podgląd zdjęcia z zastosowanym efektem.

3 Zrób zdjęcie lub nagraj film.



- Spróbuj wykonać najpierw kilka zdjęć testowych, aby mieć pewność osiągnięcia zamierzonych efektów.



- Na ekranie fotografowania kolory będą wyblakłe, ale efekt postarzenia zdjęcia będzie niewidoczny. Aby sprawdzić końcowy efekt, należy obejrzeć zdjęcie w trybie wyświetlania (📖103).
- Efekt postarzenia nie jest widoczny na filmach.

Fotografowanie z zastosowaniem efektu rybiego oka (Efekt rybiego oka)

► Zdjęcia ► Filmy

Wykonywanie zdjęć z zastosowaniem efektu rybiego oka zniekształcająco obraz.

1 Wybierz ikonę [🐟].

- Wykonaj czynności podane w punktach 1–2 w podrozdziale „Szczególne scenerie” (📖57) i wybierz ikonę [🐟].

2 Wybierz poziom intensywności efektu.

- Wybierz poziom intensywności efektu za pomocą pokrętki [E].
- Wyświetlany jest podgląd zdjęcia z zastosowanym efektem.



3 Zrób zdjęcie lub nagraj film.



- Spróbuj wykonać najpierw kilka zdjęć testowych, aby mieć pewność osiągnięcia zamierzonych efektów.

Wykonywanie zdjęć, na których przedmioty wyglądają jak miniatury (Efekt miniatury)

► Zdjęcia ► Filmy

Efekt miniatury jest uzyskiwany poprzez rozmycie obszarów obrazu znajdujących się nad i pod zaznaczonym fragmentem. Można również nagrywać filmy, na których przedmioty wyglądają jak miniatury, wybierając szybkość wyświetlania przed rozpoczęciem rejestracji. Filmowane osoby i przedmioty będą poruszać się szybko w trakcie odtwarzania. Należy pamiętać, że dźwięk nie będzie rejestrowany.

1 Wybierz ikonę [📏].

- Wykonaj czynności podane w punktach 1–2 w podrozdziale „Szczególne scenerie” (📖57) i wybierz ikonę [📏].
- Na ekranie pojawi się biała ramka oznaczająca obszar obrazu, który nie zostanie rozmyty.



2 Wybierz obszar obrazu, który ma pozostać ostry.

- Naciśnij przycisk [INFO].
- Przesuń dźwignię powiększenia, aby zmienić wielkość ramki, a następnie dotknij ekranu lub przeciągnij białą ramkę w górę bądź w dół, aby ją przesunąć.

Przed użyciem

Przewodnik podstawowy

Przewodnik zaawansowany

Podstawowe informacje o aparacie

Tryb automatyczny/tryb hybrydowy automatyczny

Inne tryby fotografowania

Tryb P

Tryb Tv, Av, M i C

Tryb wyświetlania

Funkcje Wi-Fi

Menu ustawień

Aksesoria

Dodatek

Skorowidz





3 W przypadku filmów wybierz szybkość wyświetlania.

- Na ekranie widocznym w punkcie 2 wybierz szybkość za pomocą pokrętki [↻].

4 Wróć do ekranu fotografowania i wykonaj zdjęcie.

- Naciśnij przycisk [INFO], aby wrócić do ekranu fotografowania, a następnie wykonaj zdjęcie.

Szybkość i szacunkowy czas odtwarzania (dla klipów 1-minutowych)

Szybkość	Czas wyświetlania
5x	Okolo 12 s
10x	Okolo 6 s
20x	Okolo 3 s

Filmy są odtwarzane z szybkością 30 kl./s.



- Podczas nagrywania filmów funkcja powiększenia jest niedostępna. Należy ją ustawić przed rozpoczęciem nagrywania.
- Spróbuj wykonać najpierw kilka zdjęć testowych, aby mieć pewność osiągnięcia zamierzonych efektów.



- Aby zmienić orientację ramki na pionową, w punkcie 2 naciśnij przycisk [📷]. Aby zmienić położenie ramki, dotknij ekranu. Aby przywrócić poziomą orientację ramki, naciśnij ponownie przycisk [📷].
- Trzymanie aparatu pionowo spowoduje zmianę orientacji ramki.
- Dla jakości obrazu wybrane będzie ustawienie [EVA], jeśli wybrano proporcje obrazu [4:3], oraz ustawienie [E-HD], jeśli wybrano proporcje obrazu [16:9] (48). Tych ustawień jakości nie można zmienić.

Fotografowanie z zastosowaniem efektu aparatu zabawkowego (Efekt aparatu zabawki)

▶ Zdjęcia ▶ Filmy

Efekt ten powoduje, że zdjęcia wyglądają jak wykonane aparatem zabawkowym. Uzyskuje się go poprzez symulację winiotowania (narożniki obrazu stają się ciemniejsze i rozmyte) oraz zmianę ogólnej kolorystyki.

1 Wybierz ikonę [📷].

- Wykonaj czynności podane w punktach 1–2 w podrozdziale „Szczególne scenerie” (57) i wybierz ikonę [📷].



2 Wybierz jeden z odcieni koloru.

- Wybierz jeden z odcieni koloru za pomocą pokrętki [↻].
- Wyświetlany jest podgląd zdjęcia z zastosowanym efektem.

3 Zrób zdjęcie lub nagraj film.

Standardowy	Zdjęcia przypominają fotografie wykonane aparatem zabawkowym.
Ciepły	Zdjęcia mają cieplejszy odcień niż w przypadku ustawienia [Standardowy].
Chłodny	Zdjęcia mają chłodniejszy odcień niż w przypadku ustawienia [Standardowy].



- Spróbuj wykonać najpierw kilka zdjęć testowych, aby mieć pewność osiągnięcia zamierzonych efektów.

Przed użyciem

Przewodnik podstawowy

Przewodnik zaawansowany

Podstawowe informacje o aparacie

Tryb automatyczny/tryb hybrydowy automatyczny

Inne tryby fotografowania

Tryb P

Tryb Tv, Av, M i C

Tryb wyświetlania

Funkcje Wi-Fi

Menu ustawień

Aksesoria

Dodatek

Skorowidz



Uwypuklanie obiektów (Nieostre tło)

► Zdjęcia ► Filmy

Można fotografować obiekty w taki sposób, aby wyróżniały się z tła. Dwa następujące po sobie zdjęcia zostaną wykonane z ustawieniami zoptymalizowanymi pod kątem nieostrego tła. Tło zostanie rozmyte dzięki efektowi soczewek i przetwarzaniu obrazu w oparciu o obiekt i sceneryę.

1 Wybierz ikonę [!].

- Wykonaj czynności podane w punktach 1–2 w podrozdziale „Szczególne scenerie” (📖57) i wybierz ikonę [!].



2 Zrób zdjęcie lub nagraj film.

- Podczas fotografowania trzymaj aparat nieruchomo. Po naciśnięciu przycisku migawki do końca aparat wykona dwa zdjęcia.
- Migająca ikona [!] oznacza, że nie można przetworzyć zdjęć.



- Nadmierne rozmycie spowodowane ruchem lub pewne warunki zdjęciowe mogą przeszkodzić w uzyskaniu oczekiwanych efektów.



- Aby uzyskać najlepsze efekty w przypadku rozmywania tła, spróbuj sfotografować obiekt znajdujący się w pobliżu i zachowaj dostateczną odległość obiektu od tła.
- Zanim będzie możliwe robienie następnych zdjęć, być może trzeba będzie zaczekać.
- Do regulacji poziomu intensywności efektu służy pokrętło [!].

Fotografowanie z zastosowaniem efektu miękkiej ostrości

► Zdjęcia ► Filmy

Ta funkcja pozwala uzyskać podobny efekt jak w przypadku zamocowania w aparacie miękkiego filtra. Można regulować poziom intensywności efektu.

1 Wybierz ikonę [!].

- Wykonaj czynności podane w punktach 1–2 w podrozdziale „Szczególne scenerie” (📖57) i wybierz ikonę [!].



2 Wybierz poziom intensywności efektu.

- Wybierz poziom intensywności efektu za pomocą pokrętła [!].
- Wyświetlany jest podgląd zdjęcia z zastosowanym efektem.

3 Zrób zdjęcie lub nagraj film.



- Spróbuj wykonać najpierw kilka zdjęć testowych, aby mieć pewność osiągnięcia zamierzonych efektów.

Przed użyciem

Przewodnik podstawowy

Przewodnik zaawansowany

Podstawowe informacje o aparacie

Tryb automatyczny/tryb hybrydowy automatyczny

Inne tryby fotografowania

Tryb P

Tryb Tv, Av, M i C

Tryb wyświetlania

Funkcje Wi-Fi

Menu ustawień

Aksesoria

Dodatek

Skorowidz



Fotografowanie w trybie monochromatycznym

► Zdjęcia ► Filmy

Umożliwia wykonywanie zdjęć monochromatycznych w czerni i bieli, odcieniach sepia oraz w kolorach niebieskim i białym.

1 Wybierz ikonę [📷].

- Wykonaj czynności podane w punktach 1–2 w podrozdziale „Szczególne scenerie” (📖57) i wybierz ikonę [📷].



2 Wybierz jeden z odcieni koloru.

- Wybierz jeden z odcieni koloru za pomocą pokrętła [🔍].
- Wyświetlany jest podgląd zdjęcia z zastosowanym efektem.

3 Zrób zdjęcie lub nagraj film.

Czerń i biel	Wykonywanie zdjęć czarno-białych.
Sepia	Wykonywanie zdjęć w odcieniach sepia.
Niebieski	Wykonywanie zdjęć niebiesko-białych.

Tryby specjalne do innych celów

Fotografowanie rozgwieźdzonego nieba (Gwiazdy)

Fotografowanie osób na tle rozgwieźdzonego nieba (Portret na tle gwiazd)

► Zdjęcia ► Filmy

Wykonuj piękne fotografie osób na tle rozgwieźdzonego nieba. Po wstępnym użyciu lampy błyskowej w celu sfotografowania osoby, aparat wykona dwa zdjęcia bez użycia lampy błyskowej. Te trzy zdjęcia zostaną połączone w jedno zdjęcie i przetworzone pod kątem uwydatnienia gwiazd. Szczegółowe informacje na temat zasięgu lampy błyskowej można znaleźć w podrozdziale „Aparat” (📖204).



1 Wybierz ikonę [📷].

- Wykonaj czynności podane w punktach 1–2 w podrozdziale „Szczególne scenerie” (📖57) i wybierz ikonę [📷], a następnie naciśnij przycisk [INFO].
- Dotknij ikony [📷], a następnie naciśnij przycisk [🔍].
- Powiększenie jest ustawione na maksymalne oddalenie i nie można go regulować.

2 Podnieś lampę błyskową.

- Przesuń przełącznik [🔍].

3 Zamocuj aparat.

- Zamocuj aparat na statywie lub unieruchom go w jakiś inny sposób.

Przed użyciem

Przewodnik podstawowy

Przewodnik zaawansowany

Podstawowe informacje o aparacie

Tryb automatyczny/tryb hybrydowy automatyczny

Inne tryby fotografowania

Tryb P

Tryb Tv, Av, M i C

Tryb wyświetlania

Funkcje Wi-Fi

Menu ustawień

Aksesoria

Dodatek

Skorowidz



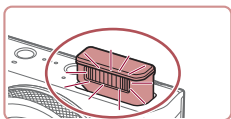

4 Zrób zdjęcie lub nagraj film.

- Naciśnij przycisk migawki. Lampa błyskowa zostanie użyta i aparat wykona pierwsze zdjęcie.
- Następnie zostanie wykonane drugie i trzecie zdjęcie bez użycia lampy błyskowej.

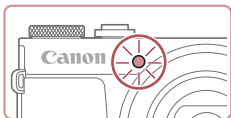

5 Fotografowana osoba powinna pozostać w bezruchu do chwili użycia lampy błyskowej.

- Fotografowana osoba powinna pozostać w bezruchu do chwili trzykrotnego rozbłysnięcia lampy błyskowej po wykonaniu trzeciego zdjęcia, co może zająć nawet do dwóch sekund.
- Wszystkie zdjęcia zostaną połączone w celu uzyskania jednego zdjęcia.



- W niektórych warunkach fotografowania zdjęcia mogą wyglądać niezgodnie z oczekiwaniami.
- W celu polepszenia jakości zdjęć fotografowana osoba powinna znajdować się z dala od źródeł oświetlenia, takich jak lampy uliczne, a lampa błyskowa powinna być uniesiona.
- Zanim ponownie uzyskasz możliwość fotografowania, upłyne chwila, w czasie której aparat będzie przetwarzał zdjęcie.
- Aby uniknąć rozmytych zdjęć, osoba fotografowana w sposób podany w punktach 4–5 powinna pozostać w bezruchu.



- W celu łatwiejszego przeglądania zdjęć wybierz przed fotografowaniem kolejno: MENU ► kartę [F2] ► opcję [Nocny wyświetl.] ► ustawienie [Wi.] (161).
- W celu wyregulowania jasności osób należy spróbować zmienić kompensację mocy błysku (88).
- W celu wyregulowania jasności tła należy spróbować zmienić kompensację ekspozycji (74). Jednak w pewnych warunkach fotografowania zdjęcia mogą wyglądać niezgodnie z oczekiwaniami. Osoba fotografowana w sposób podany w punktach 4–5 powinna pozostać w bezruchu do chwili zakończenia wykonywania zdjęcia, co może zająć nawet 15 sekund.
- Aby zarejestrować więcej gwiazd i jaśniejszą poświatę, wybierz kolejno: MENU (29) ► kartę [6] ► opcję [Nast. portretu na tle gwiazd] ► opcję [Widocz. gwiazd] ► ustawienie [Wydatne]. Jednak w pewnych warunkach fotografowania zdjęcia mogą wyglądać niezgodnie z oczekiwaniami. Osoba fotografowana w sposób podany w punktach 4–5 powinna pozostać w bezruchu do chwili zakończenia wykonywania zdjęcia, co może zająć nawet 8 sekund.
- Aby rozjaśnić gwiazdy, wybierz kolejno: MENU (29) ► kartę [6] ► opcję [Uwydat. gwiazd] ► ustawienie [Ostre]. Aby uwydatnić jasne gwiazdy na tle rozgwieżdżonego nieba, wybierz dla opcji [Uwydat. gwiazd] opcję [Miękkie]. Ustawienie to umożliwi wykonywanie efektowych zdjęć poprzez zwiększenie kontrastu między jaśniejszymi i ciemniejszymi gwiazdami. Aby wyłączyć funkcję przetwarzania światła gwiazd, wybierz opcję [Wył.].



- Tryb fotografowania można też wybrać, wybierając ikonę [] w punktach 1–2 w podrozdziale „Szczególne scenerie” (57), dotykając ikony [INFO] w celu wyświetlenia ekranu ustawień, dotykając ikony [], a następnie ponownie dotykając tej samej opcji lub ikony [SET].

Przed użyciem

Przewodnik podstawowy

Przewodnik zaawansowany

Podstawowe informacje o aparacie

Tryb automatyczny/tryb hybrydowy automatyczny

Inne tryby fotografowania

Tryb P

Tryb Tv, Av, M i C

Tryb wyświetlania

Funkcje Wi-Fi

Menu ustawień

Aksesoria

Dodatek

Skorowidz



Fotografowanie nocnych scenerii pod rozgwieżdżonym niebem (Gwiazdzista noc)

► Zdjęcia ► Filmy

Wykonywanie imponujących zdjęć rozgwieżdżonego nieba ponad nocnymi krajobrazami. Światło gwiazd na zdjęciu jest automatycznie wypuklane w celu uzyskania pięknego obrazu rozgwieżdżonego nieba.

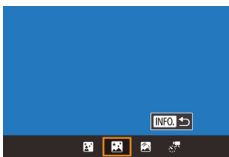

1 Wybierz ikonę [INFO].

- Wykonaj czynności podane w punktach 1–2 w podrozdziale „Szczególne scenerie” (157) i wybierz ikonę [INFO], a następnie naciśnij przycisk [INFO].
- Dotknij ikony [INFO], a następnie naciśnij przycisk [INFO].
- Powiększenie jest ustawione na maksymalne oddalenie i nie można go regulować.

2 Zamocuj aparat.

- Zamocuj aparat na statywie lub unieruchom go w jakiś inny sposób, aby zapobiec drganiom.

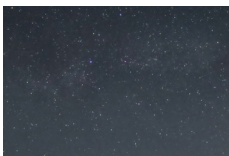

3 Zrób zdjęcie lub nagraj film.



- Zanim ponownie uzyskasz możliwość fotografowania, upłynie chwila, w czasie której aparat będzie przetwarzał zdjęcie.



- W celu łatwiejszego przeglądania zdjęć wybierz przed fotografowaniem kolejno: MENU ► kartę [2] ► opcję [Nocny wyświetl.] ► ustawienie [Wi.] (161).
- Aby rozjaśnić gwiazdy, wybierz kolejno: MENU (29) ► kartę [5] ► opcję [Uwydat. gwiazd] ► ustawienie [Ostre]. Aby uwydatnić jasne gwiazdy na tle rozgwieżdżonego nieba, wybierz dla opcji [Uwydat. gwiazd] opcję [Miękkie]. Ustawienie to umożliwia wykonywanie efektowych zdjęć poprzez zwiększenie kontrastu między jaśniejszymi i ciemniejszymi gwiazdami. Aby wyłączyć funkcję przetwarzania światła gwiazd, wybierz opcję [Wyt.].
- Spróbuj przełączyć aparat w tryb ręcznego ustawiania ostrości (81), aby bardziej precyzyjnie ustawić ostrość przed fotografowaniem.



- Tryb fotografowania można też wybrać, wybierając ikonę [INFO] w punktach 1–2 w podrozdziale „Szczególne scenerie” (157), dotykając ikony [INFO] w celu wyświetlenia ekranu ustawień, dotykając ikony [INFO], a następnie ponownie dotykając tej samej opcji lub ikony [SET].

Fotografowanie śladów gwiazd (Ślady gwiazd)

► Zdjęcia ► Filmy

Ślady widoczne po przemieszczeniu się gwiazd na niebie są rejestrowane na pojedynczym zdjęciu. Po wybraniu czasu naświetlania i liczby zdjęć aparat wykonuje zdjęcia w trybie ciągłym. Każda sesja zdjęciowa może trwać do około dwóch godzin. Należy wcześniej sprawdzić poziom naładowania baterii.



1 Wybierz ikonę [INFO].

- Wykonaj czynności podane w punktach 1–2 w podrozdziale „Szczególne scenerie” (157) i wybierz ikonę [INFO], a następnie naciśnij przycisk [INFO].

Przed użyciem

Przewodnik podstawowy

Przewodnik zaawansowany

Podstawowe informacje o aparacie

Tryb automatyczny/tryb hybrydowy automatyczny

Inne tryby fotografowania

Tryb P

Tryb Tv, Av, M i C

Tryb wyświetlania

Funkcje Wi-Fi



Menu ustawień

Aksesoria

Dodatek

Skorowidz



- Dotknij ikony , a następnie naciśnij przycisk .
- Powiększenie jest ustawione na maksymalne oddalenie i nie można go regulować.

2 Określ czas trwania sesji zdjęciowej.

- Wybierz czas trwania sesji fotografowania za pomocą pokrętki .

3 Zamocuj aparat.

- Zamocuj aparat na statywie lub unieruchom go w jakiś inny sposób.

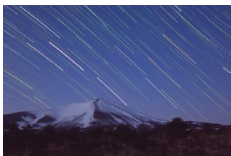

4 Zrób zdjęcie lub nagraj film.

- Naciśnij do końca przycisk migawki. Przez chwilę wyświetlany jest komunikat [Aparat jest zajęty], a następnie rozpoczyna się sesja zdjęciowa.
- Nie należy manipulować aparatem podczas fotografowania.
- Aby anulować fotografowanie, naciśnij ponownie do końca przycisk migawki. Uwaga: anulowanie może potrwać do 30 sekund.







- Jeśli bateria aparatu zostanie rozładowana, fotografowanie jest przerywane i zapisywane jest zdjęcie utworzone przez połączenie wszystkich zdjęć wykonanych przed zakończeniem sesji.
- Zanim ponownie uzyskasz możliwość fotografowania, upłynie chwila, w czasie której aparat będzie przetwarzał zdjęcia.



- W celu łatwiejszego przeglądania zdjęć wybierz przed fotografowaniem kolejno: MENU ► kartę  ► opcję [Nocny wyświetl.] ► ustawienie [Wł.]  161).
- Spróbuj przełączyć aparat w tryb ręcznego ustawiania ostrości  81), aby bardziej precyzyjnie ustawić ostrość przed fotografowaniem.



- Tryb fotografowania można też wybrać, wybierając ikonę  w punktach 1–2 w podrozdziale „Szczególne scenerie”  57), dotykając ikony  [INFO] w celu wyświetlenia ekranu ustawień, dotykając ikony , a następnie ponownie dotykając tej samej opcji lub ikony  [SET].





Filmowanie ruchu gwiazd (Film poklatkowy gwiazd)

► Zdjęcia ► Filmy

Nagrywając film poklatkowy łączący zdjęcia wykonywane z określonym odstępem, można tworzyć filmy przedstawiające szybki ruch gwiazd. Odstęp fotografowania i długość nagrania można swobodnie zmieniać. Uwaga: czas trwania każdej sesji jest długi i wymaga wykonania wielu zdjęć. Sprawdź wcześniej poziom naładowania baterii i ilość wolnego miejsca na karcie pamięci.



1 Wybierz ikonę .

- Wykonaj czynności podane w punktach 1–2 w podrozdziale „Szczególne scenerie”  57) i wybierz ikonę , a następnie naciśnij przycisk  [INFO].
- Dotknij ikony , a następnie naciśnij przycisk .
- Powiększenie jest ustawione na maksymalne oddalenie i nie można go regulować.

2 Wprowadź ustawienia filmu.

- Dotknij ikony .
- Dotknij jednego z elementów, a następnie wybierz odpowiednie ustawienie.



Przed użyciem

Przewodnik podstawowy

Przewodnik zaawansowany

Podstawowe informacje o aparacie

Tryb automatyczny/tryb hybrydowy automatyczny

Inne tryby fotografowania

Tryb P

Tryb Tv, Av, M i C

Tryb wyświetlania

Funkcje Wi-Fi

Menu ustawień

Aksesoria

Dodatek

Skorowidz



3 Zamocuj aparat.

- Zamocuj aparat na statywie lub unieruchom go w jakiś inny sposób.

4 Sprawdź jasność.

- Naciśnij do końca przycisk migawki w celu wykonania pojedynczego zdjęcia.
- Przełącz aparat w tryb wyświetlania (📖 103) i sprawdź jasność zdjęcia.
- Aby dostosować jasność, zmień poziom ekspozycji, obracając pokrętkę (🔧), gdy wyświetlany jest ekran fotografowania. Sprawdź ponownie jasność wykonując kolejne zdjęcie.

5 Zrób zdjęcie lub nagraj film.

- Naciśnij przycisk filmowania. Przez chwilę wyświetlany jest komunikat [Aparat jest zajęty], a następnie rozpoczyna się sesja zdjęciowa.
- Nie należy manipulować aparatem podczas fotografowania.
- Aby anulować fotografowanie, naciśnij ponownie przycisk filmowania. Uwaga: anulowanie może potrwać do 30 sekund.
- Podczas fotografowania aparat działa w trybie Eco (📖 161).

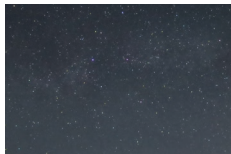

Element menu	Opcje	Szczegóły
Efekt	🌟 🌠 🌈 🌌 🌠 🌈 🌌	Wybierz efekty filmowe, np. ślady gwiazd.
Interwał między zdjęciami	15 s, 30 s, 1 min	Wybierz odstęp między zdjęciami.
Szybkość nagrywania	📹 14.99, 📹 29.97 (NTSC) 📹 12.50, 📹 25.00 (PAL)	Wybierz szybkość nagrywania filmu.
Czas fotograf.	60 min, 90 min, 120 min, Bez ograniczeń	Wybierz długość sesji nagrywania. Aby nagrywać do chwili całkowitego rozładowania baterii, wybierz opcję [Bez ograniczeń].

Szacunkowy czas wyświetlania obliczany jest na podstawie odstępów fotografowania oraz szybkości nagrywania (dla sesji 1-godzinnych)

Odstęp pomiędzy zdjęciami	Szybkość nagrywania		Czas wyświetlania
	NTSC	PAL	
15 s	📹 14.99	📹 12.50	16 s
15 s	📹 29.97	📹 25.00	8 s
30 s	📹 14.99	📹 12.50	8 s
30 s	📹 29.97	📹 25.00	4 s
1 min	📹 14.99	📹 12.50	4 s
1 min	📹 29.97	📹 25.00	2 s



- Zanim ponownie uzyskasz możliwość fotografowania, upłyne chwila, w czasie której aparat będzie przetwarzał zdjęcia.
- Gdy bateria aparatu zostanie rozładowana lub na karcie pamięci nie ma wolnego miejsca, fotografowanie jest przerywane i zapisywany jest film utworzony przez połączenie wszystkich zdjęć wykonanych przed zakończeniem sesji.
- Odstęp fotografowania równy [1 min] jest niedostępny z tymi efektami: 🌟, 🌠, 🌈, 🌌 albo 🌠.



- Dźwięk nie jest rejestrowany.
- W celu łatwiejszego przeglądania zdjęć wybierz przed fotografowaniem kolejno: MENU ► kartę [📸2] ► opcję [Nocny wyświetl.] ► ustawienie [Wi.] (📖 161).
- Ekran widoczny w punkcie 2 można też wyświetlić, wybierając kolejno: MENU (📖 29) ► kartę [📸5] ► opcję [Ustawienie filmu pokr. gwiazd].
- Aby zapisać każde zdjęcie wykonane przed utworzeniem filmu, wybierz kolejno: MENU (📖 29) ► kartę [📸5] ► opcję [Zap. zdj. 📸] ► ustawienie [Wi.]. Uwaga: te indywidualne zdjęcia są traktowane jako pojedyncza grupa i podczas odtwarzania wyświetlane jest tylko pierwsze z nich. W celu oznaczenia, że zdjęcie jest elementem grupy, w lewym górnym rogu ekranu pojawia się ikona [SET 📸]. Usunięcie jednego ze zdjęć należących do danej grupy (📖 115) spowoduje skasowanie wszystkich zdjęć z tej grupy. Należy zachować ostrożność przy usuwaniu zdjęć.

Przed użyciem

Przewodnik podstawowy

Przewodnik zaawansowany

Podstawowe informacje o aparacie

Tryb automatyczny/tryb hybrydowy automatyczny

Inne tryby fotografowania

Tryb P

Tryb Tv, Av, M i C

Tryb wyświetlania

Funkcje Wi-Fi

Menu ustawień

Aksesoria

Dodatek

Skorowidz





- Spróbuj przełączyć aparat w tryb ręcznego ustawiania ostrości (181), aby bardziej precyzyjnie ustawić ostrość przed fotografowaniem.
- Nawet w przypadku wybrania w punkcie 2 dla opcji [Czas fotograf.] ustawienia [Bez ograniczeń] i korzystania z zestawu zasilającego AC Adapter Kit (sprzedawanego oddzielnie 168) fotografowanie zakończy się najpóźniej po upływie 8 godzin.



- Tryb fotografowania można też wybrać, wybierając ikonę [] w punktach 1–2 w podrozdziale „Szczególne scenerie” (57), dotykając ikony [INFO] w celu wyświetlenia ekranu ustawień, dotykając ikony [], a następnie ponownie dotykając tej samej opcji lub ikony [INFO].

Dostosowywanie kolorów

► Zdjęcia ► Filmy

Kolory można regulować ręcznie w trybie [].

1 Wybierz tryb fotografowania.

- Wybierz tryb [] (63), [] (65), [] (65) lub [] (66).

2 Wybierz dostosowywanie kolorów.

- Naciśnij przycisk [], a następnie wybierz w menu ikonę [] (28).

3 Dobierz ustawienie.

- Ustaw poziom korekty dla B i A za pomocą pokrętła [], a następnie naciśnij przycisk [].
- Po wprowadzeniu ustawień pojawia się ikona [].

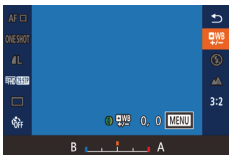

- B oznacza kolor niebieski (ang. blue), natomiast A — bursztynowy (ang. amber).
- Tonacja odcieni skóry pozostaje taka sama przy dostosowywaniu kolorów w trybie [].
- Dostęp do ustawień zaawansowanych można uzyskać przy użyciu przycisku [MENU] po wyświetleniu ekranu opisanego w punkcie 2 (79).



- Poziom korekty można też wybrać, dotykając paska opisanego w punkcie 2 lub go przeciągając.

Regulacja ostrości

► Zdjęcia ► Filmy

Automatyczna regulacja ostrości pod kątem rozgwieźdzonego nieba.

1 Wybierz tryb fotografowania.

- Wybierz ikonę [] (65), [] (65) lub [] (66).

2 Zamocuj aparat.

- Zamocuj aparat na statywie lub unieruchom go w jakiś inny sposób.

3 Wykadruj gwiazdy, które chcesz sfotografować.

- Dotknij ikony [AF], a następnie dotknij opcji [Popr. ostr. gw.].
- Przemieść aparat w taki sposób, aby gwiazdy, które chcesz sfotografować, znalazły się wewnątrz wyświetlonej ramki.

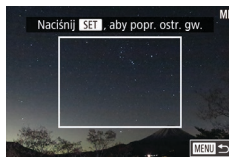

Przed użyciem

Przewodnik podstawowy

Przewodnik zaawansowany

Podstawowe informacje o aparacie

Tryb automatyczny/tryb hybrydowy automatyczny

Inne tryby fotografowania

Tryb P

Tryb Tv, Av, M i C

Tryb wyświetlania

Funkcje Wi-Fi

Menu ustawień

Aksesoria

Dodatek

Skorowidz



4 Wyreguluj ostrość.

- Naciśnij przycisk [F]. Pojawi się komunikat [Dostosowanie ostrości gwiazd] i rozpocznie się regulacja ostrości.
- Regulacja może potrwać około 30 sekund. Nie poruszaj aparatem, dopóki nie pojawi się komunikat [Dostosowanie zakończone].
- Naciśnij przycisk [F].

5 Zrób zdjęcie (65, 66).



- Ogniskowa może nie zostać wyregulowana w poniższych warunkach. W takim przypadku spróbuj ponownie od punktu 3.
 - Występuje jasne źródło światła
 - Po niebie przemieszczają się samoloty lub inne źródła światła bądź chmury



- Jeśli dostosowanie nie powiedzie się, zostanie przywrócona wyjściowa ostrość.

Nagrywanie różnych filmów

Nagrywanie filmów w trybie [F]

▶ Zdjęcia ▶ Filmy

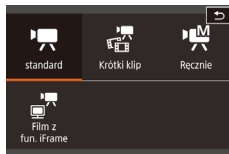

1 Włącz tryb [F].

- Ustaw pokrętko wyboru trybów w pozycji [F].
- Dotknij kolejno ikon [F] i [F].
- Aby potwierdzić swój wybór, dotknij przycisku [Tak].
- Na górze i na dole ekranu wyświetlane są czarne paski, a obiekty w kadrze są nieco powiększone. Czarne paski wskazują obszary obrazu, które nie będą rejestrowane.

2 Wprowadź ustawienia odpowiednie dla nagrywanego filmu (190).

3 Zrób zdjęcie lub nagraj film.

- Naciśnij przycisk filmowania.
- Aby przerwać nagrywanie filmu, ponownie naciśnij przycisk filmowania.



- Tryb fotografowania możesz też zmienić, wybierając kolejno: MENU (29) ▶ kartę [1] ▶ opcję [Tryb zapisu].

Przed użyciem

Przewodnik podstawowy

Przewodnik zaawansowany

Podstawowe informacje o aparacie

Tryb automatyczny/tryb hybrydowy automatyczny

Inne tryby fotografowania

Tryb P

Tryb Tv, Av, M i C

Tryb wyświetlania

Funkcje Wi-Fi

Menu ustawień

Aksesoria

Dodatek

Skorowidz





- Ostrość można regulować w trakcie nagrywania, dotykając ikony [AF] (w celu zastąpienia jej ikoną [MF]), a następnie dotykając ikon [▲][▼].

Blokowanie lub zmiana jasności obrazu przed nagrywaniem

► Zdjęcia ► Filmy

Przed rozpoczęciem nagrywania i w jego trakcie można zablokować ekspozycję lub zmieniać ją w zakresie od -3 do +3 z dokładnością do 1/3 stopnia.



1 Zablokuj ekspozycję.

- Dotknij ikony [✳], aby zablokować ekspozycję.
- Aby odblokować ekspozycję, ponownie dotknij ikony [✳].

2 Wyreguluj ekspozycję.

- Patrząc na ekran, wyreguluj ekspozycję za pomocą pokrętki [◀].

3 Rozpocznij filmowanie (📖69).

Wyłączanie opcji Autom. wolna migawka

► Zdjęcia ► Filmy

Funkcję Automatyka wolna migawka można wyłączyć w przypadku filmowania szybko poruszających się obiektów. Jednak w słabych warunkach oświetleniowych obraz na filmach może być zbyt ciemny.

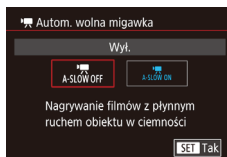

- Naciśnij przycisk [MENU], na karcie [7] wybierz opcję [Autom. wolna migawka], a następnie wybierz ustawienie [A-SLOW OFF] (📖29).
- Aby przywrócić pierwotne ustawienie, powtórz tę procedurę, ale wybierz ustawienie [A-SLOW ON].



- Funkcja Automatyka wolna migawka ma zastosowanie tylko do filmów [69.94P] (w przypadku systemu NTSC) lub [50.00P] (w przypadku systemu PAL).

Przed użyciem

Przewodnik podstawowy

Przewodnik zaawansowany

Podstawowe informacje o aparacie

Tryb automatyczny/tryb hybrydowy automatyczny

Inne tryby fotografowania

Tryb P

Tryb Tv, Av, M i C

Tryb wyświetlania

Funkcje Wi-Fi

Menu ustawień

Aksesoria

Dodatek

Skorowidz



Korygowanie silnych drgań aparatu

► Zdjęcia ► Filmy

Można zapobiegać silnym drganiom aparatu, które występują np. podczas nagrywania w trakcie chodzenia. Widoczna część zdjęć jest intensywniej modyfikowana niż w przypadku ustawienia [standard], a obiekty są jeszcze bardziej powiększane.

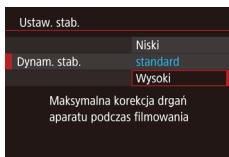

- Wybierz ustawienie [Wysoka] w sposób podany w podrozdziale „Nagrywanie filmów bez zmiany wielkości obiektów” (53).



- Po wyłączeniu opcji [Stabilizacja] (ustawienie [Wył.] opcja [Dynam. stab.] jest niedostępna.
- Po wybraniu dla jakości filmów ustawienia [VGA 29,97P] (NTSC) lub [VGA 25,00P] (PAL) dostępne jest tylko ustawienie [standard].

Ustawienia dźwięku

► Zdjęcia ► Filmy

Wyłączanie opcji usuwania wiatru

Można ograniczyć zniekształcenia dźwięku spowodowane silnym wiatrem. Jednak nagranie może brzmieć nienaturalnie, jeśli opcja ta jest używana, gdy nie ma wiatru. W tym przypadku można wyłączyć opcję usuwania wiatru.

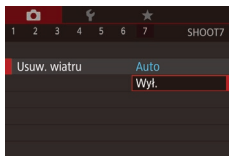

- Naciśnij przycisk [MENU], na karcie [7] wybierz opcję [Usuwanie wiatru], a następnie naciśnij przycisk [7].
- Wybierz ustawienie [Wył.] (29).

Korzystanie z tłumika

Tłumik może służyć do ograniczania zniekształceń dźwięku powstających w głośnym otoczeniu. Jednak w przypadku cichego otoczenia obniża on poziom głośności nagrywanego dźwięku.



- Naciśnij przycisk [MENU], na karcie [7] wybierz opcję [Tłumik], a następnie naciśnij przycisk [7].
- Wybierz odpowiednie ustawienie (29).

Nagrywanie krótkich klipów

► Zdjęcia ► Filmy

Do krótkich, kilkusekundowych klipów można stosować różne efekty odtwarzania, np. przyspieszanie i spowalnianie ruchu czy powtarzanie. Klipy nagrane w tym trybie można dodawać do albumów z najważniejszymi wydarzeniami (127).

1 Włącz tryb [7].

- Ustaw pokrętko wyboru trybów w pozycji [7].
- Dotknij kolejno ikon [7] i [7].
- Aby potwierdzić swój wybór, dotknij przycisku [Tak].
- Czarne paski widoczne na górze i dole ekranu wskazują obszary obrazu, które nie będą rejestrowane.

Przed użyciem

Przewodnik podstawowy

Przewodnik zaawansowany

Podstawowe informacje o aparacie

Tryb automatyczny/tryb hybrydowy automatyczny

Inne tryby fotografowania

Tryb P

Tryb Tv, Av, M i C

Tryb wyświetlania

Funkcje Wi-Fi

Menu ustawień

Aksesoria

Dodatek

Skorowidz





2 Wybierz czas rejestracji i efekt odtwarzania.

- Naciśnij przycisk [INFO].
- Za pomocą pokrętła [1] ustaw czas nagrywania (4–6 s).
- Po naciśnięciu przycisku [INFO] wybierz efekt odtwarzania [72] za pomocą pokrętła [1].

3 Rozpocznij filmowanie [69].

- Pojawi się pasek wskazujący czas, jaki upłynął od początku.

Efekty odtwarzania

	Odtwarzanie z większą szybkością
	Odtwarzanie w normalnym tempie
	Odtwarzanie w zwolnionym tempie
	Odtworzenie w normalnym tempie, po którego zakończeniu następuje cofnięcie o ostatnie dwie sekundy i odtworzenie ich w zwolnionym tempie



- W tych klipach dźwięk nie jest rejestrowany.
- Jakość filmów ma ustawienie [HD 29.97P] (w przypadku systemu NTSC) lub [HD 25.00P] (w przypadku systemu PAL; [49], [50]) i nie można jej zmienić.
- Podczas nagrywania z zastosowaniem efektu [C] na pasku wskazującym czas, jaki upłynął od początku, pojawia się symbol oznaczający ostatnie dwie sekundy klipu.

Nagrywanie filmów z funkcją iFrame

▶ Zdjęcia ▶ Filmy

Nagrywanie filmów, które można edytować za pomocą aplikacji i urządzeń zgodnych z formatem iFrame.



1 Wybierz ikonę [69].

- Ustaw pokrętło wyboru trybów w pozycji [P].
- Dotknij kolejno ikon [P] i [i].
- Aby potwierdzić swój wybór, dotknij przycisku [Tak].
- Czarne paski widoczne na górze i dole ekranu wskazują obszary obrazu, które nie będą rejestrowane.

2 Rozpocznij filmowanie [69].



- iFrame to format wideo opracowany przez firmę Apple Inc.
- Jakość filmów ma ustawienie [HD 29.97P] (w przypadku systemu NTSC) lub [HD 25.00P] (w przypadku systemu PAL; [49], [50]) i nie można jej zmienić.

Przed użyciem

Przewodnik podstawowy

Przewodnik zaawansowany

Podstawowe informacje o aparacie

Tryb automatyczny/tryb hybrydowy automatyczny

Inne tryby fotografowania

Tryb P

Tryb Tv, Av, M i C

Tryb wyświetlania

Funkcje Wi-Fi

Menu ustawień

Aksesoria

Dodatek

Skorowidz



Tryb P

Zdjęcia o większej sile wyrazu w stylu preferowanym przez użytkownika



- Instrukcje zawarte w niniejszym rozdziale mają zastosowanie do aparatu z pokręteł wyboru trybów ustawionym w pozycji **[P]**.
- **[P]**: program AE; AE: automatyczne naświetlenie
- Przed rozpoczęciem fotografowania przy użyciu funkcji opisanej w tym rozdziale w trybach innych niż **[P]** należy się upewnić, że jest ona dostępna w danym trybie (📖190).

Fotografowanie w trybie Program AE (Tryb [P])

► Zdjęcia ► Filmy

Wiele ustawień funkcji można dostosować do swojego ulubionego stylu fotografowania.



1 Włącz tryb [P].

- Ustaw pokrętkę wyboru trybów w pozycji **[P]**.

2 W razie potrzeby zmień odpowiednio ustawienia (📖74–📖91) i zrób zdjęcie.



- Jeśli po naciśnięciu przycisku migawki do połowy nie można uzyskać optymalnej ekspozycji, czas naświetlenia i wartość przysłony są wyświetlane na pomarańczowo. W takim przypadku spróbuj wyregulować czułość ISO (📖75) lub włączyć lampę błyskową (jeśli obiekty są ciemne, 📖87), aby uzyskać optymalną ekspozycję.
- W trybie **[P]** można też nagrywać filmy, naciskając przycisk filmowania. Jednak niektóre ustawienia w menu **[Q]** (📖28) i **MENU** (📖29) mogą być automatycznie dostosowywane do nagrywania filmów.

Przed użyciem

Przewodnik podstawowy

Przewodnik zaawansowany

Podstawowe informacje o aparacie

Tryb automatyczny/tryb hybrydowy automatyczny

Inne tryby fotografowania

Tryb P

Tryb Tv, Av, M i C

Tryb wyświetlania

Funkcje Wi-Fi

Menu ustawień

Aksesoria

Dodatek

Skorowidz



Jasność obrazu (Ekspozycja)

Regulacja jasności obrazu (Kompensacja ekspozycji)

► Zdjęcia ► Filmy

Standardową ekspozycję ustawioną przez aparat można regulować w zakresie od -3 do +3 z dokładnością do 1/3 stopnia.



- Patrząc na ekran, wyreguluj jasność za pomocą pokrętki [L].



- Ustawienie to można także skonfigurować, dotykając ikony kompensacji ekspozycji na dole ekranu fotografowania, a następnie dotykając wyświetlonego paska lub go przeciągając albo dotykając ikon [-]/[+].

Blokowanie jasności/ekspozycji obrazu (Blokowanie AE)

► Zdjęcia ► Filmy

Przed rozpoczęciem fotografowania można blokadować ekspozycję oraz ustawiać osobno ostrość i ekspozycję.



1 Zablokuj ekspozycję.

- Nakieruj aparat na fotografowany obiekt, aby zrobić zdjęcie z zablokowaną ekspozycją, a następnie dotknij ikony [★].
- Pojawi się ikona [★], a ekspozycja zostanie zablokowana.

- Aby odblokować ekspozycję, ponownie dotknij ikony [★]. Ikona [★] zniknie z ekranu.

2 Skomponuj kadr i zrób zdjęcie.



- AE: automatyczne naświetlanie
- Po zablokowaniu ekspozycji można zmodyfikować kombinację czasu naświetlania i wartości przysłony za pomocą pokrętki [L] (funkcja przełączania programu).



Zmiana metody pomiaru

► Zdjęcia ► Filmy

Metodę pomiaru (sposób pomiaru jasności) można dopasowywać pod kątem warunków zdjęciowych.



- Naciśnij przycisk [M], wybierz w menu ikonę [☉], a następnie wybierz odpowiednie ustawienie (75).
- Pojawi się wybrana opcja.

 Wielosegm.	Sprawdza się w typowych warunkach zdjęciowych, także przy fotografowaniu pod światło. Ekspozycja jest automatycznie dostosowywana do warunków zdjęciowych.
 Centr. ważony uśredn.	Polega na określaniu średniej jasności światła na całym obszarze obrazu na podstawie obliczeń, w których przyjmuje się za ważniejszą jasność środkowej części kadru.
 Punktowy	Pomiar jest ograniczony tylko do [] (ramki punktu pomiaru). Ramkę AF można także powiązać z ramką punktu pomiaru (75).

Przed użyciem

Przewodnik podstawowy

Przewodnik zaawansowany

Podstawowe informacje o aparacie

Tryb automatyczny/tryb hybrydowy automatyczny

Inne tryby fotografowania

Tryb P

Tryb Tv, Av, M i C

Tryb wyświetlania

Funkcje Wi-Fi

Menu ustawień

Aksesoria

Dodatek

Skorowidz



Wiązanie ramki punktu pomiaru z ramką AF

► Zdjęcia ► Filmy

1 Wybierz dla metody pomiaru ustawienie [C].

- Aby wybrać ikonę [C], wykonaj czynności podane w podrozdziale „Zmiana metody pomiaru” (84).

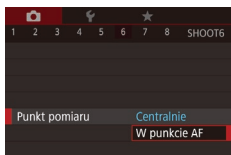

2 Wprowadź ustawienie.

- Naciśnij przycisk [MENU], na karcie [6] wybierz opcję [Punkt pomiaru], a następnie wybierz ustawienie [W punkcie AF] (29).
- Ramka punktu pomiaru zostanie połączona z ruchem ramki AF (84).



- Niedostępne po wybraniu dla opcji [Metoda AF] ustawienia [C+Śledzenie] (84).

Zmiana czułości ISO

► Zdjęcia ► Filmy

Wybierz dla czułości ISO ustawienie [AUTO], aby jej wartość była automatycznie dopasowywana do trybu fotografowania i warunków zdjęciowych. W przeciwnym razie ustawiaj wyższą wartość ISO w celu zwiększenia czułości lub niższą w celu jej zmniejszenia.



- Dotknij ikony [ISO], a następnie wybierz czułość ISO (dotykając ikon [◀] [▶] lub obracając pokrętkę [D]).
- Pojawi się wybrana opcja.



- Aby wyświetlić ustawienie czułości ISO dobrane automatycznie przez aparat działający w trybie [AUTO], naciśnij przycisk migawki do połowy.
- Mimo że wybieranie mniejszej czułości ISO może sprzyjać ograniczeniu ziarnistości obrazu, w niektórych warunkach powoduje zarazem wzrost ryzyka poruszenia aparatu i rozmycia fotografowanego obiektu.
- Krótszy czas naświetlania używany przy wyższych wartościach czułości ISO ogranicza wpływ ruchu fotografowanego obiektu i drgań aparatu oraz zwiększa zasięg lampy błyskowej. Jednak może wówczas wzrosnąć ziarnistość zdjęć.
- Czuość ISO można też ustawić, wybierając kolejno: MENU (29) ► kartę [5] ► opcję [Czułość ISO] ► opcję [Czułość ISO].

Dostosowywanie automatycznych ustawień ISO

► Zdjęcia ► Filmy

Gdy aparat działa w trybie [AUTO], wybór czułości ISO ogranicza się do trzech poziomów, a jej maksymalna wartość zawiera się w przedziale od [400] do [12800].

1 Przejdź do ekranu ustawień.

- Naciśnij przycisk [MENU], na karcie [5] wybierz opcję [Czułość ISO], a następnie naciśnij przycisk [D] (29).
- Wybierz opcję [Autom. ustaw. ISO] i naciśnij przycisk [D].

2 Wprowadź ustawienie.

- Wybierz element menu do skonfigurowania, a następnie wybierz odpowiednie ustawienie (29).



Przed użyciem

Przewodnik podstawowy

Przewodnik zaawansowany

Podstawowe informacje o aparacie

Tryb automatyczny/tryb hybrydowy automatyczny

Inne tryby fotografowania

Tryb P

Tryb Tv, Av, M i C

Tryb wyświetlania

Funkcje Wi-Fi

Menu ustawień

Aksesoria

Dodatek

Skorowidz



Zmiana poziomu redukcji szumów (High ISO NR)

Do wyboru są 3 poziomy redukcji szumu: [standard], [Wysoki] i [Niski]. Funkcja ta jest szczególnie przydatna przy fotografowaniu z wysoką czułością ISO.

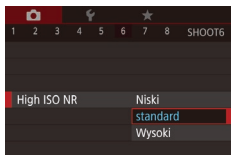

- Naciśnij przycisk [MENU], na karcie [6] wybierz opcję [High ISO NR], a następnie wybierz odpowiednie ustawienie (29).



- Funkcja niedostępna w przypadku zdjęć rejestrowanych w formacie RAW (90).

Seria zdjęć z ustawieniami automatycznego naświetlania (fotografowanie z użyciem sekwencji naświetlania)

► Zdjęcia ► Filmy

Po każdym wyzwoleniu migawki aparat rejestruje trzy kolejne zdjęcia z różnymi ustawieniami ekspozycji (standardowa ekspozycja, niedoświetlenie i prześwietlenie). Wielkość niedoświetlenia i prześwietlenia (w odniesieniu do standardowej ekspozycji) można regulować w przedziale od -2 do +2 stopni z dokładnością do 1/3 stopnia.

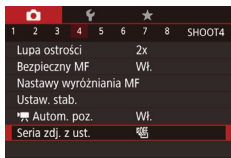

1 Wybierz ikonę [4].

- Naciśnij przycisk [MENU], na karcie [4] wybierz opcję [Seria zdjęć z ust.], a następnie wybierz ikonę [4] (29).



2 Wprowadź ustawienie.

- Naciśnij przycisk [INFO], a następnie określ wartość, dotykając paska na ekranie ustawień lub go przeciągając.



- Fotografowanie z użyciem sekwencji naświetlania jest dostępne tylko w trybie [S] (87).
- W trybie tym nie można wykonywać serii zdjęć (42).



- Jeśli używana jest już kompensacja ekspozycji (74), ustawiona dla niej wartość jest traktowana jako poziom standardowej ekspozycji dla trybu sekwencji naświetlania.
- Ekran ustawień przedstawiony w punkcie 2 można też wyświetlić, naciskając przycisk [INFO], gdy jest wyświetlany ekran kompensacji ekspozycji (74).
- Zawsze rejestrowane są trzy zdjęcia, niezależnie od ustawienia opcji [C] (42).
- W trybie [Wykryw. mrug.] (51) funkcja ta jest dostępna tylko w przypadku ostatniego zarejestrowanego zdjęcia.

Korekta zakresu dynamicznego (Korekta DR)

► Zdjęcia ► Filmy

Jasne obszary zdjęć można stłumić w poniższy sposób, aby nie wyglądały na prześwietlone.



1 Przejdź do ekranu ustawień.

- Naciśnij przycisk [MENU], na karcie [5] wybierz opcję [Korekta DR], a następnie naciśnij przycisk [8] (29).

Przed użyciem

Przewodnik podstawowy

Przewodnik zaawansowany

Podstawowe informacje o aparacie

Tryb automatyczny/tryb hybrydowy automatyczny

Inne tryby fotografowania

Tryb P

Tryb Tv, Av, M i C

Tryb wyświetlania

Funkcje Wi-Fi

Menu ustawień

Aksesoria

Dodatek

Skorowidz





2 Wprowadź ustawienie.

- Wybierz odpowiednie ustawienie (📖29).
- Wybrane ustawienie zostaje wyświetlone.

Opcje	Szczegóły	Dostępne ustawienia czułości ISO (📖75)
☐Off	–	
☐AUTO	Automatyczna regulacja zapobiegająca prześwietleniu najjaśniejszych obszarów	[AUTO], od [125] do [12800]
☐200%	Stłumienie najjaśniejszych obszarów o około 200% względem poziomu jasności [☐Off].	[AUTO], od [250] do [6400]



- W przypadku wybrania dla czułości ISO (📖75) ustawienia spoza podanego tu przedziału zostanie automatycznie wprowadzona wartość z dostępnego zakresu.

Korekta cieni

► Zdjęcia ► Filmy

Umożliwia automatyczne zachowywanie szczegółów w najmniejszych obszarach w poniższy sposób.

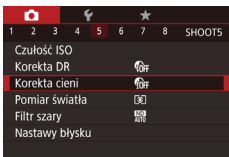

1 Przejdź do ekranu ustawień.

- Naciśnij przycisk [MENU], na karcie [📷5] wybierz opcję [Korekta cieni], a następnie naciśnij przycisk [☐] (📖29).



2 Wprowadź ustawienie.

- Wybierz ustawienie [☐AUTO] (📖29).
- Po wprowadzeniu ustawień pojawia się ikona [☐AUTO].

Dostosowywanie automatycznych ustawień filtra szarego

W celu zapewnienia optymalnej jasności fotografowanych scenarii automatyczny filtr szary zmniejsza intensywność światła do 1/8 rzeczywistego poziomu o wartość będącą odpowiednikiem 3 stopni. Wybór ustawienia [☐ND] umożliwia skrócenie czasu naświetlania i zmniejszenie wartości przysłony.



- Naciśnij przycisk [☐], wybierz w menu ikonę [☐ND], a następnie wybierz odpowiednie ustawienie (📖28).
- Pojawi się wybrana opcja.



- Po wybraniu ustawienia [☐ND] należy zamocować aparat na statywie lub unieruchomić go w inny sposób, aby zapobiec drganiom. W takim przypadku należy wybrać dla opcji [Stabilizacja] ustawienie [Wył.] (📖52).



- ND: gęstość neutralna (ang. Neutral Density)

Przed użyciem

Przewodnik podstawowy

Przewodnik zaawansowany

Podstawowe informacje o aparacie

Tryb automatyczny/tryb hybrydowy automatyczny

Inne tryby fotografowania

Tryb P

Tryb Tv, Av, M i C

Tryb wyświetlania

Funkcje Wi-Fi

Menu ustawień

Aksesoria

Dodatek

Skorowidz



Kolory zdjęć

Rejestrowanie naturalnych kolorów (Balans bieli)

► Zdjęcia ► Filmy

Poprzez regulację balansu bieli można uzyskać większą naturalność barw fotografowanej sceny.



- Naciśnij przycisk [WB], wybierz w menu ikonę [AWB], a następnie wybierz odpowiednie ustawienie (78).
- Pojawi się wybrana opcja.

AWB Auto	Automatyczne ustawianie optymalnego balansu bieli odpowiednio do warunków zdjęciowych.
Słoneczny dzień	Służy do fotografowania w plenerze przy dobrej pogodzie.
Miejsca oświetlone	Służy do fotografowania w miejscach zacienionych.
Pochmurny dzień	Służy do fotografowania przy pochmurnym niebie lub o zmierzchu.
Żarówki	Służy do fotografowania przy oświetleniu zwykłymi żarówkami.
Świelówki	Służy do fotografowania przy oświetleniu jarzeniowym o świetle białym.
Świelówki H	Służy do fotografowania przy oświetleniu jarzeniowym w świetle dziennym.
Lampa błyskowa	Służy do fotografowania z użyciem lampy błyskowej.
Według wzorca	Służy do ręcznego ustawiania balansu bieli według wzorca (78).

Balans bieli według wzorca

► Zdjęcia ► Filmy

W przypadku kolorów obrazu, które wyglądają naturalnie w świetle zastanym, należy wyregulować balans bieli w celu dopasowania go do źródła światła w miejscu fotografowania. Balans bieli należy ustawić przy tym samym źródle światła, które oświetla obecną scenę.



- Aby wybrać ikonę [] lub [], wykonaj czynności podane w podrozdziale „Rejestrowanie naturalnych kolorów (Balans bieli)” (78).
- Nakieruj aparat na płaski biały przedmiot, aby cały ekran wypełnił się kolorem białym. Naciśnij przycisk [INFO].
- Odcię ekranu zmieni się po zarejestrowaniu danych balansu bieli.



- Jeśli zmienisz ustawienia aparatu po zarejestrowaniu danych balansu bieli, kolory mogą wyglądać nienaturalnie.



- Dane balansu bieli można także zarejestrować na powyższym ekranie, dotykając ikony [INFO].

Przed użyciem

Przewodnik podstawowy

Przewodnik zaawansowany

Podstawowe informacje o aparacie

Tryb automatyczny/tryb hybrydowy automatyczny

Inne tryby fotografowania

Tryb P

Tryb Tv, Av, M i C

Tryb wyświetlania

Funkcje Wi-Fi

Menu ustawień

Aksesoria

Dodatek

Skorowidz



Ręczne korygowanie balansu bieli

► Zdjęcia ► Filmy

Balans bieli można korygować samodzielnie. Regulacja taka przynosi identyczny efekt jak użycie dostępnych w sprzedaży filtrów do konwersji temperatury barwowej lub do kompensacji barw.



1 Wprowadź ustawienie.

- Aby wybrać ikonę [WB], wykonaj czynności podane w podrozdziale „Rejestrowanie naturalnych kolorów (Balans bieli)” (📖78).
- Za pomocą pokrętki [🌀] ustaw poziom korekty dla B i A.
- Po wprowadzeniu ustawień pojawia się ikona [WB].



2 Wprowadź ustawienia zaawansowane.

- Aby wprowadzić bardziej zaawansowane ustawienia, naciśnij przycisk [MENU] i dostosuj poziom korekty (obracając pokrętkę [🌀] albo dotykając ramki lub ją przeciągając).
- Aby wyzerować poziom korekty, naciśnij przycisk [INFO].
- Aby zatwierdzić ustawienie, naciśnij przycisk [✔].



- Aparat zachowa ustawione poziomy korekty balansu bieli nawet po przełączeniu się na inną opcję balansu bieli (poprzez wykonanie czynności podanych w podrozdziale „Rejestrowanie naturalnych kolorów (Balans bieli)” (📖78)), ale zostaną one wyzerowane w przypadku zarejestrowania danych balansu bieli według wzorca.



- B: niebieski (ang. blue); A: bursztynowy (ang. amber); M: purpurowy (ang. magenta); G: zielony (ang. green)
- Jeden poziom korekty kolorów niebieskiego/bursztynowego odpowiada 7 miredom filtra konwersji temperatury barwowej. (Mired: jednostka miary temperatury barwowej oznaczająca gęstość filtra konwersji temperatury barwowej).
- Ustawienie to można też skonfigurować, wybierając kolejno: MENU (📖29) ► kartę [📷6] ► opcję [Kor. balan. bieli].



- Poziom korekty można też wybrać, dotykając lub przeciągając pasek w punkcie 1 lub ramkę w punkcie 2.
- Ekran przedstawiony w punkcie 2 można również wyświetlić, dotykając ikony [MENU] w punkcie 1.
- Na ekranie przedstawionym w punkcie 2 można dotknąć ikony [INFO] w celu przywrócenia pierwotnego poziomu lub dotknąć ikony [MENU] w celu powrotu do ekranu fotografowania.

Zmiana odcieni obrazu (Moje kolory)

► Zdjęcia ► Filmy

Można dowolnie zmieniać odcienie obrazu, np. przekształcając zdjęcia w fotografie w odcieniach sepia lub czarno-białe.



- Naciśnij przycisk [🌀], wybierz w menu ikonę [🎨], a następnie wybierz odpowiednie ustawienie (📖28).
- Pojawi się wybrana opcja.

Przed użyciem

Przewodnik podstawowy

Przewodnik zaawansowany

Podstawowe informacje o aparacie

Tryb automatyczny/tryb hybrydowy automatyczny

Inne tryby fotografowania

Tryb P

Tryb Tv, Av, M i C

Tryb wyświetlania

Funkcje Wi-Fi

Menu ustawień

Aksesoria

Dodatek

Skorowidz



☞	Moje kolory wyt	–
Av	Barwy wzmocn.	W tym trybie kontrast i nasycenie barw zostają uwydatnione w celu zwiększenia ostrości zdjęć.
AN	Barwy naturalne	W tym trybie kontrast i nasycenie barw są tonowane w celu uzyskania stłumionych zdjęć.
Se	Sepia	Służy do uzyskania zdjęć w odcieniach sepii.
BW	Czerń i biel	Służy do otrzymania zdjęć czarno-białych.
AP	Intensywne kolory	Funkcja ta łączy efekty działania korekty błękitu, zieleni i czerwieni, zapewniając intensywne, a zarazem naturalnie wyglądające kolory charakterystyczne dla diapozytyw.
AL	Odcień skóry słaby	Powoduje rozjaśnienie odcieni skóry.
AD	Odcień skóry mocny	Powoduje ściemnienie odcieni skóry.
B	Korekta błękitu	Powoduje zwiększenie nasycenia koloru niebieskiego na zdjęciach. Niebo, morze i inne niebieskie obiekty zyskują bardziej nasycony kolor.
G	Korekta zieleni	Powoduje zwiększenie nasycenia koloru zielonego na zdjęciach. Góry, liście i inne zielone obiekty zyskują bardziej nasycony kolor.
R	Korekta czerwieni	Powoduje zwiększenie nasycenia koloru czerwonego na zdjęciach. Czerwone obiekty zyskują bardziej nasycony kolor.
C	Własne kolory	Umożliwia dostosowanie do swoich upodobań kontrastu, ostrości, nasycenia barw i innych parametrów obrazu (80).



- W trybach [Se] i [BW] nie można ustawiać balansu bieli (78).
- W trybach [AL] i [B] mogą zostać też zmienione kolory inne niż odcień ludzkiej skóry. W przypadku niektórych odcieni skóry uzyskane efekty mogą się różnić od oczekiwanych.

Własne kolory

► Zdjęcia ► Filmy

Poziom kontrastu, ostrości i nasycenia kolorów, odcieni czerwieni, zielonego i niebieskiego oraz odcieni skóry można ustawić w zakresie 1–5.

1 Przejdź do ekranu ustawień.

- Wybierz ikonę [C] w sposób podany w podrzdziale „Zmiana odcieni obrazu (Moje kolory)” (79), a następnie naciśnij przycisk [INFO].

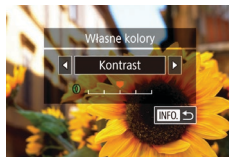

2 Wprowadź ustawienie.

- Wybierz jeden z elementów, dotykając ikon [◀] [▶], a następnie określ wartość za pomocą pokrętła [0].
- W celu uzyskania silniejszych/bardziej intensywnych efektów (lub ciemniejszych odcieni skóry) ustaw wartość bliższą prawego końca paska, a w celu otrzymania słabszych/mniej intensywnych efektów (lub jaśniejszych odcieni skóry) ustaw wartość bliższą lewego końca paska.
- Aby zatwierdzić ustawienie, naciśnij przycisk [INFO].

Przed użyciem

Przewodnik podstawowy

Przewodnik zaawansowany

Podstawowe informacje o aparacie

Tryb automatyczny/tryb hybrydowy automatyczny

Inne tryby fotografowania

Tryb P

Tryb Tv, Av, M i C

Tryb wyświetlania

Funkcje Wi-Fi

Menu ustawień

Aksesoria

Dodatek

Skorowidz



Zasięg fotografowania i ustawianie ostrości

Zdjęcia z małej odległości (Makro)

► Zdjęcia ► Filmy

Aby ograniczyć ustawianie ostrości do obiektów położonych blisko aparatu, należy włączyć tryb [M]. Szczegółowe informacje na temat zakresu ostrości można znaleźć w podrozdziale „Zasięg fotografowania” (📖205).



- Naciśnij przycisk [M], wybierz w menu ikonę [M], a następnie wybierz ikonę [M] (📖28).
- Po wprowadzeniu ustawień pojawia się ikona [M].



- Jeśli używana jest lampa błyskowa, może wystąpić efekt winietywania.



- Aby zapobiegać drganiom aparatu, spróbuj zamocować go na statywie i włączyć w nim tryb [M] (📖41).

Fotografowanie w trybie ręcznego ustawiania ostrości

► Zdjęcia ► Filmy

Jeśli automatyczne ustawienie ostrości okaże się niemożliwe w trybie AF, należy spróbować ręcznego ustawiania ostrości. Można ustawić ogólną ogniskową, a następnie nacisnąć przycisk migawki do połowy, aby aparat wprowadził optymalną ogniskową, bliską wybranej przez użytkownika. Szczegółowe informacje na temat zakresu ostrości można znaleźć w podrozdziale „Zasięg fotografowania” (📖205).



1 Wybierz ikonę [MF].

- Dotknij ikony [AF].
- Na ekranie pojawia się symbol [MF] i wskaźnik MF.



(1)

2 Ustaw ogólną ogniskową.

- Korzystając z widocznego na ekranie wskaźnika MF (1), który podaje odległość i ogniskową, oraz z powiększonego obszaru, ustaw ogólną ogniskową, dotykając ikon [▲][▼], a następnie naciśnij przycisk [M].
- Aby dostosować powiększenie, naciśnij przycisk [INFO].
- Na ekranie powiększenia można przesuwac ramkę ostrości, przeciągając ją po ekranie.

3 Dokładnie wyreguluj ostrość.

- Naciśnij przycisk migawki do połowy lub dotknij ikony [A/F], aby aparat dokładnie ustawił ostrość (Bezpieczny MF).
- Aby anulować ręczne ustawianie ostrości, dotknij ikony [MF].

Przed użyciem

Przewodnik podstawowy

Przewodnik zaawansowany

Podstawowe informacje o aparacie

Tryb automatyczny/tryb hybrydowy automatyczny

Inne tryby fotografowania

Tryb P

Tryb Tv, Av, M i C

Tryb wyświetlania

Funkcje Wi-Fi

Menu ustawień

Aksesoria

Dodatek

Skorowidz





- W przypadku ręcznego ustawiania ostrości dla metody AF (📖83) wybierane jest ustawienie [Jeden punkt AF], a dla wielkości ramki AF (📖84) — ustawienie [Normalna], i ustawień tych nie można zmienić.
- W przypadku korzystania z powiększenia cyfrowego (📖40) lub cyfrowego telekonwertera (📖83) albo używania telewizora jako ekranu aparatu (📖170) można wprowadzić ustawiać ostrość, ale powiększony obszar nie będzie wyświetlany.



- W celu dokładniejszego ustawienia ostrości zamocuj aparat na statywie, aby zwiększyć jego stabilność.
- Powiększony obszar można powiększyć lub ukryć, wybierając kolejno: MENU (📖29) ► kartę [📷4] ► ustawienia opcji [Lupa ostrości].
- Aby wyłączyć automatyczne dokładne ustawianie ostrości następujące po naciśnięciu przycisku migawki do połowy, wybierz kolejno: MENU (📖29) ► kartę [📷4] ► opcję [Bezpieczny MF] ► ustawienie [Wył.].

Ułatwiona identyfikacja obszaru regulacji ostrości (Wspomaganie MF)

► Zdjęcia ► Filmy

Kontury obiektów w obszarze regulacji ostrości są wyróżnione kolorem w celu ułatwienia ręcznego ustawiania ostrości (MF). Można dostosować kolory i czułość (poziom) wykrywania krawędzi zgodnie z wymaganiami.

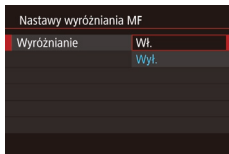

1 Przejdź do ekranu ustawień.

- Naciśnij przycisk [MENU], na karcie [📷4] wybierz kolejno opcje [Nastawy wyróżniania MF] i [Wyróżnianie], a następnie wybierz ustawienie [Wł.] (📖29).

2 Wprowadź ustawienie.

- Wybierz element menu do skonfigurowania, a następnie wybierz odpowiednie ustawienie (📖29).



- Kolory wyświetlane dla wspomagania MF nie są zapisywane na zdjęciach.

Seria zdjęć z ustawieniami sekwencji ostrości (Tryb sekwencji ostrości)

► Zdjęcia ► Filmy

Przy każdorazowym wyzwoleniu migawki aparat rejestruje trzy zdjęcia: pierwsze z ogniskową ustawioną ręcznie przez użytkownika oraz dwa z dalszą i bliższą ogniskową określoną na podstawie ustawień fabrycznych. Do wyboru są trzy stopnie odległości od ogniskowej ustawianej przez użytkownika.

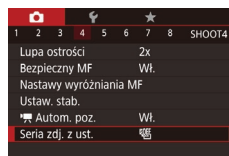

1 Wybierz ikonę [📷].

- Naciśnij przycisk [MENU], na karcie [📷4] wybierz opcję [Seria zdj. z ust.], a następnie wybierz ikonę [📷] (📖29).

2 Wprowadź ustawienie.

- Naciśnij przycisk [INFO], a następnie określ wartość, dotykając paska na ekranie ustawień lub go przeciągając.



- Seria zdjęć z ustawieniami sekwencji ostrości jest dostępna tylko w trybie [📷] (📖87).
- W trybie tym nie można wykonywać serii zdjęć (📖42).

Przed użyciem

Przewodnik podstawowy

Przewodnik zaawansowany

Podstawowe informacje o aparacie

Tryb automatyczny/tryb hybrydowy automatyczny

Inne tryby fotografowania

Tryb P

Tryb Tv, Av, M i C

Tryb wyświetlania

Funkcje Wi-Fi

Menu ustawień

Aksesoria

Dodatek

Skorowidz





- Ekran ustawień przedstawiony w punkcie 2 można również wyświetlić, naciskając przycisk **[MENU]** w punkcie 2 w podrozdziale „Fotografowanie w trybie ręcznego ustawiania ostrości” (📖81).
- Zawsze rejestrowane są trzy zdjęcia, niezależnie od ustawienia opcji **[C&D]** (📖42).
- W trybie **[Wykryw. mrug.]** (📖51) funkcja ta jest dostępna tylko w przypadku ostatniego zarejestrowanego zdjęcia.



- Ustawienie to można także skonfigurować, dotykając ikony lub przeciągając pasek na ekranie w punkcie 2 w celu wskazania odpowiedniej wartości, a następnie dotykając ikony **[MENU]**.

Cyfrowy telekonwerter

► Zdjęcia ► Filmy

Ogniskowa obiektywu może zostać zwiększona o około 1,6x lub 2,0x. Umożliwia to ograniczanie zjawiska poruszenia zdjęcia, ponieważ czasy naświetlania będą krótsze w porównaniu z użyciem samego powiększenia (w tym powiększenia cyfrowego) w celu uzyskania identycznego współczynnika powiększenia.

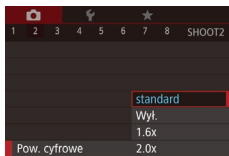

- Naciśnij przycisk **[MENU]**, na karcie **[📷2]** wybierz opcję **[Pow. cyfrowe]**, a następnie wybierz odpowiednie ustawienie (📖29).
- Widok zostanie powiększony, a na ekranie pojawi się współczynnik powiększenia.



- Odpowiedni czas naświetlania można uzyskać, przesuwając dźwignię powiększenia do końca w stronę symbolu **[📷]** w przypadku maksymalnego zbliżenia, jak również w przypadku powiększania fotografowanego obiektu do takiego samego rozmiaru poprzez wykonywanie czynności podanych w punkcie 2 w podrozdziale „Dalsze powiększanie obiektów (Powiększenie cyfrowe)” (📖40).

Wybór metody AF

► Zdjęcia ► Filmy

Tryb automatycznego ustawiania ostrości (ang. auto focus, AF) można dopasować do warunków zdjęciowych.



- Naciśnij przycisk **[📷]**, wybierz w menu ikonę **[AF]**, a następnie wybierz odpowiednie ustawienie (📖28).



- Ustawienie to można też skonfigurować, wybierając kolejno: **MENU** (📖29) ► kartę **[📷3]** ► opcję **[Metoda AF]**.

Jeden punkt AF

► Zdjęcia ► Filmy

Aparat ustawia ostrość z użyciem pojedynczej ramki AF. Zapewnia to niezawodne ustawianie ostrości. Ramkę można też przemieszczać, dotykając ekranu (📖86).



- Jeśli ostrości nie można ustawić po naciśnięciu przycisku migawki do połowy, pojawi się żółta ramka AF z symbolem **[!]**.



- Aby wykadrować zdjęcia, w których fotografowane obiekty znajdują się na brzegu lub w rogu kadru, skieruj najpierw aparat w taki sposób, aby objąć fotografowany obiekt ramką AF, a następnie przytrzymaj przycisk migawki naciśnięty do połowy. Trzymając przycisk migawki naciśnięty do połowy, skomponuj ujęcie zgodnie ze swoim zamysłem, a następnie naciśnij przycisk migawki do końca (blokowanie ostrości).
- Pozycja ramki AF zostanie powiększona po naciśnięciu przycisku migawki do połowy, a dla opcji **[Zoom punktu AF]** (📖51) będzie wybrane ustawienie **[W!]**.

Przed użyciem

Przewodnik podstawowy

Przewodnik zaawansowany

Podstawowe informacje o aparacie

Tryb automatyczny/tryb hybrydowy automatyczny

Inne tryby fotografowania

Tryb P

Tryb Tv, Av, M i C

Tryb wyświetlania

Funkcje Wi-Fi

Menu ustawień

Aksesoria

Dodatek

Skorowidz



Zmiana położenia i wielkości ramek AF (Jeden punkt AF)

► Zdjęcia ► Filmy

Jeśli chcesz zmienić położenie lub wielkość ramki AF, wybierz dla metody AF ustawienie [Jeden punkt AF].



1 Zmień położenie ramki AF.

- Dotknij ekranu. W dotkniętym miejscu wyświetlana jest ramka AF (dotykowy AF).
- Aby przywrócić ramkę AF do położenia wyjściowego na środku kadru, naciśnij przycisk [MENU].

2 Zmień wielkość ramki AF.

- Aby zmniejszyć ramkę AF, obróć pokrętkę [Z]. Aby przywrócić jej początkową wielkość, obróć nim ponownie.

3 Zakończ proces konfiguracji.

- Naciśnij przycisk [INFO].



- Podczas korzystania z powiększenia cyfrowego (40x) lub cyfrowego telekonwertera (83x) oraz w trybie ręcznego ustawiania ostrości (81) ramki AF są wyświetlane w normalnej wielkości.



- Ramkę AF można także powiązać z ramką punktu pomiaru (75).
- Wielkość ramki AF można też ustawić, naciskając przycisk [MENU] i wybierając na karcie [3] opcję [Wielk. ramki AF] (29).



- Na ekranie przedstawionym w punkcie 2 można także zmienić położenie ramki AF, dotykając ekranu, przywrócić pierwotne położenie ramki AF, dotykając ikony [MENU], lub zamknąć okno ustawień, dotykając ikony [INFO].

Śledzenie

► Zdjęcia ► Filmy

- Ta funkcja umożliwia wykrywanie twarzy i ustawianie na nich ostrości oraz regulowanie ekspozycji (tylko w trybie pomiaru wielosegmentowego) i balansu bieli (wyłącznie w trybie [AWB]).
- Po nakierowaniu aparatu na fotografowany obiekt wokół twarzy osoby uznanej przez aparat za główny obiekt pojawia się biała ramka, a wokół innych wykrytych twarzy wyświetlane są maksymalnie dwie szare ramki.
- Po wykryciu ruchu przez aparat ramki podążają w pewnym zakresie za przemieszczającymi się obiektami.
- Po naciśnięciu przycisku migawki do połowy wokół twarzy, na które została ustawiona ostrość, wyświetlanych jest maksymalnie dziewięć zielonych ramek.



- W przypadku braku wykrycia twarzy lub wyświetlenia tylko szarych ramek (bez białej ramki), naciśnięcie przycisku migawki do połowy spowoduje wyświetlenie zielonych ramek w obszarach, względem których jest ustawiona ostrość. Należy mieć na uwadze, że maksymalna liczba klatek jest zależna od ustawienia formatu obrazu (48).
- Jeśli w trybie Servo AF (85) nie zostały wykryte żadne twarze, po naciśnięciu przycisku migawki do połowy na środku ekranu pojawi się ramka AF.
- Przykładowe sytuacje, w których twarze nie mogą zostać wykryte:
 - Obiekty znajdują się bardzo daleko lub bardzo blisko.
 - Obiekty są zbyt ciemne lub zbyt jasne.
 - Twarze są ustawione profilem do obiektywu lub pod kątem do niego albo są częściowo zasłonięte.
- W pewnych sytuacjach jako twarze mogą zostać mylnie rozpoznane inne obiekty.
- Jeśli nie można ustawić ostrości po naciśnięciu przycisku migawki do połowy, nie zostaną wyświetlone żadne ramki AF.

Przed użyciem

Przewodnik podstawowy

Przewodnik zaawansowany

Podstawowe informacje o aparacie

Tryb automatyczny/tryb hybrydowy automatyczny

Inne tryby fotografowania

Tryb P

Tryb Tv, Av, M i C

Tryb wyświetlania

Funkcje Wi-Fi

Menu ustawień

Aksesoria

Dodatek

Skorowidz



Fotografowanie przy użyciu funkcji Servo AF

► Zdjęcia ► Filmy

Ten tryb pomaga unikać nieudanych zdjęć poruszających się obiektów, ponieważ działając w nim, aparat nieprzerwanie ustawia ostrość na obiekcie i reguluje ekspozycję, dopóki tylko użytkownik trzyma przycisk migawki naciśnięty do połowy.

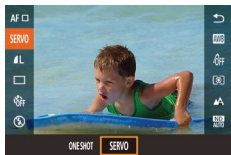

1 Wprowadź ustawienie.

- Naciśnij przycisk [MENU], wybierz w menu opcję [ONE SHOT], a następnie wybierz ustawienie [SERVO].

2 Ustaw ostrość.

- Po naciśnięciu i przytrzymaniu przycisku migawki do połowy ostrość i ekspozycja pozostaną ustawione na obszarze otoczonym niebieską ramką AF.



- W pewnych warunkach zdjęciowych ustawienie ostrości może okazać się niemożliwe.
- W słabych warunkach oświetleniowych funkcja Servo AF nie włączy się (ramki AF nie zmieniają koloru na niebieski) po naciśnięciu przycisku migawki do połowy. W takim przypadku ostrość i ekspozycja są ustawiane zgodnie z wybraną metodą AF.
- W trybie Servo AF szybkość wykonywania serii zdjęć jest mniejsza (42).
- Jeśli nie można uzyskać optymalnej ekspozycji, czas naświetlania i wartość przysłony są wyświetlane na pomarańczowo. Zwolnij przycisk migawki, a następnie ponownie naciśnij go do połowy.
- Funkcja blokowania AF jest niedostępna.
- Opcja [Zoom punktu AF] na karcie [3] (29) jest niedostępna.
- Niedostępne przy korzystaniu z samowyzwalacza (41).
- Użycie samowyzwalacza (41) ograniczy tryb AF do ustawienia [ONE SHOT].



- Aby aparat kontynuował ustawianie ostrości w trakcie rejestrowania serii zdjęć (42), wybierz ustawienie Servo AF przy wybranym dla opcji [Metoda AF] ustawieniu [Jeden punkt AF].
- Ustawienie to można też skonfigurować, wybierając kolejno: MENU (29) ► kartę [3] ► opcję [Działanie AF].

Zmiana ustawienia ostrości

► Zdjęcia ► Filmy

Można zmienić domyślne działanie aparatu polegające na ciągłym ustawianiu ostrości na obiekcie, na jaki jest nakierowany, nawet gdy przycisk migawki nie jest naciśnięty. Zamiast tego można ograniczyć ustawianie ostrości przez aparat do chwili, gdy przycisk migawki jest naciśnięty do połowy.



- Naciśnij przycisk [MENU], na karcie [3] wybierz opcję [Ciągły], a następnie wybierz ustawienie [Wył.] (29).

Wł.	Pomaga unikać przegapienia okazji do rejestrowania zdjęć, ponieważ aparat nieprzerwanie ustawia ostrość na fotografowanych obiektach, aż do chwili naciśnięcia przycisku migawki do połowy.
Wył.	Umożliwia oszczędzanie energii, gdyż ustawianie ostrości przez aparat nie odbywa się bez przerwy.

Wybieranie osoby, na którą ma zostać ustawiona ostrość (Wybieranie twarzy)

► Zdjęcia ► Filmy

Umożliwia fotografowanie po wybraniu twarzy konkretnej osoby, na której ma zostać ustawiona ostrość.

Przed użyciem

Przewodnik podstawowy

Przewodnik zaawansowany

Podstawowe informacje o aparacie

Tryb automatyczny/tryb hybrydowy automatyczny

Inne tryby fotografowania

Tryb P

Tryb Tv, Av, M i C

Tryb wyświetlania

Funkcje Wi-Fi

Menu ustawień

Aksesoria

Dodatek

Skorowidz





1 Wybierz dla metody AF ustawienie [L+Śledzenie] (83).

2 Przypisz funkcję [AF] do przycisku filmowania (99).

3 Włącz tryb wybierania twarzy.

- Nakieruj aparat na twarz fotografowanej osoby i naciśnij przycisk filmowania.
- Po pojawieniu się komunikatu [Wybieranie twarzy: Wł.] wokół twarzy wykrytej jako główny obiekt pojawi się ramka twarzy [L].
- Nawet jeśli obiekt się poruszy, ramka twarzy [L] będzie podążać za nim w pewnym obszarze.
- Jeśli twarz nie została wykryta, ramka twarzy [L] nie będzie wyświetlana.

4 Wybierz twarz, na którą chcesz ustawić ostrość.

- Aby przełączyć ramkę twarzy [L] na inną wykrytą twarz, naciśnij przycisk filmowania.
- Po zakończeniu cyklu przełączania ramki między wszystkimi wykrytymi twarzami pojawia się komunikat [Wybieranie twarzy: Wył.] i zostaje wyświetlony ekran wybranej metody AF.

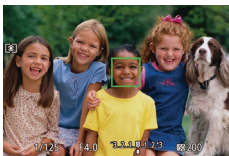

5 Zrób zdjęcie lub nagraj film.

- Naciśnij przycisk migawki do połowy. Po ustawieniu ostrości ikona [L] zostanie zastąpiona przez ikonę [L].
- Naciśnij do końca przycisk migawki w celu wykonania zdjęcia.



- Gdy dla opcji [Identyf. twarzy] wybrane jest ustawienie [Wł.], wyświetlane jest tylko imię zarejestrowanej osoby wybranej jako główny obiekt, nawet jeśli zostały wykryte inne zarejestrowane osoby. Imiona te zostaną jednak zapisane na zdjęciach (44).

Wybór obiektów, na które ma zostać ustawiona ostrość (Dotykowy AF)

► Zdjęcia ► Filmy

Umożliwia fotografowanie po wybraniu twarzy konkretnej osoby lub innego obiektu, na którym ma zostać ustawiona ostrość.



1 Wybierz dla metody AF ustawienie [L+Śledzenie] (83).

2 Wybierz twarz konkretnej osoby lub inny obiekt, na którym ma zostać ustawiona ostrość.

- Dotknij na ekranie obiektu lub osoby.
- Po wykryciu obiektu aparat wyemituje sygnał dźwiękowy, a na ekranie pojawi się ikona [L]. Ostrość zostaje utrzymana, nawet jeśli obiekt się poruszy.
- Aby anulować działanie funkcji dotykowego AF, dotknij przycisku [↵].



3 Zrób zdjęcie lub nagraj film.

- Naciśnij przycisk migawki do połowy. Po ustawieniu ostrości ikona [L] zostanie zastąpiona przez zieloną ikonę [L].
- Naciśnij do końca przycisk migawki w celu wykonania zdjęcia.

Przed użyciem

Przewodnik podstawowy

Przewodnik zaawansowany

Podstawowe informacje o aparacie

Tryb automatyczny/tryb hybrydowy automatyczny

Inne tryby fotografowania

Tryb P

Tryb Tv, Av, M i C

Tryb wyświetlania

Funkcje Wi-Fi

Menu ustawień

Aksesoria

Dodatek

Skorowidz





- Jeśli aparat rejestruje zdjęcia po dotknięciu ekranu, to albo dotknij ikony [AF] i wybierz ustawienie [MF] (42), albo wybierz kolejno: MENU (29) ► kartę [2] ► opcję [Dotyk. migawka] ► ustawienie [Wyl.].
- Śledzenie może być niemożliwe, gdy obiekty są zbyt małe lub poruszają się za szybko albo gdy występuje nieodpowiedni kontrast między fotografowanymi obiektami a tłem.
- Nawet w przypadku wykonywania zdjęć w trybie [N] (81) aparat wróci w tryb [A] po dotknięciu ekranu w celu wskazania miejsca, na jakie ma być ustawiona ostrość.
- Jeśli dla opcji [Identyf. twarzy] wybrano ustawienie [Wi.], imiona nie będą wyświetlane po wykryciu zarejestrowanych osób, ale zostaną zapisane na zdjęciach (44). Imię zostanie jednak wyświetlone, jeśli obiekt, na który jest ustawiona ostrość, jest identyczny z osobą wykrytą przy użyciu funkcji Identyfikacja twarzy.

Fotografowanie przy użyciu funkcji blokowania AF

► Zdjęcia ► Filmy

Ostrość można zablokować. Po zablokowaniu ostrości ogniskowa nie zmienia się nawet po zdjęciu palca z przycisku migawki.

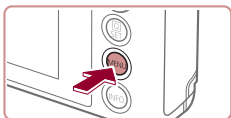

1 Zablokuj ostrość.

- Trzymając przycisk migawki naciśnięty do połowy, naciśnij przycisk [MENU].
- Ostrość zostaje zablokowana, a na ekranie pojawiają się: symbol [MF] i wskaźnik MF.
- Aby odblokować ostrość, zwolnij przycisk migawki i dotknij ikony [MF].

2 Skomponuj kadr i zrób zdjęcie.



- Nie można używać w połączeniu z dotykową migawką (42).

Lampa błyskowa

Zmiana trybu lampy błyskowej

► Zdjęcia ► Filmy

Można zmienić tryb lampy błyskowej w celu dopasowania go do fotografowanej sceny. Szczegółowe informacje na temat zasięgu lampy błyskowej można znaleźć w podrozdziale „Aparat” (204).

1 Podnieś lampę błyskową.

- Przesuń przełącznik [⚡].

2 Wprowadź ustawienie.

- Naciśnij przycisk [⊕], wybierz w menu ikonę [⚡], a następnie wybierz odpowiednie ustawienie.
- Pojawi się wybrana opcja.

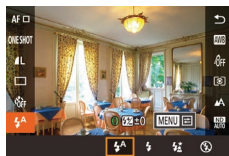

- Po schowaniu lampy błyskowej ikona [⚡] nie jest wyświetlana w menu, nawet jeśli naciśniesz przycisk [⊕]. Przesuń przełącznik [⚡], aby podnieść lampę błyskową, a następnie wprowadź jej ustawienia.
- Jeśli używana jest lampa błyskowa, może wystąpić efekt winietowania.

Auto

Lampa błyskowa zostanie automatycznie włączona w przypadku słabego oświetlenia.

Włączona

Lampa błyskowa działa przy każdym wykonywanym zdjęciu.

Przed użyciem

Przewodnik podstawowy

Przewodnik zaawansowany

Podstawowe informacje o aparacie

Tryb automatyczny/tryb hybrydowy automatyczny

Inne tryby fotografowania

Tryb P

Tryb Tv, Av, M i C

Tryb wyświetlania

Funkcje Wi-Fi

Menu ustawień

Aksesoria

Dodatek

Skorowidz



Błysk i długi czas naświetlania

Lampa błyskowa oświetla główny obiekt (np. osoby) podczas fotografowania z dłuższym czasem naświetlania, aby zwiększyć jasność tła znajdującego się poza zasięgiem lampy.



- W trybie [📷] należy zamocować aparat na statywie lub unieruchomić go w inny sposób, aby zapobiec drganiom. Ponadto przy korzystaniu ze statywu lub unieruchamianiu aparatu w jakiś inny sposób należy wybrać dla opcji [Stabilizacja] ustawienie [Wył.] (📖52).
- W trybie [📷] nawet w przypadku uaktywnienia lampy błyskowej należy się upewnić, że główny obiekt nie poruszy się do czasu zakończenia emisji dźwięku migawki.

Wyłączona

Służy do fotografowania bez lampy błyskowej.



- Jeśli po naciśnięciu przycisku migawki do połowy w słabych warunkach oświetleniowych, sprzyjających poruszeniu aparatu, pojawi się migająca ikona [📷], zamocuj aparat na statywie lub unieruchom go w jakiś inny sposób.



- Ustawienie to można też skonfigurować, dotykając kolejno ikony [📷] i jednego z ustawień, a następnie ponownie tej ikony.

Ustawianie kompensacji mocy błysku

▶ Zdjęcia ▶ Filmy

Podobnie jak w przypadku zwykłej kompensacji ekspozycji (📖74) moc błysku można regulować w przedziale od -2 do +2 stopni z dokładnością do 1/3 stopnia.



- Podnieś lampę błyskową, naciśnij przycisk [📷] i wybierz w menu ikonę [📷]. Wybierz poziom kompensacji za pomocą pokrętła [🔧], a następnie naciśnij przycisk [📷].



- Gdy występuje ryzyko prześwietlenia zdjęcia wykonywanego z użyciem lampy błyskowej, aparat przeprowadza automatyczną regulację czasu naświetlania lub wartości przysłony, aby zapobiec nadmiernemu naświetleniu najsłabszych obszarów kadru i ustawić optymalną ekspozycję. Można jednak wyłączyć automatyczną regulację czasu naświetlania i wartości przysłony, przechodząc do MENU (📖29) i wybierając kolejno: kartę [📷] ▶ opcję [Nastawy błysku] ▶ opcję [Bezpieczna FE] ▶ ustawienie [Wył.].
- Kompensację mocy błysku można też ustawić, przechodząc do MENU (📖29) i wybierając kolejno: kartę [📷] ▶ opcję [Nastawy błysku] ▶ opcję [Korekta ekspoz.].
- Ekran [Nastawy lampy wbudowanej] (📖29) można też wyświetlić w poniższy sposób.
 - Gdy lampa błyskowa jest podniesiona, naciśnij przycisk [📷], wybierz w menu ikonę [📷], a następnie naciśnij przycisk [MENU].

Przed użyciem

Przewodnik podstawowy

Przewodnik zaawansowany

Podstawowe informacje o aparacie

Tryb automatyczny/tryb hybrydowy automatyczny

Inne tryby fotografowania

Tryb P

Tryb Tv, Av, M i C

Tryb wyświetlania

Funkcje Wi-Fi

Menu ustawień

Aksesoria

Dodatek

Skorowidz



Fotografowanie z funkcją blokowania FE

► Zdjęcia ► Filmy

Podobnie jak w przypadku blokowania AE (📖74) można zablokować ekspozycję podczas fotografowania przy użyciu lampy błyskowej.



1 Podnieś lampę błyskową i wybierz dla niej tryb [X] (📖87).

2 Zablokuj ekspozycję błysku.

- Nakieruj aparat na fotografowany obiekt, aby zrobić zdjęcie z zablokowaną ekspozycją, a następnie dotknij ikony [X].
- Lampa błyskowa zostanie uaktywniona, a po wyświetleniu ikony [X] siła błysku zostanie utrzymana.
- Aby odblokować ekspozycję lampy, ponownie dotknij ikony [X]. Ikona [X] zniknie z ekranu.

3 Skomponuj kadr i zrób zdjęcie.

- Po wykonaniu jednego zdjęcia moc błysku przestaje być blokowana, a ikona [X] znika z ekranu.



- FE: moc błysku (ang. Flash Exposure)

Zmiana synchronizacji błysku

► Zdjęcia ► Filmy

Sposób synchronizacji lampy błyskowej z migawką można zmienić, wykonując poniższe czynności.

1 Przejdź do ekranu ustawień.

- Naciśnij przycisk [MENU], na karcie [📷5] wybierz opcję [Nastawy błysku], a następnie naciśnij przycisk [📖29].

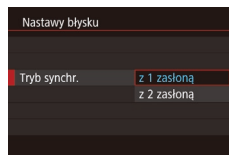

2 Wprowadź ustawienie.

- Wybierz opcję [Tryb synchr.], a następnie odpowiednie ustawienie (📖29).

z 1 zasłoną	Lampa emituje błysk tuż po otwarciu migawki.
z 2 zasłoną	Lampa emituje błysk tuż przed zamknięciem migawki.

Przed użyciem

Przewodnik podstawowy

Przewodnik zaawansowany

Podstawowe informacje o aparacie

Tryb automatyczny/tryb hybrydowy automatyczny

Inne tryby fotografowania

Tryb P

Tryb Tv, Av, M i C

Tryb wyświetlania

Funkcje Wi-Fi

Menu ustawień

Aksesoria

Dodatek

Skorowidz



Inne ustawienia

Zmiana jakości obrazu

► Zdjęcia ► Filmy

Możesz wybierać spośród 8 kombinacji rozmiaru (liczby pikseli) i stopnia kompresji (jakości obrazu). Możesz też określić, czy zdjęcia mają być rejestrowane w formacie RAW (📖90). Wskazówki dotyczące liczby zdjęć dla poszczególnych rodzajów obrazu, jaka może się zmieścić na karcie pamięci, znajdują się w podrozdziale „Liczba zdjęć na karcie pamięci” (📖205).



- Dostosuj ustawienia, wykonując czynności podane w punktach w podrozdziale „Zmiana jakości obrazu” (📖48).



- Ikony [S] i [L] oznaczają różne poziomy jakości obrazu zależne od stopnia kompresji. Ustawienie [S] zapewnia lepszą jakość obrazu przy tym samym rozmiarze (tej samej liczbie pikseli). Mimo że zdjęcia wykonywane z ustawieniem [L] mają nieco gorszą jakość, więcej ich mieści się na karcie pamięci.

Rejestrowanie zdjęć w formacie RAW

Aparat może rejestrować zdjęcia w formatach JPEG i RAW.

Zdjęcia JPEG	Przetwarzane w aparacie pod kątem uzyskania optymalnej jakości obrazu oraz poddawane kompresji w celu zmniejszenia rozmiaru plików. Proces kompresowania jest jednak nieodwracalny, przez co nie można przywrócić zdjęć do ich pierwotnej, nieprzetworzonej postaci. Przetwarzanie zdjęć może też powodować pewne pogorszenie jakości obrazu.
Zdjęcia RAW	Zawierają nieprzetworzone dane zarejestrowane przez aparat, dzięki czemu obróbka w nim nie powoduje w zasadzie żadnego pogorszenia jakości obrazu. Danych o tej postaci nie można bezpośrednio wyświetlać na komputerze ani drukować. Najpierw należy przekonwertować zdjęcia do zwykłego pliku JPEG lub TIFF za pomocą odpowiedniego oprogramowania (Digital Photo Professional, 📖173). Zdjęcia tego typu można modyfikować przy minimalnym tylko obniżeniu ich jakości.



- Naciśnij przycisk [Q], a następnie wybierz w menu ikonę [L] (📖28).
- Aby rejestrować zdjęcia tylko w formacie RAW, wybierz ustawienie [RAW].
- Aby rejestrować zdjęcia równocześnie w formatach JPEG i RAW, wybierz jakość obrazu zdjęć JPEG, a następnie naciśnij przycisk [INFO]. Obok opcji [RAW] pojawi się symbol [✓]. Aby cofnąć to ustawienie, wykonaj te same czynności, ale usuń symbol [✓] występujący obok opcji [RAW].

Przed użyciem

Przewodnik podstawowy

Przewodnik zaawansowany

Podstawowe informacje o aparacie

Tryb automatyczny/tryb hybrydowy automatyczny

Inne tryby fotografowania

Tryb P

Tryb Tv, Av, M i C

Tryb wyświetlania

Funkcje Wi-Fi

Menu ustawień

Aksesoria

Dodatek

Skorowidz





- Przy przesyłaniu do komputera zdjęć RAW (lub RAW i JPEG zarejestrowanych razem) należy zawsze korzystać z odpowiedniego oprogramowania (📖173).
- Powiększenie cyfrowe (📖40) jest niedostępne w przypadku rejestrowania zdjęć w formacie RAW. Ponadto nie można konfigurować poziomu redukcji szumów (📖76), korekty zakresu dynamicznego (📖76), korekty cieni (📖77) ani moich kolorów (📖79).



- Szczegółowe informacje na temat zależności pomiędzy rozdzielczością i liczbą zdjęć, jakie można pomieścić na karcie pamięci, znajdują się w podrozdziale „Liczba zdjęć na karcie pamięci” (📖205).
- W przypadku zdjęć JPEG rozszerzenie pliku ma postać „.JPG”, a w przypadku zdjęć RAW — „.CR2”.



- Opcje [RAW] i [JPEG] nie mogą mieć równocześnie ustawienia [-].

Zmiana ustawień funkcji stabilizacji obrazu

▶ Zdjęcia ▶ Filmy

Stabilizację obrazu możesz pozostawiać wyłączoną aż do chwili wykonywania zdjęcia.

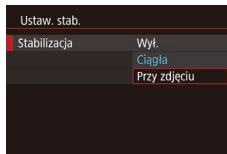

- Aby wybrać opcję [Przy zdjęciu], wykonaj czynności podane w podrozdziale „Wyłączanie stabilizacji obrazu” (📖52).

Za pomocą menu

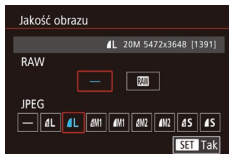

- Naciśnij przycisk [MENU], na karcie [📷1] wybierz opcję [Jakość obrazu], a następnie naciśnij przycisk [📷] (📖29).
- Aby jednocześnie rejestrować zdjęcia w formacie RAW, wybierz dla opcji [RAW] ustawienie [RAW]. Pamiętaj, że po wybraniu ustawienia [-] zdjęcia są rejestrowane tylko w formacie JPEG.
- W przypadku opcji [JPEG] wybierz liczbę pikseli i stopień kompresji. Pamiętaj, że po wybraniu ustawienia [-] zdjęcia są rejestrowane tylko w formacie RAW.
- Po zakończeniu wprowadzania ustawień naciśnij przycisk [📷], aby powrócić do ekranu menu.

Przed użyciem

Przewodnik podstawowy

Przewodnik zaawansowany

Podstawowe informacje o aparacie

Tryb automatyczny/tryb hybrydowy automatyczny

Inne tryby fotografowania

Tryb P

Tryb Tv, Av, M i C

Tryb wyświetlania

Funkcje Wi-Fi

Menu ustawień

Aksesoria

Dodatek

Skorowidz



Tryb Tv, Av, M i C

Wykonywanie ciekawszych, bardziej wyrafinowanych zdjęć oraz dostosowywanie aparatu do własnego stylu fotografowania



- Instrukcje zawarte w niniejszym rozdziale mają zastosowanie do aparatu działającego w odpowiednim trybie.

Określone czasy naświetlania (Tryb [Tv])

► Zdjęcia ► Filmy

Przed fotografowaniem można samodzielnie ustawić czas naświetlania w przedstawiony poniżej sposób. Aparat automatycznie dostosowuje wartość przysłony do wybranego czasu naświetlania. Szczegółowe informacje na temat dostępnych czasów naświetlania można znaleźć w podrozdziale „Aparat” (📖204).

1 Włącz tryb [Tv].

- Ustaw pokrętło wyboru trybów w pozycji [Tv].



2 Ustaw czas naświetlania.

- Ustaw czas naświetlania za pomocą pokrętki (🔘).

Czas naświetlania (s)	Dostępne ustawienia czułości ISO (📖75)
30–1,3	[AUTO], od [125] do [3200]
1–1/2000	[AUTO], od [125] do [12800]



- W warunkach wymagających dłuższych czasów naświetlania, zanim ponownie uzyskasz możliwość fotografowania, może upłynąć chwila, w czasie której aparat będzie przetwarzał zdjęcia w celu redukcji szumów.
- W przypadku fotografowania z długimi czasami naświetlania i przy użyciu statywu należy dla opcji [Stabilizacja] wybrać ustawienie [Wył.] (📖52).
- Pomarańczowy kolor wartości przysłony po naciśnięciu przycisku migawki do połowy oznacza, że nie została osiągnięta optymalna ekspozycja. W takiej sytuacji należy zmieniać czas naświetlania, aż wartość przysłony będzie wyświetlana na białym. Można też skorzystać z funkcji bezpiecznika (📖93).

Przed użyciem

Przewodnik podstawowy

Przewodnik zaawansowany

Podstawowe informacje o aparacie

Tryb automatyczny/tryb hybrydowy automatyczny

Inne tryby fotografowania

Tryb P

Tryb Tv, Av, M i C

Tryb wyświetlania

Funkcje Wi-Fi

Menu ustawień

Aksesoria

Dodatek

Skorowidz





- [Tv]: wartość czasu (ang. Time value)

Określone wartości przysłony (Tryb [Av])

► Zdjęcia ► Filmy

Przed fotografowaniem można samodzielnie ustawić wartość przysłony w sposób przedstawiony poniżej. Aparat automatycznie dostosowuje czas naświetlania do wybranej wartości przysłony. Szczegółowe informacje na temat dostępnych wartości przysłony można znaleźć w podrozdziale „Aparat” (📖204).

1 Włącz tryb [Av].

- Ustaw pokrętko wyboru trybów w pozycji [Av].



2 Ustaw wartość przysłony.

- Ustaw wartość przysłony za pomocą pokrętki [⏏].



- Pomarańczowy kolor czasu naświetlania po naciśnięciu przycisku migawki do połowy oznacza, że nie została osiągnięta optymalna ekspozycja. W takiej sytuacji należy zmieniać wartość przysłony, aż czas naświetlania będzie wyświetlany na biało. Można też skorzystać z funkcji bezpiecznika (patrz poniżej).



- [Av]: wartość przysłony (ang. aperture value), która odnosi się do wielkości otworu przysłony wewnątrz obiektywu.
- W trybach [Tv] i [Av] możesz nacisnąć przycisk [MENU] i na karcie [06] wybrać dla opcji [Bezpiecznik] ustawienie [W1.] (📖29), aby pozostawić aparatowi automatyczne regulowanie wartości przysłony i czasu naświetlania, gdy występują problemy z ekspozycją. Dzięki temu możesz fotografować z optymalną ekspozycją. Jednak po zadziałaniu lampy błyskowej opcja bezpiecznika zostaje wyłączona.

Przed użyciem

Przewodnik podstawowy

Przewodnik zaawansowany

Podstawowe informacje o aparacie

Tryb automatyczny/tryb hybrydowy automatyczny

Inne tryby fotografowania

Tryb P

Tryb Tv, Av, M i C

Tryb wyświetlania

Funkcje Wi-Fi

Menu ustawień

Aksesoria

Dodatek

Skorowidz



Określone czasy naświetlania i wartości przysłony (Tryb [M])

► Zdjęcia ► Filmy

Dzięki wykonywaniu poniższych czynności przed fotografowaniem można samodzielnie ustawić czas naświetlania i wartość przysłony w celu uzyskania zaplanowanej ekspozycji.

Szczegółowe informacje na temat dostępnych czasów naświetlania i wartości przysłony można znaleźć w podrzdziale „Aparat” (📖204).

1 Włącz tryb [M].

- Ustaw pokrętkę wyboru trybów w pozycji [M].

2 Wprowadź ustawienie.

- Dotknij ikony [📷] (1), wybierz czas naświetlania (2), przysłonę (3) lub ikonę [ISO/AUTO] (4), a następnie ustaw odpowiednią wartość za pomocą pokrętki [🔧].
- Po ustaleniu czułości ISO wyznacznik poziomu ekspozycji (6), ilustrujący wprowadzone wartości, jest wyświetlany na wskaźniku poziomu ekspozycji, aby umożliwić porównanie ze standardowym poziomem ekspozycji (5). Gdy różnica w stosunku do standardowej ekspozycji przekracza 3 stopnie, wyznacznik poziomu ekspozycji jest wyświetlany w formie ikony [◀] lub [▶].

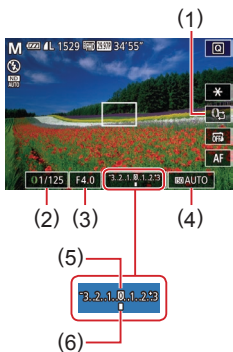

- Jeśli dla czułości ISO wybrane jest ustawienie [AUTO], po naciśnięciu przycisku migawki do połowy następuje określanie czułości ISO i zmiana jasności ekranu. Jeśli przy wyznaczonych przez Ciebie wartościach czasu naświetlania i wartości przysłony nie można uzyskać standardowej ekspozycji, czułość ISO jest wyświetlana na pomarańczowo.

Czas naświetlania (s)	Dostępne ustawienia czułości ISO (📖75)
[BULB], 30–1,3	[AUTO], od [125] do [3200]
1–1/2000	[AUTO], od [125] do [12800]



- Po ustawieniu czasu naświetlania i wartości przysłony poziom ekspozycji może ulec zmianie, jeśli użytkownik zmodyfikuje współczynnik powiększenia lub kompozycję ujęcia.
- Jasność ekranu może się zmieniać w zależności od wprowadzonego przez użytkownika ustawienia czasu naświetlania i wartości przysłony. Jasność ekranu pozostanie jednak stała, gdy lampa błyskowa jest podniesiona, a aparat działa w trybie [📷].



- [M]: Ręcznie
- Optymalna ekspozycja jest obliczana odpowiednio do wybranej metody pomiaru światła (📖74).
- Po wybraniu dla czułości ISO ustawienia [AUTO] można wykonywać poniższe czynności.
 - Regulować ekspozycję, dotykając kilkakrotnie ikony [📷] w celu wybrania paska kompensacji ekspozycji, a następnie obracając pokrętkę [🔧].
 - Blokować czułość ISO dotknięciem ikony [✖]. Nastąpi wtedy odpowiednia zmiana jasności ekranu.

Przed użyciem

Przewodnik podstawowy

Przewodnik zaawansowany

Podstawowe informacje o aparacie

Tryb automatyczny/tryb hybrydowy automatyczny

Inne tryby fotografowania

Tryb P

Tryb Tv, Av, M i C

Tryb wyświetlania

Funkcje Wi-Fi

Menu ustawień

Aksesoria

Dodatek

Skorowidz



Fotografowanie z długimi czasami ekspozycji (Bulb)

W przypadku długich czasów ekspozycji (czas Bulb) zdjęcia są naświetlane, dopóki trzymasz naciśnięty przycisk migawki.

1 Włącz czas Bulb.

- Wybierz dla czasu naświetlania ustawienie [BULB] w sposób podany w punktach 1–3 w podrozdziale „Określone czasy naświetlania i wartości przysłony (tryb [M])” (📖94).

2 Zrób zdjęcie lub nagraj film.

- Zdjęcia są naświetlane, dopóki trzymasz przycisk migawki naciśnięty do końca. W trakcie naświetlania widoczny jest czas, jaki upłynął od jego początku.



- W przypadku tej funkcji maks. czas wykonywania serii zdjęć wynosi 4 min 16 s.
- Zamocuj aparat na statywie lub unieruchom go w jakiś inny sposób, aby zapobiec drganiom. W takim przypadku należy też wyłączyć stabilizację obrazu (📖52).



- Po wybraniu dla opcji [Dotyk. migawka] ustawienia [Wł.] można rozpocząć fotografowanie, dotykając jednokrotnie ekranu, a zakończyć, ponownie go dotykając. Należy uważać, aby nie poruszyć aparatu podczas dotykania ekranu.

Ustawianie siły błysku

▶ Zdjęcia ▶ Filmy

W trybach [Tv][Av][M] można wybrać jeden z trzech poziomów mocy błysku.

1 Wybierz tryb lampy błyskowej.

- Naciśnij przycisk [MENU], na karcie [📷5] wybierz opcję [Nastawy błysku], a następnie wybierz dla opcji [Tryb błysku] ustawienie [Ręcznie].

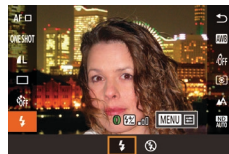

2 Wprowadź ustawienie.

- Podnieś lampę błyskową, naciśnij przycisk [🔼] i wybierz w menu ikonę [⚡]. Wybierz poziom mocy błysku za pomocą pokrętła [🔼], a następnie naciśnij przycisk [🔼].
- Po wprowadzeniu ustawień zostanie wyświetlona moc błysku.
[🔼]: Minimum, [🔼]: Średni,
[🔼]: Maksimum



- Poziom mocy błysku można też ustawić, przechodząc do MENU (📖29) i wybierając kolejno: kartę [📷5] ▶ opcję [Nastawy błysku] ▶ opcję [Ilość światła].
- Ekran [Nastawy błysku] (📖29) można też wyświetlić w poniższy sposób.
 - Gdy lampa błyskowa jest podniesiona, naciśnij przycisk [🔼], wybierz w menu ikonę [⚡], a następnie naciśnij przycisk [MENU].

Przed użyciem

Przewodnik podstawowy

Przewodnik zaawansowany

Podstawowe informacje o aparacie

Tryb automatyczny/tryb hybrydowy automatyczny

Inne tryby fotografowania

Tryb P

Tryb Tv, Av, M i C

Tryb wyświetlania

Funkcje Wi-Fi

Menu ustawień

Aksesoria

Dodatek

Skorowidz



Nagrywanie filmów z określonymi czasami naświetlania i wartościami przysłony

► Zdjęcia ► Filmy

Ustaw czas naświetlania, wartość przysłony, ekspozycję i czułość ISO. Szczegółowe informacje na temat dostępnych czasów naświetlania i wartości przysłony można znaleźć w podrzdziale „Aparat” (📖204), a na temat dostępnych ustawień czułości ISO — w podrzdziale „Zmiana czułości ISO” (📖75).

1 Włącz tryb [📷].

- Ustaw pokrętkę wyboru trybów w pozycji [📷].
- Dotknij kolejno ikon [📷] i [📷].
- Aby potwierdzić swój wybór, dotknij przycisku [Tak].

2 Wprowadź ustawienia.

- Dotknij ikony [📷] (1), wybierz element do skonfigurowania (2), a następnie określ wartość za pomocą pokrętki [🔧].

3 Zrób zdjęcie lub nagraj film.

- naciśnij przycisk filmowania.
- Podczas nagrywania możesz przełączać ustawienie do skonfigurowania, dotykając ikony [📷] i zmieniając wartość za pomocą pokrętki [🔧].

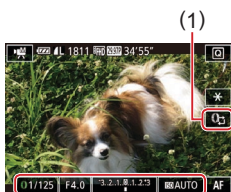

- Niektóre czasy naświetlania mogą powodować migotanie obrazu na ekranie podczas nagrywania przy świetle jarzeniowym lub diodowym (LED). Efekt ten może zostać zarejestrowany na filmie.



- Po wybraniu dla czułości ISO ustawienia [AUTO] ekspozycję można też regulować, dotykając kilkakrotnie ikony [📷] w celu wybrania paska kompensacji ekspozycji, a następnie obracając pokrętkę [🔧].
- Po ustaleniu czułości ISO wyznacznik poziomu ekspozycji, ilustrujący wprowadzoną wartość, jest wyświetlany na wskaźniku poziomu ekspozycji, aby umożliwić porównanie ze standardowym poziomem ekspozycji. Gdy różnica w stosunku do standardowej ekspozycji przekracza 3 stopnie, wyznacznik poziomu ekspozycji jest wyświetlany w formie ikony [◀] lub [▶].
- W trybie [AUTO] czułość ISO można sprawdzić, naciskając przycisk migawki do połowy. Jeśli przy wyznaczonych przez Ciebie wartościach czasu naświetlania i wartości przysłony nie można uzyskać standardowej ekspozycji, czułość ISO jest wyświetlana na pomarańczowo.



- Ostrość można regulować w trakcie nagrywania, dotykając ikony [AF] (w celu zastąpienia jej ikoną [MF]), a następnie dotykając ikony [▲] lub [▼].

Przed użyciem

Przewodnik podstawowy

Przewodnik zaawansowany

Podstawowe informacje o aparacie

Tryb automatyczny/tryb hybrydowy automatyczny

Inne tryby fotografowania

Tryb P

Tryb Tv, Av, M i C

Tryb wyświetlania

Funkcje Wi-Fi

Menu ustawień

Aksesoria

Dodatek

Skorowidz



Konfigurowanie elementów sterujących i ekranu

Regulowanie ustawień podczas przełączania funkcji pokrętła sterowania

► Zdjęcia ► Filmy

Funkcje skonfigurowane za pomocą pokrętła sterowania (czułość ISO, kompensacja ekspozycji, czas naświetlania i wartość przysłony) można przełączać, dotykając ekranu, a także szybko regulować za pomocą pokrętła.



- Dotknij ikony [±], aby przełączyć się na inny element, a następnie określ wartość za pomocą pokrętła [⏪].



Dostępne elementy ustawień zmieniają się w zależności od trybu fotografowania.

M	Av	Tv	P
Tv	Av	Tv	+/-
Av	+/-	+/-	ISO
+/-	ISO	ISO	
ISO			

- +/-: kompensacja ekspozycji (74); ISO: czułość ISO (75); Tv: czas otwarcia migawki (92); Av: wartość przysłony (93).

Zmiana ustawień za pomocą pokrętła sterowania

► Zdjęcia ► Filmy

Funkcje przypisane do pokrętła sterowania można zmieniać w sposób przedstawiony poniżej. Korzystanie z tego pokrętła sterowania jest bardzo przyjemną metodą obsługi, kojarzącą się z w pełni ręcznym sterowaniem aparatem.

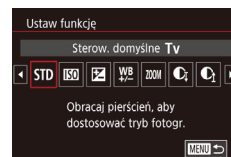

1 Wybierz funkcję, która zostanie przypisana do pokrętła [⏪].

- Naciśnij przycisk [MENU] i na karcie [📷] wybierz opcję [Ustaw pokrętła sterowania]. Wybierz dla opcji [Przeł.] za p. [⏪] ustawienie [Wył.].
- Wybierz opcję [Ustaw funkcję].

2 Skonfiguruj przypisywaną funkcję.

- Dotknij jednego z ustawień, a następnie naciśnij przycisk [⏪].

Przed użyciem

Przewodnik podstawowy

Przewodnik zaawansowany

Podstawowe informacje o aparacie

Tryb automatyczny/tryb hybrydowy automatyczny

Inne tryby fotografowania

Tryb P

Tryb Tv, Av, M i C

Tryb wyświetlania

Funkcje Wi-Fi

Menu ustawień

Aksesoria

Dodatek

Skorowidz



Funkcje, które można przypisać do pokręćła sterowania

Funkcje, które można przypisać do pokręćła sterowania, zmieniają się w zależności od trybu fotografowania.

Element menu	Tryb fotografowania			
	M	Av	Tv	P
Av	Av	–	–	–
Tv	Tv	–	–	–
STD	–	Av	Tv	+/-
ISO	–	Dostosowanie czułości ISO (📖75)		
	–	Korygowanie ekspozycji (📖74)		
WB	–	Korygowanie balansu bieli (📖79)		
ZOOM	–	Skokowa zmiana ogniskowej (📖40)		
	–	Konfigurowanie zakresu dynamicznego (📖76)		
	–	Włączanie i wyłączanie korekty cieni (📖77)		
	–	Regulacja proporcji obrazu (📖48)		
C	–	Przypisywanie dowolnych funkcji (📖98)		

- +/-: kompensacja ekspozycji (📖74); Tv: czas naświetlania (📖92); Av: wartość przysłony (📖93).



- Pokręćło (📖) może służyć do skokowej zmiany ogniskowej (📖40) w trybach [AUTO] i [📷].

Przypisywanie funkcji do pokręćła sterowania

▶ Zdjęcia ▶ Filmy

Funkcje można przypisywać do pokręćła sterowania odpowiednio do wybranego trybu fotografowania.

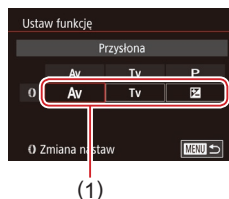

1 Wybierz ikonę [C].

- Wybierz ikonę [C] w sposób podany w punkcie 1 w podrozdziale „Zmiana ustawień za pomocą pokręćła sterowania” (📖97), po czym naciśnij przycisk [INFO].

2 Wprowadź ustawienie.

- Dotknij ikony jednego z trybów fotografowania, aby go wybrać.
- Za pomocą pokręćła (📖) wybierz funkcję, którą chcesz przypisać do pokręćła sterowania (1).
- Aby powrócić do ekranu fotografowania, naciśnij przycisk [MENU].

Przed użyciem

Przewodnik podstawowy

Przewodnik zaawansowany

Podstawowe informacje o aparacie

Tryb automatyczny/tryb hybrydowy automatyczny

Inne tryby fotografowania

Tryb P

Tryb Tv, Av, M i C

Tryb wyświetlania

Funkcje Wi-Fi

Menu ustawień

Aksesoria

Dodatek

Skorowidz



Konfigurowanie wyświetlanych informacji

Możesz wybrać, jaki ekran ma być wyświetlany po naciśnięciu na ekranie fotografowania przycisku [INFO]. Możesz również konfigurować wyświetlane informacje.

1 Przejdź do ekranu ustawień.

- Na karcie [CAM1] wybierz dla opcji [Wyśw. informacji o fotografowaniu] ustawienie [Inf. na ekranie/ustaw. przełącz.], a następnie naciśnij przycisk [INFO] (📖29).

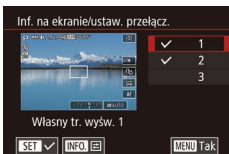

2 Wprowadź ustawienie.

- Dotknij każdego ekranu, którego nie chcesz wyświetlać, aby usunąć z niego symbol [✓]. Ponowne dotknięcie go spowoduje dodanie symbolu [✓], który oznacza objęcie wyświetlaniem.
- Aby powrócić do ekranu menu, naciśnij przycisk [MENU].



- Przykładowy ekran z opcjami wybranymi w punkcie 2 przedstawiono po lewej stronie.
- Musi być wybrana co najmniej jedna opcja.

Konfigurowanie wyświetlanych informacji

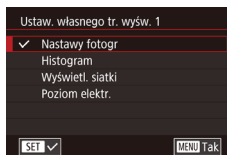

- Wybierz opcję [Własny tr. wyśw. 1] lub [Własny tr. wyśw. 2] w sposób podany w punktach 1–2 w podrozdziale „Konfigurowanie wyświetlanych informacji” (📖99), a następnie naciśnij przycisk [INFO].
- Dotknij informacji, która ma być wyświetlana, aby dodać do niej symbol [✓].
- Aby zobaczyć przykład wyświetlania, naciśnij przycisk [MENU] w celu powrotu do ekranu [Inf. na ekranie/ustaw. przełącz.].



- W celu włączenia drobniejszej siatki, wybierz kolejno: kartę [CAM1] ► opcję [Wyśw. informacji o fotografowaniu] ► opcję [Wyświetl. siatki].

Przypisywanie funkcji do przycisku filmowania

► Zdjęcia ► Filmy

Można szybko i łatwo włączać funkcje po ich przypisaniu do przycisku filmowania.

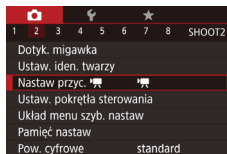

1 Przejdź do ekranu ustawień.

- Naciśnij przycisk [MENU], na karcie [CAM2] wybierz opcję [Nastaw. przyc. 'M'], a następnie naciśnij przycisk [INFO] (📖29).

Przed użyciem

Przewodnik podstawowy

Przewodnik zaawansowany

Podstawowe informacje o aparacie

Tryb automatyczny/tryb hybrydowy automatyczny

Inne tryby fotografowania

Tryb P

Tryb Tv, Av, M i C

Tryb wyświetlania

Funkcje Wi-Fi

Menu ustawień

Aksesoria

Dodatek

Skorowidz



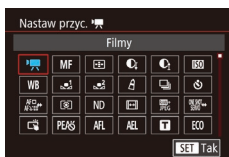

2 Wprowadź ustawienie.

- Dotknij opcji, którą chcesz przypisać, a następnie naciśnij przycisk [MENU].



- Aby przywrócić ustawienie domyślne przycisku filmowania, wybierz ikonę [M].
- Ikony oznaczone symbolem (X) wskazują, że dana funkcja jest niedostępna w bieżącym trybie fotografowania lub w bieżących warunkach jej działania.
- Po przypisaniu funkcji [M] można zmieniać położenie i rozmiar ramki AF, naciskając przycisk filmowania w trybie [Jeden punkt AF] (83, 84).
- Po przypisaniu funkcji [M] lub [M] każde naciśnięcie przycisku filmowania powoduje rejestrację danych balansu bieli (78) i nadanie balansowi bieli wartości [M] lub [M].
- Po przypisaniu funkcji [AF] każde naciśnięcie przycisku filmowania powoduje regulację i zablokowanie ostrości oraz pojawienie się na ekranie ikony [AF].
- Naciśnięcie przycisku filmowania podczas korzystania z funkcji [Z] powoduje wyłączenie monitora aparatu. Aby przywrócić wyświetlanie obrazu, wykonaj jedną z poniższych czynności:
 - Naciśnij dowolny przycisk oprócz przycisku ON/OFF.
 - Zmień orientację aparatu.
 - Unieś lub opuść lampę błyskową.
- W trybach [M], [M], [M] i [M] można nadal nagrywać filmy, nawet jeśli do przycisku filmowania zostanie przypisana jakaś funkcja.



- Ustawienia można także skonfigurować, dotykając żądanej opcji, a następnie dotykając jej ponownie lub dotykając ikony [SET].

Dostosowywanie menu szybkich nastaw

► Zdjęcia ► Filmy

Można dostosować sposób wyświetlania elementów w menu szybkich nastaw.

Wybieranie elementów uwzględnianych w menu

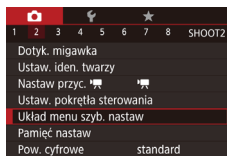

1 Przejdź do ekranu ustawień.

- Naciśnij przycisk [MENU], na karcie [2] wybierz opcję [Układ menu szyb. nastaw], a następnie naciśnij przycisk [MENU] (29).

2 Wybierz elementy, które zostaną uwzględnione w menu.

- Dotykaj ikon, które mają się znaleźć w menu szybkich nastaw. Wybrane ikony są oznaczone symbolem [✓].
- Na ekranie pojawią się wybrane elementy (oznaczone symbolem [✓]).
- Elementy bez symbolu [✓] można skonfigurować na karcie [2] na ekranie menu.

3 Zakończ wprowadzanie ustawień.

- Naciśnij przycisk [MENU], a następnie dotknij opcji [Tak].



- W menu może być wyświetlanych maks. 11 elementów.
- Po wyświetleniu menu szybkich nastaw dostęp do ekranu przedstawionego w punkcie 2 można również uzyskać, naciskając i przytrzymując przycisk [MENU].

Przed użyciem

Przewodnik podstawowy

Przewodnik zaawansowany

Podstawowe informacje o aparacie

Tryb automatyczny/tryb hybrydowy automatyczny

Inne tryby fotografowania

Tryb P

Tryb Tv, Av, M i C

Tryb wyświetlania

Funkcje Wi-Fi

Menu ustawień

Aksesoria

Dodatek

Skorowidz



Zmiana rozmieszczenia elementów menu



1 Przejdź do ekranu ustawień.

- Na ekranie przedstawionym w punkcie 2 w podrozdziale „Wybieranie elementów uwzględnianych w menu” (📖101) naciśnij przycisk [INFO].
- Przeciągnij ikonę, aby przenieść ją w nowe miejsce.

2 Zakończ wprowadzanie ustawień.

- Naciśnij przycisk [MENU], a następnie dotknij opcji [Tak].

Zapisywanie ustawień fotografowania

▶ Zdjęcia ▶ Filmy

Można zapisywać najczęściej używane tryby fotografowania i wprowadzone ustawienia funkcji do późniejszego użytku. Aby uzyskać dostęp do zapisanych ustawień, ustaw po prostu pokrętko wyboru trybów w pozycji [C]. W ten sposób można przywołać nawet ustawienia, które są zwykle usuwane w wyniku przełączenia trybów fotografowania lub wyłączenia aparatu (np. ustawienia samowyzwalacza).

Ustawienia, które można zapisać

- Tryby fotografowania ([P], [Tv], [Av] oraz [M])
- Elementy ustawione w trybie [P], [Tv], [Av] oraz [M] (📖74–📖94)
- Ustawienia menu fotografowania
- Współczynniki powiększenia
- Ręczne ustawienia ostrości (📖81)
- Nastawy Moje Menu (📖102)

1 Włącz tryb fotografowania zawierający ustawienia, które chcesz zapisać, i wprowadź dowolne zmiany w tych ustawieniach.

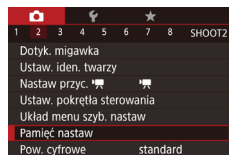

2 Wprowadź ustawienie.

- Naciśnij przycisk [MENU], na karcie [📷2] wybierz opcję [Pamięć nastaw], a następnie naciśnij przycisk [SET].

Przed użyciem

Przewodnik podstawowy

Przewodnik zaawansowany

Podstawowe informacje o aparacie

Tryb automatyczny/tryb hybrydowy automatyczny

Inne tryby fotografowania

Tryb P

Tryb Tv, Av, M i C

Tryb wyświetlania

Funkcje Wi-Fi

Menu ustawień

Aksesoria

Dodatek

Skorowidz



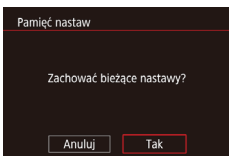

3 Zapisz ustawienia.

- Dotknij opcji [Tak].



• Aby edytować zapisane ustawienia (oprócz trybu fotografowania), wybierz ikonę [C], wprowadź ustawienia, a następnie powtórz czynności podane w punktach 2–3. Szczegóły tych ustawień nie zostaną zastosowane w innych trybach fotografowania.



• Aby wyczyścić informacje zapisane pod pozycją [C] i przywrócić wartości domyślne, ustaw pokrętło wyboru trybów w pozycji [C] i wybierz opcję [Nast.domyślne] (166).

Zapisywanie najczęściej używanych elementów menu fotografowania (Moje menu)

► Zdjęcia ► Filmy

Na karcie [★1] można zapisać maksymalnie sześć najczęściej używanych elementów menu fotografowania. Dzięki dostosowaniu karty [★1] można szybko uzyskać dostęp do tych elementów na jednym ekranie.



1 Przejdź do ekranu ustawień.

- Naciśnij przycisk [MENU] i na karcie [★1] wybierz opcję [Nastawy Moje Menu], a następnie naciśnij przycisk [OK] (29).

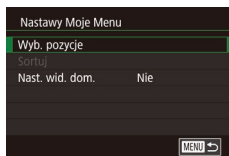

2 Wprowadź ustawienie.

- Wybierz opcję [Wyb. pozycje], a następnie naciśnij przycisk [OK].
- Dotknij maks. sześciu elementów menu do zapisania.
- Pojawi się ikona [✓].
- Aby anulować zapisanie danego elementu, dotknij go. Ikona [✓] zniknie z ekranu.
- Naciśnij przycisk [MENU].

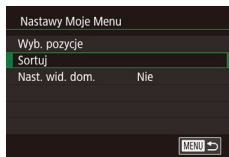

3 W razie potrzeby zmień kolejność elementów menu.

- Wybierz opcję [Sortuj], a następnie naciśnij przycisk [OK].
- Przeciągaj elementy, aby zmienić kolejność ich wyświetlania.
- Naciśnij przycisk [MENU].



• Elementy wyszarzone w punkcie 2 również można konfigurować, ale w niektórych trybach fotografowania mogą one być niedostępne.



• Aby Moje menu było dostępne natychmiast po naciśnięciu w trybie fotografowania przycisku [MENU], wybierz dla opcji [Nast. wid. dom.] ustawienie [Tak].

Przed użyciem

Przewodnik podstawowy

Przewodnik zaawansowany

Podstawowe informacje o aparacie

Tryb automatyczny/tryb hybrydowy automatyczny

Inne tryby fotografowania

Tryb P

Tryb Tv, Av, M i C

Tryb wyświetlania

Funkcje Wi-Fi

Menu ustawień

Aksesoria

Dodatek

Skorowidz



Tryb wyświetlania

Przyjemne oglądanie zdjęć oraz przeszukiwanie ich i edytowanie na wiele sposobów

- Aby przygotować aparat do tych czynności, naciśnij przycisk [▶] w celu włączenia trybu wyświetlania.



- Wyświetlanie i edycja zdjęć, których nazwy zostały zmienione za pomocą komputera lub które były już modyfikowane przy jego użyciu albo zostały wykonane innym aparatem, może okazać się niemożliwe.

Wyświetlanie

▶ Zdjęcia ▶ Filmy

Zarejestrowane zdjęcia lub filmy można wyświetlać na ekranie w poniższy sposób.

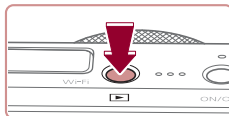

1 Przejdź do trybu wyświetlania.

- Naciśnij przycisk [▶].
- Pojawi się ostatnio wykonane zdjęcie.



2 Wybierz zdjęcie.

- Aby wyświetlić następane zdjęcie, przeciągnij po ekranie od prawej do lewej, aby natomiast wyświetlić poprzednie zdjęcie, przeciągnij od lewej do prawej.



(2)

(1)

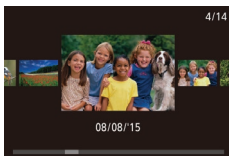

- Następane zdjęcie można też wyświetlić, dotykając prawej krawędzi ekranu (1). W takim przypadku pojawi się przycisk [▶]. I podobnie — poprzednie zdjęcie można wyświetlić, dotykając lewej krawędzi ekranu (2). W tym przypadku pojawi się przycisk [◀].

- Aby przejść do tego ekranu (czyli do trybu przewijania), kilkakrotnie przeciągnij szybko w lewo lub w prawo.
- W trybie tym można przeglądać zdjęcia, przeciągając palcem w lewo lub w prawo.
- Dotknięcie środkowego zdjęcia powoduje przywrócenie wyświetlania pojedynczych zdjęć.

Przed użyciem

Przewodnik podstawowy

Przewodnik zaawansowany

Podstawowe informacje o aparacie

Tryb automatyczny/tryb hybrydowy automatyczny

Inne tryby fotografowania

Tryb P

Tryb Tv, Av, M i C

Tryb wyświetlania

Funkcje Wi-Fi

Menu ustawień

Aksesoria

Dodatek

Skorowidz



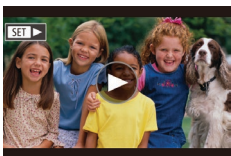

(1)

- Aby w trybie przewijania przeglądać zdjęcia pogrupowane według dat rejestracji, przeciągaj szybko palcem w górę lub w dół.
- Filmy są oznaczone ikoną [🎬]. Aby je odtwarzać, przejdź do punktu 3.

3 Odtwórz filmy.

- Aby rozpocząć odtwarzanie, naciśnij przycisk [🎬], wybierz ikonę [▶], a następnie naciśnij ponownie przycisk [🎬].

4 Wyreguluj głośność.

- Aby wyregulować głośność, przeciągaj szybko palcem w górę lub w dół.
- Po zniknięciu wskaźnika głośności (1) z wyświetlacza regulację głośności umożliwia szybkie przeciąganie po ekranie w górę lub w dół.

5 Wstrzymaj odtwarzanie.

- Aby wstrzymać lub wznowić odtwarzanie, naciśnij przycisk [⏸].
- Aby wstrzymać odtwarzanie, dotknij ekranu. Pojawi się panel odtwarzania filmów. Aby wznowić odtwarzanie, dotknij ikony [▶].
- Po zakończeniu filmu pojawi się ikona [🔍].



- Aby przełączyć aparat z trybu wyświetlania do trybu fotografowania, naciśnij przycisk migawki do połowy.
- Aby wyłączyć funkcję przewijania, wybierz kolejno: MENU (📖29) ▶ kartę [▶5] ▶ opcję [Przewijanie] ▶ ustawienie [Wył.].
- Aby po przejściu do trybu wyświetlania pojawiało się na ekranie ostatnie wyświetlane zdjęcie, wybierz kolejno: MENU (📖29) ▶ kartę [▶5] ▶ opcję [Kontyn.wyśw] ▶ ustawienie [Ost. zdjęć].
- Aby zmienić efekt przejścia między zdjęciami, przejdź do MENU (📖29) i wybierz odpowiedni efekt na karcie [▶5], korzystając z opcji [Efekt przejścia].
- Dotknięcie wskaźnika głośności powoduje wyświetlenie panelu głośności. Regulację głośności można przeprowadzać za pomocą przycisków [▲][▼].

Przed użyciem

Przewodnik podstawowy

Przewodnik zaawansowany

Podstawowe informacje o aparacie

Tryb automatyczny/tryb hybrydowy automatyczny

Inne tryby fotografowania

Tryb P

Tryb Tv, Av, M i C

Tryb wyświetlania

Funkcje Wi-Fi

Menu ustawień

Aksesoria

Dodatek

Skorowidz



Przełączanie trybów wyświetlania

► Zdjęcia ► Filmy

Naciśnij przycisk [INFO], aby wyświetlić na ekranie inne informacje lub ukryć widoczne informacje. Szczegóły dotyczące wyświetlanych informacji można znaleźć w podrozdziale „Wyświetlanie (Ekran informacji szczegółowych)” (189).

	Brak ekranu informacyjnego
	Ekran informacji podstawowych
	Ekran informacji szczegółowych
	Histogram RGB i ekran informacyjny GPS



- Przełączanie trybów wyświetlania jest niemożliwe, gdy aparat jest podłączony przez sieć Wi-Fi do urządzeń innych niż drukarki.

Ostrzeżenie o prześwietleniu (dla najjaśniejszych obszarów zdjęcia)

► Zdjęcia ► Filmy

Najjaśniejsze obszary zdjęcia, które zostały prześwietlone, migają na ekranie informacji szczegółowych (105).

Histogram

► Zdjęcia ► Filmy

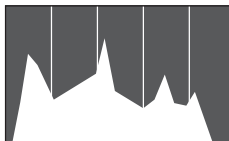

- Wykres na ekranie informacji szczegółowych (105) to histogram, który ilustruje rozkład jasności na zdjęciu. Oś pozioma odnosi się do stopnia jasności, a oś pionowa wskazuje, jak duża część zdjęcia osiąga dany poziom jasności. Histogram umożliwia sprawdzanie ekspozycji.
- Histogram można również wyświetlić podczas fotografowania (99, 188).

Histogram RGB i ekran informacyjny GPS

► Zdjęcia ► Filmy

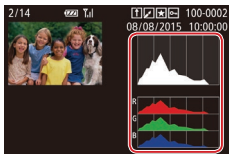

- Histogram RGB przedstawia na osi poziomej rozkład na zdjęciu odcieni kolorów czerwonego, zielonego i niebieskiego. Oś pozioma odnosi się do jasności składowej R, G lub B, a oś pionowa wskazuje, jak duża część zdjęcia osiąga dany poziom jasności. Histogram ten umożliwia sprawdzanie charakterystyki kolorów obrazu.

Przed użyciem

Przewodnik podstawowy

Przewodnik zaawansowany

Podstawowe informacje o aparacie

Tryb automatyczny/tryb hybrydowy automatyczny

Inne tryby fotografowania

Tryb P

Tryb Tv, Av, M i C

Tryb wyświetlania

Funkcje Wi-Fi

Menu ustawień

Aksesoria

Dodatek

Skorowidz



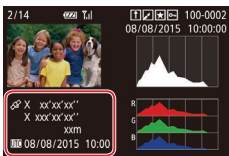

- Używając smartfону podłączonego bezprzewodowo do aparatu przy użyciu sieci Wi-Fi, można dodawać do zdjęć w aparacie znaczniki geograficzne, zawierające takie informacje, jak długość i szerokość geograficzna oraz wysokość (📖155). Informacje te można wyświetlać na ekranie informacyjnym GPS.
- Długość geograficzna, szerokość geograficzna, wysokość i czas UTC (data i godzina rejestracji) są wyświetlane kolejno od góry.



- W przypadku elementów niedostępnych w smartfonie lub zapisanych nieprawidłowo zamiast wartości numerycznych wyświetlane są znaki [---].



- UTC: skoordynowany czas uniwersalny (ang. Coordinated Universal Time), który jest zasadniczo odpowiednikiem czasu Greenwich.
- Ekran informacyjny GPS jest niedostępny w przypadku zdjęć, które nie zawierają tych informacji.



- Aby przełączać między histogramem RGB a ekranem informacyjnym GPS, przeciągnij dolną połowę ekranu w górę lub w dół na ekranie informacji szczegółowych.

Wyświetlanie krótkich klipów nagranych w trybie Zdjęcie twórcze (filmy z trybu zdjęć twórczych)

▶ Zdjęcia ▶ Filmy

Możesz odtwarzać filmy z trybu zdjęć twórczych nagrane w trybie [📷] (📖55).

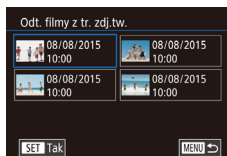
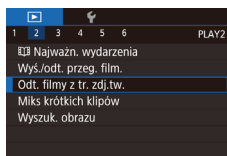

Wyświetlanie krótkich filmów utworzonych podczas wykonywania zdjęć (Przegląd filmowy)

▶ Zdjęcia ▶ Filmy

Przeglądy filmowe nagrane automatycznie w trybie [📷] (📖35) w danym dniu wykonywania zdjęć można wyświetlać w poniższy sposób.

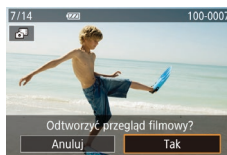

1 Wybierz film.

- Naciśnij przycisk [MENU] i na karcie [📷] wybierz opcję [Odt. filmy z tr. zdj.tw. (📖29)].

2 Odtwórz film.

- Dotknij jednego z filmów, aby go odtworzyć.

1 Wybierz zdjęcie.

- Zdjęcia wykonane w trybie [📷] są oznaczone ikoną [📷].
- Wybierz zdjęcie oznaczone ikoną [📷].

2 Odtwórz przegląd filmowy.

- Dotknij ikony [📷], a następnie dotknij opcji [Tak].
- Rozpocznie się odtwarzanie od początku filmu nagranego automatycznie w danym dniu wykonywania zdjęć.

Przed użyciem

Przewodnik podstawowy

Przewodnik zaawansowany

Podstawowe informacje o aparacie

Tryb automatyczny/tryb hybrydowy automatyczny

Inne tryby fotografowania

Tryb P

Tryb Tv, Av, M i C

Tryb wyświetlania

Funkcje Wi-Fi

Menu ustawień

Aksesoria

Dodatek

Skorowidz





- Po chwili ikona [Q] zniknie z monitora aparatu, jeśli został w nim wyłączony ekran informacyjny (105).

Wyświetlanie według daty

Przeglądy filmowe można wyświetlać według daty.

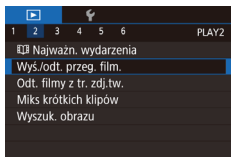

- Naciśnij przycisk [MENU], na karcie [2] wybierz opcję [Wys./odt. przeg. film.], a następnie dotknij jednej z dat (29).

Sprawdzanie osób wykrytych za pomocą funkcji Identyfikacja twarzy

► Zdjęcia ► Filmy

Po przełączeniu aparatu w tryb wyświetlania ekranu informacji podstawowych (105) zostaną wyświetlone imiona maksymalnie pięciu osób zarejestrowanych za pomocą funkcji Identyfikacja twarzy (44).



- Naciśnij kilkakrotnie przycisk [INFO], aby włączyć tryb wyświetlania informacji podstawowych, a następnie wybierz jedno ze zdjęć, przeciągając palcem po ekranie w lewo lub w prawo.
- Na wykrytych osobach zostaną wyświetlone imiona.



- Jeśli nie chcesz, aby na zdjęciach wykonywanych za pomocą funkcji Identyfikacja twarzy widniały imiona, wybierz kolejno: MENU (29) ► kartę [3] ► menu [Infor. o iden. twarzy] ► opcję [Wyśw. nazwy] ► ustawienie [Wyt.].

Przeglądanie i filtrowanie zdjęć

Nawigowanie wśród zdjęć wyświetlanych w postaci miniatur

► Zdjęcia ► Filmy

Dzięki wyświetlaniu wielu zdjęć w postaci miniatur można szybko odnajdywać poszukiwane fotografie.

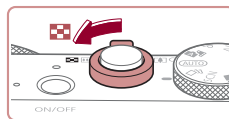

1 Wyświetl zdjęcia w postaci miniatur.

- Aby wyświetlić zdjęcia w postaci miniatur, przesunąć dźwignię powiększenia w stronę symbolu [Q]. Ponowne przesunięcie dźwigni w tę samą stronę pozwala zwiększyć liczbę widocznych zdjęć.
- Aby wyświetlić mniejszą liczbę zdjęć, przesunąć dźwignię powiększenia w stronę symbolu [Q]. Liczba zdjęć zmniejsza się po każdorazowym poruszeniu dźwigni.



2 Wybierz zdjęcie.

- Przeciągnij w górę lub w dół na ekranie, aby przewinąć wyświetlaną listę zdjęć.
- Dotknij zdjęcia, aby je wybrać, a następnie dotknij go ponownie, aby obejrzeć w trybie wyświetlania pojedynczych zdjęć.
- Można także przeciągnąć po ekranie w lewo i w prawo w celu przeniesienia pomarańczowej ramki, a następnie przytrzymać dźwignię powiększenia przy symbolu [Q], aby obejrzeć zdjęcie w trybie wyświetlania pojedynczych zdjęć.

Przed użyciem

Przewodnik podstawowy

Przewodnik zaawansowany

Podstawowe informacje o aparacie

Tryb automatyczny/tryb hybrydowy automatyczny

Inne tryby fotografowania

Tryb P

Tryb Tv, Av, M i C

Tryb wyświetlania

Funkcje Wi-Fi

Menu ustawień

Akcesoria

Dodatek

Skorowidz



Obsługa za pomocą ekranu dotykowego



- Zsuń palce, aby przełączyć tryb wyświetlania pojedynczych zdjęć na tryb widoku miniatur.
- Aby wyświetlić więcej miniatur na każdym ekranie, ponownie zsuń palce.
- Przeciągnij w górę lub w dół na ekranie, aby przewinąć wyświetlaną listę zdjęć.
- Aby wyświetlić mniej miniatur na każdym ekranie, rozsuń palce.
- Dotknij zdjęcia, aby je wybrać, a następnie dotknij go ponownie, aby obejrzeć w trybie wyświetlania pojedynczych zdjęć.



Znajdowanie zdjęć spełniających warunki filtra

► Zdjęcia ► Filmy

Aby szybko znaleźć zdjęcia na zapelnionej nimi karcie pamięci, można przefiltrować widok fotografii z użyciem warunków danego filtra. Całe grupy odfiltrowanych zdjęć można też chronić (📖 113) i usuwać (📖 115) naraz.

★ Ulubione	Wyświetlanie zdjęć oznaczonych jako ulubione (📖 118).
📅 Do dat zdjęć	Wyświetlanie zdjęć wykonanych w określonym dniu.
👤 Ludzie	Wyświetlanie zdjęć z wykrytymi twarzami.
📷 Zdjęcia/film	Wyświetlanie zdjęć, filmów lub filmów nagranych w trybie [📷] (📖 35).
😊 Nazwa	Wyświetlanie zdjęć przedstawiających zarejestrowaną osobę (📖 44).

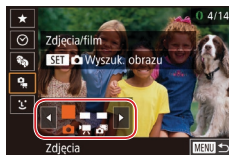

1 Wybierz pierwszy warunek.

- W trybie wyświetlania pojedynczych zdjęć naciśnij przycisk [📷], wybierz w menu ikonę [📷], ponownie naciśnij przycisk [📷] i wybierz jeden z warunków.
- Po wybraniu ikony [★] lub [👤] można wyświetlać tylko zdjęcia pasujące do danego warunku, dotykając ikon [◀][▶] lub obracając pokrętkę [🌀]. Aby wykonać jakąś czynność dla całej grupy takich zdjęć, naciśnij przycisk [📷] i przejdź do czynności z punktu 3.

2 Wybierz drugi warunek i wyświetl zdjęcia z użyciem filtra.

- Po wybraniu ikony [📷] lub [👤] jako pierwszego warunku wybierz drugi warunek, dotykając ikon [◀][▶], a następnie wyświetlaj tylko pasujące zdjęcia za pomocą pokrętki [🌀].
- Aby przełączyć aparat na wyświetlanie zdjęć z użyciem filtrów, naciśnij przycisk [📷] i przejdź do czynności z punktu 3.
- Po wybraniu ikony [👤] jako pierwszego warunku naciśnij przycisk [📷] i na następnym ekranie wybierz jedną z osób.

3 Wyświetl zdjęcia z użyciem filtra.

- Zdjęcia spełniające warunki będą wyświetlane w żółtych ramkach. Aby wyświetlać tylko te zdjęcia, przeciągaj po ekranie w lewo lub w prawo.
- Aby anulować wyświetlanie z użyciem filtrów, naciśnij przycisk [📷], wybierz w menu ikonę [📷], a następnie naciśnij przycisk [📷].

Przed użyciem

Przewodnik podstawowy

Przewodnik zaawansowany

Podstawowe informacje o aparacie

Tryb automatyczny/tryb hybrydowy automatyczny

Inne tryby fotografowania

Tryb P

Tryb Tv, Av, M i C

Tryb wyświetlania

Funkcje Wi-Fi

Menu ustawień

Aksesoria

Dodatek

Skorowidz





- Jeśli dla danych warunków aparat nie znalazł żadnych spełniających je zdjęć, warunki te będą niedostępne.



- Aby ukrywać lub wyświetlać inne informacje, naciśnij przycisk **[INFO]**, jak podano w punkcie 3.
- Przy wyświetlaniu znalezionych zdjęć (w punkcie 3) dostępne są opcje przedstawione w podrozdziałach „Nawigowanie wśród zdjęć wyświetlanych w postaci miniatur” (107), „Powiększanie zdjęć” (112) i „Wyświetlanie pokazów przezroczy” (113). Operacje dotyczące obrazów można też stosować do wszystkich znalezionych zdjęć, wybierając w trybie „Ochrona zdjęć” (113) opcję [Chroń wszystkie obr. w wysz.] albo w trybach „Usuwanie wielu zdjęć naraz” (116), „Dodawanie zdjęć do listy drukowania (DPOF)” (179) lub „Dodawanie zdjęć do fotoksiążki” (181) opcję [Wyb. wszyst. obr.w wysz.].
- Jeśli poddasz zdjęcia edycji i zapiszesz je jako nowe (120–126), pojawi się odpowiedni komunikat i znalezione zdjęcia nie będą już wyświetlane.



- Po wybraniu warunków można wyświetlić odpowiadające im zdjęcia, dotykając ponownie danego warunku.

Przeskok między zdjęciami za pomocą pokręła sterowania

► Zdjęcia ► Filmy

Za pomocą pokręła sterowania można szybko znajdować zdjęcia i przechodzić do nich, filtrując widok fotografii z użyciem warunków danego filtra.

Skok do ulub.	Wyświetlanie zdjęć oznaczonych jako ulubione (118).
Skok wg daty	Umożliwia przeskok do pierwszego zdjęcia z danej grupy fotografii wykonanych w tym samym dniu.
Pojedynczy obraz	Umożliwia przeskakiwanie o 1 zdjęcie.
Skok o 10 obr.	Umożliwia przeskakiwanie o 10 zdjęć.
Skok o 100 obr.	Umożliwia przeskakiwanie o 100 zdjęć.

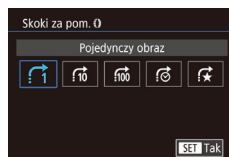

1 Wybierz jeden z warunków.

- Wybierz warunek (czyli metodę przeskoku), naciśnij przycisk **[MENU]** i wybierając na karcie **[5]** opcję [Skoki za pom. 0].

2 Wyświetl zdjęcia spełniające wybrany warunek lub przeskakuj o określonej liczbie obrazów.

- W trybie wyświetlania pojedynczych zdjęć obracaj pokrętle **[0]**, aby wyświetlać tylko zdjęcia spełniające warunek, czyli przeskakiwać w przód lub w tył o określonej liczbie zdjęć.

Przed użyciem

Przewodnik podstawowy

Przewodnik zaawansowany

Podstawowe informacje o aparacie

Tryb automatyczny/tryb hybrydowy automatyczny

Inne tryby fotografowania

Tryb P

Tryb Tv, Av, M i C

Tryb wyświetlania

Funkcje Wi-Fi

Menu ustawień

Aksesoria

Dodatek

Skorowidz



Obsługa za pomocą ekranu dotykowego



- Do poprzedniego lub następnego zdjęcia można też przechodzić zgodnie z metodą przeskoku wybraną w punkcie 1 w podrozdziale „Przeskok między zdjęciami za pomocą pokrętła sterowania” (109), przeciągając dwoma palcami w lewo lub w prawo.

Wyświetlanie poszczególnych zdjęć należących do grupy

► Zdjęcia ► Filmy

Serie zdjęć (42), zdjęcia wykonywane w trybie [] (55) oraz pojedyncze zdjęcia zapisane jako dane źródłowe w trybie [] (66) są grupowane i wyświetlany jest tylko pierwszy obraz. Można też jednak wyświetlać poszczególne zdjęcia.



1 Wybierz zgrupowane zdjęcia.

- Przeglądaj zdjęcia, przeciągając je w lewo lub w prawo, aż znajdziesz odpowiednią fotografię oznaczoną symbolem [SET].



2 Wybierz ikonę [].

- Naciśnij przycisk [], a następnie wybierz w menu ikonę [] (28).



3 Wyświetl poszczególne zdjęcia należące do grupy.

- Przeciągając zdjęcia w lewo lub w prawo, można wyświetlać tylko fotografie należące do wybranej grupy.
- Aby anulować odtwarzanie grupy, naciśnij przycisk [], wybierz w menu ikonę [], a następnie ponownie naciśnij przycisk [] (28).



- W ramach wyświetlania grupowego (punkt 3) można też szybko przeglądać zdjęcia („Nawigowanie wśród zdjęć wyświetlanych w postaci miniatur” (107)) i powiększać je („Powiększanie zdjęć” (112)). Wykonywane czynności możesz zastosować do wszystkich zdjęć z danej grupy naraz, wybierając opcję [Chroń wszys. obrazy z grupy] w podrozdziale „Ochrona zdjęć” (113) albo opcję [Wybierz wszystkie] w podrozdziale „Usuwanie wielu zdjęć naraz” (116), „Dodawanie zdjęć do listy drukowania (DPOF)” (179) lub „Dodawanie zdjęć do fotoksiążki” (181).
- Aby wyłączyć grupowanie zdjęć w celu wyświetlania ich pojedynczo, wybierz kolejno: MENU (29) ► kartę [5] ► opcję [Grupa obrazów] ► ustawienie [Wyt.] (29). Zgrupowanych zdjęć nie można jednak rozgrupować w trakcie wyświetlania z osobna.
- W trybie [] równoczesny widok wszystkich zdjęć opisany w punkcie 2 w podrozdziale „Uzyskiwanie różnorodnych obrazów z pojedynczego ujęcia” (55) jest wyświetlany tylko bezpośrednio po wykonaniu fotografii.



- Grupę zdjęć można też wyświetlić, dotykając ikony [SET] na ekranie widocznym w punktach 1 i 2.

Przed użyciem

Przewodnik podstawowy

Przewodnik zaawansowany

Podstawowe informacje o aparacie

Tryb automatyczny/tryb hybrydowy automatyczny

Inne tryby fotografowania

Tryb P

Tryb Tv, Av, M i C

Tryb wyświetlania

Funkcje Wi-Fi

Menu ustawień

Aksesoria

Dodatek

Skorowidz



Edytowanie informacji dla funkcji Identyfikacja twarzy

W przypadku zauważenia nieprawidłowego imienia podczas odtwarzania można je zmienić lub usunąć. Nie można jednak dodawać imion osobom niewykrytym przez funkcję identyfikacji twarzy (bez wyświetlanych imion) ani osobom, których imiona zostały usunięte.

Zmiana imion

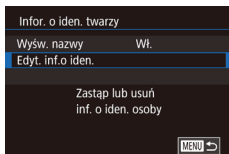

1 Przejdź do ekranu ustawień.

- Naciśnij przycisk [MENU] i na karcie [1] 3) wybierz opcję [Infor. o iden. twarzy] (129).
- Wybierz opcję [Edyt. inf.o iden.], a następnie naciśnij przycisk [SET].

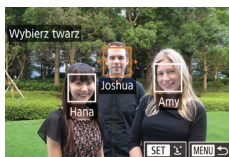

2 Wybierz zdjęcie.

- Wybierz jedno ze zdjęć w trakcie przeglądania ich polegającego na przeciąganiu w lewo lub w prawo. Naciśnij przycisk [SET].
- Aby wybrać imię, które chcesz zastąpić, dotknij wizerunku twarzy odpowiedniej osoby.

3 Wybierz opcję edycyjną.

- Dotknij opcji [Zastąp].

4 Wybierz imię osoby, którą chcesz zastąpić.

- Dotknij imienia osoby, która ma zastąpić wybraną osobę.

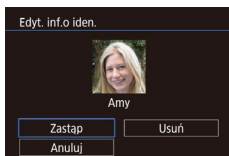

- Dostęp do ekranu [Edyt. inf.o iden.] można także uzyskać, dotykając zdjęcia na ekranie widocznym w punkcie 2, dotykając ikony [SET] w celu wyświetlenia pomarańczowej ramki, a następnie dotykając twarzy osoby, której imię ma zostać zastąpione.

Usuwanie imion

- Na ekranie widocznym w punkcie 3 w podrozdziale „Zmiana imion” (111), dotknij opcji [Usuń].
- Po pojawieniu się pytania [Usunąć?] dotknij opcji [Tak].

Przed użyciem

Przewodnik podstawowy

Przewodnik zaawansowany

Podstawowe informacje o aparacie

Tryb automatyczny/tryb hybrydowy automatyczny

Inne tryby fotografowania

Tryb P

Tryb Tv, Av, M i C

Tryb wyświetlania

Funkcje Wi-Fi

Menu ustawień

Aksesoria

Dodatek

Skorowidz



Opcje wyświetlania zdjęć

Powiększanie zdjęć

► Zdjęcia ► Filmy

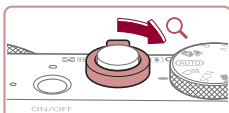

(1)

1 Powiększ zdjęcie.

- Zdjęcie można również powiększać, przesuwać dźwignię powiększenia w stronę symbolu [Q]. Przytrzymanie naciśniętej dźwigni powiększenia umożliwi powiększenie zdjęć do maksymalnego współczynnika (około 10x).
- Przybliżone położenie wyświetlanego obszaru (1) jest wskazywane dla lepszej orientacji.
- Aby pomniejszyć zdjęcie, przesuń dźwignię powiększenia w stronę symbolu [Q]. Przytrzymując go w tym położeniu, można powrócić do ekranu wyświetlania pojedynczych zdjęć.

2 W razie potrzeby zmieniaj położenie wyświetlanego obszaru i przełączaj zdjęcia.

- Położenie wyświetlanego obszaru można zmieniać, przeciągając go po ekranie.
- Naciśnij przycisk [MENU], aby przywrócić wyświetlanie pojedynczych zdjęć.
- Powiększone zdjęcia można przełączać za pomocą pokrętła [◀▶].



- Ostrość można sprawdzić po wyświetleniu ikony [SET] [Q], naciskając przycisk [Q] w celu wyświetlenia miejsca, na które ustawiona jest ostrość (Sprawdzanie ostrości). Jeśli ostrość jest ustawiona na wiele miejsc, można je przełączać za pomocą przycisku [SET].

Obsługa za pomocą ekranu dotykowego



- Aby powiększyć obraz, rozsuń palce.
- Powtarzając tę czynność, można powiększać zdjęcia do maksymalnego współczynnika (około 10x).
- Położenie wyświetlanego obszaru można zmieniać, przeciągając go po ekranie.
- Aby pomniejszyć obraz, zsuń palce.
- Aby przywrócić tryb wyświetlania pojedynczych zdjęć, dotknij ikony [MENU].

Przed użyciem

Przewodnik podstawowy

Przewodnik zaawansowany

Podstawowe informacje o aparacie

Tryb automatyczny/tryb hybrydowy automatyczny

Inne tryby fotografowania

Tryb P

Tryb Tv, Av, M i C

Tryb wyświetlania

Funkcje Wi-Fi

Menu ustawień

Aksesoria

Dodatek

Skorowidz



Wyświetlanie pokazów przezroczy

► Zdjęcia ► Filmy

Zdjęcia zapisane na karcie pamięci można wyświetlać automatycznie w sposób przedstawiony poniżej.

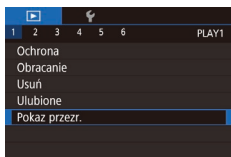

- Naciśnij przycisk **[MENU]** i na karcie **[▶ 1]** wybierz opcję **[Pokaz przezr.]** (📖29).
- Dotknij opcji **[Start]**.
- Pokaz przezroczy rozpocznie się kilka sekund po wyświetleniu komunikatu **[Pobieranie obrazu]**.
- Naciśnięcie przycisku **[MENU]** powoduje zatrzymanie pokazu przezroczy.



- Podczas pokazu przezroczy funkcje oszczędzania energii w aparacie (📖26) są wyłączone.



- Aby wstrzymać lub wznowić pokaz przezroczy, naciśnij przycisk **[⏏]**.
- Na ekranie wyświetlanym po dotknięciu opcji **[Nastawy]** można skonfigurować powtarzanie pokazu slajdów, czas wyświetlania każdego zdjęcia i efekt przejścia między zdjęciami (📖29).



- Pokaz przezroczy można też przerwać, dotykając ekranu.
- Pokazy przezroczy można też rozpoczynać, korzystając z dotknięć (📖119).

Ochrona zdjęć

► Zdjęcia ► Filmy

Warto chronić ważne zdjęcia, aby zapobiegać ich przypadkowemu usunięciu (📖115).



- Naciśnij przycisk **[🔒]**, wybierz w menu ikonę **[🔑]**, a następnie wybierz ikonę **[🔑]**. Pojawi się ikona **[🔒]**.
- Aby anulować ochronę, wybierz ustawienie **[OFF]**. Ikona **[🔒]** zniknie z ekranu.



- Chronione zdjęcia na karcie pamięci zostaną usunięte w przypadku jej sformatowania (📖160).



- Chronionych zdjęć nie można usuwać za pomocą dostępnej w aparacie funkcji kasowania. Aby usuwać je w ten sposób, należy najpierw anulować ochronę.

Za pomocą menu

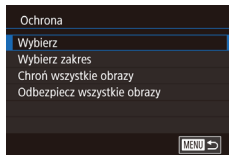
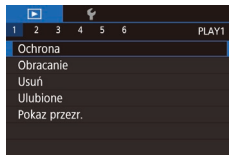

1 Przejdź do ekranu ustawień.

- Naciśnij przycisk **[MENU]** i na karcie **[▶ 1]** wybierz opcję **[Ochrona]** (📖29).

2 Określ sposób wyboru.

- Wybierz odpowiednie ustawienie (📖29).
- Aby powrócić do ekranu menu, naciśnij przycisk **[MENU]**.

Przed użyciem

Przewodnik podstawowy

Przewodnik zaawansowany

Podstawowe informacje o aparacie

Tryb automatyczny/tryb hybrydowy automatyczny

Inne tryby fotografowania

Tryb P

Tryb Tv, Av, M i C

Tryb wyświetlania

Funkcje Wi-Fi

Menu ustawień

Aksesoria

Dodatek

Skorowidz



Wybieranie pojedynczych zdjęć

1 Wybierz opcję [Wybierz].

- Wybierz opcję [Wybierz] w sposób podany w podrozdziale „Za pomocą menu” (113), a następnie naciśnij przycisk [SET].



2 Wybierz zdjęcie.

- Wybierz jedno ze zdjęć w trakcie przeglądania ich polegającego na przeciąganiu w lewo lub w prawo. Po naciśnięciu przycisku [SET] pojawi się ikona [MENU].
- Aby anulować wybieranie, naciśnij ponownie przycisk [SET]. Ikona [MENU] zniknie z ekranu.
- Aby wybrać inne zdjęcia, powtarzaj powyższą procedurę.

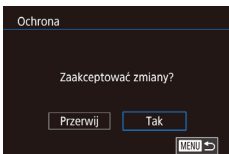

3 Włącz ochronę zdjęcia.

- Naciśnij przycisk [MENU]. Pojawi się komunikat potwierdzający.
- Dotknij opcji [Tak].



- Zdjęcia nie będą chronione, jeśli przed wykonaniem czynności podanych w punkcie 3 nastąpi zmiana trybu fotografowania lub wyłączenie aparatu.



- Zdjęcia można też wybierać lub usuwać, dotykając ekranu w punkcie 2, a do ekranu potwierdzenia można przejść, dotykając ikony [MENU].

Wybieranie zakresu

1 Wybierz opcję [Wybierz zakres].

- Wybierz opcję [Wybierz zakres] w sposób podany w podrozdziale „Za pomocą menu” (113), a następnie naciśnij przycisk [SET].

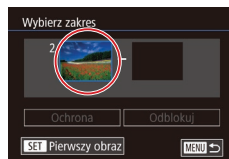

2 Wybierz zdjęcie początkowe.

- Naciśnij przycisk [SET].

- Wybierz jedno ze zdjęć w trakcie przeglądania ich polegającego na przeciąganiu w lewo lub w prawo. Naciśnij przycisk [SET].

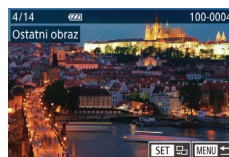
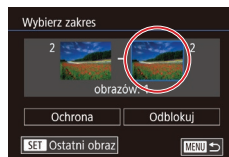

3 Wybierz zdjęcie końcowe.

- Dotknij zakreślonego obszaru, aby uaktywnić opcję [Ostatni obraz], a następnie naciśnij przycisk [SET].

- Wybierz jedno ze zdjęć w trakcie przeglądania ich polegającego na przeciąganiu w lewo lub w prawo. Naciśnij przycisk [SET].
- Zdjęć poprzedzających zdjęcie początkowe nie można wybierać jako zdjęcia końcowego.

Przed użyciem

Przewodnik podstawowy

Przewodnik zaawansowany

Podstawowe informacje o aparacie

Tryb automatyczny/tryb hybrydowy automatyczny

Inne tryby fotografowania

Tryb P

Tryb Tv, Av, M i C

Tryb wyświetlania

Funkcje Wi-Fi

Menu ustawień

Aksesoria

Dodatek

Skorowidz



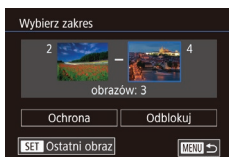

4 Włącz ochronę zdjęć.

- Dotknij opcji [Ochrona].



- Zdjęcia można też wybierać na ekranach widocznych w punktach 2 i 3, obracając pokrętkiem (☞).
- Aby anulować ochronę grup zdjęć, wybierz w punkcie 4 opcję [Odblokuj].

Włączanie ochrony wszystkich zdjęć naraz

1 Wybierz opcję [Chroń wszystkie obrazy].

- Wybierz opcję [Chroń wszystkie obrazy] w sposób podany w podrozdziale „Za pomocą menu” (☞ 113), a następnie naciśnij przycisk (☞).

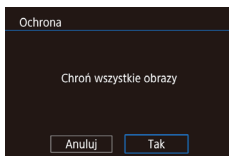

2 Włącz ochronę zdjęć.

- Dotknij opcji [Tak].

Wyłączanie ochrony wszystkich zdjęć naraz

Można wyłączyć ochronę wszystkich zdjęć naraz. Aby wyłączyć ochronę, wybierz opcję [Odbezpiecz wszystkie obrazy] w punkcie 1 procedury „Włączanie ochrony wszystkich zdjęć naraz”, a następnie wykonaj czynności podane w punkcie 2.

Usuwanie obrazów

► Zdjęcia ► Filmy

Niepotrzebne zdjęcia można wybierać i usuwać pojedynczo. Należy przy tym zachować ostrożność, ponieważ usuniętych zdjęć nie można odzyskać. Chronionych zdjęć nie można jednak usuwać (☞ 113).

1 Wybierz zdjęcie, które ma zostać usunięte.

- Przeciągnij w lewo lub w prawo po ekranie, aby wybrać zdjęcie.



2 Usuń zdjęcie.

- Naciśnij przycisk (☞), a następnie wybierz w menu ikonę (☞) (☞ 28).
- Po pojawieniu się pytania [Usunąć?] dotknij opcji [Usuń].
- Bieżące zdjęcie zostanie usunięte.
- Aby anulować usuwanie, dotknij opcji [Anuluj].



- W przypadku zdjęć zarejestrowanych zarówno w formacie RAW, jak i w formacie JPEG dotknięcie opcji [SET] [Usuń] w trakcie wyświetlania zdjęcia daje możliwość wyboru jednej z trzech opcji: [Usuń RAW], [Usuń JPEG] lub [Usuń RAW+JPEG].
- Zdjęcia można także usuwać, korzystając z dotknięcia (☞ 119).

Przed użyciem

Przewodnik podstawowy

Przewodnik zaawansowany

Podstawowe informacje o aparacie

Tryb automatyczny/tryb hybrydowy automatyczny

Inne tryby fotografowania

Tryb P

Tryb Tv, Av, M i C

Tryb wyświetlania

Funkcje Wi-Fi

Menu ustawień

Aksesoria

Dodatek

Skorowidz



Usuwanie wielu zdjęć naraz

Można wybierać wiele zdjęć do usunięcia naraz. Należy przy tym zachować ostrożność, ponieważ usuniętych zdjęć nie można odzyskać. Chronionych zdjęć nie można jednak usuwać (📖 113).

Określanie sposobu wyboru

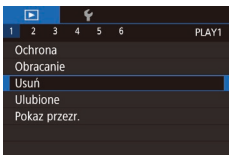

1 Przejdź do ekranu ustawień.

- Naciśnij przycisk [MENU] i na karcie [1] wybierz opcję [Usuń] (📖 29).



2 Określ sposób wyboru.

- Wskaż sposób wyboru, a następnie naciśnij przycisk [OK].
- Aby powrócić do ekranu menu, naciśnij przycisk [MENU].
- Aby powrócić do ekranu menu, dotknij przycisku [MENU].

Wybieranie pojedynczych zdjęć



1 Wybierz opcję [Wybierz].

- Wybierz opcję [Wybierz] w sposób podany w podrozdziale „Określanie sposobu wyboru” (📖 116), a następnie naciśnij przycisk [OK].

2 Wybierz zdjęcie.

- Wybierz jedno ze zdjęć w trakcie przeglądania ich polegającego na przeciągnięciu w lewo lub w prawo. Po dotknięciu ekranu pojawi się ikona [✓].
- Aby anulować wybieranie, dotknij ponownie ekranu. Ikona [✓] zniknie z ekranu.
- Aby wybrać inne zdjęcia, powtarzaj powyższą procedurę.

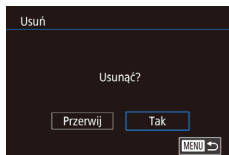

3 Usuń zdjęcia.

- Naciśnij przycisk [MENU]. Pojawi się komunikat potwierdzający.
- Dotknij opcji [Tak].



- Wybranie zdjęcia zarejestrowanego zarówno w formacie RAW, jak i w formacie JPEG spowoduje usunięcie obu wersji.

Przed użyciem

Przewodnik podstawowy

Przewodnik zaawansowany

Podstawowe informacje o aparacie

Tryb automatyczny/tryb hybrydowy automatyczny

Inne tryby fotografowania

Tryb P

Tryb Tv, Av, M i C

Tryb wyświetlania

Funkcje Wi-Fi

Menu ustawień

Aksesoria

Dodatek

Skorowidz



Wybieranie zakresu

1 Wybierz opcję [Wybierz zakres].

- Wybierz opcję [Wybierz zakres] w sposób podany w podrozdziale „Określanie sposobu wyboru” (📖 116), a następnie naciśnij przycisk [📷].

2 Wybierz zdjęcia.

- Aby wskazać zdjęcia, wykonaj czynności podane w punktach 2–3 w podrozdziale „Wybieranie zakresu” (📖 114).



3 Usuń zdjęcia.

- Dotknij opcji [Usuń].

Wybieranie wszystkich zdjęć naraz

1 Wybierz opcję [Wybierz wszystkie].

- Wybierz opcję [Wybierz wszystkie] w sposób podany w podrozdziale „Określanie sposobu wyboru” (📖 116), a następnie naciśnij przycisk [📷].

2 Usuń zdjęcia.

- Dotknij opcji [Tak].

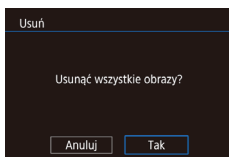

Obracanie zdjęć

▶ Zdjęcia ▶ Filmy

Zmiany układu zdjęcia i zapisania go można dokonać w przedstawiony poniżej sposób.

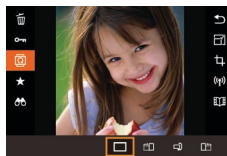

1 Wybierz ikonę [🔄].

- Naciśnij przycisk [📷], a następnie wybierz w menu ikonę [🔄] (📖 28).

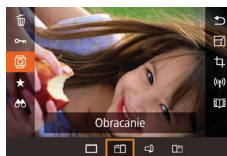

2 Obróć zdjęcie.

- Każde przeciągnięcie opcji powoduje obrót zdjęcia o 90° w danym kierunku. Aby zatwierdzić ustawienie, naciśnij przycisk [📷].



- Nie można obracać zdjęć, jeśli dla opcji [Auto-obracanie] wybrano ustawienie [Wył.] (📖 118).

Za pomocą menu

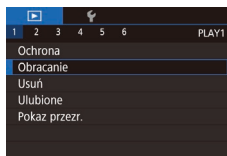

1 Wybierz opcję [Obracanie].

- Naciśnij przycisk [MENU] i na karcie [📷 1] wybierz opcję [Obracanie] (📖 29).

Przed użyciem

Przewodnik podstawowy

Przewodnik zaawansowany

Podstawowe informacje o aparacie

Tryb automatyczny/tryb hybrydowy automatyczny

Inne tryby fotografowania

Tryb P

Tryb Tv, Av, M i C

Tryb wyświetlania

Funkcje Wi-Fi

Menu ustawień

Aksesoria

Dodatek

Skorowidz



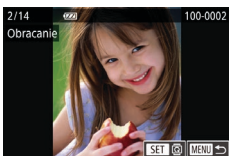

2 Obróć zdjęcie.

- Przeciągnij w lewo lub w prawo po ekranie, aby wybrać zdjęcie.
- Każde naciśnięcie przycisku [Obróć] powoduje obrót zdjęcia o 90°.
- Aby powrócić do ekranu menu, naciśnij przycisk [MENU].



- Na ekranie przedstawionym w punkcie 2 można dotknąć ikony [SET] w celu przywrócenia pierwotnego poziomu lub dotknąć ikony [MENU] w celu powrotu do ekranu fotografowania.

Wyłączanie automatycznego obracania

Wykonując poniższe czynności, można wyłączyć funkcję automatycznego obracania zdjęć, która powoduje obracanie zdjęć odpowiednio do bieżącej orientacji aparatu.

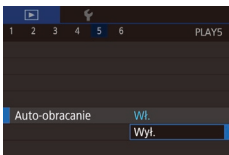

- Naciśnij przycisk [MENU], na karcie [1]5 wybierz opcję [Auto-obracanie], a następnie wybierz ustawienie [Wyt.] (129).



- Nie można obracać zdjęć (117), jeśli dla opcji [Auto-obracanie] wybrano ustawienie [Wyt.]. Ponadto obrócono już zdjęcia będą wyświetlane w ich pierwotnej orientacji.

Oznaczanie zdjęć jako ulubionych

► Zdjęcia ► Filmy

Można porządkować zdjęcia, oznaczając je jako ulubione. Wybierając jedną z kategorii w trybie wyświetlania z użyciem filtrów, można ograniczyć czynności opisane w poniższych podrozdziałach tylko do tych zdjęć.

- „Wyświetlanie” (103), „Wyświetlanie pokazów przezroczy” (113), „Ochrona zdjęć” (113), „Usuwanie obrazów” (115), „Dodawanie zdjęć do listy drukowania (DPOF)” (179), „Dodawanie zdjęć do fotoksiążki” (181)



- Naciśnij przycisk [Obróć], wybierz w menu ikonę [★], a następnie wybierz ikonę [★]. Pojawi się ikona [★].
- Aby usunąć oznaczenie zdjęcia, powtórz poprzednią procedurę, wybierając ustawienie [OFF], a następnie naciśnij przycisk [Obróć].

Za pomocą menu

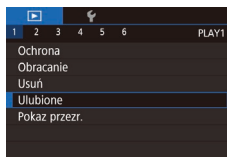

1 Wybierz opcję [Ulubione].

- Naciśnij przycisk [MENU] i na karcie [1]1 wybierz opcję [Ulubione] (129).



2 Wybierz zdjęcie.

- Wybierz jedno ze zdjęć w trakcie przeglądania ich polegającego na przeciąganiu w lewo lub w prawo. Po naciśnięciu przycisku [Obróć] pojawi się ikona [★].

Przed użyciem

Przewodnik podstawowy

Przewodnik zaawansowany

Podstawowe informacje o aparacie

Tryb automatyczny/tryb hybrydowy automatyczny

Inne tryby fotografowania

Tryb P

Tryb Tv, Av, M i C

Tryb wyświetlania

Funkcje Wi-Fi

Menu ustawień

Aksesoria

Dodatek

Skorowidz



- Aby usunąć oznaczenie zdjęcia, naciśnij ponownie przycisk [MENU]. Ikona [X] zniknie z ekranu.
- Aby wybrać kolejne zdjęcia, powtarzaj powyższą procedurę.

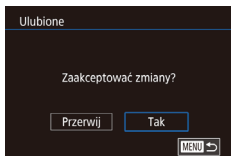

3 Zakończ proces konfiguracji.

- Naciśnij przycisk [MENU]. Pojawi się komunikat potwierdzający.
- Dotknij opcji [Tak].



- Zdjęcia nie zostaną oznaczone jako ulubione, jeśli przed wykonaniem czynności podanych w punkcie 3 nastąpi zmiana trybu fotografowania lub wyłączenie aparatu.



- Oznaczenie zdjęć jako ulubionych ułatwia ich dodawanie podczas tworzenia albumów (127).
- Zdjęcia można też oznaczać jako ulubione, korzystając z dotknięć (119).
- Aby wskazać wiele zdjęć naraz, przesuń dźwignię powiększenia w stronę symbolu [X] w celu wyświetlenia widoku miniatur, a następnie dotykaj zdjęć, które chcesz wybrać.

Wygodne sterowanie: czynności dotykowe

► Zdjęcia ► Filmy

W trybie wyświetlania pojedynczych zdjęć można szybko i łatwo uaktywniać funkcje, które zostały przypisane do czterech gestów dotykowych (dotknięcia).

Korzystanie z funkcji przypisanych do dotknięć



- Przeciągnij po ekranie w pokazany sposób.
- Uaktywni się funkcja przypisana do dotknięcia [←].



- I podobnie możesz włączać funkcje przypisane do dotknięć [→], [↶] i [↷], przeciągając odpowiednio po ekranie.
- W razie potrzeby możesz dostosowywać funkcje przypisane do dotknięć.

Zmiana funkcji przypisanych do dotknięć

Najczęściej wykonywane czynności związane z obsługą aparatu można uprościć, przypisując im wzorce przeciągnięcia po ekranie.

1 Przejdź do ekranu ustawień.

- Naciśnij przycisk [MENU], a następnie na karcie [6] wybierz opcję [Ustaw dotknięcia] (29).

Przed użyciem

Przewodnik podstawowy

Przewodnik zaawansowany

Podstawowe informacje o aparacie

Tryb automatyczny/tryb hybrydowy automatyczny

Inne tryby fotografowania

Tryb P

Tryb Tv, Av, M i C

Tryb wyświetlania

Funkcje Wi-Fi

Menu ustawień

Aksesoria

Dodatek

Skorowidz



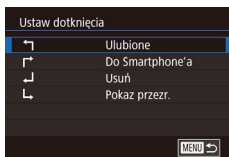

2 Przypisz jedną z funkcji do typu dotknięcia.

- Wybierz wzorec przeciągania, a następnie naciśnij przycisk [MENU].
- Wybierz funkcję do przypisania.

Funkcje, które można przypisać

Pokaz przezroczy	Umożliwia rozpoczęcie pokazu przezroczy.
Usuń	Umożliwia usunięcie zdjęcia.
Ochrona	Umożliwia włączanie ochrony zdjęcia oraz wyłączanie jej.
Obracanie	Umożliwia obracanie zdjęcia.
Ulubione	Umożliwia oznaczanie zdjęć jako ulubionych oraz usuwanie tego oznaczenia.
Następne ulubione	Umożliwia przełączanie na następne zdjęcie oznaczone jako ulubione.
Poprzed. ulubione	Umożliwia przełączanie na poprzednie zdjęcie oznaczone jako ulubione.
Następna data	Umożliwia przełączanie na pierwsze zdjęcie z następną datą rejestracji.
Poprzednia data	Umożliwia przełączanie na pierwsze zdjęcie z wcześniejszą datą rejestracji.
Do aparatu	
Do Smartphone'a	Uzyskaj dostęp do ekranu połączenia Wi-Fi. Szczegółowe informacje na temat funkcji Wi-Fi można znaleźć w podrozdziale „Funkcje Wi-Fi” (131).
Do komputera	
Do drukarki	
Do usł. sieci Web	

Edytowanie zdjęć



- Zdjęcia można edytować (120–124), tylko gdy na karcie pamięci jest wystarczająco dużo wolnego miejsca.



- Gdy na ekranie edycji wyświetlana jest ikona [MENU], można zamiast naciskania przycisku [MENU] dotknąć ikony [MENU].
- Gdy na ekranie edycji wyświetlana jest ikona [SET], można zamiast naciskania przycisku [SET] dotknąć ikony [SET].

Zmiana rozmiaru zdjęć

► Zdjęcia ► Filmy

Zapisywanie kopii zdjęć w niższej rozdzielczości.

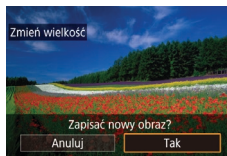

1 Wybierz rozmiar zdjęcia.

- Naciśnij przycisk [MENU], wybierz w menu ikonę [F], a następnie wybierz wielkość obrazu (28).
- Dotknij ikony [M2] lub [S], a następnie naciśnij przycisk [MENU].

2 Zapisz nowe zdjęcie.

- Dotknij opcji [Tak].
- Zdjęcie zostanie zapisane w nowym pliku.

Przed użyciem

Przewodnik podstawowy

Przewodnik zaawansowany

Podstawowe informacje o aparacie

Tryb automatyczny/tryb hybrydowy automatyczny

Inne tryby fotografowania

Tryb P

Tryb Tv, Av, M i C

Tryb wyświetlania

Funkcje Wi-Fi

Menu ustawień

Aksesoria

Dodatek

Skorowidz



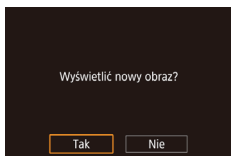

3 Wyświetl nowe zdjęcie.

- Dotknij opcji [Tak].
- Zapisane zdjęcie zostanie wyświetlone.



- Nie można edytować zdjęć wykonanych w rozdzielczości [S].
- Nie można edytować zdjęć RAW.



- Aby anulować zmianę rozmiaru w punkcie 1, wybierz ikonę [↶].
- Zmiana rozmiaru zdjęć nie obejmuje zwiększania ich rozdzielczości.

Za pomocą menu

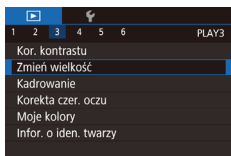

1 Wybierz opcję [Zmień wielkość].

- Naciśnij przycisk [MENU] i na karcie [▶]3 wybierz opcję [Zmień wielkość] (📖29).

2 Wybierz zdjęcie.

- Wybierz jedno ze zdjęć w trakcie przeglądania ich polegającego na przeciągnięciu w lewo lub w prawo. Naciśnij przycisk [Z].

3 Wybierz rozmiar zdjęcia.

- Wybierz wielkość, a następnie naciśnij przycisk [Z].
- Wykonaj czynności podane w punktach 4–5 w podrozdziale „Zmiana odcieni obrazu (Moje kolory)” (📖122).



Kadrowanie

▶ Zdjęcia ▶ Filmy

Można zaznaczyć fragment zdjęcia i zapisać go jako oddzielny plik graficzny.



1 Przejdź do ekranu ustawień.

- Naciśnij przycisk [Z], wybierz w menu ikonę [K], a następnie naciśnij przycisk [Z] (📖28).

2 Zmień wielkość, położenie i proporcje ramki przycinania.

- Wielkość ramki można zmieniać za pomocą dźwigni powiększenia.
- Aby zmienić położenie ramki, przeciągnij ją po ekranie.

- Aby zmienić orientację ramki, dotknij przycisku [Z].
- Aby zmienić proporcje ramki, dotknij ikony [K]. Do przełączania między proporcjami ([3:2], [16:9], [4:3] i [1:1]) służy przycisk [Z].

3 Wyświetl podgląd przyciętego zdjęcia.

- Dotknij ikony [Z].
- Do przełączania między przyciętym zdjęciem a ramką przycinania służy przycisk [Z].

Przed użyciem

Przewodnik podstawowy

Przewodnik zaawansowany

Podstawowe informacje o aparacie

Tryb automatyczny/tryb hybrydowy automatyczny

Inne tryby fotografowania

Tryb P

Tryb Tv, Av, M i C

Tryb wyświetlania

Funkcje Wi-Fi

Menu ustawień

Aksesoria

Dodatek

Skorowidz



4 Zapisz kadr jako nowe zdjęcie i wyświetl je.

- Dotknij ikony [L].
- Wykonaj czynności podane w punktach 2–3 w podrozdziale „Zmiana rozmiaru zdjęć” (120).



- Nie można edytować zdjęć wykonanych w rozdzielczości [S] ani przeskalowanych do rozmiaru [S] (120).
- Nie można edytować zdjęć RAW.
- Przyciętych zdjęć nie można ponownie przycinać.
- Przyciętych zdjęć nie można poddawać zmianie rozmiaru.



- Przycięte zdjęcia będą mieć mniejszą rozdzielczość niż zdjęcia wyjściowe.
- Podczas wyświetlania przyciętego zdjęcia w punkcie 3 można zmieniać wielkość, położenie i proporcje ramki przycinania.
- Czynności podane w punkcie 2 można też wykonać, naciskając przycisk [MENU], wybierając na karcie [3] opcję [Kadrowanie], naciskając przycisk [L], wybierając jedno ze zdjęć i ponownie naciskając przycisk [L].
- W przypadku przycinania zdjęć wykonanych z użyciem funkcji identyfikacji twarzy (44) pozostaną tylko imiona osób widocznych na przyciętym zdjęciu.



- Wielkość ramek można też zmieniać, zsuwając lub rozsuwając palce na ekranie (112).

Zmiana odcieni obrazu (Moje kolory)

▶ Zdjęcia ▶ Filmy

Można dostosować kolory zdjęcia, a następnie zapisać zdjęcie poddane edycji w osobnym pliku. Szczegółowe informacje na temat poszczególnych opcji można znaleźć w podrozdziale „Zmiana odcieni obrazu (Moje kolory)” (79).

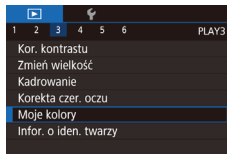

1 Wybierz opcję [Moje kolory].

- Naciśnij przycisk [MENU] i na karcie [3] wybierz opcję [Moje kolory] (29).

2 Wybierz zdjęcie.

- Wybierz jedno ze zdjęć w trakcie przeglądania ich polegającego na przeciąganiu w lewo lub w prawo. Naciśnij przycisk [L].

3 Wybierz jedną z opcji.

- Dotknij jednego z ustawień, a następnie naciśnij przycisk [L].



4 Zapisz nowe zdjęcie.

- Dotknij opcji [Tak].
- Zdjęcie zostanie zapisane w nowym pliku.

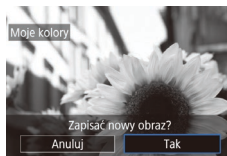

Przed użyciem

Przewodnik podstawowy

Przewodnik zaawansowany

Podstawowe informacje o aparacie

Tryb automatyczny/tryb hybrydowy automatyczny

Inne tryby fotografowania

Tryb P

Tryb Tv, Av, M i C

Tryb wyświetlania

Funkcje Wi-Fi

Menu ustawień

Aksesoria

Dodatek

Skorowidz



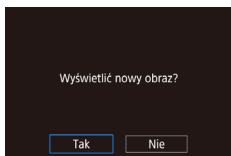

5 Wyświetl nowe zdjęcie.

- Naciśnij przycisk [MENU].
- Dotknij opcji [Tak].
- Zapisane zdjęcie zostanie wyświetlone.



- Jakość obrazu zdjęć poddawanych wielokrotnie takiej edycji będzie obniżała się za każdym razem i uzyskanie oczekiwanego koloru może się nie udać.
- Nie można edytować kolorów na zdjęciach RAW.



- Kolory na zdjęciach edytowanych za pomocą tej funkcji mogą się nieco różnić od barw na zdjęciach zarejestrowanych przy użyciu funkcji Moje kolory (129).



- To ustawienie można także skonfigurować, dotykając na ekranie widocznym w punkcie 3 jednej z opcji w celu jej wybrania, a następnie dotykając jej ponownie.

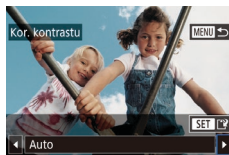
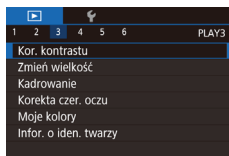

1 Wybierz opcję [Kor. kontrastu].

- Naciśnij przycisk [MENU], a następnie na karcie [3] wybierz opcję [Kor. kontrastu] (129).

2 Wybierz zdjęcie.

- Wybierz jedno ze zdjęć w trakcie przeglądania ich polegającego na przeciąganiu w lewo lub w prawo. Naciśnij przycisk [3].

3 Wybierz jedną z opcji.

- Wybierz jedno z ustawień, dotykając ikon [◀][▶], a następnie naciśnij przycisk [3].

4 Zapisz kadr jako nowe zdjęcie i wyświetl je.

- Wykonaj czynności podane w punktach 4–5 w podrozdziale „Zmiana odcieni obrazu (Moje kolory)” (122).



- W przypadku niektórych zdjęć korekta może być niedokładna lub powodować ziarnistość.
- Po wielokrotnym stosowaniu tej funkcji zdjęcia mogą wyglądać na ziarniste.
- Zdjęć RAW nie można edytować w ten sposób.



- Jeśli ustawienie [Auto] nie zapewni oczekiwanych efektów, spróbuj skorygować zdjęcia, korzystając z ustawień [Niski], [Średni] lub [Wysoki].

Przed użyciem

Przewodnik podstawowy

Przewodnik zaawansowany

Podstawowe informacje o aparacie

Tryb automatyczny/tryb hybrydowy automatyczny

Inne tryby fotografowania

Tryb P

Tryb Tv, Av, M i C

Tryb wyświetlania

Funkcje Wi-Fi

Menu ustawień

Aksesoria

Dodatek

Skorowidz

Korygowanie jasności obrazu (Korekta kontrastu)

► Zdjęcia ► Filmy

Wyjątkowo ciemne obszary obrazu (np. twarze lub tła) mogą być wykrywane i automatycznie dostosowywane pod kątem uzyskania optymalnej jasności całego zdjęcia. Niewystarczający ogólny kontrast obrazu również może zostać automatycznie skorygowany w celu lepszego uwypuklenia fotografowanego obiektu. Można wybrać jeden z czterech poziomów intensywności korekty, a następnie zapisać zdjęcie jako osobny plik.



Korekta czerwonych oczu

► Zdjęcia ► Filmy

Aparat może automatycznie korygować zdjęcia, na których występuje efekt czerwonych oczu. Skorygowane zdjęcie można zapisać w osobnym pliku.

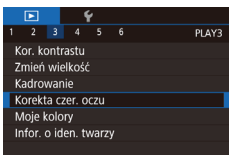

1 Wybierz opcję [Korekta czerwonych oczu].

- Naciśnij przycisk [MENU], a następnie na karcie [3] wybierz opcję [Korekta czerwonych oczu] (📖29).

2 Wybierz zdjęcie.

- Przeciągnij w lewo lub w prawo po ekranie, aby wybrać zdjęcie.

3 Skoryguj zdjęcie.

- Naciśnij przycisk [OK].
- Efekt czerwonych oczu wykryty przez aparat zostanie skorygowany, a wokół zmodyfikowanych obszarów zdjęcia pojawią się ramki.
- W razie potrzeby możesz powiększać lub pomniejszać zdjęcie. Wykonaj czynności podane w podrozdziale „Powiększanie zdjęć” (📖112).

4 Zapisz kadr jako nowe zdjęcie i wyświetl je.

- Dotknij opcji [Nowy plik].
- Zdjęcie zostanie zapisane w nowym pliku.
- Wykonaj czynności podane w punkcie 5 w podrozdziale „Zmiana odcieni obrazu (Moje kolory)” (📖122).

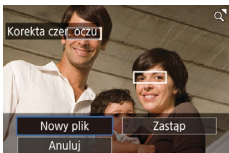

- Niektórych zdjęć nie można dokładnie skorygować.
- Aby zastąpić oryginalne zdjęcie zdjęciem skorygowanym, wybierz w punkcie 4 opcję [Zastąp]. W takim przypadku oryginalne zdjęcie zostanie usunięte.
- Zdjęć chronionych nie można zastępować.
- Zdjęć RAW nie można edytować w ten sposób.
- Korektę czerwonych oczu można stosować do zdjęć JPEG zarejestrowanych również w formacie RAW, ale nie można zastępować oryginalnego zdjęcia.



- Zdjęcia można też zapisywać, dotykając opcji [Nowy plik] lub [Zastąp] na ekranie widocznym w punkcie 4.

Przed użyciem

Przewodnik podstawowy

Przewodnik zaawansowany

Podstawowe informacje o aparacie

Tryb automatyczny/tryb hybrydowy automatyczny

Inne tryby fotografowania

Tryb P

Tryb Tv, Av, M i C

Tryb wyświetlania

Funkcje Wi-Fi

Menu ustawień

Aksesoria

Dodatek

Skorowidz



Edytowanie filmów

▶ Zdjęcia ▶ Filmy

Można usuwać zbędne fragmenty z początku i końca filmów.

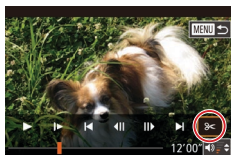

1 Wybierz ikonę [✂].

- Wybierz ikonę [✂] w sposób podany w punktach 1–5 w podrzdziale „Wyświetlanie” (103).
- Spowoduje to wyświetlenie panelu i paska edycji filmów.



(1) 2 Zaznacz fragmenty do wycięcia.

- (1) to panel edycji filmów, a (2) to pasek edycji filmów.
- Wybierz ikonę [⏪] lub [⏩].
- Aby wyświetlić fragmenty, które można wyciąć (oznaczone na ekranie symbolem [⏪]), przeciągnij ikonę [⏪]. Wytnij początek filmu (od symbolu [⏪]), wybierając ikonę [⏪], a następnie wytnij koniec filmu, wybierając ikonę [⏩].
- Po przesunięciu ikony [⏪] w inne miejsce niż zajmowane przez znacznik [⏪] w trybie [⏪] zostanie usunięty fragment poprzedzający najbliższy znacznik [⏪] po lewej stronie, a w trybie [⏩] zostanie usunięty fragment następujący po najbliższym znaczniku [⏪] po prawej stronie.

3 Zobacz film poddany edycji.

- Dotknij ikony [▶], aby odtworzyć film poddany edycji.
- Aby ponownie edytować film, powtórz czynności podane w punkcie 2.

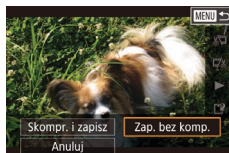

- Aby anulować edytowanie, naciśnij przycisk [MENU], a następnie dotknij opcji [Tak].

4 Zapisz film poddany edycji.

- Dotknij ikony [⏪].
- Dotknij opcji [Nowy plik].
- Dotknij opcji [Zap. bez komp.].
- Film zostanie zapisany w nowym pliku.



- Następujących filmów nie można edytować w ten sposób: przeglądów filmowych (35), filmów z trybu zdjęć twórczych (56) ani albumów bez podkładu muzycznego (128).
- Aby zastąpić oryginalny film filmem przyciętym, wybierz w punkcie 4 opcję [Zastąp]. W takim przypadku oryginalny film zostanie usunięty.
- Jeśli brakuje wolnego miejsca na karcie pamięci, dostępna będzie tylko opcja [Zastąp].
- Filmy mogą nie zostać zapisane, jeśli w trakcie zapisywania wyczerpie się bateria.
- W związku z tym zaleca się, aby podczas edycji filmów korzystać z całkowicie naładowanej baterii lub ze sprzedawanego oddzielnie zestawu zasilającego AC Adapter Kit (168).

Przed użyciem

Przewodnik podstawowy

Przewodnik zaawansowany

Podstawowe informacje o aparacie

Tryb automatyczny/tryb hybrydowy automatyczny

Inne tryby fotografowania

Tryb P

Tryb Tv, Av, M i C

Tryb wyświetlania

Funkcje Wi-Fi

Menu ustawień

Aksesoria

Dodatek

Skorowidz



Zmniejszanie rozmiaru plików

Rozmiar plików z filmami można zmniejszyć, kompresując je w poniższy sposób.

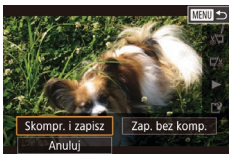

- Na ekranie widocznym w punkcie 2 w podrozdziale „Edytowanie filmów” wybierz ikonę [L], a następnie wybierz opcję [Nowy plik].
- Dotknij opcji [Skompr. i zapisz].

Jakość obrazu skompresowanych filmów

Przed kompresją	Po kompresji
FHD 59.94P	HD 29.97P
FHD 29.97P	HD 29.97P
FHD 23.98P	HD 23.98P
HD 29.97P	HD 29.97P
FHD 50.00P	HD 25.00P
FHD 25.00P	HD 25.00P
HD 25.00P	HD 25.00P



- Filmów [VGA 29.97P] [VGA 25.00P] nie można kompresować.
- Po wybraniu opcji [Zastąp] nie można zapisywać edytowanych filmów w skompresowanym formacie.

Usuwanie rozdziałów filmu

▶ Zdjęcia ▶ Filmy

W razie potrzeby można usuwać poszczególne rozdziały (klipy) nagrane w trybie [Zdjęcia] lub [Filmy] (35, 56). Należy przy tym zachować ostrożność, ponieważ usuniętych fragmentów filmowych nie można odzyskać.

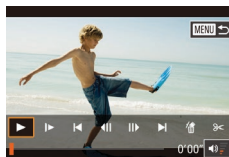

1 Wybierz fragment filmowy do usunięcia.

- Odtwórz krótki klip w sposób podany w punktach 1–2 w podrozdziale „Wyświetlanie krótkich klipów nagranych w trybie Zdjęcie twórcze (filmy z trybu zdjęć twórczych)” (106) lub „Wyświetlanie krótkich filmów utworzonych podczas wykonywania zdjęć (Przegląd filmowy)” (106), a następnie naciśnij przycisk [Zdjęcia], aby wyświetlić panel odtwarzania filmów.
- Dotknij ikony [Zdjęcia] lub [Filmy], aby wybrać jeden z rozdziałów.

2 Wybierz ikonę [Zdjęcia].

- Dotknij ikony [Zdjęcia].
- Wybrany fragment filmowy jest wyświetlany w pętli.

3 Potwierdź usuwanie.

- Dotknij opcji [Tak].
- Fragment filmowy zostaje usunięty, a film zastąpiony skróconą wersją.

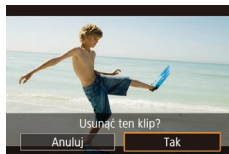

- Gdy aparat jest podłączony do drukarki, ikona [Zdjęcia] jest niewidoczna po wybraniu filmu.

Przed użyciem

Przewodnik podstawowy

Przewodnik zaawansowany

Podstawowe informacje o aparacie

Tryb automatyczny/tryb hybrydowy automatyczny

Inne tryby fotografowania

Tryb P

Tryb Tv, Av, M i C

Tryb wyświetlania

Funkcje Wi-Fi

Menu ustawień

Aksesoria

Dodatek

Skorowidz



Wyświetlanie albumów (Najważniejsze wydarzenia)

► Zdjęcia ► Filmy

Możesz wybierać motywy, np. datę lub imię osoby, aby tworzyć albumy z automatycznie wybranych zdjęć pasujących do danego motywu. Zdjęcia te są łączone w pokaz przezroczy, który można zapisać jako krótki klip trwający około 2–3 minut.

Przed użyciem tej funkcji należy w pełni naładować baterię. Tworzenie albumów wymaga też wolnego miejsca na karcie pamięci. Przykładowo użyj karty pamięci o pojemności 16 GB lub większej i pozostaw na niej co najmniej 1 GB wolnego miejsca.

Wybieranie motywów albumów

Naciśnij przycisk [📁] i wybierz ikonę najważniejszych wydarzeń. Pojawi się ekran główny, na którym możesz wybrać motyw, jakiego aparat ma używać do wybierania elementów albumu. Pamiętaj, że aparat będzie w pierwszej kolejności dodawać do albumu zdjęcia oznaczone jako ulubione (📖118).

Data	Powoduje tworzenie albumu ze zdjęciami wykonanymi tego samego dnia. Zdjęcia są wybierane spośród wykonanych tego samego dnia, co zdjęcie wyświetlone przed przejściem do ekranu głównego.
Imię osoby	Wybór tego motywu umożliwi tworzenie miesięcznych albumów zdjęć określonych osób, np. dzieci, które rosną z miesiąca na miesiąc. Do albumów można wybierać osoby, których informacje o identyfikacji twarzy zostały zarejestrowane przed zrobieniem zdjęć. Zdjęcia są wybierane spośród wykonanych tej samej osobie w tym samym miesiącu co zdjęcie wyświetlone przed przejściem do ekranu głównego.
Zdarzenie	Opcja odpowiednia w przypadku albumów zdjęć z wakacji, przyjęć i innych wydarzeń. Zdjęcia są wybierane spośród wykonanych w trakcie danego wydarzenia i poprzedzających zdjęcie wyświetlone przed przejściem do ekranu głównego lub następujących po nim.
Według wzorca	Dodawanie zdjęć z uwzględnieniem wskazanych zdjęć, dat lub osób zarejestrowanych za pomocą funkcji Identyfikacja twarzy.

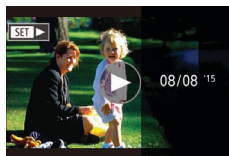
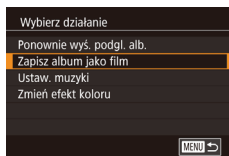
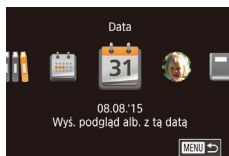

1 Wybierz zdjęcie.

- Wybierz zdjęcie w trybie wyświetlania pojedynczych zdjęć.
- Motywy dostępne w punkcie 3 zależą od daty wykonania zdjęć i informacji o identyfikacji twarzy.

2 Przejdź do ekranu głównego.

- Naciśnij przycisk [📁], wybierz ikonę [👤], a następnie naciśnij przycisk [📁] (📖28).
- Po pojawieniu się komunikatu [Aparat jest zajęty] zostanie wyświetlony ekran główny.

3 Wyświetl podgląd albumu.

- Jako motyw albumu wybierz osobę albo opcję [Data] lub [Zdarzenie], a następnie naciśnij przycisk [📁].
- Po pojawieniu się na kilka sekund komunikatu [Pobieranie] nastąpi odtworzenie albumu.

4 Zapisz album.

- Wybierz opcję [Zapisz album jako film], a następnie naciśnij przycisk [📁].
- Po zapisaniu albumu pojawia się komunikat [Zapisano].

5 Odtwórz album (📖103).

Przed użyciem

Przewodnik podstawowy

Przewodnik zaawansowany

Podstawowe informacje o aparacie

Tryb automatyczny/tryb hybrydowy automatyczny

Inne tryby fotografowania

Tryb P

Tryb Tv, Av, M i C

Tryb wyświetlania

Funkcje Wi-Fi

Menu ustawień

Aksesoria

Dodatek

Skorowidz





- Albumy mogą zawierać następujące zdjęcia i filmy zarejestrowane aparatem:
 - zdjęcia;
 - przeglądy filmowe (📖35) oprócz skompresowanych filmów;
 - krótkie klipy filmowe (📖71) o długości co najmniej dwóch sekund lub filmy z trybu zdjęć twórczych (📖56) oprócz skompresowanych filmów.



- Albumy można zapisać tylko wtedy, gdy na karcie pamięci jest dostateczna ilość miejsca.
- Ekran główny funkcji Najważniejsze wydarzenia można też wyświetlić, wybierając kolejno: MENU (📖29) ► kartę [▶2] ► opcję [Najważn. wydarzenia].
- Aby podczas wyświetlania podglądu przeskoczyć do następnego rozdziału, przeciągnij palcem w lewo, a do poprzedniego rozdziału, przeciągnij palcem w prawo.
- Efekt koloru w punkcie 4 można określić, wybierając opcję [Zmień efekt koloru] i naciskając przycisk [🔍]. Aby wyświetlić podgląd albumu z zastosowanym efektem, po przeciągnięciu palcem w lewo lub w prawo na ekranie widocznym w punkcie 4 w celu wybrania efektu koloru i naciśnięciu przycisku [🔍] wybierz opcję [Ponownie wyświetl podgląd alb.].
- Aby odtworzyć zapisane albumy, na ekranie głównym funkcji Najważniejsze wydarzenia wybierz opcję [Lista albumów], naciśnij przycisk [🔍] i dotknij jednego z albumów na liście.

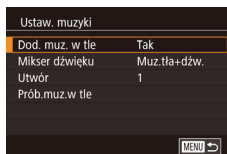
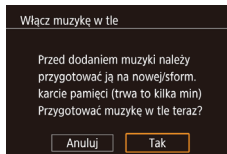

- W przypadku użycia nowej lub świeżo sformatowanej karty pamięci pojawi się ekran widoczny po lewej stronie. Dotknij opcji [Tak] i poczekaj, aż na karcie zostanie zarejestrowanych siedem rodzajów muzyki, co trwa około czterech minut.
- W przypadku użycia karty pamięci z zarejestrowaną już na niej muzyką przejdź do punktu 2.

2 Utwórz album.

- Utwórz album w sposób podany w punktach 1–3 w podrozdziale „Wyświetlanie albumów (Najważniejsze wydarzenia)” (📖127).

3 Skonfiguruj ustawienia tła muzycznego.

- Wybierz jeden z elementów, naciśnij przycisk [🔍] i wybierz jedno z ustawień (📖29).

4 Zapisz album.

- Zapisz album w sposób podany w punkcie 4 w podrozdziale „Wyświetlanie albumów (Najważniejsze wydarzenia)” (📖127).



- Po zapisaniu albumów nie można już dodawać do nich tła muzycznego. Nie można też zmieniać w nich dodanego uprzednio tła muzycznego ani go usuwać.
- Nie można edytować rozdziałów albumów z tłem muzycznym (📖126).

Dodawanie tła muzycznego do albumów

► Zdjęcia ► Filmy

Masz do wyboru siedem rodzajów tła muzycznego odtwarzanego w trakcie wyświetlania albumu.

1 Zarejestruj tło muzyczne na karcie pamięci.

- Wybierz opcję [Ustaw. muzyki] w sposób podany w punktach 1–4 w podrozdziale „Wyświetlanie albumów (Najważniejsze wydarzenia)” (📖127) i naciśnij przycisk [🔍].

Przed użyciem

Przewodnik podstawowy

Przewodnik zaawansowany

Podstawowe informacje o aparacie

Tryb automatyczny/tryb hybrydowy automatyczny

Inne tryby fotografowania

Tryb P

Tryb Tv, Av, M i C

Tryb wyświetlania

Funkcje Wi-Fi

Menu ustawień

Aksesoria

Dodatek

Skorowidz





- Jeśli wolisz nie dodawać tła muzycznego, na ekranie widocznym w punkcie 3 wybierz dla opcji [Dod. muz. w tle] ustawienie [Nie].
- Aby używać tylko tła muzycznego zamiast ścieżki dźwiękowej filmu, na ekranie widocznym w punkcie 3 wybierz dla opcji [Mikser dźwięku] ustawienie [Tyl.muz. w tle].
- Aby posłuchać próbki tła muzycznego wybranego w opcji [Utwór], na ekranie widocznym w punkcie 3 wybierz opcję [Prób.muz.w tle] i naciśnij przycisk [OK].

Tworzenie własnych albumów

► Zdjęcia ► Filmy

Możesz tworzyć własne albumy, wybierając samodzielnie zdjęcia.

1 Wybierz tworzenie własnego albumu.

- Wybierz opcję [Nastawa własna] w sposób podany w punktach 1–3 w podrozdziale „Wyświetlanie albumów (Najważniejsze wydarzenia)” (📖 127) i naciśnij przycisk [OK].

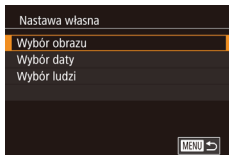

2 Określ sposób wyboru.

- Wybierz opcję [Wybór obrazu], [Wybór daty] lub [Wybór ludzi], a następnie naciśnij przycisk [OK].

3 Wybierz elementy albumu.

- Dotykaj elementów, które chcesz dodać do albumu, aby oznaczyć je symbolem [✓].

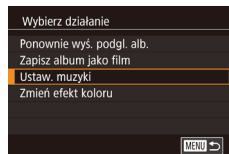

- Po zakończeniu wybierania zdjęć, krótkich klipów lub filmów z trybu zdjęć twórczych w ramach opcji [Wybór obrazu], dat w ramach opcji [Wybór daty] lub osób w ramach opcji [Wybór ludzi] naciśnij przycisk [MENU].
- Wybierz opcję [Podgląd] i naciśnij przycisk [OK].

4 Wybierz tło muzyczne.

- Gdy pojawi się ekran widoczny po lewej stronie, wybierz opcję [Ustaw. muzyki]. Dodaj tło muzyczne w sposób podany w podrozdziale „Dodawanie tła muzycznego do albumów” (📖 128), a następnie naciśnij przycisk [MENU].

5 Wybierz efekt koloru.

- Na ekranie widocznym w punkcie 4 wybierz opcję [Zmień efekt koloru].
- Wybierz efekt koloru, przeciągając palcem w lewo lub w prawo, a następnie naciśnij przycisk [OK].

6 Zapisz album.

- Zapisz album w sposób podany w punkcie 4 w podrozdziale „Wyświetlanie albumów (Najważniejsze wydarzenia)” (📖 127).



- Po wybraniu opcji [Wybór obrazu] możesz wskazać maks. 40 plików (lub 10 plików filmowych). Podczas tworzenia drugiego własnego albumu wyświetlane jest pytanie [Wybrać obrazy wg poprzednich ustawień?]. Aby użyć jako podstawy poprzednio wybranych zdjęć, wybierz opcję [Tak]. Poprzednie zdjęcia, klipy i filmy z trybu zdjęć twórczych zostaną oznaczone symbolem [✓], a jednocześnie będzie wyświetlanych wiele zdjęć.
- Opcja [Wybór daty] umożliwia wybranie maks. 15 dat.
- Efekt koloru może nie zostać zastosowany do niektórych zdjęć.

Przed użyciem

Przewodnik podstawowy

Przewodnik zaawansowany

Podstawowe informacje o aparacie

Tryb automatyczny/tryb hybrydowy automatyczny

Inne tryby fotografowania

Tryb P

Tryb Tv, Av, M i C

Tryb wyświetlania

Funkcje Wi-Fi

Menu ustawień

Aksesoria

Dodatek

Skorowidz



Łączenie krótkich klipów

▶ Zdjęcia ▶ Filmy

Krótkie klipy możesz połączyć w dłuższy film. Pamiętaj, że utworzone w ten sposób filmy nie są dodawane do albumów z najważniejszymi wydarzeniami (📖 127).

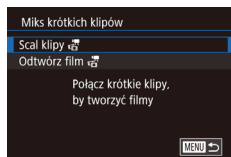

1 Przejdź do ekranu edytowania.

- Naciśnij przycisk [MENU], na karcie [▶] wybierz opcję [Miks krótkich klipów], a następnie wybierz opcję [Scal klipy] (📖 29).



2 Wskaż klipy do połączenia.

- Przeciągaj klipy na górze ekranu w lewo lub w prawo, wybierz klip do połączenia i naciśnij przycisk [🔗].
- Wybrany klip pojawi się na dole ekranu.
- Aby anulować wybieranie, naciśnij ponownie przycisk [🔗].
- Powtarzaj te czynności, aby wskazać inne klipy do połączenia.
- Po zakończeniu wyboru klipów naciśnij przycisk [MENU].

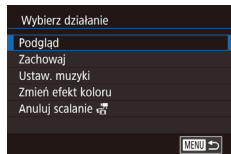

3 Wyświetl podgląd filmu.

- Wybierz opcję [Podgląd] i naciśnij przycisk [🔍].
- Po pojawieniu się na kilka sekund komunikatu [Pobieranie] zostanie wyświetlony podgląd połączonych klipów.

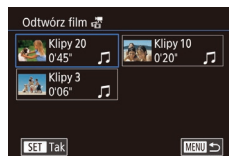

4 Zapisz film.

- Wybierz opcję [Zachowaj], a następnie naciśnij przycisk [🔒].
- Po zapisaniu filmu pojawia się komunikat [Zapisano].

5 Odtwórz film.

- Aby wyświetlić listę utworzonych przez siebie filmów, na ekranie widocznym w punkcie 1 wybierz opcję [Odtwórz film].
- Wybierz film do odtworzenia i naciśnij przycisk [🔍].



- Aby odtworzyć wybrany klip, na ekranie widocznym w punkcie 2 przesunąć dźwignię powiększenia w stronę symbolu [🔍].
- Aby zmienić kolejność klipów, na ekranie widocznym w punkcie 2 dotknij opcji [Sortuj], wybierz jeden z klipów, naciśnij przycisk [🔗], przeciągnij palcem w lewo lub w prawo i ponownie naciśnij przycisk [🔗].
- Aby zastosować efekt koloru, na ekranie widocznym w punkcie 3 wybierz opcję [Zmień efekt koloru].
- Aby dodać tło muzyczne, na ekranie widocznym w punkcie 3 wybierz opcję [Ustaw. muzyki] (📖 128).
- Jakość obrazu zapisanych filmów to [HD 29.97P] (w przypadku systemu NTSC) lub [HD 25.00P] (w przypadku systemu PAL).
- W miarę możliwości używaj w pełni naładowanej baterii.

Przed użyciem

Przewodnik podstawowy

Przewodnik zaawansowany

Podstawowe informacje o aparacie

Tryb automatyczny/tryb hybrydowy automatyczny

Inne tryby fotografowania

Tryb P

Tryb Tv, Av, M i C

Tryb wyświetlania

Funkcje Wi-Fi

Menu ustawień

Aksesoria

Dodatek

Skorowidz



Funkcje Wi-Fi

Bezprzewodowe przesyłanie zdjęć z aparatu do różnych zgodnych z nim urządzeń oraz korzystanie za jego pośrednictwem z usług sieci Web



- Przed rozpoczęciem korzystania z sieci Wi-Fi należy zapoznać się z treścią podrozdziału „Ostrzeżenia dotyczące Wi-Fi (bezprzewodowej sieci LAN)” (209).

Dostępne funkcje Wi-Fi

Można wysyłać i odbierać zdjęcia oraz zdalnie sterować aparatem, łącząc go z poniższymi urządzeniami i usługami za pośrednictwem sieci Wi-Fi.

- **Smartfony i tablety**
Można wysyłać zdjęcia do smartfonów i tabletów obsługujących funkcje Wi-Fi. Za pomocą podłączonego smartfona lub tabletu można też fotografować zdalnie i dodawać znaczniki geograficzne do zdjęć. Dla wygody w niniejszym podręczniku smartfony, tablety oraz inne zgodne urządzenia są zbiorczo nazywane smartfonami.
- **Komputer**
Korzystając z odpowiedniego oprogramowania, można przysyłać zdjęcia z aparatu do komputera za pośrednictwem sieci Wi-Fi.
- **Usługi sieci Web**
Można wprowadzić w aparacie dane swojego konta w internetowej usłudze fotograficznej CANON iIMAGE GATEWAY lub w innych usługach sieci Web, aby wysyłać do nich zdjęcia. Niewysłane zdjęcia można też przekazywać z aparatu do komputera lub usługi sieci Web za pośrednictwem serwisu CANON iIMAGE GATEWAY.
- **Drukarki**
Zdjęcia można drukować, wysyłając je bezprzewodowo do drukarek zgodnych ze standardem PictBridge (obsługujących protokół DPS over IP).
- **Inny aparat**
Bezprzewodowe przesyłanie zdjęć między aparatami marki Canon zgodnymi z Wi-Fi.

Przed użyciem

Przewodnik podstawowy

Przewodnik zaawansowany

Podstawowe informacje o aparacie

Tryb automatyczny/tryb hybrydowy automatyczny

Inne tryby fotografowania

Tryb P

Tryb Tv, Av, M i C

Tryb wyświetlania

Funkcje Wi-Fi

Menu ustawień

Aksesoria

Dodatek

Skorowidz



Wysyłanie zdjęć do smartfona

Podłączenie aparatu do smartfona i wysyłanie zdjęć jest możliwe na kilka sposobów.

- Połączenie za pośrednictwem trybu NFC (📖 132)
Wystarczy przyłożyć do aparatu smartfon z systemem Android (w wersji 4.0 lub nowszej) obsługujący tryb NFC, aby połączyć ze sobą oba urządzenia.
- Połączenie z urządzeniem przypisanym do przycisku [📱] (📖 134)
Wystarczy nacisnąć przycisk [📱], aby połączyć ze sobą oba urządzenia. Upraszcza to wysyłanie zdjęć do smartfona (📖 134). Należy pamiętać, że do przycisku [📱] można przypisać tylko jeden smartfon.
- Połączenie za pośrednictwem menu Wi-Fi (📖 136)
Aparat podłącza się do smartfona tak samo jak do komputera lub innego urządzenia. Umożliwia dodawanie wielu smartfonów.

Przed połączeniem smartfona z aparatem należy zainstalować w nim specjalną bezpłatną aplikację Camera Connect. Szczegółowe informacje dotyczące tej aplikacji (obsługiwane smartfony i uwzględnione funkcje) są dostępne w witrynie firmy Canon w sieci Web.



- Właściciele aparatów marki Canon zgodnych z Wi-Fi, którzy do łączenia aparatów ze smartfonami za pośrednictwem sieci Wi-Fi używają aplikacji CameraWindow, powinni rozważyć zastąpienie jej aplikacją Camera Connect.

Wysyłanie zdjęć do smartfona obsługującego tryb NFC

Użyj smartfona z systemem Android (w wersji 4.0 lub nowszej) obsługującego tryb NFC, aby uprościć procedurę instalowania aplikacji Camera Connect i łączenia ze sobą urządzeń. Działanie urządzeń połączonych wstępnie za pośrednictwem trybu NFC zmienia się w zależności od trybu aparatu, który był aktywny w chwili zetknięcia urządzeń.

- Jeśli w chwili zetknięcia urządzeń aparat jest wyłączony lub działa w trybie fotografowania, można wybierać i wysyłać zdjęcia na ekranie wyboru obrazu. Po połączeniu urządzeń fotografie można wykonywać zdalnie, a także dodawać znaczniki geograficzne do zdjęć (📖 155). Łącznie z ostatnimi urządzeniami jest niezwykle proste, ponieważ informacje o nich są wyświetlane w menu Wi-Fi.
- Jeśli w momencie zetknięcia urządzeń aparat działa w trybie wyświetlania, można wybrać i wysłać zdjęcia w widoku miniatur, który jest akurat wyświetlany na potrzeby wyboru zdjęć. Połączenie zostaje automatycznie zakończone po dokonaniu transferu obrazu.

Postępuj zgodnie z instrukcjami podanymi w następującym podrozdziale, aby nawiązać połączenie w trybie NFC z aparatem, który jest wyłączony lub działa w trybie fotografowania.

Łączenie za pośrednictwem trybu NFC w przypadku gdy aparat jest wyłączony lub działa w trybie fotografowania

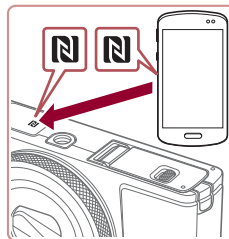

1 Zainstaluj aplikację Camera Connect.

- Włącz tryb NFC w smartfonie i zetknij urządzenia symbolami N (N), aby automatycznie wywołać w smartfonie połączenie z serwisem Google Play. Po wyświetleniu strony pobierania aplikacji Camera Connect pobierz ją i zainstaluj.

Przed użyciem

Przewodnik podstawowy

Przewodnik zaawansowany

Podstawowe informacje o aparacie

Tryb automatyczny/tryb hybrydowy automatyczny

Inne tryby fotografowania

Tryb P

Tryb Tv, Av, M i C

Tryb wyświetlania

Funkcje Wi-Fi

Menu ustawień

Aksesoria

Dodatek

Skorowidz



2 Nawiąż połączenie.

- Upewnij się, że aparat jest wyłączony lub działa w trybie fotografowania.
- Przyłóż smartfon z zainstalowaną aplikacją Camera Connect do symbolu N (N) na aparacie.
- Aparat włączy się automatycznie.
- Po wyświetleniu ekranu [Nick urządzenia] dotknij opcji [Tak].

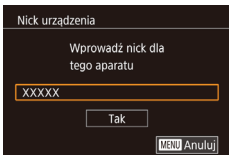

- W smartfonie uruchomi się aplikacja Camera Connect.
- Urządzenia połączą się automatycznie.

3 Dostosuj ustawienia zachowania poufności informacji.

- Po pojawieniu się tego ekranu dotknij opcji [Tak].
- Możesz teraz za pomocą smartfona przeglądać, importować i opatrywać znacznikami geograficznymi zdjęcia znajdujące się w aparacie oraz fotografować zdalnie.

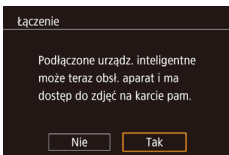

4 Wyślij zdjęcie.

- Przeciągaj zdjęcia w lewo lub w prawo, aby wybrać jedno z nich do wysłania, a następnie dotknij opcji [Wyślij ten obraz].
- Rozpocznie się przesyłanie zdjęć. W trakcie przesyłania zdjęć ekran gaśnie.
- Po wysłaniu zdjęcia zostanie wyświetlony komunikat [Transfer zakończony] i ponownie pojawi się ekran przesyłania zdjęć.
- Aby zakończyć połączenie, dotknij przycisku [MENU] w prawym górnym rogu ekranu, a następnie na ekranie potwierdzenia dotknij opcji [Tak]. Połączenie możesz także zakończyć za pomocą smartfona.



- Przy korzystaniu z trybu NFC należy pamiętać o następujących kwestiach:
 - Należy unikać silnego uderzenia o siebie aparatu i smartfona. Mogłoby to spowodować uszkodzenie obu urządzeń.
 - W zależności od smartfona wzajemnie wykrzycie się obu urządzeń może nie być natychmiastowe. W takim przypadku należy przyłożyć je do siebie w nieco innej pozycji. Jeśli połączenie nie zostało nawiązane, nie rozdzielać urządzeń do chwili zaktualizowania informacji na ekranie aparatu.
 - Jeśli spróbujesz nawiązać połączenie, gdy aparat będzie wyłączony, może pojawić się na smartfonie komunikat przypominający o konieczności włączenia aparatu. Jeśli tak się stanie, włącz aparat i ponownie zetknij ze sobą oba urządzenia.
 - Między aparatem a smartfonem nie powinny znajdować się żadne inne przedmioty. Należy również pamiętać, że pokrywy aparatu i smartfona lub podobne akcesoria mogą blokować komunikację.
- Po wybraniu w punkcie 3 opcji [Tak] wszystkie zdjęcia w aparacie można wyświetlać za pośrednictwem podłączonego smartfona. Aby zachować prywatność zdjęć znajdujących się w aparacie poprzez uniemożliwienie ich wyświetlania za pośrednictwem smartfona, należy w punkcie 3 wybrać opcję [Nie].
- Po zarejestrowaniu smartfona możesz zmienić jego ustawienia zachowania poufności informacji w aparacie (157).

Przed użyciem

Przewodnik podstawowy

Przewodnik zaawansowany

Podstawowe informacje o aparacie

Tryb automatyczny/tryb hybrydowy automatyczny

Inne tryby fotografowania

Tryb P

Tryb Tv, Av, M i C

Tryb wyświetlania

Funkcje Wi-Fi

Menu ustawień

Aksesoria

Dodatek

Skorowidz





- Połączenia wymagają, aby w aparacie znajdowała się karta pamięci.
- Nick aparatu możesz też zmienić na ekranie widocznym w punkcie 2 (📖157).
- Nie wszystkie smartfony zgodne z trybem NFC mają symbol N (N). Szczegółowe informacje na ten temat można znaleźć w instrukcji obsługi dostarczonej ze smartfonem.
- Możesz też wysłać wiele zdjęć naraz oraz zmieniać ich rozmiar przed wysłaniem (📖150).
- Aby wyłączyć połączenia w trybie NFC, wybierz kolejno: MENU (📖29) ► kartę [F4] ► opcję [Ustawienia Wi-Fi] ► opcję [NFC] ► ustawienie [Wył.].

Łączenie za pośrednictwem trybu NFC w przypadku gdy aparat działa w trybie wyświetlania

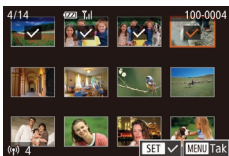

- Naciśnij przycisk [▶], aby włączyć aparat.
- Przyłóż smartfon z zainstalowaną aplikacją Camera Connect (📖132) do symbolu N na aparacie (N).
- Dotknięcie zdjęcia w celu wysłania spowoduje oznaczenie go ikoną [✓].
- Aby anulować wybór, ponownie dotknij zdjęcia. Ikona [✓] zniknie z ekranu.
- Aby wybrać kolejne zdjęcia, powtarzaj powyższą procedurę.
- Po zakończeniu wybierania zdjęć naciśnij przycisk [MENU], a następnie dotknij opcji [Tak].
- Dotknij opcji [Wyślij].
- Zdjęcia zostaną wysłane. Połączenie zostaje automatycznie zakończone po wysłaniu zdjęcia.



- Jeśli podczas trwania połączenia na ekranie aparatu pojawi się monit o wprowadzenie nicka, zrób to w sposób podany w podrozdziale „Klawiatura ekranowa” (📖30).
- W trybie wyświetlania aparat nie rejestruje połączeń w trybie NFC nawiązanych ze smartfonami.
- Można przygotować zdjęcia do wysłania w określonym rozmiarze (📖150).

Wysyłanie do smartfona przypisanego do przycisku

Po początkowym nawiązaniu połączenia ze smartfonem poprzez naciśnięcie przycisku [▶] możesz zawsze naciskać przycisk [▶], aby ponownie nawiązać komunikację w celu wyświetlania zdjęć z aparatu i zapisywania ich w podłączonym urządzeniu. W poniższej procedurze pokazano, jak używać aparatu w roli punktu dostępu, ale można również korzystać z dotychczasowego punktu dostępu w swojej sieci (📖137).



1 Zainstaluj aplikację Camera Connect.

- W przypadku urządzeń iPhone lub iPad znajdź aplikację Camera Connect w sklepie App Store, a następnie pobierz ją i zainstaluj.
- W przypadku smartfonów z systemem Android znajdź aplikację Camera Connect w serwisie Google Play, a następnie pobierz ją i zainstaluj.

2 Naciśnij przycisk [▶].

- Naciśnij przycisk [▶].

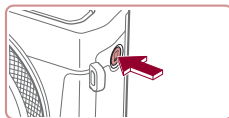

Przed użyciem

Przewodnik podstawowy

Przewodnik zaawansowany

Podstawowe informacje o aparacie

Tryb automatyczny/tryb hybrydowy automatyczny

Inne tryby fotografowania

Tryb P

Tryb Tv, Av, M i C

Tryb wyświetlania

Funkcje Wi-Fi

Menu ustawień

Aksesoria

Dodatek

Skorowidz



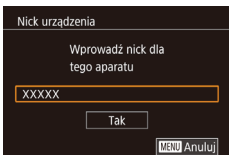

- Po wyświetleniu ekranu [Nick urządzenia] dotknij opcji [Tak].

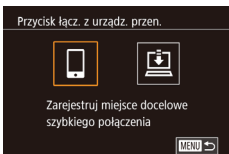

3 Wybierz ikonę [📱].

- Dotknij ikony [📱].

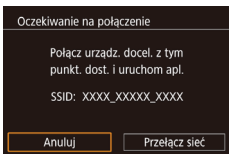

- Zostanie wyświetlony identyfikator SSID aparatu.



4 Podłącz smartfon do sieci.

- W menu ustawień Wi-Fi w smartfonie wybierz identyfikator SSID (nazwę sieci) wyświetlany na ekranie aparatu, aby nawiązać z nim połączenie.



5 Uruchom aplikację Camera Connect.

- Uruchom w smartfonie aplikację Camera Connect.
- Po wykryciu smartfona przez aparat pojawi się ekran wyboru urządzenia.

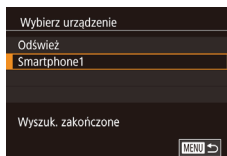

6 Wybierz smartfon, z którym chcesz nawiązać połączenie.

- Dotknij nazwy smartfona.
- Po nawiązaniu połączenia ze smartfonem na ekranie aparatu zostanie wyświetlona nazwa smartfona. (Ekran ten zgaśnie po około minucie).

7 Importuj zdjęcia.

- Za pomocą smartfona zaimportuj do niego zdjęcia z aparatu.
- Zakończ połączenie, używając smartfona. Aparat wyłączy się automatycznie.



- Połączenia wymagają, aby w aparacie znajdowała się karta pamięci.
- Nick aparatu możesz też zmienić na ekranie widocznym w punkcie 2 (📖157).
- W celu zapewnienia wyższego poziomu bezpieczeństwa można wyświetlić hasło na ekranie przedstawionym w punkcie 3. W tym celu wybierz kolejno: MENU (📖29) ► kartę [📷4] ► opcję [Ustawienia Wi-Fi] ► opcję [Hasło] ► ustawienie [Wi.]. W tym wypadku w polu hasła w smartfonie (punkt 4) wprowadź hasło wyświetlane w aparacie.
- Do przycisku [📱] można przypisać tylko jeden smartfon. Aby przypisać inny smartfon, skasuj najpierw dotychczasowy, wybierając kolejno: MENU (📖29) ► kartę [📷4] ► opcję [Przycisk łącz. z urząd. przen.].
- Po przypisaniu urządzeń docelowych do poszczególnych dotknięć (📖119) możesz automatycznie połączyć się ponownie z poprzednim urządzeniem docelowym, przeciągając po prostu palcem po ekranie w sposób zgodny z przypisanym gestem.

Przed użyciem

Przewodnik podstawowy

Przewodnik zaawansowany

Podstawowe informacje o aparacie

Tryb automatyczny/tryb hybrydowy automatyczny

Inne tryby fotografowania

Tryb P

Tryb Tv, Av, M i C

Tryb wyświetlania

Funkcje Wi-Fi

Menu ustawień

Aksesoria

Dodatek

Skorowidz



Dodawanie smartfona za pomocą menu Wi-Fi

W poniższej procedurze pokazano, jak używać aparatu w roli punktu dostępu, ale można również korzystać z dotychczasowego punktu dostępu w swojej sieci (📖 137).



1 Zainstaluj aplikację Camera Connect.

- W przypadku urządzeń iPhone lub iPad znajdź aplikację Camera Connect w sklepie App Store, a następnie pobierz ją i zainstaluj.
- W przypadku smartfonów z systemem Android znajdź aplikację Camera Connect w serwisie Google Play, a następnie pobierz ją i zainstaluj.

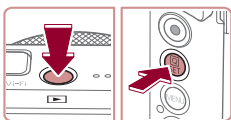

2 Wyświetl menu Wi-Fi.

- Naciśnij przycisk [D].
- Naciśnij przycisk [Wi-Fi].
- Dotknij ikony [Smartphone1], a następnie naciśnij przycisk [Tak].
- Po wyświetleniu ekranu [Nick urządzenia] wybierz opcję [Tak] (📖 134).

3 Wybierz ikonę [D].

- Dotknij ikony [D].

4 Wybierz opcję [Dodaj urząd.].

- Dotknij opcji [Dodaj urząd.].

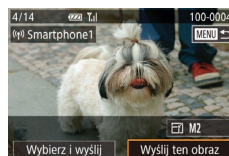
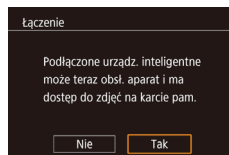
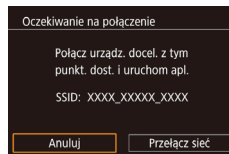

- Zostanie wyświetlony identyfikator SSID aparatu.
- Wybierz smartfon, z którym chcesz nawiązać połączenie, w sposób podany w punktach 4–6 w podrozdziale „Wysyłanie do smartfona przypisanego do przycisku” (📖 134).

5 Dostosuj ustawienia zachowania poufności informacji.

- Dotknij opcji [Tak].
- Możesz teraz za pomocą smartfona przeglądać, importować i opatrywać znacznikami geograficznymi zdjęcia znajdujące się w aparacie oraz fotografować zdalnie.

6 Wyślij zdjęcie.

- Przeciągaj zdjęcia w lewo lub w prawo, aby wybrać jedno z nich do wysłania, a następnie dotknij opcji [Wyślij ten obraz].
- Rozpocznie się przesyłanie zdjęć. W trakcie przesyłania zdjęć ekran gaśnie.
- Po wysłaniu zdjęcia zostanie wyświetlony komunikat [Transfer zakończony] i ponownie pojawi się ekran przesyłania zdjęć.
- Aby zakończyć połączenie, dotknij przycisku [MENU] w prawym górnym rogu ekranu, a następnie na ekranie potwierdzenia dotknij opcji [Tak]. Połączenie możesz także zakończyć za pomocą smartfonu.
- Aby dodać kilka smartfonów, powtórz powyższą procedurę od punktu 1.

Przed użyciem

Przewodnik podstawowy

Przewodnik zaawansowany

Podstawowe informacje o aparacie

Tryb automatyczny/tryb hybrydowy automatyczny

Inne tryby fotografowania

Tryb P

Tryb Tv, Av, M i C

Tryb wyświetlania

Funkcje Wi-Fi

Menu ustawień

Aksesoria

Dodatek

Skorowidz





- Po wybraniu w punkcie 5 opcji [Tak] wszystkie zdjęcia w aparacie można wyświetlać za pośrednictwem podłączonego smartfona. Aby zachować prywatność zdjęć znajdujących się w aparacie poprzez uniemożliwienie ich wyświetlania za pośrednictwem smartfona, należy w punkcie 5 wybrać opcję [Nie].
- Po zarejestrowaniu smartfona możesz zmienić jego ustawienia zachowania poufności informacji w aparacie (📖 157).



- Połączenia wymagają, aby w aparacie znajdowała się karta pamięci.
- Jeśli aparat był już połączony z innymi urządzeniami za pośrednictwem menu Wi-Fi, po wyświetleniu menu Wi-Fi w pierwszej kolejności pojawiają się ostatnie urządzenia docelowe. Aby ponownie nawiązać połączenie, dotknij po prostu nazwy urządzenia na liście. Nowe urządzenia możesz rejestrować, przeciągając palcem po ekranie w lewo lub w prawo, aby wyświetlić ekran wyboru urządzenia.
- Jeśli nie chcesz, aby na liście były widoczne ostatnie urządzenia docelowe, wybierz kolejno: MENU (📖 29) ► kartę [4] ► opcję [Ustawienia Wi-Fi] ► opcję [Hist. docel.] ► ustawienie [Wyt.].
- Możesz też wysłać wiele zdjęć naraz oraz zmieniać ich rozmiar przed wysłaniem (📖 150).
- Po przypisaniu urządzeń docelowych do poszczególnych dotknięć (📖 119) możesz automatycznie połączyć się ponownie z poprzednim urządzeniem docelowym, przeciągając po prostu palcem po ekranie w sposób zgodny z przypisanym gestem.

Korzystanie z innego punktu dostępu

Podłączając aparat do smartfona za pomocą przycisku [📱] lub menu Wi-Fi, możesz również skorzystać z dotychczasowego punktu dostępu w swojej sieci.

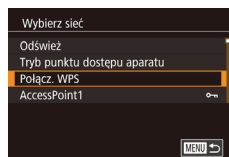
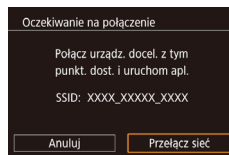

1 Przygotuj nawiązanie połączenia.

- Przejdź do ekranu [Oczekiwanie na połączenie], wykonując czynności podane odpowiednio w punktach 1–3 albo 1–4 w podrozdziale „Wysyłanie do smartfona przypisanego do przycisku” (📖 134) albo „Dodawanie smartfona za pomocą menu Wi-Fi” (📖 136).

2 Podłącz smartfon do punktu dostępu.

3 Wybierz opcję [Przełącz sieć].

- Dotknij opcji [Przełącz sieć].
- Pojawi się lista wykrytych punktów dostępu.

4 Nawiąż połączenie z punktem dostępu i wybierz smartfon.

- W przypadku punktu dostępu zgodnego ze standardem WPS nawiąż z nim połączenie i wybierz smartfon w sposób podany w punktach 5–8 w podrozdziale „Korzystanie z punktów dostępu zgodnych ze standardem WPS” (📖 141).

Przed użyciem

Przewodnik podstawowy

Przewodnik zaawansowany

Podstawowe informacje o aparacie

Tryb automatyczny/tryb hybrydowy automatyczny

Inne tryby fotografowania

Tryb P

Tryb Tv, Av, M i C

Tryb wyświetlania

Funkcje Wi-Fi

Menu ustawień

Aksesoria

Dodatek

Skorowidz



- W przypadku punktu dostępu niezgodnego ze standardem WPS nawiąż z nim połączenie i wybierz smartfon w sposób podany w punktach 2–4 w podrozdziale „Nawiązywanie połączenia z punktami dostępu widocznymi na liście” (📖143).

5 Skonfiguruj ustawienia zachowania poufności informacji i wyślij zdjęcia.

- Skonfiguruj ustawienia zachowania poufności informacji i wyślij zdjęcia w sposób podany w punktach 5–6 w podrozdziale „Dodawanie smartfona za pomocą menu Wi-Fi” (📖136).

■ Poprzednie punkty dostępu

Aby automatycznie ponowić połączenie z jednym z wcześniejszych punktów dostępu, wykonaj czynności podane w punkcie 3 w podrozdziale „Wysyłanie do smartfona przypisanego do przycisku” (📖134) lub w punkcie 4 w podrozdziale „Dodawanie smartfona za pomocą menu Wi-Fi” (📖136).

- Aby używać aparatu jako punktu dostępu, wybierz opcję [Przełącz sieć] na ekranie wyświetlonym w trakcie nawiązywania połączenia, a następnie wybierz opcję [Tryb punktu dostępu aparatu].
- Aby ponowić połączenie z jednym z wcześniejszych punktów dostępu, wykonaj od punktu 5 procedurę podaną w podrozdziale „Korzystanie z innego punktu dostępu” (📖137).
- Aby przełączyć punkty dostępu, wybierz opcję [Przełącz sieć] na ekranie wyświetlonym w trakcie nawiązywania połączenia, a następnie wykonaj od punktu 4 procedurę podaną w podrozdziale „Korzystanie z innego punktu dostępu” (📖137).

Zapisywanie zdjęć na dysku komputera

■ Przygotowanie do rejestracji komputera

Sprawdzanie konfiguracji komputera

Aparat może łączyć się przez sieć Wi-Fi z komputerami działającymi pod kontrolą poniższych systemów operacyjnych. Szczegółowe wymagania systemowe oraz informacje na temat zgodności, m.in. obsługi w nowych wersjach systemów operacyjnych, można znaleźć w witrynie firmy Canon w sieci Web.

- Windows 8/8.1
- Windows 7 z dodatkiem SP1
- Mac OS X 10.9
- Mac OS X w wersji 10.8.2 lub nowszej



- Systemy Windows 7 w wersji Starter i Home Basic nie są obsługiwane.
- W przypadku systemów Windows 7 N (Europa) i KN (Korea Południowa) wymagane jest oddzielne pobranie i zainstalowanie pakietu Windows Media Feature Pack. Szczegółowe informacje na ten temat można znaleźć w następującej witrynie: <http://go.microsoft.com/fwlink/?LinkId=159730>

Przed użyciem

Przewodnik podstawowy

Przewodnik zaawansowany

Podstawowe informacje o aparacie

Tryb automatyczny/tryb hybrydowy automatyczny

Inne tryby fotografowania

Tryb P

Tryb Tv, Av, M i C

Tryb wyświetlania

Funkcje Wi-Fi

Menu ustawień

Aksesoria

Dodatek

Skorowidz



Instalowanie oprogramowania

Do celów poglądowych użyto systemów Windows 7 i Mac OS X 10.8.

1 Pobierz oprogramowanie.

- Odwiedź poniższą witrynę w sieci Web za pomocą komputera połączonego z Internetem.

<http://www.canon.com/icpd/>

- Wybierz swój kraj lub region, po czym postępuj zgodnie z instrukcjami wyświetlanymi na ekranie, aby przygotować się do pobierania.
- Skompresowane oprogramowanie jest teraz pobrane na Twój komputer.



2 Rozpocznij instalację.

- Kliknij dwukrotnie pobrany plik, a gdy pojawi się ekran przedstawiony po lewej stronie, kliknij przycisk [Easy Installation/Latwa instalacja]. Aby ukończyć instalację, postępuj zgodnie z instrukcjami wyświetlanymi na ekranie.
- Instalacja może potrwać dłuższy czas, zależnie od wydajności komputera i połączenia internetowego.
- Na ekranie wyświetlonym po instalacji kliknij przycisk [Finish/Zakończ] lub [Restart/Uruchom ponownie].



- Wymagany jest dostęp do Internetu. Wszelkie opłaty dla usługodawców internetowych oraz opłaty dostępowe muszą zostać uiszczone oddzielnie.



- Aby odinstalować oprogramowanie, wykonaj poniższe czynności.
 - Windows: wybierz kolejno menu [Start] ► [Wszystkie programy] ► [Canon Utilities], a następnie wybierz program do odinstalowania.
 - Mac OS: z folderu [Canon Utilities] znajdującego się wewnątrz folderu [Applications] przeciągnij do Kosza/Trash folder programu, który chcesz odinstalować, a następnie opróżnij Kosz/Trash.

Konfigurowanie komputera pod kątem połączenia Wi-Fi (dotyczy tylko systemu Windows)

Na komputerze z systemem Windows należy przed bezprzewodowym połączeniem z nim aparatu skonfigurować poniższe ustawienia.



1 Sprawdź, czy komputer ma połączenie z punktem dostępu.

- Instrukcje dotyczące sprawdzania połączenia z siecią można znaleźć w podręczniku użytkownika dołączonym do komputera.

2 Wprowadź ustawienie.

- Kliknij opcje w następującej kolejności: menu [Start] ► [Wszystkie programy] ► [Canon Utilities] ► [CameraWindow] ► [Wi-Fi connection setup/Konfiguracja połączenia Wi-Fi].
- Po uruchomieniu aplikacji postępuj zgodnie z instrukcjami wyświetlanymi na ekranie i wprowadź ustawienia.

Przed użyciem

Przewodnik podstawowy

Przewodnik zaawansowany

Podstawowe informacje o aparacie

Tryb automatyczny/tryb hybrydowy automatyczny

Inne tryby fotografowania

Tryb P

Tryb Tv, Av, M i C

Tryb wyświetlania

Funkcje Wi-Fi

Menu ustawień

Aksesoria

Dodatek

Skorowidz





- Poniższe ustawienia systemu Windows są konfigurowane wówczas, gdy program narzędziowy jest uruchamiany w punkcie 2.
 - Włącz przesyłanie strumieniowe multimediów. Dzięki temu aparat będzie „widzieć” (znajdować) komputer w sieci Wi-Fi.
 - Włącz odnajdowanie sieci. Dzięki temu komputer będzie „widzieć” (znajdować) aparat.
 - Włącz obsługę protokołu ICMP (ang. Internet Control Message Protocol). Umożliwi to sprawdzanie stanu połączenia sieciowego.
 - Włącz obsługę protokołu UPnP (ang. Universal Plug & Play). Umożliwi to urządzeniom sieciowym automatyczne wykrywanie się nawzajem.
- Niektóre programy zabezpieczające mogą blokować wprowadzanie opisanych tu ustawień. Sprawdź ustawienia programu zabezpieczającego.

Zapisywanie zdjęć na dysku podłączonego komputera

W opisany poniżej sposób połącz aparat z punktem dostępu za pośrednictwem sieci Wi-Fi. Dodatkowe informacje znajdziesz w instrukcji obsługi dostarczonej z punktem dostępu.

Sprawdzanie zgodności punktu dostępu

Sprawdź w podrozdziale „Aparat” (📖204), czy router Wi-Fi lub stacja bazowa spełnia wymagania standardów Wi-Fi. Metody połączenia zmieniają się w zależności od tego, czy punkt dostępu jest zgodny ze standardem Wi-Fi Protected Setup (WPS, 📖141) czy nie (📖143). W przypadku punktów dostępu niezgodnych ze standardem WPS zapoznaj się z poniższymi informacjami.

- Nazwa sieciowa (SSID/ESSID) Identyfikator SSID lub ESSID używanego punktu dostępu. Jest to tzw. „nazwa punktu dostępu” lub „nazwa sieciowa”.
- Uwierzytelnianie w sieci/szyfrowanie danych (metoda/tryb szyfrowania) Metoda szyfrowania danych podczas transmisji bezprzewodowej. Sprawdź, jakie ustawienia zabezpieczeń znajdują się w użyciu: WPA2-PSK (AES), WPA2-PSK (TKIP), WPA-PSK (AES), WPA-PSK (TKIP), WEP (uwierzytelnianie za pośrednictwem systemu otwartego) czy może bez zabezpieczeń.
- Hasło (klucz szyfrujący/sieciowy) Klucz używany do szyfrowania danych podczas transmisji bezprzewodowej. Jest to tzw. „klucz szyfrujący” lub „klucz sieciowy”.
- Indeks kluczy (klucz przesyłany) Klucz tworzony, gdy do uwierzytelniania w sieci/szyfrowania danych służy mechanizm WEP. Wprowadź ustawienie „1”.



- Jeżeli do dostosowania ustawień sieciowych są wymagane uprawnienia administratora systemu, skontaktuj się z administratorem systemu, aby uzyskać szczegółowe informacje.
- Te ustawienia są bardzo ważne dla bezpieczeństwa sieci. Ustawienia te należy zmieniać rozważnie.

Przed użyciem

Przewodnik podstawowy

Przewodnik zaawansowany

Podstawowe informacje o aparacie

Tryb automatyczny/tryb hybrydowy automatyczny

Inne tryby fotografowania

Tryb P

Tryb Tv, Av, M i C

Tryb wyświetlania

Funkcje Wi-Fi

Menu ustawień

Aksesoria

Dodatek

Skorowidz





- Informacje na temat zgodności ze standardem WPS oraz instrukcje dotyczące sprawdzania ustawień można znaleźć w podręczniku użytkownika dostarczonym z punktem dostępu.
- Router jest urządzeniem tworzącym strukturę sieci (LAN) umożliwiającą łączenie wielu komputerów. Router z funkcją komunikacji Wi-Fi jest nazywany „routerem Wi-Fi”.
- W niniejszym przewodniku wszystkie routery Wi-Fi i stacje bazowe są nazywane „punktami dostępu”.
- Jeśli w sieci Wi-Fi stosujesz filtrowanie adresów MAC, dodaj koniecznie w punkcie dostępu adres MAC aparatu. Możesz sprawdzić adres MAC aparatu, wybierając kolejno: MENU (📖29) ► kartę (🔑4) ► opcję [Ustawienia Wi-Fi] ► opcję [Sprawdź adres MAC].

Korzystanie z punktów dostępu zgodnych ze standardem WPS

WPS ułatwia wprowadzanie ustawień w trakcie łączenia urządzeń przez sieć Wi-Fi. Można skorzystać z metody konfiguracji przycisków (Push Button Configuration Method) lub PIN w celu skonfigurowania ustawień dla urządzenia zgodnego ze standardem WPS.

1 Sprawdź, czy komputer ma połączenie z punktem dostępu.

- Wskazówki dotyczące sprawdzania połączenia można znaleźć w instrukcjach obsługi dostarczonych z urządzeniem i punktem dostępu.

2 Wyświetl menu Wi-Fi.

- Naciśnij przycisk [📖].
- Naciśnij przycisk [🔑].
- Dotknij ikony [🔑], a następnie naciśnij przycisk [📖].

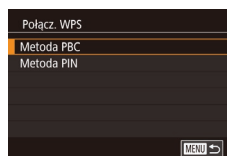
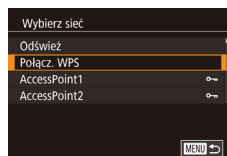
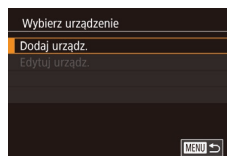
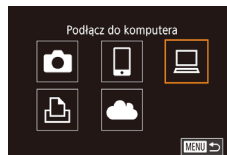
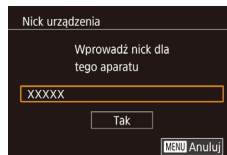
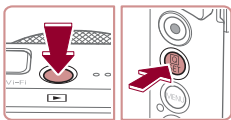

- Po wyświetleniu ekranu [Nick urządzenia] dotknij opcji [Tak].

3 Wybierz ikonę [📖].

- Dotknij ikony [📖].

4 Wybierz opcję [Dodaj urządz.].

- Dotknij opcji [Dodaj urządz.].

5 Wybierz opcję [Połącz. WPS].

- Dotknij opcji [Połącz. WPS].

6 Wybierz opcję [Metoda PBC].

- Dotknij opcji [Metoda PBC].

Przed użyciem

Przewodnik podstawowy

Przewodnik zaawansowany

Podstawowe informacje o aparacie

Tryb automatyczny/tryb hybrydowy automatyczny

Inne tryby fotografowania

Tryb P

Tryb Tv, Av, M i C

Tryb wyświetlania

Funkcje Wi-Fi

Menu ustawień

Aksesoria

Dodatek

Skorowidz



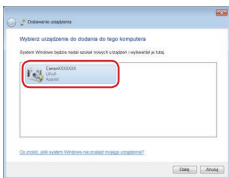
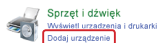
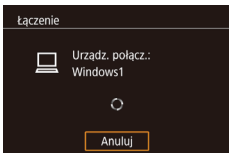
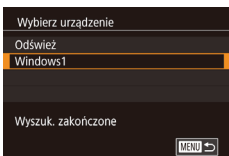
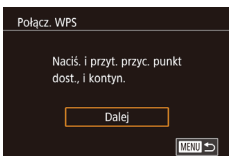

7 Nawiąż połączenie.

- Naciśnij i przytrzymaj przycisk połączenia WPS na punkcie dostępu.
- Dotknij opcji [Dalej].
- Aparat nawiąże połączenie z punktem dostępu, a lista podłączonych do niego urządzeń pojawi się na ekranie [Wybierz urządzenie].

8 Wybierz urządzenie docelowe.

- Dotknij nazwy urządzenia docelowego, a następnie naciśnij przycisk [OK].

9 Zainstaluj sterownik (tylko przy pierwszym połączeniu z komputerem z systemem Windows).

- Gdy w aparacie pojawi się ten ekran, kliknij na komputerze menu Start i opcję [Panel sterowania], a następnie kliknij opcję [Dodaj urządzenie].
- Kliknij dwukrotnie ikonę podłączonego aparatu.
- Rozpocznie się instalacja sterowników.
- Po zakończeniu instalacji sterowników i włączeniu połączenia między aparatem a komputerem, zostanie wyświetlony ekran Autoodtworzenia. Żadne informacje nie zostaną wyświetlone na ekranie aparatu.

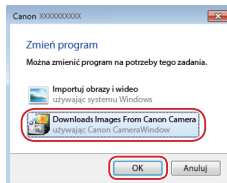

10 Wyświetl okno programu CameraWindow.

- Windows: uruchom program CameraWindow, klikając pozycję [Downloads/Images From Canon Camera/Pobierz obrazy z aparatu firmy Canon].
- Mac OS: okno programu CameraWindow pojawi się automatycznie po nawiązaniu połączenia Wi-Fi między aparatem a komputerem.

11 Importuj zdjęcia.

- Kliknij kolejno przyciski [Import Images from Camera/Importuj zdjęcia z aparatu] oraz [Import Untransferred Images/Importuj nieprzesłane zdjęcia].
- Zdjęcia zostaną zapisane na dysku komputera w folderze Pictures, w osobnych folderach o nazwach utworzonych na podstawie daty rejestracji.
- Kliknij opcję [OK/Tak] na ekranie wyświetlonym po zakończeniu importowania zdjęć.
- Do wyświetlania zdjęć zapisanych na komputerze posłuż się oprogramowaniem Digital Photo Professional. Aby wyświetlać filmy, użyj zainstalowanego oprogramowania zgodnego z filmami zarejestrowanymi za pomocą aparatu.

Przed użyciem

Przewodnik podstawowy

Przewodnik zaawansowany

Podstawowe informacje o aparacie

Tryb automatyczny/tryb hybrydowy automatyczny

Inne tryby fotografowania

Tryb P

Tryb Tv, Av, M i C

Tryb wyświetlania

Funkcje Wi-Fi

Menu ustawień

Aksesoria

Dodatek

Skorowidz





- Jeśli aparat był już połączony z innymi urządzeniami za pośrednictwem menu Wi-Fi, po wyświetleniu menu Wi-Fi w pierwszej kolejności pojawiają się ostatnie urządzenia docelowe. Aby ponownie nawiązać połączenie, dotknij po prostu nazwy urządzenia na liście. Aby dodać nowe urządzenie, wyświetl ekran wyboru urządzenia, dotykając ikon [◀][▶], a następnie wprowadź ustawienia.
- Jeśli nie chcesz, aby na liście były widoczne ostatnie urządzenia docelowe, wybierz kolejno: MENU (129) ▶ kartę [4] ▶ opcję [Ustawienia Wi-Fi] ▶ opcję [Hist. docel.] ▶ ustawienie [Wyt.].
- Nick aparatu możesz też zmienić na ekranie widocznym w punkcie 2 (157).
- Po połączeniu aparatu z komputerem ekran aparatu zostaje wygaszony.
- Mac OS: jeśli nie pojawi się okno programu CameraWindow, kliknij ikonę [CameraWindow] w Doku.
- Aby rozłączyć aparat, należy go wyłączyć.
- Jeśli w punkcie 6 zostanie wybrana opcja [Metoda PIN], na ekranie pojawi się kod PIN. Należy koniecznie skonfigurować ten kod w punkcie dostępu. Wybierz urządzenie na ekranie [Wybierz urządzenie]. Więcej informacji na ten temat można znaleźć w instrukcji obsługi dostarczonej z punktem dostępu.
- Po przypisaniu urządzeń docelowych do poszczególnych dotknięć (119) możesz automatycznie połączyć się ponownie z poprzednim urządzeniem docelowym, przeciągając po prostu palcem po ekranie w sposób zgodny z przypisanym gestem.

Nawiązywanie połączenia z punktami dostępu widocznymi na liście

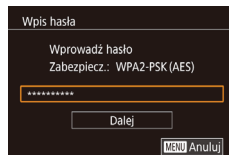
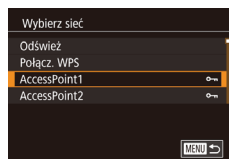

1 Wyświetl listę punktów dostępu.

- Wyświetl listę sieci (punktów dostępu) w sposób podany w punktach 1–4 w podrozdziale „Korzystanie z punktów dostępu zgodnych ze standardem WPS” (141).

2 Wybierz punkt dostępu.

- Dotknij nazwy sieci (punktu dostępu), aby ją wybrać.

3 Wprowadź hasło punktu dostępu.

- Dotknij pola tekstowego (w obszarze ograniczonym ramką w tym przykładzie), aby wyświetlić klawiaturę, a następnie wpisz hasło (30).
- Dotknij opcji [Dalej].

4 Wybierz opcję [Auto].

- Dotknij opcji [Auto].
- Aby zapisać zdjęcia na podłączonym komputerze, wykonaj od punktu 8 procedurę podaną w podrozdziale „Korzystanie z punktów dostępu zgodnych ze standardem WPS” (141).

Przed użyciem

Przewodnik podstawowy

Przewodnik zaawansowany

Podstawowe informacje o aparacie

Tryb automatyczny/tryb hybrydowy automatyczny

Inne tryby fotografowania

Tryb P

Tryb Tv, Av, M i C

Tryb wyświetlania

Funkcje Wi-Fi

Menu ustawień

Aksesoria

Dodatek

Skorowidz





- Aby ustalić hasło punktu dostępu, sprawdź ustawienia samego punktu dostępu lub zapoznaj się z informacjami podanymi w jego instrukcji obsługi.
- Jeśli nawet po zaktualizowaniu listy poprzez wybranie w punkcie 2 opcji [Odśwież] nie zostaną wykryte żadne punkty dostępu, wybierz w punkcie 2 opcję [Ustaw. ręczne], aby ręcznie wprowadzić ustawienia punktu dostępu. Postępuj zgodnie z instrukcjami wyświetlanymi na ekranie, aby wprowadzić identyfikator SSID, ustawienia zabezpieczeń i hasło (📖 140).
- Jeśli do połączenia z innym urządzeniem służy ten sam punkt dostępu, w punkcie 3 zamiast hasła wyświetlany jest znak [*]. Aby użyć tego samego hasła, dotknij opcji [Dalej].

Poprzednie punkty dostępu

Aby automatycznie ponowić połączenie z dowolnym z wcześniejszych punktów dostępu, wykonaj czynności podane w punkcie 4 w podrozdziale „Korzystanie z punktów dostępu zgodnych ze standardem WPS” (📖 141).

- Aby nawiązać połączenie z urządzeniem za pomocą punktu dostępu, sprawdź, czy urządzenie docelowe jest już z nim połączone, a następnie wykonaj od punktu 8 procedurę podaną w podrozdziale „Korzystanie z punktów dostępu zgodnych ze standardem WPS” (📖 141).
- Aby przełączyć punkty dostępu, wybierz opcję [Przełącz sieć] na ekranie wyświetlonym po nawiązaniu połączenia, a następnie wykonaj od punktu 5 procedurę podaną w podrozdziale „Korzystanie z punktów dostępu zgodnych ze standardem WPS” (📖 141) lub od punktu 2 procedurę podaną w podrozdziale „Nawiązywanie połączenia z punktami dostępu widocznymi na liście” (📖 143).

Wysyłanie zdjęć do zarejestrowanej usługi sieci Web

Rejestrowanie usług sieci Web

Dodaj do aparatu usługi sieci Web, z których chcesz korzystać, za pomocą smartfonu lub komputera.

- Dokończenie wprowadzania ustawień aparatu pod kątem serwisu CANON iMAGE GATEWAY lub innych usług sieci Web wymaga użycia smartfonu lub komputera z przeglądarką i połączeniem z Internetem.
- Sprawdź dostępne w witrynie CANON iMAGE GATEWAY w sieci Web dane dotyczące przeglądarki (program Microsoft Internet Explorer itd.), warunki użytkowania oraz informacje o ustawieniach i wersji.
- Informacje o tym, w których krajach i regionach dostępny jest serwis CANON iMAGE GATEWAY, można znaleźć w witrynie firmy Canon w sieci Web (<http://www.canon.com/cig/>).
- Aby korzystać z innych usług sieci Web niż serwis CANON iMAGE GATEWAY, musisz mieć powiązane z nimi konto. Aby uzyskać więcej informacji, zapoznaj się z zawartością witryn sieci Web dla poszczególnych usług, w których chcesz się zarejestrować.
- Za połączenie z usługodawcą internetowym i korzystanie z punktów dostępu mogą być pobierane opłaty.



- W serwisie CANON iMAGE GATEWAY znajdują się również instrukcje pobierania.

Przed użyciem

Przewodnik podstawowy

Przewodnik zaawansowany

Podstawowe informacje o aparacie

Tryb automatyczny/tryb hybrydowy automatyczny

Inne tryby fotografowania

Tryb P

Tryb Tv, Av, M i C

Tryb wyświetlania

Funkcje Wi-Fi

Menu ustawień

Aksesoria

Dodatek

Skorowidz



Rejestrowanie w serwisie CANON IMAGE GATEWAY

Połącz aparat z serwisem CANON IMAGE GATEWAY, dodając serwis CANON IMAGE GATEWAY jako docelową usługę sieci Web dla aparatu. Pamiętaj, że aby dokończyć wprowadzanie ustawień połączenia, musisz wpisać adres e-mail służący na komputerze lub smartfonie do otrzymywania powiadomień.

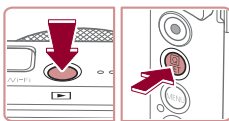

1 Wyświetl menu Wi-Fi.

- Naciśnij przycisk [▶], aby włączyć aparat.
- Naciśnij przycisk [Wi-Fi].
- Dotknij ikony [📶], a następnie naciśnij przycisk [OK].
- Po wyświetleniu ekranu [Nick urządzenia] dotknij opcji [Tak].

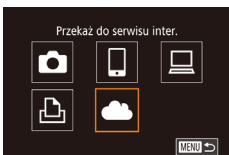
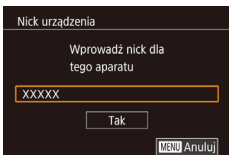

2 Wybierz ikonę [📶].

- Dotknij ikony [📶].

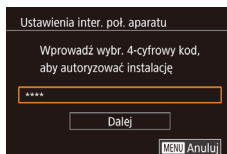
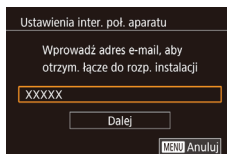
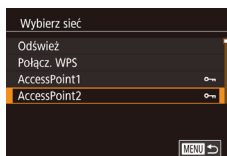
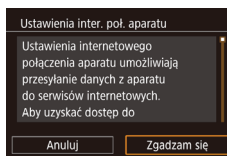

3 Zaakceptuj warunki umowy, aby wprowadzić adres e-mail.

- Zapoznaj się z wyświetloną treścią umowy i dotknij opcji [Zgadzam się].

4 Nawiąż połączenie z punktem dostępu.

- Nawiąż połączenie z punktem dostępu w sposób podany w punktach 5–7 w podrozdziale „Korzystanie z punktów dostępu zgodnych ze standardem WPS” (📖141) lub w punktach 2–4 w podrozdziale „Nawiązywanie połączenia z punktami dostępu widocznymi na liście” (📖143).

5 Wprowadź adres e-mail.

- Po połączeniu aparatu z serwisem CANON IMAGE GATEWAY za pośrednictwem punktu dostępu wyświetlany jest ekran wprowadzania adresu e-mail.
- Wprowadź adres e-mail i dotknij opcji [Dalej].

6 Wprowadź czterocyfrowy numer.

- Wprowadź dowolnie wybrany czterocyfrowy numer i dotknij opcji [Dalej].
- Będziesz potrzebować tego czterocyfrowego numeru przy późniejszej konfiguracji połączenia z serwisem CANON IMAGE GATEWAY w punkcie 8.

Przed użyciem

Przewodnik podstawowy

Przewodnik zaawansowany

Podstawowe informacje o aparacie

Tryb automatyczny/tryb hybrydowy automatyczny

Inne tryby fotografowania

Tryb P

Tryb Tv, Av, M i C

Tryb wyświetlania

Funkcje Wi-Fi

Menu ustawień

Aksesoria

Dodatek

Skorowidz



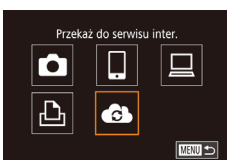
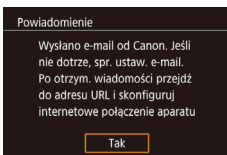

7 Sprawdź otrzymane powiadomienie.

- Po wysłaniu informacji do serwisu CANON IMAGE GATEWAY otrzymasz powiadomienie na adres e-mail wprowadzony w punkcie 5.
- Dotknij opcji [Tak] na następnym ekranie, który stanowi potwierdzenie wysłania powiadomienia.
- Ikona [☁️] zostanie zastąpiona ikoną [📧].

8 Wyświetl stronę wskazaną w powiadomieniu i dokończ wprowadzanie ustawień połączenia z aparatem.

- Za pomocą komputera lub smartfona wyświetl stronę wskazaną w powiadomieniu.
- Postępuj zgodnie z wyświetlanymi instrukcjami, aby dokończyć konfigurację na stronie ustawień połączenia z aparatem.



9 Dokończ wprowadzanie w aparacie ustawień serwisu CANON IMAGE GATEWAY.

- Dotknij ikony [📧].
- Po wykonaniu powyższych czynności do listy lokalizacji docelowych zostaną dodane pozycje [📧] (📖 153) i CANON IMAGE GATEWAY.

- W razie potrzeby możesz dodawać też inne usługi sieci Web. W takim przypadku postępuj zgodnie z instrukcjami podanymi od punktu 2 w podrozdziale „Rejestrowanie innych usług sieci Web” (📖 146).



- Upewnij się wcześniej, że w aplikacji pocztowej na komputerze lub smartfonie nie jest skonfigurowane blokowanie wiadomości e-mail z pokrewnych domen, ponieważ mogłoby to przeszkodzić Ci w otrzymywaniu powiadomień.



- Nick aparatu możesz też zmienić na ekranie widocznym w punkcie 1 (📖 157).
- Jeśli aparat był już połączony z innymi urządzeniami za pośrednictwem menu Wi-Fi, po wyświetleniu tego menu w pierwszej kolejności pojawiają się ostatnie urządzenia docelowe. Przeciągnij po ekranie w lewo lub w prawo, aby wyświetlić ekran wyboru urządzenia, a następnie skonfiguruj ustawienia.
- Po przypisaniu urządzeń docelowych do poszczególnych dotknięć (📖 119) możesz automatycznie połączyć się ponownie z poprzednim urządzeniem docelowym, przeciągając po prostu palcem po ekranie w sposób zgodny z przypisanym gestem.

Rejestrowanie innych usług sieci Web

Możesz również dodać do aparatu usługi sieci Web inne niż CANON IMAGE GATEWAY.



1 Załóż się w serwisie CANON IMAGE GATEWAY i przejdź do strony ustawień połączenia z aparatem.

- Za pomocą komputera lub smartfona przejdź do serwisu CANON IMAGE GATEWAY pod adresem <http://www.canon.com/cig/>.

Przed użyciem

Przewodnik podstawowy

Przewodnik zaawansowany

Podstawowe informacje o aparacie

Tryb automatyczny/tryb hybrydowy automatyczny

Inne tryby fotografowania

Tryb P

Tryb Tv, Av, M i C

Tryb wyświetlania

Funkcje Wi-Fi

Menu ustawień

Aksesoria

Dodatek

Skorowidz





2 Skonfiguruj usługę sieci Web, której chcesz używać.

- Postępuj zgodnie z instrukcjami wyświetlanymi na ekranie smartfonu lub komputera, aby skonfigurować usługę sieci Web.

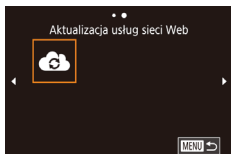

3 Wybierz ikonę [☁️].

- W trybie wyświetlania naciśnij przycisk [☁️].
- Dotknij ikony [☁️], a następnie naciśnij przycisk [OK].
- Przeciągnij po ekranie w lewo lub w prawo, a następnie dotknij ikony [☁️].
- Spowoduje to aktualizację ustawień usług sieci Web.



- Jeśli skonfigurowane ustawienia zostaną zmienione, wykonaj ponownie czynności opisane w tych punktach, aby zaktualizować ustawienia aparatu.

Przesyłanie zdjęć do usług sieci Web

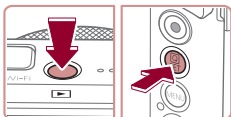

1 Wyświetl menu Wi-Fi.

- Naciśnij przycisk [▶], aby włączyć aparat.
- Naciśnij przycisk [☁️].
- Dotknij ikony [☁️], a następnie naciśnij przycisk [OK].



2 Wybierz miejsce docelowe.

- Dotknij ikony usługi sieci Web, z którą chcesz nawiązać połączenie.
- Jeśli usługa sieci Web zawiera wielu odbiorców lub liczne opcje udostępniania, dotknij odpowiedniego elementu na ekranie [Wybierz odbiorcę], a następnie naciśnij przycisk [OK].



3 Wyślij zdjęcie.

- Przeciągaj zdjęcia w lewo lub w prawo, aby wybrać jedno z nich do wysłania, a następnie dotknij opcji [Wyślij ten obraz].
- W przypadku przesyłania materiałów do serwisu YouTube zapoznaj się z warunkami świadczenia usługi, a następnie dotknij opcji [Zgadzam się].
- Rozpocznie się przesyłanie zdjęć. W trakcie przesyłania zdjęć ekran gaśnie.
- Po wysłaniu obrazu dotknij opcji [Tak] na widocznym ekranie, aby powrócić do ekranu trybu wyświetlania.



- Połączenia wymagają, aby w aparacie znajdowała się karta pamięci z zapisanymi na niej zdjęciami.
- Możesz też wysłać wiele zdjęć naraz, zmieniać ich rozmiar oraz dodawać do nich komentarze przed wysłaniem (150).
- Aby wyświetlać na smartfonie zdjęcia przesłane do serwisu CANON IMAGE GATEWAY, spróbuj użyć przeznaczonej do tego celu aplikacji Canon Online Photo Album. Pobierz ją i zainstaluj w wersji do urządzeń iPhone lub iPad ze sklepu App Store, a w wersji do urządzeń z systemem Android — z serwisu Google Play.

Przed użyciem

Przewodnik podstawowy

Przewodnik zaawansowany

Podstawowe informacje o aparacie

Tryb automatyczny/tryb hybrydowy automatyczny

Inne tryby fotografowania

Tryb P

Tryb Tv, Av, M i C

Tryb wyświetlania

Funkcje Wi-Fi

Menu ustawień

Aksesoria

Dodatek

Skorowidz



Bezprzewodowe drukowanie zdjęć na podłączonej drukarce

W opisany poniżej sposób podłącz aparat do drukarki za pośrednictwem Wi-Fi w celu drukowania.

W poniższej procedurze pokazano, jak używać aparatu w roli punktu dostępu, ale można również korzystać z dotychczasowego punktu dostępu w swojej sieci (📖137).

1 Wyświetl menu Wi-Fi.

- Przejdź do menu Wi-Fi w sposób podany w punkcie 2 w podrozdziale „Dodawanie smartfona za pomocą menu Wi-Fi” (📖136).



2 Wybierz ikonę [🖨️].

- Dotknij ikony [🖨️].

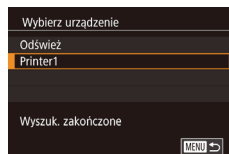

3 Wybierz opcję [Dodaj urząd.].

- Dotknij opcji [Dodaj urząd.].

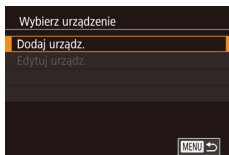

- Zostanie wyświetlony identyfikator SSID aparatu.

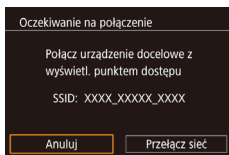

4 Podłącz drukarkę do sieci komputerowej.

- W menu ustawień Wi-Fi w drukarce wybierz identyfikator SSID (nazwę sieci) wyświetlany na ekranie aparatu, aby nawiązać z nim połączenie.

5 Wybierz drukarkę.

- Dotknij nazwy drukarki.

6 Wybierz zdjęcie do wydrukowania.

- Przecignij w lewo lub w prawo po ekranie, aby wybrać zdjęcie.
- Naciśnij przycisk [📷], wybierz ikonę [🖨️], a następnie naciśnij przycisk [📷].
- Dotknij opcji [Drukuj].
- Szczegółowe instrukcje dotyczące drukowania można znaleźć w podrozdziale „Drukowanie zdjęć” (📖175).
- Aby zakończyć połączenie, dotknij opcji [Anuluj], a następnie na ekranie potwierdzenia dotknij opcji [Tak].

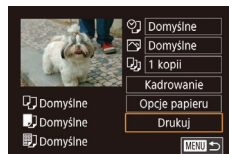

Przed użyciem

Przewodnik podstawowy

Przewodnik zaawansowany

Podstawowe informacje o aparacie

Tryb automatyczny/tryb hybrydowy automatyczny

Inne tryby fotografowania

Tryb P

Tryb Tv, Av, M i C

Tryb wyświetlania

Funkcje Wi-Fi

Menu ustawień

Aksesoria

Dodatek

Skorowidz





- Połączenia wymagają, aby w aparacie znajdowała się karta pamięci z zapisanymi na niej zdjęciami.
- Jeśli aparat był już połączony z innymi urządzeniami za pośrednictwem menu Wi-Fi, po wyświetleniu menu Wi-Fi w pierwszej kolejności pojawiają się ostatnie urządzenia docelowe. Z łatwością można ponownie nawiązać połączenie z danym urządzeniem, wybierając jego nazwę. Aby dodać nowe urządzenie, przeciągnij po ekranie w lewo lub w prawo, aby wyświetlił ekran wyboru urządzenia, a następnie skonfiguruj ustawienia.
- Jeśli nie chcesz, aby na liście były widoczne ostatnie urządzenia docelowe, wybierz kolejno: MENU (129) ► kartę [4] ► opcję [Ustawienia Wi-Fi] ► opcję [Hist. docel.] ► ustawienie [Wył.].
- Aby skorzystać z innego punktu dostępu, wykonaj czynności podane w punktach 3–4 w podrozdziale „Korzystanie z innego punktu dostępu” (137).
- Po przypisaniu urządzeń docelowych do poszczególnych dotknięć (119) możesz automatycznie połączyć się ponownie z poprzednim urządzeniem docelowym, przeciągając po prostu palcem po ekranie w sposób zgodny z przypisanym gestem.

Wysyłanie zdjęć do innego aparatu

W poniższy sposób można za pośrednictwem sieci Wi-Fi połączyć ze sobą dwa aparaty i przesyłać zdjęcia między nimi.

- Bezprzewodowo można łączyć ze sobą tylko aparaty marki Canon wyposażone w funkcję Wi-Fi. Nie można nawiązywać połączeń z aparatami marki Canon obsługującymi karty Eye-Fi, jeśli nie mają one funkcji Wi-Fi.

1 Wyświetl menu Wi-Fi.

- Przejdź do menu Wi-Fi w sposób podany w punkcie 2 w podrozdziale „Dodawanie smartfona za pomocą menu Wi-Fi” (136).

2 Wybierz ikonę [📷].

- Dotknij ikony [📷].



3 Wybierz opcję [Dodaj urząd.].

- Dotknij opcji [Dodaj urząd.].
- Wykonaj również w aparacie docelowym czynności podane w punktach 1–3.
- Informacje dotyczące połączenia z aparatem zostaną dodane wówczas, gdy komunikat [Rozp. poł. na aparacie docel.] jest wyświetlany na ekranach obu aparatów.

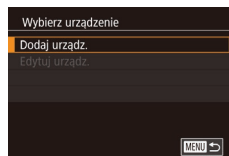

Przed użyciem

Przewodnik podstawowy

Przewodnik zaawansowany

Podstawowe informacje o aparacie

Tryb automatyczny/tryb hybrydowy automatyczny

Inne tryby fotografowania

Tryb P

Tryb Tv, Av, M i C

Tryb wyświetlania

Funkcje Wi-Fi

Menu ustawień

Aksesoria

Dodatek

Skorowidz





4 Wyślij zdjęcie.

- Przeciągaj zdjęcia w lewo lub w prawo, aby wybrać jedno z nich do wysłania, a następnie dotknij opcji [Wyślij ten obraz].
- Rozpocznie się przesyłanie zdjęć. W trakcie przesyłania zdjęć ekran gaśnie.
- Po wysłaniu zdjęcia zostanie wyświetlony komunikat [Transfer zakończony] i ponownie pojawi się ekran przesyłania zdjęć.
- Aby zakończyć połączenie, dotknij przycisku [MENU] w prawym górnym rogu ekranu, a następnie na ekranie potwierdzenia dotknij opcji [Tak].



- Połączenia wymagają, aby w aparacie znajdowała się karta pamięci.
- Jeśli aparat był już połączony z innymi urządzeniami za pośrednictwem menu Wi-Fi, po wyświetleniu menu Wi-Fi w pierwszej kolejności pojawiają się ostatnie urządzenia docelowe. Z łatwością można ponownie nawiązać połączenie z danym urządzeniem, wybierając jego nazwę. Aby dodać nowe urządzenie, przeciągnij po ekranie w lewo lub w prawo, aby wyświetlić ekran wyboru urządzenia, a następnie skonfiguruj ustawienia.
- Jeśli nie chcesz, aby na liście były widoczne ostatnie urządzenia docelowe, wybierz kolejno: MENU (129) ► kartę [4] ► opcję [Ustawienia Wi-Fi] ► opcję [Hist. docel.] ► ustawienie [Wyt.].
- Możesz też wysłać wiele zdjęć naraz oraz zmieniać ich rozmiar przed wysłaniem (152).
- Po przypisaniu urządzeń docelowych do poszczególnych dotknięć (119) możesz automatycznie połączyć się ponownie z poprzednim urządzeniem docelowym, przeciągając po prostu palcem po ekranie w sposób zgodny z przypisanym gestem.

Opcje wysyłania zdjęć

Możesz wybierać wiele zdjęć do jednoczesnego wysłania oraz zmieniać ich rozdzielczość (rozmiar) przed wysłaniem. Niektóre usługi sieci Web umożliwiają również dodawanie komentarzy do zdjęć.

Wysyłanie wielu zdjęć



1 Wybierz opcję [Wybierz i wyślij].

- Na ekranie przesyłania zdjęć dotknij opcji [Wybierz i wyślij].

2 Określ sposób wyboru.

- Dotknij nazwy sposobu wyboru, a następnie naciśnij przycisk [OK].

Wybieranie pojedynczych zdjęć

1 Wybierz opcję [Wybierz].

- Wybierz opcję [Wybierz] w sposób podany w punkcie 2 w podrozdziale „Wysyłanie wielu zdjęć” (150), a następnie naciśnij przycisk [OK].

Przed użyciem

Przewodnik podstawowy

Przewodnik zaawansowany

Podstawowe informacje o aparacie

Tryb automatyczny/tryb hybrydowy automatyczny

Inne tryby fotografowania

Tryb P

Tryb Tv, Av, M i C

Tryb wyświetlania

Funkcje Wi-Fi

Menu ustawień

Aksesoria

Dodatek

Skorowidz



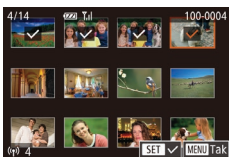

2 Wybierz zdjęcie.

- Dotknięcie zdjęcia w celu wysłania spowoduje oznaczenie go ikoną [✓].
- Aby anulować wybór, ponownie dotknij zdjęcia. Ikona [✓] zniknie z ekranu.
- Aby wybrać kolejne zdjęcia, powtarzaj powyższą procedurę.
- Po zakończeniu wybierania zdjęć naciśnij przycisk [MENU].
- Dotknij opcji [Tak].

3 Wyślij zdjęcia.

- Dotknij opcji [Wyślij].



- Zdjęcia można też wybierać w punkcie 2, przesuając dwukrotnie dźwignię powiększenia w stronę symbolu [Q] w celu przejścia do trybu wyświetlania pojedynczych zdjęć, a następnie dotykając odpowiednich zdjęć.

Wybieranie zakresu

1 Wybierz opcję [Wybierz zakres].

- Wybierz opcję [Wybierz zakres] w sposób podany w punkcie 2 w podrozdziale „Wysyłanie wielu zdjęć” (150), a następnie naciśnij przycisk [OK].

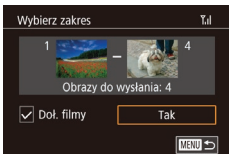

2 Wybierz zdjęcia.

- Aby wskazać zdjęcia, wykonaj czynności podane w punktach 2–3 w podrozdziale „Wybieranie zakresu” (114).
- Aby wybór obejmował filmy, dotknij ikony [] w celu dodania symbolu [✓] obok opcji [Doł. filmy].
- Dotknij opcji [Tak].

3 Wyślij zdjęcia.

- Dotknij opcji [Wyślij].

Wysyłanie ulubionych zdjęć

Wysyłanie tylko zdjęć oznaczonych jako ulubione (118).

1 Wybierz opcję [Ulubione obrazy].

- Wybierz opcję [Ulubione obrazy] w sposób podany w punkcie 2 w podrozdziale „Wysyłanie wielu zdjęć” (150), a następnie naciśnij przycisk [OK].
- Pojawi się ekran wyboru ulubionych zdjęć. Jeśli nie chcesz obejmować wyborem danego zdjęcia, dotknij go, aby usunąć symbol [✓].
- Po zakończeniu wybierania zdjęć naciśnij przycisk [MENU].
- Dotknij opcji [Tak].

2 Wyślij zdjęcia.

- Dotknij opcji [Wyślij].



- W punkcie 1 opcja [Ulubione obrazy] jest niedostępna, dopóki nie oznaczysz jakichś zdjęć jako ulubionych.

Przed użyciem

Przewodnik podstawowy

Przewodnik zaawansowany

Podstawowe informacje o aparacie

Tryb automatyczny/tryb hybrydowy automatyczny

Inne tryby fotografowania

Tryb P

Tryb Tv, Av, M i C

Tryb wyświetlania

Funkcje Wi-Fi

Menu ustawień

Aksesoria

Dodatek

Skorowidz



Uwagi dotyczące wysyłania zdjęć

- Zależnie od stanu używanej sieci przesyłanie filmów może być czasochłonne. Należy sprawdzać poziom naładowania baterii aparatu.
- Usługi sieci Web mogą ograniczać liczbę zdjęć lub długość filmów możliwych do przesłania.
- W przypadku nieskompresowanych filmów (📖 126) zamiast pierwotnego pliku przesyłany jest osobny, skompresowany plik. Należy pamiętać, że może to spowodować opóźnienie transmisji, a plik nie zostanie przesłany, o ile nie będzie dla niego wystarczająco dużo miejsca na karcie pamięci.
- W przypadku wysyłania filmów do smartfonów należy pamiętać, że obsługiwana jakość obrazu zmienia się w zależności od smartfonu. Szczegółowe informacje na ten temat można znaleźć w instrukcji obsługi dostarczonej ze smartfonem.
- Moc sygnału sieci bezprzewodowej jest wskazywana na ekranie za pomocą następujących ikon: [📶] duża, [📶] średnia, [📶] mała, [📶] słaba
- Wysyłanie zdjęć do usług sieci Web jest mniej czasochłonne w przypadku ponownego wysyłania zdjęć, które są wciąż dostępne na serwerze CANON IMAGE GATEWAY.

Wybieranie rozdzielczości (rozmiaru obrazu)

Na ekranie przesyłania zdjęć można wybrać rozdzielczość (rozmiar) zdjęć, dotykając ikony [📷].

- Aby wysłać zdjęcia w oryginalnym rozmiarze, wybierz dla opcji zmiany rozmiaru ustawienie [Nie].
- Wybór ustawienia [M2] spowoduje zmianę rozmiaru zdjęć, które są większe od rozmiaru określonego przed wysłaniem.
- Nie można zmienić wielkości filmów.



- Wielkość obrazu można też konfigurować, wybierając kolejno: MENU (📖 29) ► kartę [📷4] ► opcję [Ustawienia Wi-Fi] ► opcję [Zmień rozmiar do wysłania].

Dodawanie komentarzy

Za pomocą aparatu można dodawać komentarze do zdjęć wysyłanych na adresy e-mail, do sieci społecznościowych itp. Maksymalna liczba znaków i symboli zależy od usługi sieci Web.



1 Przejdź do ekranu dodawania komentarzy.

- Na ekranie przesyłania zdjęć dotknij ikony [📷].

2 Dodaj komentarz (📖 30).

3 Wyślij zdjęcie.



- Jeśli nie zostanie wprowadzony komentarz, automatycznie wysłany jest komentarz ustawiony w usłudze serwisu CANON IMAGE GATEWAY.
- Możesz też dodawać komentarze do wielu zdjęć przed ich wysłaniem. Ten sam komentarz jest dodawany do wszystkich zdjęć wysyłanych razem.

Przed użyciem

Przewodnik podstawowy

Przewodnik zaawansowany

Podstawowe informacje o aparacie

Tryb automatyczny/tryb hybrydowy automatyczny

Inne tryby fotografowania

Tryb P

Tryb Tv, Av, M i C

Tryb wyświetlania

Funkcje Wi-Fi

Menu ustawień

Aksesoria

Dodatek

Skorowidz



Automatyczne wysyłanie zdjęć (Synchronizowanie obrazów)

Zdjęcia zapisane na karcie pamięci, które nie zostały jeszcze przesłane, można wysłać do komputera lub usług sieci Web za pośrednictwem serwisu CANON iMAGE GATEWAY.

Uwaga: zdjęć nie można wysłać tylko do usług sieci Web.

Początkowe przygotowania

Przygotowanie aparatu

Zarejestruj przycisk [] jako miejsce docelowe. Możesz również przypisać ikonę [] do przycisku [], aby naciśnięcie przycisku [] powodowało wysłanie niewysłanych zdjęć z karty pamięci do komputera za pośrednictwem serwisu CANON iMAGE GATEWAY.

Na komputerze docelowym zainstalujesz i skonfigurujesz bezpłatny program Image Transfer Utility zgodny z funkcją Synchr. obraz.



1 Dodaj przycisk [] jako miejsce docelowe.

- Dodaj przycisk [] jako miejsce docelowe w sposób podany w podrozdziale „Rejestrowanie w serwisie CANON iMAGE GATEWAY” (145).
- Aby dodać usługę sieci Web jako lokalizację docelową, zaloguj się w serwisie CANON iMAGE GATEWAY (144), wybierz swój model aparatu, przejdź do ekranu ustawień usługi sieci Web i w ustawieniach funkcji Synchr. obraz. wybierz docelową usługę sieci Web. Szczegółowe informacje na ten temat można znaleźć na stronach pomocy serwisu CANON iMAGE GATEWAY.

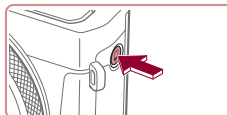

Przygotowanie komputera

Zainstaluj i skonfiguruj oprogramowanie na komputerze docelowym.



1 Zainstaluj program Image Transfer Utility.

- Zainstaluj program Image Transfer Utility na komputerze połączonym z Internetem (139).
- Program Image Transfer Utility można też pobrać ze strony ustawień funkcji Synchr. obraz. w serwisie CANON iMAGE GATEWAY (153).

2 Wybierz rodzaj obrazów do wysłania (tylko jeśli razem ze zdjęciami wysyłasz też filmy).

- Naciśnij przycisk [MENU] i na karcie [4] (29) wybierz opcję [Ustawienia Wi-Fi].
- Wybierz opcję [Synchr. obraz.], naciśnij przycisk [], a następnie wybierz opcję [Zdjęcia/filmy].

3 Przypisz ikonę [] do przycisku [] (tylko na wypadek wysłania zdjęć poprzez naciśnięcie przycisku []).

- Usuń bieżące ustawienie przycisku [], jeśli jest już do niego przypisany smartfon (134).
- Naciśnij przycisk [], aby wyświetlić ekran połączenia z urządzeniem przenośnym, wybierz ikonę [], a następnie naciśnij przycisk [].

Przed użyciem

Przewodnik podstawowy

Przewodnik zaawansowany

Podstawowe informacje o aparacie

Tryb automatyczny/tryb hybrydowy automatyczny

Inne tryby fotografowania

Tryb P

Tryb Tv, Av, M i C

Tryb wyświetlania

Funkcje Wi-Fi

Menu ustawień



Aksesoria

Dodatek

Skorowidz







2 Zarejestruj aparat.

- Windows: na pasku zadań kliknij prawym przyciskiem ikonę , a następnie kliknij pozycję [Add new camera/Dodaj nowy aparat].
- Mac OS: na pasku menu kliknij ikonę , a następnie wybierz polecenie [Add new camera/Dodaj nowy aparat].
- Pojawi się lista aparatów powiązanych z serwisem CANON iMAGE GATEWAY. Wybierz aparat, z którego mają być wysyłane zdjęcia.
- Po zarejestrowaniu aparatu i przygotowaniu komputera do odbierania zdjęć ikona zostanie zastąpiona ikoną .

■ Wysyłanie zdjęć

Zdjęcia wysyłane z aparatu są automatycznie zapisywane na komputerze. Jeśli komputer docelowy jest wyłączony, zdjęcia zostaną zapisane tymczasowo na serwerze usługi serwisu CANON iMAGE GATEWAY. Przechowywane zdjęcia są regularnie usuwane, więc trzeba pamiętać o włączeniu komputera i zapisaniu zdjęć.

1 Wyślij zdjęcia.

- Jeśli ikona  została już przypisana do przycisku , naciśnij przycisk .
- Jeśli przypisanie tego przycisku nie zostało jeszcze skonfigurowane w powyższy sposób, wybierz ikonę  zgodnie z opisem zawartym w punktach 1–2 w podrozdziale „Przesyłanie zdjęć do usług sieci Web” (📖147).
- Wysłane zdjęcia są oznaczone ikoną .

2 Zapisz zdjęcia z aparatu na dysku komputera.

- Po włączeniu komputera zdjęcia zostaną na nim automatycznie zapisane.
- Zdjęcia są automatycznie wysyłane do usług sieci Web z serwera CANON iMAGE GATEWAY, nawet jeśli komputer jest wyłączony.



- Zaleca się, aby podczas wysyłania zdjęć korzystać z całkowicie naładowanej baterii lub zestawu zasilającego AC Adapter Kit (sprzedawanego oddzielnie, 📖168).



- Nawet jeśli zdjęcia zostały zaimportowane do komputera w inny sposób, serwis CANON iMAGE GATEWAY wyśle do komputera wszystkie zdjęcia, które nie zostały jeszcze wysłane.
- Wysyłanie jest szybsze wówczas, gdy lokalizacją docelową jest komputer w tej samej sieci, w której znajduje się aparat, ponieważ zdjęcia są wysyłane za pośrednictwem punktu dostępu, a nie serwisu CANON iMAGE GATEWAY. Uwaga: zdjęcia przechowywane w komputerze są wysyłane do serwisu CANON iMAGE GATEWAY, dlatego komputer musi być połączony z Internetem.

Przed użyciem

Przewodnik podstawowy

Przewodnik zaawansowany

Podstawowe informacje o aparacie

Tryb automatyczny/tryb hybrydowy automatyczny

Inne tryby fotografowania

Tryb P

Tryb Tv, Av, M i C

Tryb wyświetlania

Funkcje Wi-Fi

Menu ustawień

Aksesoria

Dodatek

Skorowidz



Wyświetlanie na smartfonie zdjęć wysłanych za pośrednictwem funkcji Synchr. obraz.

Po zainstalowaniu aplikacji Canon Online Photo Album (Canon OPA) możesz przy użyciu smartfona wyświetlać i pobierać zdjęcia wysłane za pośrednictwem funkcji Synchr. obraz., gdy są one przechowywane tymczasowo na serwerze CANON iMAGE GATEWAY.

W ramach przygotowań włącz w poniższy sposób dostęp do smartfona.

- Upewnij się, że masz dokończone wprowadzanie ustawień opisanych w podrozdziale „Przygotowanie komputera” (📖153).
- Pobierz i zainstaluj aplikację Canon Online Photo Album w wersji do urządzeń iPhone lub iPad ze sklepu App Store, a w wersji do urządzeń z systemem Android — z serwisu Google Play.
- Zaloguj się w serwisie CANON iMAGE GATEWAY (📖144), wybierz swój model aparatu, przejdź do ekranu ustawień usługi sieci Web i w ustawieniach funkcji Synchr. obraz. włącz wyświetlanie i pobieranie przy użyciu smartfona. Szczegółowe informacje na ten temat można znaleźć na stronach pomocy serwisu CANON iMAGE GATEWAY.



- Gdy zdjęcia zapisane tymczasowo na serwerze CANON iMAGE GATEWAY zostaną usunięte, nie będzie można ich już wyświetlać.
- Nie można w ten sposób uzyskiwać dostępu do zdjęć wysłanych przed włączeniem w ustawieniach funkcji Synchr. obraz. wyświetlania ich i pobierania przy użyciu smartfona.



- Instrukcje posługiwania się aplikacją Canon Online Photo Album można znaleźć w jej pomocy.

Wyświetlanie zdjęć z aparatu i sterowanie nim za pomocą smartfona

Za pomocą aplikacji Camera Connect przeznaczonej do smartfonów można wykonywać poniższe czynności.

- Przeglądanie zdjęć znajdujących się w aparacie i zapisywanie ich w smartfonie
- Dodawanie znaczników geograficznych do zdjęć zapisanych w aparacie (📖155)
- Zdalne fotografowanie (📖156)



- Aby umożliwić wyświetlanie zdjęć za pomocą smartfona (📖134, 📖136, 📖157), należy wcześniej skonfigurować ustawienia zachowania poufności informacji.

■ Dodawanie znaczników geograficznych do zdjęć w aparacie

Do zdjęć zapisanych w aparacie można dodawać dane GPS zarejestrowane w smartfonie za pomocą przeznaczonej do niego aplikacji Camera Connect. Zdjęcia opatrywane są znacznikami zawierającymi informacje dotyczące szerokości i długości geograficznej oraz wysokości.



- Przed wykonaniem zdjęcia upewnij się, że ustawienia daty, godziny i strefy czasowej są prawidłowe, postępując w sposób podany w podrozdziale „Ustawianie daty i godziny” (📖20). Ponadto w podrozdziale „Zegar światowy” (📖162) można się dowiedzieć, jak wskazywać miejsca wykonania zdjęć, które znajdują się w innych strefach czasowych.
- Można zostać zlokalizowanym lub zidentyfikowanym przez innych użytkowników na podstawie informacji o położeniu zawartych w zdjęciach lub filmach, w których zostały umieszczone znaczniki geograficzne. Należy zachować ostrożność przy udostępnianiu online takich zdjęć i filmów w witrynach, w których może je wyświetlać wielu innych użytkowników.

Przed użyciem

Przewodnik podstawowy

Przewodnik zaawansowany

Podstawowe informacje o aparacie

Tryb automatyczny/tryb hybrydowy automatyczny

Inne tryby fotografowania

Tryb P

Tryb Tv, Av, M i C

Tryb wyświetlania

Funkcje Wi-Fi

Menu ustawień

Aksesoria

Dodatek

Skorowidz



Zdalna aktywacja migawki

Po wyświetleniu w smartfonie ekranu fotografowania możesz używać go do zdalnego wykonywania zdjęć.

1 Wybierz tryb fotografowania.

- Za pomocą pokrętła wyboru trybów wybierz tryb [P], [Tv], [Av], [M] lub [C].

2 Zamocuj aparat.

- Po włączeniu zdalnego fotografowania wysunie się obiektyw aparatu. Ruch obiektywu związany z regulacją ogniskowej może przy okazji spowodować przemieszczenie się aparatu. Należy unieruchomić aparat, mocując go na statywie lub w jakiś inny sposób.

3 Nawiąż połączenie między aparatem a smartfonem (📖 134, 📖 136).

- W ustawieniach zachowania poufności informacji wybierz ustawienie [Tak].

4 Wybierz zdalne fotografowanie.

- Wybierz zdalne fotografowanie w aplikacji Camera Connect w smartfonie.
- Wysunie się obiektyw aparatu. Nie trzymaj palców na obiektywie i usuń przedmioty mogące przeszkadzać w jego ruchu.
- Gdy aparat jest już gotowy do zdalnego fotografowania, na ekranie smartfona pojawi się obraz przekazywany na żywo z aparatu.

- Na ekranie aparatu wyświetlany jest odpowiedni komunikat, a wszystkie elementy sterujące oprócz przycisku ON/OFF są wyłączone.

5 Zrób zdjęcie lub nagraj film.

- Wykonuj zdjęcia za pomocą smartfona.



- Tryb [P] służy do fotografowania w trybach innych niż [P], [Tv], [Av], [M] i [C]. Jednak niektóre ustawienia wprowadzone uprzednio w menu szybkich nastaw i MENU mogą zostać zmienione automatycznie.
- Filmowanie jest niedostępne.



- Żadne skokowe ruchy fotografowanych obiektów widoczne na ekranie smartfona z powodu warunków połączenia nie mają wpływu na zarejestrowane zdjęcia.
- Wykonywane zdjęcia nie są przesyłane do smartfona. Za jego pomocą można jednak przeglądać i importować zdjęcia z aparatu.

Przed użyciem

Przewodnik podstawowy

Przewodnik zaawansowany

Podstawowe informacje o aparacie

Tryb automatyczny/tryb hybrydowy automatyczny

Inne tryby fotografowania

Tryb P

Tryb Tv, Av, M i C

Tryb wyświetlania

Funkcje Wi-Fi

Menu ustawień

Aksesoria

Dodatek

Skorowidz



Edytowanie i usuwanie ustawień Wi-Fi

Ustawienia Wi-Fi można edytować i usuwać w poniższy sposób.

Edytowanie informacji dotyczących połączeń

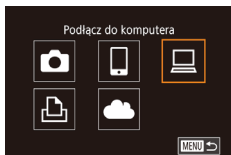

1 Otwórz menu Wi-Fi i wybierz urządzenie, które chcesz edytować.

- Naciśnij przycisk [▶].
- Naciśnij przycisk [☰].
- Dotknij ikony [📷], a następnie naciśnij przycisk [☰].
- Przeciągnij po ekranie w lewo lub w prawo, aby wyświetlić ekran wyboru urządzenia, a następnie dotknij ikony urządzenia, które chcesz edytować.

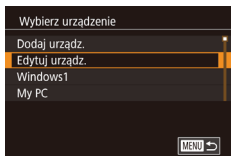

2 Wybierz opcję [Edytuj urządz.].

- Dotknij opcji [Edytuj urządz.], a następnie naciśnij przycisk [☰].



3 Wybierz urządzenie, które chcesz edytować.

- Dotknij nazwy urządzenia, którą chcesz zmienić, a następnie naciśnij przycisk [☰].

4 Wybierz element do edycji.

- Dotknij elementu, który chcesz edytować.
- Elementy, które można zmieniać, zależą od rodzaju urządzeń lub usług.

Elementy, które można konfigurować	Połączenie				
					Usługi sieci Web
[Zmień nick tego urządz.] (📖157)	○	○	○	○	–
[Zobacz ustaw.] (📖134)	–	○	–	–	–
[Wymaż inf. o łącz.] (📖157)	○	○	○	○	–

○ : można konfigurować – : nie można konfigurować

Zmiana nicku urządzenia

Można zmieniać wyświetlany na ekranie aparatu nick urządzenia.

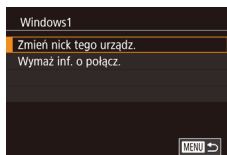

- Wykonaj czynności podane w punkcie 4 w podrozdziale „Edytowanie informacji dotyczących połączeń” (📖157), wybierz opcję [Zmień nick tego urządz.], a następnie naciśnij przycisk [☰].
- Wybierz pole wprowadzania danych i naciśnij przycisk [☰]. Użyj wyświetlanej klawiatury, aby wprowadzić nowy nick (📖30).

Usuwanie informacji dotyczących połączeń

W poniższy sposób można usuwać informacje dotyczące połączeń (tzn. dotyczące urządzeń, z którymi były nawiązywane połączenia).

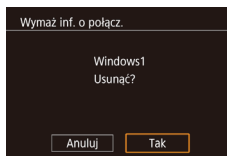

- Wykonaj czynności podane w punkcie 4 w podrozdziale „Edytowanie informacji dotyczących połączeń” (📖157), wybierz opcję [Wymaż inf. o łącz.], a następnie naciśnij przycisk [☰].
- Po pojawieniu się pytania [Usunąć?] dotknij opcji [Tak].
- Informacje dotyczące połączenia zostaną usunięte.

Przed użyciem

Przewodnik podstawowy

Przewodnik zaawansowany

Podstawowe informacje o aparacie

Tryb automatyczny/tryb hybrydowy automatyczny

Inne tryby fotografowania

Tryb P

Tryb Tv, Av, M i C

Tryb wyświetlania

Funkcje Wi-Fi

Menu ustawień

Aksesoria

Dodatek

Skorowidz



Zmiana nicku aparatu

W razie potrzeby zmień nick aparatu (wyświetlany na połączonych z nim urządzeniach).

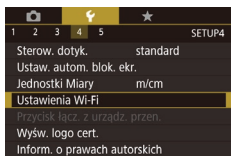

1 Wybierz opcję [Ustawienia Wi-Fi].

- Naciśnij przycisk [MENU] i na karcie [F4] (📖29) wybierz opcję [Ustawienia Wi-Fi].

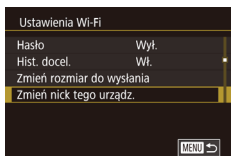

2 Wybierz opcję [Zmień nick tego urząd.].

- Przeciągnij palcem w górę lub w dół, aby dotknąć opcji [Zmień nick tego urząd.], a następnie naciśnij przycisk [📖].

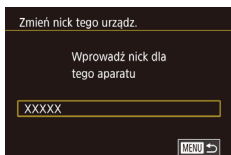

3 Zmień nick.

- Naciśnij przycisk [📖], aby wyświetlić klawiaturę (📖30), a następnie wpisz nick.



- Jeśli nick, który wpisujesz, zawiera na początku symbol lub spację, pojawi się odpowiedni komunikat. Naciśnij przycisk [📖] i wpisz inny nick.
- Nick możesz też zmienić na ekranie [Nick urządzenia] wyświetlanym podczas pierwszego użycia sieci Wi-Fi. W takim przypadku wybierz pole tekstowe, naciśnij przycisk [📖], aby wyświetlić klawiaturę, a następnie wpisz nowy nick.

Przywracanie domyślnych ustawień Wi-Fi

Domyślne ustawienia Wi-Fi należy przywrócić w przypadku przekazania aparatu innej osobie lub rezygnacji z jego używania.

Zresetowanie ustawień Wi-Fi spowoduje również usunięcie wszystkich ustawień usług sieci Web. Przed skorzystaniem z tej opcji należy koniecznie potwierdzić zamiar zresetowania wszystkich ustawień Wi-Fi.

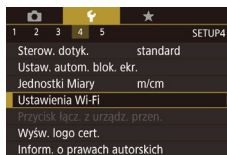

1 Wybierz opcję [Ustawienia Wi-Fi].

- Naciśnij przycisk [MENU] i na karcie [F4] (📖29) wybierz opcję [Ustawienia Wi-Fi].

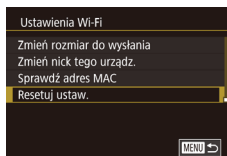

2 Wybierz opcję [Resetuj ustaw.].

- Przeciągnij palcem w górę lub w dół, aby dotknąć opcji [Resetuj ustaw.].

3 Przywróć ustawienia domyślne.

- Dotknij opcji [Tak].
- Zostaną przywrócone domyślne ustawienia Wi-Fi.



- Aby przywrócić wartości domyślne innych ustawień (oprócz Wi-Fi), należy na karcie [F4] (📖166) wybrać opcję [Nast.domyślne].

Przed użyciem

Przewodnik podstawowy

Przewodnik zaawansowany

Podstawowe informacje o aparacie

Tryb automatyczny/tryb hybrydowy automatyczny

Inne tryby fotografowania

Tryb P

Tryb Tv, Av, M i C

Tryb wyświetlania

Funkcje Wi-Fi

Menu ustawień

Aksesoria

Dodatek

Skorowidz



Menu ustawień

Dostosowywanie podstawowych funkcji aparatu pod kątem wygodniejszej obsługi

Dostosowywanie podstawowych funkcji aparatu

Ustawienia MENU (📖29) można konfigurować na kartach [👉1], [👉2], [👉3], [👉4] i [👉5]. Można dowolnie dostosowywać najczęściej używane funkcje, aby zwiększyć wygodę obsługi.

Przechowywanie zdjęć z uwzględnieniem daty

Zamiast zapisywać zdjęcia w folderach tworzonych co miesiąc, można ustawić w aparacie codzienne tworzenie folderów w celu przechowywania w nich fotografii wykonywanych w poszczególnych dniach.

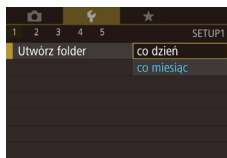

- Wybierz na karcie [👉1] opcję [Utwórz folder], a następnie wybierz ustawienie [co dzień].
- Zdjęcia będą teraz zapisywane w folderach tworzonych dla każdego dnia, w którym wykonywano fotografie.

Numery plików

Wykonywane zdjęcia są automatycznie numerowane kolejno (0001–9999) i zapisywane w folderach, które mieszczą po 2000 zdjęć. Można zmieniać sposób przypisywania przez aparat numerów plików.

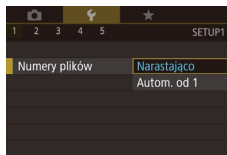

- Wybierz na karcie [👉1] opcję [Numery plików], a następnie wybierz jedno z ustawień.

Narastająco	Zdjęcia otrzymują kolejne numery (aż do 9999 wykonanego/zapisanego zdjęcia). Numeracja jest kontynuowana nawet po wymianie karty pamięci.
Autom. od 1	Numerowanie zdjęć resetowane do 0001 po wymianie karty pamięci lub po utworzeniu nowego folderu.

Przed użyciem

Przewodnik podstawowy

Przewodnik zaawansowany

Podstawowe informacje o aparacie

Tryb automatyczny/tryb hybrydowy automatyczny

Inne tryby fotografowania

Tryb P

Tryb Tv, Av, M i C

Tryb wyświetlania

Funkcje Wi-Fi

Menu ustawień

Aksesoria

Dodatek

Skorowidz





- Niezależnie od wybranego ustawienia zdjęcia mogą być numerowane kolejno od ostatniego numeru zdjęcia znajdującego się na włożonej karcie pamięci. Aby rozpocząć numerowanie zdjęć od 0001, należy użyć pustej lub sformatowanej (160) karty pamięci.

Formatowanie kart pamięci

Przed użyciem nowej karty pamięci lub karty sformatowanej w innym urządzeniu trzeba ją sformatować za pomocą tego aparatu. Formatowanie karty pamięci powoduje usunięcie z niej wszystkich danych. Przed rozpoczęciem formatowania należy skopiować zdjęcia z karty pamięci na dysk komputera lub podjąć inne czynności w celu wykonania ich kopii zapasowej.

1 Przejdź do ekranu [Formatowanie].

- Wybierz na karcie [1] opcję [Formatowanie], a następnie naciśnij przycisk [INFO].

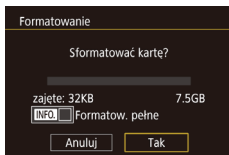

2 Wybierz opcję [Tak].

- Dotknij opcji [Tak].
- Karta pamięci będzie już sformatowana.



- Operacje formatowania i usuwania danych z karty pamięci powodują jedynie zmianę zapisanych na karcie informacji o strukturze plików i nie zapewniają całkowitego usunięcia danych. Przesyłając lub wyrzucając karty pamięci, należy w razie potrzeby podjąć odpowiednie czynności w celu ochrony informacji osobistych, np. mechanicznie uszkodzić kartę.



- Całkowita pojemność karty pamięci wyświetlana na ekranie formatowania może być mniejsza niż pojemność podawana na karcie.

Formatowanie pełne

Formatowanie pełne karty pamięci należy wykonać w następujących przypadkach: wyświetlany jest komunikat [Błąd karty pamięciowej], aparat działa nieprawidłowo, odczytywanie/zapisywanie zdjęć znajdujących się na karcie stało się wolniejsze, rejestrowanie serii zdjęć stało się wolniejsze lub nagrywanie filmu zostało nagle przerwane. Formatowanie pełne karty pamięci powoduje usunięcie z niej wszystkich danych. Przed rozpoczęciem formatowania pełnego należy skopiować zdjęcia z karty pamięci na dysk komputera lub podjąć inne czynności w celu wykonania ich kopii zapasowej.

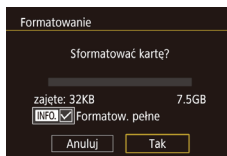

- Na ekranie widocznym w punkcie 2 w podrozdziale „Formatowanie kart pamięci” (160) naciśnij przycisk [INFO], aby wybrać opcję [Formatow. pełne]. Pojawi się ikona [✓].
- Kontynuuj procedurę formatowania, wykonując czynności podane w punkcie 2 w podrozdziale „Formatowanie kart pamięci” (160).



- Formatowanie pełne może potrwać dłużej niż operacja opisana w podrozdziale „Formatowanie kart pamięci” (160), ponieważ dane są usuwane ze wszystkich komórek karty pamięci.
- Trwającą operację formatowania pełnego można anulować, wybierając opcję [Przerwij]. W takim przypadku wszystkie dane zostaną usunięte, jednak nadal będzie można korzystać z karty pamięci w zwykły sposób.

Zmiana standardu TV

Wybierz odpowiedni standard sygnału wizji w przypadku każdego telewizora używanego do wyświetlania obrazu z aparatu. To ustawienie decyduje o jakości obrazu (prędkości nagrywania) dostępnej w przypadku filmów.

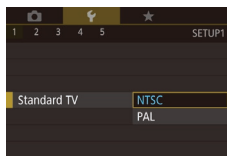

- Wybierz na karcie [1] opcję [Standard TV], a następnie wybierz jedno z ustawień.

Przed użyciem

Przewodnik podstawowy

Przewodnik zaawansowany

Podstawowe informacje o aparacie

Tryb automatyczny/tryb hybrydowy automatyczny

Inne tryby fotografowania

Tryb P

Tryb Tv, Av, M i C

Tryb wyświetlania

Funkcje Wi-Fi

Menu ustawień

Aksesoria

Dodatek

Skorowidz



Kalibracja poziomu elektronicznego

Jeśli wydaje się, że poziom elektroniczny słabo pomaga w wypoziomowaniu aparatu, należy przeprowadzić jego kalibrację. W celu zwiększenia dokładności kalibracji należy wyświetlić linie siatki (📖99), które ułatwią wcześniejsze wypoziomowanie aparatu.

1 Upewnij się, że aparat jest wypoziomowany.

- Umieść aparat na płaskiej powierzchni, np. na blacie stołu.



2 Skalibruj poziom elektroniczny.

- Wybierz na karcie [📷1] opcję [Poziom elektr.], a następnie naciśnij przycisk [🔍].
- Wybierz opcję [Kalibracja], a następnie naciśnij przycisk [🔍]. Pojawi się komunikat potwierdzający.
- Dotknij opcji [Tak].

Przywracanie poziomu elektronicznego

Poziom elektroniczny można przywrócić do jego pierwotnego stanu w sposób przedstawiony poniżej. Należy pamiętać, że opcja ta jest niedostępna, dopóki nie przeprowadzi się kalibracji poziomu elektronicznego.

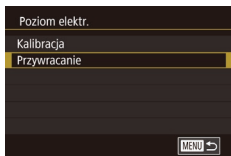

- Wybierz na karcie [📷1] opcję [Poziom elektr.], a następnie naciśnij przycisk [🔍].
- Wybierz opcję [Przywracanie], a następnie naciśnij przycisk [🔍].
- Dotknij opcji [Tak].

Przełączanie koloru informacji na ekranie

▶ Zdjęcia ▶ Filmy

Można zmieniać kolor informacji wyświetlanych na ekranie i w menu, aby dostosować je do słabych warunków oświetleniowych. Włączenie tego ustawienia jest odpowiednim rozwiązaniem w takich trybach, jak 📷 (📖63).

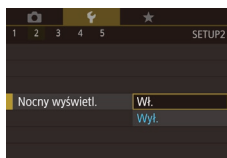

- Wybierz na karcie [📷2] opcję [Nocny wyświetl.], a następnie wybierz ustawienie [Wł.] (📖29).
- Aby powrócić do pierwotnego widoku, wybierz ustawienie [Wył.].



- Aby przywrócić dla tej opcji ustawienie [Wył.], możesz też nacisnąć przycisk [INFO] i przytrzymać go przez co najmniej sekundę na ekranie fotografowania lub w trybie wyświetlania pojedynczych zdjęć.

Korzystanie z trybu Eco

Ta funkcja pozwala oszczędzać baterię w trybie fotografowania. Kiedy aparat nie jest używany, ekran szybko gaśnie, ograniczając zużycie baterii.

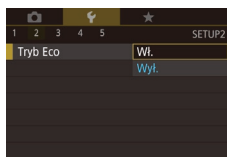

1 Wprowadź ustawienie.

- Wybierz na karcie [📷2] opcję [Tryb Eco], a następnie wybierz ustawienie [Wł.].
- Na ekranie fotografowania pojawi się teraz ikona [ECO] (📖188).
- Ekran gaśnie, kiedy aparat nie jest używany przez około dwie sekundy. Około dziesięć sekund po wygaśnięciu ekran wyłącza się. Aparat wyłącza się automatycznie po około trzech minutach bezczynności.

Przed użyciem

Przewodnik podstawowy

Przewodnik zaawansowany

Podstawowe informacje o aparacie

Tryb automatyczny/tryb hybrydowy automatyczny

Inne tryby fotografowania

Tryb P

Tryb Tv, Av, M i C

Tryb wyświetlania

Funkcje Wi-Fi

Menu ustawień

Aksesoria

Dodatek

Skorowidz



2 Zrób zdjęcie lub nagraj film.

- Aby uaktywnić ekran i przygotować aparat do fotografowania, gdy obiektyw jeszcze się nie cofnął, naciśnij przycisk migawki do połowy.

Dostosowanie funkcji oszczędzania energii

Można dostosowywać czas automatycznego wyłączenia aparatu i jego monitora (opcje odpowiednio Wyłączenie aparatu i Wyłączenie monitora); (126).



- Wybierz na karcie [F2] opcję [Oszcz. energii], a następnie naciśnij przycisk [OK].
- Wybierz jeden z elementów, a następnie jedno z ustawień.



- W celu oszczędzania energii należy zwykle wybierać dla opcji [Wył. aparatu] ustawienie [Wi.], a dla opcji [Wyśw. wył.] ustawienie [1 min] lub jeszcze krótszy czas.



- Ustawienie opcji [Wyśw. wył.] jest stosowane nawet po wybraniu dla opcji [Wył. aparatu] ustawienia [Wi.].
- Te funkcje oszczędzania energii są niedostępne, jeśli dla trybu Eco (161) wybrano ustawienie [Wi.].

Jasność ekranu

Jasność ekranu można wyregulować w sposób przedstawiony poniżej.



- Wybierz na karcie [F2] opcję [Jasność wyśw.], a następnie naciśnij przycisk [OK].
- Aby wyregulować jasność, dotknij ikon [L] i [R].



- Aby ustawić maksymalną jasność, naciśnij przycisk [INFO] i przytrzymaj go przez co najmniej sekundę podczas wyświetlania ekranu fotografowania lub w trybie wyświetlania pojedynczych zdjęć. (Spowoduje to zastąpienie ustawienia opcji [Jasność wyśw.] na karcie [F2]). Aby przywrócić pierwotną jasność, ponownie naciśnij przycisk [INFO] i przytrzymaj go przez co najmniej sekundę lub wyłącz aparat i włącz go.

Zegar światowy

Aby zapewnić prawidłową datę i godzinę zdjęć wykonywanych podczas podróży zagranicznych, należy po prostu wcześniej zarejestrować w aparacie miejsce docelowe i przełączyć się później na jego strefę czasową. Ta wygodna funkcja eliminuje konieczność ręcznego modyfikowania ustawień opcji Data/godz.

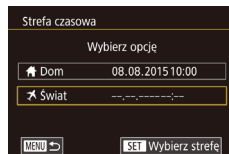
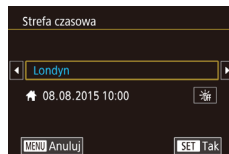
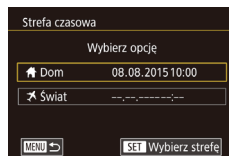

1 Wskaż macierzystą strefę czasową.

- Wybierz na karcie [F2] opcję [Strefa czasowa], a następnie naciśnij przycisk [OK].
- Przy wprowadzaniu tego ustawienia po raz pierwszy upewnij się, że wybrana jest opcja [Dom], a następnie naciśnij przycisk [OK].
- Wybierz macierzystą strefę czasową za pomocą przycisków [L] i [R]. Aby ustawić czas letni (dodać 1 godzinę), dotknij ikony [L].
- Naciśnij przycisk [OK].

2 Wskaż miejsce docelowe.

- Dotknij opcji [X Świat], a następnie naciśnij przycisk [OK].
- Wybierz docelową strefę czasową za pomocą przycisków [L] i [R].

Przed użyciem

Przewodnik podstawowy

Przewodnik zaawansowany

Podstawowe informacje o aparacie

Tryb automatyczny/tryb hybrydowy automatyczny

Inne tryby fotografowania

Tryb P

Tryb Tv, Av, M i C

Tryb wyświetlania

Funkcje Wi-Fi

Menu ustawień

Aksesoria

Dodatek

Skorowidz



- W razie potrzeby ustaw czas letni w sposób opisany w punkcie 1.
- Naciśnij przycisk [🕒].

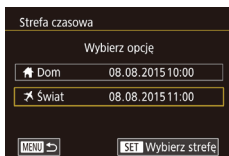

3 Przetwórz aparat na docelową strefę czasową.

- Upewnij się, że wybrana jest opcja [🌐 Świat], a następnie naciśnij przycisk [MENU].
- Na ekranie [Strefa czasowa] i na ekranie fotografowania pojawi się teraz ikona [🌐] (188).



- Przetwarzanie daty lub godziny w trybie [🌐] (188) powoduje automatyczną aktualizację daty i godziny w ustawieniach strefy czasowej [🏠 Dom].

Data i godzina

Ustawienia daty i godziny można wyregulować w sposób przedstawiony poniżej.

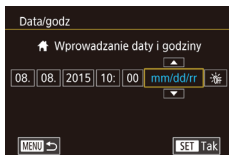

- Wybierz na karcie [🔧2] opcję [Data/godz], a następnie naciśnij przycisk [🕒].
- Dotknij opcji do skonfigurowania, a następnie ustaw datę i godzinę za pomocą przycisków [▲][▼].

Czas cofania obiektywu

Ze względów bezpieczeństwa obiektyw chowa się po około 1 minucie od naciśnięcia przycisku [▶] w trybie fotografowania (125). Aby obiektyw chował się natychmiast po naciśnięciu przycisku [▶], wybierz dla czasu cofania ustawienie [0 s].

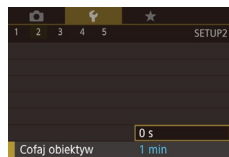

- Wybierz na karcie [🔧2] opcję [Cofaj obiektyw], a następnie wybierz ustawienie [0 s].

Język wyświetlacza

Język wyświetlacza można swobodnie zmieniać.



- Wybierz na karcie [🔧3] opcję [Wybór języka], a następnie naciśnij przycisk [🕒].
- Wybierz język, a następnie naciśnij przycisk [🕒].



- W trybie wyświetlania do ekranu [Wybór języka] można także przejść, naciskając i przytrzymując przycisk [🕒], po czym natychmiast naciskając przycisk [MENU].

Przed użyciem

Przewodnik podstawowy

Przewodnik zaawansowany

Podstawowe informacje o aparacie

Tryb automatyczny/tryb hybrydowy automatyczny

Inne tryby fotografowania

Tryb P

Tryb Tv, Av, M i C

Tryb wyświetlania

Funkcje Wi-Fi

Menu ustawień

Aksesoria

Dodatek

Skorowidz



Wyciszanie dźwięków towarzyszących pracy aparatu

Dźwięki towarzyszące pracy aparatu i wyświetlaniu filmów można wyciszyć w sposób przedstawiony poniżej.

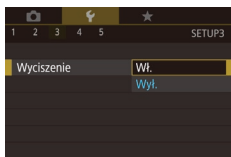

- Wybierz na karcie [F3] opcję [Wyciszenie], a następnie wybierz ustawienie [Wl.].



- Dźwięki aparatu można też wyciszyć, trzymając podczas jego włączania naciśnięty przycisk [INFO].
- Po wyciszeniu dźwięków aparatu przy wyświetlaniu filmów (103) nie będzie slychać ścieżki dźwiękowej. Aby przywrócić odtwarzanie dźwięku podczas oglądania filmów, przeciągnij palcem po ekranie. Aby w razie potrzeby wyregulować głośność, przeciągnij palcem po ekranie w górę lub w dół.

Regulacja głośności

Regulacja głośności poszczególnych dźwięków aparatu przebiega w sposób opisany poniżej.

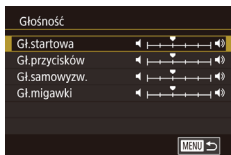

- Wybierz na karcie [F3] opcję [Głośność], a następnie naciśnij przycisk [F5].
- Przeciągnij po ekranie w górę lub w dół, aby wybrać jeden z elementów, a następnie wyreguluj jego głośność, dotykając odpowiedniego miejsca na pasku.

Dostosowywanie dźwięków

Dźwięki towarzyszące pracy aparatu można dostosować w sposób opisany poniżej.



- Wybierz na karcie [F3] opcję [Opcje dźwięku], a następnie naciśnij przycisk [F5].
- Wybierz jeden z elementów, a następnie naciśnij przycisk [F5].
- Wybierz jedną z opcji.



- Nie można zmienić dźwięku migawki w przeglądarkach filmowych nagranych w trybie [A] (35).

Ekran startowy

Ekran startowy, wyświetlany po włączeniu aparatu, można dostosować w sposób przedstawiony poniżej.

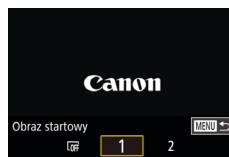

- Wybierz na karcie [F1] opcję [Obraz startowy], a następnie naciśnij przycisk [F5].
- Wybierz jedną z opcji.

Ukrywanie wskazówek

Wskazówki są zwykle widoczne przy wybieraniu elementów w menu szybkich nastaw (28). Jeśli chcesz, możesz wyłączyć wyświetlanie tych informacji.

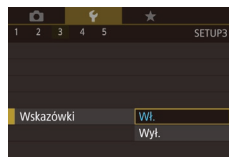

- Wybierz na karcie [F3] opcję [Wskazówki], a następnie wybierz ustawienie [Wyl.].

Przed użyciem

Przewodnik podstawowy

Przewodnik zaawansowany

Podstawowe informacje o aparacie

Tryb automatyczny/tryb hybrydowy automatyczny

Inne tryby fotografowania

Tryb P

Tryb Tv, Av, M i C

Tryb wyświetlania

Funkcje Wi-Fi

Menu ustawień

Aksesoria

Dodatek

Skorowidz



Wyświetlanie listy trybów fotografowania w formie ikon

W celu szybszego wyboru trybów fotografowania można wyświetlać ich listę na ekranie wyboru w formie samych ikon bez nazw trybów.

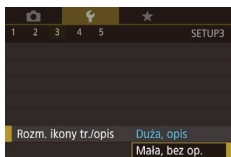

- Wybierz na karcie [F3] opcję [Rozm. ikony tr./opis], a następnie wybierz ustawienie [Mała, bez op.].

Zwiększanie czułości ekranu dotykowego

Czułość ekranu dotykowego można zwiększyć w taki sposób, aby aparat reagował na lżejszy dotyk.

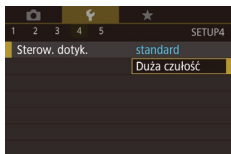

- Wybierz na karcie [F4] opcję [Sterow. dotyk.], a następnie wybierz ustawienie [Duża czułość].

Automatyczne blokowanie ekranu dotykowego

Aby zapobiec nieumyślnemu wykonywaniu czynności, można skonfigurować automatyczne blokowanie ekranu dotykowego.

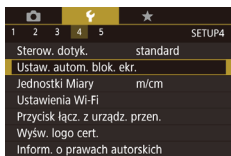

- Wybierz na karcie [F4] opcję [Ustaw. autom. blok. ekr.], a następnie naciśnij przycisk [F5].
- Wybierz opcję [Autom. blok. ekr.], a następnie ustawienie [Wi.].
- Wybierz opcję [Autom. blokada po], a następnie jedno z ustawień.
- Aby odblokować ekran dotykowy, naciśnij przycisk migawki do połowy.



- Ekran dotykowy można też odblokować, korzystając z elementów sterujących, np. naciskając przycisk [MENU] lub obracając pokrętkę [F1].

Wyświetlanie jednostek metrycznych/nietrycznych

W razie konieczności jednostki miary wyświetlane na pasku powiększenia (F33), wskaźniku ręcznego ustawiania ostrości (F81) i we wszystkich innych miejscach można zmienić z m/cm na stopy/cale.

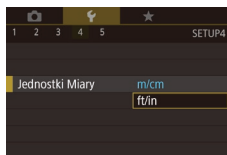

- Wybierz na karcie [F4] opcję [Jednostki Miary], a następnie wybierz ustawienie [ft/in].

Sprawdzanie logo certyfikatów

Na ekranie można wyświetlać niektóre logo certyfikatów poświadczających zgodność z wymaganiami aparatu. Pozostałe logo certyfikatów znajdują się w tym podręczniku, na opakowaniu aparatu lub na obudowie aparatu.

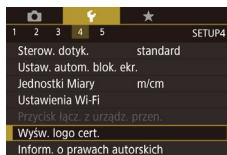

- Wybierz na karcie [F4] opcję [Wyśw. logo cert.], a następnie naciśnij przycisk [F5].

Przed użyciem

Przewodnik podstawowy

Przewodnik zaawansowany

Podstawowe informacje o aparacie

Tryb automatyczny/tryb hybrydowy automatyczny

Inne tryby fotografowania

Tryb P

Tryb Tv, Av, M i C

Tryb wyświetlania

Funkcje Wi-Fi

Menu ustawień

Aksesoria

Dodatek

Skorowidz



Wprowadzanie informacji o prawach autorskich w celu ich zapisywania w danych zdjęć

Aby na zdjęciach zapisywać nazwisko autora i inne informacje o prawach autorskich, należy najpierw wprowadzić te dane w następujący sposób:

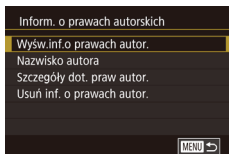

- Wybierz na karcie [F4] opcję [Inform. o prawach autorskich], a następnie naciśnij przycisk [OK].
- Wybierz opcję [Nazwisko autora] lub [Szczegóły dot. praw autor.], naciśnij przycisk [OK], aby wyświetlić klawiaturę, a następnie wpisz odpowiednie informacje (130).
- Naciśnij przycisk [MENU]. Po pojawieniu się pytania [Zaakceptować zmiany?] dotknij opcji [Tak].
- Wprowadzone tu informacje będą zapisywane na zdjęciach.



- Aby sprawdzić wprowadzone informacje, na powyższym ekranie wybierz opcję [Wyśw.inf.o prawach autor.], a następnie naciśnij przycisk [OK].

Usuwanie wszystkich informacji o prawach autorskich

Nazwisko autora i inne informacje o prawach autorskich można usunąć naraz w opisany poniżej sposób.

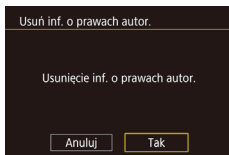

- Wykonaj czynności podane w podrozdziale „Wprowadzanie informacji o prawach autorskich w celu ich zapisywania w danych zdjęć” (166) i wybierz opcję [Usuń inf. o prawach autor.].
- Dotknij opcji [Tak].



- Informacje o prawach autorskich zapisane już wcześniej na zdjęciach nie zostaną usunięte.

Dostosowywanie innych ustawień

Można też dostosowywać następujące ustawienia:

- [Ustawienia Wi-Fi] na karcie [F4] (131)
- [Przycisk łącz. z urząd. przen.] na karcie [F4] (134)

Przywracanie ustawień domyślnych aparatu

W razie przypadkowej zmiany jakiegось ustawienia można przywrócić ustawienia domyślne aparatu.

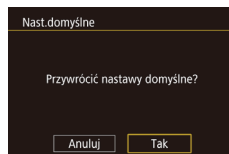

1 Przejdź do ekranu [Nast.domyślne].

- Wybierz na karcie [F5] opcję [Nast.domyślne], a następnie naciśnij przycisk [OK].

2 Przywróć ustawienia domyślne.

- Dotknij opcji [Tak].
- Nastąpiło przywrócenie ustawień domyślnych.



- W przypadku poniższych funkcji nie zostaną przywrócone ustawienia domyślne.
 - Informacje zarejestrowane za pomocą funkcji identyfikacji twarzy (44).
 - Ustawienie opcji [Standard TV] na karcie [F1] (160).
 - Ustawienia opcji [Strefa czasowa] (162) i [Data/godz] (163) na karcie [F2] oraz ustawienie [Wybór języka] (163) na karcie [F3] (163).
 - Zarejestrowane samodzielnie dane balansu bieli według wzorca (78).
 - Tryb fotografowania
 - Ustawienia Wi-Fi (131).
 - Skalibrowana wartość ustawienia poziomu elektronicznego (161).
 - Informacje o prawach autorskich (166).

Przed użyciem

Przewodnik podstawowy

Przewodnik zaawansowany

Podstawowe informacje o aparacie

Tryb automatyczny/tryb hybrydowy automatyczny

Inne tryby fotografowania

Tryb P

Tryb Tv, Av, M i C

Tryb wyświetlania

Funkcje Wi-Fi

Menu ustawień

Aksesoria

Dodatek

Skorowidz



Akcesoria

Radość odkrywania nowych zastosowań aparatu dzięki opcjonalnym akcesoriom firmy Canon i innym zgodnym akcesoriom sprzedawanym oddzielnie

Schemat systemu

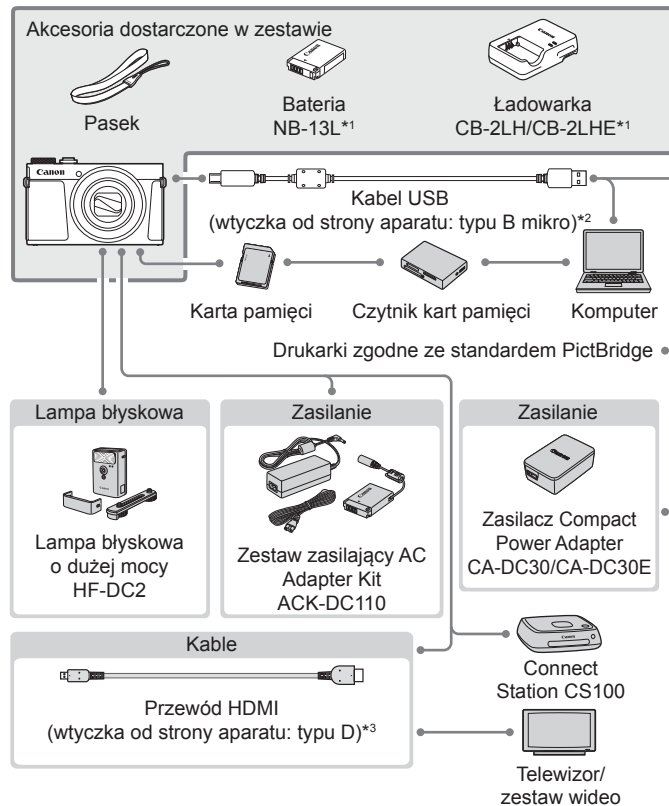

*1 Produkt można również nabyć oddzielnie.

*2 Dostępne jest również oryginalne akcesorium firmy Canon (kabel interfejsu IFC-600PCU).

*3 Należy użyć dostępnego w sprzedaży przewodu o długości maks. 2,5 m.

Przed użyciem

Przewodnik podstawowy

Przewodnik zaawansowany

Podstawowe informacje o aparacie

Tryb automatyczny/tryb hybrydowy automatyczny

Inne tryby fotografowania

Tryb P

Tryb Tv, Av, M i C

Tryb wyświetlania

Funkcje Wi-Fi

Menu ustawień

Akcesoria

Dodatek

Skorowidz



Zaleca się korzystanie z oryginalnych akcesoriów firmy Canon.

Aby w pełni korzystać z możliwości opisywanego produktu, należy używać go wraz z oryginalnymi akcesoriami firmy Canon.

Firma Canon nie będzie ponosić odpowiedzialności za żadne uszkodzenia produktu i (lub) wypadki, takie jak pożary, które zostaną spowodowane nieprawidłowym działaniem akcesoriów firm innych niż Canon (np. wyciekami elektrolitu lub wybuchem baterii). Należy pamiętać, że żadne naprawy produktu firmy Canon, które będą konieczne do przeprowadzenia w wyniku takiego nieprawidłowego działania, nie są objęte gwarancją i wymagają poniesienia kosztów przez użytkownika.

Akcesoria opcjonalne

Przedstawione poniżej akcesoria do aparatu są sprzedawane oddzielnie. Należy pamiętać, że ich dostępność zmienia się w zależności od regionu, a niektóre mogą być już całkowicie niedostępne.

Zasilanie

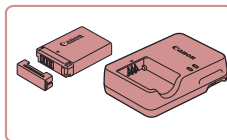

Bateria NB-13L

- Bateria litowo-jonowa

Ładowarka CB-2LH/CB-2LHE

- Ładowarka do baterii NB-13L



- W przypadku korzystania z baterii innej firmy niż Canon pojawia się komunikat [Błąd komunikacji z baterią] i konieczna jest reakcja ze strony użytkownika. Należy pamiętać, że firma Canon nie będzie ponosić odpowiedzialności za żadne uszkodzenia powstałe w wyniku wypadków, np. wadliwego działania lub pożarów, które zostaną spowodowane użyciem baterii innych firm niż Canon.



- Bateria jest wyposażona w wygodną pokrywę, ułatwiającą szybkie sprawdzenie stanu naładowania. Zamocuj pokrywę w taki sposób, aby symbol ▲ był widoczny na naładowanej baterii, a symbol ▲ niewidoczny na nienaładowanej.

Przed użyciem

Przewodnik podstawowy

Przewodnik zaawansowany

Podstawowe informacje o aparacie

Tryb automatyczny/tryb hybrydowy automatyczny

Inne tryby fotografowania

Tryb P

Tryb Tv, Av, M i C

Tryb wyświetlania

Funkcje Wi-Fi

Menu ustawień

Akcesoria

Dodatek

Skorowidz



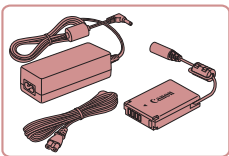

Zestaw zasilający AC Adapter Kit ACK-DC110

- Służy do zasilania aparatu z gniazdka sieci elektrycznej. Zaleca się korzystanie z niego, gdy aparat ma być włączony przez dłuższy czas albo jest podłączany do drukarki lub komputera. Zestawu tego nie można używać do ładowania baterii w aparacie.

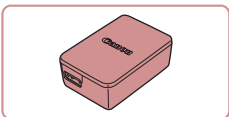

Zasilacz Compact Power Adapter CA-DC30/CA-DC30E

- Włóż do aparatu dostarczoną w zestawie baterię, aby ją naładować. Do podłączenia zasilacza do aparatu potrzebny jest kabel interfejsu IFC-600PCU (sprzedawany oddzielnie).



- Z ładowarki, zestawu zasilającego AC Adapter Kit i zasilacza Compact Power Adapter można korzystać w regionach, w których stosowane jest zasilanie prądem zmiennym o napięciu 100–240 V (50/60 Hz).
- W przypadku gniazdek sieci elektrycznej o różnych kształtach należy używać dostępnego w sprzedaży adaptera wtyczki. Nie wolno nigdy korzystać z podróznego transformatora elektrycznego, gdyż może on uszkodzić baterię.

Lampa błyskowa

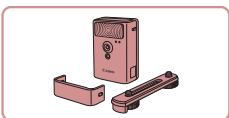

Lampa błyskowa o dużej mocy HF-DC2

- Zewnętrzna lampa błyskowa do oświetlania fotografowanych obiektów, które znajdują się poza zasięgiem wbudowanej lampy błyskowej. Można również korzystać z lampy błyskowej o dużej mocy HF-DC1.



- Z lamp błyskowych o dużej mocy nie można korzystać w trybach **[M]** i **[Av]** ani w trybie fotografowania **[TV]**, gdy dla opcji **[Tryb błysku]** wybrane jest ustawienie **[Ręcznie]**.

Inne akcesoria

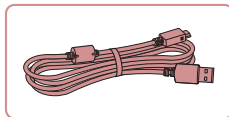

Kabel interfejsu IFC-600PCU

- Służy do podłączania aparatu do komputera lub drukarki.

Drukarki

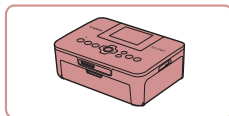

Drukarki firmy Canon zgodne ze standardem PictBridge

- Zdjęcia można drukować nawet bez użycia komputera, podłączając aparat bezpośrednio do drukarki. Szczegółowe informacje na ten temat można uzyskać w najbliższym punkcie sprzedaży detalicznej produktów firmy Canon.

Przechowywanie zdjęć i filmów

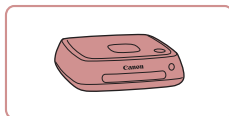

Connect Station CS100

- Magazyn multimedii służący do przechowywania zdjęć i filmów z aparatu, wyświetlania ich na podłączonym telewizorze, bezprzewodowego drukowania na drukarce zgodnej z siecią Wi-Fi, udostępniania przez Internet itd.

Przed użyciem

Przewodnik podstawowy

Przewodnik zaawansowany

Podstawowe informacje o aparacie

Tryb automatyczny/tryb hybrydowy automatyczny

Inne tryby fotografowania

Tryb P

Tryb Tv, Av, M i C

Tryb wyświetlania

Funkcje Wi-Fi

Menu ustawień

Akcesoria

Dodatek

Skorowidz



Korzystanie z akcesoriów opcjonalnych

▶ Zdjęcia ▶ Filmy

Odtwarzanie zdjęć i filmów na ekranie telewizora

▶ Zdjęcia ▶ Filmy

Zdjęcia i filmy można wyświetlać na ekranie telewizora o wysokiej rozdzielczości (ang. HD) za pomocą dostępnego w sprzedaży przewodu HDMI (o długości nieprzekraczającej 2,5 m, z wtyczką typu D od strony aparatu). Filmy nagrane w jakości obrazu [EFD 59.94P], [EFD 23.97P], [EFD 23.98P], [EFD 29.97P], [EFD 50.00P], [EFD 25.00P] lub [EFD 25.00P] można wyświetlać w wysokiej rozdzielczości.

Informacje dotyczące podłączenia lub przełączania wejść znajdują się w instrukcji obsługi telewizora.

- Podczas wyświetlania obrazu na ekranie telewizora dostępne są następujące funkcje aparatu:
 - Przeglądanie zdjęć
Przeciągnij w lewo lub w prawo po ekranie (📖103).
 - Odtwarzanie filmów (📖104)
 - Powiększanie (📖112)
Aby powiększyć obraz, przesunij dźwignię powiększenia w stronę symbolu [🔍] lub wykonaj na ekranie gest rozsuwania palców.
 - Odtwarzanie grupy (📖110)
 - Dotknięcia (📖119)
Usuwanie jest niedostępne.

Należy pamiętać, że po podłączeniu aparatu do telewizora ekran aparatu jest wygaszony. Obsługując aparat, należy patrzeć na ekran telewizora.

1 Upewnij się, że aparat i telewizor są wyłączone.

2 Podłącz aparat do telewizora.

- Po stronie telewizora włóż wtyczkę kabla do gniazda wejściowego HDMI zgodnie z ilustracją.

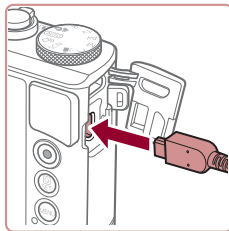
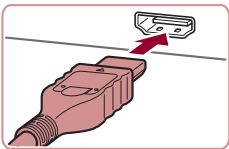

- Po stronie aparatu otwórz osłonę gniazd i włóż wtyczkę kabla do gniazda w aparacie.

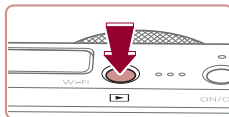

3 Włącz telewizor i przełącz go na wejście sygnału urządzenia zewnętrznego.

- Przełącz wejście telewizora na wejście sygnału urządzenia zewnętrznego podłączonego za pomocą kabla w punkcie 2.

4 Włącz aparat.

- Naciśnij przycisk [▶].
- Zdjęcia i filmy z aparatu są teraz wyświetlane na telewizorze. (Ekran aparatu jest natomiast wygaszony).
- Po zakończeniu wyłącz najpierw aparat i telewizor, a dopiero później odłącz kabel.



- Niektóre informacje nie są wyświetlane przy oglądaniu zdjęć na ekranie telewizora (📖189).
- Dźwięki towarzyszące obsłudze aparatu nie są emitowane po podłączeniu go do telewizora o wysokiej rozdzielczości.

Przed użyciem

Przewodnik podstawowy

Przewodnik zaawansowany

Podstawowe informacje o aparacie

Tryb automatyczny/tryb hybrydowy automatyczny

Inne tryby fotografowania

Tryb P

Tryb Tv, Av, M i C

Tryb wyświetlania

Funkcje Wi-Fi

Menu ustawień

Akcesoria

Dodatek

Skorowidz



Zasilanie aparatu z sieci elektrycznej

► Zdjęcia ► Filmy

Zasilanie aparatu za pomocą zestawu zasilającego AC Adapter Kit ACK-DC110 (sprzedawanego oddzielnie) eliminuje konieczność regularnego sprawdzania poziomu naładowania baterii.

1 Upewnij się, że aparat jest wyłączony.

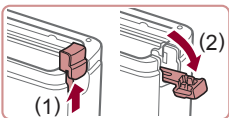

2 Otwórz pokrywę.

- Aby otworzyć pokrywę karty pamięci/ baterii, wykonaj czynności podane w punkcie 1 w podrozdziale „Wkładanie baterii i karty pamięci” (📖 19), a następnie otwórz pokrywę gniazda kabla adaptera w sposób przedstawiony na ilustracji.

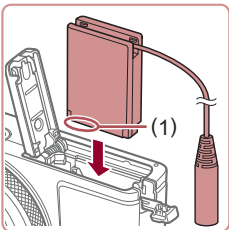

3 Włóż łącznik.

- Trzymając łącznik ze stykami (1) skierowanymi w sposób przedstawiony na ilustracji, włóż łącznik analogicznie jak w przypadku baterii, czyli zgodnie z opisem w punkcie 2 w podrozdziale „Wkładanie baterii i karty pamięci” (📖 19).

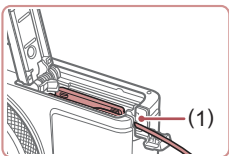

- Upewnij się, że kabel łącznika przechodzi przez gniazdo (1).

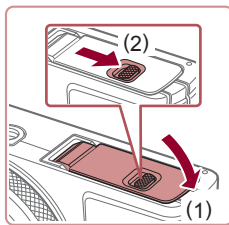

4 Zamknij pokrywę.

- Opuść pokrywę (1) i dociskaj ją podczas przesuwania przełącznika, aż zatrzaśnie się w położeniu blokady (2).

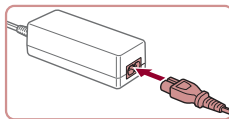

5 Podłącz kabel zasilania.

- Podłącz jeden koniec kabla zasilania do zasilacza Compact Power Adapter, a jego drugi koniec do gniazdka sieci elektrycznej.
- Włącz aparat, aby użyć go w dowolnym celu.
- Po zakończeniu korzystania z aparatu wyłącz go i odłącz kabel zasilania od gniazdka sieci elektrycznej.



- Nie należy odłączać zasilacza ani kabla zasilania, gdy aparat jest włączony. Mogłoby to spowodować usunięcie wykonanych zdjęć lub uszkodzenie aparatu.
- Nie należy podłączać zasilacza ani jego kabla do innych urządzeń. Mogłoby to spowodować nieprawidłowe działanie lub uszkodzenie urządzenia.

Przed użyciem

Przewodnik podstawowy

Przewodnik zaawansowany

Podstawowe informacje o aparacie

Tryb automatyczny/tryb hybrydowy automatyczny

Inne tryby fotografowania

Tryb P

Tryb Tv, Av, M i C

Tryb wyświetlania

Funkcje Wi-Fi

Menu ustawień

Aksesoria

Dodatek

Skorowidz



Wkładanie i ładowanie baterii

Naładuj dostarczoną w zestawie baterię przy użyciu zasilacza Compact Power Adapter CA-DC30/CA-DC30E lub kabla interfejsu IFC-600PCU.

1 Włóż baterię.

- Aby otworzyć pokrywę, wykonaj czynności podane w punkcie 1 w podrozdziale „Wkładanie baterii i karty pamięci” (19).
- Włóż baterię w sposób podany w punkcie 2 w podrozdziale „Wkładanie baterii i karty pamięci” (19).
- Aby zamknąć pokrywę, wykonaj czynności podane w punkcie 4 w podrozdziale „Wkładanie baterii i karty pamięci” (19).

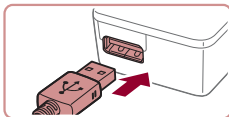
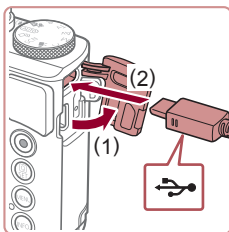

2 Podłącz do aparatu zasilacz Compact Power Adapter.

- Otwórz osłonę przy wyłączonym aparacie (1). Trzymaj mniejszą wtyczkę kabla interfejsu (sprzedawanego oddzielnie) skierowaną w sposób pokazany na ilustracji i włóż ją do końca gniazda aparatu (2).
- Podłącz większą wtyczkę kabla interfejsu do zasilacza Compact Power Adapter.

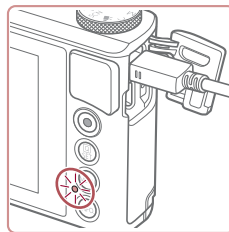
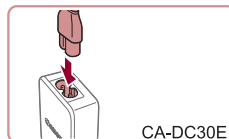
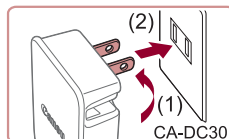

3 Naładuj baterię.

- **CA-DC30:** wysuń wtyczkę (1) i podłącz zasilacz Compact Power Adapter do gniazdka sieci elektrycznej (2).
- **CA-DC30E:** podłącz przewód zasilający do zasilacza Compact Power Adapter, a następnie podłącz wtyczkę na drugim końcu przewodu do gniazdka sieci elektrycznej.
- Rozpocznie się ładowanie i zaświeci się lampka ładowania USB.
- Po zakończeniu ładowania lampka zgaśnie.
- Odłącz zasilacz Compact Power Adapter od gniazdka sieci elektrycznej, a kabel interfejsu — od aparatu.



- Baterii nie należy ładować dłużej niż 24 godziny, ponieważ grozi to jej uszkodzeniem lub pogorszeniem sprawności.
- W przypadku ładowania innej baterii należy najpierw odłączyć od aparatu kabel interfejsu, a następnie włożyć do aparatu baterię przeznaczoną do naładowania.

Przed użyciem

Przewodnik podstawowy

Przewodnik zaawansowany

Podstawowe informacje o aparacie

Tryb automatyczny/tryb hybrydowy automatyczny

Inne tryby fotografowania

Tryb P

Tryb Tv, Av, M i C

Tryb wyświetlania

Funkcje Wi-Fi

Menu ustawień

Aksesoria

Dodatek

Skorowidz





- Szczegółowe informacje na temat czasu ładowania oraz liczby zdjęć i długości filmów, jakie można zarejestrować przy w pełni naładowanej baterii, znajdują się w podrozdziale „Liczba zdjęć/czas nagrywania, czas wyświetlania” (📖205).
- Zdjęcia można wyświetlać nawet podczas ładowania baterii. Wystarczy tylko włączyć aparat i wybrać tryb wyświetlania (📖24). W trakcie ładowania baterii nie można jednak fotografować.
- Naładowane baterie stopniowo się rozładują, nawet gdy nie są użytkowane. Baterię należy ładować w dniu, w którym będzie użytkowana (lub dzień wcześniej).
- Ładowarka może być użytkowana w regionach, gdzie stosowane jest zasilanie prądem zmiennym o napięciu 100–240 V (50/60 Hz). W przypadku gniazdek sieci elektrycznej o różnych kształtach należy używać dostępnego w sprzedaży adaptera wtyczki. Nie wolno nigdy korzystać z podróznego transformatora elektrycznego, gdyż może on uszkodzić baterię.

Ładowanie baterii przy użyciu komputera

Baterię możesz też naładować, wkładając większą wtyczkę kabla interfejsu do złącza USB w komputerze w punkcie 2 w podrozdziale „Wkładanie i ładowanie baterii” (📖172). Szczegółowe informacje na temat połączeń USB na komputerze można znaleźć w jego instrukcji obsługi.



- Po wyłączeniu aparatu ładowanie jest niemożliwe.
- W przypadku niektórych komputerów ładowanie baterii może wymagać obecności karty pamięci w aparacie. Kartę pamięci należy włożyć do aparatu (📖19) przed podłączeniem kabla do portu USB w komputerze.

Korzystanie z oprogramowania

Aby korzystać z funkcji poniższego oprogramowania, pobierz je z witryny firmy Canon w sieci Web i zainstaluj na komputerze.

- CameraWindow
 - Importowanie zdjęć do komputera
- Image Transfer Utility
 - Konfigurowanie synchronizowania obrazów (📖153) i pobieranie zdjęć
- Map Utility
 - Wyświetlanie na mapie informacji GPS dodanych do zdjęć
- Digital Photo Professional
 - Przeglądanie, przetwarzanie i edytowanie zdjęć RAW



- Aby wyświetlać i edytować filmy na komputerze, należy użyć zainstalowanego fabrycznie lub dostępnego powszechnie oprogramowania zgodnego z filmami zarejestrowanymi za pomocą aparatu.

Połączenie z komputerem za pomocą kabla

Sprawdzanie konfiguracji komputera

Z oprogramowania można korzystać na komputerach spełniających poniższe wymagania. Szczegółowe wymagania systemowe oraz informacje na temat zgodności, m.in. obsługi w nowych wersjach systemów operacyjnych, można znaleźć w witrynie firmy Canon w sieci Web.

- Windows 8/8.1
- Windows 7 z dodatkiem SP1
- Mac OS X 10.10
- Mac OS X 10.9

W przypadku wysyłania zdjęć do komputera za pośrednictwem sieci Wi-Fi sprawdź wymagania systemowe podane w podrozdziale „Sprawdzanie konfiguracji komputera” (📖138).

Przed użyciem

Przewodnik podstawowy

Przewodnik zaawansowany

Podstawowe informacje o aparacie

Tryb automatyczny/tryb hybrydowy automatyczny

Inne tryby fotografowania

Tryb P

Tryb Tv, Av, M i C

Tryb wyświetlania

Funkcje Wi-Fi

Menu ustawień

Aksesoria

Dodatek

Skorowidz



Instalowanie oprogramowania

Instrukcje instalacji oprogramowania można znaleźć w podrozdziale „Instalowanie oprogramowania” (139).

Zapisywanie zdjęć na dysku komputera

Za pomocą kabla USB (sprzedawanego oddzielnie; wtyczka od strony aparatu: typu B mikro) możesz podłączać aparat do komputera, aby zapisywać na nim zdjęcia.

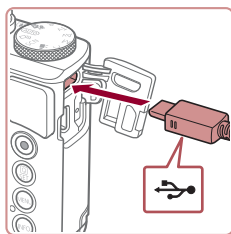

1 Podłącz aparat do komputera.

- Otwórz pokrywę przy wyłączonym aparacie. Ustaw mniejszą wtyczkę kabla w sposób pokazany na ilustracji i wioń ją do końca do gniazda aparatu.

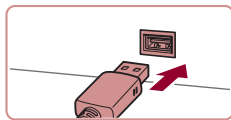

- Podłącz większą wtyczkę do komputera. Szczegółowe informacje na temat połączeń komputera można znaleźć w jego instrukcji obsługi.

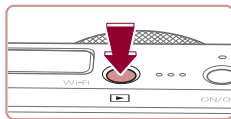

2 Włącz aparat, aby uzyskać dostęp do okna CameraWindow.

- Naciśnij przycisk [▶].
- Mac OS: po nawiązaniu połączenia między aparatem a komputerem pojawi się okno CameraWindow.
- Windows: wykonaj opisane poniżej czynności.
- Na wyświetlonym ekranie kliknij łącze zmiany programu [🖼️].

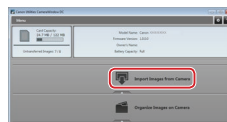
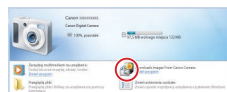
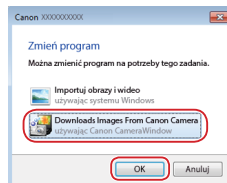

- Wybierz pozycję [Downloads Images From Canon Camera/Pobierz obrazy z aparatu firmy Canon] i kliknij przycisk [OK/Tak].

- Kliknij dwukrotnie ikonę [🖼️].

3 Zapisz zdjęcia z aparatu na dysku komputera.

- Kliknij kolejno przyciski [Import Images from Camera/Importuj zdjęcia z aparatu] oraz [Import Untransferred Images/Importuj nieprzesłane zdjęcia].
- Zdjęcia zostaną zapisane na dysku komputera w folderze Pictures, w osobnych folderach o nazwach utworzonych na podstawie daty rejestracji.
- Po zapisaniu zdjęć zamknij okno CameraWindow i naciśnij przycisk [▶], aby wyłączyć aparat, po czym odłącz kabel.
- Aby wyświetlać zdjęcia zapisane na komputerze, użyj zainstalowanego fabrycznie lub dostępnego powszechnie oprogramowania zgodnego ze zdjęciami zarejestrowanymi za pomocą aparatu.

Przed użyciem

Przewodnik podstawowy

Przewodnik zaawansowany

Podstawowe informacje o aparacie

Tryb automatyczny/tryb hybrydowy automatyczny

Inne tryby fotografowania

Tryb P

Tryb Tv, Av, M i C

Tryb wyświetlania

Funkcje Wi-Fi

Menu ustawień

Aksesoria

Dodatek

Skorowidz





- Windows 7: jeśli nie pojawi się ekran przedstawiony w punkcie 2, kliknij na pasku zadań ikonę [📷].
- Mac OS: jeśli okno programu CameraWindow nie pojawi się po wykonaniu czynności podanych w punkcie 2, kliknij ikonę [CameraWindow] w Doku.
- Mimo że zdjęcia można zapisać na dysku komputera, podłączając po prostu aparat do komputera bez użycia oprogramowania, wiąże się to z następującymi ograniczeniami:
 - Po podłączeniu aparatu do komputera może upłynąć kilka minut, zanim zdjęcia w aparacie staną się dostępne.
 - Zdjęcia wykonane w orientacji pionowej mogą być zapisywane w orientacji poziomej.
 - Zdjęcia RAW (lub zdjęcia JPEG zarejestrowane równocześnie ze zdjęciami RAW) mogą nie zostać zapisane.
 - Ustawienia ochrony zdjęć mogą zostać skasowane przy zapisywaniu zdjęć na dysku komputera.
 - Podczas zapisywania zdjęć lub informacji o nich mogą występować pewne problemy w zależności od wersji systemu operacyjnego, użytkowanego oprogramowania lub rozmiaru plików ze zdjęciami.

Drukowanie zdjęć

► Zdjęcia ► Filmy

Po podłączeniu aparatu kablem do drukarki zgodnej ze standardem PictBridge możesz drukować zdjęcia i konfigurować najróżniejsze ustawienia dotyczące drukarki lub usług drukowania zdjęć. Drukowanie zgodne ze standardem PictBridge przedstawiono tu na przykładzie drukarki Canon SELPHY CP. Dodatkowe informacje znajdziesz w instrukcji obsługi dostarczonej z drukarką.

Łatwe drukowanie

► Zdjęcia ► Filmy

Wykonane zdjęcia możesz drukować po podłączeniu aparatu do drukarki zgodnej ze standardem PictBridge za pomocą kabla USB (sprzedawanego oddzielnie; wtyczka od strony aparatu: typu B mikro).

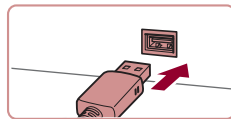
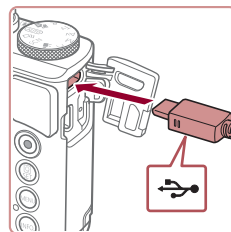

1 Upewnij się, że aparat i drukarka są wyłączone.

2 Podłącz aparat do drukarki.

- Otwórz pokrywę złącz. Trzymając mniejszą wtyczkę kabla zgodnie z ilustracją, włóż ją do gniazda aparatu.
- Podłącz większą wtyczkę do drukarki. Szczegółowe informacje na temat innych połączeń można znaleźć w instrukcji obsługi dostarczonej z drukarką.

3 Włącz drukarkę.

Przed użyciem

Przewodnik podstawowy

Przewodnik zaawansowany

Podstawowe informacje o aparacie

Tryb automatyczny/tryb hybrydowy automatyczny

Inne tryby fotografowania

Tryb P

Tryb Tv, Av, M i C

Tryb wyświetlania

Funkcje Wi-Fi

Menu ustawień

Aksesoria

Dodatek

Skorowidz



4 Wybierz zdjęcie.

- Przeciągnij w lewo lub w prawo po ekranie, aby wybrać zdjęcie.



5 Przejdź do ekranu drukowania.

- Naciśnij przycisk [OK], wybierz ikonę [Drukuj], a następnie ponownie naciśnij przycisk [OK].

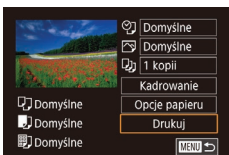

6 Wydrukuj zdjęcie.

- Wybierz opcję [Drukuj], a następnie naciśnij przycisk [OK].
- Rozpocznie się drukowanie.
- Aby wydrukować inne obrazy, po zakończeniu drukowania powtórz powyższe czynności od punktu 4.
- Po zakończeniu drukowania wyłącz aparat i drukarkę oraz odłącz kabel.



- Listę sprzedawanych oddzielnie drukarek marki Canon, które są zgodne ze standardem PictBridge, można znaleźć w podrzdziale „Drukarki” (169).
- Nie można drukować zdjęć RAW.

Konfigurowanie ustawień drukowania

▶ Zdjęcia ▶ Filmy

1 Przejdź do ekranu drukowania.

- Aby wyświetlić ten ekran, wykonaj czynności podane w punktach 1–5 w podrzdziale „Łatwe drukowanie” (175).

2 Wprowadź ustawienia.

- Dotknij jednego z elementów i wybierz jego ustawienie na następnym ekranie. Aby powrócić do ekranu drukowania, naciśnij przycisk [OK].

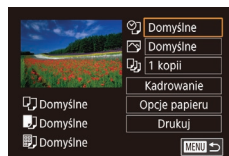

	Domyślne	Dopasowanie do bieżących ustawień drukarki.
	Data	Drukowanie zdjęć z nałożoną datą.
	Nr pliku	Drukowanie zdjęć z nałożonym numerem pliku.
	Data+Nr	Drukowanie zdjęć z nałożonymi datą i numerem pliku.
	Wył.	–
	Domyślne	Dopasowanie do bieżących ustawień drukarki.
	Wył.	–
	Wł.	Użycie informacji dotyczących parametrów, jakie występowały w chwili rejestracji zdjęcia, w celu drukowania z optymalnymi ustawieniami.
	Cz.oczy1	Korygowanie efektu czerwonych oczu.
	Liczba odbitek	Wybieranie liczby odbitek do wydrukowania.
Kadrowanie	–	Wskazywanie obszaru obrazu do wydrukowania (177).
Opcje papieru	–	Określanie formatu papieru, układu i innych szczegółów (177).

Przed użyciem

Przewodnik podstawowy

Przewodnik zaawansowany

Podstawowe informacje o aparacie

Tryb automatyczny/tryb hybrydowy automatyczny

Inne tryby fotografowania

Tryb P

Tryb Tv, Av, M i C

Tryb wyświetlania

Funkcje Wi-Fi

Menu ustawień

Aksesoria

Dodatek

Skorowidz



Przycinanie zdjęć przed drukowaniem

► Zdjęcia ► Filmy

Dzięki przycinaniu zdjęć przed drukowaniem można zamiast całej fotografii wydrukować tylko odpowiedni obszar obrazu.

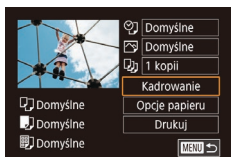

1 Wybierz opcję [Kadrowanie].

- Po wykonaniu czynności podanych w punkcie 1 w podrozdziale „Konfigurowanie ustawień drukowania” (📖 176) w celu wyświetlenia ekranu drukowania dotknij opcji [Kadrowanie].
- Na ekranie pojawi się ramka przycinania wskazująca obszar obrazu, który zostanie wydrukowany.

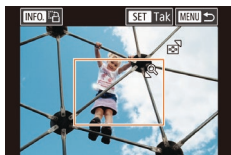

2 Dostosuj w miarę potrzeb ramkę przycinania.

- Wielkość ramki można zmieniać za pomocą dźwigni powiększenia.
- Położenie ramki można zmieniać, przeciągając ją.
- Do obracania ramki służy przycisk [INFO].
- Na koniec naciśnij przycisk [SET].

3 Wydrukuj zdjęcie.

- Aby wydrukować zdjęcia, wykonaj czynności podane w punkcie 6 w podrozdziale „Łatwe drukowanie” (📖 175).



- Przycinanie może być niedostępne w przypadku małych rozmiarów zdjęć lub niektórych proporcji obrazu.

Wybieranie formatu i układu papieru przed drukowaniem

► Zdjęcia ► Filmy

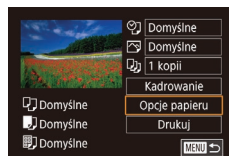

1 Wybierz opcję [Opcje papieru].

- Po wykonaniu czynności podanych w punkcie 1 w podrozdziale „Konfigurowanie ustawień drukowania” (📖 176) w celu wyświetlenia ekranu drukowania dotknij opcji [Opcje papieru].

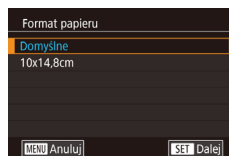

2 Wybierz format papieru.

- Wybierz jedną z opcji, a następnie naciśnij przycisk [SET].

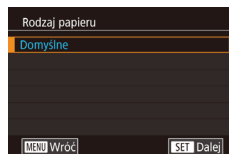

3 Wybierz rodzaj papieru.

- Wybierz jedną z opcji, a następnie naciśnij przycisk [SET].

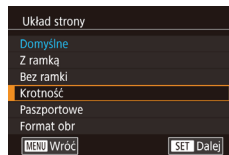

4 Wybierz układ.

- Aby wybrać jedną z opcji, przeciągnij w górę lub w dół ekranu.
- Po wybraniu opcji [Krotność] określ liczbę zdjęć na stronie.
- Naciśnij przycisk [SET].

5 Wydrukuj zdjęcie.

- Aby wydrukować zdjęcia, wykonaj czynności podane w punkcie 6 w podrozdziale „Łatwe drukowanie” (📖 175).

Przed użyciem

Przewodnik podstawowy

Przewodnik zaawansowany

Podstawowe informacje o aparacie

Tryb automatyczny/tryb hybrydowy automatyczny

Inne tryby fotografowania

Tryb P

Tryb Tv, Av, M i C

Tryb wyświetlania

Funkcje Wi-Fi

Menu ustawień

Aksesoria

Dodatek

Skorowidz



Dostępne opcje układu

Domyślne	Dopasowanie do bieżących ustawień drukarki.
Z ramką	Drukowanie z pustym miejscem wokół zdjęcia.
Bez ramki	Drukowanie bez ramki, od jednej do drugiej krawędzi papieru.
Krotność	Wybieranie liczby zdjęć drukowanych na stronie.
Paszportowe	Drukowanie zdjęć do celów identyfikacyjnych. Opcja dostępna tylko w przypadku zdjęć o rozdzielczości L i proporcjach obrazu 3:2.
Format obr	Wybieranie formatu wydruku. Do wyboru są ustawienia: 90 x 130 mm, pocztówka i wydruki szerokoformatowe.

Drukowanie zdjęć paszportowych

► Zdjęcia ► Filmy

1 Wybierz opcję [Paszportowe].

- Po wykonaniu czynności podanych w punktach 1–4 w podrozdziale „Wybieranie formatu i układu papieru przed drukowaniem” (177) wybierz opcję [Paszportowe] i naciśnij przycisk [OK].



2 Wybierz długość krótszego i dłuższego boku.

- Wybierz jeden z elementów menu i naciśnij przycisk [OK]. Na następnym ekranie wybierz długość, po czym naciśnij przycisk [OK].



3 Wybierz obszar drukowania.

- Aby wybrać pole druku, wykonaj czynności podane w punkcie 2 w podrozdziale „Przycinanie zdjęć przed drukowaniem” (177).

4 Wydrukuj zdjęcie.

- Aby wydrukować zdjęcia, wykonaj czynności podane w punkcie 6 w podrozdziale „Łatwe drukowanie” (175).

Drukowanie ujęć filmowych

► Zdjęcia ► Filmy

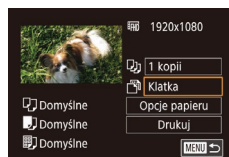

1 Przejdź do ekranu drukowania.

- Aby wybrać film, wykonaj czynności podane w punktach 1–5 procedury „Łatwe drukowanie” (175). Pojawi się ekran widoczny po lewej stronie.

2 Wybierz metodę drukowania.

- Wybierz ikonę [Klatka] i naciśnij przycisk [OK]. Na następnym ekranie wybierz jedną z opcji, po czym naciśnij przycisk [OK], aby powrócić do ekranu drukowania.

3 Wydrukuj zdjęcie.

- Aby wydrukować zdjęcia, wykonaj czynności podane w punkcie 6 w podrozdziale „Łatwe drukowanie” (175).

Opcje drukowania filmów

Klatka	Drukowanie bieżącego ujęcia jako fotografii.
Odcinek	Drukowanie na pojedynczym arkuszu papieru serii ujęć rozdzielonych określonym interwałem. Po wybraniu dla opcji [Plik i czas] ustawienia [Wt.] można drukować dla każdej klatki: numer folderu, numer pliku i czas, jaki upłynął od początku.

Przed użyciem

Przewodnik podstawowy

Przewodnik zaawansowany

Podstawowe informacje o aparacie

Tryb automatyczny/tryb hybrydowy automatyczny

Inne tryby fotografowania

Tryb P

Tryb Tv, Av, M i C

Tryb wyświetlania

Funkcje Wi-Fi

Menu ustawień

Aksesoria

Dodatek

Skorowidz





- Aby przerwać trwające drukowanie, naciśnij przycisk [MENU], a następnie dotknij opcji [Tak].
- Po wyświetleniu sceny do wydrukowania w sposób podany w punktach 2–5 w podrozdziale „Wyświetlanie” (103) można również uzyskać dostęp do ekranu widocznego powyżej w punkcie 1, dotykając ikony [MENU] na panelu odtwarzania filmów.

Dodawanie zdjęć do listy drukowania (DPOF)

► Zdjęcia ► Filmy

W aparacie można skonfigurować jednoczesne drukowanie zdjęć (180) i zamawianie odbitek w pracowni fotograficznej. Można wybrać na karcie pamięci maks. 998 zdjęć i wprowadzić odpowiednie ustawienia, np. liczbę odbitek, w sposób przedstawiony poniżej. Przygotowane tą metodą informacje o drukowaniu będą zgodne ze standardami DPOF (ang. Digital Print Order Format — format poleceń druku cyfrowego).



- Do listy drukowania nie można dodawać zdjęć RAW.

Konfigurowanie ustawień drukowania

► Zdjęcia ► Filmy

Format drukowania, umieszczanie daty lub numeru pliku i inne ustawienia można skonfigurować w sposób przedstawiony poniżej. Ustawienia te będą stosowane do wszystkich zdjęć na liście drukowania.

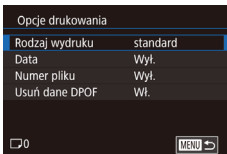

- Naciśnij przycisk [MENU], na karcie [4] wybierz opcję [Opcje drukowania], a następnie naciśnij przycisk [MENU].
- Wybierz opcję [Opcje drukowania], a następnie naciśnij przycisk [MENU]. Na następnym ekranie wybierz i skonfiguruj odpowiednie elementy zależnie od potrzeb.

Rodzaj wydruku	standard	Na każdej stronie drukowane jest jedno zdjęcie.
	Skorowidz	Na każdej stronie drukowane są mniejsze wersje wielu zdjęć.
	Oba rodzaje	Drukowanie zdjęć standardowych i miniatur.
Data	Wł.	Drukowanie zdjęć z nałożoną datą rejestracji.
	Wył.	–
Numer pliku	Wł.	Drukowanie zdjęć z nałożonym numerem pliku.
	Wył.	–
Usuń dane DPOF	Wł.	Usuwanie po zakończeniu drukowania wszystkich ustawień listy drukowania.
	Wył.	–



- W niektórych przypadkach nie wszystkie wprowadzone przez użytkownika ustawienia DPOF zostaną zastosowane przez drukarkę lub pracownię fotograficzną.
- Na ekranie aparatu może się pojawić ikona [!] stanowiąca ostrzeżenie, że na karcie pamięci znajdują się ustawienia drukowania skonfigurowane w innym aparacie. Zmiana ustawień drukowania za pomocą użytkowanego aparatu może spowodować zastąpienie wszystkich dotychczasowych ustawień.



- Włączenie opcji [Skorowidz] uniemożliwi jednocześnie wybranie ustawienia [Wł.] zarówno dla opcji [Data], jak i dla opcji [Numer pliku].
- W przypadku niektórych drukarek marki Canon zgodnych ze standardem PictBridge (sprzedawanych oddzielnie) drukowanie miniatur jest niedostępne.
- Data jest drukowana w formacie odpowiadającym ustawieniom opcji [Data/godz] na karcie [2] (20).

Przed użyciem

Przewodnik podstawowy

Przewodnik zaawansowany

Podstawowe informacje o aparacie

Tryb automatyczny/tryb hybrydowy automatyczny

Inne tryby fotografowania

Tryb P

Tryb Tv, Av, M i C

Tryb wyświetlania

Funkcje Wi-Fi

Menu ustawień

Aksesoria

Dodatek

Skorowidz



Konfigurowanie drukowania dla poszczególnych zdjęć

► Zdjęcia ► Filmy

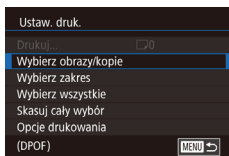

1 Wybierz opcję [Wybierz obraz/kopie].

- Naciśnij przycisk [MENU], na karcie [▶]4] wybierz opcję [Ustaw. druk.], a następnie naciśnij przycisk [SET].
- Wybierz opcję [Wybierz obraz/kopie], a następnie naciśnij przycisk [SET].

2 Wybierz zdjęcie.

- Przeciągnij w lewo lub w prawo po ekranie, aby wybrać zdjęcie.
- Zdjęcia wybrane do drukowania miniatur zostają oznaczone ikoną [0].



3 Określ liczbę odbitek.

- Określ liczbę odbitek (maksymalnie 99) za pomocą przycisków [▲][▼].
- Aby skonfigurować drukowanie w przypadku innych zdjęć i określić liczbę odbitek, powtarzaj czynności podane w punktach 2–3.
- Po zakończeniu wprowadzania ustawień naciśnij przycisk [MENU], aby powrócić do ekranu menu.

Konfigurowanie drukowania dla zakresu zdjęć

► Zdjęcia ► Filmy

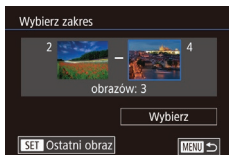

- Wybierz opcję [Wybierz zakres] w sposób podany w punkcie 1 w podrozdziale „Konfigurowanie drukowania dla poszczególnych zdjęć” (118), a następnie naciśnij przycisk [SET].

- Aby wskazać zdjęcia, wykonaj czynności podane w punktach 2–3 w podrozdziale „Wybieranie zakresu” (114).
- Dotknij opcji [Wybierz].

Konfigurowanie drukowania dla wszystkich zdjęć

► Zdjęcia ► Filmy

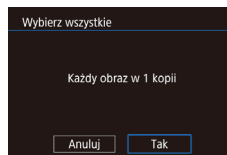

- Wybierz opcję [Wybierz wszystkie] w sposób podany w punkcie 1 w podrozdziale „Konfigurowanie drukowania dla poszczególnych zdjęć” (180), a następnie naciśnij przycisk [SET].
- Dotknij opcji [Tak].

Usuwanie wszystkich zdjęć z listy drukowania

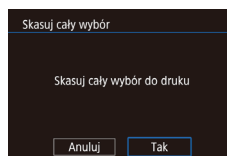

- Wybierz opcję [Skasuj cały wybór] w sposób podany w punkcie 1 w podrozdziale „Konfigurowanie drukowania dla poszczególnych zdjęć” (180), a następnie naciśnij przycisk [SET].
- Dotknij opcji [Tak].

Drukowanie zdjęć dodanych do listy drukowania (DPOF)

► Zdjęcia ► Filmy

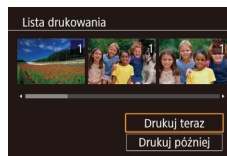

- Jeśli do listy drukowania dodano jakieś zdjęcia (179–180), po podłączeniu aparatu do drukarki zgodnej ze standardem PictBridge pojawi się ten ekran. Wybierz opcję [Drukuj teraz], a następnie naciśnij po prostu przycisk [SET], aby wydrukować zdjęcia znajdujące się na liście drukowania.

Przed użyciem

Przewodnik podstawowy

Przewodnik zaawansowany

Podstawowe informacje o aparacie

Tryb automatyczny/tryb hybrydowy automatyczny

Inne tryby fotografowania

Tryb P

Tryb Tv, Av, M i C

Tryb wyświetlania

Funkcje Wi-Fi

Menu ustawień

Aksesoria

Dodatek

Skorowidz



- Każde zadanie druku DPOF, które zostało tymczasowo przerwane przez użytkownika, zostanie wznowione od następnego zdjęcia.

Dodawanie zdjęć do fotoksiążki

► Zdjęcia ► Filmy

Fotoksiążki można konfigurować w aparacie, wybierając maksymalnie 998 zdjęć zapisanych na karcie pamięci oraz importując je do komputera za pomocą programu CameraWindow (📖 173). Na komputerze zdjęcia trafiają do specjalnego folderu. Przydaje się to w celu zamawiania przez internet drukowanych fotoksążek lub drukowania ich na własnej drukarce.

Określanie sposobu wyboru

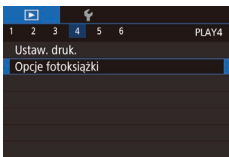

- Naciśnij przycisk [MENU], na karcie [▶]4] wybierz opcję [Opcje fotoksiążki], a następnie wskaż sposób wybierania zdjęć.



- Na ekranie aparatu może się pojawić ikona [!] stanowiąca ostrzeżenie, że na karcie pamięci znajdują się ustawienia drukowania skonfigurowane w innym aparacie. Zmiana ustawień drukowania za pomocą używanego aparatu może spowodować zastąpienie wszystkich dotychczasowych ustawień.

Dodawanie poszczególnych zdjęć

► Zdjęcia ► Filmy

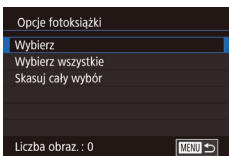

1 Wybierz opcję [Wybierz].

- Wybierz opcję [Wybierz] w sposób podany w podrozdziale „Określanie sposobu wyboru” (📖 181), a następnie naciśnij przycisk [📷].



2 Wybierz zdjęcie.

- Wybierz jedno ze zdjęć w trakcie przeglądania ich polegającego na przeciąganiu w lewo lub w prawo. Naciśnij przycisk [📷].
- Pojawi się ikona [✓].
- Aby usunąć zdjęcie z fotoksiążki, naciśnij ponownie przycisk [📷]. Ikona [✓] zniknie z ekranu.
- Aby wybrać inne zdjęcia, powtarzaj powyższą procedurę.
- Po zakończeniu wprowadzania ustawień naciśnij przycisk [MENU], aby powrócić do ekranu menu.

Dodawanie wszystkich zdjęć do fotoksiążki

► Zdjęcia ► Filmy

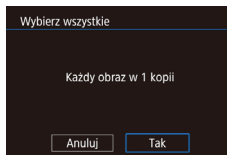

- Wybierz opcję [Wybierz wszystkie] w sposób podany w podrozdziale „Określanie sposobu wyboru” (📖 181), a następnie naciśnij przycisk [📷].
- Dotknij opcji [Tak].

Usuwanie wszystkich zdjęć z fotoksiążki

► Zdjęcia ► Filmy

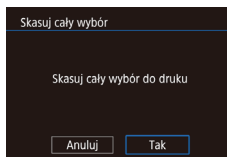

- Wybierz opcję [Skasuj cały wybór] w sposób podany w podrozdziale „Określanie sposobu wyboru” (📖 181), a następnie naciśnij przycisk [📷].
- Dotknij opcji [Tak].

Przed użyciem

Przewodnik podstawowy

Przewodnik zaawansowany

Podstawowe informacje o aparacie

Tryb automatyczny/tryb hybrydowy automatyczny

Inne tryby fotografowania

Tryb P

Tryb Tv, Av, M i C

Tryb wyświetlania

Funkcje Wi-Fi

Menu ustawień

Aksesoria

Dodatek

Skorowidz



Dodatek

Przydatne informacje dotyczące obsługi aparatu

Rozwiązywanie problemów

W przypadku podejrzenia, że występuje jakiś problem z aparatem, należy najpierw sprawdzić poniższe zagadnienia. Jeśli wykonanie opisanych tu czynności nie doprowadzi do rozwiązania problemu, należy skontaktować się z najbliższym punktem obsługi klienta firmy Canon.

Zasilanie

Po naciśnięciu przycisku ON/OFF nic się nie dzieje.

- Sprawdź, czy bateria jest naładowana (📖 18).
- Sprawdź, czy bateria jest ustawiona we właściwą stronę (📖 19).
- Upewnij się, że pokrywa karty pamięci/baterii jest całkowicie zamknięta (📖 19).
- Zabrudzenie styków baterii powoduje zmniejszenie jej wydajności. Spróbuj oczyścić styki za pomocą bawełnianej szmatki oraz kilkakrotnie włożyć i wyjąć baterię.

Bateria szybko się wyczerpuje.

- Wydajność baterii zmniejsza się w niskich temperaturach. Spróbuj nieco ogrzać baterię, np. wkładając ją do kieszeni, dbając przy tym, aby jej styki nie zetknęły się z żadnymi metalowymi przedmiotami.
- Zabrudzenie styków baterii powoduje zmniejszenie jej wydajności. Spróbuj oczyścić styki za pomocą bawełnianej szmatki oraz kilkakrotnie włożyć i wyjąć baterię.
- Jeśli czynności te nie przyniosą efektu, gdyż bateria nadal szybko się wyczerpuje po naładowaniu, oznacza to, że zakończył się okres jej żywotności. W takim przypadku należy kupić nową baterię.

Obiektyw się nie chowa.

- Nie należy otwierać pokrywy karty pamięci/baterii przy włączonym zasilaniu aparatu. Zamknij pokrywę, wyłącz aparat, a następnie wyłącz go ponownie (📖 19).

Bateria pęcznieje.

- Pęcznienie baterii jest normalnym zjawiskiem i nie powoduje żadnych zagrożeń dla bezpieczeństwa. Jeśli jednak pęcznienie baterii uniemożliwia włożenie jej do aparatu, należy skontaktować się z punktem obsługi klienta firmy Canon.

Wyświetlanie obrazu na ekranie telewizora

Obraz z aparatu wygląda na zniekształcony lub nie jest wyświetlany na ekranie telewizora (📖 170).

Przed użyciem

Przewodnik podstawowy

Przewodnik zaawansowany

Podstawowe informacje o aparacie

Tryb automatyczny/tryb hybrydowy automatyczny

Inne tryby fotografowania

Tryb P

Tryb Tv, Av, M i C

Tryb wyświetlania

Funkcje Wi-Fi

Menu ustawień

Aksesoria

Dodatek

Skorowidz



Fotografowanie

Nie można fotografować.

- W trybie wyświetlania (📖103) naciśnij przycisk migawki do połowy (📖26).

Dziwne widoki na ekranie w słabych warunkach oświetleniowych (📖27).

Dziwne widoki na ekranie podczas fotografowania.

- Należy pamiętać, że poniższe zjawiska związane z wyświetlaniem obrazu nie zostaną zarejestrowane na zdjęciach, ale zostaną utrwalone na filmach.
 - Podczas fotografowania przy świetle jarzeniowym lub diodowym ekran może migotać oraz mogą pojawiać się poziome pasma o jednolitej barwie.

Podczas fotografowania wyświetlanie na pełnym ekranie jest niedostępne (📖90).

Po naciśnięciu przycisku migawki na ekranie miga ikona [📷] i nie można wykonywać zdjęć (📖36).

Po naciśnięciu przycisku migawki do połowy pojawia się ikona [📷] (📖36).

- Wybierz dla opcji [Stabilizacja] ustawienie [Ciągła] (📖52).
- Podnieś lampę błyskową i wybierz dla niej tryb [📷] (📖87).
- Zwiększ czułość ISO (📖75).
- Zamocuj aparat na statywie lub unieruchom go w jakiś inny sposób. Ponadto przy korzystaniu ze statywu lub unieruchamianiu aparatu w jakiś inny sposób należy wybrać dla opcji [Stabilizacja] ustawienie [Wyt.] (📖52).

Zdjęcia są nieostre.

- Przed naciśnięciem przycisku migawki do końca w celu wykonania zdjęcia naciśnij go najpierw do połowy, aby ustawić ostrość (📖26).
- Upewnij się, że fotografowane obiekty mieszczą się w zakresie ostrości (📖205).
- Wybierz dla opcji [Wspom. AF] ustawienie [Wi.] (📖53).
- Sprawdź, czy są wyłączone zbędne funkcje, np. makro.
- Spróbuj wykonać zdjęcia, korzystając z funkcji blokowania ostrości lub blokowania AF (📖83, 📖87).

Zdjęcia są rozmyte.

- W zależności od warunków zdjęciowych fotografowanie z użyciem dotykowej migawki może sprzyjać częstszemu występowaniu rozmycia. Podczas fotografowania trzymaj aparat nieruchomo.

Rejestrowanie serii zdjęć zostaje nieoczekiwanie przerwane.

- Wykonywanie serii zdjęć jest przerywane automatycznie po zarejestrowaniu około 2000 zdjęć z rzędu. Zwolnij na chwilę przycisk migawki przed wznowieniem fotografowania.

Po naciśnięciu przycisku migawki do połowy nie pojawiają się żadne ramki AF i aparat nie ustawia ostrości.

- Aby pojawiały się ramki AF, a aparat prawidłowo ustawiał ostrość, spróbuj przed naciśnięciem przycisku migawki do połowy skomponować kadr, w którego środkowej części znajdują się obiekty o większym poziomie kontrastu. W przeciwnym razie spróbuj kilkakrotnie nacisnąć przycisk migawki do połowy.

Obiekty na zdjęciach wyglądają na zbyt ciemne.

- Podnieś lampę błyskową i wybierz dla niej tryb [📷] (📖87).
- Skoryguj jasność z użyciem kompensacji ekspozycji (📖74).
- Skorzystaj z funkcji blokowania AE lub pomiaru punktowego (📖74).

Obiekty na zdjęciach są zbyt jasne, a najjaśniejsze obszary prześwietlone.

- Schowaj lampę błyskową i wybierz dla niej tryb [📷] (📖33).
- Skoryguj jasność z użyciem kompensacji ekspozycji (📖74).
- Skorzystaj z funkcji blokowania AE lub pomiaru punktowego (📖74).
- Zmniejsz ilość światła padającego na fotografowane obiekty.

Zdjęcia są zbyt ciemne pomimo użycia lampy błyskowej (📖36).

- Fotografuj w zasięgu lampy błyskowej (📖204).
- Skoryguj jasność poprzez zmianę lub kompensację mocy błysku (📖88, 📖95).
- Zwiększ czułość ISO (📖75).

Obiekty na zdjęciach wykonywanych z użyciem lampy błyskowej są zbyt jasne, a najjaśniejsze obszary prześwietlone.

- Fotografuj w zasięgu lampy błyskowej (📖204).
- Schowaj lampę błyskową i wybierz dla niej tryb [📷] (📖33).
- Skoryguj jasność poprzez zmianę lub kompensację mocy błysku (📖88, 📖95).

Na zdjęciach wykonywanych z użyciem lampy błyskowej pojawiają się białe kropki.

- Jest to spowodowane odbiciami światła lampy błyskowej od kurzu lub cząstek stałych unoszących się w powietrzu.

Zdjęcia wyglądają na ziarniste.

- Zmniejsz czułość ISO (📖75).
- W pewnych trybach fotografowania wysoka czułość ISO może powodować ziarnistość zdjęć (📖57).

Na zdjęciach występuje efekt czerwonych oczu.

- Wybierz dla opcji [Lampka cz.o.] ustawienie [Wi.] (📖53). Spowoduje to włączenie lampki redukcji efektu czerwonych oczu (📖4) w przypadku zdjęć wykonywanych z użyciem lampy błyskowej. W celu uzyskania najlepszych efektów fotografowane osoby powinny patrzeć prosto na lampkę redukcji efektu czerwonych oczu. Spróbuj również zwiększyć intensywność oświetlenia w przypadku fotografowania we wnętrzach oraz wykonywać zdjęcia z bliższej odległości.
- Popraw zdjęcia za pomocą funkcji korekty czerwonych oczu (📖124).

Przed użyciem

Przewodnik podstawowy

Przewodnik zaawansowany

Podstawowe informacje o aparacie

Tryb automatyczny/tryb hybrydowy automatyczny

Inne tryby fotografowania

Tryb P

Tryb Tv, Av, M i C

Tryb wyświetlania

Funkcje Wi-Fi

Menu ustawień

Aksesoria

Dodatek

Skorowidz



Zapisywanie zdjęć na karcie pamięci trwa zbyt długo lub spada tempo rejestrowania serii zdjęć.

- Przeprowadź formatowanie pełne karty pamięci za pomocą aparatu (📖160).

Ustawienia fotografowania lub ustawienia menu szybkich nastaw są niedostępne.

- Dostępne elementy ustawień zmieniają się w zależności od trybu fotografowania. Więcej informacji na ten temat można znaleźć w podrozdziałach „Funkcje dostępne w poszczególnych trybach fotografowania”, „Menu szybkich nastaw” i „Karta Fotografowanie” (📖190–📖195).

Nie pojawia się ikona Niemowlęta ani Dzieci.

- Ikony Niemowlęta i Dzieci nie będą wyświetlane, jeśli w informacjach dotyczących twarzy nie podano daty urodzenia (📖44). Jeśli ikony te nadal nie pojawiają się nawet po wprowadzeniu daty urodzenia, zarejestruj ponownie informacje dotyczące twarzy (📖44) lub upewnij się, że data i godzina są ustawione prawidłowo (📖163).

Opcje Funkcja Touch AF i Dotyk. migawka nie działają.

- Jeśli dotykasz krawędzi ekranu, opcje Funkcja Touch AF i Dotyk. migawka nie działają. Dotykaj obszarów bliżej środka ekranu.
- Jeśli dla opcji [Ustaw. autom. blok. ek.] wybrane jest ustawienie [Wł.], odblokuj ekran dotykowy (📖165).

Nagrywanie filmów

Wyświetlany czas, jaki upłynął od początku, jest nieprawidłowy lub nagrywanie nie jest płynne.

- Sformatuj kartę pamięci w aparacie lub wymień ją na model, który obsługuje większą szybkość nagrywania. Należy pamiętać, że nawet jeśli wyświetlany czas, jaki upłynął od początku, jest nieprawidłowy, długość filmów na karcie pamięci odpowiada faktycznemu czasowi nagrywania (📖160, 📖206).

Pojawia się ikona [🔒], a następnie nagrywanie jest automatycznie przerywane.

- Bufor w pamięci wewnętrznej aparatu został zapełniony, ponieważ aparat nie mógł nagrywać na karcie pamięci z odpowiednią szybkością. Wypróbuj jedno z następujących rozwiązań:
 - Przeprowadź formatowanie pełne karty pamięci za pomocą aparatu (📖160).
 - Ustaw niższą jakość obrazu (📖49).
 - Zamień kartę pamięci na model, który obsługuje większą szybkość nagrywania (📖206).

Powiększanie obrazu jest niemożliwe.

- Powiększanie obrazu jest niemożliwe w trybie [📷] (📖63).
- Powiększanie obrazu jest niemożliwe przy nagrywaniu filmów w trybach [📹] (📖60), [📹] i [📹].

Filmowane obiekty wyglądają na zniekształcone.

- Filmowane obiekty mogą wyglądać na zniekształcone, jeśli podczas nagrywania szybko przemieszczają się przez kadr. Nie oznacza to nieprawidłowego działania aparatu.

Na ścieżce dźwiękowej słychać jednostajny szum.

- Jednostajny szum może się pojawiać na ścieżce dźwiękowej nagrywanych filmów, jeśli w przypadku ogólnie ciemnych scenarii występują w kadrze lampy lub inne bardzo jasne źródła światła. Zmień kompozycję ujęcia w taki sposób, aby jasne oświetlenie nie pojawiało się w kadrze ani w pobliżu jego krawędzi.

Wyświetlanie

Wyświetlanie zdjęć i filmów jest niemożliwe.

- Wyświetlanie zdjęć lub filmów bywa niemożliwe, jeśli zmieniono nazwy plików lub strukturę folderów za pomocą komputera.

Odtwarzanie filmów zatrzymuje się lub dźwięk jest przerywany.

- Zamień kartę pamięci na egzemplarz, na którym zostało przeprowadzone formatowanie pełne za pomocą aparatu (📖160).
- Przy wyświetlaniu filmów skopiowanych na karty pamięci o małej szybkości odczytu mogą występować krótkie przerwy.
- Podczas odtwarzania filmów na komputerze może występować zjawisko „gubienia” klatek i przerywania dźwięku, jeśli ma on zbyt małą wydajność.

Dźwięk nie jest odtwarzany podczas filmów.

- Wyreguluj głośność (📖24), jeśli włączona jest opcja [Wyciszenie] (📖164) lub ścieżka dźwiękowa filmu jest cicho nagrana.
- W przypadku filmów nagranych w trybach [📹] (📖60), [📹] (📖66) i [📹] (📖66) dźwięk nie jest w nich rejestrowany.

Nie można uzyskać dostępu do ekranu głównego funkcji Najważniejsze wydarzenia, dotykając ikony [📷].

- Ekranu głównego nie można wyświetlać, gdy aparat jest połączony z drukarką. Odłącz aparat od drukarki.
- Ekranu głównego nie można wyświetlać podczas trwających połączeń za pośrednictwem sieci Wi-Fi. Zakończ połączenie Wi-Fi.

Na ekranie głównym funkcji Najważniejsze wydarzenia nie jest wyświetlana odpowiednia ikona obiektu dla albumu.

- Przed przejściem do ekranu głównego funkcji Najważniejsze wydarzenia (📖127) wybierz w trybie wyświetlania ekranu informacji podstawowych (📖105) zdjęcie przedstawiające imię osoby związanej z albumem.

Przed użyciem

Przewodnik podstawowy

Przewodnik zaawansowany

Podstawowe informacje o aparacie

Tryb automatyczny/tryb hybrydowy automatyczny

Inne tryby fotografowania

Tryb P

Tryb Tv, Av, M i C

Tryb wyświetlania

Funkcje Wi-Fi

Menu ustawień

Akcesoria

Dodatek

Skorowidz



Karta pamięci

Karta pamięci nie została wykryta.

- Uruchoom ponownie aparat z włożoną kartą pamięci (1125).

Komputer

Nie można przesyłać zdjęć do komputera.

- Przy przesyłaniu zdjęć do komputera za pośrednictwem kabla spróbuj zmniejszyć szybkość przesyłania w następujący sposób:
 - Naciskając do końca przycisk migawki i przytrzymując dźwignię powiększenia przesuniętą w stronę symbolu [1140], naciśnij przycisk [1141]. W trybie wyświetlania przesunij dźwignię powiększenia w stronę symbolu [1142], a na następnym ekranie wybierz opcję [B] i naciśnij przycisk [1143].

Wi-Fi

Nie można uzyskać dostępu do menu Wi-Fi.

- Menu Wi-Fi jest niedostępne w trybie fotografowania. Przełącz aparat w tryb wyświetlania i spróbuj ponownie.
- Menu Wi-Fi jest niedostępne w trybie wyświetlania na ekranie powiększenia i w widoku miniatur. Przełącz do trybu wyświetlania pojedynczego zdjęcia i spróbuj ponownie. I podobnie, dostęp do menu Wi-Fi nie można uzyskać w trybie grupowego wyświetlania zdjęć lub z użyciem filtrów zdefiniowanych za pomocą określonych warunków. Należy anulować odtwarzanie grupowe lub filtrowanie obrazu.
- Menu Wi-Fi jest niedostępne, gdy aparat jest podłączony do drukarki, komputera lub telewizora za pomocą kabla. Odcłóż kabel.

Nie można dodać urządzenia/lokalizacji docelowej.

- Do aparatu można dodać łącznie 20 elementów informacji dotyczących połączeń. Usuń najpierw z aparatu zbędne informacje dotyczące połączeń, a następnie dodaj nowe urządzenia/lokalizacje docelowe (11157).
- Zarejestruj usługi sieci Web przy użyciu komputera lub smartfonu (11144).
- Aby dodać smartfon, zainstaluj w nim najpierw specjalną wersję aplikacji Camera Connect (11134).
- Aby dodać komputer, zainstaluj w nim najpierw aplikację CameraWindow. Sprawdź też środowisko i ustawienia komputera oraz sieci Wi-Fi (11138, 11140).
- Należy unikać korzystania z aparatu w pobliżu źródeł zakłóceń sygnału Wi-Fi, takich jak kuchenki mikrofalowe, urządzenia Bluetooth lub inne urządzenia działające w paśmie 2,4 GHz.
- Umieść aparat bliżej urządzenia, z którym próbujesz nawiązać połączenie (np. punktu dostępu), i upewnij się, że między urządzeniami nie znajdują się żadne przedmioty.

Nie można nawiązać połączenia z punktem dostępu.

- Upewnij się, że w punkcie dostępu wybrany jest kanał komunikacyjny obsługiwany przez aparat (11204). Zalecane jest ręczne wskazanie obsługiwanego kanału zamiast automatycznego przypisania kanału.

Nie można wysyłać zdjęć.

- Brak miejsca na urządzeniu docelowym. Zwiększ ilość miejsca na urządzeniu docelowym i wyślij zdjęcia ponownie.
- Przełącznik ochrony przed zapisem na karcie pamięci aparatu docelowego jest ustawiony w pozycji blokady. Przesuń przełącznik ochrony przed zapisem do pozycji odblokowania.
- Nie można wysyłać zdjęć RAW. W przypadku zdjęć rejestrowanych zarówno w formacie JPEG, jak i RAW, wysyłana jest tylko wersja w formacie JPEG. Zdjęcia w formacie RAW można jednak wysyłać za pomocą opcji Synchr. obraz.
- Nie można wysyłać zdjęć do serwisu CANON IMAGE GATEWAY lub innych usług sieci Web po przeniesieniu lub zmianie nazw plików bądź folderów zdjęć na komputerze, który odbiera za pośrednictwem punktu dostępu zdjęcia wysyłane przy użyciu opcji Synchr. obraz. (11153). Przed przeniesieniem lub zmianą nazw plików lub folderów zdjęć na komputerze upewnij się, że zdjęcia zostały już wysłane do serwisu CANON IMAGE GATEWAY lub innych usług sieci Web.

Nie można zmienić wielkości zdjęć przeznaczonych do wysłania

- Nie można zmienić wielkości zdjęć, wybierając ustawienie rozdzielczości wyższe niż oryginalna wielkość zdjęcia.
- Nie można zmienić wielkości filmów.

Wysyłanie zdjęć jest czasochłonne/połączenie bezprzewodowe zostało przerwane.

- Wysyłanie wielu zdjęć może być czasochłonne. Spróbuj zmienić rozmiar zdjęcia, aby przyspieszyć wysyłanie (11152).
- Wysyłanie filmów może być czasochłonne.
- Należy unikać korzystania z aparatu w pobliżu źródeł zakłóceń sygnału Wi-Fi, takich jak kuchenki mikrofalowe, urządzenia Bluetooth lub inne urządzenia działające w paśmie 2,4 GHz. Należy pamiętać, że wysyłanie może być czasochłonne, gdy wyświetlana jest ikona [1144].
- Umieść aparat bliżej urządzenia, z którym próbujesz nawiązać połączenie (np. punktu dostępu), i upewnij się, że między urządzeniami nie znajdują się żadne przedmioty.

Po dodaniu do aparatu serwisu CANON IMAGE GATEWAY nie pojawia się na komputerze ani smartfonie żadna wiadomość na ten temat.

- Upewnij się, że wprowadzony adres e-mail jest prawidłowy, i ponownie spróbuj dodać to miejsce docelowe.
- Sprawdź ustawienia poczty e-mail na komputerze lub smartfonie. Jeśli wprowadzone jest w nich blokowanie wiadomości e-mail z określonych domen, możesz nie otrzymać powiadomienia.

Chcesz usunąć dane połączenia Wi-Fi zanim pozbędziesz się aparatu lub oddasz go komuś innemu?

- Zresetuj ustawienia Wi-Fi (11158).

Przed użyciem

Przewodnik podstawowy

Przewodnik zaawansowany

Podstawowe informacje o aparacie

Tryb automatyczny/tryb hybrydowy automatyczny

Inne tryby fotografowania

Tryb P

Tryb Tv, Av, M i C

Tryb wyświetlania

Funkcje Wi-Fi

Menu ustawień

Akcesoria

Dodatek

Skorowidz



Komunikaty ekranowe

Jeśli pojawia się jakiś komunikat o błędzie, należy zareagować w sposób opisany poniżej.

Fotografowanie lub wyświetlanie

Brak karty pamięciowej

- Być może karta pamięci została włożona w nieodpowiednim kierunku. Włóż ponownie kartę pamięci skierowaną we właściwą stronę (119).

Karta pam. zablokowana

- Przełącznik ochrony przed zapisem na karcie pamięci jest ustawiony w pozycji blokady. Przesuń przełącznik ochrony przed zapisem do pozycji odblokowania (119).

Nie można zapisać!

- Podjęto próbę wykonania zdjęcia bez karty pamięci w aparacie. Aby zrobić zdjęcia, włóż kartę pamięci skierowaną we właściwą stronę (119).

Błąd karty pamięciowej (160)

- Jeśli ten sam komunikat pojawia się nawet po sformatowaniu obsługiwanej karty pamięci (12) i włożeniu jej we właściwą stronę (119), skontaktuj się z punktem obsługi klienta firmy Canon.

Za mało miejsca na karcie

- Na karcie pamięci jest za mało wolnego miejsca, aby wykonywać zdjęcia (33, 55, 73, 92) lub je edytować (120). Usuń zbędne zdjęcia (115) albo włóż kartę pamięci, na której jest wystarczająco dużo wolnego miejsca (119).

Dotykowy AF niedost.

- Funkcja dotykowego AF jest niedostępna w bieżącym trybie fotografowania (190).

Dotykowy AF anul.

- Nie można już wykryć obiektu wybranego dla funkcji dotykowego AF (86).

Naladuj baterię (18).

Nie ma obrazów

- Na karcie pamięci nie ma żadnych obrazów, które można wyświetlić.

Ochrona! (113)

Niezidentyfikowany obraz/Niezgodny JPEG/Obraz jest zbyt duży/Brak odtwarz. MOV/Brak odtwarz. MP4

- Nie można wyświetlać nieobsługiwanych ani uszkodzonych zdjęć.
- Wyświetlanie zdjęć, które zostały poddane edycji lub zmianie nazwy za pomocą komputera albo wykonane innym aparatem, może okazać się niemożliwe.

Nie można powiększyć!/Nie można obrócić/Nie można modyfikować obrazu/Nie można modyfikować/Nie można nadać kategorii/Nie można wybrać obrazu./Brak inf. iden.

- Poniższe funkcje mogą być niedostępne w przypadku zdjęć, które zostały poddane zmianie nazwy lub nawet edycji za pomocą komputera albo wykonane innym aparatem. Funkcje oznaczone gwiazdką (*) są niedostępne w przypadku filmów. Edytowanie informacji identyfikacyjnych* (111), powiększanie* (112), obracanie* (117), ulubione (118), edytowanie* (120), lista drukowania* (179) i opcje fotoksiążki* (181).

Niepraw. zakres zazn.

- Przy określaniu zakresu dla wybierania zdjęć (114, 117, 180) próbowano wybrać zdjęcie początkowe, które występuje po zdjęciu końcowym, lub odwrotnie.

Przechr. limit zazn.

- Dla listy drukowania (179) lub opcji fotoksiążki (181) wybrano więcej niż 998 zdjęć. Wybierz 998 zdjęć lub mniej.
- Nie udało się prawidłowo zapisać ustawień listy drukowania (179) lub opcji fotoksiążki (181). Zmniejsz liczbę wybranych zdjęć i spróbuj ponownie.
- Próbowano wybrać więcej niż 500 zdjęć w ramach funkcji ochrony (113), usuwania (115), ulubionych (118), listy drukowania (179) lub opcji fotoksiążki (181).

Błąd nazwy pliku!

- Nie można utworzyć folderu lub nie można rejestrować zdjęć, ponieważ została osiągnięta maksymalna liczba obsługiwanych folderów (999) służących do przechowywania zdjęć na karcie pamięci oraz maksymalna liczba obsługiwanych zdjęć w folderach (9999). Na karcie [1] wybierz dla opcji [Numery plików] ustawienie [Autom. od 1] (159) lub sformatuj kartę pamięci (160).

Błąd obiektywu

- Błąd ten może być spowodowany przytrzymaniem obiektywu podczas jego przesuwania bądź użytkowaniem aparatu w miejscach o nadmiernej ilości pyłu lub piasku w powietrzu.
- Częste pojawianie się tego komunikatu o błędzie może wskazywać na uszkodzenie aparatu. W takim przypadku należy skontaktować się z punktem obsługi klienta firmy Canon.

Przed użyciem

Przewodnik podstawowy

Przewodnik zaawansowany

Podstawowe informacje o aparacie

Tryb automatyczny/tryb hybrydowy automatyczny

Inne tryby fotografowania

Tryb P

Tryb Tv, Av, M i C

Tryb wyświetlania

Funkcje Wi-Fi

Menu ustawień

Aksesoria

Dodatek

Skorowidz



Wykryto błąd aparatu (*numer błędu*)

- Jeśli ten komunikat o błędzie pojawia się bezpośrednio po wykonaniu zdjęcia, mogło ono nie zostać zapisane. Włącz tryb wyświetlania, aby sprawdzić to zdjęcie.
- Częste pojawianie się tego komunikatu o błędzie może wskazywać na uszkodzenie aparatu. W takim przypadku zanotuj numer błędu (*Exx*) i skontaktuj się z punktem obsługi klienta firmy Canon.

Błąd pliku

- Prawidłowe drukowanie (📄175) może okazać się niemożliwe w przypadku zdjęć wykonanych innymi aparatami lub zmodyfikowanych przy użyciu oprogramowania komputerowego, nawet jeśli aparat jest podłączony do drukarki.

Błąd drukowania

- Sprawdź ustawienie formatu papieru (📄177). Jeśli komunikat ten pojawia się mimo prawidłowego ustawienia, uruchom ponownie drukarkę, po czym jeszcze raz wprowadź ustawienie w aparacie.

Pochłaniacz atramentu pełny

- Należy skontaktować się z punktem obsługi klienta firmy Canon, aby zamówić pomoc przy wymianie pochłaniacza atramentu.

Wi-Fi

Błąd połączenia

- Nie rozpoznano punktów dostępu. Sprawdź ustawienia punktu dostępu (📖140).
- Nie można znaleźć urządzenia. Wyłącz aparat i włącz go powtórnie, a następnie ponów próbę nawiązania połączenia.
- Sprawdź urządzenie, z którym chcesz ustanowić połączenie, i upewnij się, że jest przygotowane do połączenia.

Nie można określić punktu dostępu.

- Przyciski WPS na kilku punktach dostępu zostały naciśnięte równocześnie. Spróbuj ponownie ustanowić połączenie.

Nie znaleziono punktu dostępu.

- Upewnij się, że punkt dostępu jest włączony.
- W przypadku ręcznego nawiązywania połączenia upewnij się, że wprowadzony identyfikator SSID jest prawidłowy.

Nieprawidłowe hasło/Nieprawidłowe ustawienia zabezpieczeń Wi-Fi

- Sprawdź ustawienia zabezpieczeń punktu dostępu (📖140).

Konflikt adresów IP

- Resetuj adres IP, tak aby nie powodował konfliktów z innym adresem.

Rozłączony/Nie odebrano pliku/plików/Niepowodzenie wysłania

- Możesz znajdować się w miejscu, do którego nie dociera sygnał Wi-Fi.
- Należy unikać korzystania z funkcji Wi-Fi w aparacie w pobliżu kuchенок mikrofalowych, urządzeń Bluetooth oraz innych urządzeń działających w paśmie 2,4 GHz.
- Umieść aparat bliżej urządzenia, z którym próbujesz nawiązać połączenie (np. punktu dostępu), i upewnij się, że między urządzeniami nie znajdują się żadne przedmioty.
- Upewnij się, że podłączone urządzenie nie zgłosiło błędów.

Niepowodzenie wysłania

Błąd karty pamięciowej

- Jeśli ten sam komunikat pojawia się nawet po włożeniu sformatowanej karty pamięci we właściwym kierunku, należy skontaktować się z punktem obsługi klienta firmy Canon.

Nie odebrano pliku/plików

Za mało miejsca na karcie

- Na karcie pamięci w aparacie docelowym nie ma wystarczającej ilości miejsca, aby odebrać zdjęcia. Usuń zdjęcia, aby zwolnić miejsce na karcie pamięci, lub włóż kartę pamięci o wystarczającej ilości wolnego miejsca.

Nie odebrano pliku/plików

Karta pam. zablokowana

- Przełącznik zabezpieczenia przed zapisem na karcie pamięci aparatu, do którego przesyłane są zdjęcia, jest ustawiony w pozycji blokady. Przesuń przełącznik ochrony przed zapisem do pozycji odblokowania.

Nie odebrano pliku/plików

Błąd nazwy pliku!

- Po osiągnięciu najwyższego numeru folderu (999) i zdjęcia (9999) w aparacie, do którego zdjęcia są przesyłane, nie można odebrać zdjęć.

Za mało miejsca na serwerze

- Usuń zbędne zdjęcia przekazane do serwisu CANON IMAGE GATEWAY, aby zwolnić miejsce.
- Zapisz na komputerze zdjęcia wysłane za przy użyciu opcji Synchr. obraz. (📖153).

Sprawdź ustw. sieci

- Upewnij się, że komputer może połączyć się z Internetem przy użyciu bieżących ustawień sieciowych.

Przed użyciem

Przewodnik podstawowy

Przewodnik zaawansowany

Podstawowe informacje o aparacie

Tryb automatyczny/tryb hybrydowy automatyczny

Inne tryby fotografowania

Tryb P

Tryb Tv, Av, M i C

Tryb wyświetlania

Funkcje Wi-Fi

Menu ustawień

Aksesoria

Dodatek

Skorowidz



Informacje wyświetlane na ekranie

Fotografowanie (Ekran informacyjny)

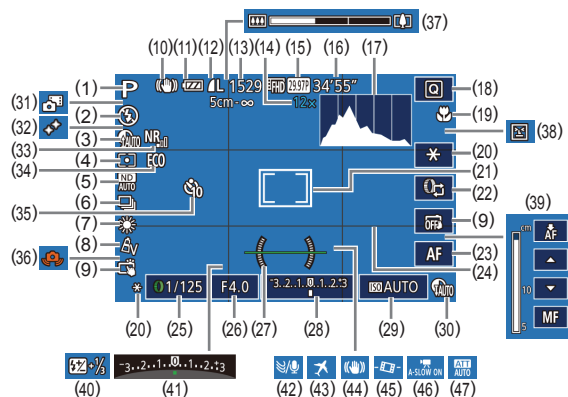

- | | |
|--|--|
| (1) Tryb fotografowania (190), ikona scenarii (37) | (10) Ikona trybu stabilizacji (39) |
| (2) Tryb błysku (87) | (11) Poziom naładowania baterii (188) |
| (3) Korekta cieni (77) | (12) Kompresja zdjęcia (90), rozdzielczość (90) |
| (4) Metoda pomiaru (74) | (13) Liczba zdjęć do zapisania (205)* |
| (5) Filtr szary (77) | (14) Powiększenie (40), cyfrowy telekonwerter (83) |
| (6) Tryb migawki (42), fotografowanie w trybie sekwencji naświetlania (76)/sekwencji ostrości (82) | (15) Jakość filmu (49) |
| (7) Balans bieli (78), korekta lamp rtęciowych (49) | (16) Pozostały czas (206) |
| (8) Moje kolory (79) | (17) Histogram (105) |
| (9) Dotykowa migawka (42) | (18) Menu szybkich nastaw (28) |

- | | |
|---|--|
| (19) Zakres ostrości (81), blokowanie AF (87) | (33) High ISO NR (76) |
| (20) Blokowanie AE (74)/ blokowanie FE (89) | (34) Tryb Eco (161) |
| (21) Ramka AF (83), ramka punktu pomiaru (74) | (35) Samowyzwalacz (41) |
| (22) Przelączenie funkcji pokrętła sterowania (97) | (36) Ostrzeżenie o poruszeniu zdjęcia (36) |
| (23) Przelączenie ręcznego ustawiania ostrości (81) | (37) Pasek powiększenia (33) |
| (24) Linie siatki (99) | (38) Wykrywanie mrugnienia (51) |
| (25) Czas naświetlania (92, 94) | (39) Ręczne ustawianie ostrości (81) |
| (26) Wartość przysłony (93, 94) | (40) Kompensacja mocy błysku/poziom mocy błysku (88, 95) |
| (27) Poziom elektroniczny (50) | (41) Kompensacja ekspozycji (74) |
| (28) Poziom ekspozycji (94) | (42) Usuwanie wiatru (37, 71) |
| (29) Czułość ISO (75) | (43) Strefa czasowa (162) |
| (30) Korekta DR (76) | (44) Stabilizacja obrazu (52) |
| (31) Tryb hybrydowy automatyczny (35) | (45) Automatyczne poziomicowanie (52) |
| (32) Uwydatnianie gwiazd (65) | (46) Automatyka wolna migawka (70) |
| | (47) Tłumik (71) |
- * W trybie [] wskazuje liczbę zdjęć, jakie można zarejestrować.

Poziom naładowania baterii

O stanie naładowania baterii informuje ikona lub komunikat na ekranie aparatu.

Ekran	Szczegóły
	Wystarczający poziom naładowania.
	Bateria częściowo wyczerpana, ale wystarczająca.
	Bateria niemal wyczerpana — należy ją wkrótce naładować.
[Naładuj baterię]	Bateria wyczerpana — należy ją natychmiast naładować.

Przed użyciem

Przewodnik podstawowy

Przewodnik zaawansowany

Podstawowe informacje o aparacie

Tryb automatyczny/tryb hybrydowy automatyczny

Inne tryby fotografowania

Tryb P

Tryb Tv, Av, M i C

Tryb wyświetlania

Funkcje Wi-Fi

Menu ustawień

Aksesoria

Dodatek

Skorowidz



Wyświetlanie (Ekran informacji szczegółowych)

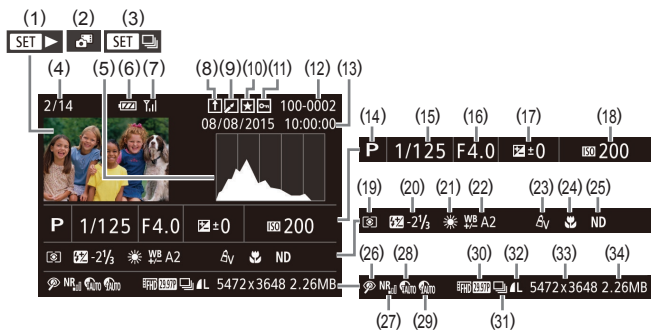

- | | |
|--|--|
| (1) Filmy (133, 1103) | (17) Poziom kompensacji ekspozycji (174) |
| (2) Przeglądy filmowe (1106) | (18) Czutość ISO (175) |
| (3) Odtwarzanie grupy (1110) | (19) Metoda pomiaru (174) |
| (4) Numer bieżącego zdjęcia / całkowita liczba zdjęć | (20) Lampa błyskowa (187), Kompensacja mocy błysku (188) |
| (5) Histogram (1105) | (21) Balans bieli (178) |
| (6) Poziom naładowania baterii (1188) | (22) Korekta balansu bieli (179), korekta lamp rtęciowych (149), efekt Zdjęcie twórcze (156) |
| (7) Moc sygnału Wi-Fi (1152) | (23) Moje kolory (179, 1122) |
| (8) Opcja Synchronizacji obrazów (1153) | (24) Zakres ostrości (181, 1181) |
| (9) Edycja zdjęć (1120), kompresja filmów (1126) | (25) Filtr szary (177) |
| (10) Ulubione (1118) | (26) Korekta czerwonych oczu (1124), efekt przy odtwarzaniu krótkich klipów (171) |
| (11) Ochrona (1113) | (27) High ISO NR (176) |
| (12) Numer folderu — numer pliku (1159) | (28) Korekta DR (176) |
| (13) Data/godzina fotografowania (120) | (29) Korekta cieni (177) |
| (14) Tryb fotografowania (1190) | (30) Jakość obrazu/prędkość nagrywania (filmy; 149) |
| (15) Czas naświetlania (192, 194) | (31) Odtwarzanie grupy (1110) |
| (16) Wartość przysłony (193, 194) | |

- | | |
|---|--|
| (32) Kompresja (jakość obrazu) (190)/rozdzielczość (149), przeglądy filmowe (135), RAW (190), MP4 (filmy), albumy (127) | (33) Zdjęcia: Rozdzielczość (1205) Filmy: Czas wyświetlania (1206) |
| | (34) Rozmiar pliku |



- Niektóre informacje nie są wyświetlane przy oglądaniu zdjęć na ekranie telewizora (170).

Podsumowanie informacji o panelu wyświetlania filmów

Poniższe czynności można wykonywać za pomocą panelu wyświetlania filmów dostępnego w sposób podany w podrozdziale „Wyświetlanie” (1103).

	Dotknij, aby wyświetlić panel głośności, a następnie wyreguluj głośność za pomocą przycisków [▲][▼]. Przy głośności na poziomie 0 pojawia się ikona [🔊].
	Odtwarzanie
	Spowalnianie ruchu (szybkość wyświetlania można regulować, dotykając ikon [⏪][⏩]; dźwięk nie jest odtwarzany).
	Przeskocz do tyłu* lub Poprzedni klip (1126; aby kontynuować przeskakiwanie do tyłu, naciśnij i przytrzymaj przycisk [⏪]).
	Klatka poprzednia (w celu szybkiego przewijania do tyłu naciśnij i przytrzymaj przycisk [⏪]).
	Klatka następna (w celu szybkiego przewijania do przodu naciśnij i przytrzymaj przycisk [⏩]).
	Przeskocz do przodu* lub Następny klip (1126; aby kontynuować przeskakiwanie do przodu, naciśnij i przytrzymaj przycisk [⏩]).
	Usuń klip (opcja widoczna tylko po wybraniu przeglądu filmowego: przeglądy filmowe (1106), filmy z trybu zdjęć twórczych (1106) lub albumy bez podkładu muzycznego (1128)).
	Skracanie (1125)
	Pojawia się po podłączeniu aparatu do drukarki zgodnej ze standardem PictBridge (1175).

* Wyświetlenie ramki ok. 4 s przed bieżącą ramką lub po niej.

Przed użyciem

Przewodnik podstawowy

Przewodnik zaawansowany

Podstawowe informacje o aparacie

Tryb automatyczny/tryb hybrydowy automatyczny

Inne tryby fotografowania

Tryb P

Tryb Tv, Av, M i C

Tryb wyświetlania

Funkcje Wi-Fi

Menu ustawień

Aksesoria

Dodatek

Skorowidz



Tabele funkcji i menu

Funkcje dostępne w poszczególnych trybach fotografowania

Funkcje dostępne lub automatycznie włączane w wybranym trybie fotografowania są wskazywane czarnymi ikonami, np. **C**.
Niedostępne funkcje są wskazywane szarymi ikonami, np. **C**.

Kompensacja ekspozycji (874)

C¹ / **M** / **Av** / **Tv** / **P** / **AUTO** /  /  /  /  /  /  /  /  /  /  /  /  /  /  /  /  / 

Czułość ISO (875)

Auto

C¹ / **M** / **Av** / **Tv** / **P** / **AUTO** /  /  /  /  /  /  /  /  /  /  /  /  /  /  /  /  / 

125 – 12800

C¹ / **M** / **Av** / **Tv** / **P** / **AUTO** /  /  /  /  /  /  /  /  /  /  /  /  /  /  /  /  / 

Działanie AF (885)

ONE SHOT

C¹ / **M** / **Av** / **Tv** / **P** / **AUTO***2 /  /  /  /  /  /  /  /  /  /  /  /  /  /  /  /  / 

SERVO

C¹ / **M** / **Av** / **Tv** / **P** / **AUTO** /  /  /  /  /  /  /  /  /  /  /  /  /  /  /  /  / 

Seria zdjęć z ustawieniami (876, 882)



C¹ / **M** / **Av** / **Tv** / **P** / **AUTO** /  /  /  /  /  /  /  /  /  /  /  /  /  /  /  /  / 



C¹ / **M** / **Av** / **Tv** / **P** / **AUTO** /  /  /  /  /  /  /  /  /  /  /  /  /  /  /  /  / 



C¹ / **M** / **Av** / **Tv** / **P** / **AUTO** /  /  /  /  /  /  /  /  /  /  /  /  /  /  /  /  / 

Tryb migawki (842)



C¹ / **M** / **Av** / **Tv** / **P** / **AUTO** /  /  /  /  /  /  /  /  /  /  /  /  /  /  /  /  / 



C / **M** / **Av** / **Tv** / **P** / **AUTO** /  /  /  /  /  /  /  /  /  /  /  /  /  /  /  /  / 



C¹ / **M** / **Av** / **Tv** / **P** / **AUTO** /  /  /  /  /  /  /  /  /  /  /  /  /  /  /  /  / 

Lampa błyskowa (887)



C¹ / **M** / **Av** / **Tv** / **P** / **AUTO** /  /  /  /  /  /  /  /  /  /  /  /  /  /  /  /  / 



C¹ / **M** / **Av** / **Tv** / **P** / **AUTO** /  /  /  /  /  /  /  /  /  /  /  /  /  /  /  /  / 

Przed użyciem

Przewodnik podstawowy

Przewodnik zaawansowany

Podstawowe informacje o aparacie

Tryb automatyczny/tryb hybrydowy automatyczny

Inne tryby fotografowania

Tryb P

Tryb Tv, Av, M i C

Tryb wyświetlania

Funkcje Wi-Fi

Menu ustawień

Aksesoria

Dodatek

Skorowidz



Wybieranie twarzy (85)



Dotykowa migawka (42)



Zmiana trybu wyświetlania (27)



- *1 Opcje zmieniają się w zależności od wybranego trybu fotografowania.
- *2 Ustawienie [SERVO] po wykryciu poruszających się obiektów.
- *3 Niedostępna, ale w niektórych przypadkach przyjmuje wartość [z].
- *4 Blokowanie FE jest niedostępne w trybie lampy błyskowej [z].
- *5 Tylko po wybraniu opcji [MF].
- *6 Dostępne tylko po wykryciu twarzy.
- *7 Dostępna tylko podczas robienia zdjęć. Brak możliwości wyznaczenia obiektu.

Menu szybkich nastaw

Metoda AF (83)

+Śledzenie



Jeden punkt AF



Jakość obrazu

Szczegółowe informacje na ten temat można znaleźć w podrozdziale „Karta Fotografowanie” (195).

Jakość filmu (49, 50)

Po wybraniu ustawienia NTSC

FHD 59.94P



FHD 23.97P



FHD 23.98P



FHD 23.97P



VGA 23.97P



Przed użyciem

Przewodnik podstawowy

Przewodnik zaawansowany

Podstawowe informacje o aparacie

Tryb automatyczny/tryb hybrydowy automatyczny

Inne tryby fotografowania

Tryb P

Tryb Tv, Av, M i C

Tryb wyświetlania

Funkcje Wi-Fi

Menu ustawień

Akcesoria

Dodatek

Skorowidz



Po wybraniu ustawienia PAL

EFHD 50.00P

C*1 / M / Av / Tv / P / AUTO / HDR /

EFHD 25.00P

C*1 / M / Av / Tv / P / AUTO / HDR /

EFHD 25.00P

C*1 / M / Av / Tv / P / AUTO / HDR /

EVGA 25.00P

C*1 / M / Av / Tv / P / AUTO / HDR /

Samowyzwalacz (41)



C*1 / M / Av / Tv / P / AUTO / HDR /

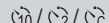

C*1 / M / Av / Tv / P / AUTO / HDR /

Ustawienia samowyzwalacza (42)

Opóźnienie*3

C*1 / M / Av / Tv / P / AUTO / HDR /

Liczba zdjęć*4

C*1 / M / Av / Tv / P / AUTO / HDR /

Filtr szary (77)

ND ON

C*1 / M / Av / Tv / P / AUTO / HDR /

ND OFF

C*1 / M / Av / Tv / P / AUTO / HDR /

ND AUTO

C*1 / M / Av / Tv / P / AUTO / HDR /

Współ. prop. obrazu (48)

16:9

C*1 / M / Av / Tv / P / AUTO / HDR /

3:2

C*1 / M / Av / Tv / P / AUTO / HDR /

4:3

C*1 / M / Av / Tv / P / AUTO / HDR /

1:1

C*1 / M / Av / Tv / P / AUTO / HDR /

Balans bieli (78)

AWB

C*1 / M / Av / Tv / P / AUTO / HDR /



C*1 / M / Av / Tv / P / AUTO / HDR /

Przed użyciem

Przewodnik podstawowy

Przewodnik zaawansowany

Podstawowe informacje o aparacie

Tryb automatyczny/tryb hybrydowy automatyczny

Inne tryby fotografowania

Tryb P

Tryb Tv, Av, M i C

Tryb wyświetlania

Funkcje Wi-Fi

Menu ustawień

Aksesoria

Dodatek

Skorowidz



Podgląd po zrobieniu zdjęcia (📖54)

Czas wyświetl.

Wył./Tryb szybki

C^{*1} / M / Av / Tv / P /  / AUTO /  /  /  /  /  /  /  /  /  /  /  /  /  /  /  /  /  /  /  /  /  /  /  /  /  /  /  /  /  /  /  /  /  /  /  /  /  / 

2 s/4 s/8 s

C^{*1} / M / Av / Tv / P /  / AUTO /  /  /  /  /  /  /  /  /  /  /  /  /  /  /  /  /  /  /  /  /  /  /  /  /  /  /  /  /  /  /  /  /  /  /  /  /  / 

Bez limitu

C^{*1} / M / Av / Tv / P /  / AUTO /  /  /  /  /  /  /  /  /  /  /  /  /  /  /  /  /  /  /  /  /  /  /  /  /  /  /  /  /  /  /  /  /  /  /  /  /  / 

Wyśw. inform.

Wył.

C^{*1} / M / Av / Tv / P /  / AUTO /  /  /  /  /  /  /  /  /  /  /  /  /  /  /  /  /  /  /  /  /  /  /  /  /  /  /  /  /  /  /  /  /  /  /  /  /  / 

Szczegóły

C^{*1} / M / Av / Tv / P /  / AUTO /  /  /  /  /  /  /  /  /  /  /  /  /  /  /  /  /  /  /  /  /  /  /  /  /  /  /  /  /  /  /  /  /  /  /  /  /  / 

Karta [📷2]

Dotykowa migawka (📖42)

Dotykowa migawka

Włącz

C^{*1} / M / Av / Tv / P /  / AUTO /  /  /  /  /  /  /  /  /  /  /  /  /  /  /  /  /  /  /  /  /  /  /  /  /  /  /  /  /  /  /  /  /  /  /  /  /  / 

Wyłącz

C^{*1} / M / Av / Tv / P /  / AUTO /  /  /  /  /  /  /  /  /  /  /  /  /  /  /  /  /  /  /  /  /  /  /  /  /  /  /  /  /  /  /  /  /  /  /  /  /  / 

Ikona dotyk. migawki

Wł.

C^{*1} / M / Av / Tv / P /  / AUTO /  /  /  /  /  /  /  /  /  /  /  /  /  /  /  /  /  /  /  /  /  /  / 

Wył.

C^{*1} / M / Av / Tv / P /  / AUTO /  /  /  /  /  /  /  /  /  /  /  /  /  /  /  /  /  /  /  /  /  /  / 

Ustawienia identyfikacji twarzy (📖44)

Włączanie/wyłączanie

C^{*1} / M / Av / Tv / P /  / AUTO /  /  /  /  /  /  /  /  /  /  /  /  /  /  /  /  /  /  /  /  /  /  / 

Nastaw przycisk (📖99)

C^{*1} / M / Av / Tv / P /  / AUTO /  /  /  /  /  /  /  /  /  /  /  /  /  /  /  /  /  /  /  /  /  /  / 

Zmiana ustawień za pomocą pokręta sterowania (📖97)

Przełącz za pomocą 

Włączanie/wyłączanie

C^{*1} / M / Av / Tv / P /  / AUTO /  /  /  /  /  /  /  /  /  /  /  /  /  /  /  /  /

Karta [📷4]

Lupa ostrości (📖81)

Wył.

C* / **M** / **Av** / **Tv** / **P** / **AUTO** / 

C* / **M** / **Av** / **Tv** / **P** / **AUTO** / 

Bezpieczny MF (📖81)

Wł.

C* / **M** / **Av** / **Tv** / **P** / **AUTO** / 

Wył.

C* / **M** / **Av** / **Tv** / **P** / **AUTO** / 

Nastawy wyróżniania MF (📖82)

Wyróżnianie

Włączanie/wyłączanie

C* / **M** / **Av** / **Tv** / **P** / **AUTO** / 

Poziom

Niski/Wysoki

C* / **M** / **Av** / **Tv** / **P** / **AUTO** / 

Kolor

Czerwony/Żółty/Niebieski

C* / **M** / **Av** / **Tv** / **P** / **AUTO** / 

Ustawienia stabilizacji (📖52)

Stabilizacja

Wył.

C* / **M** / **Av** / **Tv** / **P** / **AUTO** / 

Narastająco

C* / **M** / **Av** / **Tv** / **P** / **AUTO** / 

Przy zdjęciu

C* / **M** / **Av** / **Tv** / **P** / **AUTO** / 

Dynam. stab.

Mała

C* / **M** / **Av** / **Tv** / **P** / **AUTO** / 

Standard.

C* / **M** / **Av** / **Tv** / **P** / **AUTO** / 

Duża

C / **M** / **Av** / **Tv** / **P** / **AUTO** / 

Autom. poz.

Włącz

C* / **M** / **Av** / **Tv** / **P** / **AUTO** / 

Wyłącz

C* / **M** / **Av** / **Tv** / **P** / **AUTO** / 

Przed użyciem

Przewodnik podstawowy

Przewodnik zaawansowany

Podstawowe informacje o aparacie

Tryb automatyczny/tryb hybrydowy automatyczny

Inne tryby fotografowania

Tryb P

Tryb Tv, Av, M i C

Tryb wyświetlania

Funkcje Wi-Fi

Menu ustawień

Aksesoria

Dodatek

Skorowidz



Uwydatnianie gwiazd (📖65)

Ostre/Wył./Miękkie



Ustawienie filmu poklatkowego gwiazd (📖66)

Efekt



Interwał między zdjęciami

15 s/30 s/1 min



Szybkość nagrywania

Ⓛ4,99 / Ⓛ29,97 (NTSC), Ⓛ12,50 / Ⓛ23,00 (PAL)



Czas fotograf.

60 min/90 min/120 min/Bez ograniczeń



Karta [📷]

Balans bieli (📖78)

Szczegółowe informacje na ten temat można znaleźć w podrzdziale „Menu szybkich nastaw” (📖192).

Korekta balansu bieli (📖79)

Szczegółowe informacje na ten temat można znaleźć w podrzdziale „Menu szybkich nastaw” (📖192).

Moje kolory (📖122)

Szczegółowe informacje na ten temat można znaleźć w podrzdziale „Menu szybkich nastaw” (📖192).

High ISO NR (📖76)

Niski/Standard/Wysoki



Kor. lamp. rtęc. (📖49)

Włączanie/wyłączanie



Punkt pomiaru (📖74)

Centralnie/W punkcie AF



Bezpiecznik (📖93)

Wł.



Wył.



Przed użyciem

Przewodnik podstawowy

Przewodnik zaawansowany

Podstawowe informacje o aparacie

Tryb automatyczny/tryb hybrydowy automatyczny

Inne tryby fotografowania

Tryb P

Tryb Tv, Av, M i C

Tryb wyświetlania

Funkcje Wi-Fi

Menu ustawień

Aksesoria

Dodatek

Skorowidz



Karta Nastawy Ogólne

Karta	Element menu	Strona
f1	Utwórz folder	159
	Numery plików	159
	Formatowanie	160
	Standard TV	160
	Poziom elektr.	50
	Obraz startowy	164
	f2	Tryb Eco
Oszcz. energii		26
Jasność wyśw.		162
Nocny wyświetl.		161
Strefa czasowa		162
Data/godz		163
Cofaj obiektyw		163
f3	Wybór języka	163
	Wyciszenie	164
	Głośność	164
	Opcje dźwięku	164
	Wskazówki	164
	Rozm. ikony tr./opis	165

Karta	Element menu	Strona
f4	Sterow. dotyk.	165
	Ustaw. autom. blok. ekr.	165
	Jednostki Miary	165
	Ustawienia Wi-Fi	131
	Przycisk łącz. z urzędz. przen.	134
	Wyśw. logo cert.	165
	Inform. o prawach autorskich	166
f5	Nast. domyślne	166

Karta Moje menu

Karta	Element menu	Strona
★1	Nastawy Moje Menu	102

Karta Wyświetlanie

Karta	Element menu	Strona
1	Ochrona	113
	Obracanie	117
	Usuń	115
	Ulubione	118
	Pokaz przezr.	113

Przed użyciem

Przewodnik podstawowy

Przewodnik zaawansowany

Podstawowe informacje o aparacie

Tryb automatyczny/tryb hybrydowy automatyczny

Inne tryby fotografowania

Tryb P

Tryb Tv, Av, M i C

Tryb wyświetlania

Funkcje Wi-Fi

Menu ustawień

Aksesoria

Dodatek

Skorowidz



Karta	Element menu	Strona
▶2	Najważn. wydarzenia	127
	Wyś./odt. przeg. film.	107
	Odt. filmy z tr. zdj.tw.	106
	Miks krótkich klipów	130
	Wyszuk. obrazu	108
▶3	Korekta kontrastu	123
	Zmień wielkość	120
	Kadrowanie	121
	Korekta czer. oczu	124
	Moje kolory	122
	Infor. o iden. twarzy	107
▶4	Ustaw. druk.	176
	Opcje fotoksiążki	181
▶5	Efekt przejścia	103
	Efekt miniatur	107
	Przewijanie	103
	Grupa obrazów	110
	Auto-obracanie	118
	Kontyn.wyśw	103
	Skoki za pom.	109
▶6	Ustaw dotknięcia	119

Uwagi dotyczące obsługi

- Aparat to precyzyjne urządzenie elektroniczne. Należy unikać upuszczania go i narażania na silne wstrząsy.
- Nie wolno umieszczać aparatu w pobliżu magnesów, silników ani innych urządzeń generujących silne pole elektromagnetyczne, ponieważ mogłoby to spowodować wadliwe działanie lub usunięcie danych obrazu.
- Jeśli na aparacie lub ekranie znajdują się krople wody lub kurz, należy przetrzeć te elementy suchą i miękką tkaniną, np. ściereczką do czyszczenia okularów. Nie należy ich mocno pocierać ani używać siły.
- Aparatu i ekranu nie wolno czyścić przy użyciu środków czyszczących zawierających rozpuszczalniki organiczne.
- Kurz należy usuwać z obiektywu za pomocą pędzelka z dmuchawą. Jeśli czyszczenie sprawia kłopoty, należy skontaktować się z punktem obsługi klienta firmy Canon.
- Aby zapobiec skraplaniu się pary wodnej na aparacie po nagłych zmianach temperatury (w przypadku przenoszenia go z zimnego do ciepłego otoczenia), należy umieścić aparat w nieprzepuszczającej powietrza torbie plastikowej i stopniowo dostosować go do zmiany temperatury bez wyjmowania z torby.
- W przypadku skroplenia się pary wodnej na aparacie należy natychmiast przerwać korzystanie z niego. Dalsze użytkowanie może spowodować jego uszkodzenie. Przed ponownym użyciem aparatu należy wyjąć z niego baterię i kartę pamięci oraz zacząć na całkowite wyparowanie wilgoci.
- Nieużywaną baterię należy przechowywać w plastikowej torbie lub innym pojemniku. W przypadku niekorzystania z baterii przez dłuższy czas należy przed jej odłożeniem, około raz w roku, naładować ją, a następnie całkowicie rozładować za pomocą aparatu.

Przed użyciem

Przewodnik podstawowy

Przewodnik zaawansowany

Podstawowe informacje o aparacie

Tryb automatyczny/tryb hybrydowy automatyczny

Inne tryby fotografowania

Tryb P

Tryb Tv, Av, M i C

Tryb wyświetlania

Funkcje Wi-Fi

Menu ustawień

Aksesoria

Dodatek

Skorowidz



Dane techniczne

Aparat

Matryca

Rzeczywista liczba pikseli (Przetwarzanie zdjęć może powodować zmniejszenie liczby pikseli)	Około 20,2 mln
Całkowita liczba pikseli	Około 20,9 mln
Wielkość obrazu	Typ 1,0

Obiektyw

Ogniskowa (odpowiednik dla kliszy 35 mm)	10,2–30,6 mm (28–84 mm)
Współczynnik powiększenia	3x

Powiększenie cyfrowe

Maksymalne razem z powiększeniem optycznym	Około 12x
Ogniskowa (przy maksymalnym zbliżeniu, odpowiednik dla kliszy 35 mm)	Odpowiednik około 336 mm
ZoomPlus (rozmiar L)	Około 6x

Ekran (monitor)

Typ	Kolorowy wyświetlacz LCD z matrycą TFT
Przekątna ekranu	7,5 cm (3 cale)
Rzeczywista liczba pikseli	Około 1 040 000 punktów

Serie zdjęć

Szybkość (Zmienia się zależnie od fotografowanego obiektu, wartości powiększenia i innych warunków zdjęciowych oraz od modelu karty pamięci)	One-Shot AF: około 6 zdj./s Servo AF: około 4,3 zdj./s
--	--

Wbudowana lampa błyskowa Zakres pomiaru światła (przy maksymalnym oddaleniu)	50 cm–6 m
Zakres pomiaru światła (przy maksymalnym zbliżeniu)	50 cm–2,4 m

Czas naświetlania

Tryb automatyczny (ustawienia automatyczne)	1–1/2000 s
Inne tryby łącznie	30–1/2000 s, obsługa trybu Bulb

Przysłona

Liczba f/	2.0–11 (O) 4.9–11 (Z)
-----------------	--------------------------

Typ AF	1-punktowy, Twarz+Śledzenie (punkty AF: maks. 31)
--------------	--

Format plików	Zgodność z Design rule for Camera File system i standardem DPOF (wersja 1.1)
---------------------	--

Typ danych (zdjęcia)

Format plików zdjęć	Exif 2.3 (DCF 2.0)
Formaty zdjęć	JPEG, RAW (CR2, 14-bitowy format RAW firmy Canon)

Typ danych (filmy)

Format nagrywania	MP4
Wizja	MPEG-4 AVC/H.264
Fonia	MPEG-4 AAC LC (stereo)

Źródło zasilania

Bateria	NB-13L
Ładowanie przez USB	Za pomocą zasilacza Compact Power Adapter CA-DC30/ CA-DC30E

Zestaw zasilający AC Adapter Kit ACK-DC110

Interfejs

Przewodowy	USB (typu B mikro), HDMI (typu D)
Bezprzewodowy	Dane techniczne: IEEE 802.11b/g/n Częstotliwość: 2,4 GHz Kanały: 1 – 11 Zabezpieczenia: WEP, WPA-PSK (AES/TKIP), WPA2-PSK (AES/ TKIP)

Przed użyciem

Przewodnik podstawowy

Przewodnik zaawansowany

Podstawowe informacje
o aparacie

Tryb automatyczny/tryb
hybrydowy automatyczny

Inne tryby fotografowania

Tryb P

Tryb Tv, Av, M i C

Tryb wyświetlania

Funkcje Wi-Fi

Menu ustawień

Aksesoria

Dodatek

Skorowidz



Warunki eksploatacji

Temperatura.....0–40°C

Wymiary (szer. x wys. x głęb.)98 x 57,9 x 30,8 mm

Masa

Z baterią,

Karta pamięci.....Okolo 209 g

Sam aparatOkolo 185 g

Liczba zdjęć/czas nagrywania, czas wyświetlania

Liczba zdjęć	Okolo 220
Liczba zdjęć (Tryb Eco: wł.)	Okolo 335
Czas nagrywania filmów (rzeczywista eksploatacja)*1	Okolo 55 min
Czas nagrywania filmów (Seria zdjęć)*2	Okolo 1 godz. 30 min
Czas odtwarzania*3	Okolo 5 godz.

*1 Całkowity czas ciągłego fotografowania w następujących warunkach:

- W trybie [AUTO] z wybranymi dla wszystkich ustawień wartościami domyślnymi
- Włączanie i przerywanie nagrywania, zmiana powiększenia oraz włączanie i wyłączenie aparatu

*2 Całkowity czas ciągłego fotografowania w następujących warunkach:

- W trybie [AUTO] z wybranymi dla wszystkich ustawień wartościami domyślnymi
- Automatyczne przerywanie/wznawianie po osiągnięciu maksymalnego czasu lub rozmiaru nagrania

*3 W przypadku wyświetlania pokazu slajdów złożonego ze zdjęć.

Zasięg fotografowania

Tryb fotografowania	Zakres ostrości	Maksymalne oddalenie (☺)	Maksymalne zbliżenie (☹)
AUTO	–	5 cm–nieskończoność	35 cm–nieskończoność
Inne tryby	▲	5 cm–nieskończoność	35 cm–nieskończoność
	☘*	5–50 cm	–
	MF*	5 cm–nieskończoność	35 cm–nieskończoność

* Funkcja niedostępna w niektórych trybach fotografowania.

Liczba zdjęć na karcie pamięci

Karta pamięci pomieści podaną niżej liczbę zdjęć o proporcjach obrazu 3:2 (☺48). Należy pamiętać, że liczba zdjęć, jakie można zarejestrować, zmienia się w zależności od proporcji obrazu.

Przybliżona liczba zdjęć na karcie pamięci 16 GB

L	☺	1786
	☹	2999
M1	☺	2857
	☹	4810
M2	☺	8377
	☹	14724
S	☺	48592
	☹	69418
RAW		610

- Wartości podane w tabeli zostały zmierzone zgodnie ze standardami firmy Canon i mogą się zmieniać w zależności od fotografowanego obiektu, karty pamięci i ustawień aparatu.

Przed użyciem

Przewodnik podstawowy

Przewodnik zaawansowany

Podstawowe informacje o aparacie

Tryb automatyczny/tryb hybrydowy automatyczny

Inne tryby fotografowania

Tryb P

Tryb Tv, Av, M i C

Tryb wyświetlania

Funkcje Wi-Fi

Menu ustawień

Aksesoria

Dodatek

Skorowidz



Czas nagrywania na karcie pamięci

Rozmiar	Prędkość nagrywania/ standard TV	Przybliżony czas nagrywania na karcie pamięci 16 GB	Przybliżony czas nagrywania pojedynczych filmów
4K UHD (1920 x 1080)	4K UHD 59.94P (NTSC) 4K UHD 50.00P (PAL)	59 min 30 s	10 min
	4K UHD 29.97P (NTSC) 4K UHD 25.00P (PAL)	1 godz. 26 min 5 s	29 min 59 s
Full HD (1280 x 720)	Full HD 29.97P (NTSC) Full HD 25.00P (PAL)	4 godz. 5 min 15 s	29 min 59 s
Full VGA (640 x 480)	Full VGA 29.97P (NTSC) Full VGA 25.00P (PAL)	10 godz. 22 min 35 s	1 godz.

- Wartości podane w tabeli zostały zmierzone zgodnie ze standardami firmy Canon i mogą się zmieniać w zależności od fotografowanego obiektu, karty pamięci i ustawień aparatu.
- Czasy nagrywania pojedynczych filmów podane dla kart pamięci SD o klasie szybkości 10. Nagrywanie może zostać przerwane w przypadku użycia kart o niższej klasie szybkości. Nagrywanie zostanie również przerwane automatycznie, jeśli rozmiar pliku osiągnie 4 GB lub nastąpi zapelnienie karty.

Bateria NB-13L

Typ:	Bateria litowo-jonowa
Napięcie znamionowe:	3,6 V (prąd stały)
Pojemność znamionowa:	1250 mAh
Liczba cykli ładowania:	Okolo 300 razy
Temperatura eksploatacji:	0–40°C

Ładowarka CB-2LH/CB-2LHE

Znamionowy prąd wejściowy:	100–240 V (prąd zmienny; 50/60 Hz) 0,09 A (100 V) – 0,06 A (240 V)
Znamionowy prąd wyjściowy:	4,2 V (prąd stały), 0,7 A
Czas ładowania:	Okolo 2 godz. 10 min (przy użyciu baterii NB-13L)
Temperatura eksploatacji:	5–40°C

Zasilacz Compact Power Adapter CA-DC30/ CA-DC30E

Znamionowy prąd wejściowy:	100–240 V (prąd zmienny; 50/60 Hz) 0,07 A (100 V) – 0,045 A (240 V)
Znamionowy prąd wyjściowy:	5,0 V (prąd stały), 0,55 A
Czas ładowania:	Okolo 5 godz.* (w przypadku ładowania baterii NB-13L w aparacie) * Czas ładowania znacznie się zmienia w zależności od poziomu naładowania baterii.
Temperatura eksploatacji:	5–40°C

- Rozmiar, masę i liczbę zdjęć, które można wykonać, ustalono zgodnie z wytycznymi pomiaru opracowanymi przez stowarzyszenie Camera & Imaging Products Association.
- W niektórych warunkach fotografowania możliwa liczba zdjęć i długość czasu nagrywania mogą być mniejsze od podanych powyżej.
- Liczba zdjęć/godzin nagrania przy w pełni naładowanej baterii.

Przed użyciem

Przewodnik podstawowy

Przewodnik zaawansowany

Podstawowe informacje o aparacie

Tryb automatyczny/tryb hybrydowy automatyczny

Inne tryby fotografowania

Tryb P

Tryb Tv, Av, M i C

Tryb wyświetlania

Funkcje Wi-Fi

Menu ustawień

Aksesoria

Dodatek

Skorowidz



Skorowidz

A

Akcesoria 168
Aparat
 Nastawy domyślne 166
Av (tryb fotografowania) 93

B

Balans bieli (kolor) 78
Balans bieli według wzorca 78
Bateria

 Ładowanie 18
 Oszczędzanie energii 26
 Poziom 188
 Tryb Eco 161
Baterie → Data/godz
 (bateria pamięci daty i godziny)

Blokowanie AE 74
Blokowanie AF 87
Blokowanie FE 89
Blokowanie ostrości 83

C

C (tryb fotografowania) 98
Camera Connect 132
CameraWindow 173
CANON iMAGE GATEWAY 144
Cyfrowy telekonwerter 83
Czułość ISO 75

D

Data/godz
 Bateria pamięci daty i godziny 21
 Ustawienia 20
 Zegar światowy 162
 Zmiana 21
Dodawanie do zdjęć znaczników
geograficznych 155

Domyślne → Nastawy domyślne
Dotknięcia 119
Dotknięcie 17
Dotykowa migawka 42
Dotykowy AF 86
DPOF 179
Drukowanie 175
Dźwięki 164

E

Edytowanie
 Kadrowanie 121
 Korekta czerwonych oczu 124
 Korekta kontrastu 123
 Moje kolory 122
 Zmiana wielkości zdjęć 120
Edytowanie lub usuwanie informacji
dotyczących połączeń 157
Efekt aparatu zabawki
 (tryb fotografowania) 61
Efekt miniatury
 (tryb fotografowania) 60
Efekt plakatu (tryb fotografowania) 58
Efekt rybiego oka
 (tryb fotografowania) 60
Ekran

 Ikony 188, 189
 Język wyświetlacza 21
 wyświetlania → Szybkie nastawy,
 menu
Ekran dotykowy 17
Ekran informacji GPS 105
Ekran przeskoku 109
Ekspozycja
 Blokowanie AE 74
 Blokowanie FE 89
 Kompensacja 74

F

Fajerwerki (tryb fotografowania) 57
Film z funkcją iFrame
 (tryb filmowania) 72
Filmy
 Czas nagrywania 206
 Edytowanie 125
 Jakość obrazu (rozdzielczość/
 szybkość nagrywania) 49
Filtr szary 77
Fotografowanie
 Data/godzina fotografowania
 → Data/godz
 Informacje o obrazie 99, 188
Fotografowanie z użyciem sekwencji
naświetlania 76
Funkcje Wi-Fi 131

G

Gniazdo 170, 175
Gwiazda (tryb fotografowania) 63
 Film poklatkowy gwiazd
 (tryb fotografowania) 66
 Gwiazdzista noc
 (tryb fotografowania) 65
 Ślady gwiazd
 (tryb fotografowania) 65

H

High ISO NR 76

I

Identyfikacja twarzy 44

J

Jakość obrazu → Współczynnik
kompresji (jakość obrazu)
Język wyświetlacza 21

K

Kadrowanie 121, 177
Karty pamięci 2
 Czas nagrywania 206
Karty pamięci SD/SDHC/SDXC
 → Karty pamięci
Kolor (balans bieli) 78
Kompresja 90
Komunikaty o błędach 186
Korekta cieni 77
Korekta czerwonych oczu 124
Korekta kontrastu 123
Korekta lamp rtęciowych 49
Korekta zakresu dynamicznego 76
Krótkie klipy (tryb filmowania) 71

L

Łącznik zasilania 171
Ładowarka 2, 168
Lampa błyskowa
 Błysk i długi czas
 naświetlania 88
 Kompensacja mocy błysku 88
 Włączanie 87
 Wyłączanie lampy błyskowej 88
Linie siatki 99

M

M (tryb fotografowania) 94
Makro (zakres ostrości) 81
Menu szybkich nastaw
 Tabela 192
Metoda AF 83
Metoda pomiaru 74
Miękka ostrość
 (tryb fotografowania) 62
Moje kolory 79, 122
Monochromatyczny
 (tryb fotografowania) 63

Przed użyciem

Przewodnik podstawowy

Przewodnik zaawansowany

Podstawowe informacje
o aparacie

Tryb automatyczny/tryb
hybrydowy automatyczny

Inne tryby fotografowania

Tryb P

Tryb Tv, Av, M i C

Tryb wyświetlania

Funkcje Wi-Fi

Menu ustawień

Akcesoria

Dodatek

Skorowidz



N

Najważn. wydarzenia 127
Nastawy domyślne 166
Nawiązywanie połączenia za pośrednictwem punktu dostępu 140
Nieostre tło (tryb fotografowania) 62
Nostalgiczne (tryb fotografowania) 59
Numery plików 159

O

Obracanie 117
Ochrona 113
Odtwarzanie → Wyświetlanie
Opcje fotoksiążki 181
Oprogramowanie
 Instalacja 139, 174
 Zapisywanie zdjęć na komputerze 174
Oszczędzanie energii 26

P

P (tryb fotografowania) 73
Pasek 2, 18 → Pasek
PictBridge 169, 175
Podróżowanie z aparatem 162
Pokaz przezroczy 113
Pokrętko sterowania 97
Portret (tryb fotografowania) 57
Powiększenie 23, 34, 40, 112
Powiększenie cyfrowe 40
Poziom elektroniczny 50
Program AE 73
Proporcje obrazu 48
Przeciągnięcie 17
Przewód HDMI 170
Przycisk łączenia z urządzeniem przenośnym 134
Przycisk wyboru funkcji pokrętki sterowania 97

R

Ramki AF 83
RAW 90
Ręczne ustawianie ostrości (zakres ostrości) 81
Ręcznie (tryb filmowania) 96
Rozdzielczość (rozmiar obrazu) 48, 90
Rozwiązywanie problemów 182

S

Samowyzwalacz 41
 Dostosowywanie samowyzwalacza 42
 Samowyzwalacz 2-sekundowy 41
Sceny nocne z ręki (tryb fotografowania) 57
Sekwencja ostrości 82
Serie zdjęć 38, 42
Servo AF 85
Sieć elektryczna 171
Sprawdzanie ostrości 112
Stabilizacja obrazu 52, 91
Standardowy (tryb filmu) 69
Superzywe kolory (tryb fotografowania) 58
Synchronizowanie obrazów 153
Szeroki zakres dynamiczny (tryb fotografowania) 59

T

Tryb automatyczny (tryb fotografowania) 22, 33
Tryb Eco 161
Tryb hybrydowy automatyczny (tryb fotografowania) 35
Tryb punktu dostępu w aparacie 138
Tv (tryb fotografowania) 92

U

Ulubione 118
Ustawianie ostrości
 Blokowanie AF 87
 Dotykowy AF 86
 Ramki AF 83
 Servo AF 85
 Wspomaganie MF 82
 Zoom punktu AF 51
Usuwanie 115
Usuwanie wiatru 37
Usuwanie wszystkich 116

W

Wieloobszarowy balans bieli 49
Wi-Fi, menu 136
wskaźnik 31, 53
Wybieranie twarzy 85
Wykrywanie mrugnięcia 51
Wyświetlania
 Podstawowa obsługa 29
 Tabela 190
Wyświetlanie 24
 Ekran przeskoku 109
 Pokaz przezroczy 113
 Powiększenie 112
 Widok miniatur 107
 Wyświetlanie na telewizorze 170
 Wyświetlanie pojedynczych zdjęć 24
 Wyszukiwanie obrazów 108
 Wyświetlanie na telewizorze 170
Wysyłanie zdjęć 149
Wysyłanie zdjęć do innego aparatu 149
Wysyłanie zdjęć do smartfona 132
Wysyłanie zdjęć do usług sieci Web 144
Wyszukiwanie 108

Z

Zakres ostrości
 Makro 81
 Ręczne ustawianie ostrości 81
Zapisywanie zdjęć na komputerze 174
Zasilanie 168 → Bateria, → Ładowarka, → Zestaw zasilający AC Adapter Kit
Zawartość zestawu 2
Zdalne fotografowanie 156
Zdjęcia
 Czas wyświetlania 54
 Ochrona 113
 Odtwarzanie → Wyświetlanie
 Usuwanie 115
Zdjęcia czarno-białe 80
Zdjęcia w odcieniach sepii 80
Zdjęcie twórcze 55
Zegar 32
Zegar światowy 162
Zestaw zasilający AC Adapter Kit 168, 171
Zmiana wielkości zdjęć 120

Przed użyciem

Przewodnik podstawowy

Przewodnik zaawansowany

Podstawowe informacje o aparacie

Tryb automatyczny/tryb hybrydowy automatyczny

Inne tryby fotografowania

Tryb P

Tryb Tv, Av, M i C

Tryb wyświetlania

Funkcje Wi-Fi

Menu ustawień

Aksesoria

Dodatek

Skorowidz



Ostrzeżenia dotyczące Wi-Fi (bezprzewodowej sieci LAN)

- Kraje i regiony, w których dozwolone jest używanie sieci WLAN
 - Możliwość używania sieci WLAN jest ograniczona w niektórych krajach i regionach oraz może podlegać karom. Aby uniknąć konfliktu z prawem, należy odwiedzić witrynę firmy Canon w sieci Web i sprawdzić, gdzie dozwolone jest używanie sieci WLAN. Firma Canon nie ponosi odpowiedzialności za żadne problemy związane z użytkowaniem w innych krajach i regionach.
- Następujące działania mogą podlegać karze:
 - zmiana lub modyfikacja produktu,
 - usunięcie z produktu etykiet certyfikatów
- Zgodnie z przepisami dotyczącymi wymiany i handlu międzynarodowego zezwolenie eksportowe (lub zezwolenie na transakcje serwisowe), udzielone przez rząd Japonii, jest niezbędne do eksportowania zasobów lub usług o znaczeniu strategicznym (łącznie z tym produktem) poza obszar Japonii.
- W tym produkcie wykorzystano amerykańskie oprogramowanie szyfrujące, które podlega przepisom eksportowym U.S. Export Administration Regulations i nie może być eksportowane lub przekazywane do kraju objętego embargiem handlowym Stanów Zjednoczonych.
- Należy zanotować ustawienia używanej sieci LAN. Ustawienia bezprzewodowej sieci LAN zapisane w tym produkcie mogą zostać zmienione lub usunięte na skutek nieprawidłowego korzystania z tego produktu, oddziaływania fal radiowych lub ładunków elektrostatycznych albo wypadku bądź wadliwego działania. Należy zanotować ustawienia bezprzewodowej sieci LAN. Firma Canon nie ponosi odpowiedzialności za szkody pośrednie lub bezpośrednie ani za straty przychodów wynikające z pogorszenia lub zniknięcia zawartości.
- Przekazując ten produkt innej osobie, wyrzucając go lub wysyłając w celu wykonania naprawy, należy zanotować ustawienia bezprzewodowej sieci LAN i resetować produkt w celu przywrócenia ustawień domyślnych (usunąć ustawienia), jeżeli jest to konieczne.

- Firma Canon nie oferuje rekompensaty za szkody wynikające z utraty lub kradzieży tego produktu. Firma Canon nie ponosi odpowiedzialności za straty ani szkody wynikające z nieupoważnionego dostępu do zarejestrowanych urządzeń docelowych za pomocą tego produktu w przypadku jego utraty lub kradzieży.
- Należy korzystać z produktu zgodnie z zaleceniami zamieszczonymi w tym przewodniku. Należy korzystać z modułu bezprzewodowej sieci LAN zgodnie z zaleceniami zamieszczonymi w tym przewodniku. Firma Canon nie ponosi odpowiedzialności za szkody lub straty wynikłe z użytkowania funkcji i produktu niezgodnie z zaleceniami zamieszczonymi w niniejszym podręczniku.
- Nie wolno korzystać z funkcji bezprzewodowej sieci LAN tego produktu w pobliżu aparatury medycznej lub innego wyposażenia elektronicznego. Korzystanie z funkcji bezprzewodowej sieci LAN w pobliżu aparatury medycznej lub innego wyposażenia elektronicznego może wpływać na działanie tych urządzeń.

Ostrzeżenia dotyczące interferencji powodowanych przez fale radiowe

- Funkcjonowanie tego produktu może być zakłócanie przez inne urządzenia emitujące fale radiowe. Aby uniknąć interferencji, należy korzystać z tego produktu, jak najdalej od urządzeń tego typu lub zrezygnować z użytkowania tych urządzeń równocześnie z tym produktem.

Zalecenia dotyczące bezpieczeństwa

Z uwagi na to, że sieć Wi-Fi przesyła sygnały za pośrednictwem fal radiowych, należy stosować bardziej rygorystyczne zabezpieczenia niż w przypadku przewodowej sieci LAN.

Podczas korzystania z sieci Wi-Fi należy uwzględniać następujące zalecenia:

- Należy korzystać z sieci tylko zgodnie z otrzymanym upoważnieniem. Ten produkt wyszukuje sieci Wi-Fi w otoczeniu i wyświetla na ekranie wynik poszukiwań. Na liście mogą pojawiać się również sieci, do korzystania z których użytkownik nie ma upoważnienia (nieznane sieci). Jednak próba nawiązania połączenia z takimi sieciami lub korzystania z nich może zostać uznana za nieupoważniony dostęp. Należy korzystać z sieci wyłącznie zgodnie z posiadaną autoryzacją i nie nawiązywać połączenia z nieznanymi sieciami.

Przed użyciem

Przewodnik podstawowy

Przewodnik zaawansowany

Podstawowe informacje o aparacie

Tryb automatyczny/tryb hybrydowy automatyczny

Inne tryby fotografowania

Tryb P

Tryb Tv, Av, M i C

Tryb wyświetlania

Funkcje Wi-Fi

Menu ustawień

Aksesoria

Dodatek

Skorowidz



Jeżeli ustawienia zabezpieczeń nie zostały prawidłowo skonfigurowane, mogą występować następujące problemy.

- Monitorowanie transmisji
Nieupoważnione osoby trzecie mogą monitorować transmisję Wi-Fi i przechwytywać wysyłane dane.
- Nieautoryzowany dostęp do sieci
Osoby trzecie mające złowrogie zamiary mogą uzyskać nieupoważniony dostęp do sieci użytkownika w celu kradzieży, modyfikacji lub niszczenia zawartych w niej informacji. Ponadto użytkownik może być narażony na inne rodzaje nieupoważnionego dostępu, np. kradzież tożsamości (podawanie się za inną osobę w celu uzyskania nieupoważnionego dostępu do informacji) lub ataki polegające na korzystaniu z nieupoważnionego dostępu do sieci użytkownika w celu infiltracji innych systemów.

Aby zapobiec występowaniu tego typu problemów, należy skutecznie zabezpieczyć swoją sieć Wi-Fi.

Z funkcji Wi-Fi tego aparatu można korzystać tylko po zapoznaniu się z zabezpieczeniami Wi-Fi oraz rozważeniu potencjalnych zagrożeń i korzyści wynikających z modyfikacji ustawień zabezpieczeń.



Aparat może drukować zdjęcia za pośrednictwem sieci Wi-Fi na drukarkach zgodnych ze standardem PictBridge. Standardy PictBridge ułatwiają bezpośrednie łączenie ze sobą aparatów cyfrowych, drukarek i innych urządzeń. Ponadto nowy standard protokołu o nazwie DPS over IP pozwala nawiązywać połączenia PictBridge w środowiskach sieciowych. Aparat jest zgodny także z tym standardem.

Znaki towarowe i licencjonowanie

- Microsoft i Windows są znakami towarowymi lub zastrzeżonymi znakami towarowymi firmy Microsoft Corporation w Stanach Zjednoczonych i (lub) innych krajach.
- Macintosh i Mac OS są znakami towarowymi firmy Apple Inc., zastrzeżonymi w Stanach Zjednoczonych oraz innych krajach.
- App Store, iPhone oraz iPad są znakami towarowymi firmy Apple Inc.
- Logo SDXC jest znakiem towarowym firmy SD-3C LLC.

- HDMI, logo HDMI oraz High-Definition Multimedia Interface są znakami towarowymi lub zastrzeżonymi znakami towarowymi firmy HDMI Licensing, LLC.
- Logo iFrame oraz symbol iFrame są znakami towarowymi firmy Apple Inc.
- Wi-Fi®, Wi-Fi Alliance®, WPA™, WPA2™ i Wi-Fi Protected Setup™ są znakami towarowymi lub zastrzeżonymi znakami towarowymi stowarzyszenia Wi-Fi Alliance.
- Znak N jest znakiem towarowym lub zarejestrowanym znakiem towarowym firmy NFC Forum, Inc. w Stanach Zjednoczonych i w innych krajach.
- Pozostałe znaki towarowe należą do odpowiednich właścicieli.
- W tym urządzeniu zastosowano technologię exFAT licencjonowaną przez firmę Microsoft.
- This product is licensed under AT&T patents for the MPEG-4 standard and may be used for encoding MPEG-4 compliant video and/or decoding MPEG-4 compliant video that was encoded only (1) for a personal and non-commercial purpose or (2) by a video provider licensed under the AT&T patents to provide MPEG-4 compliant video. No license is granted or implied for any other use for MPEG-4 standard.

* Uwaga wyświetlana w języku angielskim według wymagań.

Zastrzeżenie prawne

- Nieupoważnione powielanie niniejszej instrukcji jest zabronione.
- Wszystkie pomiary wykonano zgodnie ze standardami firmy Canon dotyczącymi testowania.
- Informacje ulegają zmianom bez powiadamiania w odniesieniu do specyfikacji produktu i wyglądu.
- Ilustracje i zrzuty ekranów użyte w niniejszej instrukcji mogą się nieznacznie różnić od faktycznego wyglądu urządzenia.
- Niezależnie od powyższych postanowień firma Canon nie ponosi odpowiedzialności za żadne straty wynikające z użytkowania tego produktu.

Przed użyciem

Przewodnik podstawowy

Przewodnik zaawansowany

Podstawowe informacje o aparacie

Tryb automatyczny/tryb hybrydowy automatyczny

Inne tryby fotografowania

Tryb P

Tryb Tv, Av, M i C

Tryb wyświetlania

Funkcje Wi-Fi

Menu ustawień

Aksesoria

Dodatek

Skorowidz

