

Ben

Instrukcja obsługi



Stadler Form®

Ben

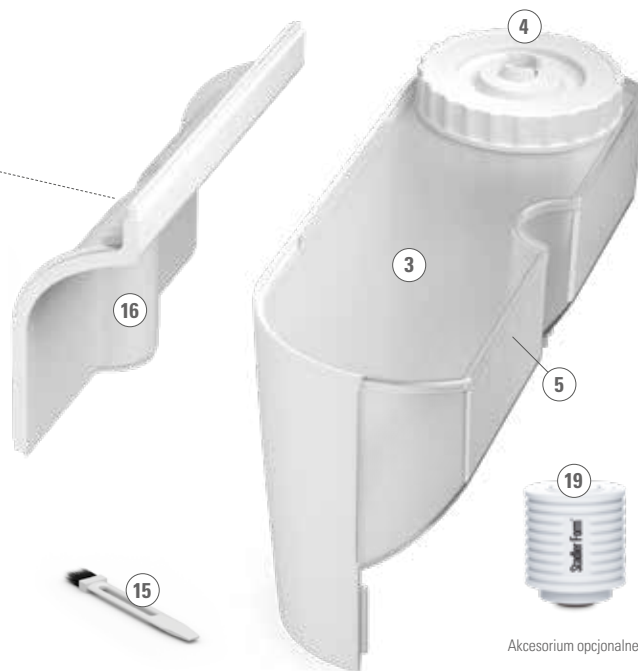

Akcesorium opcjonalne



Olejki eteryczne

Przed instalacją

PRZYGOTOWANIE KARTRIDŻA ZMIĘKZAJĄCEGO WODĘ

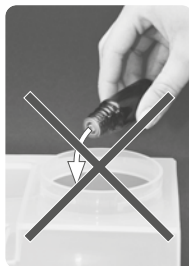

Akcesorium opcjonalne

Gratulacje! Właśnie nabyłeś wyjątkowe urządzenie BEN 3 w 1 (nawilżacz z dyfuzorem aromatów i efektem płonącego kominka). Sprawi Ci ono wielką przyjemność i poprawi jakość powietrza w Twoim domu.

Jak w przypadku wszystkich domowych urządzeń elektrycznych, również w przypadku tego modelu należy zachować szczególną ostrożność, aby uniknąć obrażeń, pożaru lub uszkodzenia urządzenia. Przed pierwszym użyciem urządzenia należy dokładnie zapoznać się z niniejszą instrukcją obsługi przed pierwszym użyciem urządzenia i przestrzegać wskazówek bezpieczeństwa umieszczonych na urządzeniu.

Opis urządzenia

Urządzenie składa się z następujących głównych komponentów:

1. Kabel sieciowy do zasilania
2. Przyłącze do kabla sieciowego
3. Zbiornik na wodę
4. Pokrywa zbiornika
5. Znak maksymalnego poziomu wody
6. Przycisk włączania/wyłączania
7. Pokrywa i wylot mgły
8. Regulator wydajności (nawilżanie i dyfuzja aromatów)
9. Przycisk trybu nocnego (diody LED normalne, przyciemnione lub wyłączone)
10. Tacka na wodę (w razie potrzeby można dodać do niej olejek eteryczny)
11. Wskaźnik poziomu wody, gdy zbiornik na wodę jest założony
12. Kostka uzdatniająca wodę Water Cube™
13. Otwór wylotu mgiełki (Uwaga: do tego otworu nie może dostać się woda!)
14. Membrana ultradźwiękowa
15. Szczotka do czyszczenia
16. Pokrywa boczna
17. Wyłącznik pływakowy
18. Listwa LED dla efektu płonącego kominka
19. Zmiękczacz wody w kartridżu (opcjonalnie: patrz "Przed instalacją")

Jak działa Twój nawilżacz Ben

Ben jest urządzeniem 3 w 1 - nawilżaczem, dyfuzorem aromatów, tworzy też efekt kominka. Membrana wibrując za pomocą ultradźwięków, rozbija wodę na maleńkie kropelki, które są następnie rozprawdane przez wentylator w postaci mgiełki po pomieszczeniu, gdzie odparowują. Jeśli do wody dodany jest olejek eteryczny, jest on również nebulizowany i wraz z mgiełką wydmuchiwany w powietrze. Przyciemniane światło Amber Light™ tworzy unikalny efekt płonącego kominka, podświetlając mgiełkę bursztynowym światłem.

Ważne instrukcje dotyczące bezpieczeństwa

Przed pierwszym uruchomieniem urządzenia należy dokładnie przeczytać instrukcję obsługi i zachować ją do późniejszego wykorzystania, a w razie potrzeby przekazać ją następnemu właścicielowi.

- Firma Stadler Form zrzeka się wszelkiej odpowiedzialności za straty lub szkody powstałe w wyniku nieprzestrzegania niniejszej instrukcji obsługi.
- Urządzenie może być użytkowane w domu wyłącznie do celów opisanych w niniejszej instrukcji. Nieuprawnione użycie i zmiany techniczne w urządzeniu mogą prowadzić do zagrożenia życia i zdrowia.
- Urządzenie należy użytkować i przechowywać w miejscu niedostępnym dla dzieci.
- Urządzenie może być używane przez dzieci w wieku od 8 lat i osoby o ograniczeniach ruchowych, sensorycznych lub umysłowych lub nieposiadające odpowiedniego doświadczenia lub wiedzy, jeśli są one nadzorowane przez osoby odpowiedzialne za ich bezpieczeństwo lub zostały przez takie osoby przeszkolone i rozumieją zagrożenia związane z użytkowaniem urządzenia. Urządzenie nie służy do zabawy. Dzieci nie mogą zajmować się samodzielnie czyszczeniem ani konserwacją urządzenia.
- Podłączyć kabel tylko do prądu zmiennego. Przestrzegać informacji o napięciu podanych na urządzeniu.
- Nie należy używać uszkodzonych przedłużaczy.
- Przewód zasilający nie może stykać się z ostrymi krawędziami, należy też upewnić się, że nigdzie nie utknie.
- Nie należy wyciągać wtyczki z gniazdka mokrymi rękami lub trzymając za przewód zasilający.
- Nie używaj urządzenia w bezpośrednim sąsiedztwie wanny, prysznicza lub basenu (zachowaj minimalną odległość 3 m). Ustawić urządzenie w taki sposób, aby osoba znajdująca się w wannie nie mogła go dotknąć.
- Trzymaj urządzenie z dala od źródeł ciepła.
- Nie stawiać urządzenia w pobliżu źródeł ciepła. Nie narażać przewodu zasilającego na bezpośrednie działanie ciepła (np. rozgrzana płyta grzejna, otwarty ogień, gorąca stopa żelazka lub grzejniki). Chronić przewody zasilające przed olejem.
- Upewnij się, że urządzenie jest prawidłowo ustawione, aby zapewnić wysoką stabilność podczas pracy i upewnij się, że nikt nie może potknąć się o kabel zasilający.
- Urządzenie nie jest odporne na zachlapanie.
- Tylko do użytku wewnątrz pomieszczeń.
- Nie przechowuj urządzenia na zewnątrz.
- Przechowuj urządzenie w suchym miejscu, niedostępnym dla dzieci (zapakuj urządzenie).
- Jeśli przewód zasilający jest uszkodzony, musi zostać wymieniony przez producenta lub serwis autoryzowany przez producenta, lub przez osoby o podobnych kwalifikacjach, aby uniknąć zagrożenia.
- Używaj wyłącznie adaptera dostarczonego przez producenta.
- Używaj wyłącznie zapachów, aromatów lub olejków eterycznych, które NIE zawierają alkoholu. Alkohol może uszkodzić urządzenie. Urządzenia, które zostały uszkodzone przez takie dodatki nie są objęte gwarancją.
- Upewnij się, że urządzenie jest ustawione na powierzchni, która nie jest wrażliwa na wilgoć (unikaj parkietu lub delikatnych dywanów).
- Nie dopuść, aby obszar wokół nawilżacza stał się wilgotny lub mokry. W przypadku wystąpienia wilgoci należy zmniejszyć moc wyjściową nawilżacza. Jeśli nie można zmniejszyć mocy wyjściowej nawilżacza, należy używać nawilżacza z przerwami. Nie należy dopuszczać do

zawilgocenia materiałów chłonnych, takich jak dywany, zasłony, firanki lub obrusy.

- Należy mieć świadomość, że wysoki poziom wilgotności może sprzyjać rozwojowi mikroorganizmów w otoczeniu.
- Odłącz urządzenie od zasilania podczas napełniania i czyszczenia.
- Nigdy nie zostawiaj wody w zbiorniku na wodę, gdy urządzenie nie jest używane.
- Czyść zbiornik na wodę co 3 dni.
- Opróżnij i wyczyść nawilżacz przed przechowywaniem. Wyczyść nawilżacz przed następnym użyciem.
- Ostrzeżenie: Mikroorganizmy, które mogą być obecne w wodzie lub w środowisku, w którym urządzenie jest używane lub przechowywane, mogą rosnąć w zbiorniku na wodę i być wydmuchiwane w powietrze powodując bardzo poważne zagrożenie dla zdrowia.

Przed ustawieniem: zmiękcacz wody w kartridżu i twardość wody (akcesorium opcjonalne)

Zmiękcacz wody w kartridżu redukuje kamień w wodzie i niepożądaną emisję cząsteczek kamienia do otoczenia. Skuteczność działania od jednego do trzech miesięcy, w zależności od twardości wody (patrz tabela).

Przy twardości wody powyżej > 7° dH zaleca się stosowanie zmiękczacza wody w kartridżu (19), aby zapobiec osadzeniu się kamienia. Sprawdź twardość wody (= zawartość wapna) za pomocą dołączonego paska testowego. Jeśli na pasku znajdują się 2 różowe pola, oznacza to, że twardość wody wynosi > 7° dH.

1. Zanurz paski testowe na sekundę w wodzie.
2. Po około jednej minucie na paskach testowych można zobaczyć wyniki. Niektóre z zielonych pól zmieniają kolor na różowy. Twardość wody jest określana na podstawie tego, ile pól zmieniło kolor na różowy. Przykład: Jeśli trzy pola są różowe, to twardość wody wynosi > 14° dH.

Ważne: Przed pierwszym użyciem należy namoczyć zmiękcacz wody w kartridżu w kąpeli wodnej na 24 godziny (nie w zbiorniku z wodą!). Żywica musi wchłonąć wodę, aby osiągnąć wysoką wydajność.

Czas, przez jaki wkład jest skuteczny, zależy od twardości wody

Ilość różowych pól	Twardość wody	Stopień twardości (°dH)	Wkład wystarcza na (przy 2,5 litra/dzień)	
			ilość dni	ilość litrów
0/1	miękką	od 4 °dH	140 dni	około 360L
2	średnio twarda	od 7 °dH	70 dni	około 180L
3	twarda	od 14 °dH	50 dni	około 120L
4	bardzo twarda	od 21 °dH	25 dni	około 60L

Przy twardości wody powyżej 21° dH nie możemy już zalecać stosowania ultradźwiękowego nawilżacza powietrza. Do zwiększenia wilgotności powietrza w domu zalecamy użycie nawilżacza ewaporacyjnego (np. nawilżacz Oskar firmy Stadler Form).

Urządzenie działa prawidłowo tylko z niezdatną wodą. Nie należy go używać w miejscach, w których działają zmiękczacze i jonizatory wody. Ben może być jednak zasilany z systemu filtrów wody pitnej (np. Brita). W przypadku braku pewności co do jakości lub składu wody w danym miejscu, należy skontaktować się z dozorcą lub dostawcą wody pitnej.

Uruchomienie / obsługa

- Umieść Bena w wybranym miejscu na płaskiej powierzchni. Podłącz kabel zasilania (1) do urządzenia (2) i podłącz adapter (1) do odpowiedniego gniazdka.
- Podnieś zbiornik na wodę (3) na bok, na zewnątrz. Odkręć pokrywę zbiornika (4) i napełnij zbiornik do znaku maksimum (5) czystą, zimną wodą z kranu. Następnie włóż zbiornik do urządzenia. W tym celu należy ponownie ustawić zbiornik na wodę (3) bokiem, po przekątnej do Bena, podnieść zbiornik do góry i ponownie go włożyć. Ważne: Proszę nie ruszać Bena, gdy jest napełniony wodą. Woda może przyskać z wewnętrznego zbiornika i dostać się do elektroniki.
- Następnie należy uruchomić nawilżacz Ben poprzez naciśnięcie przycisku On/Off (6). Zapalą się wtedy diody LED efektu płonącego kominka, a mgiełka będzie widoczna, gdy będzie się wydostawać z urządzenia (7) na wysokości regulatora zmiennej mocy (8).
- Przesuwając regulator wydajności (8) można dowolnie regulować mocą pracy nawilżacza.
- Jeśli przeszkadza Ci jasność podświetlanej mgiełki (np. w sypialni), możesz zmniejszyć jasność diod LED, naciskając przycisk ściemniania (9). Można wybrać jeden z trzech różnych trybów:
 - Tryb normalny (tryb domyślny)
 - Tryb przyściemniony (jedno naciśnięcie)
 - Tryb wyłączenia światła (dwukrotne naciśnięcie)
 - Po ponownym naciśnięciu przycisku ściemniacza można powrócić do trybu normalnego.
- Można również użyć Bena do rozprowadzania zapachu w pomieszczeniu. Prosimy o oszczędność w używaniu zapachów, ponieważ zbyt duża ich ilość może doprowadzić do nieprawidłowego działania i uszkodzenia urządzenia. Aby używać zapachów, należy wyjąć zbiornik na wodę (3) z urządzenia i wlać kilka kropel olejku eterycznego bezpośrednio do tacy na wodę (10). Dodaj maksymalnie 2-3 krople zapachu na jeden pełny zbiornik wody. Zamontuj zbiornik na wodę z powrotem w urządzeniu.
Wskazówka: Chcesz zmienić zapach? Wyjmij zbiornik na wodę z urządzenia, wylej pozostałą wodę i wyczyść nawilżacz (patrz "Czyszczenie"). Teraz Ben jest gotowy do rozprowadzenia po pomieszczeniu innego, wybranego przez Ciebie zapachu. Intensywność rozprzestrzeniania się zapachu może być płynnie regulowana poprzez przesuwanie regulatora zmiennej wydajności.
- Wskaźnik poziomu wody (11) świeci się na czerwono, gdy woda wymaga

uzupełnienia. Wyjąć zbiornik na wodę (3) i napełnić go wodą z kranu. Włożyć z powrotem zbiornik na wodę. Urządzenie wznowi pracę po kilku sekundach.

- Czy chcesz uzupełnić wodę podczas pracy? Można po prostu wyjąć zbiornik na wodę (3) i napełnić go. Urządzenie będzie pracowało przez około 5 do 10 minut z wodą, która pozostała w systemie. W tym czasie należy ponownie umieścić zbiornik na wodę w urządzeniu i Ben może kontynuować pracę bez zatrzymywania się.

Uwaga: Jeśli na urządzeniu lub wokół niego widać kropelki (lub inne oznaki wilgoci), jest to skroplona woda z nawilżacza. Oznacza to, że powietrze nie jest już w stanie wchłonąć wilgoci z nawilżacza. Należy zmniejszyć wydajność nawilżacza do momentu, gdy nie będą widoczne żadne kropelki.

Czyszczenie

Przed każdą czynnością konserwacyjną i po każdym użyciu należy wyłączyć urządzenie i wyjąć wtyczkę z gniazdka. Przed czyszczeniem Bena należy odłączyć kabel sieciowy (1) od przyłącza zasilacza (2).

Uwaga: Nigdy nie zanurzać urządzenia w wodzie (niebezpieczeństwo zwarcia).

- Ze względów higienicznych i dla zapewnienia prawidłowego działania zalecamy następujące okresy czyszczenia.
- Codziennie** Napełnić zbiornik na wodę (3) świeżą, zimną wodą z kranu. Jeżeli urządzenie nie będzie używane przez kilka dni, należy wcześniej opróżnić zbiornik na wodę (10) i w razie potrzeby wyczyścić go za pomocą odrobiny płynu do mycia naczyń i czystej ściereczki. Przed ponownym uruchomieniem urządzenia wlej świeżą wodę do zbiornika na wodę (3).
- Co 2 tygodnie:** Najpierw należy zdjąć zbiornik na wodę (3), pokrywę (7), pokrywę (16) i kostkę do zmiękczenia wody (12). Wyczyść dokładnie wnętrze zbiornika na wodę (10,14,17) za pomocą odrobiny płynu do mycia naczyń, ciepłej wody i miękkiej, czystej szmatki, gąbki lub szczotki. W przypadku osadów wapiennych należy użyć rozcieńczonego środka do usuwania kamienia (wymieszać zgodnie z instrukcją producenta). Następnie dokładnie wypłukać tackę na wodę (10) zimną wodą i włożyć zbiornik na wodę (3), pokrywę (7), pokrywę boczną (16) i kostkę do zmiękczenia wody z powrotem.
- Odkamienianie co najmniej 1x w miesiącu.** Wyjąć zbiornik na wodę (3), pokrywę (7), pokrywę boczną (16) i kostkę zmiękczającą wodę (12). Jeżeli w pojemniku na wodę (10) osadzi się kamień, zalecamy użycie płynu czyszczącego odkamieniającego Stadler Form. Alternatywnie można użyć domowego odkamieniacza lub octu. Napełnić kubek 200 ml wody z kranu zmieszanej ze środkiem odkamieniającym (wymieszać zgodnie z instrukcją producenta). Wlej płyn ostrożnie do pojemnika na wodę (10). Upewnij się, że płyn nie dostanie się do otworu wylotu powietrza (13). Spowoduje to uszkodzenie urządzenia i unieważni wszelkie roszczenia gwarancyjne.
- Odczekać, aż środek do usuwania kamienia zacznie działać zgodnie z zaleceniami producenta (ok. 30 min.). Sprawdzić w pojemniku na wodę (10), czy kamień na membranie ultradźwiękowej (14) rozpuścił się.
- Jeśli kamień pozostał, membranę ultradźwiękową (14) można wyczyścić za pomocą szczotki czyszczącej (15). Nie próbować skrobać kamienia twardym przedmiotem.

- W przypadku uporczywego kamienia zalecamy odkamienianie urządzenia kilka razy z rzędu.
- W celu przepłukania napełnij teraz kubek 200 ml wody z kranu i ostrożnie wlej płyn do pojemnika na wodę (10). Wylej wodę z urządzenia przez prawy przedni róg. Powtarzaj czynność do momentu, aż na zbiorniku na wodę (10) nie będzie już środka do usuwania kamienia. Umieść kostkę zmiękczającą wodę (12), pokrywą (7), pokrywą boczną (16) i zbiornik na wodę (3) z powrotem w urządzeniu.
- **Regularnie w zależności od potrzeb:** Do czyszczenia zewnętrznego należy użyć wilgotnej szmatki, a następnie dokładnie wysuszyć. Jeśli na górnej części pokrywy (7) pojawi się osad z wody i/lub olejków eterycznych, należy wyczyścić ją wilgotną ściereczką z odrobiną płynu do mycia naczyń.
- **Na koniec sezonu:** Przed odstawieniem urządzenia na koniec sezonu należy je odkamienić w sposób opisany powyżej. Następnie dokładnie wyczyść urządzenie wewnątrz i na zewnątrz oraz pozostawić do całkowitego wyschnięcia. Włóż nową kostkę zmiękczającą wodę (12) i zmiękczacz wody w kartridżu (19, opcja), aby urządzenie było gotowe do rozpoczęcia następnego sezonu. Nie należy odstawić urządzenia z założonym zużytym kartridżem, ponieważ granulki w środku pozostaną wilgotne przez długi czas.

Wymiana zmiękczacza wody w kartridżu (wyposażenie opcjonalne)

- Zalecane okresy wymiany wkładów znajdują się w tabeli (patrz "Przed ustawieniem").
- Wskazówka: Sprawność wkładu można sprawdzić za pomocą prostego testu. Przytrzymaj małe lusterko w mgiełce przez kilka sekund. Jeśli na lusterku pojawi się biały osad (węglan wapnia), to wkład zmiękczający wymaga wymiany.
- zmiękczacz wody w kartridżu (19) znajduje się po wewnętrznej stronie pokrywy zbiornika (4). Najpierw należy odkręcić korek zbiornika na wodę (3), a następnie wykręcić wkład z korka zbiornika. Wkład zmiękczający wyrzucić do odpadów domowych. Przed pierwszym użyciem zmiękczacz wody w kartridżu należy namoczyć w kąpeli wodnej na 24 godziny (nie w zbiorniku na wodę (3)!). Żywica musi wchłonąć wodę, aby osiągnąć wysoką wydajność.
- Przy wymianie zmiękczacza wody należy zachować pokrywą zbiornika!

Kostka uzdatniająca wodę Water Cube™ – optymalna ochrona Twojego nawilżacza

Kostka uzdatniająca wodę Water Cube™ (12) firmy Stadler Form zapewnia optymalną higienę w Twoim nawilżaczu powietrza. Utrzymuje nawilżacz w stanie bezawaryjnej pracy, przedłużając jego żywotność. Kostka Water Cube™ (12) działa nawet wtedy, gdy urządzenie jest wyłączone, dzięki czemu nawilżacz pozostaje świeży przez cały sezon. Zalecamy wymianę kostki Water Cube™ na początku sezonu nawilżania.

Naprawy

- Naprawy urządzeń elektrycznych mogą być przeprowadzane wyłącznie przez wykwalifikowanego elektryka. W przypadku nieprawidłowych napraw wygasa gwarancja i nie ponosi się odpowiedzialności.

- Nigdy nie używaj urządzenia, jeżeli adapter lub wtyczka są uszkodzone, jeżeli urządzenie działa nieprawidłowo, jeżeli zostało upuszczone lub zostało uszkodzone w inny sposób (pęknięcia/pęknięcia obudowy).
- Nie wciskaj do urządzenia żadnych przedmiotów.
- Jeżeli urządzenie nie nadaje się do naprawy, należy je natychmiast unieszkodliwić, przecinając kabel i oddać w przeznaczonym do tego celu punkcie zbiórki.
- W przypadku konieczności naprawy, przed wysyłką lub przekazaniem urządzenia do sprzedawcy należy przestrzegać następujących punktów: całkowicie opróżnij wodę w urządzeniu (taca na wodę i ewentualny zbiornik na wodę), usuń zmiękczacz wody w kartridżu i pozostaw urządzenie do całkowitego wyschnięcia. Urządzenia zawierające resztki wody mogą zostać uszkodzone podczas transportu, co powoduje utratę gwarancji.

Utylizacja

Europejska dyrektywa 2012 / 9 / CE w sprawie zużytego sprzętu elektrycznego i elektronicznego (WEEE), wymaga, aby stare domowe urządzenia elektryczne nie były usuwane w normalnym strumieniu niesortowanych odpadów komunalnych. Stare urządzenia muszą być zbierane oddzielnie w celu zoptymalizowania odzysku i recyklingu materiałów, które zawierają oraz zmniejszenia wpływu na zdrowie ludzi i środowisko naturalne. Przekreślony symbol "pojemnika na kółkach" na produkcie przypomina o obowiązku selektywnej zbiórki w przypadku utylizacji urządzenia. Konsumenci powinni skontaktować się ze swoimi władzami lokalnymi lub sprzedawcą detalicznym w celu uzyskania informacji na temat prawidłowej utylizacji starego urządzenia.



Specyfikacja

Napięcie znamionowe	100–240 V / 50/60 Hz
Moc znamionowa	24 W
Wydajność	do 160 g/h
Wielkość pomieszczenia (do)	25 m ² / 63 m ³
Czas pracy	około. 3 dni
Wymiary	338 x 206 x 134 mm (szerokość x wysokość x głębokość)
Waga	1.7 kg
Pojemność zbiornika na wodę	2.5 litra
Poziom głośności	27 – 30 dB(A)
Zgodność z przepisami UE	CE / WEEE / RoHS / EAC

Zastrzegamy sobie prawo do dokonywania zmian technicznych





Design by Fabian Zimmerli

Stadler Form®

**Autoryzowany
importer i dystrybutor
urządzeń Stadler Form w Polsce**



DLF Sp. z o.o.
ul. Sportowa 8c
81-300 Gdynia
tel.: +48 58 781 43 63
fax: +48 58 781 43 65

e-mail: sekretariat@dlf.pl
www.dlf.pl