

MG2400 series
Podręcznik online

Najpierw przeczytaj
Przydatne funkcje dostępne w urządzeniu
Podstawowe informacje o urządzeniu

Zawartość

Najpierw przeczytaj.	5
Jak korzystać z Podręcznika online.	7
Znaki towarowe i licencje.	8
Porady dotyczące wyszukiwania.	9
Okna używane do opisu operacji.	11
Przydatne funkcje dostępne w urządzeniu.	12
Przydatne funkcje dostępne z Aplikacji i Modułu głównego.	13
Podstawowe informacje o urządzeniu.	16
Instrukcja bezpieczeństwa.	17
Środki ostrożności.	18
Informacje dotyczące przepisów i bezpieczeństwa.	19
Podstawowe elementy i czynności.	21
Podstawowe elementy.	22
Widok z przodu.	23
Widok z tyłu.	25
Widok od wewnątrz.	26
Panel operacyjny.	27
Informacje na temat zasilania urządzenia.	29
Sprawdzanie, czy jest włączone zasilanie.	30
Włączanie i wyłączanie urządzenia.	31
Uwagi dotyczące kabla zasilania.	33
Uwagi dotyczące odłączania kabla zasilania.	34
Ładowanie papieru/oryginałów.	35
Ładowanie papieru.	36
Ładowanie papieru zwykłego/papieru fotograficznego.	37
Ładowanie kopert.	40
Zgodne typy nośników.	43
Limit pojemności papieru.	45
Niezgodne typy nośników.	46
Obszar wydruku.	47
Obszar wydruku.	48
Rozmiary inne niż Letter, Legal i koperty.	49
Letter, Legal.	50

Koperty.	51
Ładowanie oryginałów.	52
Ładowanie oryginału na płytę szklaną.	53
Zgodne typy oryginałów.	55
Wymiana kasety FINE.	56
Wymiana kasety FINE.	57
Sprawdzanie stanu atramentu.	64
Sprawdzanie stanu atramentu za pomocą lampek atramentu na panelu operacyjnym.	65
Konserwacja.	67
Gdy wydruk staje się błąd lub kolory są niewłaściwe.	68
Procedura konserwacji.	69
Drukowanie deseni testu dysz.	72
Analiza testu wzoru dysz.	73
Czyszczenie głowicy drukującej.	74
Dokładne czyszczenie głowicy drukującej.	75
Wyrównywanie głowicy drukującej.	76
Konserwacja za pomocą komputera.	79
Czyszczenie głowic drukujących za pomocą komputera.	80
Czyszczenie rolek podawania papieru za pomocą komputera.	83
Wyrównywanie głowicy drukującej.	84
Wyrównywanie położenia głowicy drukującej za pomocą komputera.	85
Automatyczne wyrównywanie położenia głowicy drukującej za pomocą komputera.	89
Drukowanie deseni testu dysz za pomocą komputera.	91
Czyszczenie wnętrza urządzenia.	92
Czyszczenie urządzenia.	93
Czyszczenie zewnętrznej części urządzenia.	94
Czyszczenie płyty szklanej i pokrywy dokumentów.	95
Czyszczenie rolki podawania papieru.	96
Czyszczenie wnętrza urządzenia (czyszczenie przy użyciu płyty dolnej).	98
Czyszczenie wypukłych elementów wewnątrz urządzenia.	100
Zmiana ustawień urządzenia.	101
Zmiana ustawień urządzenia za pomocą komputera.	102
Zmiana opcji wydruku.	103
Rejestrowanie często używanego profilu drukowania.	105
Ustawianie kasety z atramentem do wykorzystania.	108
Zarządzanie zasilaniem urządzenia.	109
Zmniejszanie hałasu urządzenia.	111

Zmiana trybu pracy urządzenia.	113
Zmiana ustawień urządzenia przy użyciu panelu operacyjnego.	115
Ustawienie ciche — informacje.	116
Automatyczne włączanie/wyłączanie urządzenia.	117
Porady służące uzyskiwaniu optymalnej jakości drukowania.	118
Przydatne informacje na temat atramentu.	119
Najważniejsze czynności warunkujące udane drukowanie.	120
Po załadowaniu papieru upewnij się, że wprowadzono odpowiednie ustawienia papieru.	121
Anulowanie zadania drukowania.	122
Przechowywanie wydrukowanych obrazów.	123
Środki ostrożności dotyczące eksploatacji urządzenia.	124
Klucz do stabilnej jakości drukowania.	125
Środki ostrożności dotyczące bezpiecznego transportu urządzenia.	126
Ograniczenia prawne związane z korzystaniem z produktu i obrazów.	128
Specyfikacje.	129

Najpierw przeczytaj

- ➔ [Uwagi dotyczące korzystania z Podręcznika online](#)
- ➔ [Sposób drukowania](#)

Uwagi dotyczące korzystania z Podręcznika online

- Zabronione jest reprodukowanie, rozpowszechnianie i kopiowanie w części lub w całości tekstu, zdjęć lub obrazów opublikowanych w dokumencie *Podręcznik online* (nazywanym dalej „tym podręcznikiem”).
- Zasadniczo firma Canon może zmieniać i usuwać zawartość tego podręcznika bez uprzedniego powiadomienia klientów. Ponadto firma Canon może zawiesić lub przerwać udostępnianie tego podręcznika z nieuniknionych powodów. Firma Canon nie będzie ponosić odpowiedzialności za żadne straty poniesione przez klientów w wyniku zmian lub usunięcia informacji zawartych w tym podręczniku ani też z powodu zawieszenia/przerwania im dostępu do tego podręcznika.
- Mimo że zawartość tego podręcznika została przygotowana z największą starannością, prosimy skontaktować się z centrum serwisowym w przypadku wykrycia w nim jakichś nieprawidłowych lub niepełnych informacji.
- Zasadniczo opisy zawarte w tym podręczniku powstały na podstawie charakterystyki produktu aktualnej w chwili jego początkowego wprowadzenia do sprzedaży.
- Ten podręcznik nie zawiera dokumentacji wszystkich produktów sprzedawanych przez firmę Canon. W przypadku korzystania z produktu, którego nie dotyczy ten podręcznik, należy zapoznać się dokumentacją dostarczoną z użytkowanym produktem.

Sposób drukowania

Aby wydrukować ten podręcznik, należy skorzystać z funkcji drukowania w przeglądarce internetowej. Aby ustawić drukowanie kolorów i obrazów widocznych w tle, należy wykonać poniższe czynności.

»»» Uwaga

- W systemie Windows 8 wybierz i drukuj w wersji dla komputerów stacjonarnych.

- **W przypadku przeglądarki Internet Explorer w wersji 9 lub 10**

1. Wybierz kolejno opcję  (Narzędzia) > **Drukuj (Print)** > **Ustawienia strony... (Page setup...)**.
2. Zaznacz pole wyboru **Drukuj kolory i obrazy tła (Print Background Colors and Images)**.

- **W przypadku przeglądarki Internet Explorer w wersji 8**

1. Naciśnij klawisz Alt, aby wyświetlić menu.
Innym rozwiązaniem jest wybranie kolejno z menu **Narzędzia (Tools)** opcji **Paski narzędzi (Toolbars)** > **Pasek menu (Menu Bar)**.
2. Wybierz w menu **Plik (File)** opcję **Ustawienia strony... (Page Setup...)**.
3. Zaznacz pole wyboru **Drukuj kolory i obrazy tła (Print Background Colors and Images)**.

- **W przypadku przeglądarki Mozilla Firefox**

1. Naciśnij klawisz Alt, aby wyświetlić menu.
Aby wyświetlić menu, możesz również kliknąć przycisk **Firefox**, a następnie strzałkę w prawo w menu **Opcje (Options)** i wybrać **Pasek menu (Menu Bar)**.
2. Wybierz w menu **Plik (File)** opcję **Ustawienia strony... (Page Setup...)**.

3. W menu **Formaty i opcje (Format & Options)** zaznacz pole wyboru **Drukuj tła (kolory i obrazy) (Print Background (colors & images))**.

Jak korzystać z Podręcznika online

Symbole używane w tym dokumencie

Ostrzeżenie

Instrukcje, których zignorowanie może być przyczyną śmierci lub poważnych obrażeń ciała w wyniku niewłaściwej obsługi sprzętu. Należy ich przestrzegać, aby zapewnić bezpieczne działanie urządzenia.

Przestroga

Instrukcje, których zignorowanie może być przyczyną obrażeń ciała lub szkód materialnych w wyniku niewłaściwej obsługi sprzętu. Należy ich przestrzegać, aby zapewnić bezpieczne działanie urządzenia.

Ważne

Instrukcje zawierające ważne informacje. Zapoznaj się z niniejszymi wskazówkami, aby uniknąć uszkodzenia lub nieprawidłowego użytkowania tego produktu oraz obrażeń ciała.

Uwaga

Instrukcje zawierające informacje dotyczące obsługi i dodatkowe wyjaśnienia.

Podstawy

Instrukcje objaśniające podstawowe funkcje produktu.

Uwaga

- Ikony mogą różnić się w zależności od produktu.

Włączone funkcje dotykowe

W celu włączenia funkcji dotykowej, należy zamienić opcję „kliknij prawym przyciskiem” w niniejszym dokumencie na działanie określone w systemie operacyjnym. Na przykład: w przypadku czynności „naciśnij i przytrzymaj” określonej w systemie, należy zamienić „kliknij prawym przyciskiem” na „naciśnij i przytrzymaj”.

Znaki towarowe i licencje

- Microsoft jest zastrzeżonym znakiem towarowym firmy Microsoft Corporation.
- Windows jest znakiem towarowym lub zastrzeżonym znakiem towarowym firmy Microsoft Corporation na terenie Stanów Zjednoczonych lub innych krajów.
- Windows Vista jest znakiem towarowym lub zastrzeżonym znakiem towarowym firmy Microsoft Corporation na terenie Stanów Zjednoczonych lub innych krajów.
- Internet Explorer jest znakiem towarowym lub zastrzeżonym znakiem towarowym firmy Microsoft Corporation na terenie Stanów Zjednoczonych lub innych krajów.
- Mac, Mac OS, AirPort, Safari, Bonjour, iPad, iPhone i iPod touch są znakami towarowymi firmy Apple Inc. zarejestrowanymi w USA i innych krajach. AirPrint i logo AirPrint są znakami towarowymi firmy Apple Inc.
- IOS jest znakiem towarowym lub zastrzeżonym znakiem towarowym firmy Cisco na terenie Stanów Zjednoczonych i innych krajów, używanym w ramach licencji.
- Google Cloud Print, Google Chrome, Android i Google Play są znakami towarowymi lub zastrzeżonymi znakami towarowymi firmy Google Inc.
- Adobe, Photoshop, Photoshop Elements, Lightroom, Adobe RGB i Adobe RGB (1998) są znakami towarowymi lub zastrzeżonymi znakami towarowymi firmy Adobe Systems Incorporated zastrzeżonymi w Stanach Zjednoczonych oraz innych krajach.
- Photo Rag jest znakiem towarowym firmy Hahnemühle FineArt GmbH.
- Bluetooth jest znakiem towarowym firmy Bluetooth SIG, Inc., USA, licencjonowanym firmie Canon Inc.
- Wszystkie inne wymienione tu nazwy firm i produktów są znakami towarowymi lub zastrzeżonymi znakami towarowymi odpowiednich firm.

»»» Uwaga

- Oficjalna nazwa systemu Windows Vista to system operacyjny Microsoft Windows Vista.

Wpisz w oknie wyszukiwania słowa kluczowe i kliknij ikonę  (Wyszukaj).

Można wyszukiwać strony docelowe w tym podręczniku.

Przykładowe wpisy: „(nazwa modelu Twojego produktu) ładowanie papieru”, (nazwa modelu Twojego produktu) 1000”

Porady dotyczące wyszukiwania

Strony docelowe można wyszukiwać, wprowadzając słowa kluczowe w oknie wyszukiwania.

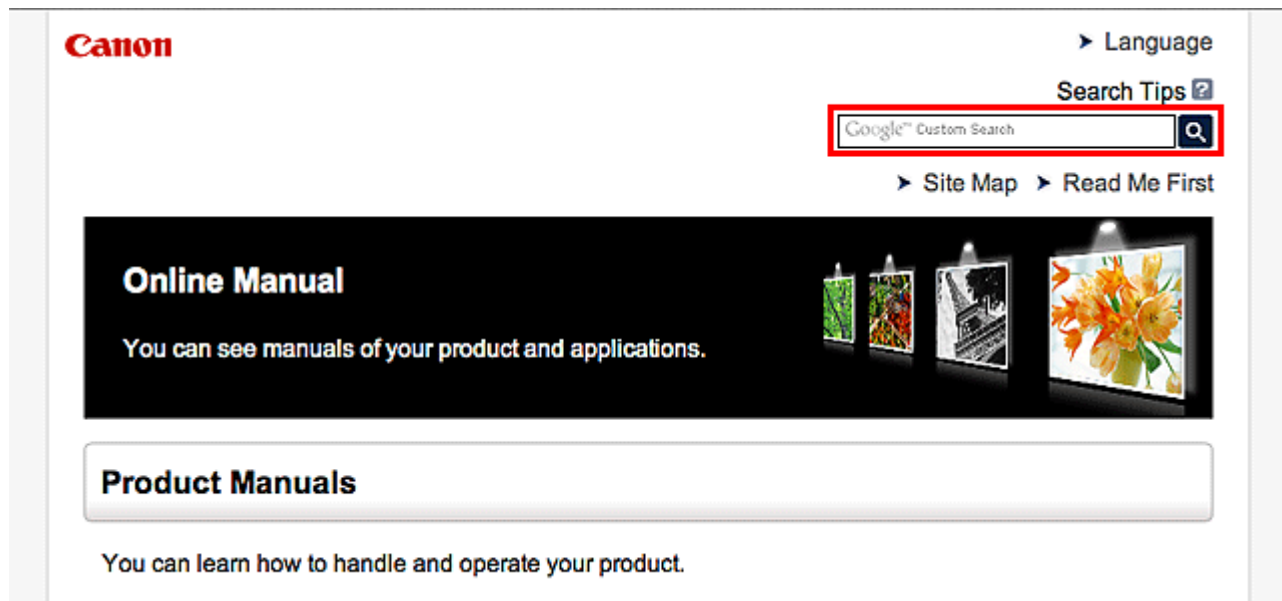

»»» Uwaga

- Wyświetlony ekran może się różnić.

- **Wyszukiwanie funkcji**

Strony docelowe można znajdować z łatwością, wprowadzając nazwę modelu produktu i słowo kluczowe dotyczące funkcji, o której chcesz się czegoś dowiedzieć.

Przykład: gdy chcesz się dowiedzieć, jak należy ładować papier

Wpisz w oknie wyszukiwania „(nazwa modelu Twojego produktu) ładowanie papieru” i przeprowadź wyszukiwanie

- **Rozwiązywanie problemów**

Dokładniejsze wyniki wyszukiwania można uzyskać, wprowadzając nazwę modelu produktu i kod pomocniczy.

Przykład: gdy pojawi się poniższy ekran błędu

Wpisz w oknie wyszukiwania „(nazwa modelu Twojego produktu) 1000” i przeprowadź wyszukiwanie

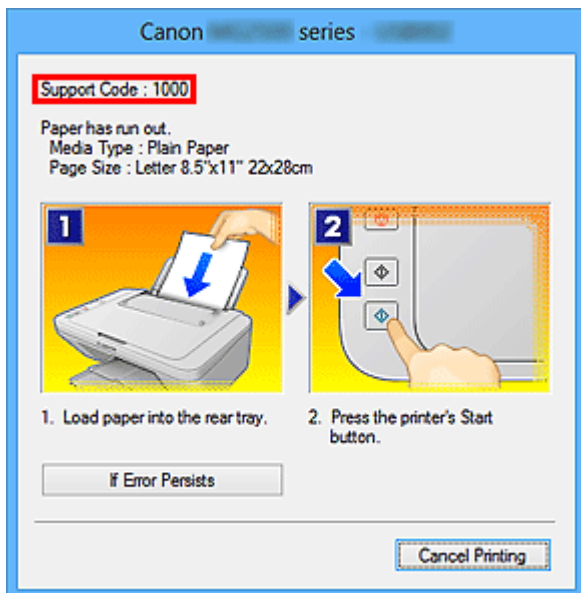

»»» Uwaga

- Wyświetlany ekran zmienia się w zależności od używanego produktu.

• Wyszukiwanie funkcji aplikacji

Strony docelowe możesz znajdować z łatwością, wprowadzając nazwę aplikacji i słowo kluczowe dotyczące funkcji, o której chcesz się czegoś dowiedzieć.

Przykład: jeśli chcesz się dowiedzieć, jak drukować kolaże za pomocą aplikacji My Image Garden Wpisz w oknie wyszukiwania „My Image Garden kolaż” i przeprowadź wyszukiwanie

• Wyszukiwanie stron referencyjnych

Strony referencyjne opisywane w tym podręczniku można wyszukiwać, wprowadzając nazwę modelu i tytuł strony.

Znajdowanie stron referencyjnych ułatwia dodatkowe wpisanie nazwy funkcji.

Przykład: aby zapoznać się z treścią strony, do której odsyła poniższe zdanie na stronie procedury skanowania

Szczegółowe informacje na ten temat można znaleźć w części „Karta Ustawienia koloru” dotyczącej użytkowanego modelu, na stronie głównej dokumentu *Podręcznik online*.

Wpisz w oknie wyszukiwania „(nazwa modelu Twojego produktu) Karta Ustawienia koloru” i przeprowadź wyszukiwanie

Okna używane do opisu operacji

W tym podręczniku za podstawę do opisu większości działań służą okna wyświetlane w przypadku korzystania z systemu Windows 8 operating system (nazywanego dalej Windows 8).

Przydatne funkcje dostępne w urządzeniu

W urządzeniu dostępne są poniższe przydatne funkcje.

Dzięki nim korzystanie z fotografii i stosowanie różnych funkcji stanie się przyjemne.

▶ Przydatne funkcje dostępne z Aplikacji i Modułu głównego



Można drukować stworzone elementy, takie jak kolaże oraz pobrane wspaniałe materiały do drukowania.

Przydatne funkcje dostępne z Aplikacji i Modułu głównego

Następujące przydatne funkcje są dostępne z aplikacji i modułu głównego urządzenia.

- [Łatwe drukowanie fotografii](#)
- [Pobieranie zawartości](#)

Łatwe drukowanie fotografii za pomocą aplikacji

Łatwe porządkowanie fotografii

W programie My Image Garden można rejestrować w fotografiach nazwiska osób i nazwy zdarzeń. Fotografie można z łatwością porządkować dzięki wyświetlaniu ich nie tylko według folderu, ale również według kalendarza, zdarzenia i osoby. Pozwala to później szybko znajdować odpowiednie fotografie.

<Widok kalendarzowy>



<Widok osobowy>

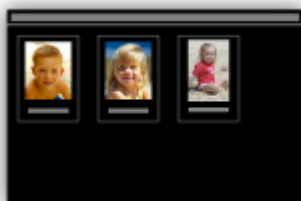

Wyświetlanie rekomendowanych elementów w pokazach slajdów

Na podstawie informacji zarejestrowanych w fotografiach funkcja Quick Menu automatycznie wybiera fotografie znajdujące się na komputerze i tworzy z nich rekomendowane elementy, np. kolaże i widokówki. Gotowe elementy pojawiają się w pokazach slajdów.



Jeśli spodoba Ci się któryś z elementów, możesz go z łatwością wydrukować w zaledwie dwóch prostych krokach.

1. W oknie Image Display programu Quick Menu wybierz element, który chcesz wydrukować.
2. Wydrukuj element za pomocą programu My Image Garden.



Automatyczne umieszczanie fotografii

Z łatwością można tworzyć fascynujące elementy dzięki automatycznemu umieszczaniu wybranych fotografii zgodnie z ich tematyką.



Inne funkcje

Program My Image Garden udostępnia wiele innych przydatnych funkcji.

Szczegółowe informacje na ten temat można znaleźć w części „Co można zrobić przy użyciu programu My Image Garden?”.

Pobieranie różnorodnej zawartości

CREATIVE PARK

„Witryna z materiałami do drukowania”, z której można pobierać całkowicie bezpłatnie dodatkowe materiały do drukowania.

Różnego rodzaju materiały, np. karty okolicznościowe i rozkładanki, można wykonać, składając otrzymane części z papieru.

Witryna ta jest łatwo dostępna za pośrednictwem programu Quick Menu.

CREATIVE PARK PREMIUM

Usługa, z której użytkownicy modeli obsługujących Najlepszą zawartość mogą pobierać dostępne wyłącznie dla nich materiały do drukowania.

Najlepszą zawartość można pobierać z łatwością za pośrednictwem programu My Image Garden. Pobraną Najlepszą zawartość można drukować od razu przy użyciu programu My Image Garden.

Aby pobrać Najlepszą zawartość, upewnij się, że w obsługiwanej drukarce dla wszystkich kolorów zainstalowane są oryginalne zbiorniki/kasety z atramentem firmy Canon.



»» Uwaga

- Przedstawione na tej stronie projekty dostępne w ramach Najlepszej zawartości mogą ulec zmianie bez uprzedniego powiadomienia.

Podstawowe informacje o urządzeniu

- ➔ [Instrukcja bezpieczeństwa](#)
 - ➔ [Środki ostrożności](#)
 - ➔ [Informacje dotyczące przepisów i bezpieczeństwa](#)
- ➔ [Podstawowe elementy i czynności](#)
 - ➔ [Podstawowe elementy](#)
 - ➔ [Informacje na temat zasilania urządzenia](#)
- ➔ [Ładowanie papieru/oryginałów](#)
 - ➔ [Ładowanie papieru](#)
 - ➔ [Ładowanie oryginałów](#)
- ➔ [Wymiana kasety FINE](#)
 - ➔ [Wymiana kasety FINE](#)
 - ➔ [Sprawdzanie stanu atramentu](#)
- ➔ [Konserwacja](#)
 - ➔ [Gdy wydruk staje się bledy lub kolory są niewłaściwe](#)
 - ➔ [Konserwacja za pomocą komputera](#)
 - ➔ [Czyszczenie urządzenia](#)
- ➔ [Zmiana ustawień urządzenia](#)
 - ➔ [Zmiana ustawień urządzenia za pomocą komputera](#)
 - ➔ [Zmiana ustawień urządzenia przy użyciu panelu operacyjnego](#)
- ➔ [Porady służące uzyskiwaniu optymalnej jakości drukowania](#)
 - ➔ [Przydatne informacje na temat atramentu](#)
 - ➔ [Najważniejsze czynności warunkujące udane drukowanie](#)
 - ➔ [Po załadowaniu papieru upewnij się, że wprowadzono odpowiednie ustawienia papieru](#)
 - ➔ [Anulowanie zadania drukowania](#)
 - ➔ [Środki ostrożności dotyczące eksploatacji urządzenia](#)
 - ➔ [Klucz do stabilnej jakości drukowania](#)
 - ➔ [Środki ostrożności dotyczące bezpiecznego transportu urządzenia](#)
- ➔ [Ograniczenia prawne związane z korzystaniem z produktu i obrazów](#)
- ➔ [Specyfikacje](#)

Instrukcja bezpieczeństwa

- Środki ostrożności
- Informacje dotyczące przepisów i bezpieczeństwa

Środki ostrożności

Wybór miejsca

Urządzenia nie należy ustawiać w miejscu niestabilnym ani narażonym na nadmierne wibracje.

Urządzenia nie należy ustawiać w miejscu bardzo wilgotnym lub zapyłonym, wystawionym na bezpośrednie działanie światła słonecznego, na zewnątrz pomieszczeń ani w pobliżu źródła ciepła.

Aby uniknąć pożaru lub porażenia prądem, urządzenie należy używać w środowisku pracy o parametrach określonych w Podręcznik ekranowy.

Urządzenia nie należy umieszczać na grubej tkaninie ani dywanie.

Nie należy przymocowywać tylnej części urządzenia do ściany.

Zasilanie

Należy zadbać o to, aby miejsce wokół gniazdka zasilania było zawsze dostępne, tak aby w razie potrzeby można było łatwo odłączyć przewód zasilający.

Nie wolno wyciągać wtyczki, ciągnąc za przewód.

Pociągnięcie za przewód może uszkodzić przewód zasilający, co grozi pożarem lub porażeniem prądem.

Nie należy używać przedłużaczy.

Praca przy urządzeniu

Podczas drukowania nie należy wkładać rąk ani palców do wnętrza urządzenia.

Podczas przenoszenia urządzenia należy trzymać je z obu stron.

Jeżeli urządzenie waży ponad 14 kg, zalecane jest, aby urządzenie podnosiły dwie osoby.

Upuszczenie urządzenia prowadzi do obrażeń.

Aby sprawdzić ciężar urządzenia, zobacz Podręcznik ekranowy.

Na urządzeniu nie należy stawiać żadnych przedmiotów.

W szczególności na urządzeniu nie należy umieszczać przedmiotów metalowych (spinaczy do papieru, zszywek itd.) ani pojemników zawierających substancje łatwopalne (alkohol, rozcieńczalniki).

Urządzenia nie należy przenosić ani używać w położeniu ukośnym, na boku ani odwróconym, ponieważ wyciekający atrament może je uszkodzić.

Praca przy urządzeniu (Drukarka wielofunkcyjna)

Podczas skanowania grubych książek z wykorzystaniem płyty szklanej nie należy dociskać pokrywy dokumentów. Płyta szklana może pęknąć i spowodować obrażenia ciała.

Głowice drukujące/zbiorniki z atramentem i kasety FINE

Zbiorniki z atramentem należy przechowywać poza zasięgiem dzieci.

Jeżeli atrament* zostanie przypadkowo polizany lub połknięty, należy przepłukać usta bądź podać jedną lub dwie szklanki wody do popicia.

W przypadku podrażnienia lub uczucia dyskomfortu należy natychmiast zasięgnąć porady medycznej.

* Atrament przezroczysty zawiera sole kwasu azotowego (dotyczy modeli z atramentem przezroczystym).

Jeśli atrament dostanie się do oczu, należy je natychmiast przemyć wodą.

Jeśli atrament wejdzie w kontakt ze skórą, należy ją natychmiast umyć wodą z mydłem.

Jeśli podrażnienie oczu lub skóry będzie się utrzymywać, należy natychmiast zasięgnąć porady medycznej.

Nigdy nie należy dotykać styków elektrycznych głowicy drukującej ani kaset FINE po zakończeniu drukowania. Metalowe części mogą być bardzo gorące i mogłyby spowodować poparzenia.

Zbiorników z atramentem ani kaset FINE nie wolno wrzucać do ognia.

Nie należy demontować ani modyfikować głowicy drukującej, zbiorników z atramentem ani kaset FINE.

Informacje dotyczące przepisów i bezpieczeństwa

Międzynarodowy program ENERGY STAR®

Jako partner programu ENERGY STAR firma Canon Inc. stwierdza, że niniejszy produkt odpowiada zaleceniom ENERGY STAR w zakresie efektywnego wykorzystania energii.



Utylizacja akumulatora (dotyczy modeli z akumulatorem litowym)

Zużyte akumulatory należy zutylizować zgodnie z miejscowymi przepisami.

Tylko Unia Europejska (oraz Europejski Obszar Gospodarczy).



Ten symbol oznacza, że zgodnie z dyrektywą WEEE dotyczącą zużytego sprzętu elektrycznego i elektronicznego (2002/96/EC) oraz przepisami lokalnymi nie należy wyrzucać tego produktu razem z odpadami gospodarstwa domowego. Produkt należy przekazać do wyznaczonego punktu gromadzenia odpadów, np. firmie, od której kupowany jest nowy, podobny produkt lub do autoryzowanego punktu gromadzenia zużytego sprzętu elektrycznego i elektronicznego w celu poddania go recyklingowi. Usuwanie tego typu odpadów w nieodpowiedni sposób może mieć negatywny wpływ na otoczenie i zdrowie innych osób ze względu na niebezpieczne substancje stosowane w takim sprzęcie. Jednocześnie pozbycie się zużytego sprzętu w zalecany sposób przyczynia się do właściwego wykorzystania zasobów naturalnych. Aby uzyskać więcej informacji na temat punktów, do których można dostarczyć sprzęt do recyklingu, prosimy skontaktować się z lokalnym urzędem miasta, zakładem utylizacji odpadów, skorzystać z instrukcji zatwierdzonej dyrektywą WEEE lub skontaktować się z przedsiębiorstwem zajmującym się wywozem odpadów domowych.

Więcej informacji o zwracaniu i recyklingu zużytego sprzętu elektrycznego i elektronicznego znajduje się w witrynie www.canon-europe.com/environment.

(Europejski Obszar Gospodarczy: Norwegia, Islandia i Lichtenstein)

Environmental Information

Reducing your environmental impact while saving money

Power Consumption and Activation Time

The amount of electricity a device consumes depends on the way the device is used. This product is designed and set in a way to allow you to reduce your electricity costs. After the last print it switches to Ready Mode. In this mode it can print again immediately if required. If the product is not used for a time, the device switches to its Power Save Mode. The devices consume less power (Watt) in these modes.

If you wish to set a longer Activation Time or would like to completely deactivate the Power Save Mode, please consider that this device may then only switch to a lower energy level after a longer period of time or not at all.

Canon does not recommend extending the Activation Times from the optimum ones set as default.

Energy Star®

The Energy Star® programme is a voluntary scheme to promote the development and purchase of energy efficient models, which help to minimise environmental impact.

Products which meet the stringent requirements of the Energy Star® programme for both environmental benefits and the amount of energy consumption will carry the Energy Star® logo accordingly.

Paper types

This product can be used to print on both recycled and virgin paper (certified to an environmental stewardship scheme), which complies with EN12281 or a similar quality standard. In addition it can support printing on media down to a weight of 64g/m², lighter paper means less resources used and a lower environmental footprint for your printing needs.

Podstawowe elementy i czynności

- Podstawowe elementy
- Informacje na temat zasilania urządzenia

Podstawowe elementy

- Widok z przodu
- Widok z tyłu
- Widok od wewnątrz
- Panel operacyjny

Widok z przodu

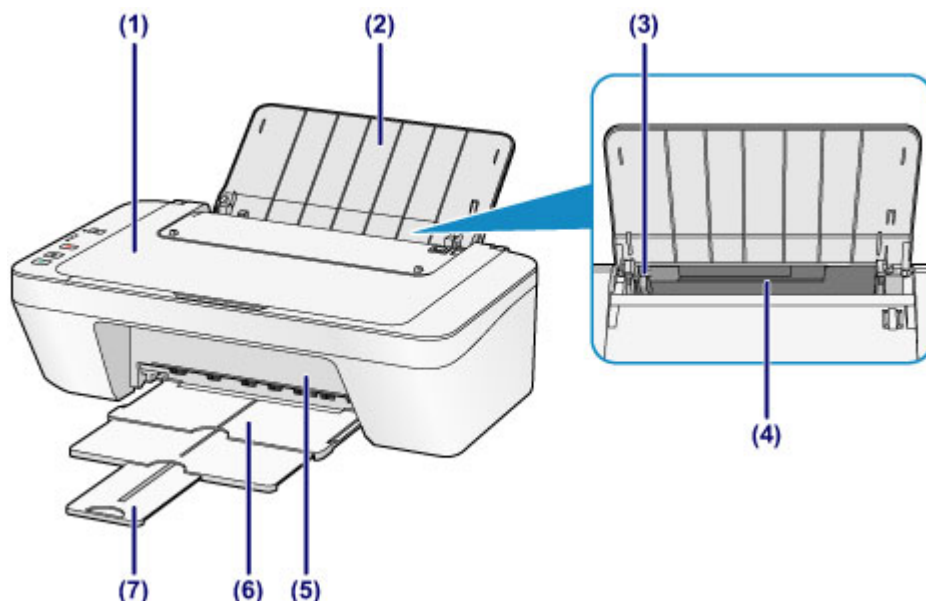

(1) pokrywa dokumentów

Otwórz w celu załadowania oryginału na płytę szklaną.

(2) podpórka papieru

Należy ją otworzyć w celu załadowania papieru na tylną tacę.

(3) prowadnica papieru

Należy ją przesunąć, aby wyrównać z lewą krawędzią stosu papieru.

(4) tylna taca

Służy do ładowania różnych rozmiarów i typów papieru używanego z urządzeniem. Możliwe jest załadowanie dwóch lub większej liczby arkuszy papieru tego samego rozmiaru i typu oraz ich automatyczne podawanie arkusz po arkuszu.

➔ Ładowanie papieru zwykłego/papieru fotograficznego

➔ Ładowanie kopert

(5) pokrywa

Należy ją otwierać w celu wymiany kasety FINE lub usunięcia papieru zakleszczonego wewnątrz urządzenia.

(6) taca wyprowadzania papieru

Tutaj są wysuwane wydruki. Należy ją wyciągnąć przed rozpoczęciem drukowania.

(7) przedłużenie tacy wyjściowej

Należy ją rozkładać, aby podpierać wysunięty papier. Należy je wysunąć przy drukowaniu.

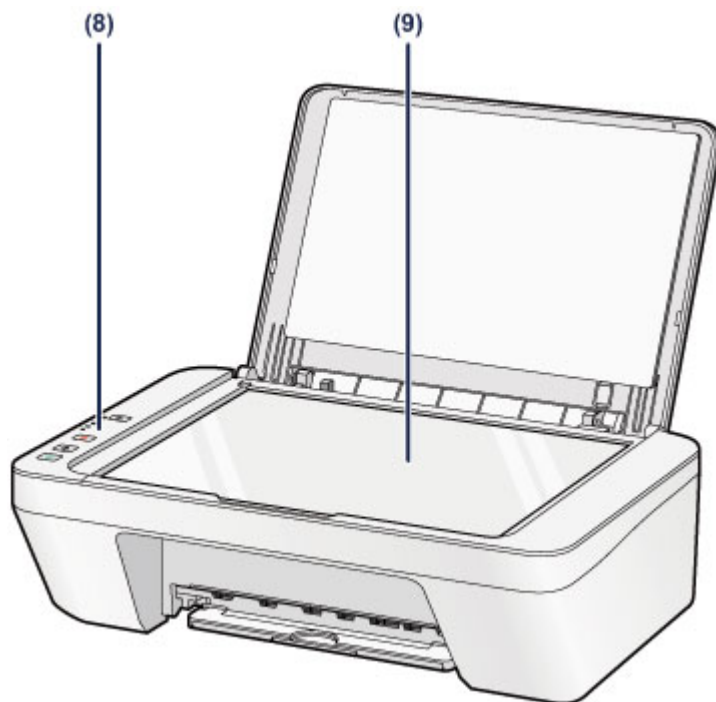

(8) panel operacyjny

Umożliwia zmianę ustawień i obsługę urządzenia.

➔ [Panel operacyjny](#)

(9) płyta szklana

załaduj oryginał przeznaczony do kopiowania lub skanowania.

Widok z tyłu

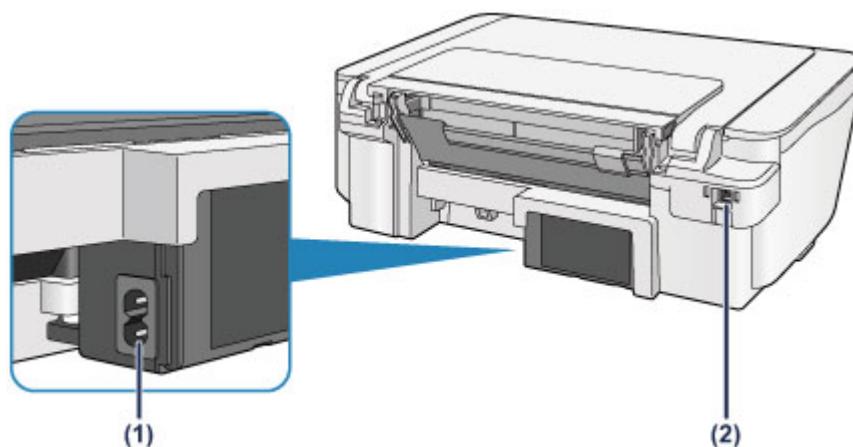

(1) złącze kabla zasilania

Podłącz dołączony kabel zasilania.

(2) port USB

Podłącz kabel USB, aby połączyć urządzenie z komputerem.

»» Ważne

- Nie należy dotykać metalowej obudowy.
- Nie należy podłączać ani odłączać kabla USB, gdy urządzenie drukuje lub skanuje oryginały z lub do komputera.

Widok od wewnątrz

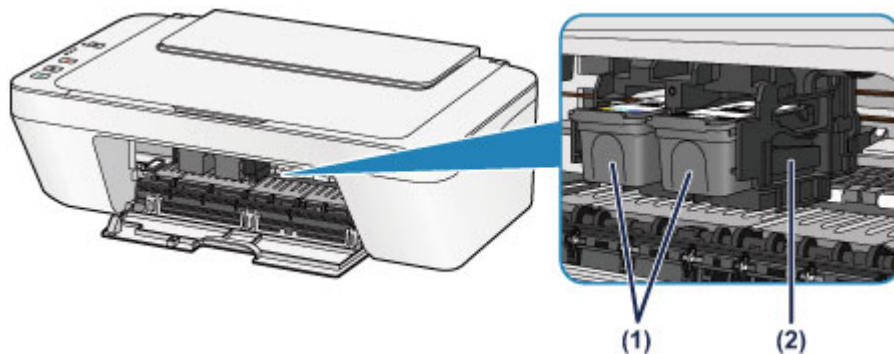

(1) kasetę FINE (kasety z atramentem)

Wymienna kasetka, która zawiera głowicę drukującą i zbiornik z atramentem.

(2) uchwyt kaset FINE

Zainstaluj kasetę FINE.

Kasetę FINE z kolorowym atramentem należy zainstalować w lewym gnieździe, a kasetę FINE z czarnym atramentem — w prawym.

»»» Uwaga

- Szczegółowe informacje na temat wymiany kasety FINE można znaleźć w części [Wymiana kasety FINE](#).

»»» Ważne

- Obszar wokół elementów oznaczonych symbolem **(A)** może zostać zabrudzony rozlanym atramentem. Nie wpływa to na działanie urządzenia.
- Nie należy dotykać obszaru **(A)**. Mogłoby to spowodować nieprawidłowe drukowanie przez urządzenie.

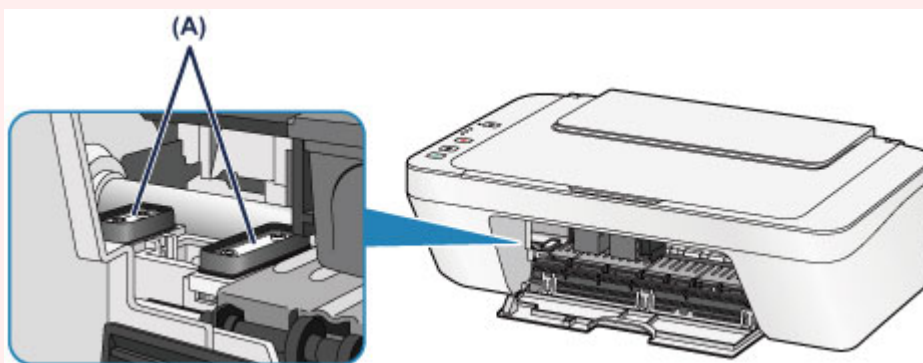

Panel operacyjny

* Na poniższej ilustracji przedstawiono w celach poglądowych zaświecone wszystkie przyciski i kontrolki na panelu operacyjnym.

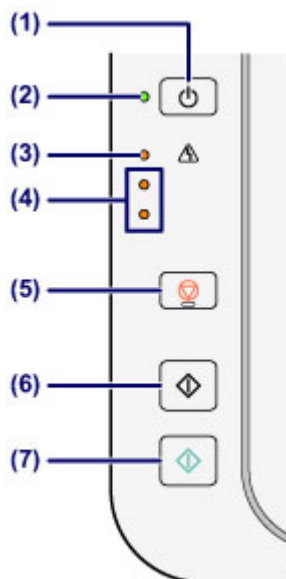

(1) Przycisk WŁ. (ON)

Służy do włączania i wyłączania zasilania. Przed włączeniem zasilania należy sprawdzić, czy pokrywa dokumentów jest zamknięta.

➔ [Włączanie i wyłączanie urządzenia](#)

(2) Kontrolka WŁ. (ON)

Po włączeniu zasilania miga, a następnie świeci się na zielono.

»»» Uwaga

Kontrolki WŁ. (ON) i Alarm

- Stan urządzenia można sprawdzić dzięki kontrolkom **WŁ. (ON)** i **Alarm**.
 - Kontrolka **WŁ. (ON)** nie świeci się: zasilanie jest wyłączone.
 - Kontrolka **WŁ. (ON)** świeci się na zielono: urządzenie jest gotowe do drukowania.
 - Kontrolka **WŁ. (ON)** miga na zielono: urządzenie przygotowuje się do rozpoczęcia drukowania lub właśnie trwa drukowanie.
 - Kontrolka **Alarm** miga na pomarańczowo: wystąpił błąd i urządzenie nie jest gotowe do rozpoczęcia drukowania.
- ➔ „Kod pomocniczy odpowiadający liczbie mrugnięć kontrolki lampy alarmowej” w części W przypadku błędu:
 - Kontrolka **WŁ. (ON)** miga na zielono naprzemiennie z kontrolką **Alarm** migającą na pomarańczowo: wystąpił błąd wymagający skontaktowania się z centrum serwisowym.
- ➔ „Kod pomocniczy odpowiadający liczbie naprzemiennych mrugnięć kontrolki WŁ. i kontrolki lampy alarmowej” w części W przypadku błędu:

(3) Kontrolka Alarm

Świeci lub miga na pomarańczowo, jeśli wystąpił błąd, np. brak papieru lub atramentu. Podczas konserwacji urządzenia lub wprowadzania jego ustawień można wybierać opcje odpowiednio do liczby mignięć.

(4) lampki atramentu

Świecą lub migają na pomarańczowo w przypadku braku atramentu.

Górna kontrolka wskazuje stan kasety FINE z czarnym atramentem, a dolna kontrolka — stan kasety FINE z kolorowym atramentem.

(5) Przycisk Zatrzymaj (Stop)

Umożliwia anulowanie operacji. Naciśnięcie tego przycisku powoduje anulowanie trwającego zadania drukowania, skanowania lub kopiowania. Naciśnięcie i przytrzymanie tego przycisku umożliwia wybór opcji konserwacji lub ustawień urządzenia.

(6) Przycisk Czarny (Black)*

Rozpoczyna kopiowanie w czerni i bieli. Naciśnięcie tego przycisku powoduje także zatwierdzenie wybranej pozycji ustawienia.

(7) Przycisk Kolorowy (Color)*

Umożliwia rozpoczęcie kopiowania w kolorze. Naciśnięcie tego przycisku powoduje także zatwierdzenie wybranej pozycji ustawienia.

* W programach i podręcznikach przyciski **Kolorowy (Color)** i **Czarny (Black)** są wspólnie nazywane przyciskiem „Start” lub „OK”.

Informacje na temat zasilania urządzenia

- Sprawdzanie, czy jest włączone zasilanie
- Włączanie i wyłączanie urządzenia
- Uwagi dotyczące kabla zasilania
- Uwagi dotyczące odłączania kabla zasilania

Sprawdzanie, czy jest włączone zasilanie

Gdy urządzenie jest włączone, kontrolka **WŁ. (ON)** świeci na zielono.

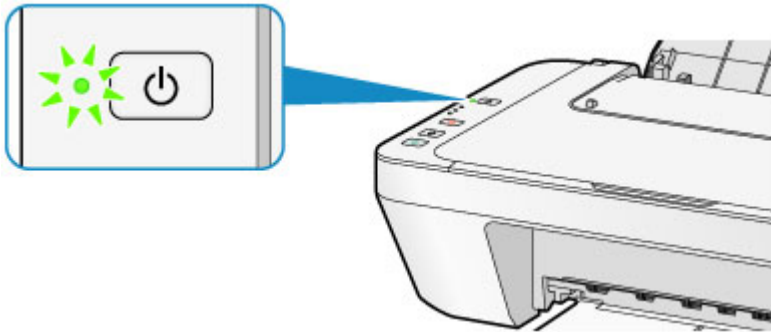

»» Uwaga

- Rozpoczęcie drukowania za pomocą urządzenia bezpośrednio po włączeniu urządzenia może trochę potrwać.

Włączanie i wyłączanie urządzenia

Włączanie urządzenia

1. Aby włączyć urządzenie, naciśnij przycisk **WŁ. (ON)**.

Kontrolka **WŁ. (ON)** zacznie migać, a następnie będzie świecić na zielono.

➔ [Sprawdzenie, czy jest włączone zasilanie](#)

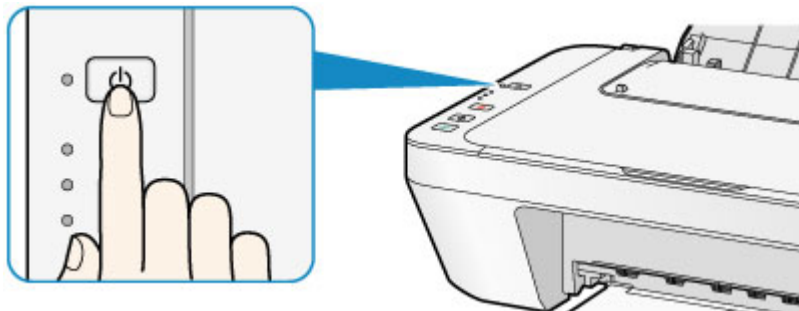

»» Uwaga

- Rozpoczęcie drukowania za pomocą urządzenia bezpośrednio po włączeniu urządzenia może trochę potrwać.
- Jeśli kontrolka **Alarm** świeci się lub miga na pomarańczowo, zapoznaj się z częścią W przypadku błędu:.

Funkcja automatycznego włączania

- Można ustawić w urządzeniu automatyczne włączanie się po nadejściu z komputera zadania drukowania lub skanowania. Funkcja ta jest domyślnie wyłączona. Szczegółowe informacje na temat zmiany ustawienia automatycznego włączania można znaleźć poniżej.
Za pomocą urządzenia
 - ➔ [Automatyczne włączanie/wyłączanie urządzenia](#)Za pomocą komputera
 - ➔ [Zarządzanie zasilaniem urządzenia](#)

Wyłączanie urządzenia

1. Aby wyłączyć urządzenie, naciśnij przycisk **WŁ. (ON)**.

Gdy kontrolka **WŁ. (ON)** przestanie migać, urządzenie jest wyłączone.

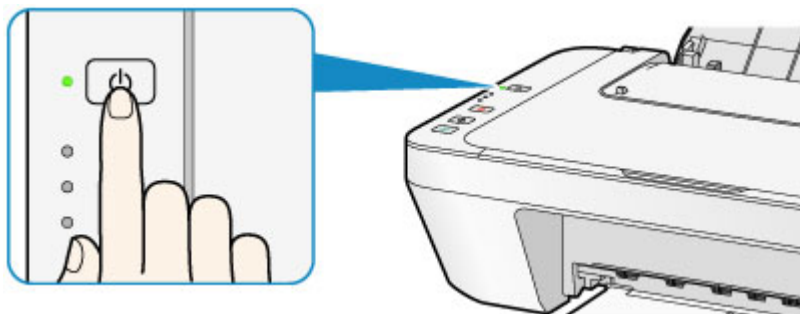

»» Ważne

- Odłączając kabel zasilania po wyłączeniu urządzenia, należy się upewnić, że nie świeci kontrolka **WŁ. (ON)**
 - ➔ [Uwagi dotyczące odłączania kabla zasilania](#)

»» Uwaga

Funkcja automatycznego wyłączenia

- Można ustawić w urządzeniu automatyczne wyłączenie się, gdy przez określony czas nie są wykonywane przy nim żadne czynności ani też nie są przesyłane do urządzenia żadne zadania drukowania. Jest to ustawienie domyślne. Szczegółowe informacje na temat zmiany ustawienia automatycznego wyłączenia można znaleźć poniżej.
 - Za pomocą urządzenia
 - ➔ [Automatyczne włączanie/wyłączenie urządzenia](#)
 - Za pomocą komputera
 - ➔ [Zarządzanie zasilaniem urządzenia](#)

Uwagi dotyczące kabla zasilania

Raz w miesiącu należy odłączyć kabel zasilania, aby sprawdzić, czy nie wykazuje żadnych anomalii wymienionych poniżej.

- Kabel zasilania jest gorący.
- Kabel zasilania jest zardzewiały.
- Kabel zasilania jest zgięty.
- Kabel zasilania jest zużyty.
- Kabel zasilania jest postrzępiony.

Przeostroga

- Jeśli kabel zasilania wykazuje anomalie opisane powyżej, należy odłączyć go i skontaktować się z serwisem. Korzystanie z urządzenia w sytuacji, gdy występuje jedna z powyższych anomalii, może być przyczyną pożaru lub porażenia prądem.
➔ [Uwagi dotyczące odłączania kabla zasilania](#)

Uwagi dotyczące odłączania kabla zasilania

Poniższa procedura dotyczy odłączania kabla zasilania.

»» Ważne

- Przed odłączeniem kabla zasilania naciśnij przycisk **WŁ. (ON)** i sprawdź, czy zgasła kontrolka **WŁ. (ON)**. Odłączenie kabla zasilania, gdy kontrolka **WŁ. (ON)** świeci lub miga, może spowodować zaschnięcie lub zatkanie dysz głowicy drukującej oraz pogorszenie jakości wydruku.

1. Aby wyłączyć urządzenie, naciśnij przycisk **WŁ. (ON)**.

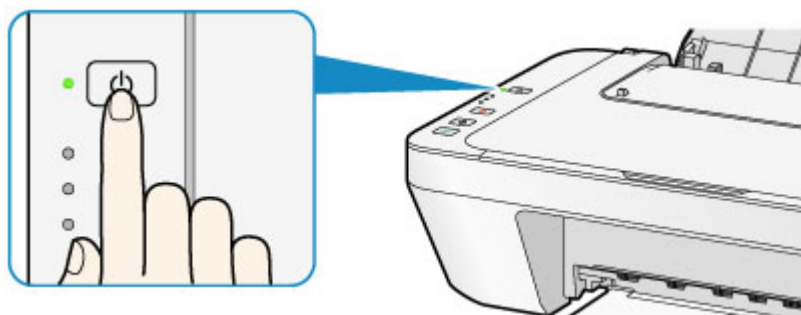

2. Sprawdź, czy zgasła kontrolka **WŁ. (ON)**.

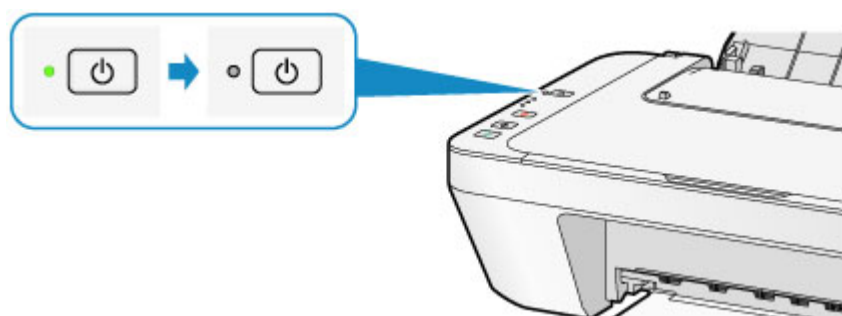

3. Odłącz kabel zasilania.

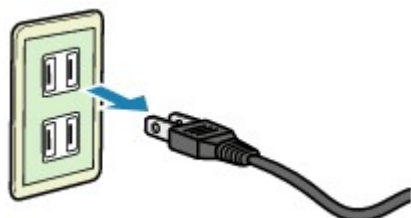

Dane techniczne kabla zasilania zmieniają się w zależności od kraju lub regionu, w którym ma być użytkowany.

Ładowanie papieru/oryginałów

- Ładowanie papieru
- Ładowanie oryginałów

Ładowanie papieru

- Ładowanie papieru zwykłego/papieru fotograficznego
- Ładowanie kopert
- Zgodne typy nośników
- Niezgodne typy nośników
- Obszar wydruku

Ładowanie papieru zwykłego/papieru fotograficznego

Można ładować papier zwykły lub fotograficzny.

»» Ważne

- Papier zwykły przycięty do mniejszego rozmiaru, np. 10 x 15 cm (4 x 6 cali) lub 13 x 18 cm (5 x 7 cali), w celu wykonania wydruku próbnego może zaciąć się w urządzeniu.

»» Uwaga

- W przypadku drukowania fotografii zaleca się korzystanie z oryginalnych papierów fotograficznych firmy Canon.
Szczegółowe informacje na temat oryginalnych papierów firmy Canon można znaleźć w części [Zgodne typy nośników](#).
- Można korzystać ze standardowego papieru do kopiarek.
Informacje na temat zgodnych rozmiarów i gramatur papieru dla tego urządzenia można znaleźć w części [Zgodne typy nośników](#).

1. Przygotuj papier.

Wyrównaj krawędzie papieru. Jeśli papier jest zwinięty, wyprostuj go.

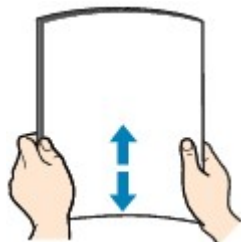

»» Uwaga

- Przed załadowaniem papieru należy dokładnie wyrównać jego krawędzie.
Załadowanie papieru bez wyrównania krawędzi może spowodować jego zacięcie.
- Jeśli papier jest zwinięty, należy wygiąć go delikatnie w przeciwnym kierunku, trzymając za przeciwległe rogi aż do momentu całkowitego wyprostowania.
Szczegółowe informacje na temat prostowania zwiniętego papieru można znaleźć w: „Wyrównaj zawinięcia i włóż papier.” w części Papier jest zaplamiony/
Zadrukowana powierzchnia jest porysowana.

2. Załaduj papier.

(1) Otwórz podpórkę papieru.

(2) Wyciągnij tacę wyprowadzania papieru i przedłużenie tacy wyjściowej.

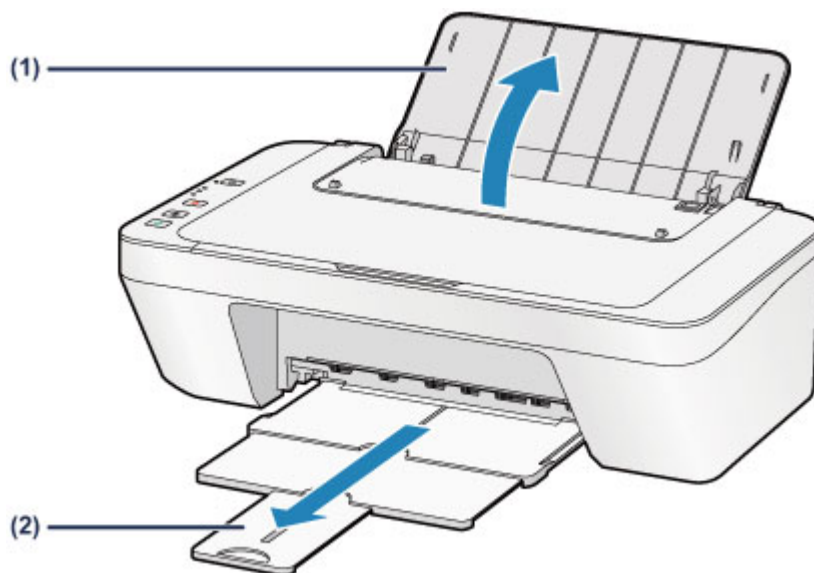

(3) Przesuń prowadnicę papieru **(A)** w lewo i umieść papier przy prawej krawędzi tylnej tacy STRONĄ PRZEZNACZONĄ DO ZADRUKOWANIA SKIEROWANĄ DO SIEBIE.

(4) Przesuń prowadnicę papieru **(A)**, aby wyrównać ją ze stosem papieru. Prowadnicy papieru nie należy dociskać zbyt mocno do papieru. W przeciwnym razie papier może zostać załadowany niepoprawnie.

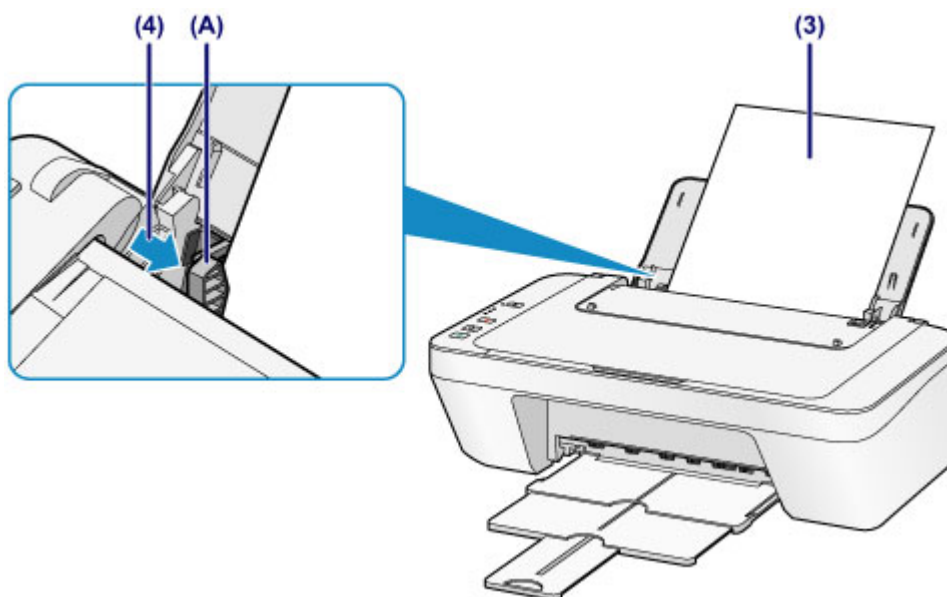

»» Ważne

- Papier należy ładować w orientacji pionowej **(B)**. Ładowanie papieru w orientacji poziomej **(C)** może spowodować jego zacięcie.



(B)

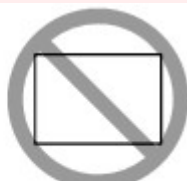

(C)

»» Uwaga

- Nie należy ładować arkuszy papieru powyżej wskaźnika limitu pojemności **(D)**.

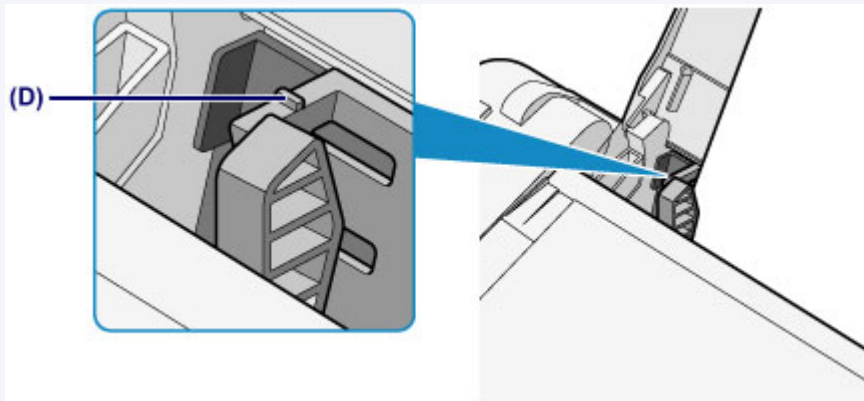

»» Uwaga

- Podczas pobierania papieru urządzenie może powodować hałas.

Po załadowaniu papieru

- Wybierz rozmiar i typ załadowanego papieru na ekranie ustawień drukowania w sterowniku drukarki.

Ładowanie kopert

Można ładować koperty rozmiaru DL i Com 10.

Adres jest automatycznie obracany i drukowany zgodnie z orientacją koperty określoną przez sterownik drukarki.

»» Ważne

- Drukowanie kopert za pomocą panelu operacyjnego nie jest obsługiwane.
- Nie należy używać następujących kopert. Mogą one powodować zacięcie papieru w urządzeniu lub nieprawidłowe działanie urządzenia.
 - Koperty z wytłaczanymi lub przetworzonymi powierzchniami
 - Koperty z podwójnymi skrzydełkami
 - Koperty, których pokryte klejem skrzydełka są już wilgotne i klejące

1. Przygotuj koperty.

- Dociśnij wszystkie cztery rogi koperty, aby je spłaszczyć.

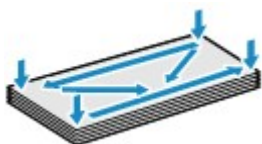

- Jeśli koperty są zwinięte, chwyć przeciwległe rogi i delikatnie odegnij je w przeciwną stronę.



- Jeśli róg koperty jest zwinięty, rozprostuj go.
- Dociśnij przednią krawędź koperty i wyprostuj jej zgięcia za pomocą długopisu.

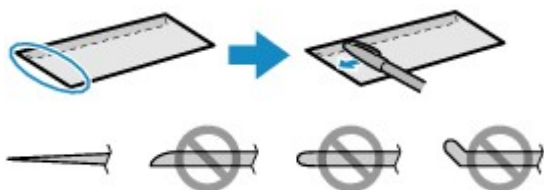

Na powyższych rysunkach przedstawiono widok krawędzi wiodącej koperty z boku.

»» Ważne

- Koperty mogą się zaciąć w urządzeniu, jeśli nie są wyprostowane lub ich krawędzie nie są wyrównane. Upewnij się, że zagięcia lub nierówności nie przekraczają 3 mm (0,1 cala).

2. Załaduj koperty.

(1) Otwórz podpórkę papieru.

(2) Wyciągnij tacę wyprowadzania papieru i przedłużenie tacy wyjściowej.

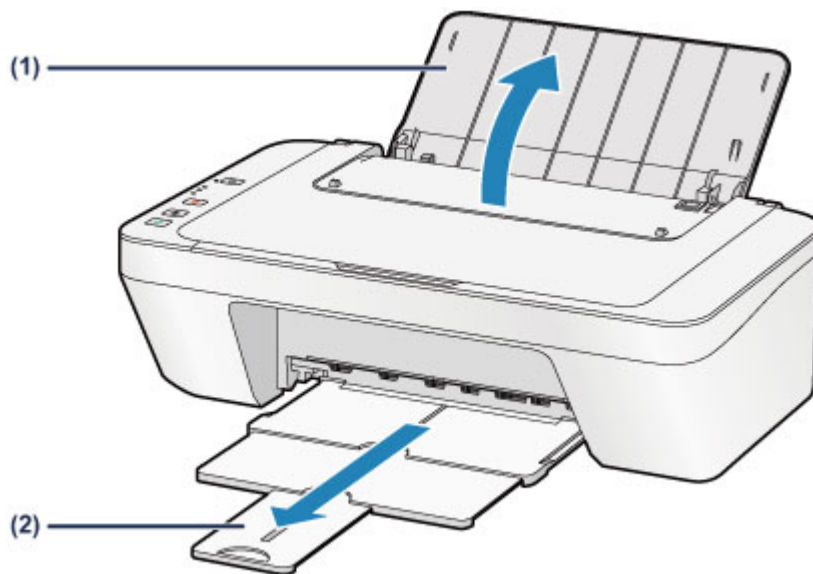

(3) Przesuń prowadnicę papieru **(A)** w lewo i umieść koperty przy prawej krawędzi tylnej tacy STRONĄ PRZEZNACZONĄ DO ZADRUKOWANIA SKIEROWANĄ DO SIEBIE.

Kłapka koperty powinna znajdować się na górze, po lewej stronie.

Jednocześnie można załadować maksymalnie 5 kopert.

(4) Przesuń prowadnicę papieru **(A)**, aby wyrównać ją z kopertami.

Prowadnicy papieru nie należy dociskać zbyt mocno do kopert. W przeciwnym razie koperty mogą być podawane nieprawidłowo.

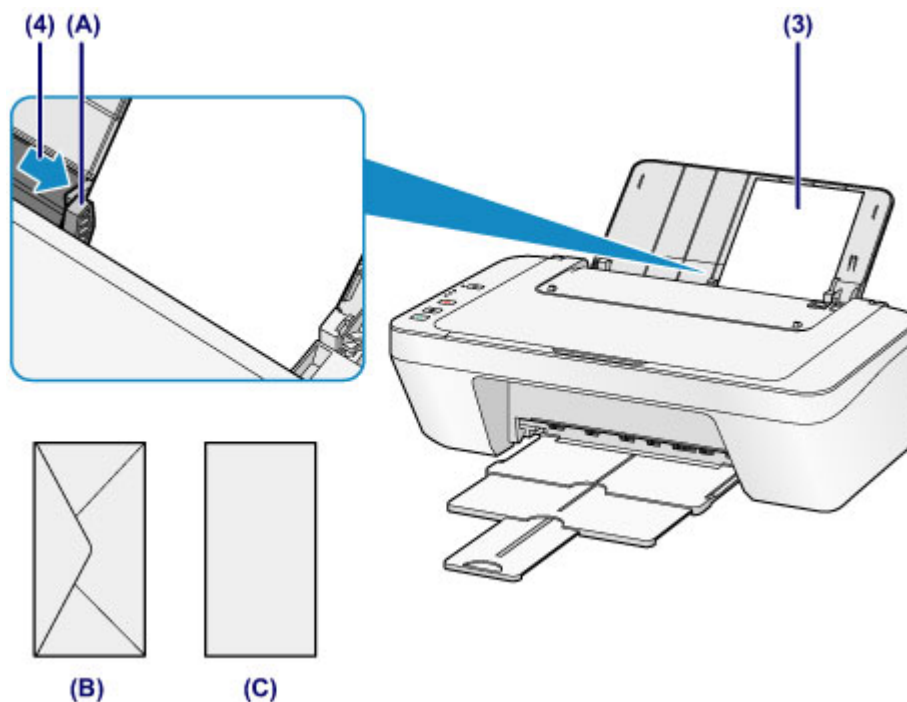

(B) Strona tylna

(C) Strona adresowa

»» Uwaga

- Nie należy ładować arkuszy papieru powyżej wskaźnika limitu pojemności.

»» Uwaga

- Podczas pobierania papieru urządzenie może powodować hałas.

Po załadowaniu kopert

- Wybierz rozmiar i typ załadowanych kopert na ekranie ustawień drukowania w sterowniku drukarki.

Zgodne typy nośników

Aby uzyskać najlepsze wyniki, należy do drukowania tekstów stosować papier zwykły, a do drukowania zdjęć — papier fotograficzny. Do drukowania ważnych zdjęć zalecamy używanie oryginalnego papieru firmy Canon.

Typy nośników

Papiery dostępne w handlu

- Papier zwykły (w tym papier z makulatury)*¹
- Koperty

Oryginalne papiery firmy Canon

Numer modelu oryginalnego papieru firmy Canon jest widoczny w nawiasach. Szczegółowe informacje dotyczące strony do zadrukowania oraz uwagi dotyczące zastosowania papieru można znaleźć w instrukcji obsługi dostarczonej z papierem. Informacje na temat rozmiarów strony dostępnych w przypadku poszczególnych typów oryginalnego papieru marki Canon można znaleźć w naszej witrynie internetowej.

»» Uwaga

- W niektórych krajach lub regionach niektóre typy oryginalnego papieru marki Canon mogą być niedostępne w sprzedaży. W Stanach Zjednoczonych papier nie jest sprzedawany według numeru modelu. Można jednak zakupić papier o odpowiedniej nazwie.

Papier do drukowania zdjęć:

- Glossy Photo Paper „Everyday Use” <GP-501/GP-601>
- Photo Paper Glossy <GP-601>
- Photo Paper Plus Glossy II <PP-201>

*1 Można stosować papier pochodzący w całości z makulatury.

➔ [Limit pojemności papieru](#)

➔ Ustawianie typu nośnika za pomocą sterownika drukarki

Rozmiary stron

Dostępne są następujące rozmiary stron.

Rozmiary standardowe:

- Letter
- A5
- Legal
- A4

- B5
- 13 x 18 cm (5 x 7 cali)
- Koperta Com 10
- 10 x 15 cm (4 x 6 cali)
- Koperta DL

Rozmiary niestandardowe:

Można drukować na papierze o niestandardowym formacie, który mieści się w następującym przedziale:

- Minimalny rozmiar: 101,6 x 152,4 mm (4,00 x 6,00 cali)
- Maksymalny rozmiar: 215,9 x 676,0 mm (8,50 x 26,61 cala)

Gramatura papieru

Można stosować papier o następującej gramaturze.

- 64 do 105 g /m² (17 do 28 funtów) (z wyjątkiem oryginalnego papieru firmy Canon)

Nie należy używać cięższego ani lżejszego papieru (z wyjątkiem oryginalnego papieru firmy Canon), ponieważ mogłoby to spowodować zacięcie nośnika w urządzeniu.

Uwagi dotyczące przechowywania papieru

- Z opakowania należy wyjmować tylko wymaganą liczbę arkuszy, bezpośrednio przed drukowaniem.
- Aby uniknąć zwinienia papieru, podczas przerw w drukowaniu należy wyjąć nieużywany papier z tylnej tacy, włożyć go z powrotem do opakowania i przechowywać poziomo. Ponadto podczas przechowywania należy unikać wysokiej temperatury, wilgoci i bezpośredniego światła słonecznego.

Limit pojemności papieru

Papiery dostępne w handlu

Nazwa nośnika	Tylna taca	Taca wyprowadzania papieru
Papier zwykły (w tym papier z makulatury)	Okolo 60 arkuszy	Okolo 10 arkuszy
Koperty	5 kopert	*1

Oryginalne papiery firmy Canon

»»» Uwaga

- Zalecane jest przed rozpoczęciem drukowania ciągłego usunięcie wydrukowanych wcześniej arkuszy z tacy wyprowadzania papieru, aby uniknąć rozmycia kolorów i odbarwienia papieru.

Papier do drukowania zdjęć:

Nazwa nośnika <nr modelu>	Tylna taca
Glossy Photo Paper „Everyday Use” <GP-501/ GP-601>*2	20 arkuszy: 10 x 15 cm (4 x 6 cali)
Photo Paper Glossy <GP-601>*2	20 arkuszy: 10 x 15 cm (4 x 6 cali)
Photo Paper Plus Glossy II <PP-201>*2	10 arkuszy: 13 x 18 cm (5 x 7 cali) 20 arkuszy: 10 x 15 cm (4 x 6 cali)

*1 Przed rozpoczęciem drukowania ciągłego zalecane jest usunięcie z tacy wyprowadzania papieru zadrukowanej uprzednio koperty, aby uniknąć rozmycia kolorów i odbarwienia papieru.

*2 W przypadku ładowania większej liczby arkuszy papieru strona przeznaczona do zadruku może zostać pobrudzona lub papier może nie być podawany prawidłowo. W takiej sytuacji należy podawać papier po jednym arkuszu.

Niezdadne typy nośników

Nie należy stosować typów papieru wymienionych na poniższej liście. Zastosowanie takiego papieru nie tylko daje niezadowalające rezultaty, lecz także powoduje zacięcia papieru i niewłaściwe działanie urządzenia.

- Papier poskładany, wygięty lub pomarszczony
- Papier wilgotny
- Papier zbyt cienki (o gramaturze poniżej 64 g /m² (17 funtów))
- Papier zbyt gruby (o gramaturze powyżej 105 g /m² (28 funtów), z wyjątkiem oryginalnego papieru firmy Canon)
- Papier cieńszy niż pocztówka, w tym papier zwykły lub z notesu przycięty do mniejszego rozmiaru (w przypadku drukowania na papierze o rozmiarze A5 lub mniejszym)
- Pocztówki
- Pocztówki
- Koperty z podwójnymi skrzydełkami
- Koperty z wytłaczanymi lub przetworzonymi powierzchniami
- Koperty, których pokryte klejem skrzydełka są już wilgotne i klejące
- Jakikolwiek typ papieru z otworami
- Papier o kształcie innym niż prostokątny
- Papier spięty zszywkami lub skleiony
- Papier z materiałem samoprzylepnym
- Papier ozdobiony elementami błyszczącymi itp.

Obszar wydruku

- Obszar wydruku
- Rozmiary inne niż Letter, Legal i koperty
- Letter, Legal
- Koperty

Obszar wydruku

W celu zapewnienia najwyższej jakości wydruku urządzenie umożliwia zachowanie marginesów na wszystkich krawędziach nośnika. Rzeczywisty obszar wydruku to obszar ograniczony tymi marginesami.

Zalecany obszar wydruku  : firma Canon zaleca, aby wydruki wykonywać wewnątrz tego obszaru.

Obszar wydruku  : obszar, na którym możliwy jest wydruk.

Drukowanie na tym obszarze może jednak wpłynąć na jakość wydruku lub na dokładność podawania papieru.

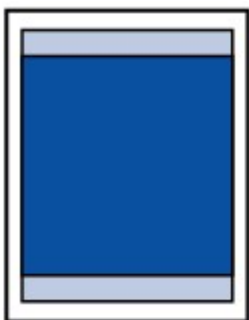

Rozmiary inne niż Letter, Legal i koperty

Rozmiar	Możliwy obszar wydruku (szerokość x wysokość)
A5	141,2 x 190,3 mm (5,56 x 7,49 cala)
A4	203,2 x 277,3 mm (8,00 x 10,92 cala)
B5	175,2 x 237,3 mm (6,90 x 9,34 cala)
10 x 15 cm (4 x 6 cali)	94,8 x 132,7 mm (3,73 x 5,22 cala)
13 x 18 cm (5 x 7 cali)	120,2 x 158,1 mm (4,73 x 6,22 cala)

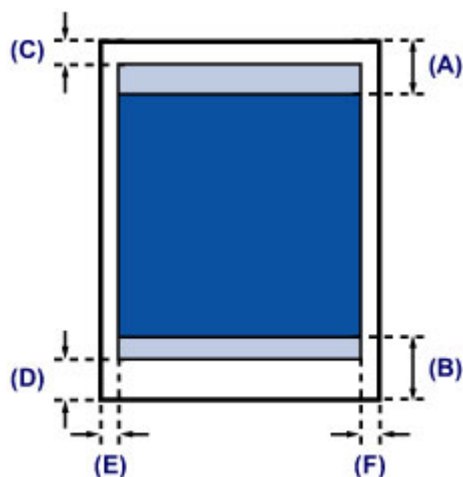

Zalecany obszar wydruku

(A) 31,6 mm (1,24 cala)

(B) 29,2 mm (1,15 cala)

Możliwy obszar wydruku

(C) 3,0 mm (0,12 cala)

(D) 16,7 mm (0,66 cala)

(E) 3,4 mm (0,13 cala)

(F) 3,4 mm (0,13 cala)

Letter, Legal

Rozmiar	Możliwy obszar wydruku (szerokość x wysokość)
Letter	203,2 x 259,7 mm (8,00 x 10,22 cala)
Legal	203,2 x 335,9 mm (8,00 x 13,22 cala)

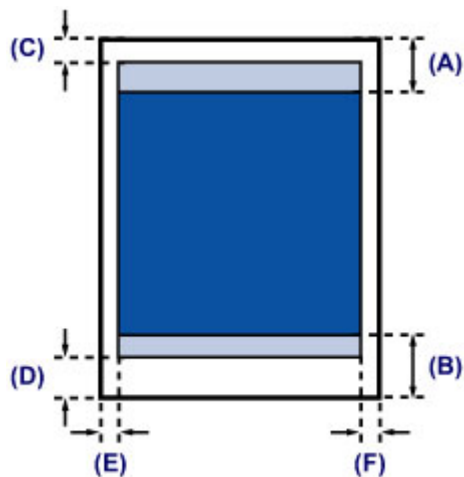

■ Zalecany obszar wydruku

(A) 31,6 mm (1,24 cala)

(B) 29,2 mm (1,15 cala)

□ Możliwy obszar wydruku

(C) 3,0 mm (0,12 cala)

(D) 16,7 mm (0,66 cala)

(E) 6,4 mm (0,25 cala)

(F) 6,3 mm (0,25 cala)

Koperty

Rozmiar	Zalecany obszar wydruku (szerokość x wysokość)
Koperta DL	98,8 x 179,5 mm (3,88 x 7,06 cala)
Koperta Com 10	93,5 x 200,8 mm (3,68 x 7,90 cala)

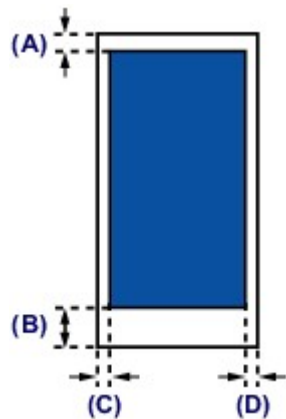

 Zalecany obszar wydruku

(A) 8,0 mm (0,31 cala)

(B) 32,5 mm (1,28 cala)

(C) 5,6 mm (0,22 cala)

(D) 5,6 mm (0,22 cala)

Ładowanie oryginałów

- Ładowanie oryginału na płytę szklaną
- Zgodne typy oryginałów

Ładowanie oryginału na płytę szklaną

Oryginały do kopiowania lub skanowania można umieszczać na płycie szklanej.

1. Załaduj oryginał na płytę szklaną.

(1) Otwórz pokrywę dokumentów.

»» Ważne

- Na pokrywie dokumentów nie należy kłaść żadnych przedmiotów. Po otwarciu pokrywy dokumentów mogłyby one spaść do tylnej tacy, powodując awarię urządzenia.

(2) Umieść oryginał na płycie szklanej STRONĄ PRZEZNACZONĄ DO ZESKANOWANIA SKIEROWANĄ W DÓŁ.

➔ Zgodne typy oryginałów

Wyrównaj narożnik oryginału ze znacznikiem wyrównania .

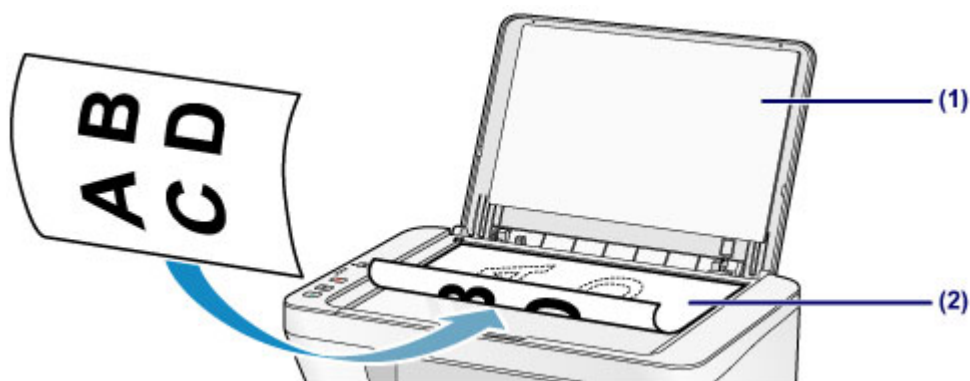

»» Ważne

- W przypadku umieszczania oryginału na płycie szklanej należy pamiętać o poniższych zaleceniach.
 - Na płycie szklanej nie wolno umieszczać przedmiotów o wadze przekraczającej 2,0 kg (4,4 funta).
 - Oryginałów umieszczonych na płycie szklanej nie należy dociskać z siłą odpowiadającą ciężarowi przekraczającemu 2,0 kg (4,4 funta).Niezastosowanie się do powyższych zaleceń może spowodować nieprawidłowe działanie skanera lub pęknięcie płyty szklanej.
- Urządzenie nie może zeskanować zacienionego obszaru **(A)** (1 mm (0,04 cala) od krawędzi płyty szklanej).

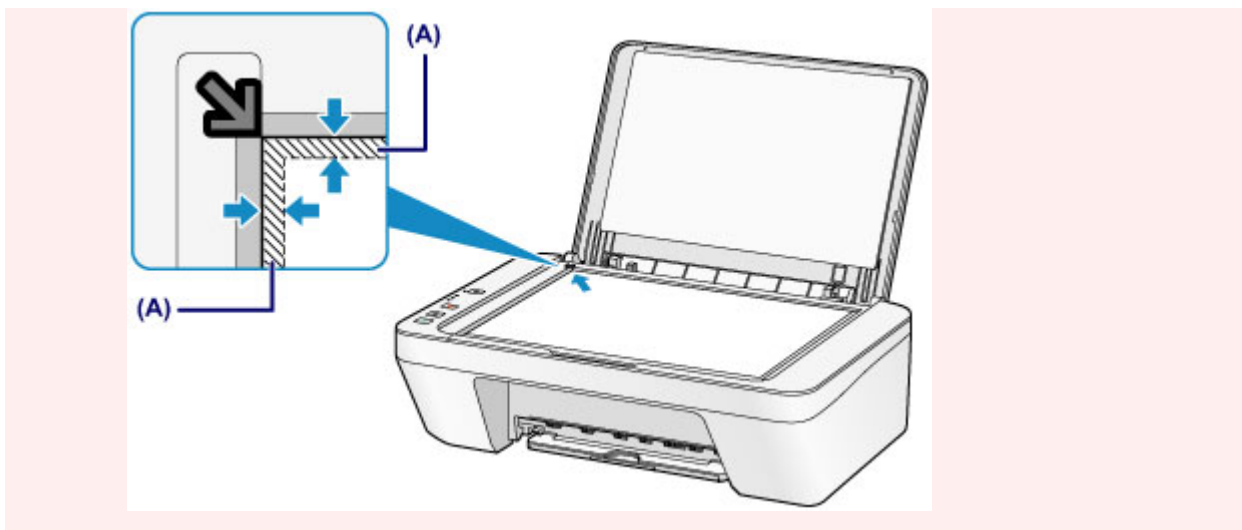

2. Delikatnie zamknij pokrywę dokumentów.

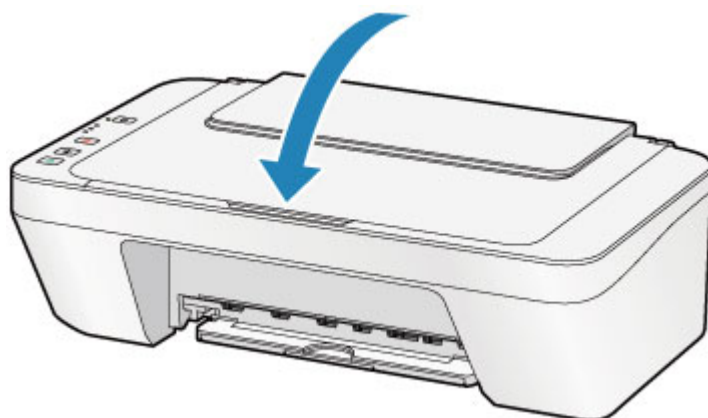

»»» **Ważne**

- Po umieszczeniu oryginału na płycie szklanej i przed rozpoczęciem kopiowania lub skanowania należy się upewnić, że pokrywa dokumentów jest zamknięta.

Zgodne typy oryginałów

Oryginały można umieszczać na płycie szklanej w następujący sposób:

Element	Szczegóły
Typy oryginałów	- Czasopisma, gazety i dokumenty tekstowe - Wydrukowane zdjęcia, pocztówki, wizytówki lub dyski (BD/DVD/CD itd.)
Rozmiar (szerokość x wysokość)	Maks. 216 x 297 mm (8,5 x 11,7 cala)

Wymiana kasety FINE

- Wymiana kasety FINE
- Sprawdzanie stanu atramentu

Wymiana kasety FINE

W przypadku wyświetlania ostrzeżeń dotyczących pozostałego atramentu lub występowania innych błędów kontrolki atramentu i kontrolka **Alarm** zaczną migać na pomarańczowo w celu poinformowania o błędzie. Policz liczbę mignięć i podejmij odpowiednie czynności.

➔ W przypadku błędu:

»» Uwaga

- Szczegółowe informacje na temat zgodnych kaset FINE można znaleźć w drukowanym podręczniku: *Informacje o bezpieczeństwie i ważne uwagi*.

Procedura wymiany

W przypadku konieczności wymiany kasety FINE należy postępować zgodnie z poniższą procedurą.

➔ Obejrzyj film

»» Ważne

Obsługa kaset FINE

- Nie wolno dotykać styków elektrycznych **(A)** ani dysz głowicy drukującej **(B)** kasety FINE. Mogłoby to spowodować nieprawidłowe drukowanie przez urządzenie.

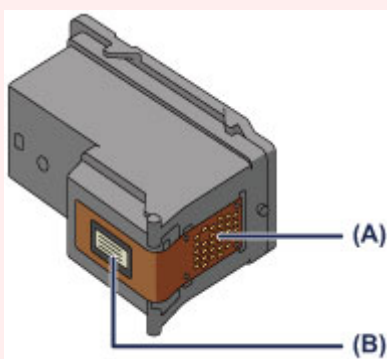

- W przypadku wyjęcia kasety FINE należy ją natychmiast włożyć ponownie. Nie należy zostawiać urządzenia bez kaset FINE.
- Kasety FINE należy wymieniać na nowe. Instalacja używanych kaset FINE może spowodować zatkanie się dysz.
Dodatkowo po zamontowaniu takich kaset FINE urządzenie nie będzie w stanie podawać prawidłowych informacji o konieczności wymiany kaset FINE.
- Zainstalowanej kasety FINE nie należy wyjmować z urządzenia i pozostawiać na zewnątrz. Spowodowałoby to wyschnięcie kasety FINE i urządzenie mogłoby drukować nieprawidłowo po ponownym zainstalowaniu kasety. Aby zachować optymalną jakość drukowania, kasety FINE należy zużyć w ciągu sześciu miesięcy od jej pierwszego użycia.

»» Uwaga

- Jeśli wyczerpaniu ulegnie jedna z kaset FINE, można kontynuować drukowanie przy użyciu pozostałej kasety FINE z czarnym lub kolorowym atramentem, lecz jest to rozwiązanie wyłącznie tymczasowe. Jednak w takim przypadku jakość wydruku może ulec pogorszeniu. W celu zachowania optymalnej jakości druku zaleca się zainstalowanie nowej kasety FINE.

Nawet w przypadku drukowania przy użyciu tylko jednej kasety zaleca się pozostawienie pustej kasety FINE w urządzeniu. W przypadku braku kasety FINE z czarnym atramentem lub kasety FINE z kolorowym atramentem urządzenie zgłasza błąd i nie jest w stanie kontynuować drukowania.

Informacje na temat konfigurowania tych ustawień można znaleźć w części [Ustawianie kasety z atramentem do wykorzystania](#).

- Nawet w przypadku drukowania czarno-białego dokumentu lub wybrania druku w czerni i bieli urządzenie może zużywać atrament kolorowy.

Procedury czyszczenia i dokładnego czyszczenia głowicy drukującej, których przeprowadzanie może być konieczne w celu zapewnienia odpowiedniej wydajności urządzenia, wiążą się ze zużyciem czarnego i kolorowego atramentu. W przypadku wyczerpania atramentu należy natychmiast wymienić odpowiednią kasetę FINE na nową.

➔ [Przydatne informacje na temat atramentu](#)

1. Upewnij się, że urządzenie jest włączone.
2. Schowaj tacę wyprowadzania papieru i przedłużenie tacy wyjściowej.
3. Otwórz pokrywę.

Uchwyt kaset FINE zostanie przesunięty w położenie umożliwiające ich wymianę.

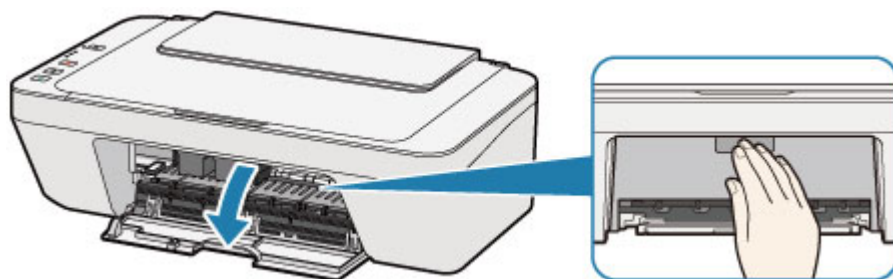

⚠ Przewaga

- Nie należy zatrzymywać ręką uchwytu kaset FINE ani przesuwać go z użyciem siły. Uchwytu kaset FINE nie należy dotykać do chwili jego zatrzymania się.

»» Ważne

- Wnętrze urządzenia może zostać zabrudzone atramentem. Podczas wymiany kasety FINE należy uważać, aby nie pobrudzić dłoni i ubrania. Atrament z wnętrza urządzenia można z łatwością usunąć przy użyciu papierowej chusteczki lub podobnego przedmiotu.
Szczegółowe informacje na temat czyszczenia można znaleźć w części *Informacje o bezpieczeństwie i ważne uwagi*.
- Nie należy dotykać elementów metalowych ani innych elementów wewnątrz urządzenia.
- Jeśli pokrywa była otwarta przez dłużej niż 10 minut, uchwyt kaset FINE może się przemieścić, a kontrolka **Alarm** zaświecić. W takim przypadku zamknij pokrywę, a następnie otwórz ją ponownie.

4. Wyjmij pustą kasetę FINE.

(1) Naciskaj kasetę FINE, aż usłyszysz charakterystyczne kliknięcie.

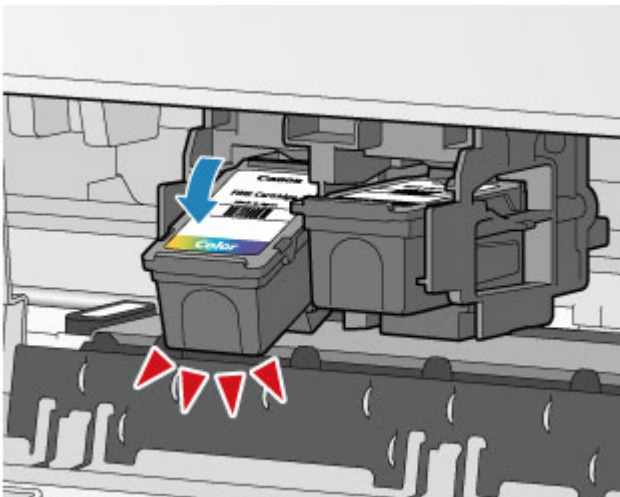

(2) Wyjmij kasetę FINE.

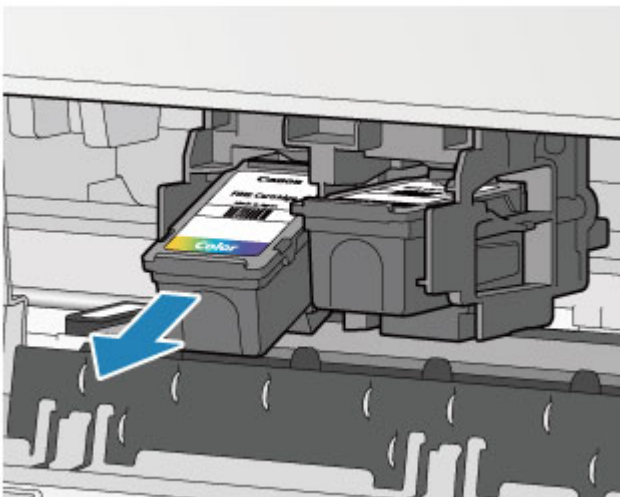

»» Ważne

- Z kasetą FINE należy obchodzić się bardzo ostrożnie, aby uniknąć poplamienia odzieży i otoczenia.
- Pustą kasetę FINE należy wyrzucać zgodnie z lokalnymi przepisami dotyczącymi utylizacji materiałów eksploatacyjnych.

5. Przygotuj nową kasetę FINE.

- (1) Wyjmij nową kasetę FINE z opakowania i delikatnie zdejmij z niej taśmę ochronną (C).

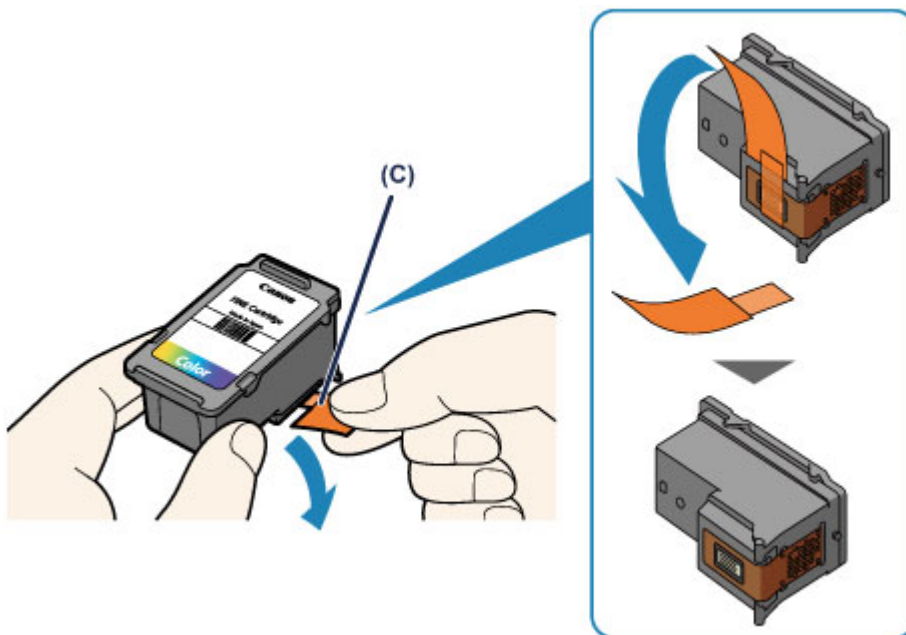

»» Ważne

- Potrząsanie kasetą FINE może spowodować rozlanie atramentu i zabrudzenie rąk lub przedmiotów w pobliżu. Z kasetą FINE należy obchodzić się bardzo ostrożnie.
- Należy uważać, aby nie pobrudzić rąk i przedmiotów w pobliżu atramentem pozostałym na zdjętej taśmie ochronnej.
- Zdjętej taśmy ochronnej nie można założyć ponownie. Należy ją wyrzucić zgodnie z lokalnymi przepisami dotyczącymi utylizacji materiałów eksploatacyjnych.
- Nie należy dotykać styków elektrycznych ani dysz głowicy drukującej kasety FINE. Mogłoby to spowodować nieprawidłowe drukowanie przez urządzenie.

6. Zainstaluj kasetę FINE.

- (1) Włóż nową kasetę FINE pod kątem do uchwyty kaset FINE.

Kasetę FINE z kolorowym atramentem należy zainstalować w lewym gnieździe, a kasetę FINE z czarnym atramentem — w prawym.

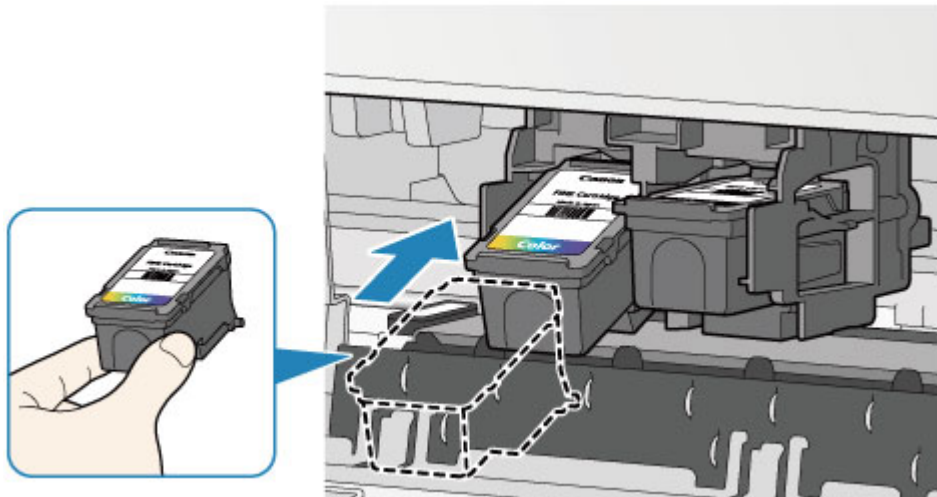

»» Ważne

- Delikatnie wkładaj nową kasetę FINE, aby nie uderzać jej stykami elektrycznymi o uchwyt kaset FINE.



(2) Dociśnij kasetę FINE, aż zatrzaśnie się w odpowiednim położeniu.

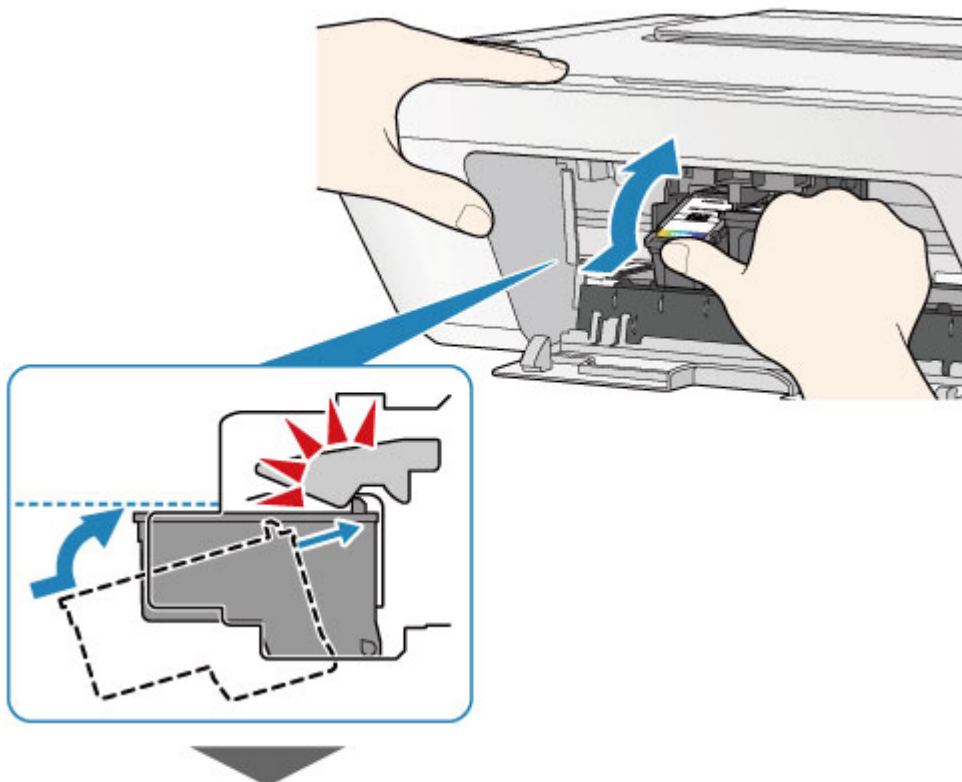

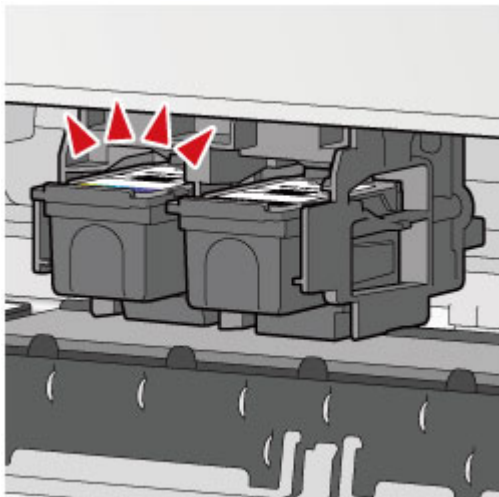

»» Ważne

- Sprawdź, czy kasety FINE zostały zainstalowane prawidłowo.

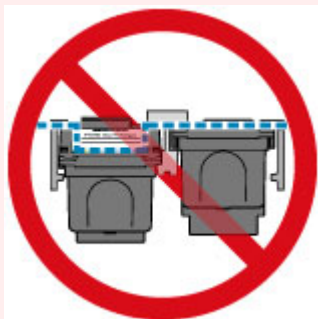

- Urządzenie nie może drukować, dopóki nie zostanie zainstalowana kasetka FINE z czarnym atramentem i kasetka FINE z kolorowym atramentem. Upewnij się, że zainstalowano obie kasety.

7. Zamknij pokrywę.

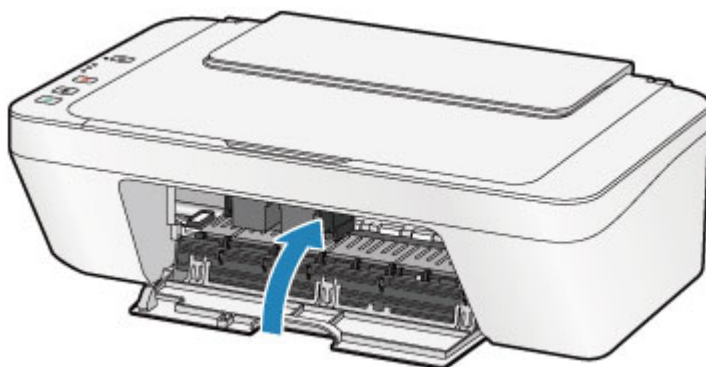

»» Uwaga

- Jeśli po zamknięciu pokrywy kontrolka **Alarm** nadal świeci lub miga na pomarańczowo, podejmij odpowiednie czynności.
 - ➔ W przypadku błędu:
- Pracujące urządzenie może powodować hałas.

8. Wyrównaj pozycję głowicy drukującej.

Po wymianie kasety FINE przeprowadź wyrównywanie głowicy drukującej.

➔ [Wyrównywanie głowicy drukującej.](#)

»» Uwaga

- Przy przeprowadzaniu wyrównywania głowicy drukującej urządzenie automatycznie rozpoczyna czyszczenie głowicy drukującej przed wydrukowaniem arkusza wyrównywania głowicy drukującej. Przed zakończeniem procedury czyszczenia głowicy drukującej urządzenia nie należy wykonywać żadnych innych czynności.

Sprawdzanie stanu atramentu

- Sprawdzenie stanu atramentu za pomocą lampek atramentu na panelu operacyjnym

Stan atramentu można też sprawdzić na ekranie komputera.

- Sprawdzenie stanu atramentu za pomocą komputera

Sprawdzanie stanu atramentu za pomocą lampek atramentu na panelu operacyjnym

»» Uwaga

- Urządzenie jest wyposażone w czujnik poziomu atramentu umożliwiający określenie pozostałego poziomu atramentu. W chwili zainstalowania nowej kasety FINE urządzenie uznaje poziom atramentu za maksymalny, a następnie rozpoczyna wykrywanie pozostałego poziomu atramentu. W przypadku zainstalowania używanej kasety FINE wskazania pozostałego poziomu mogą być nieprawidłowe. W takim przypadku należy traktować wyświetlane informacje dotyczące poziomu jako dane orientacyjne.
- W przypadku wyświetlania ostrzeżeń dotyczących pozostałego atramentu lub występowania innych błędów kontrolki atramentu i kontrolka **Alarm** zaczną migać na pomarańczowo w celu poinformowania o błędzie. Policzn liczbę mignięć i podejmij odpowiednie czynności.
➔ W przypadku błędu:

W trybie gotowości do kopiowania można sprawdzić stan atramentu za pomocą kontrollek **Atrament kolorowy (Color Ink)** i **Atrament czarny (Black Ink)**.

* Na poniższej ilustracji przedstawiono w celach poglądowych zaświecone wszystkie przyciski i kontrolki na panelu operacyjnym.

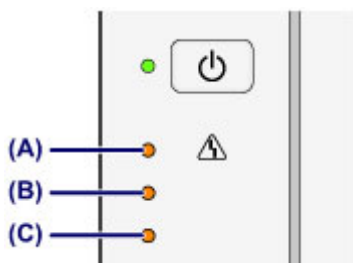

(A) Kontrolka **Alarm**

(B) Kontrolka **Atrament czarny (Black Ink)**

(C) Kontrolka **Atrament kolorowy (Color Ink)**

Świeci kontrolka Atrament kolorowy (Color Ink) lub Atrament czarny (Black Ink)

Ten atrament się kończy. Przygotuj nową kasetę z atramentem.

Podczas migania kontrolki Alarm miga kontrolka Atrament kolorowy (Color Ink) lub Atrament czarny (Black Ink)

Wystąpił błąd.

➔ W przypadku błędu:

* Niektóre typy błędów mogą nie powodować migania kontrolki **Alarm**.

»» Uwaga

- Stan atramentu można też sprawdzić na ekranie komputera.
 - ➔ Sprawdzanie stanu atramentu za pomocą komputera

Konserwacja

- ➔ [Gdy wydruk staje się błąd lub kolory są niewłaściwe](#)
- ➔ [Konserwacja za pomocą komputera](#)
- ➔ [Czyszczenie urządzenia](#)

Gdy wydruk staje się blady lub kolory są niewłaściwe

- Procedura konserwacji
- Drukowanie deseni testu dysz
- Analiza testu wzoru dysz
- Czyszczenie głowicy drukującej
- Dokładne czyszczenie głowicy drukującej
- Wyrównywanie głowicy drukującej

Procedura konserwacji

Jeśli wydruki są zamazane lub kolory są drukowane nieprawidłowo, oznacza to najprawdopodobniej zatkanie dyszy głowicy drukującej (kasety FINE). Poniższa procedura umożliwi wydrukowanie desenu testu dysz, sprawdzenie stanu dysz głowicy drukującej oraz wyczyszczenie głowicy drukującej.

Jeśli linie proste są drukowane krzywo lub rezultaty drukowania są niezadowalające pod innym względem, pomoc może wyrównanie głowicy drukującej.

»» Ważne

- Kaset FINE nie należy przemywać ani przecierać. Mogłoby to spowodować problemy z kasetami FINE.

»» Uwaga

Przed wykonaniem czynności konserwacyjnych

- Sprawdź, czy w kasecie FINE znajduje się atrament.
 - ➔ [Sprawdzanie stanu atramentu za pomocą lampek atramentu na panelu operacyjnym](#)
 - Sprawdź, czy kasety FINE zostały zainstalowane prawidłowo.
 - ➔ [Procedura wymiany](#)
- Sprawdź również, czy usunięto taśmę ochronną ze spodu kasety FINE.

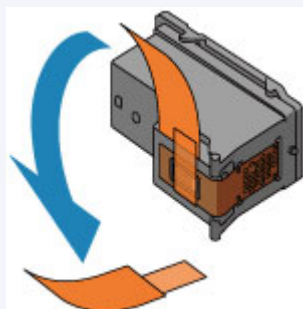

- Jeśli kontrolka **Alarm** świeci się lub miga na pomarańczowo, zapoznaj się z częścią W przypadku błędu:.
- Podniesienie jakości wydruku w ustawieniach sterownika drukarki może poprawić jakość wydruku.
 - ➔ Zmiana jakości wydruku oraz korekta danych obrazu

Gdy wydruki są zamazane lub nierówne:

Krok 1

Wydrukuj test wzoru dysz głowicy drukującej.

Za pomocą urządzenia

➔ [Drukowanie deseni testu dysz](#)

Za pomocą komputera

➔ [Drukowanie deseni testu dysz za pomocą komputera](#)

Przeanalizuj test wzoru dysz.

➔ [Analiza testu wzoru dysz](#)

Jeśli nie są drukowane linie lub wzór zawiera poziome białe smugi:



Krok 2

Wyczyść głowicę drukującą.

Za pomocą urządzenia

➔ [Czyszczenie głowicy drukującej](#)

Za pomocą komputera

➔ [Czyszczenie głowic drukujących za pomocą komputera](#)

Jeśli dwukrotne wyczyszczenie głowicy drukującej nie rozwiąże problemu:



Krok 3

Przeprowadź dokładne czyszczenie głowicy drukującej.

Za pomocą urządzenia

➔ [Dokładne czyszczenie głowicy drukującej](#)

Za pomocą komputera

➔ [Czyszczenie głowic drukujących za pomocą komputera](#)

Jeśli problem nie ustąpi, należy wyłączyć urządzenie i po upływie 24 godzin ponownie



Po przeprowadzeniu procedury czyszczenia głowicy drukującej wydrukuj i przeanalizuj desień testu dysz.

przeprowadzić dokładne czyszczenie głowicy drukującej.

Jeśli problem pozostał nierozwiązany:



Krok 4

Wymień kasetę FINE.

➔ [Wymiana kasety FINE](#)

»»» Uwaga

- Jeśli po wymianie kasety FINE problem nadal nie ustąpił, skontaktuj się z centrum serwisowym.

Jeśli wydruki są nierówne, na przykład linie proste są drukowane krzywo:

Wyrównaj głowicę drukującą.

Za pomocą urządzenia

➔ [Wyrównywanie głowicy drukującej](#)

Za pomocą komputera

➔ [Automatyczne wyrównywanie położenia głowicy drukującej za pomocą komputera](#)

Drukowanie deseni testu dysz

Aby sprawdzić, czy atrament jest prawidłowo dozowany z dysz głowicy drukującej, wydrukuj desień testu dysz.

➔ [Obejrzyj film](#)

»» Uwaga

- Jeśli pozostały poziom atramentu jest niski, wzór testu dysz nie zostanie wydrukowany prawidłowo. Wymień kasetę FINE, w której pozostało niewiele atramentu.

➔ [Wymiana kasety FINE](#)

Należy przygotować: arkusz zwykłego papieru formatu A4 lub Letter.

1. Upewnij się, że urządzenie jest włączone.
2. Załaduj na tylną tacę arkusz zwykłego papieru formatu A4 lub Letter.
3. Wyciągnij tacę wyprowadzania papieru i przedłużenie tacy wyjściowej.
4. Naciśnij i przytrzymaj przycisk **Zatrzymaj (Stop)**, aż kontrolka **Alarm** mignie raz na pomarańczowo, a następnie natychmiast zwolnij przycisk.

Test wzoru dysz głowicy drukującej zostanie wydrukowany.

Nie należy wykonywać żadnych innych czynności, dopóki urządzenie nie zakończy drukowania deseni testu dysz.

5. Przeanalizuj test wzoru dysz.

➔ [Analiza testu wzoru dysz](#)

Analiza testu wzoru dysz

Przeanalizuj deseń testu dysz i wyczyść głowicę drukującą, jeśli to konieczne.

1. Sprawdź, czy są wydrukowane wszystkie linie deseni (A) i czy występują na nim poziome białe smugi (B).

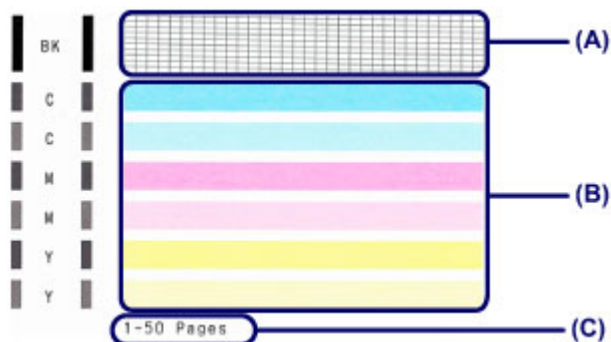

(C) Liczba arkuszy wydrukowanych do tej pory

Jeśli na deseni (A) brakuje linii:

Niezbędne jest czyszczenie głowicy drukującej.

➔ [Czyszczenie głowicy drukującej](#)



(D) Dobrze

(E) Źle (brakuje niektórych linii)

Jeśli deseń (B) zawiera białe, poziome smugi:

Niezbędne jest czyszczenie głowicy drukującej.

➔ [Czyszczenie głowicy drukującej](#)



(F) Dobrze

(G) Źle (występują poziome białe smugi)

»» Uwaga

- Łączna liczba wydrukowanych dotąd arkuszy jest podawana na wydruku deseni testu dysz skokowo co 50 arkuszy.

Czyszczenie głowicy drukującej

Procedurę czyszczenia głowicy drukującej należy przeprowadzić w przypadku brakujących linii lub występowania poziomych białych smug na wydrukowanym deseni testu dysz.

Czyszczenie powoduje udrożnienie dysz w celu przywrócenia prawidłowego stanu głowicy drukującej. Czyszczenie głowicy drukującej wiąże się ze zużywaniem atramentu. Procedurę czyszczenia głowicy drukującej należy przeprowadzać tylko wtedy, gdy jest to konieczne.

1. Upewnij się, że urządzenie jest włączone.
2. Naciśnij i przytrzymaj przycisk **Zatrzymaj (Stop)**, aż kontrolka **Alarm** mignie dwukrotnie na pomarańczowo, a następnie natychmiast zwolnij przycisk.

Urządzenie rozpocznie czyszczenie głowicy drukującej.

Czyszczenie zostanie zakończone, gdy kontrolka **WŁ. (ON)** przestanie migać i zacznie świecić na zielono.

Przed zakończeniem procedury czyszczenia głowicy drukującej urządzenia nie należy wykonywać żadnych innych czynności. Trwa to około 30 sekund.

3. Sprawdź pozycję głowicy drukującej.

Aby sprawdzić stan głowicy drukującej, wydrukuj test wzoru dysz głowicy drukującej.

➔ [Drukowanie deseni testu dysz](#)

»»» Uwaga

- Jeśli problem nie ustąpi po dwukrotnym wyczyszczeniu głowicy drukującej, należy przeprowadzić dokładne czyszczenie głowicy drukującej.

➔ [Dokładne czyszczenie głowicy drukującej](#)

Dokładne czyszczenie głowicy drukującej

Jeśli wyczyszczenie głowicy drukującej nie spowoduje podniesienia jakości, należy przeprowadzić dokładne czyszczenie głowicy drukującej. Procedura dokładnego czyszczenia głowicy drukującej zużywa większą ilość atramentu niż zwykle czyszczenie głowicy drukującej, w związku z czym należy przeprowadzać ją tylko wówczas, gdy jest konieczne dokładne czyszczenie głowicy drukującej.

1. Upewnij się, że urządzenie jest włączone.
2. Naciśnij i przytrzymaj przycisk **Zatrzymaj (Stop)**, aż kontrolka **Alarm** mignie trzykrotnie na pomarańczowo, a następnie natychmiast zwolnij przycisk.

Urządzenie rozpocznie dokładne czyszczenie głowicy drukującej.

Czyszczenie zostanie zakończone, gdy kontrolka **WŁ. (ON)** przestanie migać i zacznie świecić na zielono.

Przed zakończeniem procedury dokładnego czyszczenia głowicy drukującej nie należy wykonywać żadnych innych czynności na urządzeniu. Trwa to około 1 minuty.

3. Sprawdź pozycję głowicy drukującej.

Aby sprawdzić stan głowicy drukującej, wydrukuj test wzoru dysz głowicy drukującej.

➔ [Drukowanie deseni testu dysz](#)

Jeśli problem nie ustąpi, należy wyłączyć urządzenie i po upływie 24 godzin ponownie przeprowadzić dokładne czyszczenie głowicy drukującej.

Jeśli problem nadal nie zostanie rozwiązany, wymień kasetę FINE na nową.

➔ [Wymiana kasety FINE](#)

Jeśli po wymianie kasety FINE problem nadal nie ustąpił, skontaktuj się z centrum serwisowym.

Wyrównywanie głowicy drukującej

Jeśli linie proste są drukowane krzywo lub rezultaty drukowania są niezadowolające pod innym względem, należy wyrównać pozycję głowicy drukującej.

»» Uwaga

- Jeśli pozostały poziom atramentu jest niski, arkusz wyrównywania głowicy drukującej nie zostanie wydrukowany prawidłowo. Wymień kasetę FINE, w której pozostało niewiele atramentu.

➔ [Wymiana kasety FINE](#)

Należy przygotować: arkusz zwykłego papieru formatu A4 lub Letter (w tym papier z makulatury).*

* Należy pamiętać, aby używany papier był biały i czysty z obu stron.

1. Upewnij się, że urządzenie jest włączone.
2. Załaduj na tylną tacę arkusz zwykłego papieru formatu A4 lub Letter.
3. Wyciągnij tacę wyprowadzania papieru i przedłużenie tacy wyjściowej.
4. Naciśnij i przytrzymaj przycisk **Zatrzymaj (Stop)**, aż kontrolka **Alarm** mignie czterokrotnie na pomarańczowo, a następnie natychmiast zwolnij przycisk.

Zostanie wydrukowany arkusz wyrównywania głowicy drukującej.

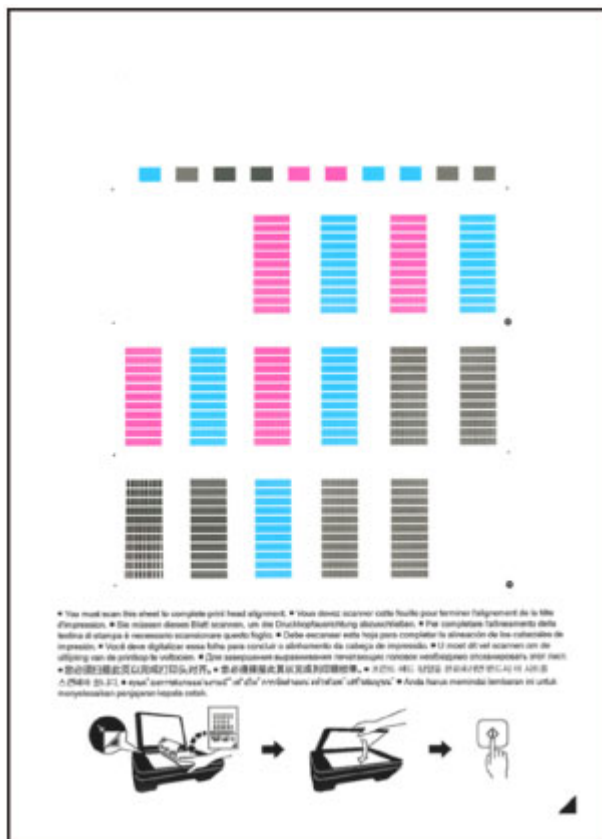

»» Ważne

- Nie dotykaj żadnej zadrukowywanej części arkusza wyrównywania głowicy drukującej.
- Uważaj, aby nie zabrudzić arkusza wyrównywania głowicy drukującej. Jeśli arkusz jest zabrudzony lub pomarszczony, może zostać zeskanowany nieprawidłowo.
- Jeśli arkusz wyrównywania głowicy drukującej został wydrukowany nieprawidłowo, naciśnij przycisk **Zatrzymaj (Stop)**, po czym wykonaj ponownie tę procedurę od początku.

5. Aby wyrównać położenie głowicy drukującej, zeskanuj arkusz wyrównywania głowicy drukującej.

(1) Załaduj na płytę szklaną arkusz wyrównywania głowicy drukującej.

Załaduj arkusz wyrównywania głowicy drukującej STRONĄ ZADRUKOWANĄ SKIEROWANĄ DO DOŁU i ustaw znak ▲ w prawym dolnym rogu arkusza równo ze znacznikiem wyrównania ☞.

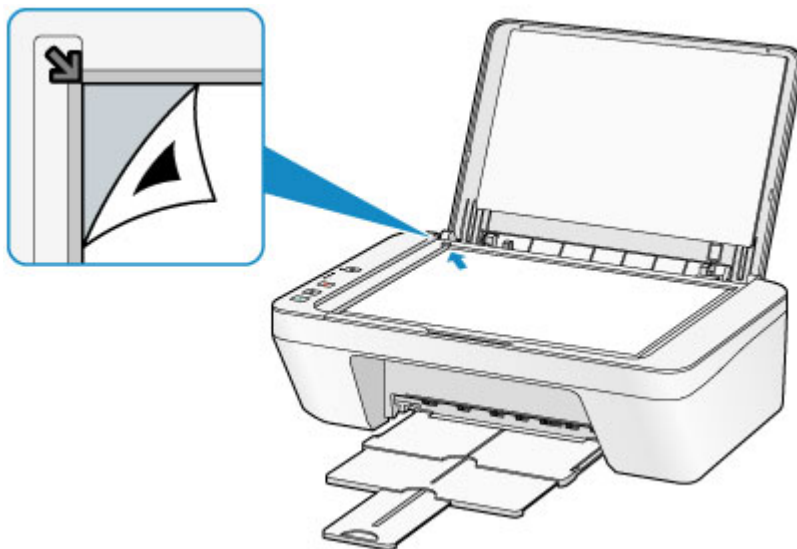

(2) Delikatnie zamknij pokrywę dokumentów i naciśnij przycisk **Kolorowy (Color) lub **Czarny (Black)**.**

Urządzenie rozpocznie skanowanie arkusza wyrównywania głowicy drukującej, a pozycja głowicy drukującej zostanie automatycznie dostosowana.

Wyrównywanie położenia głowicy drukującej zostanie zakończone, gdy kontrolka **WŁ. (ON)** przestanie migać i zacznie świecić na zielono.

Zdejmij z płyty szklanej arkusz wyrównywania głowicy drukującej.

»» Ważne

- Nie otwieraj pokrywy dokumentów ani nie zdejmuj z płyty szklanej arkusza wyrównywania głowicy drukującej do chwili zakończenia wyrównywania położenia głowicy drukującej.
- Jeśli wyrównywanie położenia głowicy drukującej nie powiedzie się, kontrolka **Alarm** zacznie migać na pomarańczowo. Naciśnij przycisk **Zatrzymaj (Stop)**, aby anulować błąd, a następnie podejmij odpowiednie czynności.
➔ W przypadku błędu:

»» Uwaga

- Jeśli po wyrównaniu głowicy drukującej zgodnie z powyższą procedurą wyniki drukowania są nadal niezadowalające, należy ręcznie wyrównać głowicę drukującą, korzystając z komputera.
➔ [Wyrównywanie położenia głowicy drukującej za pomocą komputera](#)
- Aby wydrukować i sprawdzić bieżące wartości wyrównania położenia głowicy drukującej, naciśnij i przytrzymaj przycisk **Zatrzymaj (Stop)**, aż kontrolka **Alarm** mignie sześciokrotnie na pomarańczowo, a następnie natychmiast zwolnij przycisk.

Konserwacja za pomocą komputera

- Czyszczenie głowic drukujących za pomocą komputera
- Czyszczenie rolek podawania papieru za pomocą komputera
- Wyrównywanie głowicy drukującej
- Automatyczne wyrównywanie położenia głowicy drukującej za pomocą komputera
- Wyrównywanie położenia głowicy drukującej za pomocą komputera
- Drukowanie deseni testu dysz za pomocą komputera
- Czyszczenie wnętrza urządzenia

Czyszczenie głowic drukujących za pomocą komputera

Funkcja czyszczenia głowicy drukującej umożliwia odblokowanie zatkanej dyszy głowicy drukującej. Głowicę drukującą należy oczyścić, jeśli wydruk jest blady lub jeden z kolorów nie jest drukowany mimo wystarczającej ilości atramentu.

Procedura czyszczenia głowicy drukującej jest następująca:



Czyszczenie (Cleaning)

1. Otwórz okno ustawień sterownika drukarki.
2. Kliknij przycisk **Czyszczenie (Cleaning)** na karcie **Obsługa (Maintenance)**.

Po wyświetleniu okna dialogowego **Czyszczenie głowicy drukującej (Print Head Cleaning)** wybierz grupę atramentu do wyczyszczenia.

Kliknij przycisk **Elementy testu początkowego (Initial Check Items)**, aby wyświetlić elementy do sprawdzenia przed przeprowadzeniem procedury czyszczenia.

3. Przeprowadź czyszczenie.

Upewnij się, że urządzenie jest włączone, a następnie kliknij przycisk **Wykonaj (Execute)**.

Rozpocznie się czyszczenie głowic drukujących.

4. Zakończenie czyszczenia.

Po komunikacie z żądaniem potwierdzenia zostanie otwarte okno dialogowe **Sprawdzanie dysz (Nozzle Check)**.

5. Sprawdź wyniki.

Aby sprawdzić, czy jakość wydruku uległa poprawie, kliknij przycisk **Drukuj wzór testu (Print Check Pattern)**. Aby anulować proces sprawdzania, kliknij przycisk **Anuluj (Cancel)**.

Jeśli jednorazowe czyszczenie głowicy drukującej nie daje rezultatu, operację należy powtórzyć.

»»» Ważne

- Funkcja **Czyszczenie (Cleaning)** zużywa niewielką ilość atramentu. Częste czyszczenie głowicy drukującej szybko doprowadzi do zużycia atramentu w drukarce. W związku z tym czyszczenie należy przeprowadzać tylko w razie potrzeby.



Dokładne czyszczenie (Deep Cleaning)

Funkcja **Dokładne czyszczenie (Deep Cleaning)** daje lepsze rezultaty niż zwykłe czyszczenie. Przeprowadź dokładne czyszczenie, jeśli dwie próby użycia funkcji **Czyszczenie (Cleaning)** nie rozwiążą problemu z głowicą drukującą.

1. Otwórz okno ustawień sterownika drukarki.
2. Kliknij przycisk **Dokładne czyszczenie (Deep Cleaning)** na karcie **Obsługa (Maintenance)**.

Po wyświetleniu okna dialogowego **Dokładne czyszczenie (Deep Cleaning)**, wybierz grupę atramentu do dokładnego wyczyszczenia.

Kliknij przycisk **Elementy testu początkowego (Initial Check Items)**, aby wyświetlić elementy do sprawdzenia przed przeprowadzeniem procedury dokładnego czyszczenia.

3. Przeprowadź dokładne czyszczenie.

Upewnij się, że urządzenie jest włączone, a następnie kliknij przycisk **Wykonaj (Execute)**.

Po wyświetleniu komunikatu potwierdzenia kliknij przycisk **OK**.

Rozpocznie się dokładne czyszczenie głowicy drukującej.

4. Zakończenie dokładnego czyszczenia.

Po komunikacie z żądaniem potwierdzenia zostanie otwarte okno dialogowe **Sprawdzanie dysz (Nozzle Check)**.

5. Sprawdź wyniki.

Aby sprawdzić, czy jakość wydruku uległa poprawie, kliknij przycisk **Drukuj wzór testu (Print Check Pattern)**. Aby anulować proces sprawdzania, kliknij przycisk **Anuluj (Cancel)**.

»» Ważne

- Funkcja **Dokładne czyszczenie (Deep Cleaning)** zużywa większą ilość atramentu niż **Czyszczenie (Cleaning)**.
Częste czyszczenie głowicy drukującej szybko doprowadzi do zużycia atramentu w drukarce. W związku z tym czyszczenie należy przeprowadzać tylko w razie potrzeby.

»» Uwaga

- Jeśli po użyciu funkcji **Dokładne czyszczenie (Deep Cleaning)** nie widać poprawy, wyłącz urządzenie, poczekaj 24 godziny i ponownie przeprowadź procedurę **Dokładne czyszczenie (Deep Cleaning)**. Jeśli nadal nie widać oznak poprawy, zapoznaj się z informacjami podanymi w części „Atrament nie jest dozowany”.

Tematy pokrewne

- [Drukowanie deseni testu dysz za pomocą komputera](#)

Czyszczenie rolek podawania papieru za pomocą komputera

Czyszczenie rolek podawania papieru. Czyszczenia rolek podających należy dokonać, gdy cząsteczki papieru zaczynają przyklejać się do rolek podawania papieru i nie jest on podawany prawidłowo.

Procedura czyszczenia rolek podających jest następująca:



Czyszczenie rolek (Roller Cleaning)

1. Przygotuj urządzenie.
Wyjmij wszystkie arkusze papieru z tylnej tacy.
2. Otwórz okno ustawień sterownika drukarki.
3. Kliknij przycisk **Czyszczenie rolek (Roller Cleaning)** na karcie **Obsługa (Maintenance)**.
Pojawi się komunikat potwierdzający.
4. Wykonaj czyszczenie rolek podawania papieru.
Upewnij się, że urządzenie jest włączone, a następnie kliknij przycisk **OK**.
Rozpoczyna się czyszczenie rolek podawania papieru.
5. Ukończ czyszczenie rolek podawania papieru.
Po zatrzymaniu się rolek postępuj zgodnie z instrukcją w wyświetlonym komunikacie, włóż jeden arkusz papieru zwykłego do tylnej tacy i kliknij przycisk **OK**.
Po wysunięciu papieru czyszczenie rolek zostanie zakończone.

Wyrównywanie głowicy drukującej

Przeprowadzenie regulacji położenia głowicy drukującej umożliwia usunięcie błędów jej działania oraz ograniczenie niedoskonałości wydruków, np. pojawiania się smug na kolorowych obszarach lub na liniach.

Jeśli wydruki mają niejednorodną jakość ze względu na wykrzywianie się linii lub inne niedoskonałości, wyreguluj położenie głowicy drukującej.

Regulację położenia głowicy drukującej w urządzeniu można przeprowadzić [ręcznie](#) lub [automatycznie](#).

Wyrównywanie położenia głowicy drukującej za pomocą komputera

Funkcja wyrównywania głowic drukujących koryguje ustawienie głowicy drukującej i poprawia błędy w drukowaniu kolorów i linii.

To urządzenie obsługuje dwie metody wyrównywania głowicy: [automatyczne wyrównywanie głowicy](#) i ręczne wyrównywanie głowicy.

Procedura ręcznego wyrównywania głowic drukujących jest następująca:

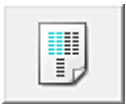

Wyrównywanie głowic drukujących (Print Head Alignment)

1. Otwórz okno ustawień sterownika drukarki.
2. Kliknij polecenie **Ustawienia niestandardowe (Custom Settings)** na karcie **Obsługa (Maintenance)**.
Zostanie otwarte okno dialogowe **Ustawienia niestandardowe (Custom Settings)**.
3. Przełącz na ręczne wyrównywanie głowic.
Zaznacz pole wyboru **Wyrównaj głowice ręcznie (Align heads manually)**.
4. Zastosuj ustawienia.
Kliknij przycisk **OK**, a po pojawieniu się komunikatu potwierdzenia kliknij przycisk **OK**.
5. Kliknij przycisk **Wyrównywanie głowic drukujących (Print Head Alignment)** na karcie **Obsługa (Maintenance)**.
Zostanie otwarte okno dialogowe **Rozpocznij wyrównanie głowicy drukującej (Start Print Head Alignment)**.
6. Włóż papier do urządzenia.
Załaduj do tylnej tacy trzy arkusze zwykłego papieru o rozmiarze A4 lub Letter.
7. Wyrównaj głowice.
Upewnij się, że urządzenie jest włączone, i kliknij przycisk **Wyrównaj głowicę drukującą (Align Print Head)**.
Postępuj zgodnie z instrukcjami podanymi w komunikacie.

8. Sprawdź wydrukowany wzór.

Wprowadź numery wzorów mających najmniej smug w powiązanych polach.
Nawet jeśli w oknie podglądu zostaną kliknięte wzory mające najmniej smug, ich numery i tak są wprowadzane automatycznie w powiązanych polach.

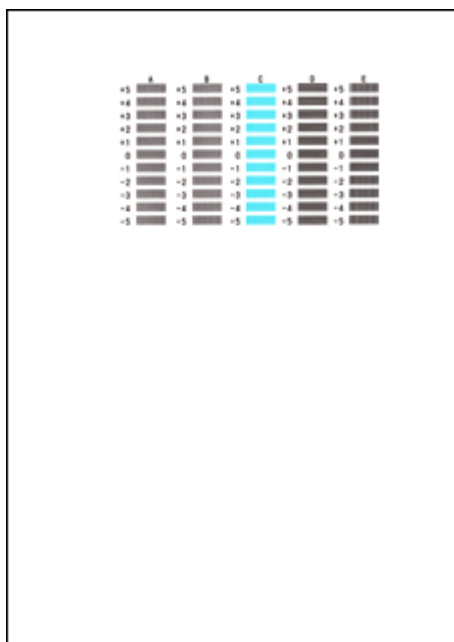

Po wprowadzeniu wszystkich niezbędnych wartości kliknij przycisk **OK**.

»»» Uwaga

- W razie problemów z wyborem najlepszego deseni należy wybrać ustawienie, które powoduje powstawanie najmniej zauważalnych pionowych smug.



(A)



(B)

- (A) Najmniej wyraźne pionowe smugi
- (B) Najwyraźniejsze pionowe smugi

- W razie problemów z wyborem najlepszego deseni trzeba wybrać ustawienie, które powoduje powstawanie najmniej zauważalnych poziomych smug.



(A)



(B)

- (A) Najmniej wyraźne poziome smugi
- (B) Najwyraźniejsze poziome smugi

9. Potwierdź wyświetlany komunikat i kliknij przycisk **OK**.

Zostanie wydrukowany drugi wzór.

10. Sprawdź wydrukowany wzór.

Wprowadź numery wzorów mających najmniej smug w powiązanych polach.
Nawet jeśli w oknie podglądu zostaną kliknięte wzory mające najmniej smug, ich numery i tak są wprowadzane automatycznie w powiązanych polach.

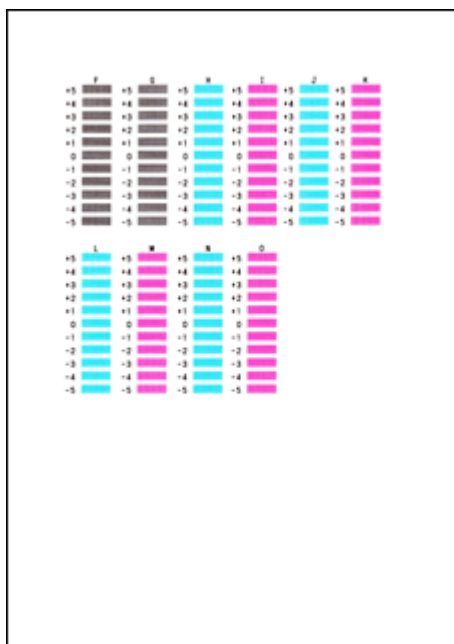

Po wprowadzeniu wszystkich niezbędnych wartości kliknij przycisk **OK**.

»»» Uwaga

- W razie problemów z wyborem najlepszego deseni należy wybrać ustawienie, które powoduje powstawanie najmniej zauważalnych pionowych smug.



(A)



(B)

- (A) Najmniej wyraźne pionowe smugi
(B) Najwyraźniejsze pionowe smugi

11. Potwierdź wyświetlany komunikat i kliknij przycisk **OK**.

Zostanie wydrukowany trzeci wzór.

12. Sprawdź wydrukowany wzór.

Wprowadź numery wzorów mających najmniej zauważalne poziome smugi w powiązanych polach.

Nawet jeśli w oknie podglądu zostaną kliknięte wzory mające najmniej zauważalne poziome smugi, ich numery i tak są wprowadzane automatycznie w powiązanych polach.

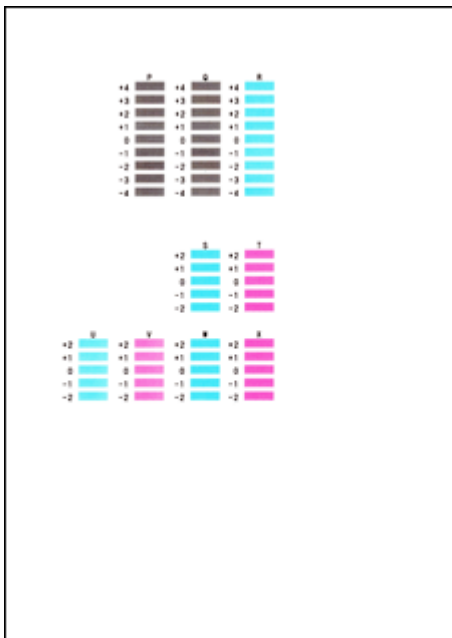

Po wprowadzeniu wszystkich niezbędnych wartości kliknij przycisk **OK**.

»»» Uwaga

- W razie problemów z wyborem najlepszego wzoru należy wybrać ustawienie, które powoduje powstawanie najmniej zauważalnych poziomych smug.



(A)



(B)

(A) Najmniej wyraźne poziome paski

(B) Najwyraźniejsze poziome paski

»»» Uwaga

- Aby wydrukować i sprawdzić bieżące ustawienie, otwórz okno dialogowe **Rozpocznij wyrównanie głowicy drukującej (Start Print Head Alignment)** i kliknij przycisk **Wydrukuj wartość wyrównania (Print Alignment Value)**.

Automatyczne wyrównywanie położenia głowicy drukującej za pomocą komputera

Funkcja wyrównywania głowic drukujących koryguje ustawienie głowic drukujących i poprawia błędy w drukowaniu kolorów i linii.

To urządzenie obsługuje dwie metody wyrównywania głowic: automatyczne wyrównywanie głowic i ręczne wyrównywanie głowic. Zwykle w urządzeniu ustawiona jest opcja automatycznego wyrównywania głowic. Jeśli jakość wydruku jest niezadowalająca po automatycznym wyrównaniu głowicy drukującej, należy przeprowadzić [ręczne wyrównywanie głowicy](#).

Procedura automatycznego wyrównywania głowicy drukującej jest następująca:



Wyrównywanie głowic drukujących (Print Head Alignment)

1. Otwórz okno ustawień sterownika drukarki.
2. Kliknij przycisk **Wyrównywanie głowic drukujących (Print Head Alignment)** na karcie **Obsługa (Maintenance)**.

Zostanie otwarte okno dialogowe **Rozpocznij wyrównanie głowicy drukującej (Start Print Head Alignment)**.

3. Włóż papier do urządzenia.

Włóż do tylnej tacy jeden arkusz papieru zwykłego o rozmiarze A4 lub Letter.

»»» Uwaga

- Liczba arkuszy zmienia się po wybraniu ręcznego wyrównywania głowicy.

4. Drukowanie wzoru wyrównywania głowicy drukującej

Upewnij się, że urządzenie jest włączone, i kliknij przycisk **Wyrównaj głowicę drukującą (Align Print Head)**.

Zostanie wydrukowany wzór dopasowania.

»»» Ważne

- Nie otwieraj pokrywy podczas drukowania.

5. Skanowanie wzoru dopasowania

Po wydrukowaniu wzoru dopasowania pojawi się odpowiedni komunikat.
Zgodnie z instrukcjami podanymi w komunikacie umieść wzór dopasowania na płycie szklanej, a następnie naciśnij na urządzeniu przycisk **Rozpocznij (Start)**.
Rozpocznie się wyrównywanie głowic drukujących.

»» Uwaga

- Aby wydrukować i sprawdzić bieżące ustawienie, otwórz okno dialogowe **Rozpocznij wyrównanie głowicy drukującej (Start Print Head Alignment)** i kliknij przycisk **Wydrukuj wartość wyrównania (Print Alignment Value)**.

Drukowanie deseni testu dysz za pomocą komputera

Funkcja sprawdzania dysz umożliwia sprawdzenie, czy głowica drukująca działa poprawnie. Drukuje ona desen testu dysz. Wydrukuj test deseni, jeśli druk zaczyna się robić niewyraźny lub drukarka przestaje drukować dany kolor.

Procedura drukowania testu deseni dysz jest następująca:



Sprawdzanie dysz (Nozzle Check)

1. Otwórz okno ustawień sterownika drukarki.
2. Kliknij przycisk **Sprawdzanie dysz (Nozzle Check)** na karcie **Obsługa (Maintenance)**.

Zostanie wyświetlone okno dialogowe **Sprawdzanie dysz (Nozzle Check)**.

Aby wyświetlić elementy, które należy sprawdzić przed wydrukowaniem wzoru testu dysz głowicy drukującej, kliknij przycisk **Elementy testu początkowego (Initial Check Items)**.

3. Włóż papier do urządzenia.

Włóż do tylnej tacy jeden arkusz papieru zwykłego o rozmiarze A4 lub Letter.

4. Wydrukuj stronę testową deseni dyszy.

Upewnij się, że urządzenie jest włączone, i kliknij przycisk **Drukuj wzór testu (Print Check Pattern)**.

Rozpocznie się drukowanie deseni testu dysz głowicy drukującej.

Po wyświetleniu komunikatu potwierdzenia kliknij przycisk **OK**.

Zostanie otwarte okno dialogowe **Sprawdzanie deseni (Pattern Check)**.

5. Sprawdź wynik testu.

Sprawdź wynik testu. Jeśli wynik testu jest w normie, kliknij przycisk **Zakończ (Exit)**.

Jeśli strona testowa jest zamazana lub ma niezadrukowane fragmenty, kliknij przycisk **Czyszczenie (Cleaning)**, aby wyczyścić głowicę drukującą.

Tematy pokrewne

- [Czyszczenie głowic drukujących za pomocą komputera](#)

Czyszczenie wnętrza urządzenia

Przed rozpoczęciem drukowania dwustronnego należy wykonać czyszczenie przy użyciu płyty dolnej, aby zapobiec powstawaniu smug na tylnej stronie papieru.

Płytę dolną należy również oczyścić, jeśli na wydrukowanej stronie pojawiają się smugi atramentu spowodowane przez coś innego niż dane drukowania.

Procedura czyszczenia przy użyciu płyty dolnej jest następująca:



Czyszczenie przy użyciu płyty dolnej (Bottom Plate Cleaning)

1. Otwórz okno ustawień sterownika drukarki.
2. Kliknij przycisk **Czyszczenie przy użyciu płyty dolnej (Bottom Plate Cleaning)** na karcie **Obsługa (Maintenance)**.

Zostanie otwarte okno dialogowe **Czyszczenie przy użyciu płyty dolnej (Bottom Plate Cleaning)**.

3. **Włóż papier** do urządzenia.

Zgodnie z instrukcjami w oknie dialogowym zegnij zwykły papier rozmiaru A4 lub Letter na pół w poziomie, a następnie wyprostuj.

Włóż papier do tylnej tacy drukarki w orientacji pionowej, ze zgięciem skierowanym w dół.

4. Wyczyść płytę dolną.

Upewnij się, że urządzenie jest włączone, a następnie kliknij przycisk **Wykonaj (Execute)**.

Rozpocznie się czyszczenie płyty dolnej.

Czyszczenie urządzenia

- Czyszczenie zewnętrznej części urządzenia
- Czyszczenie płyty szklanej i pokrywy dokumentów
- Czyszczenie rolki podawania papieru
- Czyszczenie wnętrza urządzenia (czyszczenie przy użyciu płyty dolnej)
- Czyszczenie wypukłych elementów wewnątrz urządzenia

Czyszczenie zewnętrznej części urządzenia

Delikatnie usuń kurz z powierzchni za pomocą miękkiego, suchego kawałka materiału, takiego jak chusteczka do okularów. Jeśli to konieczne, przed czyszczeniem należy wygładzić zagniecenia na ściereczce.

»» Ważne

- Przed rozpoczęciem czyszczenia należy wyłączyć urządzenie i odłączyć jego wtyczkę zasilania.
- Nie wolno używać chusteczek i ręczników papierowych, szorstkich szmatek i podobnych materiałów, gdyż mogą one zarysować powierzchnię. Należy używać miękkiej, suchej ściereczki.
- Nie należy czyścić urządzenia przy użyciu lotnych cieczy, takich jak rozcieńczalniki, benzyna, aceton lub inne chemiczne środki czyszczące, gdyż mogą one spowodować nieprawidłowe działanie urządzenia lub uszkodzić jego powierzchnię.

Czyszczenie płyty szklanej i pokrywy dokumentów

»» Ważne

- Przed rozpoczęciem czyszczenia należy wyłączyć urządzenie i odłączyć jego wtyczkę zasilania.
- Nie wolno używać chusteczek i ręczników papierowych, szorstkich szmatek i podobnych materiałów, gdyż mogą one zarysować powierzchnię. Należy używać miękkiej, suchej ściereczki.
- Nie należy czyścić urządzenia przy użyciu lotnych cieczy, takich jak rozcieńczalniki, benzyna, aceton lub inne chemiczne środki czyszczące, gdyż mogą one spowodować nieprawidłowe działanie urządzenia lub uszkodzić jego powierzchnię.

Za pomocą miękkiej, czystej, niestrzępiącej i suchej szmatki delikatnie przetrzyj płytę szklaną **(A)** i wewnętrzną część pokrywy dokumentów (biała powierzchnia) **(B)**. Upewnij się, że został usunięty cały brud, zwłaszcza z powierzchni szklanych.

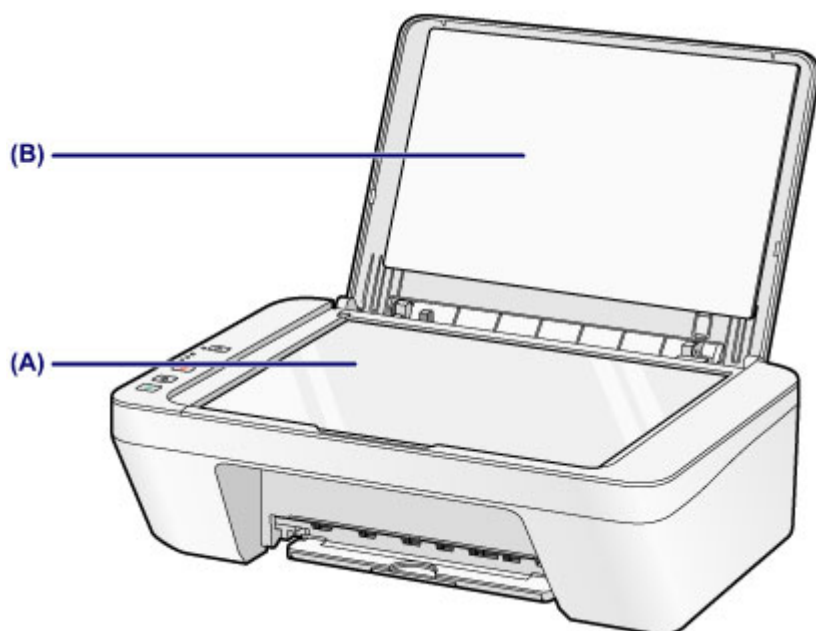

»» Ważne

- Wewnętrzną stronę pokrywy dokumentów (biała powierzchnia) **(B)** można łatwo uszkodzić, więc należy przecierać ją bardzo delikatnie.

Czyszczenie rolki podawania papieru

Jeśli rolki podawania papieru zabrudzą się lub przyłgnie do nich papierowy pył, papier może być podawany nieprawidłowo.

W takim przypadku należy wyczyścić rolki podawania papieru. Czyszczenie rolek podawania papieru powoduje ich zużywanie, więc procedura ta powinna być wykonywana tylko wtedy, gdy jest to konieczne.

Należy przygotować: arkusz zwykłego papieru formatu A4 lub Letter.

1. Upewnij się, że zasilanie jest włączone i wyjmij cały papier z tylnej tacy.
2. Wyczyść rolki podawania papieru bez użycia papieru.
 - (1) Naciśnij i przytrzymaj przycisk **Zatrzymaj (Stop)**, aż kontrolka **Alarm** mignie siedmiokrotnie na pomarańczowo, a następnie natychmiast zwolnij przycisk.
Rolki podawania papieru obracają się podczas czyszczenia.
3. Wyczyść rolki podawania papieru, używając papieru.
 - (1) Upewnij się, że rolki podawania papieru przestały się obracać, a następnie załaduj na tylną tacę arkusz papieru zwykłego formatu A4 lub Letter.
 - (2) Wyciągnij tacę wyprowadzania papieru i przedłużenie tacy wyjściowej.
 - (3) Naciśnij i przytrzymaj przycisk **Zatrzymaj (Stop)**, aż kontrolka **Alarm** mignie siedmiokrotnie na pomarańczowo, a następnie natychmiast zwolnij przycisk.
Urządzenie rozpocznie czyszczenie. Wysunięcie papieru oznacza zakończenie czyszczenia.

Jeśli wyczyszczenie rolek podawania papieru **(A)** tylnej tacy zgodnie z powyższą procedurą nie spowoduje rozwiązania problemu, wyłącz zasilanie, odłącz kabel zasilający, a następnie przetrzyj wilgotnym wacikiem lub podobnym przedmiotem rolki podawania papieru (środkową i prawą rolkę) znajdujące się wewnątrz tylnej tacy, obracając je ręcznie. Nie dotykaj palcami rolek podawania papieru. Obróć rolki co najmniej dwa razy.

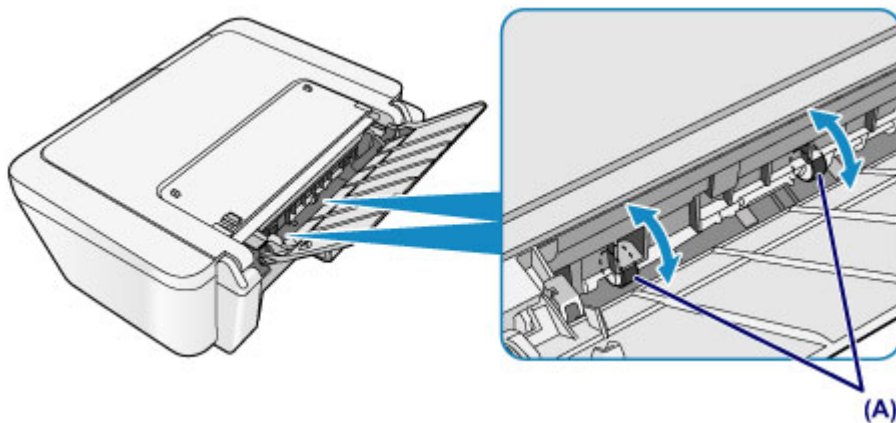

Po zakończeniu czyszczenia rolek podawania papieru włącz zasilanie, po czym ponownie oczyść rolki podawania papieru.

Jeśli po wyczyszczeniu rolek podawania papieru problem nadal nie zostanie rozwiązany, skontaktuj się z centrum serwisowym.

Czyszczenie wnętrza urządzenia (czyszczenie przy użyciu płyty dolnej)

Usuń zabrudzenia z wnętrza urządzenia. W przypadku zanieczyszczenia wnętrza urządzenia papier używany do drukowania może ulec zabrudzeniu, dlatego też zalecane jest regularne czyszczenie.

Należy przygotować: arkusz zwykłego papieru formatu A4 lub Letter.*

* Należy użyć nowego arkusza papieru.

1. Upewnij się, że zasilanie jest włączone i wyjmij cały papier z tylnej tacy.
2. Przygotuj papier.
 - (1) Złóż pojedynczy arkusz zwykłego papieru formatu A4 lub Letter na pół wzdłuż dłuższego boku, a następnie rozłóż go.
 - (2) Załaduj tylko ten jeden arkusz na tylną tacę, otwartą stroną skierowaną do siebie.

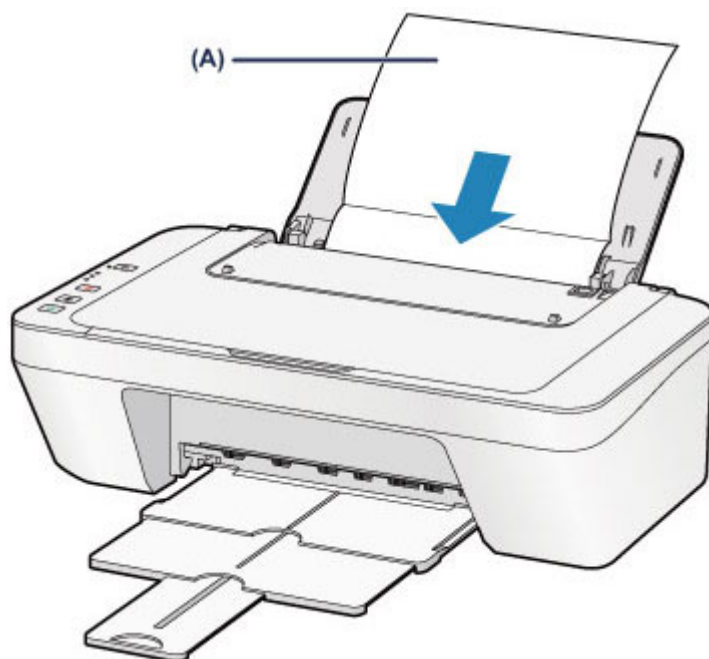

Załaduj papier **(A)** po jego rozłożeniu.

- (3) Wyciągnij tacę wyprowadzania papieru i przedłużenie tacy wyjściowej.

3. Wyczyść wnętrze urządzenia.

Naciśnij i przytrzymaj przycisk **Zatrzymaj (Stop)**, aż kontrolka **Alarm** mignie ośmiokrotnie na pomarańczowo, a następnie natychmiast zwolnij przycisk.

Papier czyści wnętrze urządzenia, przechodząc przez urządzenie.

Sprawdź złożone części wysuniętego papieru. Jeśli widoczne są na nich smugi atramentu, ponownie przeprowadź procedurę czyszczenia płyty dolnej.

Jeśli problem występuje nadal po ponownym czyszczeniu, zabrudzone mogą być występy we wnętrzu urządzenia. Wyczyść je zgodnie z instrukcją.

➔ [Czyszczenie wypukłych elementów wewnątrz urządzenia](#)

»» Uwaga

- Podczas ponownego przeprowadzania procedury czyszczenia płyty dolnej należy użyć nowego arkusza papieru.

Czyszczenie wypukłych elementów wewnątrz urządzenia

»» Ważne

- Przed rozpoczęciem czyszczenia należy wyłączyć urządzenie i odłączyć jego wtyczkę zasilania.

Należy przygotować: wacik

Jeśli występy wewnątrz urządzenia są zabrudzone, należy zetrzeć z nich atrament, na przykład za pomocą wacika.

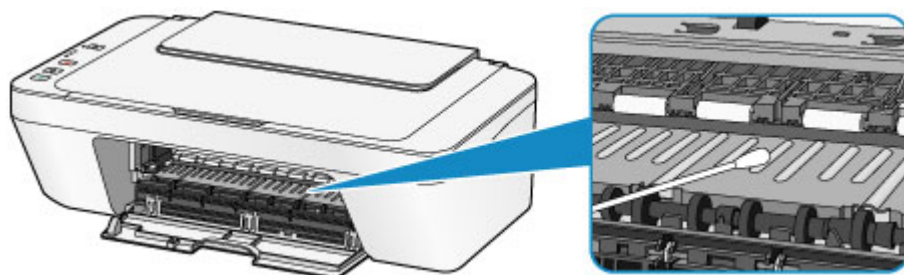

Zmiana ustawień urządzenia

- ➔ [Zmiana ustawień urządzenia za pomocą komputera](#)
- ➔ [Zmiana ustawień urządzenia przy użyciu panelu operacyjnego](#)

Zmiana ustawień urządzenia za pomocą komputera

- ➔ [Zmiana opcji wydruku](#)
- ➔ [Rejestrowanie często używanego profilu drukowania](#)
- ➔ [Ustawianie kasety z atramentem do wykorzystania](#)
- ➔ [Zarządzanie zasilaniem urządzenia](#)
- ➔ [Zmniejszanie hałasu urządzenia](#)
- ➔ [Zmiana trybu pracy urządzenia](#)

Zmiana opcji wydruku

Dla danych drukowania wysyłanych z oprogramowania można zmieniać szczegółowe ustawienia sterownika drukarki.

Określ tę opcję, jeśli zauważysz błędy w drukowaniu, na przykład ucinanie części obrazu.

Procedura zmiany opcji drukowania jest następująca:

1. Otwórz okno ustawień sterownika drukarki.
2. Kliknij przycisk **Opcje wydruku... (Print Options...)** na karcie **Ustawienia strony (Page Setup)**.

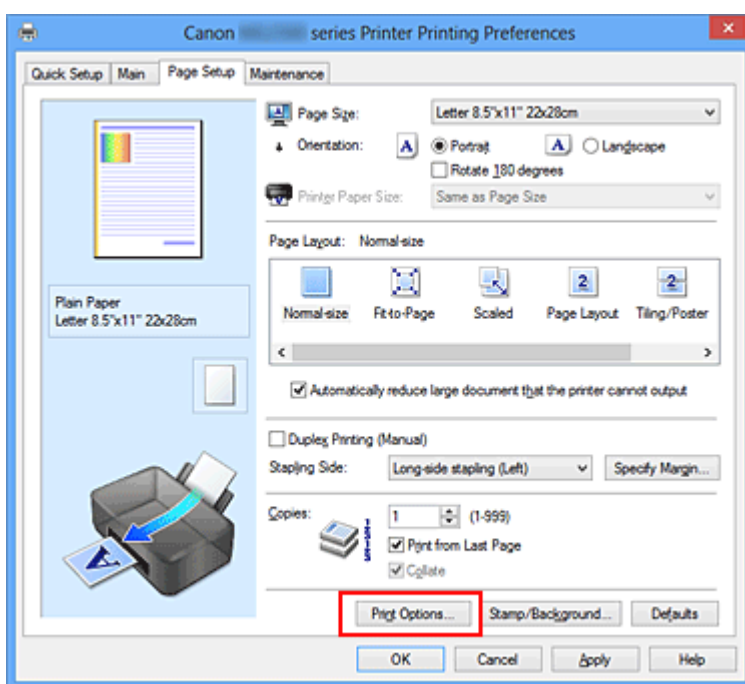

Zostanie otwarte okno dialogowe **Opcje wydruku (Print Options)**.

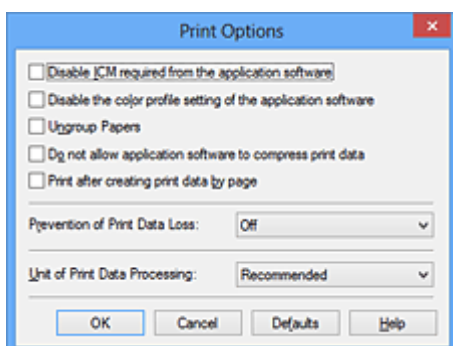

»»» Uwaga

- W przypadku korzystania ze sterownika drukarki XPS zmienia się zestaw dostępnych funkcji.

3. Zmień indywidualne ustawienia.

W razie potrzeby zmień ustawienia każdego elementu i kliknij przycisk **OK**.

Karta **Ustawienia strony (Page Setup)** zostanie wyświetlona ponownie.

Rejestrowanie często używanego profilu drukowania

Często używany profil drukowania można zarejestrować na liście **Najczęściej używane ustawienia (Commonly Used Settings)** na karcie **Szybki start (Quick Setup)**.

Niepotrzebne profile drukowania można usunąć w dowolnym momencie.

Procedura rejestrowania profilu drukowania jest następująca:

Rejestrowanie profilu drukowania

1. Otwórz okno ustawień sterownika drukarki.

2. Ustaw niezbędne elementy.

Z listy **Najczęściej używane ustawienia (Commonly Used Settings)** na karcie **Szybki start (Quick Setup)** wybierz profil drukowania, który ma zostać użyty, i w razie potrzeby zmień ustawienia w obszarze **Funkcje dodatkowe (Additional Features)**.

Niezbędne elementy można również zarejestrować na kartach **Główny (Main)** i **Ustawienia strony (Page Setup)**.

3. Kliknij przycisk **Zapisz... (Save...)**.

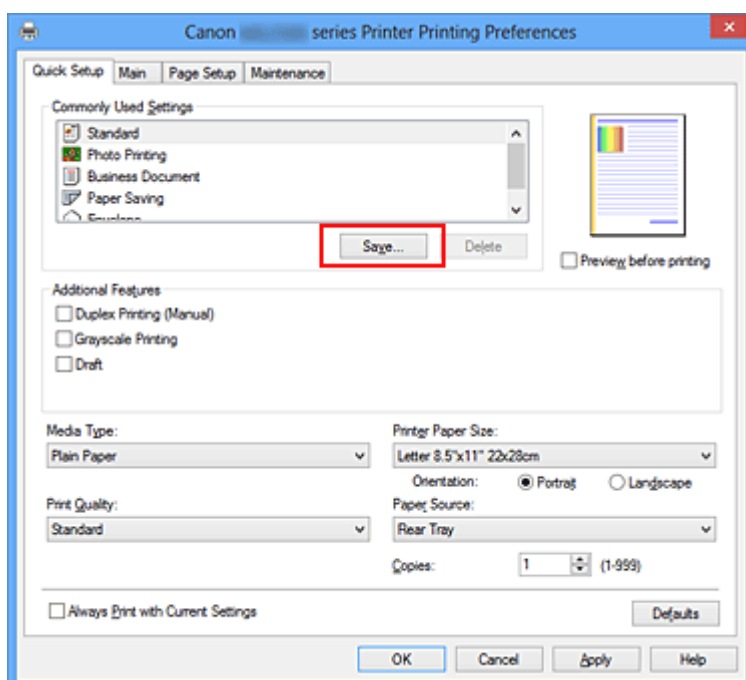

Zostanie otwarte okno dialogowe **Zapisywanie najczęściej używanych ustawień (Save Commonly Used Settings)**.



4. Zapisz ustawienia.

Wprowadź nazwę w polu **Nazwa (Name)**. W razie potrzeby kliknij przycisk **Opcje... (Options...)**, wprowadź ustawienia odpowiednich elementów, a następnie kliknij przycisk **OK**.

W oknie dialogowym **Zapisywanie najczęściej używanych ustawień (Save Commonly Used Settings)** kliknij przycisk **OK**, aby zapisać ustawienia drukowania, a następnie wróć do karty **Szybki start (Quick Setup)**.

W sekcji **Najczęściej używane ustawienia (Commonly Used Settings)** wyświetlane są teraz: nazwa oraz ikona.

»» Ważne

- Aby zapisać rozmiar strony, orientację i liczbę kopii ustawione dla każdego arkusza, kliknij przycisk **Opcje... (Options...)** i zaznacz każdy element.

»» Uwaga

- Jeśli wersja sterownika drukarki zostanie ponownie zainstalowana lub zaktualizowana, zarejestrowane ustawienia drukowania zostaną usunięte z listy **Najczęściej używane ustawienia (Commonly Used Settings)**.

Nie istnieje możliwość zapisania i zachowania zarejestrowanych ustawień drukowania. Po usunięciu profilu ponownie zarejestruj ustawienia drukowania.

Usuwanie niepotrzebnego profilu drukowania

1. Wybierz profil, który chcesz usunąć.

Wybierz profil drukowania, który chcesz usunąć z listy **Najczęściej używane ustawienia (Commonly Used Settings)** na karcie **Szybki start (Quick Setup)**.

2. Usuń profil drukowania.

Kliknij przycisk **Usuń (Delete)**. Po wyświetleniu komunikatu potwierdzenia kliknij przycisk **OK**.

Wybrany profil drukowania zostanie usunięty z listy **Najczęściej używane ustawienia (Commonly Used Settings)**.

»» Uwaga

- Profilów drukowania zarejestrowanych w ustawieniach początkowych nie można usunąć.

Ustawianie kasety z atramentem do wykorzystania

Ta funkcja umożliwia wskazanie najodpowiedniejszej do danego celu kasety FINE spośród zainstalowanych w urządzeniu.

Jeśli jedna z kaset FINE zostanie wyczerpana, a nie można niezwłocznie wymienić jej na nową, wskaż inną kasetę FINE, w której znajduje się jeszcze atrament, i kontynuuj drukowanie.

Procedura określania kasety FINE jest następująca:



Ustawienia kasety z atramentem (Ink Cartridge Settings)

1. Otwórz okno ustawień sterownika drukarki.
2. Kliknij przycisk **Ustawienia kasety z atramentem (Ink Cartridge Settings)** na karcie **Obsługa (Maintenance)**.
Zostanie wyświetlone okno dialogowe **Ustawienia kasety z atramentem (Ink Cartridge Settings)**.
3. Wybierz kasetę FINE, która ma być używana.
Wybierz kasetę FINE, która ma być użyta do drukowania, i kliknij przycisk **OK**.
Określona kasetą FINE będzie używana od następnego wydruku.

»» Ważne

- W przypadku wybrania ustawienia innego niż **Papier zwykły (Plain Paper)** lub **Koperta (Envelope)** z listy **Typ nośnika (Media Type)** na karcie **Główny (Main)** funkcja **Tylko czarny (Black Only)** jest wyłączona, ponieważ urządzenie drukuje dokumenty przy użyciu kasety FINE z atramentem kolorowym.
- Nie należy wyjmować kasety FINE, która nie jest używana. Drukowanie jest niemożliwe, jeśli została wyjęta chociaż jedna kasetą FINE.

Zarządzanie zasilaniem urządzenia

Ta funkcja umożliwia zarządzanie zasilaniem urządzenia z poziomu sterownika drukarki.

Procedura zarządzania zasilaniem urządzenia jest następująca:



Wyłączanie (Power Off)

Funkcja **Wyłączanie (Power Off)** wyłącza urządzenie. Po użyciu tej funkcji nie można włączyć urządzenia z poziomu sterownika drukarki.

1. Otwórz okno ustawień sterownika drukarki.
2. Wyłącz drukarkę.

Kliknij przycisk **Wyłączanie (Power Off)** na karcie **Obsługa (Maintenance)**. Po wyświetleniu komunikatu potwierdzenia kliknij przycisk **OK**.

Zasilanie urządzenia zostanie wyłączone i ponownie wyświetlona będzie karta **Obsługa (Maintenance)**.



Automatyczne włączanie/wyłączanie (Auto Power)

Funkcja **Automatyczne włączanie/wyłączanie (Auto Power)** umożliwia skonfigurowanie opcji **Autom. wł. (Auto Power On)** i **Autom. wył. (Auto Power Off)**.

Funkcja **Autom. wł. (Auto Power On)** automatycznie włącza urządzenie po odebraniu danych.

Funkcja **Autom. wył. (Auto Power Off)** automatycznie wyłącza urządzenie, gdy przez określony czas sterownik drukarki lub urządzenie nie wykonują żadnych czynności.

1. Otwórz okno ustawień sterownika drukarki.
2. Upewnij się, że urządzenie jest włączone, a następnie kliknij opcję **Automatyczne włączanie/wyłączanie (Auto Power)** na karcie **Obsługa (Maintenance)**.

Zostanie otwarte okno dialogowe **Ustawienia automatycznego wł./wył. (Auto Power Settings)**.

»» Uwaga

- Jeśli urządzenie jest wyłączone lub komunikacja między urządzeniem a komputerem jest wyłączona, komputer może nie być w stanie zebrać informacji o stanie urządzenia. Spowoduje to wyświetlenie odpowiedniego komunikatu. W takim wypadku kliknij przycisk **OK**, aby wyświetlić ostatnie ustawienia określone dla komputera.
-

3. W razie potrzeby wprowadź następujące ustawienia:

Autom. wł. (Auto Power On)

Wybranie z listy opcji **Włączone (Enable)** powoduje włączanie urządzenia w chwili odebrania danych wydruku.

Autom. wył. (Auto Power Off)

Wybierz czas z listy. Po upływie tego czasu, jeżeli sterownik drukarki lub urządzenie nie wykonują żadnych czynności, nastąpi automatyczne wyłączenie urządzenia.

4. Zastosuj ustawienia.

Kliknij przycisk **OK**. Po wyświetleniu komunikatu potwierdzenia kliknij przycisk **OK**. Zostanie ponownie wyświetlona karta **Obsługa (Maintenance)**.

Funkcja automatycznego włączania/wyłączania zostaje włączona. Aby wyłączyć tę funkcję, należy zgodnie z taką samą procedurą wybrać z listy opcję **Wyłączone (Disable)**.

»» Uwaga

- W przypadku wyłączenia urządzenia na monitorze stanu wyświetlane są różne komunikaty, w zależności od ustawienia opcji **Autom. wł. (Auto Power On)**. Po wybraniu ustawienia **Włączone (Enable)** wyświetlany jest komunikat „Drukarka znajduje się w trybie czuwania”. Po wybraniu ustawienia **Wyłączone (Disable)** wyświetlany jest komunikat „Drukarka została wyłączona”.
-

Zmniejszanie hałasu urządzenia

Tryb cichej pracy umożliwia zmniejszenie hałasu towarzyszącego pracy urządzenia. Wybierz ją, aby zredukować poziom hałasu podczas pracy drukarki, np. w nocy. Używanie tej funkcji może spowolnić tempo druku.

Procedura włączania trybu cichego jest następująca:



Ustawienia ciche (Quiet Settings)

1. Otwórz okno ustawień sterownika drukarki.
2. Kliknij przycisk **Ustawienia ciche (Quiet Settings)** na karcie **Obsługa (Maintenance)**.

Zostanie wyświetlone okno dialogowe **Ustawienia ciche (Quiet Settings)**.

»»» Uwaga

- Jeśli urządzenie jest wyłączone lub komunikacja między urządzeniem a komputerem jest wyłączona, komputer może nie być w stanie zebrać informacji o stanie urządzenia. Spowoduje to wyświetlenie odpowiedniego komunikatu.

3. Ustaw tryb cichy.

W razie potrzeby określ jeden z poniższych elementów:

Nie używaj trybu cichego (Do not use quiet mode)

Tę opcję należy wybrać, aby przywrócić zwykły poziom hałasu generowanego podczas pracy urządzenia.

Zawsze używaj trybu cichego (Always use quiet mode)

To ustawienie powoduje zmniejszenie poziomu hałasu pracującego urządzenia.

Używaj trybu cichego przez określoną liczbę godzin (Use quiet mode during specified hours)

To ustawienie powoduje zmniejszenie poziomu hałasu pracującego urządzenia w wybranym okresie.

Ustaw opcje **Godzina rozpoczęcia (Start time)** i **Godzina zakończenia (End time)**, aby określić czas korzystania z trybu cichego. Jeśli w obu polach ustawiony jest taki sam czas, tryb cichy nie będzie działał.

»» Ważne

- Tryb cichy możesz włączać za pomocą panelu operacyjnego urządzenia, sterownika drukarki lub programu ScanGear (sterownik skanera). Niezależnie od sposobu włączania trybu cichego, jest on stosowany podczas korzystania z panelu operacyjnego urządzenia lub w trakcie drukowania i skanowania za pomocą komputera.
- W przypadku podania godzin dla opcji **Używaj trybu cichego przez określoną liczbę godzin (Use quiet mode during specified hours)**, tryb cichy nie jest stosowany do operacji wykonywanych bezpośrednio za pomocą urządzenia (kopiowanie, druk bezpośredni itd.).

4. Zastosuj ustawienia.

Upewnij się, że urządzenie jest włączone, i kliknij przycisk **OK**.

Po wyświetleniu komunikatu potwierdzenia kliknij przycisk **OK**.

Ustawienia zaczynają obowiązywać bezpośrednio po ich wprowadzeniu.

»» Uwaga

- Niektóre ustawienia jakości wydruku mogą osłabić efekty działania trybu cichego.

Zmiana trybu pracy urządzenia

W razie potrzeby włączaj różne tryby działania urządzenia.

Procedura konfigurowania funkcji **Ustawienia niestandardowe (Custom Settings)** jest następująca:



Ustawienia niestandardowe (Custom Settings)

1. Otwórz okno ustawień sterownika drukarki.
2. Upewnij się, że urządzenie jest włączone, a następnie kliknij opcję **Ustawienia niestandardowe (Custom Settings)** na karcie **Obsługa (Maintenance)**.

Zostanie otwarte okno dialogowe **Ustawienia niestandardowe (Custom Settings)**.

»»» Uwaga

- Jeśli urządzenie jest wyłączone lub komunikacja między urządzeniem a komputerem jest wyłączona, komputer może nie być w stanie zebrać informacji o stanie urządzenia. Spowoduje to wyświetlenie odpowiedniego komunikatu. W takim wypadku kliknij przycisk **OK**, aby wyświetlić ostatnie ustawienia określone dla komputera.

3. W razie potrzeby wprowadź następujące ustawienia:

Wyrównaj głowice ręcznie (Align heads manually)

Dla funkcji **Wyrównywanie głowic drukujących (Print Head Alignment)** na karcie **Obsługa (Maintenance)** zazwyczaj jest ustawione automatyczne wyrównywanie głowic drukujących, ale można zmienić to ustawienie na wyrównywanie ręczne. Jeśli jakość wydruku jest niezadowalająca nawet po automatycznym wyrównaniu głowicy drukującej, należy [przeprowadzić ręczne wyrównywanie głowicy](#).

Aby wykonać ręczne wyrównywanie głowic, należy zaznaczyć to pole wyboru. Aby wykonać automatyczne wyrównywanie głowic, należy odznaczyć to pole wyboru.

Obróć o 90 stopni w lewo, gdy orientacja jest [Pozioma] (Rotate 90 degrees left when orientation is [Landscape])

Na karcie **Ustawienia strony (Page Setup)** można w sekcji **Orientacja (Orientation)** wybrać kierunek obracania dla ustawienia **Pozioma (Landscape)**.

Zaznacz ten element, aby podczas drukowania obracać dane wydruku o 90 stopni w

lewo. Usuń zaznaczenie tego elementu, aby podczas drukowania obracać dane wydruku o 90 stopni w prawo.

»» Ważne

- Nie zmieniaj tego ustawienia, gdy zadanie drukowania jest wyświetlane na liście oczekiwania na drukowanie. W przeciwnym razie może dojść do pomijania niektórych znaków na wydruku lub do zniekształcania jego układu.

Czas oczekiwania na wyschnięcie atramentu (Ink Drying Wait Time)

Można ustawić czas oczekiwania urządzenia przed rozpoczęciem drukowania następnej strony. Przesunięcie suwaka w prawo zwiększa czas oczekiwania, a przesunięcie w lewo — zmniejsza.

Jeśli papier ulegnie zabrudzeniu spowodowanemu wysunięciem kolejnej strony przed wyschnięciem tuszu, należy zwiększyć czas schnięcia tuszu.

Zmniejszenie czasu oczekiwania pozwala przyspieszyć drukowanie.

4. Zastosuj ustawienia.

Kliknij przycisk **OK**, a po pojawieniu się komunikatu potwierdzenia kliknij przycisk **OK**.

Teraz urządzenie będzie działać zgodnie ze zmienionymi ustawieniami.

Zmiana ustawień urządzenia przy użyciu panelu operacyjnego

- ➔ [Ustawienie ciche — informacje](#)
- ➔ [Automatyczne włączanie/wyłączanie urządzenia](#)

Ustawienie ciche — informacje

Tej funkcji należy używać wówczas, gdy konieczne jest ograniczenie hałasu towarzyszącego pracy urządzenia, np. podczas drukowania w nocy.

Aby określić ustawienia, wykonaj poniższą procedurę.

1. [Upewnij się, że urządzenie jest włączone.](#)
2. Naciśnij i przytrzymaj przycisk **Zatrzymaj (Stop)**, aż kontrolka **Alarm** mignie 9 razy.
3. Zwolnij przycisk **Zatrzymaj (Stop)**.
4. Naciśnij przycisk **Kolorowy (Color)**.

Aby wyłączyć funkcję, naciśnij przycisk **Czarny (Black)** w kroku 4.

»»» Ważne

- Szybkość działania może być mniejsza niż wówczas, gdy nie jest wybrany tryb cichy.

»»» Uwaga

- Tryb cichy możesz włączać za pomocą panelu operacyjnego urządzenia, sterownika drukarki lub programu ScanGear (sterownik skanera). Niezależnie od sposobu włączania trybu cichego, jest on stosowany podczas korzystania z panelu operacyjnego urządzenia lub w trakcie drukowania i skanowania za pomocą komputera.

Automatyczne włączanie/wyłączanie urządzenia

Użytkownik może włączyć automatyczne włączanie/wyłączanie urządzenia w związku z troską o środowisko

➔ [Automatyczne włączanie urządzenia](#)

➔ [Automatyczne wyłączanie urządzenia](#)

Automatyczne włączanie urządzenia

Można ustawić w urządzeniu automatyczne włączanie się po nadejściu z komputera zadania drukowania lub skanowania.

1. [Upewnij się, że urządzenie jest włączone.](#)
2. Naciśnij i przytrzymaj przycisk **Zatrzymaj (Stop)**, aż kontrolka **Alarm** mignie 14 razy.
3. Zwolnij przycisk **Zatrzymaj (Stop)**.
4. Naciśnij przycisk **Kolorowy (Color)**.

Aby wyłączyć funkcję, naciśnij przycisk **Czarny (Black)** w kroku 4.

»»» Uwaga

- Funkcję automatycznego włączania urządzenia można włączać za pomocą panelu operacyjnego urządzenia, sterownika drukarki oraz programu ScanGear (sterownik skanera). Niezależnie od sposobu włączania trybu cichego, jest on stosowany w trakcie drukowania i skanowania za pomocą komputera.

Automatyczne wyłączanie urządzenia

Można włączyć opcję automatycznego wyłączania urządzenia po upływie określonego czasu pozostawania urządzenia w stanie bezczynności lub bez pobierania danych do drukowania.

1. [Upewnij się, że urządzenie jest włączone.](#)
2. Naciśnij i przytrzymaj przycisk **Zatrzymaj (Stop)**, aż kontrolka **Alarm** mignie 13 razy.
3. Zwolnij przycisk **Zatrzymaj (Stop)**.
4. Naciśnij przycisk **Kolorowy (Color)**.

Aby wyłączyć funkcję, naciśnij przycisk **Czarny (Black)** w kroku 4.

»»» Uwaga

- Funkcję automatycznego wyłączania urządzenia można włączać za pomocą panelu operacyjnego urządzenia, sterownika drukarki oraz programu ScanGear (sterownik skanera). Czas, po którego upływie urządzenie zostanie wyłączone, można określić za pomocą sterownika drukarki lub programu ScanGear (sterownik skanera).

Porady służące uzyskiwaniu optymalnej jakości drukowania

- Przydatne informacje na temat atramentu
- Najważniejsze czynności warunkujące udane drukowanie
- Po załadowaniu papieru upewnij się, że wprowadzono odpowiednie ustawienia papieru
- Anulowanie zadania drukowania
- Przechowywanie wydrukowanych obrazów
- Środki ostrożności dotyczące eksploatacji urządzenia
- Klucz do stabilnej jakości drukowania
- Środki ostrożności dotyczące bezpiecznego transportu urządzenia

Przydatne informacje na temat atramentu

W jaki sposób atrament jest używany do celów innych niż drukowanie?

Atrament może być używany do celów innych niż drukowanie. Atrament jest używany nie tylko do drukowania, ale także do czyszczenia głowicy drukującej w celu zachowania optymalnej jakości drukowania.

Urządzenie wyposażono w funkcję automatycznego czyszczenia dysz, zapobiegającą ich zatykaniu. W ramach tej procedury z dysz wypompowywany jest atrament. Podczas czyszczenia zużywana jest niewielka ilość atramentu.

Czy podczas drukowania w czerni i bieli zużywany jest atrament kolorowy?

W przypadku drukowania w czerni i bieli może być używany także inny atrament niż czarny, w zależności od typu papieru w drukarce i ustawień jej sterownika. W związku z tym atrament kolorowy może być zużywany nawet w przypadku drukowania w czerni i bieli.

Najważniejsze czynności warunkujące udane drukowanie

Przed rozpoczęciem drukowania sprawdź stan urządzenia!

- Czy nie występują problemy z głowicą drukującą?

W przypadku zatkania dyszy głowicy drukującej wydruki będą blade, a papier zostanie zmarnowany. Aby sprawdzić głowicę drukującą, wydrukuj deseń testu dysz.

➔ [Procedura konserwacji](#)

- Czy wewnątrz urządzenia nie jest zabrudzone atramentem?

Po wydrukowaniu dużej liczby dokumentów części drukarki, które wchodzą w kontakt z papierem, mogą być zabrudzone atramentem. Wyczyść wewnątrz urządzenia, korzystając z funkcji czyszczenia płyty dolnej.

➔ [Czyszczenie wnętrza urządzenia \(czyszczenie przy użyciu płyty dolnej\)](#)

Sprawdź metody prawidłowego ładowania papieru!

- Czy papier został załadowany w odpowiedniej orientacji?

Aby załadować papier na tylną tacę, włóż go STRONĄ DO ZADRUKOWANIA SKIEROWANĄ DO SIEBIE.

➔ [Ładowanie papieru](#)

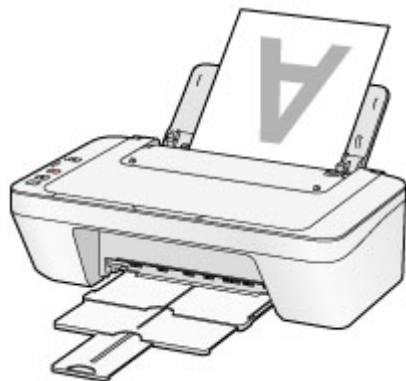

- Czy papier nie jest zwinięty?

Zwinięcie papieru może spowodować jego zacięcie. Wyprostuj zwinięty papier, a następnie załaduj go ponownie.

➔ Patrz: „Wyrównaj zawinięcia i włóż papier.” w części Papier jest zaplamiony/ Zadrukowana powierzchnia jest porysowana.

Po załadowaniu papieru upewnij się, że wprowadzono odpowiednie ustawienia papieru

Jeśli ustawienie typu nośnika nie odpowiada załadowanemu papierowi, wyniki drukowania mogą być niezadowolające. Po załadowaniu papieru wybierz ustawienie typu nośnika odpowiednie dla załadowanego papieru.

➔ Wyniki drukowania są niezadowolające

Dostępne są różne rodzaje papieru: papier pokryty specjalnymi powłokami, przeznaczony do drukowania zdjęć oraz papier przeznaczony do drukowania dokumentów.

Każdy typ nośnika ma określone ustawienia wstępne, np. sposób użycia i nanoszenia atramentu, odległość od dysz itd., umożliwiające uzyskanie na tym nośniku optymalnej jakości drukowania.

Dzięki temu drukowanie z ustawieniami najlepiej dopasowanymi do załadowanego typu nośnika wymaga tylko wybrania danego nośnika.

Anulowanie zadania drukowania

Nie naciskaj nigdy przycisku WŁ. (ON)!

Naciśnięcie przycisku **WŁ. (ON)** podczas drukowania powoduje zapisanie danych przesłanych z komputera w pamięci urządzenia i może uniemożliwić dalsze drukowanie. Aby anulować drukowanie, naciśnij przycisk **Zatrzymaj (Stop)**.

Przechowywanie wydrukowanych obrazów

Aby chronić wydrukowane obrazy przed szkodliwym wpływem czynników z powietrza, należy je przechowywać w albumach, przezroczystych koszulkach lub szklanych ramkach.



»» Uwaga

- Przechowywanie wydrukowanych obrazów bez wystarczającego wysuszenia może powodować rozmazanie lub odbarwienie.

Środki ostrożności dotyczące eksploatacji urządzenia

Na pokrywie dokumentów nie należy kłaść żadnych przedmiotów!

Na pokrywie dokumentów nie należy kłaść żadnych przedmiotów. Po otwarciu pokrywy dokumentów mogłyby one spaść do tylnej tacy, powodując awarię urządzenia. Ponadto należy ustawić urządzenie w miejscu, w którym nie spadnie na nie żaden przedmiot.



Klucz do stabilnej jakości drukowania

Aby zapewnić optymalną jakość drukowania, nie pozwalaj na zaschnięcie i zatkanie głowicy drukującej. Stosuj się do poniższych zasad, aby zawsze uzyskiwać optymalną jakość drukowania.

Nigdy nie odłączaj kabla zasilania, dopóki nie zostanie odłączone zasilanie!

Naciśnięcie przycisku **WŁ. (ON)** w celu wyłączenia zasilania powoduje automatyczne ukrycie dysz głowicy drukującej urządzenia w celu zapobieżenia ich zaschnięciu. W przypadku odłączenia kabla zasilania od gniazdka elektrycznego przed odłączeniem zasilania (czyli gdy kontrolka **WŁ. (ON)** nadal świeci lub miga) głowica drukująca nie jest ukrywana prawidłowo, co może spowodować jej zaschnięcie lub zatkanie.

Przed odłączeniem kabla zasilania należy upewnić się, że zgasła kontrolka **WŁ. (ON)**.

→ [Uwagi dotyczące odłączania kabla zasilania](#)

Drukuj regularnie!

Podobnie jak nieostłonięte końcówki długopisu czy flamastra, które nieużywane przez dłuższy czas wysychają i stają się bezużyteczne, dysze głowicy drukującej urządzenia blokowane są przez wyschnięty atrament.

Zaleca się, aby urządzenie było użytkowane przynajmniej raz w miesiącu.

»»» Uwaga

- W zależności od typu papieru użycie na wydruku zakreślacza albo kontakt wydruku z wodą lub potem może spowodować jego zamazanie.

Środki ostrożności dotyczące bezpiecznego transportu urządzenia

Przestawiając urządzenie w inne miejsce, pamiętaj o poniższych kwestiach.

»»» Ważne

Wysyłanie urządzenia do naprawy

- Zapakuj urządzenie w wytrzymałe pudło, zawsze ustawiane w pozycji horyzontalnej, dnem do dołu. Zastosuj odpowiednią ilość materiału ochronnego, aby zapewnić bezpieczny transport.
- Pozostaw w urządzeniu kasetę FINE i wyłącz jego zasilanie, naciskając przycisk **WŁ. (ON)**. Pozwoli to urządzeniu na automatyczne zakrycie głowicy drukującej, zapobiegające jej wysychaniu.
- Po zapakowaniu urządzenia do pudła nie przechylaj go ani nie ustawiaj na boku lub do góry nogami. Mogłoby to spowodować wyciek atramentu w czasie transportu i uszkodzenie urządzenia.
- Jeśli transportem urządzenia zajmuje się firma spedycyjna, należy poprosić o oznaczenie pudła napisem „TA STRONA DO GÓRY”, aby urządzenie znajdowało się cały czas w pozycji spodem do dołu. Opakowanie należy również oznaczyć napisem „OSTROŻNIE”.

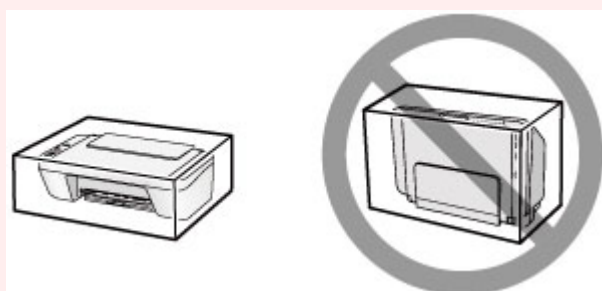

1. Wyłącz urządzenie.

2. Upewnij się, że zgasła kontrolka **WŁ. (ON)** i odłącz zasilanie urządzenia.

➔ [Uwagi dotyczące odłączania kabla zasilania](#)

»»» Ważne

- Nie odłączaj urządzenia, gdy kontrolka **WŁ. (ON)** świeci się lub miga, ponieważ mogłoby to spowodować awarię lub uszkodzenie urządzenia i w efekcie brak możliwości drukowania za pomocą urządzenia.

3. Schowaj tacę wyprowadzania papieru i przedłużenie tacy wyjściowej, a następnie zamknij podpórkę papieru.

4. Odłącz kabel drukarki od komputera i urządzenia, a następnie odłącz od urządzenia kabel zasilania.
5. Przymocuj wszystkie pokrywy urządzenia taśmą klejącą, aby zapobiec ich otwarciu podczas transportu. Następnie zapakuj urządzenie w plastikową torbę.
6. Podczas pakowania urządzenia pamiętaj o zastosowaniu w pudle z urządzeniem materiałów ochronnych.

Ograniczenia prawne związane z korzystaniem z produktu i obrazów

Kopiowanie, skanowanie, drukowanie lub korzystanie z reprodukcji poniższych dokumentów może być sprzeczne z prawem.

Poniższa lista nie jest kompletna. W przypadku wątpliwości należy się skontaktować ze specjalistą od prawa obowiązującego na danym obszarze.

- Banknoty
- Przekazy pieniężne
- Certyfikaty depozytowe
- Znaczki pocztowe (ostemplowane lub nieostemplowane)
- Identyfikatory lub emblematy
- Wezwania na komisje wojskowe i inne dokumenty wojskowe
- Czeki lub szkice wystawione przez agendy rządowe
- Dowody rejestracyjne i świadectwa własności pojazdów
- Czeki podróżne
- Bony żywnościowe
- Paszporty
- Dokumenty imigracyjne
- Znaczki skarbowe (ostemplowane lub nieostemplowane)
- Obligacje lub inne papiery dłużne
- Świadectwa własności papierów wartościowych
- Utwory i dzieła sztuki objęte prawami autorskimi, jeśli nie uzyskano zezwolenia właściciela tych praw

Specyfikacje

Specyfikacje ogólne

Rozdzielczość drukowania (dpi)	4800* (w poziomie) x 600 (w pionie) * Krople atramentu mogą być umieszczane na papierze w minimalnej odległości 1/4800 cala od siebie.
Interfejs	port USB: Hi-Speed USB * * Wymagany jest komputer zgodny ze standardem Hi-Speed USB. W związku z tym, że interfejs Hi-Speed USB jest w pełni zgodny ze standardem USB 1.1, może pracować z szybkością interfejsu USB 1.1.
Szerokość drukowania	203,2 mm/8 cala
Warunki otoczenia podczas pracy	Temperatura: 5-35°C (41-95°F) Wilgotność: 10-90% (bez kondensacji)
Warunki otoczenia podczas przechowywania	Temperatura: 0-40°C (32-104°F) Wilgotność: 5-95% (bez kondensacji)
Zasilanie	Prąd zmienny 100-240 V, 50/60 Hz
Pobór prądu	Drukowanie (kopiowanie): około 9 W Stan gotowości (wartość minimalna): około 1,0 W *1*2 Po wyłączeniu: około 0,4 W *1 *1 Połączenie z komputerem przy użyciu kabla USB *2 Nie można zmienić czasu, po którego upływie urządzenie samoczynnie przechodzi w stan gotowości.
Wymiary zewnętrzne	Okolo 426 (szer.) x 306 (głęb.) x 145 (wys.) mm Okolo 16,8 (szer.) x 12,1 (głęb.) x 5,8 (wys.) cala * Ze schowaną podpórką papieru i tacą wyprowadzania papieru.
Gramatura	Okolo 3,5 kg (okolo 7,6 funta) * Z zainstalowanymi kasetami FINE.
Kaseta FINE firmy Canon	Łącznie 1280 dysze (320 dysz BK, po 320 dysze C/M/Y)

Specyfikacje dotyczące kopiowania

Wiele kopii	maks. 21 stron
--------------------	----------------

Specyfikacje dotyczące skanowania

Sterownik skanera	Windows: TWAIN w wersji 1.9, WIA
--------------------------	---

	Mac OS: ICA
Maksymalny rozmiar skanowania	A4/Letter, 216 x 297 mm/8,5 x 11,7 cala
Rozdzielczość skanowania	<p>Maks. rozdzielczość optyczna (w poziomie x w pionie): 600 x 1200 dpi *1</p> <p>Maks. rozdzielczość interpolowana: 19 200 x 19 200 dpi *2</p> <p>*1 Rozdzielczość optyczna odzwierciedla maksymalną częstotliwość próbkowania określoną zgodnie z normą ISO 14473.</p> <p>*2 Zwiększanie rozdzielczości skanowania ogranicza maksymalny możliwy obszar skanowania.</p>
Gradacja (wejście/wyjście)	<p>Stopnie szarości: 16 bitów/8 bitów</p> <p>Kolor: 48 bitów/24 bitów (16 bitów/8 bitów na każdą składową RGB)</p>

Minimalne wymagania systemowe

Należy stosować się do wymagań systemu operacyjnego, jeśli są one bardziej wygórowane od podanych poniżej.

Windows

System operacyjny	Windows 8 Windows 7, Windows 7 SP1 Windows Vista SP1, Windows Vista SP2 Windows XP SP3 (tylko wersja 32-bitowa)
Przeglądarka internetowa	Internet Explorer w wersji 8 lub nowszej
Wolne miejsce na dysku twardym	3 GB Uwaga: na potrzeby instalacji oprogramowania dostarczonego w zestawie. Niezbędna ilość wolnego miejsca na dysku twardym może ulec zmianie bez powiadomienia.
Monitor	XGA 1024 x 768 pikseli

Mac OS

System operacyjny	Mac OS X v10.6.8 lub nowsza wersja
Przeglądarka internetowa	Safari w wersji 5 lub nowszej
Wolne miejsce na dysku twardym	1,5 GB Uwaga: na potrzeby instalacji oprogramowania dostarczonego w zestawie.

	Niezbędna ilość wolnego miejsca na dysku twardym może ulec zmianie bez powiadomienia.
Monitor	XGA 1024 x 768 pikseli

Inne obsługiwane systemy operacyjne

W przypadku niektórych systemów część funkcji może być niedostępnych. Szczegółowe informacje na temat obsługi z użyciem systemu Windows RT można znaleźć w podręczniku użytkownika lub w witrynie sieci Web firmy Canon.

- Aby wyświetlać *Podręcznik online*, trzeba mieć do dyspozycji połączenie internetowe.
- Windows: prawidłowe działanie jest gwarantowane tylko na komputerze z zainstalowanym fabrycznie systemem operacyjnym Windows 8, Windows 7, Windows Vista lub Windows XP.
- Windows: do instalacji oprogramowania wymagany jest napęd CD-ROM lub połączenie internetowe.
- Windows: instalacja programu Easy-WebPrint EX wymaga przeglądarki Internet Explorer w wersji 8, 9 lub 10.
Program Easy-WebPrint EX do przeglądarki Internet Explorer w wersji 10 można pobrać z witryny sieci Web firmy Canon.
- Windows: w przypadku systemu Windows Media Center część funkcji może być niedostępnych.
- Windows: do korzystania z aplikacji do systemu Windows niezbędne jest zainstalowanie oprogramowania .NET Framework 4 lub 4.5.
- Windows: drukowanie w systemie operacyjnym Windows XP wymaga instalacji oprogramowania XPS Essentials Pack.
- Mac OS: dysk twardy musi być sformatowany jako Mac OS Extended (Journaled) lub Mac OS Extended.
- Mac OS: w przypadku systemu operacyjnego Mac OS do instalacji oprogramowania wymagane jest połączenie internetowe.
- Windows: sterownik TWAIN (ScanGear) jest zgodny ze standardem TWAIN w wersji 1.9 i wymaga obecności w systemie operacyjnym oprogramowania Menedżer źródeł danych.

Dane techniczne mogą ulec zmianie bez powiadomienia.