

KUCHENKA MIKROFALOWA

Model: CMG 2071DS

Instrukcja obsługi

Przeczytaj uważnie niniejszą instrukcję przed instalacją i obsługą kuchenki.

W przestrzeni poniżej zanotuj NUMER SERYJNY znajdujący się na tabliczce znamionowej kuchenki i zachowaj te informacje do wykorzystania w przyszłości.

NUMER SERYJNY.

ŚRODKI OSTROŻNOŚCI, ABY UNIKNĄĆ MOŻLIWEGO NARAŻENIA NA NADMIERNĄ ENERGIĘ MIKROFALOWĄ

1. Nie próbuj obsługiwać kuchenki przy otwartych drzwiczkach urządzenia, ponieważ może to spowodować szkodliwą ekspozycję na działanie energii mikrofalowej. Ważne jest, aby nie wyłamywać blokad bezpieczeństwa ani przy nich nie manipulować.
2. Nie umieszczaj żadnych przedmiotów między przednią powierzchnią kuchenki a drzwiczkami ani nie dopuszczaj do gromadzenia się brudu lub resztek środków czyszczących na powierzchniach uszczelniających.
3. Nie obsługuj kuchenki, jeśli jest uszkodzona. Szczególnie ważne jest, aby drzwi kuchenki zamykały się prawidłowo i aby nie doszło do uszkodzenia:
 - a) drzwi (wygięcie),
 - b) zawiasów i zatrzasków (złamane lub poluzowane),
 - c) uszczelek drzwi i powierzchni uszczelniających.
4. Kuchenka nie powinna być regulowana ani naprawiana przez nikogo oprócz odpowiednio wykwalifikowanego personelu serwisowego.

SPIS TREŚCI

WAŻNE INSTRUKCJE BEZPIECZEŃSTWA	3
SPECYFIKACJE	4
INSTALACJA.....	4
ZAKŁÓCENIA RADIOWE	4
ZASADY GOTOWANIA W KUCHENCE MIKROFALOWEJ	4
INSTRUKCJE UZIEMIENIA	5
ZANIM WEZWIESZ SERWIS	5
PRZEWODNIK DOT. PRZYBORÓW	5
NAZWY CZĘŚCI	6
PANEL STEROWANIA	6
JAK STEROWAĆ URZĄDZENIEM.....	7
USTAWIANIE ZEGARA CYFROWEGO	7
GOTOWANIE MIKROFALOWE	7
GRILL/KOMB.	7
AUTOMATYCZNE ROZMRAŻANIE.....	7
SZYBKI START	7
BLOKADA PRZED DZIEĆMI.....	7
AUTO COOK	7
Menu Auto Cook	8
CZYSZCZENIE I PIELEGNACJA	8

WAŻNE INSTRUKCJE BEZPIECZEŃSTWA

Podczas korzystania z urządzenia elektrycznego należy przestrzegać podstawowych zasad bezpieczeństwa, w tym:

OSTRZEŻENIE: Aby zmniejszyć ryzyko poparzenia, porażenia prądem, pożaru, obrażeń ciała lub narażenia na nadmierną energię mikrofalową:

1. Przed użyciem urządzenia przeczytaj wszystkie instrukcje.
2. Używaj urządzenia tylko zgodnie z jego przeznaczeniem opisanym w niniejszej instrukcji. Nie używaj żrących chemikaliów ani oparów do tego urządzenia. Ten rodzaj kuchenki jest specjalnie zaprojektowany do podgrzewania, gotowania i suszenia żywności. Nie jest przeznaczony do użytku przemysłowego ani laboratoryjnego.
3. Nie używaj kuchenki, gdy jest pusta.
4. Nie używaj urządzenia, jeśli ma uszkodzony przewód lub wtyczkę, jeśli nie działa ono prawidłowo lub zostało uszkodzone lub upuszczone. Jeśli przewód zasilający jest uszkodzony, musi zostać wymieniony przez producenta, jego przedstawiciela serwisowego lub osobę o podobnych kwalifikacjach, aby uniknąć zagrożenia
5. **OSTRZEŻENIE:** Dzieciom można pozwolić na korzystanie z kuchenki bez nadzoru tylko wtedy, gdy otrzymały one odpowiednie instrukcje, pozwalające na korzystanie z urządzenia w bezpieczny sposób i rozumiały zagrożenia związane z niewłaściwym jej użytkowaniem.
6. **Ostrzeżenie:** Gdy urządzenie pracuje w trybie kombinowanym, dzieci powinny korzystać z kuchenki wyłącznie pod nadzorem osoby dorosłej ze względu na wytwarzane temperatury.
7. Aby zmniejszyć ryzyko pożaru w komorze kuchenki:
 - Podczas podgrzewania żywności w plastikowym lub papierowym pojemniku często sprawdzaj kuchenkę pod kątem możliwości zapłonu.
 - Należy usunąć druciane zaciski z worków papierowych lub plastikowych przed włożeniem toreb do urządzenia.
 - W przypadku zaobserwowania dymu wyłącz urządzenie lub wyjmij wtyczkę z gniazdka i pozostaw drzwi zamknięte, aby zdławić płomień.
 - Nie należy używać komory urządzenia do przechowywania. Nie pozostawiaj produktów papierowych, przyborów kuchennych lub żywności w komorze, gdy nie są używane.
8. **OSTRZEŻENIE:** Płyny lub inna żywność nie może być podgrzewana w zamkniętych pojemnikach, ponieważ mogą one wybuchnąć.
9. Podgrzewanie napojów w kuchence mikrofalowej może spowodować opóźnione gwałtowne wrzenie, dlatego należy zachować ostrożność podczas przenoszenia pojemnika.
10. Nie smażyć żywności w piekarniku. Gorący olej może uszkodzić części i przybory kuchenne, a nawet spowodować oparzenia skóry.
11. W kuchenkach mikrofalowych nie należy podgrzewać jaj w skorupkach i gotować całych jaj na twardo, ponieważ mogą eksplodować, nawet po zakończeniu podgrzewania w mikrofali.
12. Przed gotowaniem przebij produkty zawierające masywne skórki, takie jak ziemniaki, całe kabaczki, jabłka i kasztany.
13. Zawartość butelek do karmienia i słoiczków dla niemowląt należy wymieszać lub wstrząsnąć, a przed podaniem sprawdzić temperaturę, aby uniknąć poparzeń.
14. Przybory kuchenne mogą się nagrzewać z powodu ciepła przeniesionego z podgrzanego jedzenia. Do przenoszenia przyborów kuchennych mogą być potrzebne łapki kuchenne.
15. Naczynia należy sprawdzić, aby upewnić się, że nadają się do użytku w kuchence mikrofalowej.
16. **OSTRZEŻENIE:** Dla osób nieprzeszkolonych, przeprowadzanie jakichkolwiek czynności serwisowych lub naprawczych, które obejmują zdejmowanie jakichkolwiek osłon zapewniających ochronę przed działaniem mikrofal jest niebezpieczne.
17. Ten produkt jest urządzeniem ISM Grupy 2 Klasy B. Definicja grupy 2, która zawiera cały sprzęt ISM (przemysłowy, naukowy i medyczny), w którym energia o częstotliwości radiowej jest celowo wytwarzana i/lub wykorzystywana w postaci promieniowania elektromagnetycznego do obróbki materiałów oraz urządzenia do erozji iskrowej. Sprzęt klasy B to sprzęt odpowiedni do użytku w warunkach domowych i zakładach bezpośrednio podłączonych do sieci zasilania niskiego napięcia, która zasila budynki wykorzystywane do celów mieszkalnych.
18. Niniejsze urządzenie nie jest przeznaczone do użytku przez osoby (w tym dzieci) o ograniczonych zdolnościach fizycznych, sensorycznych lub umysłowych, lub nieposiadających doświadczenia i wiedzy, chyba znajdują się pod nadzorem lub zostały poinstruowane w zakresie użytkowania urządzenia przez osobę odpowiedzialną za ich bezpieczeństwo.
19. Dzieci powinny znajdować się pod nadzorem, aby upewnić się, że nie bawią się urządzeniem.

SPECYFIKACJE

Pobór energii:	230V-50Hz, 1200W (Mikrofalą)
	900W(Grill)
Moc wyjściowa mikrofal:	700W
Częstotliwość operacji:	2450MHz
Wymiary zewnętrzne:	262mm(W)x452mm(S)x335mm(G)
Wymiary komory kuchenki:	198mm(W)x315mm(S)x297mm(G)
Pojemność kuchenki:	20 litrów
Jednorodność gotowania:	System obrotowy
Waga netto:	ok. 11.3 kg

INSTALACJA

1. Upewnij się, że wszystkie materiały opakowaniowe zostały usunięte z wnętrza.
2. **OSTRZEŻENIE:** OSTRZEŻENIE: Sprawdź kuchenkę pod kątem uszkodzeń, takich jak krzywo zamocowane lub wygięte drzwi, uszkodzone uszczelki i powierzchnie uszczelniające, pęknięte lub luźne zawiasy drzwi oraz zatrzaski i wgniecenia wewnątrz wnęki lub drzwi. W przypadku uszkodzenia nie należy uruchamiać kuchenki i skontaktować się z wykwalifikowanym personelem serwisowym.
3. Kuchenkę mikrofalową należy ustawić na płaskiej, stabilnej powierzchni, która utrzyma jej ciężar i i ciężar najcięższej potrawy, które może być w niej gotowana.
4. Nie umieszczaj kuchenki w pobliżu źródeł ciepła, wilgoci lub wysokiej wilgotności lub w pobliżu materiałów łatwopalnych.
5. Aby zapewnić prawidłowe działanie, kuchenka musi mieć wystarczający przepływ powietrza. Pozostaw 20 cm wolnej przestrzeni nad urządzeniem, 10 cm z tyłu i 5 cm z obu stron. Nie zakrywaj ani nie blokuj żadnych otworów w urządzeniu. Nie zdejmuj podstawek.
6. Nie obsługiwaj kuchenki bez szklanej tacy, rolek podtrzymujących i wału umieszczonych we właściwych pozycjach.
7. Upewnij się, że przewód zasilający nie jest uszkodzony i nie jest poprowadzony pod kuchenką ani na żadnej gorącej lub ostrej powierzchni.
8. Gniazdo musi być łatwo dostępne, aby można je było łatwo odłączyć w razie awarii.
9. Nie używaj kuchenki na zewnątrz.

ZAKŁÓCENIA RADIOWE

Działanie kuchenki mikrofalowej może powodować zakłócenia radia, telewizora lub podobnego sprzętu.

W przypadku zakłóceń można je zmniejszyć lub wyeliminować, stosując następujące środki:

1. Oczyszczyć drzwiczki i powierzchnię uszczelniającą kuchenki.
2. Zmienić orientację anteny odbiorczej radia lub telewizji.

3. Zmienić położenie kuchenki mikrofalowej względem odbiornika.
4. Odsuń kuchenkę mikrofalową od odbiornika.
4. Podłącz kuchenkę mikrofalową do innego gniazdka, aby kuchenka mikrofalowa i odbiornik znajdowały się w różnych obwodach.

ZASADY GOTOWANIA W KUCHENCE MIKROFALOWEJ

Działanie kuchenki mikrofalowej może powodować zakłócenia radia, telewizora lub podobnego sprzętu.

W przypadku zakłóceń można je zmniejszyć lub wyeliminować, stosując następujące środki:

1. Oczyszczyć drzwiczki i powierzchnię uszczelniającą kuchenki.
2. Zmienić orientację anteny odbiorczej radia lub telewizji.

3. Zmienić położenie kuchenki mikrofalowej względem odbiornika.
4. Odsuń kuchenkę mikrofalową od odbiornika.
5. Podłącz kuchenkę mikrofalową do innego gniazdka, aby kuchenka mikrofalowa i odbiornik znajdowały się w różnych obwodach.

INSTRUKCJE UZIEMIENIA

To urządzenie musi być uziemione. Kuchenka jest wyposażona w przewód z uziemieniem i wtyczką uziemiającą. Musi być podłączony do prawidłowo zamontowanego i uziemionego gniazdka ściennego. W przypadku zwarcia elektrycznego uziemienie zmniejsza ryzyko porażenia prądem, zapewniając odpływ prądu elektrycznego. Zaleca się zapewnienie osobnego obwodu obsługującego tylko kuchenkę. Używanie wysokiego napięcia jest niebezpieczne i może doprowadzić do pożaru lub innego wypadku które może spowodować uszkodzenie urządzenia.

OSTRZEŻENIE Niewłaściwe użycie wtyczki uziemiającej może stworzyć ryzyko porażenia prądem.

Uwaga:

1. W razie jakichkolwiek pytań dotyczących uziemienia lub instrukcji elektrycznych skonsultuj się z wykwalifikowanym elektrykiem lub pracownikiem serwisu.
2. Ani producent, ani sprzedawca nie ponoszą żadnej odpowiedzialności za uszkodzenie kuchenki lub obrażenia ciała wynikające z nieprzestrzegania procedur podłączenia elektrycznego.

Przewody w tym kablu głównym są oznaczone kolorami zgodnie z następującym kodem:

Zielony i żółty = UZIEMIENIE

Niebieski = NEUTRALNY

Brazowy = POD NAPIĘCIEM

ZANIM WEZWIESZ SERWIS

Jeśli piekarnik nie działa:

1. Sprawdź, czy kuchenka jest dobrze podłączona. Jeśli tak nie jest, wyjmij wtyczkę z gniazdka, odczekaj 10 sekund i ponownie podłącz ją bezpiecznie.
2. Sprawdź, czy bezpieczniki obwodu lub bezpiecznik główny nie są przepalane. Jeśli wydają się działać poprawnie, sprawdź gniazdko za pomocą innego urządzenia.
3. Sprawdź, czy panel sterowania jest poprawnie zaprogramowany i czy zegar jest ustawiony.
4. Sprawdź, czy drzwi są bezpiecznie zamknięte, włączając system blokady drzwi. W przeciwnym razie energia mikrofalowa nie wpłynie do wnętrza urządzenia.

JEŚLI ŻADNE Z POWYŻSZYCH DZIAŁAŃ NIE USUWA PROBLEMU, NALEŻY SKONTAKTOWAĆ SIĘ Z WYKWALIFIKOWANYM TECHNIKIEM. NIE NALEŻY PRÓBOWAĆ REGULACJI LUB NAPRAWY URZĄDZENIA SAMODZIELNIE.

PRZEWODNIK DOT. PRZYBORÓW

1. Idealny materiał przyborów do mikrofalni to taki który jest niepodatny na mikrofałe i umożliwia przepływ energii przez pojemnik i podgrzewanie żywności.
2. Fale mikrofalowe nie przenikają przez metal, dlatego nie należy używać metalowych przyborów ani naczyń z metalowym wykończeniem.
3. Nie używaj produktów z makulatury podczas gotowania w kuchence mikrofalowej, ponieważ mogą zawierać małe metalowe fragmenty, które mogą powodować iskry i/lub pożar.
4. Zaleca się okrągłe/owalne naczynia zamiast kwadratowych/podłużnych, ponieważ jedzenie w rogach ma tendencję do przegotowania.
5. Aby zapobiec rozgotowaniu odsłoniętych obszarów, można zastosować wąskie paski folii aluminiowej. Ale uważaj, nie używaj jej zbyt wiele i zachowaj odległość 1 cala (2,54 cm) między folią a brzegami komory.

Poniższa lista jest ogólnym przewodnikiem, który pomoże Ci wybrać odpowiednie przybory.

NACZYNIE	MIKROFALA	GRILL	KOMBINOWANY
Szkoło żaroodporne	Tak	Tak	Tak
Szkoło inne niż żaroodporne	Nie	Nie	No
Ceramika żaroodporna	Tak	Tak	Tak
Plastikowe naczynie do mikrofalówki	Tak	Nie	Nie
Papier kuchenny	Tak	Nie	Nie
Metalowa taca	Nie	Tak	Nie
Metalowy ruszt	Nie	Tak	Nie
Folia aluminiowa i pojemniki z folii	Nie	Tak	Nie

NAZWY CZĘŚCI

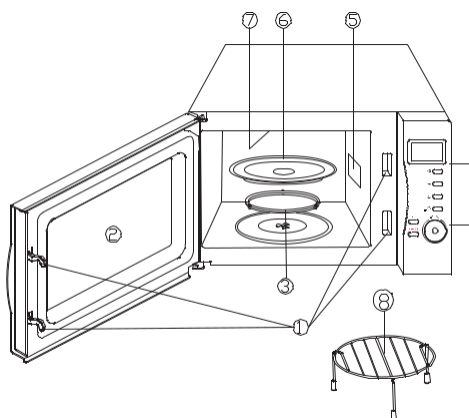

1. System blokady drzwi
2. Okno kuchenki
3. Wałek obrotowy
4. Panel sterowania
5. Przewodnik fal
6. Szklana taca
7. Podgrzewacz grilla
8. Metalowy stojak

PANEL STEROWANIA

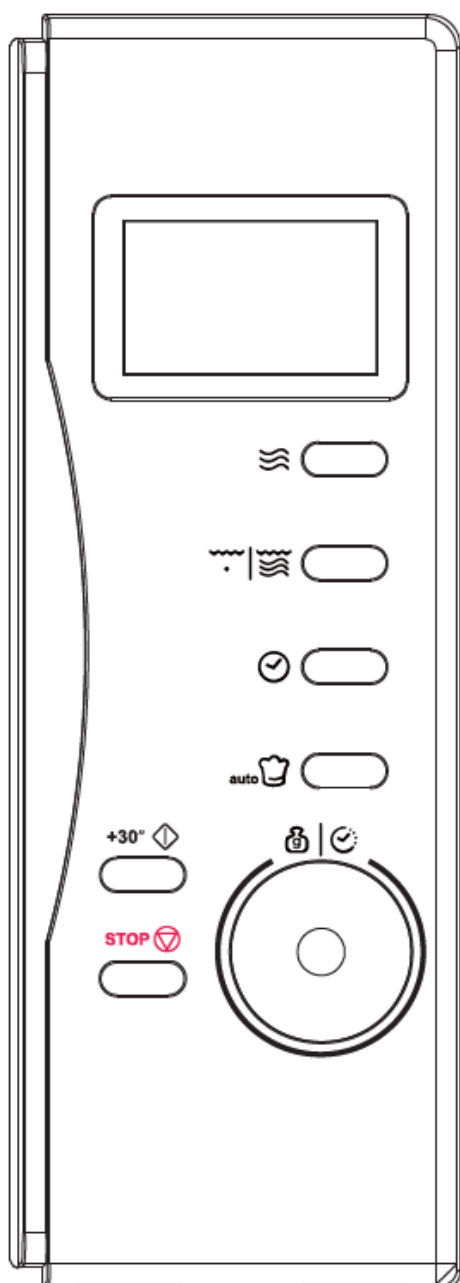

EKRAN WYŚWIETLACZA

Wyświetlany jest czas gotowania, moc, wskaźniki akcji i czas zegara



MOC

Dotknij tego przycisku kilka razy, aby ustawić poziom mocy kuchenki mikrofalowej.



GRILL/KOMB.

Naciśnij ten przycisk kilka razy, aby przejść do trybu gotowania z grillem lub jednego z dwóch ustawień gotowania kombinowanego.



ZEGAR

Dotknij tego przycisku, aby rozpocząć ustawianie zegara kuchenki i zakończ, dotykając go ponownie.



AUTO COOK

Naciśnij, aby przejść do ustawień natychmiastowych, aby gotować popularne potrawy,

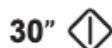

START/SZYBKI START

Dotknij, aby uruchomić program gotowania. Wystarczy dotknąć go kilka razy, aby rozpocząć ekspresowe gotowanie bez wcześniejszego ustawienia poziomu mocy i czasu gotowania.



CZAS/WAGA

Obróć pokrętkę, aby wprowadzić godzinę zegara lub czas gotowania.

Obracaj, aby określić wagę żywności lub liczbę porcji.



STOP/ANULUJ

Naciśnij, aby anulować ustawienia lub zresetować kuchenkę przed ustawieniem programu gotowania. Naciśnij raz, aby tymczasowo zatrzymać gotowanie, lub dwa razy, aby całkowicie anulować gotowanie. Służy również do ustawiania blokady przed dziećmi.

JAK STEROWAĆ URZĄDZENIEM

Po każdym naciśnięciu przycisku rozlegnie się sygnał dźwiękowy potwierdzający dotyk.

USTAWIANIE ZEGARA CYFROWEGO

Gdy kuchenka jest gotowa do zmiany wartości, dotknij raz lub dwa razy przycisku ZEGAR, aby ustawić zegar cyfrowy w cyklu 12 lub 24 godzinnym.

PRZYKŁAD: Załóżmy, że chcesz ustawić czas zegara piekarnika na 8:30.

1. Naciśnij przycisk ZEGAR raz lub dwa razy
2. Przekręć pokrętkę CZAS/WAGA, aby wskazać cyfrę godziny 8.
3. Naciśnij przycisk ZEGAR.
4. Obróć pokrętkę CZAS/WAGA, aby wskazać cyfry minut, aż na ekranie pojawi się 8:30.
5. Naciśnij przycisk ZEGAR, aby potwierdzić ustawienie.

UWAGA: Aby sprawdzić czas zegara podczas gotowania, naciśnij raz przycisk ZEGAR, a wyświetli się godzina.

GOTOWANIE MIKROFALOWE

Aby gotować z wykorzystaniem samej mocy mikrofal, naciśnij kilkakrotnie przycisk MOC, aby wybrać poziom mocy gotowania, a następnie użyj pokrętki CZAS/WAGA, aby ustawić żądany czas gotowania.

Najdłuższy czas gotowania wynosi 95 minut.

Wybierz poziom mocy za pomocą przycisku MOC. Na przykład załóżmy, że chcesz gotować przez 1 minutę przy 60% mocy mikrofalowej.

1. Naciśnij przycisk MOC 3 razy.
2. Ustaw CZAS/WAGA na 1:00.
3. Naciśnij przycisk START/SZYBKI START

NACISNAĆ PRZYCISK MOC	MOC GOTOWANIA
Raz	100%
Dwa razy	80%
3 razy	60%
4 razy	40%
5 razy	20%
6 razy	0%

GRILL/KOMB.

Grill/tryb kombinowany. Istnieją trzy tryby gotowania: grill, kombinowany 1 i kombinowany 2. Możesz nacisnąć przycisk Grill/KOMB w pętli, aby wybrać. Najdłuższy czas gotowania wynosi 95 minut.

- Gotowanie z grillem jest szczególnie przydatne do cienkich kawałków mięsa, steków, kotletów, kebabów, kiełbasek z kurczaka. Nadaje się również do gorących kanapek i dań z grilla.
- Kombinowany 1: 30% czasu na gotowanie mikrofalowe, 70% na gotowanie z grillem. Użyj do ryb lub zapiekane.
- Kombinowany 2: 55% czasu na gotowanie mikrofalowe, 45% na gotowanie z grillem. Stosuj do budyniów, omeletów, pieczonych ziemniaków i drobiu.

PRZYKŁAD: Załóżmy, że chcesz ustawić gotowanie w trybie kombinowanym 1 na 25 minut.

1. Naciśnij GRILL/KOMB. przycisk dwa razy.
2. Przekręć CZAS/WAGA na 25:00.

3. Naciśnij przycisk START/SZYBKI START.

AUTOMATYCZNE ROZMRAŻANIE

Kuchenka umożliwia rozmrażanie mięsa, drobiu i owoców morza. Czas i moc rozmrażania są regulowane automatycznie po zaprogramowaniu wagi. Zakres masy mrozonek waha się między 100gr a 1800gr.

PRZYKŁAD: Załóżmy, że chcesz rozmrozić 600g krewetek.

1. Umieść krewetki przeznaczone do rozmrożenia w kuchence.
2. Przekręć pokrętkę CZAS/WAGA w kierunku przeciwnym do ruchu wskazówek zegara, aby wybrać masę 600g.
3. Naciśnij przycisk START/SZYBKI START.

UWAGA: W połowie czasu gotowania system wyda dźwięk, przypominając o konieczności obrócenia jedzenia.

SZYBKI START

Funkcja ta umożliwia szybkie uruchomienie kuchenki. Naciśnij kilkakrotnie przycisk START/SZYBKI START, aby ustawić czas gotowania, a kuchenka rozpocznie pracę z pełną mocą.

BLOKADA PRZED DZIEĆMI

Służy do zapobiegania niezamierzonemu włączeniu kuchenki przez małe dzieci. Wskaźnik BLOKADA PRZED DZIEĆMI pojawi się na ekranie, a piekarnik nie może być obsługiwany, gdy BLOKADA PRZED DZIEĆMI jest ustawiona. Aby ustawić BLOKADĘ PRZED DZIEĆMI: Naciśnij i przytrzymaj przycisk STOP/ANULUJ przez 3 sekundy, rozlegnie się sygnał dźwiękowy i zaświeci się wskaźnik blokady.

Aby anulować BLOKADĘ PRZED DZIEĆMI: Naciśnij i przytrzymaj przycisk STOP/ANULUJ przez 3 sekundy, aż zgaśnie wskaźnik blokady na wyświetlaczu.

AUTO COOK









W przypadku gotowania z użyciem następującego trybu gotowania nie jest konieczne programowanie czasu i mocy gotowania. Wystarczy wskazać rodzaj potrawy, którą chcesz ugotować oraz jej wagę. Aby uzyskać równomierne gotowanie, konieczne może być odwrócenie żywności w połowie gotowania.

W przypadku niektórych programatorów w połowie czasu gotowania słychać pauzę programatora gotowania i sygnały dźwiękowe przypominające o otwarciu drzwi i sprawdzeniu stanu potrawy oraz odwróceniu żywności w celu uzyskania jednolitego gotowania; należy jednak zachować ostrożność podczas obchodzenia się z bardzo gorącymi potrawami w kuchence. Aby wznowić gotowanie, wystarczy zamknąć drzwiczki i nacisnąć przycisk START, a kuchenka będzie gotować przez pozostały czas.

Na przykład: aby ugotować 400 g ryby.

1. Naciśnij przycisk AUTO COOK 6 razy.
2. Obróć pokrętkę CZAS/WAGA, aby wskazać wagę 400 g.
3. Naciśnij przycisk START/SZYBKI START.

Menu Auto Cook

Kod	Potrawa/Tryb gotowania	WAŻNE UWAGI
	Kawa/Zupa (200 ml/filizanka)	1. Wynik automatycznego gotowania zależy od takich czynników, jak kształt i rozmiar jedzenia, twoja osobista preferencja co do stopnia ugotowania niektórych potraw, a nawet tego, jak dobrze umieścisz jedzenie w kuchence. Jeśli wynik okaże się w niezadowalający, odpowiednio dostosuj czas gotowania. 2. Do Spaghetti dodaj gotującą się wodę przed gotowaniem.
	Ryż (g)	
	Spaghetti (g)	
	Ziemniaki (każdy 230 g)	
	Automatyczne odgrzewanie (g)	
	Ryba (g)	
	Kurczak (g)	
	Wołowina/Jagnięcina (g)	
	Szaszłyk (g)	

CZYSZCZENIE I PIELEGNACJA

- Wyłącz kuchenkę i wyjmij wtyczkę z gniazdka elektrycznego przed czyszczeniem.
- Utrzymuj wnętrze kuchenki w czystości. Gdy rozpryskujące się potrawy lub rozlane płyny przylegają do ścian urządzenia, wytrzyj je wilgotną szmatką. Jeśli kuchenka bardzo się zabrudzi, można użyć łagodnego detergentu. Unikaj stosowania sprayów i innych ostrych środków czyszczących, ponieważ mogą one powodować plamy, smugi i matowienie powierzchni drzwi.
- Powierzchnie zewnętrzne należy oczyścić wilgotną szmatką. Aby zapobiec uszkodzeniu części roboczych wewnątrz piekarnika, nie należy dopuszczać do przedostania się wody do otworów wentylacyjnych.
- Często przecieraj obie strony drzwi i okna, uszczelki drzwi i sąsiednie części wilgotną ściereczką, aby usunąć wszelkie rozlane płyny lub rozpryski. Nie używaj ściernych środków czyszczących.
- Nie dopuszczaj do zamoczenia panelu sterowania. Czyść miękką, wilgotną szmatką. Podczas czyszczenia panelu sterowania pozostaw drzwi kuchenki otwarte, aby zapobiec przypadkowemu włączeniu kuchenki.
- Jeśli para gromadzi się wewnątrz lub na zewnątrz drzwiczek kuchenki, wytrzyj ją miękką szmatką. Może się to zdarzyć, gdy kuchenka mikrofalowa pracuje w warunkach wysokiej wilgotności. Jest to normalne.
- Czasami konieczne jest wyjęcie szklanej tacy do czyszczenia. Umyj tackę w ciepłej wodzie z mydłem lub w zmywarce do naczyń.
- Pierścień obrotowy i dno kuchenki należy regularnie czyścić, aby uniknąć nadmiernego hałasu. Po prostu wytrzyj dolną powierzchnię piekarnika łagodnym detergentem. Pierścień obrotowy można myć w łagodnej wodzie z mydłem lub w zmywarce do naczyń. Podczas zdejmowania pierścienia obrotowego z dna komory w celu wyczyszczenia należy go zamontować ponownie we właściwej pozycji.
- Usuwanie nieprzyjemne zapachy z kuchenki, mieszając szklankę wody z sokiem i skórką cytryny w głębokiej misce do mikrofal i gotując przez 5 minut. Przetrzyj dokładnie i wysusz miękką ściereczką.
- Gdy konieczna będzie wymiana lampki piekarnika, skontaktuj się ze sprzedawcą, aby ją wymienić.
- Kuchenkę należy regularnie czyścić i usuwać wszelkie resztki żywności. Brak utrzymania kuchenki w czystości może doprowadzić do zużywania się powierzchni, co może niekorzystnie wpłynąć na żywotność urządzenia i może doprowadzić do niebezpiecznej sytuacji.
- Nie wyrzucaj urządzenia do domowego kosza na śmieci; powinno zostać przekazane do odpowiedniego centrum usuwania odpadów zapewnianego przez gminę.
- Przy pierwszym użyciu kuchenki mikrofalowej z funkcją grilla może wydobywać się lekki dym i zapach. Jest to normalne zjawisko, ponieważ kuchenka jest wykonana ze stalowej płyty pokrytej olejem smarowym, nowy kuchenka będzie wytwarzała opary i zapach ze względu na spalanie oleju smarowego. Zjawisko to zniknie po pewnym czasie użytkowania.



To urządzenie jest oznaczone zgodnie z Europejską Dyrektywą 2012/19/UE w sprawie zużytego sprzętu elektrycznego i elektronicznego (WEEE).

Zapewniając prawidłową utylizację tego produktu, pomożesz zapobiec potencjalnym negatywnym konsekwencjom dla środowiska i zdrowia ludzkiego, które mogłyby być spowodowane niewłaściwą utylizacją tego produktu.

Symbol na produkcie oznacza, że tego produktu nie można traktować jako odpadu komunalnego. Zamiast tego należy go przekazać do odpowiedniego punktu zbiórki w celu recyklingu sprzętu elektrycznego i elektronicznego

Utylizacja musi być przeprowadzona zgodnie z lokalnymi przepisami ochrony środowiska dotyczącymi usuwania odpadów.

Aby uzyskać bardziej szczegółowe informacje na temat przetwarzania, odzysku i recyklingu tego produktu, należy skontaktować się z lokalnym urzędem miasta, firmą zajmującą się utylizacją odpadów z gospodarstw domowych lub sklepem, w którym produkt został zakupiony.