

PowerShot G9X Mark II

Instrukcja obsługi

- Przed użyciem aparatu należy zapoznać się z niniejszą instrukcją, w tym z częścią „Środki ostrożności” (14).
- Lektura niniejszej instrukcji ułatwia zapoznanie się z prawidłową obsługą aparatu.
- Należy ją przechowywać w bezpiecznym miejscu na wypadek użycia w przyszłości.
- Przyciski w prawym dolnym rogu umożliwiają wyświetlanie innych stron.
 - ▶ : Następna strona
 - ◀ : Poprzednia strona
 - ↶ : Powrót do strony wyświetlanej przed kliknięciem łącza
- Aby przejść do początku rozdziału, kliknij jego tytuł z prawej strony.

Przed użyciem

Przewodnik podstawowy

Przewodnik zaawansowany

Podstawowe informacje o aparacie

Tryb automatyczny/tryb hybrydowy automatyczny

Inne tryby fotografowania

Tryb P

Tryb Tv, Av, M i C

Tryb wyświetlania

Funkcje bezprzewodowe

Menu ustawień

Akcesoria

Dodatek

Skorowidz

POLSKI

Przed użyciem

Zawartość zestawu

Przed użyciem aparatu należy sprawdzić, czy w skład zestawu wchodzi poniższe elementy.

W przypadku braku niektórych elementów należy skontaktować się ze sprzedawcą aparatu.



Aparat



Bateria
NB-13L*

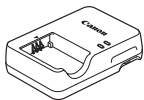

Ładowarka
CB-2LH/CB-2LHE

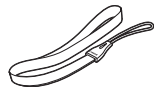

Pasek

* Nie należy usuwać etykiety znajdującej się na baterii.

- W skład zestawu wchodzi również materiały drukowane.
- Karta pamięci nie wchodzi w skład zestawu (📖2).

Zgodne karty pamięci

Można korzystać z poniższych kart pamięci (sprzedawanych oddzielnie) niezależnie od ich pojemności.

- Karty pamięci SD*¹
- Karty pamięci SDHC*^{1*2}
- Karty pamięci SDXC*^{1*2}



*1 Karty zgodne ze standardami SD. Jednak nie wszystkie karty pamięci zostały zweryfikowane pod kątem współpracy z aparatem.

*2 Obsługiwane są również karty pamięci UHS-I.

Przed użyciem

Przewodnik podstawowy

Przewodnik zaawansowany

Podstawowe informacje
o aparacie

Tryb automatyczny/tryb
hybrydowy automatyczny

Inne tryby fotografowania

Tryb P

Tryb Tv, Av, M i C

Tryb wyświetlania

Funkcje bezprzewodowe

Menu ustawień

Akcesoria

Dodatek





Skorowidz



Uwagi wstępne i informacje prawne

- Warto wykonać i wyświetlić kilka zdjęć próbnych, aby mieć pewność, że zostały prawidłowo zarejestrowane. Firma Canon Inc. i jej podmioty zależne i stowarzyszone nie ponoszą odpowiedzialności za żadne szkody następcze wynikające z nieprawidłowego działania aparatu fotograficznego lub akcesoriów (w tym kart pamięci), związane z niezapisaniem zdjęcia lub zapisaniem go w postaci niezdatnej do odczytu maszynowego.
- Nieupoważnione fotografowanie lub nagrywanie (w formie filmu i/lub dźwięku) przez użytkownika innych osób lub materiałów chronionych prawem autorskim może stanowić naruszenie prywatności tych osób i/lub praw należących do innych osób, m.in. prawa autorskiego i innych praw do własności intelektualnej, nawet jeśli to fotografowanie lub nagrywanie jest wykonywane wyłącznie do osobistego użytku.
- Wiadomości na temat gwarancji na aparat fotograficzny i informacje umożliwiające skontaktowanie się z działem obsługi klienta firmy Canon można znaleźć w dostarczonym wraz z aparatem pakiecie materiałów dla użytkownika, w części dotyczącej gwarancji.
- Mimo że ekran (monitor) został wyprodukowany z zastosowaniem bardzo precyzyjnych technik wytwarzania, a ponad 99,99% pikseli spełnia wymagania konstrukcyjne, w rzadkich przypadkach niektóre piksele mogą być uszkodzone albo przybierać na stałe kolor czerwony lub czarny. Nie oznacza to uszkodzenia aparatu ani nie wpływa na rejestrowane obrazy.
- Podczas długotrwałego korzystania z aparatu może się on rozgrzać. Nie oznacza to uszkodzenia.

Konwencje stosowane w niniejszej instrukcji

- W niniejszej instrukcji ikony służą do symbolizowania odpowiednich przycisków i tarcz aparatu, na których się znajdują lub które przypominają.
- Poniższe przyciski i elementy sterujące aparatu zostały oznaczone następującymi ikonami: Numery w nawiasach odnoszą się do numerów odpowiednich elementów sterujących opisanych w podrozdziale „Nazwy elementów aparatu” (14).
-  Pokrętło sterowania (10) z przodu
- Tryby fotografowania oraz tekst i ikony wyświetlane na ekranie zostały zaznaczone nawiasami.
- : ważne informacje, które użytkownik powinien poznać
- : uwagi i wskazówki dotyczące zaawansowanej obsługi aparatu
- : czynności wykonywane na ekranie dotykowym
-  xx: strony z pokrewnymi informacjami (w tym przykładzie „xx” oznacza numer strony)
- Instrukcje zawarte w niniejszym podręczniku mają zastosowanie do aparatu przy poniższych ustawieniach domyślnych.
- Dla wygody odnośnie do wszystkich obsługiwanych kart pamięci stosuje się po prostu określenie „karta pamięci”.
- Symbole „►Zdjęcia” i „►Filmy” pod tytułami wskazują przeznaczenie funkcji — do zdjęć lub do filmów.

Przed użyciem

Przewodnik podstawowy

Przewodnik zaawansowany

Podstawowe informacje o aparacie

Tryb automatyczny/tryb hybrydowy automatyczny

Inne tryby fotografowania

Tryb P

Tryb Tv, Av, M i C

Tryb wyświetlania

Funkcje bezprzewodowe

Menu ustawień

Aksesoria

Dodatek

Skorowidz



Nazwy elementów aparatu

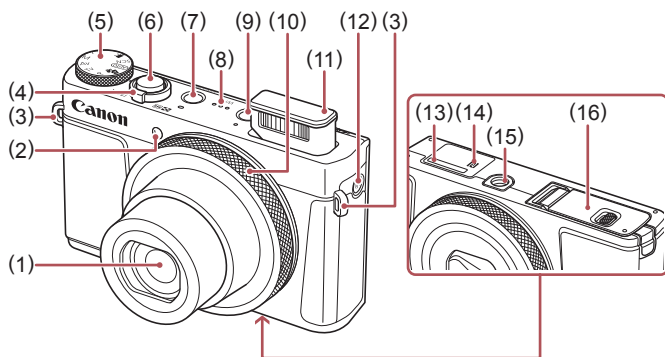

- | | |
|----------------------------------|------------------------------------|
| (1) Obiektyw | (8) Głośnik |
| (2) Lampka | (9) Przycisk [▶] (odtwarzanie) |
| (3) Mocowanie paska | (10) Pokrętko sterowania |
| (4) Dźwignia powiększenia | (11) Lampka błyskowa |
| Fotografowanie: [⏏] (zbliżenie)/ | (12) Przycisk [Wi-Fi] (Wi-Fi) |
| [⏏] (oddalenie)/ | (13) Numer seryjny (numer korpusu |
| Odtwarzanie: [Q] (powiększenie)/ | aparatu) |
| [miniatury] | (14) [N] (znak N)*1 |
| (5) Pokrętko wyboru trybów | (15) Gniazdo statywu |
| (6) Przycisk migawki | (16) Pokrywa karty pamięci/baterii |
| (7) Przycisk ON/OFF | |

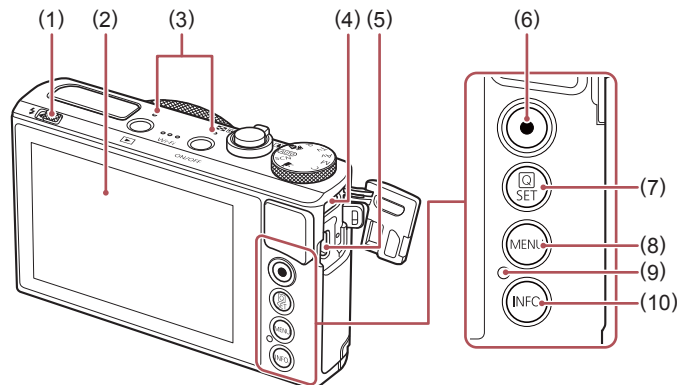

- | | |
|--|--|
| (1) Przełącznik [⚡] (podniesienie lampy błyskowej) | (6) Przycisk filmowania |
| (2) Ekran (monitor)*2 | (7) Przycisk [⏏] (menu szybkich nastaw/nastaw) |
| (3) Mikrofon | (8) Przycisk [MENU] |
| (4) Wyjście cyfrowe (gniazdo DIGITAL) | (9) Wskaźnik/lampka ładowania USB |
| (5) Gniazdo HDMI™ | (10) Przycisk [iNFO] (informacje) |

*1 Używane wraz z funkcjami komunikacji zbliżeniowej (tryb NFC) (135).

*2 Rozpoznawanie gestów może być utrudnione po nałożeniu na ekran folii ochronnej. W takim przypadku należy zwiększyć czułość ekranu dotykowego (167).

Przed użyciem

Przewodnik podstawowy

Przewodnik zaawansowany

Podstawowe informacje o aparacie

Tryb automatyczny/tryb hybrydowy automatyczny

Inne tryby fotografowania

Tryb P

Tryb Tv, Av, M i C

Tryb wyświetlania

Funkcje bezprzewodowe

Menu ustawień

Akcesoria

Dodatek

Skorowidz



Spis treści

Przed użyciem

Zawartość zestawu.....	2
Zgodne karty pamięci.....	2
Uwagi wstępne i informacje prawne.....	3
Konwencje stosowane w niniejszej instrukcji.....	3
Nazwy elementów aparatu.....	4
Podstawy obsługi aparatu.....	13
Środki ostrożności.....	14

Przewodnik podstawowy

Podstawowa obsługa.....	17
Obsługa za pomocą ekranu dotykowego.....	17
Dotknięcie.....	17
Przeciągnięcie.....	17
Początkowe przygotowania.....	18
Mocowanie paska.....	18
Trzymanie aparatu.....	18
Ładowanie baterii.....	18
Wkładanie baterii i karty pamięci.....	19
Wycinanie baterii i karty pamięci.....	20
Ustawianie daty i godziny.....	20
Zmiana daty i godziny.....	21
Język wyświetlacza.....	21
Wypróbowanie aparatu.....	22
Fotografowanie (Tryb Smart Auto).....	22
Wyświetlanie.....	24
Usuwanie obrazów.....	24

Przewodnik zaawansowany

Podstawowe informacje o aparacie.....	25
Włączanie/wyłączanie.....	25
Funkcje oszczędzania energii (Wyłączenie aparatu).....	26
Oszczędzanie energii w trybie fotografowania.....	26
Oszczędzanie energii w trybie wyświetlania.....	26
Przycisk migawki.....	26
Tryby fotografowania.....	27
Opcje ekranu informacyjnego.....	27
Korzystanie z menu szybkich nastaw.....	28
Konfigurowanie ustawień za pomocą ekranu dotykowego.....	28
Korzystanie z ekranu menu.....	29
Obsługa za pomocą ekranu dotykowego.....	30
Klawiatura ekranowa.....	30
Działanie wskaźników.....	31
Zegar.....	32
Tryb automatyczny/tryb hybrydowy automatyczny.....	33
Fotografowanie z ustawieniami dobieranymi przez aparat....	33
Fotografowanie (Tryb Smart Auto).....	33
Fotografowanie w trybie hybrydowym automatycznym.....	35
Odtwarzanie przeglądu filmowego.....	36
Zdjęcia/filmy.....	36
Zdjęcia.....	36
Filmy.....	36
Ikony scenerii.....	37
Tryb serii zdjęć.....	38
Ikony stabilizacji obrazu.....	38
Ramki na ekranie.....	39

Przed użyciem

Przewodnik podstawowy

Przewodnik zaawansowany

Podstawowe informacje o aparacie

Tryb automatyczny/tryb hybrydowy automatyczny

Inne tryby fotografowania

Tryb P

Tryb Tv, Av, M i C

Tryb wyświetlania

Funkcje bezprzewodowe

Menu ustawień

Aksesoria

Dodatek

Skorowidz



Typowe funkcje ułatwiające obsługę	39
Dalsze powiększanie obiektów (Powiększenie cyfrowe)	39
Fotografowanie z użyciem ustawionych wstępnie długości ogniskowej (Ogniskowa)	40
Korzystanie z samowyzwalacza	40
Korzystanie z samowyzwalacza w celu przeciwdziałania poruszeniu zdjęcia	41
Dostosowywanie samowyzwalacza	41
Fotografowanie poprzez dotknięcie ekranu (Dotykowa migawka)	42
Serie zdjęć	42
Korzystanie z funkcji Identyfikacja twarzy	43
Dane osobowe	43
Rejestrowanie informacji dla funkcji Identyfikacja twarzy	43
Fotografowanie	44
Sprawdzanie i edytowanie zarejestrowanych informacji	45
Zastępowanie i dodawanie informacji o twarzy	45
Usuwanie zarejestrowanych informacji	46
Funkcje dostosowywania obrazu	47
Zmiana proporcji obrazu	47
Zmiana jakości obrazu	47
Rejestrowanie zdjęć w formacie RAW	48
Za pomocą menu	48
Zmiana jakości obrazu w przypadku filmów	49
W przypadku sygnału wizji w systemie NTSC	49
W przypadku sygnału wizji w systemie PAL	49
Pomocne funkcje fotografowania	50
Korzystanie z poziomu elektronicznego	50
Wyłączanie automatycznego poziomowania	50
Zmiana ustawień funkcji stabilizacji obrazu	51
Wyłączanie stabilizacji obrazu	51
Nagrywanie filmów bez zmiany wielkości obiektów	51

Dostosowywanie działania aparatu	52
Zapobieganie włączeniu funkcji oświetlenia wspomagającego AF	52
Zapobieganie włączeniu lampki redukcji efektu czerwonoczerwony oczu	52
Zmiana stylu wyświetlania zdjęcia po zarejestrowaniu	52
Inne tryby fotografowania	53
Szczególne scenerie	53
Stosowanie efektów specjalnych	55
Oddanie poczucia prędkości poprzez rozmycie tła (Panoramowanie)	55
Fotografowanie scenerii o wysokim kontraście (Wysoki zakres dynamiki)	55
Dodawanie efektów artystycznych	56
Fotografowanie z zastosowaniem efektu rybiego oka	56
Zdjęcia przypominające obrazy malowane farbami olejnymi (Efekt artystyczny olejny)	57
Zdjęcia przypominające obrazy malowane akwarelami (Efekt akwareli)	57
Wykonywanie zdjęć, na których przedmioty wyglądają jak miniatury (Efekt miniatury)	57
Szybkość i szacunkowy czas wyświetlania (dla filmów 1-minutowych)	58
Fotografowanie z zastosowaniem efektu aparatu zabawkowego (Efekt aparatu-zabawki)	58
Uwypuklanie obiektów (Nieostre tło)	59
Fotografowanie z zastosowaniem efektu miękkiej ostrości	59
Fotografowanie w trybie monochromatycznym (Ziarnisty czarno-biały)	60

Przed użyciem

Przewodnik podstawowy

Przewodnik zaawansowany

Podstawowe informacje o aparacie

Tryb automatyczny/tryb hybrydowy automatyczny

Inne tryby fotografowania

Tryb P

Tryb Tv, Av, M i C

Tryb wyświetlania

Funkcje bezprzewodowe

Menu ustawień

Aksesoria

Dodatek

Skorowidz



Tryby specjalne do innych celów.....	60
Fotografowanie rozgwieźdzonego nieba (Gwiazdy).....	60
Fotografowanie osób na tle rozgwieźdzonego nieba (Portret na tle gwiazd)	60
Fotografowanie nocnych scenerii pod rozgwieźdzonym niebem (Gwiazdzista noc)	62
Fotografowanie śladów gwiazd (Ślady gwiazd).....	62
Filmowanie ruchu gwiazd (Film poklatkowy gwiazd).....	63
Dostosowywanie kolorów	66
Regulacja ostrości	66
Nagrywanie różnych filmów.....	67
Nagrywanie filmów w trybie [P].....	67
Blokowanie lub zmiana jasności obrazu przed nagrywaniem	67
Wyłączanie opcji [P] Autom. wolna migawka.....	68
Korygowanie silnych drgań aparatu	68
Ustawienia dźwięku	68
Wyłączanie opcji usuwania wiatru.....	68
Korzystanie z tłumika	69
Nagrywanie krótkich klipów	69
Efekty odtwarzania	69
Nagrywanie filmów poklatkowych.....	70
Nagrywanie filmów z funkcją iFrame	71
Tryb P	72
Fotografowanie w trybie Program AE (Tryb [P]).....	72
Jasność obrazu (Ekspozycja).....	73
Regulacja jasności obrazu (kompensacja ekspozycji)	73
Wyłączanie symulacji ekspozycji.....	73
Blokowanie jasności/ekspozycji obrazu (Blokowanie AE).....	73
Zmiana metody pomiaru.....	73
Wiązanie ramki punktu pomiaru z ramką AF.....	74

Zmiana czułości ISO.....	74
Dostosowywanie automatycznych ustawień ISO	75
Zmiana poziomu redukcji szumów (Redukow. zakłóceń — High ISO).....	75
Seria zdjęć z ustawieniami automatycznego naświetlania (fotografowanie z użyciem sekwencji naświetlania)	75
Dostosowywanie automatycznych ustawień filtra szarego.....	76
Automatyczne korygowanie jasności i kontrastu (automatyczny optymalizator jasności).....	76
Fotografowanie jasnych obiektów (priorytet jasnych partii obrazu)	76
Kolory zdjęcia	77
Rejestrowanie naturalnych kolorów (Balans bieli).....	77
Balans bieli według wzorca	77
Ręczne korygowanie balansu bieli	78
Ręczne ustawianie temperatury barwowej balansu bieli.....	79
Dostosowanie kolorów (Styl obrazów).....	79
Dostosowywanie stylów obrazów	80
Zapisywanie niestandardowych stylów obrazów	81
Zasięg fotografowania i ustawianie ostrości.....	81
Zdjęcia z małej odległości (Makro).....	81
Fotografowanie w trybie ręcznego ustawiania ostrości	82
Ułatwiona identyfikacja obszaru regulacji ostrości (Wspomaganie MF).....	83
Seria zdjęć z ustawieniami sekwencji ostrości (Tryb sekwencji ostrości)	83
Cyfrowy telekonwerter	84
Wybór metody AF	84
Jeden punkt AF	84
Zmiana położenia i wielkości ramek AF (Jeden punkt AF)....	85
[+]Śledzenie	85

Przed użyciem

Przewodnik podstawowy

Przewodnik zaawansowany

Podstawowe informacje
o aparacie

Tryb automatyczny/tryb
hybrydowy automatyczny

Inne tryby fotografowania

Tryb P

Tryb Tv, Av, M i C

Tryb wyświetlania

Funkcje bezprzewodowe

Menu ustawień

Aksesoria

Dodatek

Skorowidz



Fotografowanie przy użyciu funkcji Servo AF	86
Zmiana ustawienia ostrości	86
Dokładna regulacja ostrości	87
Wybieranie osoby, na którą ma zostać ustawiona ostrość (Wybieranie twarzy).....	87
Wybór obiektów, na które ma zostać ustawiona ostrość (Dotykowy AF)	88
Fotografowanie przy użyciu funkcji blokowania AF	89
Lampa błyskowa.....	89
Zmiana trybu lampy błyskowej	89
Auto	89
Włączona.....	89
Błysk i długi czas naświetlania	90
Wyłączona	90
Ustawianie kompensacji mocy błysku	90
Fotografowanie z funkcją blokowania FE	90
Zmiana synchronizacji błysku.....	91
Inne ustawienia	91
Zmiana ustawień funkcji stabilizacji obrazu	91
Tryb Tv, Av, M i C	92
Określone czasy naświetlania (Tryb [Tv])	92
Określone wartości przysłony (Tryb [Av]).....	93
Określone czasy naświetlania i wartości przysłony (Tryb [M]).....	93
Fotografowanie z długimi czasami ekspozycji (Bulb).....	94
Ustawianie siły błysku	95
Nagrywanie filmów z określonymi czasami naświetlania i wartościami przysłony	95
Konfigurowanie elementów sterujących i ekranu	96
Regulowanie ustawień podczas przełączania funkcji pokrętła sterowania	96

Zmiana ustawień za pomocą pokrętła sterowania.....	97
Funkcje, które można przypisać do pokrętła sterowania.....	97
Konfigurowanie wyświetlanych informacji	97
Konfigurowanie wyświetlanych informacji	98
Przypisywanie funkcji do przycisku filmowania	98
Dostosowywanie menu szybkich nastaw	99
Wybieranie elementów uwzględnianych w menu	99
Zmiana rozmieszczenia elementów menu	99
Zapisywanie ustawień fotografowania	100
Ustawienia, które można zapisać	100
Zapisywanie najczęściej używanych elementów menu fotografowania (Moje menu).....	101
Zmiana nazw kart Moje Menu	101
Usuwanie jednej z kart Moje Menu	102
Usuwanie wszystkich kart Moje Menu lub znajdujących się na nich pozycji	102
Dostosowywanie wyglądu kart Moje Menu	102
Tryb wyświetlania.....	103
Wyświetlanie	103
Przełączanie trybów wyświetlania	105
Konfigurowanie wyświetlanych informacji o fotografowaniu	105
Ostrzeżenie o prześwietleniu (dla najjaśniejszych obszarów zdjęcia)	105
Histogram jasności	105
Histogram RGB	105
Wyświetlanie krótkich filmów utworzonych podczas wykonywania zdjęć (Przegląd filmowy)	106
Wyświetlanie według daty	106
Sprawdzanie osób wykrytych za pomocą funkcji Identyfikacja twarzy	106

Przed użyciem

Przewodnik podstawowy

Przewodnik zaawansowany

Podstawowe informacje
o aparacie

Tryb automatyczny/tryb
hybrydowy automatyczny

Inne tryby fotografowania

Tryb P

Tryb Tv, Av, M i C

Tryb wyświetlania

Funkcje bezprzewodowe

Menu ustawień

Aksesoria

Dodatek

Skorowidz



Przeglądanie i filtrowanie zdjęć.....	107
Nawigowanie wśród zdjęć wyświetlanych	
w postaci miniatur.....	107
Obsługa za pomocą ekranu dotykowego	107
Znajdowanie zdjęć spełniających warunki filtra	107
Przeskok między zdjęciami za pomocą pokrętki sterowania... ..	109
Obsługa za pomocą ekranu dotykowego	109
Wyświetlanie poszczególnych zdjęć należących do grupy.....	109
Edytowanie informacji dla funkcji Identyfikacja twarzy	110
Zmiana imion	110
Usuwanie imion	111
Opcje wyświetlania zdjęć	111
Powiększanie zdjęć	111
Obsługa za pomocą ekranu dotykowego	112
Powiększanie dwukrotnym dotknięciem	112
Wyświetlanie pokazów przezroczystości	112
Ochrona zdjęć	113
Za pomocą menu	113
Wybieranie pojedynczych zdjęć	113
Wybieranie zakresu	114
Włączanie ochrony wszystkich zdjęć naraz.....	114
Wyłączanie ochrony wszystkich zdjęć naraz.....	114
Usuwanie obrazów	115
Usuwanie wielu zdjęć naraz	115
Określanie sposobu wyboru	115
Wybieranie pojedynczych zdjęć	116
Wybieranie zakresu	116
Wybieranie wszystkich zdjęć naraz	116
Obracanie zdjęć	117
Za pomocą menu.....	117
Wyłączanie automatycznego obracania	117

Oznaczenie zdjęć jako ulubionych	118
Za pomocą menu.....	118
Wygodne sterowanie: czynności dotykowe.....	119
Korzystanie z funkcji przypisanych do dotknięć	119
Zmiana funkcji przypisanych do dotknięć	119
Funkcje, które można przypisać.....	119
Edytowanie zdjęć	120
Zmiana rozmiaru zdjęć	120
Za pomocą menu	121
Kadrowanie.....	121
Stosowanie efektów filtrów	122
Korekta czerwonych oczu.....	123
Obróbka obrazów RAW za pomocą aparatu.....	124
Za pomocą menu.....	125
Wybieranie pojedynczych zdjęć	125
Wybieranie zakresu	125
Edytowanie filmów.....	126
Zmniejszanie rozmiaru plików	127
Jakość obrazu skompresowanych filmów	127
Usuwanie rozdziałów filmu	127
Wyświetlanie albumów (Najważniejsze wydarzenia)	128
Wybieranie motywów albumów	128
Dodawanie tła muzycznego do albumów	129
Tworzenie własnych albumów	130
Łączenie krótkich klipów.....	131
Funkcje bezprzewodowe	132
Dostępne funkcje bezprzewodowe.....	132
Korzystanie z funkcji Wi-Fi	132
Korzystanie z funkcji Bluetooth®	132
Wysyłanie zdjęć do smartfona.....	133
Przesyłanie zdjęć do smartfona zgodnego z Bluetooth	133

Przed użyciem

Przewodnik podstawowy

Przewodnik zaawansowany

Podstawowe informacje
o aparacie

Tryb automatyczny/tryb
hybrydowy automatyczny

Inne tryby fotografowania

Tryb P

Tryb Tv, Av, M i C

Tryb wyświetlania

Funkcje bezprzewodowe

Menu ustawień

Aksesoria

Dodatek

Skorowidz



Przesyłanie zdjęć do smartfona zgodnego z NFC.....	135
Łączenie za pośrednictwem trybu NFC w przypadku gdy aparat jest wyłączony lub działa w trybie fotografowania....	135
Łączenie za pośrednictwem trybu NFC w przypadku gdy aparat działa w trybie wyświetlania	136
Dodawanie smartfona za pomocą menu Wi-Fi.....	137
Korzystanie z innego punktu dostępu.....	138
Poprzednie punkty dostępu.....	139
Zapisywanie zdjęć na dysku komputera.....	140
Przygotowanie do rejestracji komputera.....	140
Instalowanie programu CameraWindow	140
Konfigurowanie komputera pod kątem połączenia Wi-Fi (dotyczy tylko systemu Windows).....	140
Zapisywanie zdjęć na dysku podłączonego komputera	141
Sprawdzanie zgodności punktu dostępu.....	141
Korzystanie z punktów dostępu zgodnych ze standardem WPS	142
Nawiązywanie połączenia z punktami dostępu widocznymi na liście.....	144
Poprzednie punkty dostępu.....	144
Wysyłanie zdjęć do zarejestrowanej usługi sieci Web	145
Rejestrowanie usług sieci Web.....	145
Rejestrowanie w serwisie CANON iIMAGE GATEWAY	145
Rejestrowanie innych usług sieci Web	147
Przesyłanie zdjęć do usług sieci Web	147
Bezprzewodowe drukowanie zdjęć na podłączonej drukarce	148
Wysyłanie zdjęć do innego aparatu.....	150
Opcje wysyłania zdjęć	151
Wysyłanie wielu zdjęć.....	151
Wybieranie pojedynczych zdjęć	151
Wybieranie zakresu	151
Wysyłanie ulubionych zdjęć.....	152

Uwagi dotyczące wysyłania zdjęć	152
Wybieranie rozdzielczości (rozmiaru obrazu).....	153
Dodawanie komentarzy	153

Automatyczne wysyłanie zdjęć

(synchronizowanie obrazów).....	153
Początkowe przygotowania	153
Przygotowanie aparatu.....	153
Przygotowanie komputera.....	154
Wysyłanie zdjęć.....	154
Wyświetlanie na smartfonie zdjęć wysłanych za pośrednictwem funkcji Synchr. obraz	155

Wyświetlanie zdjęć z aparatu i sterowanie nim za pomocą smartfona

Dodawanie znaczników geograficznych do zdjęć w aparacie	156
Zdalne sterowanie aparatem za pomocą smartfona	156
Sterowanie aparatem poprzez Wi-Fi.....	156
Sterowanie aparatem poprzez Bluetooth	157

Edytowanie i usuwanie ustawień Wi-Fi

Edytowanie informacji dotyczących połączeń	158
Zmiana nicku urządzenia	158
Usuwanie informacji dotyczących połączeń	158
Określanie, które zdjęcia mogą być wyświetlane na smartfonach.....	159
Zmiana nicku aparatu.....	159
Przywracanie domyślnych ustawień Wi-Fi	160

Usuwanie informacji o urządzeniach sparowanych poprzez Bluetooth	160
--	-----

Menu ustawień

Dostosowywanie podstawowych funkcji aparatu	161
Przechowywanie zdjęć z uwzględnieniem daty	161
Numery plików	161

Przed użyciem

Przewodnik podstawowy

Przewodnik zaawansowany

Podstawowe informacje o aparacie

Tryb automatyczny/tryb hybrydowy automatyczny

Inne tryby fotografowania

Tryb P

Tryb Tv, Av, M i C

Tryb wyświetlania

Funkcje bezprzewodowe

Menu ustawień

Aksesoria

Dodatek

Skorowidz



Formatowanie kart pamięci	162
Formatowanie pełne	162
Zmiana standardu TV	163
Kalibracja poziomu elektronicznego	163
Przywracanie poziomu elektronicznego	163
Przełączanie koloru informacji na ekranie	163
Korzystanie z trybu Eco	164
Dostosowanie funkcji oszczędzania energii	164
Jasność ekranu	164
Zegar światowy	165
Data i godzina	165
Czas cofania obiektywu	165
Język wyświetlacza	166
Wyciszanie dźwięków towarzyszących pracy aparatu	166
Regulacja głośności	166
Dostosowywanie dźwięków	166
Ekran startowy	166
Ukrywanie wskazówek	167
Wyświetlanie listy trybów fotografowania w formie ikon	167
Zwiększanie czułości ekranu dotykowego	167
Automatyczne blokowanie ekranu dotykowego	167
Wyświetlanie jednostek metrycznych/niemetrycznych	167
Sprawdzanie logo certyfikatów	168
Wprowadzanie informacji o prawach autorskich w celu ich zapisywania w danych zdjęć	168
Usuwanie wszystkich informacji o prawach autorskich	168
Dostosowywanie innych ustawień	168
Przywracanie ustawień domyślnych aparatu	169
Przywracanie ustawień domyślnych wszystkich funkcji aparatu	169
Przywracanie ustawień domyślnych poszczególnych funkcji	169

Akcesoria	170
Schemat systemu	170
Akcesoria opcjonalne	171
Zasilanie	171
Lampa błyskowa	171
Inne akcesoria	172
Drukarki	172
Przechowywanie zdjęć i filmów	172
Korzystanie z akcesoriów opcjonalnych	172
Odtwarzanie zdjęć i filmów na ekranie telewizora	172
Wkładanie i ładowanie baterii	173
Ładowanie baterii przy użyciu komputera	174
Korzystanie z oprogramowania	175
Połączenie z komputerem za pomocą kabla	176
Sprawdzanie konfiguracji komputera	176
Instalowanie oprogramowania	176
Zapisywanie zdjęć na dysku komputera	176
Drukowanie zdjęć	177
Łatwe drukowanie	177
Konfigurowanie ustawień drukowania	178
Przycinanie zdjęć przed drukowaniem	179
Wybieranie formatu i układu papieru przed drukowaniem	179
Dostępne opcje układu	180
Drukowanie zdjęć paszportowych	180
Drukowanie ujęć filmowych	180
Opcje drukowania filmów	181
Dodawanie zdjęć do listy drukowania (DPOF)	181
Konfigurowanie ustawień drukowania	181
Konfigurowanie drukowania dla poszczególnych zdjęć	182
Konfigurowanie drukowania dla zakresu zdjęć	182
Konfigurowanie drukowania dla wszystkich zdjęć	182
Usuwanie wszystkich zdjęć z listy drukowania	182

Przed użyciem

Przewodnik podstawowy

Przewodnik zaawansowany

Podstawowe informacje o aparacie

Tryb automatyczny/tryb hybrydowy automatyczny

Inne tryby fotografowania

Tryb P

Tryb Tv, Av, M i C

Tryb wyświetlania

Funkcje bezprzewodowe

Menu ustawień

Akcesoria

Dodatek

Skorowidz



Drukowanie zdjęć dodanych do listy drukowania (DPOF)	183
Dodawanie zdjęć do fotoksiążki	183
Określanie sposobu wyboru	183
Dodawanie poszczególnych zdjęć	183
Dodawanie wszystkich zdjęć do fotoksiążki	184
Usuwanie wszystkich zdjęć z fotoksiążki	184
Dodatek	185
Rozwiązywanie problemów	185
Komunikaty ekranowe	189
Informacje wyświetlane na ekranie	192
Fotografowanie (Ekran informacyjny)	192
Poziom naładowania baterii	192
Podczas wyświetlania	193
Wyśw. inf. 1	193
Wyśw. inf. 2	193
Wyśw. inf. 3	194
Wyśw. inf. 4	194
Wyśw. inf. 5	194
Podsumowanie informacji o panelu wyświetlania filmów	194
Tabele funkcji i menu	195
Funkcje dostępne w poszczególnych trybach fotografowania	195
Menu szybkich nastaw	197
Karta Fotografowanie	200
Karta Nastawy Ogólne	208
Karta Moje menu	208
Karta Wyświetlanie	209
Uwagi dotyczące obsługi	210
Dane techniczne	210
Matryca	210

Obiektyw	210
Migawka	211
Przysłona	211
Lampa błyskowa	211
Monitor	211
Fotografowanie	211
Nagrywanie	212
Zasilanie	213
Interfejs	213
Warunki eksploatacji	214
Wymiary (pomiar zgodny z wytycznymi stowarzyszenia Camera & Imaging Products Association)	214
Masa (pomiar zgodny z wytycznymi stowarzyszenia Camera & Imaging Products Association)	214
Bateria NB-13L	214
Ładowarka CB-2LH/CB-2LHE	214
Zasilacz Compact Power Adapter CA-DC30/CA-DC30E	214
Skorowidz	215
Zalecenia dotyczące funkcji komunikacji bezprzewodowej (Wi-Fi, Bluetooth i innych)	217
Ostrzeżenia dotyczące interferencji powodowanych przez fale radiowe	217
Zalecenia dotyczące bezpieczeństwa	218
Oprogramowanie innych firm	218
Zalecenia dotyczące danych osobowych i bezpieczeństwa	219
Znaki towarowe i licencjonowanie	219
Zastrzeżenie prawne	219

Przed użyciem

Przewodnik podstawowy

Przewodnik zaawansowany

Podstawowe informacje o aparacie

Tryb automatyczny/tryb hybrydowy automatyczny

Inne tryby fotografowania

Tryb P

Tryb Tv, Av, M i C

Tryb wyświetlania

Funkcje bezprzewodowe

Menu ustawień

Aksesoria

Dodatek

Skorowidz



Podstawy obsługi aparatu

Fotografowanie

- Korzystanie z ustawień doboranych przez aparat (Tryb automatyczny/tryb hybrydowy automatyczny)
 - [33](#), [35](#)

Udane fotografowanie osób



Portrety
[53](#)

Dopasowanie do określonych scenarii



Sceny nocne
[53](#)



Rozgwieżdżone niebo
[60](#)



Fajerwerki
[54](#)

Stosowanie efektów specjalnych



Efekt rybiego oka
[56](#)



Efekt miniatURY
[57](#)



Efekt aparatu zabawki
[58](#)



Nieostre tło
[59](#)



Miękka ostrość
[59](#)



Monochromatyczny
[60](#)

- Ustawianie ostrości na twarzach
 - [33](#), [53](#), [85](#)
- Bez użycia lampy błyskowej (Lampa błyskowa wyłączona)
 - [33](#)
- Znajdowanie się na własnych zdjęciach (Samowyzwalacz)
 - [40](#)
- Filmy i zdjęcia razem (Przegląd filmów)
 - [35](#)
- Oddanie poczucia prędkości poprzez rozmycie tła
 - [55](#)

Wyświetlanie

- Wyświetlanie zdjęć (Tryb wyświetlania)
 - [103](#)
- Automatyczne wyświetlanie (Pokaz przezroczy)
 - [112](#)
- Na ekranie telewizora
 - [172](#)
- Na ekranie komputera
 - [176](#)
- Szybkie przeglądanie zdjęć
 - [107](#)
- Usuwanie obrazów
 - [115](#)
- Automatyczne tworzenie albumu
 - [128](#)

Przed użyciem

Przewodnik podstawowy

Przewodnik zaawansowany

Podstawowe informacje o aparacie

Tryb automatyczny/tryb hybrydowy automatyczny

Inne tryby fotografowania

Tryb P

Tryb Tv, Av, M i C

Tryb wyświetlania

Funkcje bezprzewodowe

Menu ustawień





Aksesoria

Dodatek

Skorowidz



Nagrywanie i wyświetlanie filmów

- Nagrywanie filmów
 -  33,  67,  95
- Wyświetlanie filmów (Tryb wyświetlania)
 -  103



Drukowanie

- Drukowanie zdjęć
 -  177

Zapisywanie

- Zapisywanie zdjęć na dysku komputera
 -  176

Korzystanie z funkcji Wi-Fi

- Wysyłanie zdjęć do smartfonu
 -  133
- Udostępnianie zdjęć online
 -  145
- Wysyłanie zdjęć do komputera
 -  153

Środki ostrożności

- Przed rozpoczęciem korzystania z produktu należy zapoznać się z poniższymi uwagami dotyczącymi środków ostrożności. Z produktu należy zawsze korzystać zgodnie z zaleceniami.
- Podane poniżej środki ostrożności mają zapobiec ewentualnym obrażeniom ciała użytkownika aparatu i innych osób oraz uszkodzeniu sprzętu.
- Należy również zapoznać się z instrukcjami dołączonymi do użytkowanych akcesoriów sprzedawanych oddzielnie.



Ostrzeżenie

Ostrzeżenia wskazują możliwość spowodowania poważnych obrażeń lub śmierci.

- Nie wolno emitować światła lampy błyskowej w bliskiej odległości od oczu fotografowanej osoby. Mogłoby to spowodować uszkodzenie wzroku.
- Sprzęt fotograficzny należy przechowywać w miejscu niedostępnym dla dzieci.

Pasek może zostać zaciśnięty na szyi dziecka, powodując uduszenie. Jeśli produkt jest wyposażony w przewód zasilający, jego przypadkowe zaciśnięcie na szyi dziecka może doprowadzić do uduszenia.

- Należy korzystać wyłącznie z zalecanych źródeł zasilania.
- Nie należy demontować, modyfikować ani podgrzewać produktu.
- Jeśli na baterii znajduje się etykieta, nie należy jej odklejać.
- Produkt należy chronić przed upadkiem i silnymi wstrząsami.
- Nie należy dotykać wnętrza produktu, jeśli uległ on uszkodzeniu, np. w wyniku upuszczenia.
- Jeśli z produktu wydobywa się dym lub nietypowy zapach albo jeśli działa on nieprawidłowo, należy natychmiast zaprzestać jego użytkowania.
- Do czyszczenia produktu nie należy stosować żadnych rozpuszczalników organicznych, takich jak alkohol, benzyna lub rozcieńczalniki.
- Należy chronić produkt przed kontaktem z cieczami oraz zapobiegać przedostawaniu się cieczy lub ciał obcych do jego wnętrza.

Mogłoby to spowodować pożar lub porażenie prądem.

Jeśli produkt ulegnie zamoczeniu albo do jego wnętrza przedostanie się ciecz lub jakieś obce ciało, należy niezwłocznie wyjąć z niego baterię/ baterie lub odłączyć go od zasilania.

Przed użyciem

Przewodnik podstawowy

Przewodnik zaawansowany

Podstawowe informacje o aparacie

Tryb automatyczny/tryb hybrydowy automatyczny

Inne tryby fotografowania

Tryb P

Tryb Tv, Av, M i C

Tryb wyświetlania

Funkcje bezprzewodowe

Menu ustawień

Akcesoria

Dodatek

Skorowidz



- Jeśli aparat jest wyposażony w wizjer lub wymienny obiektyw, nie należy patrzeć przez wizjer ani przez obiektyw bezpośrednio w stronę jasných źródeł światła (np. słońca w bezchmurny dzień lub jasných źródeł sztucznego oświetlenia).
Mogłoby to spowodować uszkodzenie wzroku.
 - Jeśli aparat jest wyposażony w wymienny obiektyw, nie należy wystawiać obiektywu (ani aparatu z zamocowanym obiektywem) na bezpośrednie działanie promieni słonecznych bez założonej pokrywki.
Mogłoby to wywołać pożar.
 - Jeśli produkt jest podłączony do zasilania, nie należy dotykać go podczas wyładowań atmosferycznych.
Mogłoby to spowodować pożar lub porażenie prądem. W takich okolicznościach należy niezwłocznie przerwać korzystanie z produktu i oddalić się od niego.
 - Należy korzystać wyłącznie z zalecanych baterii.
 - Nie należy umieszczać baterii w pobliżu otwartego ognia.
Mogłoby to spowodować wybuch lub rozszczelnienie baterii, a w konsekwencji wywołać porażenie prądem, pożar lub obrażenia ciała. W przypadku zetknięcia się elektrolitu z rozszczelnionej baterii z oczami, ustami, skórą bądź odzieżą należy niezwłocznie przepłukać je wodą.
 - Jeśli produkt jest wyposażony w ładowarkę, należy pamiętać o poniższych środkach ostrożności.
 - Trzeba regularnie odłączać przewód zasilający. Ponadto należy za pomocą suchej ściereczki wycierać kurz i zabrudzenia, które mogą gromadzić się na wtyczce oraz na zewnętrznej części gniazda sieci elektrycznej i obok niego.
 - Nie należy wkładać ani wyjmować wtyczki mokrymi rękoma.
 - Nie należy korzystać z urządzeń w sposób powodujący przeciążenie gniazdką sieci elektrycznej lub przewodów. Nie należy korzystać z przewodu zasilającego w przypadku uszkodzenia jego wtyczki lub gdy została ona niewłaściwie podłączona do gniazdką sieci elektrycznej.
 - Nie należy dopuścić do zetknięcia się kurzu lub metalowych przedmiotów (np. szpilek czy kluczy) ze stykami lub wtyczką.
 - Jeśli produkt jest wyposażony w przewód zasilający, nie należy go skracać, modyfikować, doprowadzać do jego uszkodzenia ani ustawiać na nim ciężkich przedmiotów.
- Mogłoby to spowodować pożar lub porażenie prądem.

- Należy wyłączać aparat w miejscach, w których jego użycie jest zabronione.

Fale elektromagnetyczne emitowane przez aparat mogą zakłócać działanie przyrządów elektronicznych i innych urządzeń. Należy zachowywać odpowiednią ostrożność przy użytkowaniu produktu w miejscach, w których korzystanie z urządzeń elektronicznych podlega ograniczeniom, takich jak pokłady samolotów i placówki medyczne.

- Należy unikać dłuższego kontaktu aparatu ze skórą. Nawet jeśli powierzchnia aparatu nie wydaje się gorąca, dłuższy kontakt z nią mógłby spowodować powierzchowne poparzenia, objawiające się zaczerwienieniem skóry lub powstawaniem na niej pęcherzy. W przypadku fotografowania w miejscach o wysokiej temperaturze albo jeśli użytkownik ma słabe krążenie lub mało wrażliwą skórę, należy ustawiać aparat na statywie.

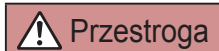

Przeostroga

Wskazuje możliwość spowodowania obrażeń.

- Nosząc produkt na pasku, należy chronić go przed upuszczeniem, silnymi uderzeniami i wstrząsami oraz przed zetknięciem z innymi przedmiotami.
- Należy uważać, aby nie uderzać ani zbyt mocno nie naciskać obiektywu. Mogłoby to spowodować obrażenia ciała lub uszkodzenie aparatu.
- Należy uważać, aby nie narazić ekranu na silne uderzenia. Pęknięcie ekranu mogłoby spowodować porażenie jego potłuczonymi fragmentami.

- Należy uważać, aby podczas korzystania z lampy błyskowej nie zasłaniać jej palcami ani odzieżą.
Mogłoby to spowodować poparzenia lub uszkodzenie lampy błyskowej.

- Należy unikać użytkowania, umieszczania lub przechowywania produktu w następujących miejscach:
 - Miejsca narażone na bezpośrednie nasłonecznienie
 - Miejsca, w których temperatura przekracza +40°C
 - Miejsca zakurzone lub o dużej wilgotności

W opisanych wyżej warunkach może dojść do wycieku elektrolitu z baterii, ich przegrzania lub wybuchu, a w efekcie do porażenia prądem, pożaru, poparzeń lub innych obrażeń ciała. Przegrzanie i uszkodzenie może doprowadzić do porażenia prądem, pożaru, poparzeń lub innych obrażeń ciała.

Przed użyciem

Przewodnik podstawowy

Przewodnik zaawansowany

Podstawowe informacje o aparacie

Tryb automatyczny/tryb hybrydowy automatyczny

Inne tryby fotografowania

Tryb P

Tryb Tv, Av, M i C

Tryb wyświetlania

Funkcje bezprzewodowe

Menu ustawień

Aksesoria

Dodatek

Skorowidz



- Długotrwałe oglądanie efektów przejść w pokazach slajdów może spowodować pogorszenie samopoczucia.
- Przy korzystaniu z opcjonalnych obiektywów, filtrów obiektywu lub adapterów filtrów należy je starannie mocować.

Jeśli akcesorium do obiektywu poluzuje się i odpadnie, może pęknąć, a odłamki mogą spowodować poranienie.

- W przypadku produktów, które automatycznie podnoszą i opuszczają lampę błyskową, należy uważać, aby nie przytrzasnąć sobie palców opuszczającą się lampą błyskową.

Mogłoby to spowodować skaleczenie.

Przeostroga

Wskazuje możliwość spowodowania uszkodzeń sprzętu.

- Nie należy kierować aparatu w stronę silnych źródeł światła (np. słońca w bezchmurny dzień lub intensywnych źródeł sztucznego oświetlenia). Mogłoby to spowodować uszkodzenie matrycy lub innych podzespołów wewnętrznych.

- Podczas korzystania z aparatu na piaszczystej plaży lub przy silnym wietrze należy uważać, aby pył lub piasek nie przedostały się do jego wnętrza.
- W przypadku produktów, które automatycznie podnoszą i opuszczają lampę błyskową, nie należy wciskać lampy błyskowej w celu jej schowania ani podważać w celu otwarcia.

Mogłoby to spowodować usterkę produktu.

- Kurz, brud lub inne ciała obce należy usuwać z lampy błyskowej za pomocą tkaniny lub bawełnianej szmatki.

Ciepło wydzielane przez lampę błyskową mogłoby spowodować spalenie ciała obcych lub wadliwe działanie produktu.

- Gdy produkt nie jest używany, należy wyjąć z niego baterię/baterie i schować w bezpiecznym miejscu.

Jakiegokolwiek rozszczelnienie baterii mogłoby spowodować uszkodzenie produktu.

- Przed wyrzuceniem baterii należy zasłonić styki taśmą lub innym izolatorem.

Kontakt z innymi elementami metalowymi mógłby spowodować pożar lub wybuch.

- Jeśli ładowarka nie jest aktualnie używana, należy odłączyć ją od produktu. Podczas korzystania z ładowarki nie należy przykrywać jej tkaniną ani umieszczać na niej innych przedmiotów. Pozostawienie podłączonego urządzenia na dłuższy czas może spowodować jego przegrzanie i zniekształcenie, a w rezultacie spowodować pożar.

- Baterii przeznaczonych do produktu nie należy pozostawiać w pobliżu zwierząt.

Pogryzienie przez nie baterii mogłoby spowodować wyciek elektrolitu albo przegrzanie lub wybuch, a w efekcie uszkodzenie produktu lub pożar.

- Jeśli produkt jest wyposażony w kilka baterii, nie należy ładować jednocześnie baterii różnego typu ani też stosować starszych baterii razem z nowszymi. Baterii nie wolno wkładać w sposób powodujący zamianę biegunów + i -.

Mogłoby to spowodować usterkę produktu.

- W przypadku wkładania aparatu do torby należy się upewnić, że ekran nie jest narażony na kontakt z twardymi przedmiotami. Należy też zamknąć ekran (aby przylegał do korpusu aparatu), o ile tylko umożliwia to jego konstrukcja.

- Nie należy mocować do produktu żadnych twardych przedmiotów. Mogłoby to spowodować uszkodzenie lub usterkę ekranu.



Przed użyciem

Przewodnik podstawowy

Przewodnik zaawansowany

Podstawowe informacje o aparacie

Tryb automatyczny/tryb hybrydowy automatyczny

Inne tryby fotografowania

Tryb P

Tryb Tv, Av, M i C

Tryb wyświetlania

Funkcje bezprzewodowe

Menu ustawień

Aksesoria

Dodatek

Skorowidz



Przewodnik podstawowy

Podstawowa obsługa

Podstawowe informacje oraz instrukcje, od wstępnego przygotowania przez wykonywanie zdjęć i nagrywanie filmów do wyświetlania zdjęć i odtwarzania filmów.

Obsługa za pomocą ekranu dotykowego

Ekran dotykowy aparatu umożliwia intuicyjną obsługę poprzez dotykanie jego powierzchni lub stukanie w nią.

Dotknięcie

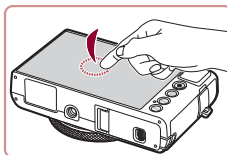

Dotknij krótko ekranu palcem.

- Ten gest służy do fotografowania, konfigurowania funkcji aparatu itd.

Przeciągnięcie

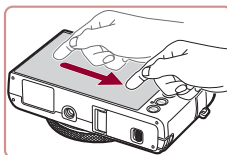

Dotknij ekranu i przeciągnij po nim palcem.

- Ten gest w trybie wyświetlania służy m.in. do przełączania się na kolejny obraz lub do zmiany powiększonego obszaru obrazu.

Przed użyciem

Przewodnik podstawowy

Przewodnik zaawansowany

Podstawowe informacje o aparacie

Tryb automatyczny/tryb hybrydowy automatyczny

Inne tryby fotografowania

Tryb P

Tryb Tv, Av, M i C

Tryb wyświetlania

Funkcje bezprzewodowe

Menu ustawień

Akcesoria

Dodatek

Skorowidz



Początkowe przygotowania

Przygotuj aparat do fotografowania w opisany poniżej sposób.

Mocowanie paska

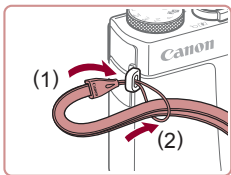

- Przełóż jeden koniec paska przez mocowanie paska (1), a następnie przeciągnij drugi koniec paska przez pętlę znajdującą się na jego przeciwległym końcu (2).



- Pasek można też przymocować z lewej strony aparatu.

Trzymanie aparatu



- Załóż pasek na nadgarstek.
- Podczas fotografowania trzymaj ręce blisko ciała i chwyć mocno aparat, aby zapobiegać jego przemieszczaniu się. Jeśli lampka błyskowa została uniesiona, nie opieraj na niej palców.

Ładowanie baterii

Przed użyciem aparatu należy naładować baterię za pomocą dostarczonej w zestawie ładowarki. Należy pamiętać o jej początkowym naładowaniu, ponieważ aparat jest sprzedawany z nienaładowaną baterią.

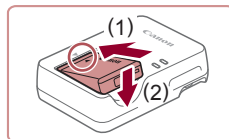

1 Włóż baterię.

- Po dopasowaniu oznaczenia ▲ na baterii i ładowarce włóż baterię, wsuwając ją do wewnątrz (1) i do dołu (2).

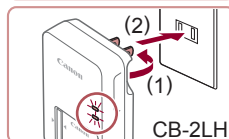

2 Naładuj baterię.

- CB-2LH: wysuń wtyczkę (1) i podłącz ładowarkę do gniazdka sieci elektrycznej (2).
- CB-2LHE: podłącz kabel zasilania do ładowarki, a następnie podłącz wtyczkę na drugim końcu kabla do gniazdka sieci elektrycznej.
- Lampka ładowania będzie świecić na pomarańczowo i rozpocznie się ładowanie.
- Po zakończeniu ładowania lampka zmieni kolor na zielony.

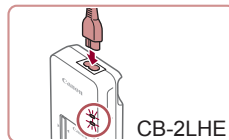

3 Wyjmij baterię.

- Po odłączeniu ładowarki wyjmij baterię, wsuwając ją do środka (1) i unosząc do góry (2).

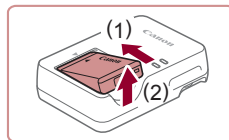

- Baterii nie należy ładować dłużej niż 24 godziny, ponieważ grozi to jej uszkodzeniem lub pogorszeniem sprawności.
- W przypadku ładowarek korzystających z kabla zasilania nie należy przyłączać ładowarki ani kabla do innych przedmiotów. Mogłoby to spowodować nieprawidłowe działanie lub uszkodzenie urządzenia.

Przed użyciem

Przewodnik podstawowy

Przewodnik zaawansowany

Podstawowe informacje o aparacie

Tryb automatyczny/tryb hybrydowy automatyczny

Inne tryby fotografowania

Tryb P

Tryb Tv, Av, M i C

Tryb wyświetlania

Funkcje bezprzewodowe

Menu ustawień

Aksesoria

Dodatek

Skorowidz





- Szczegółowe informacje na temat czasu ładowania oraz liczby zdjęć i długości filmów, jakie można zarejestrować przy w pełni naładowanej baterii, znajdują się w podrozdziale „Zasilanie” (11213).
- Naładowane baterie stopniowo się rozładują, nawet gdy nie są użytkowane. Baterię należy ładować w dniu, w którym będzie używana (lub dzień wcześniej).
- Zamocuj pokrywę baterii w taki sposób, aby symbol ▲ był widoczny na naładowanej baterii i pozostawał niewidoczny na nienaładowanej, informując o stanie naładowania.
- Ładowarka może być użytkowana w regionach, gdzie stosowane jest zasilanie prądem zmiennym o napięciu 100–240 V (50/60 Hz). W przypadku gniazdek sieci elektrycznej o różnych kształtach należy używać dostępnego w sprzedaży adaptera wtyczki. Nie wolno nigdy korzystać z podróznego transformatora elektrycznego, gdyż może on uszkodzić baterię.

Wkładanie baterii i karty pamięci

Włóż do aparatu dostarczoną w zestawie baterię i kartę pamięci (sprzedawaną oddzielnie).

Uwaga: należy pamiętać, że przed użyciem nowej karty pamięci lub karty pamięci sformatowanej za pomocą innego urządzenia trzeba ją sformatować za pomocą tego aparatu (162).

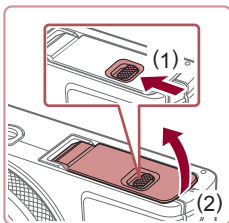

1 Otwórz pokrywę.

- Przesuń przełącznik (1) i otwórz pokrywę (2).

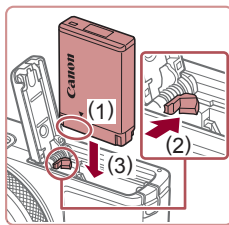

2 Włóż baterię.

- Trzymając baterię ze stykami znajdującymi się w pozycji przedstawionej na ilustracji (1), przesuń do przodu i przytrzymaj przełącznik blokowania baterii (2), a następnie wkładaj baterię (3), aż zatrzaśnie się na swoim miejscu.
- Bateria włożona niewłaściwą stroną nie może się zablokować w odpowiednim położeniu. Przy wkładaniu baterii należy zawsze upewnić się, że jest odpowiednio ustawiona i zatrzaśnie się na swoim miejscu.

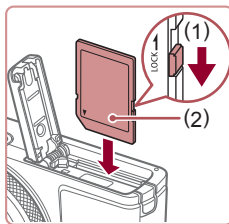

3 Sprawdź pozycję umieszczonego na karcie pamięci przełącznika ochrony przed zapisem i włóż kartę.

- Nie można zapisywać danych na kartach pamięci z przełącznikiem ochrony przed zapisem ustawionym w pozycji blokady (dolnym). Przesuń przełącznik w kierunku przedstawionym na ilustracji (1).
- Wkładaj kartę pamięci z etykietą (2) skierowaną w Twoją stronę, aż zatrzaśnie się na swoim miejscu.
- Przy wkładaniu karty pamięci należy upewnić się, że jest odpowiednio ustawiona. Włożenie karty pamięci w niewłaściwym kierunku może spowodować uszkodzenie aparatu.

Przed użyciem

Przewodnik podstawowy

Przewodnik zaawansowany

Podstawowe informacje o aparacie

Tryb automatyczny/tryb hybrydowy automatyczny

Inne tryby fotografowania

Tryb P

Tryb Tv, Av, M i C

Tryb wyświetlania

Funkcje bezprzewodowe

Menu ustawień

Aksesoria

Dodatek

Skorowidz



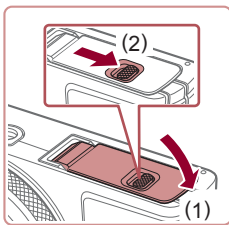

4 Zamknij pokrywę.

- Opuść pokrywę (1) i dociskaj ją podczas przesuwania przełącznika, aż zatrzaśnie się w położeniu blokady (2).



- Wskazówki dotyczące liczby zdjęć lub godzin nagrania mieszczących się na pojedynczej karcie pamięci można znaleźć w podrozdziale „Nagrywanie” (212).

Wymowanie baterii i karty pamięci

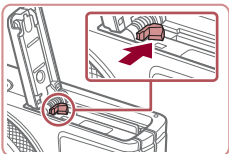

Wymij baterię.

- Otwórz pokrywę i naciśnij przełącznik blokowania baterii w kierunku wskazanym strzałką.
- Bateria się wysunie.

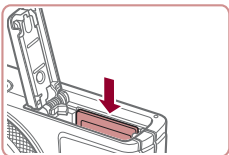

Wymij kartę pamięci.

- Dociskaj kartę pamięci, aż usłyszysz charakterystyczne kliknięcie, a następnie ją zwolnij.
- Karta pamięci się wysunie.

Ustawianie daty i godziny

Jeśli po włączeniu aparatu wyświetlany jest ekran [Data/godz], ustaw bieżącą datę i godzinę w podany niżej sposób. Informacje wprowadzone w ten sposób są zapisywane we właściwościach wykonywanych zdjęć i wykorzystywane do sortowania zdjęć według daty wykonania lub do druku zdjęć z widoczną datą.

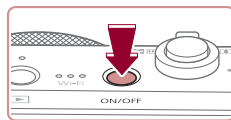

1 Włącz aparat.

- Naciśnij przycisk ON/OFF.
- Pojawi się ekran [Data/godz].

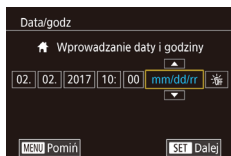

2 Ustaw datę i godzinę.

- Dotknij elementu do skonfigurowania, a następnie ustaw datę i godzinę, dotykając ikon [▲][▼].
- Na koniec naciśnij przycisk [SET].

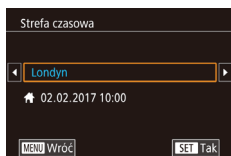
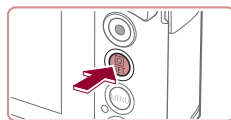

3 Wskaż macierzystą strefę czasową.

- Wybierz macierzystą strefę czasową za pomocą przycisków [◀][▶].

4 Zakończ proces konfiguracji.

- Na koniec naciśnij przycisk [SET]. Po pojawieniu się komunikatu potwierdzającego zniknie ekran ustawień.
- Aby wyłączyć aparat, naciśnij przycisk ON/OFF.

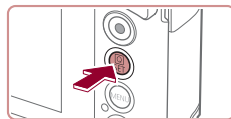

Przed użyciem

Przewodnik podstawowy

Przewodnik zaawansowany

Podstawowe informacje o aparacie

Tryb automatyczny/tryb hybrydowy automatyczny

Inne tryby fotografowania

Tryb P

Tryb Tv, Av, M i C

Tryb wyświetlania

Funkcje bezprzewodowe

Menu ustawień

Aksesoria

Dodatek

Skorowidz





- Dopóki nie ustawisz daty, godziny i macierzystej strefy czasowej, ekran [Data/godz] będzie wyświetlany po każdym włączeniu aparatu. Wprowadź prawidłowe ustawienia.



- Aby ustawić czas letni (1 godzinę do przodu), w punkcie 2 dotknij opcji [☀️] i wybierz ustawienie [☀️].

Zmiana daty i godziny

Ustawienia daty i godziny można wyregulować w sposób przedstawiony poniżej.

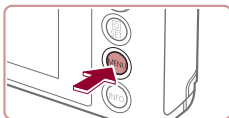

1 Przejdź do ekranu menu.

- Naciśnij przycisk [MENU].

2 Wybierz opcję [Data/godz].

- Dotknij kolejno przycisków [👆] i [2].
- Dotknij opcji [Data/godz], a następnie naciśnij przycisk [👆].

3 Zmień datę i godzinę.

- Wprowadź ustawienia, wykonując czynności podane w punkcie 2 w podrozdziale „Ustawianie daty i godziny” (📖20).
- Aby zamknąć ekran menu, naciśnij przycisk [MENU].

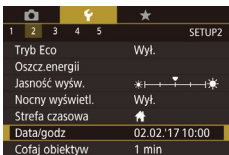

- Ustawienia daty i godziny są przechowywane przez około 3 tygodnie po wyjęciu baterii, ponieważ aparat jest wyposażony w baterię pamięci daty i godziny (baterię podtrzymującą).
- Bateria pamięci daty i godziny może zostać naładowana w ciągu około 4 godzin po włożeniu naładowanej baterii, nawet gdy aparat jest wyłączony.
- Jeśli bateria pamięci daty i godziny ulegnie wyczerpaniu, po włączeniu aparatu pojawi się ekran [Data/godz]. Ustaw prawidłową datę i godzinę w sposób podany w podrozdziale „Ustawianie daty i godziny” (📖20).

Język wyświetlacza

Język wyświetlacza można swobodnie zmieniać.

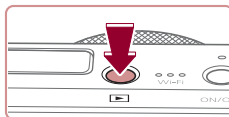

1 Przejdź do trybu wyświetlania.

- Naciśnij przycisk [▶].

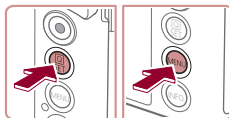

2 Przejdź do ekranu ustawień.

- Naciśnij i przytrzymaj przycisk [👆], po czym niezwłocznie naciśnij przycisk [MENU].



3 Ustaw język monitora.

- Dotknij odpowiedniego języka wyświetlacza, aby go wybrać, a następnie naciśnij przycisk [👆].
- Po ustawieniu języka monitora zniknie ekran ustawień.

Przed użyciem

Przewodnik podstawowy

Przewodnik zaawansowany

Podstawowe informacje o aparacie

Tryb automatyczny/tryb hybrydowy automatyczny

Inne tryby fotografowania

Tryb P

Tryb Tv, Av, M i C

Tryb wyświetlania

Funkcje bezprzewodowe

Menu ustawień

Aksesoria

Dodatek

Skorowidz





- Jeśli wykonując czynności podane w punkcie 2, będziesz po naciśnięciu przycisku [ON/OFF] zbyt długo zwlekać z naciśnięciem przycisku [MENU], pojawi się aktualna godzina. W takim przypadku naciśnij przycisk [ON/OFF], aby usunąć wyświetlaną godzinę, i powtórz czynności podane w punkcie 2.
- Język wyświetlacza można również zmienić, naciskając przycisk [MENU] i wybierając na karcie [F3] opcję [Wybór języka [F3]].



- Język wyświetlacza można także ustawić, wybierając język na ekranie dotykowym zgodnie z punktem 3, a następnie ponownie wybierając tę samą opcję.

Wypróbowanie aparatu

► Zdjęcia ► Filmy

Wypróbuj aparat, włączając go, rejestrując kilka zdjęć lub filmów, a następnie je wyświetlając.

Fotografowanie (Tryb Smart Auto)

Aby korzystać z w pełni automatycznego dobierania optymalnych ustawień dla określonych scenerii, wystarczy pozostawić aparatowi wykrywanie fotografowanego obiektu i warunków zdjęciowych.

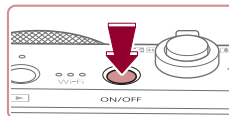

1 Włącz aparat.

- Naciśnij przycisk ON/OFF.
- Pojawi się ekran startowy.

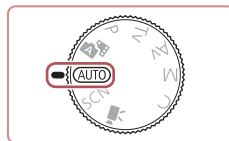

2 Włącz tryb [AUTO].

- Ustaw pokrętko wyboru trybów w pozycji [AUTO].
- Skieruj aparat w stronę fotografowanego obiektu. Podczas wykrywania scenerii przez aparat będą słyszalne ciche kliknięcia.
- Ikony oznaczające scenerię i tryb stabilizacji obrazu pojawią się w lewym górnym rogu ekranu.
- Ramki wyświetlane wokół wykrytych obiektów wskazują, że jest na nie ustawiona ostrość.

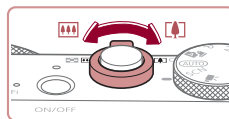

3 Skomponuj ujęcie.

- Aby przybliżyć i powiększyć obiekt, przesunąć dźwignię powiększenia w stronę symbolu [Zbliżenie] (zbliżenie), aby natomiast pomniejszyć obiekt, przesunąć ją w stronę symbolu [Oddalenie] (oddalenie).

Przed użyciem

Przewodnik podstawowy

Przewodnik zaawansowany

Podstawowe informacje o aparacie

Tryb automatyczny/tryb hybrydowy automatyczny

Inne tryby fotografowania

Tryb P

Tryb Tv, Av, M i C

Tryb wyświetlania

Funkcje bezprzewodowe

Menu ustawień

Aksesoria

Dodatek

Skorowidz



4 Zrób zdjęcie lub nagraj film.

Wykonywanie zdjęć.

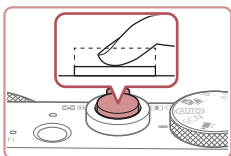
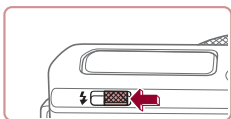
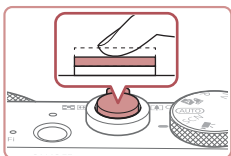

1) Ustaw ostrość.

- Naciśnij lekko przycisk migawki do połowy. Po ustawieniu ostrości aparat wyemituje dwa sygnały dźwiękowe, a obszary obrazu, na które jest ustawiona ostrość, zostaną oznaczone ramkami.

- Jeśli na ekranie pojawia się komunikat [Podnieś lampę błyskową], przesuń przełącznik [⚡], aby podnieść lampę błyskową. Będzie ona emitować błyski podczas fotografowania. Jeśli wolisz nie korzystać z lampy błyskowej, wciśnij ją palcem do aparatu.

2) Zrób zdjęcie lub nagraj film.

- Naciśnij do końca przycisk migawki.
- Gdy aparat rejestruje zdjęcie, emitowany jest dźwięk migawki, a w słabych warunkach oświetleniowych automatycznie działa lampka błyskowa, o ile została uniesiona.
- Trzymaj aparat nieruchomo, dopóki słychać dźwięk migawki.
- Po wyświetleniu zdjęcia aparat powróci do ekranu wykonywania zdjęć.

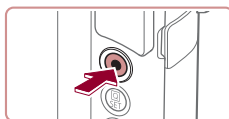
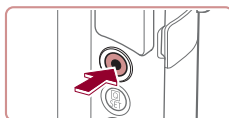

Nagrywanie filmów

1) Rozpocznij nagrywanie.

- Naciśnij przycisk filmowania. Po rozpoczęciu nagrywania aparat wyemituje pojedynczy sygnał dźwiękowy, a na ekranie pojawią się: czas, jaki upłynął od początku (1), oraz ikona [●REC].
- Na górze i na dole ekranu wyświetlane są czarne paski, a obiekty w kadrze są nieco powiększone. Czarne paski wskazują obszary obrazu, które nie będą rejestrowane.
- Ramki wyświetlane wokół wykrytych twarzy wskazują, że jest na nie ustawiona ostrość.
- Po rozpoczęciu rejestracji obrazu zdejmiij palec z przycisku filmowania.

2) Zakończ nagrywanie.

- Aby zatrzymać nagrywanie filmu, naciśnij przycisk filmowania. Po zakończeniu nagrywania aparat wyemituje dwa sygnały dźwiękowe.

Przed użyciem

Przewodnik podstawowy

Przewodnik zaawansowany

Podstawowe informacje o aparacie

Tryb automatyczny/tryb hybrydowy automatyczny

Inne tryby fotografowania

Tryb P

Tryb Tv, Av, M i C

Tryb wyświetlania

Funkcje bezprzewodowe

Menu ustawień

Aksesoria

Dodatek

Skorowidz



Wyświetlanie

Zarejestrowane zdjęcia lub filmy można wyświetlać na ekranie w poniższy sposób.

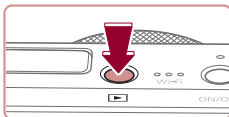

1 Przejdź do trybu wyświetlania.

- Naciśnij przycisk [▶].
- Pojawi się ostatnio wykonane zdjęcie.

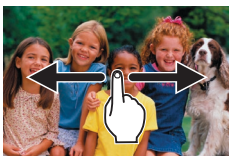

2 Wybierz zdjęcie.

- Aby wyświetlić następne zdjęcie, przeciągnij po ekranie od prawej do lewej, aby natomiast wyświetlić poprzednie zdjęcie, przeciągnij od lewej do prawej.
- Aby przejść do tego ekranu (czyli do trybu przewijania), kilkakrotnie przeciągnij szybko w lewo lub w prawo. W trybie tym można przeglądać zdjęcia, przeciągając palcem po ekranie.
- Naciśnij przycisk [🗑️], aby przywrócić wyświetlanie pojedynczych zdjęć.
- Filmy są oznaczone ikoną [SET ▶]. Aby je odtwarzać, przejdź do punktu 3.

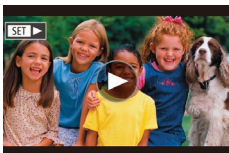
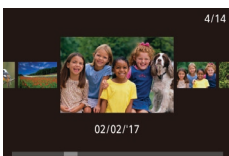

3 Odtwórz filmy.

- Naciśnij przycisk [🗑️], wybierz ikonę [▶], a następnie naciśnij przycisk [🗑️].
- Rozpocznie się odtwarzanie, a po zakończeniu filmu pojawi się ikona [▶].
- Aby wyregulować głośność, szybko przeciągnij pionowo w górę lub w dół ekranu podczas odtwarzania.



- Aby przełączyć aparat z trybu wyświetlania do trybu fotografowania, naciśnij przycisk migawki do połowy.



- Odtwarzanie filmu można też rozpocząć, dotykając ikony [▶].

Usuwanie obrazów

Niepotrzebne zdjęcia można wybierać i usuwać pojedynczo. Należy przy tym zachować ostrożność, ponieważ usuniętych zdjęć nie można odzyskać.

1 Wybierz zdjęcie, które ma zostać usunięte.

- Przeciągnij w lewo lub w prawo po ekranie, aby wybrać zdjęcie.

2 Usuń zdjęcie.

- Naciśnij przycisk [🗑️], wybierz ikonę [🗑️], a następnie naciśnij przycisk [🗑️].
- Po pojawieniu się pytania [Usunąć?] dotknij opcji [Usuń].
- Bieżące zdjęcie zostanie usunięte.
- Aby anulować usuwanie, dotknij opcji [Anuluj].



- Zdjęcia można także usuwać, korzystając z dotknięć (📖 119).
- Można wybierać wiele zdjęć do usunięcia naraz (📖 115).

Przed użyciem

Przewodnik podstawowy

Przewodnik zaawansowany

Podstawowe informacje o aparacie

Tryb automatyczny/tryb hybrydowy automatyczny

Inne tryby fotografowania

Tryb P

Tryb Tv, Av, M i C

Tryb wyświetlania

Funkcje bezprzewodowe

Menu ustawień

Aksesoria

Dodatek

Skorowidz



Przewodnik zaawansowany

Podstawowe informacje o aparacie

Inne aspekty podstawowej obsługi aparatu oraz inne sposoby korzystania z niego, w tym przewodnik po opcjach fotografowania i wyświetlania

Włączanie/wyłączanie

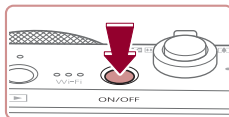

Tryb fotografowania

- Naciśnij przycisk ON/OFF, aby włączyć aparat i przygotować go do fotografowania.
- Aby wyłączyć aparat, naciśnij ponownie przycisk ON/OFF.

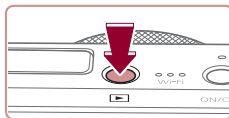

Tryb wyświetlania

- Naciśnij przycisk [▶], aby włączyć aparat i wyświetlić zapisane w nim zdjęcia.
- Aby wyłączyć aparat, naciśnij ponownie przycisk [▶].



- Aby przełączyć aparat z trybu fotografowania w tryb wyświetlania, naciśnij przycisk [▶].
- Aby przełączyć aparat z trybu wyświetlania do trybu fotografowania, naciśnij przycisk migawki do połowy (26).
- Obiektyw cofa się po około minucie od włączenia w aparacie trybu wyświetlania. Gdy obiektyw jest cofnięty, można wyłączyć aparat, naciskając przycisk [▶].

Przed użyciem

Przewodnik podstawowy

Przewodnik zaawansowany

Podstawowe informacje
o aparacie

Tryb automatyczny/tryb
hybrydowy automatyczny

Inne tryby fotografowania

Tryb P

Tryb Tv, Av, M i C

Tryb wyświetlania

Funkcje bezprzewodowe

Menu ustawień

Aksesoria

Dodatek

Skorowidz



Funkcje oszczędzania energii (Wyłączenie aparatu)

W celu oszczędzania energii aparat automatycznie wygasza ekran (funkcja wyłączenia monitora) i wyłącza się po upływie określonego czasu bezczynności.

Oszczędzanie energii w trybie fotografowania

Ekran jest automatycznie wygaszany po upływie około minuty bezczynności. Po około dwóch kolejnych minutach obiektyw zostaje cofnięty, a aparat — wyłączony. Aby uaktywnić ekran i przygotować aparat do fotografowania, gdy obiektyw jeszcze się nie cofnął, naciśnij przycisk migawki do połowy (📖26).

Oszczędzanie energii w trybie wyświetlania

Aparat wyłącza się automatycznie po około pięciu minutach bezczynności.



- Można wyłączyć opcję Wyłączenie aparatu i dostosowywać czas opcji Wyłączenie monitora (📖164).
- Funkcja oszczędzania energii jest nieaktywna, gdy aparat komunikuje się z innymi urządzeniami za pośrednictwem połączenia Wi-Fi (📖132) lub gdy jest podłączony do komputera (📖176).

Przycisk migawki

Aby zdjęcia były ostre, przed wykonaniem ujęcia zawsze naciśnij przycisk migawki do połowy, a kiedy ostrość zostanie ustawiona na fotografowanym obiekcie, naciśnij go do końca.

W niniejszej instrukcji obsługa przycisku migawki jest opisywana jako naciśnięcie go *do połowy* lub *do końca*.

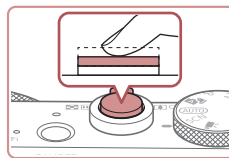

1 Naciśnij przycisk do połowy (naciśnij lekko w celu ustawienia ostrości).

- Naciśnij przycisk migawki do połowy. Aparat wyemituje dwa sygnały dźwiękowe, a obszary obrazu, na które jest ustawiona ostrość, zostaną oznaczone ramkami.

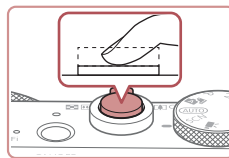

2 Naciśnij przycisk do końca (z położenia w połowie aż do końca w celu wykonania zdjęcia).

- Aparat rejestruje zdjęcie, gdy jest emitowany dźwięk migawki.
- Trzymaj aparat nieruchomo, dopóki slychać dźwięk migawki.



- W przypadku fotografowania bez początkowego naciśnięcia przycisku migawki do połowy zdjęcia mogą być nieostre.
- Długość dźwięku migawki zmienia się w zależności od czasu niezbędnego do wykonania zdjęcia. W przypadku niektórych scenarii może to potrwać dłużej, a zdjęcia będą rozmyte, jeśli poruszysz aparatem (lub fotografowany obiekt przemieści się), zanim wybrzmi dźwięk migawki.

Przed użyciem

Przewodnik podstawowy

Przewodnik zaawansowany

Podstawowe informacje o aparacie

Tryb automatyczny/tryb hybrydowy automatyczny

Inne tryby fotografowania

Tryb P

Tryb Tv, Av, M i C

Tryb wyświetlania

Funkcje bezprzewodowe

Menu ustawień

Aksesoria

Dodatek

Skorowidz



Tryby fotografowania

Aby uzyskać dostęp do poszczególnych trybów fotografowania, korzystaj z pokrętki wyboru trybów.

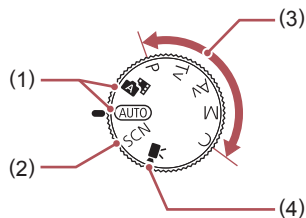

- | | |
|--|--|
| <p>(1) Tryb automatyczny/tryb hybrydowy automatyczny
W pełni zautomatyzowane fotografowanie z ustawieniami dobieieranymi przez aparat (📖22, 📖33, 📖35).</p> <p>(2) Tryb szczególnych scenarii
Fotografowanie z ustawieniami optymalnymi dla określonych scenarii lub dodawanie różnych efektów (📖53).</p> | <p>(3) Tryb P, Tv, Av, M i C
Wykonywanie najróżniejszych zdjęć przy korzystaniu z ulubionych ustawień (📖72, 📖92).</p> <p>(4) Tryb filmowania
Przeznaczony do nagrywania filmów (📖67, 📖95).
Filmy możesz nagrywać również, gdy pokrętko wyboru trybów nie znajduje się w pozycji trybu filmowania. W tym celu naciśnij po prostu przycisk filmowania.</p> |
|--|--|

Opcje ekranu informacyjnego

Naciśnij przycisk [INFO], aby wyświetlić lub ukryć linie siatki albo poziom elektroniczny.

Aby dokładniej skonfigurować informacje wyświetlane na ekranie, wybierz kolejno: kartę [1] > opcję [Wyśw. informacji o fotografowaniu] (📖97).



- W przypadku fotografowania w słabych warunkach oświetleniowych jasność ekranu jest automatycznie zwiększana przez funkcję trybu nocnego, co ułatwia sprawdzanie kompozycji ujęcia. Wówczas jednak jasność obrazu wyświetlanego na monitorze może różnić się od jasności wykonywanych zdjęć. Należy pamiętać, że żadne widoczne na monitorze zniekształcenia obrazu ani skokowe ruchy fotografowanych obiektów nie mają wpływu na zarejestrowane zdjęcia.
- Szczegóły dotyczące opcji ekranu informacyjnego w trybie wyświetlania można znaleźć w podrozdziale „Przełączanie trybów wyświetlania” (📖105).

Przed użyciem

Przewodnik podstawowy

Przewodnik zaawansowany

Podstawowe informacje o aparacie

Tryb automatyczny/tryb hybrydowy automatyczny

Inne tryby fotografowania

Tryb P

Tryb Tv, Av, M i C

Tryb wyświetlania

Funkcje bezprzewodowe

Menu ustawień

Aksesoria

Dodatek

Skorowidz



Korzystanie z menu szybkich nastaw

Najczęściej używane funkcje można skonfigurować w menu **Q** (Szybkie nastawy).

Uwaga: należy pamiętać, że elementy i opcje menu zmieniają się w zależności od wybranego trybu fotografowania (197).

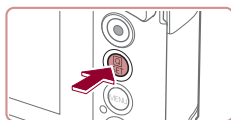

1 Przejdź do menu **Q**.

- Naciśnij przycisk **Q**.

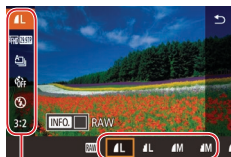

(1)

(2)

2 Wybierz jeden z elementów menu.

- Dotknij jednego z elementów menu (1), aby go wybrać.
- Dostępne opcje (2) są widoczne na dole ekranu.

3 Wybierz jedną z opcji.

- Przeciągnij jedną z opcji w lewo lub w prawo, aby ją wybrać.
- Elementy oznaczone ikoną **[MENU]** można konfigurować, naciskając przycisk **[MENU]**.
- Elementy oznaczone ikoną **[INFO]** można konfigurować, naciskając przycisk **[INFO]**.

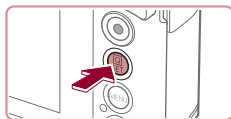

4 Potwierdź swój wybór i zamknij menu.

- Naciśnij przycisk **Q**.
- Ponownie pojawi się ekran widoczny przed naciśnięciem przycisku **Q** (punkt 1), przedstawiający teraz skonfigurowaną opcję.



- Aby cofnąć dowolne przypadkowe zmiany ustawień, można przywrócić ustawienia domyślne aparatu (169).
- Menu można też zamknąć, dotykając w nim ikony **[↶]**.

Konfigurowanie ustawień za pomocą ekranu dotykowego



- Aby przejść do menu szybkich nastaw, dotknij ikony **[Q]** w prawym górnym rogu ekranu.
- Dotknij jednego z elementów menu, a następnie dotknij jednej z opcji, aby wprowadzić ustawienie.
- Aby powrócić do poprzedniego ekranu, dotknij elementu menu **[↶]** lub ponownie dotknij wybranej opcji.
- Dostęp do ekranu zawierającego opcje oznaczone ikoną **[MENU]** można uzyskać, dotykając ikony **[MENU]**.
- Dostęp do ekranu zawierającego opcje oznaczone ikoną **[INFO]** można uzyskać, dotykając ikony **[INFO]**.

Przed użyciem

Przewodnik podstawowy

Przewodnik zaawansowany

Podstawowe informacje o aparacie

Tryb automatyczny/tryb hybrydowy automatyczny

Inne tryby fotografowania

Tryb P

Tryb Tv, Av, M i C

Tryb wyświetlania

Funkcje bezprzewodowe

Menu ustawień

Aksesoria

Dodatek

Skorowidz



Korzystanie z ekranu menu

Ze pośrednictwem ekranu menu można konfigurować różne funkcje aparatu w opisany poniżej sposób.

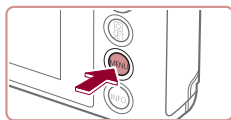

1 Przejdź do ekranu menu.

- Naciśnij przycisk [MENU].

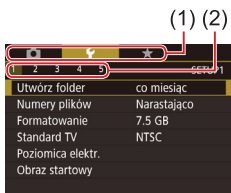

2 Wybierz jedną z kart.

- Dotknij jednej z kart, aby ją wybrać.
- Karty reprezentują funkcje (1), np. rejestrowanie ([REK]), odtwarzanie ([ODT]) lub wprowadzanie ustawień ([UW]), albo strony w obrębie poszczególnych funkcji (2). Karty są oznaczane w niniejszej instrukcji kombinacją symbolu funkcji i numeru strony, np. [UW]1.
- Karty stron można też wybierać, poruszając dźwignią powiększenia albo przeciągając palcem po ekranie w lewo lub w prawo.

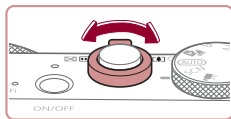

3 Wybierz jeden z elementów menu.

- Dotknij jednego z elementów, aby go wybrać, a następnie naciśnij przycisk [OK].
- Elementy menu można też wybierać za pomocą pokrętki [K].
- W przypadku elementów menu zawierających opcje, które są aktualnie niewidoczne na ekranie, najpierw przełącz ekrany za pomocą przycisku [OK], a następnie dotknij odpowiedniego elementu, aby go wybrać.
- Aby powrócić do poprzedniego ekranu, naciśnij przycisk [MENU].

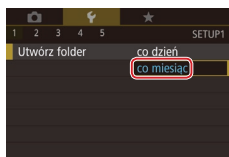

4 Wybierz jedną z opcji.

- Dotknij opcji, aby ją wybrać.

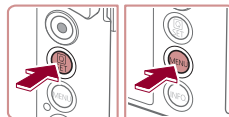

5 Potwierdź swój wybór i zamknij menu.

- Naciśnij przycisk [OK], aby potwierdzić swój wybór i powrócić do ekranu wyboru elementów menu.
- Naciśnij przycisk [MENU], aby powrócić do ekranu wyświetlanego przed naciśnięciem przycisku [MENU] (punkt 1).



- Aby cofnąć dowolne przypadkowe zmiany ustawień, można przywrócić ustawienia domyślne aparatu (169).
- Dostępne elementy menu zmieniają się w zależności od wybranego trybu fotografowania lub wyświetlania (200–209).

Przed użyciem

Przewodnik podstawowy

Przewodnik zaawansowany

Podstawowe informacje o aparacie

Tryb automatyczny/tryb hybrydowy automatyczny

Inne tryby fotografowania

Tryb P

Tryb Tv, Av, M i C

Tryb wyświetlania

Funkcje bezprzewodowe

Menu ustawień

Aksesoria

Dodatek

Skorowidz



Obsługa za pomocą ekranu dotykowego

- W celu wybierania kart naciśnij przycisk **[MENU]**, aby wyświetlić ekran menu, a następnie dotknij odpowiedniej karty funkcji i karty strony.
- Przeciągnij elementy menu w górę lub w dół, aby je przewinąć, albo dotknij jednego z elementów menu, aby go wybrać.
- Dotknij jednej z opcji, aby zakończyć wprowadzanie ustawienia i powrócić do ekranu wyboru elementów menu.
- W przypadku elementów menu wyświetlanych z paskiem wskazującym poziom dotknij wybranego położenia na pasku.
- Aby skonfigurować elementy menu, których opcje nie są wyświetlane, dotknij najpierw danego elementu menu w celu uzyskania dostępu do ekranu ustawień. Na ekranie ustawień przeciągnij lub dotknij, aby wybrać dany element, a następnie dotknij, aby wybrać opcję. Aby powrócić do poprzedniego ekranu, dotknij ikony **[MENU]**.
- Można także dotykać elementów wprowadzania danych (np. pól wyboru lub pól tekstowych), aby je zaznaczyć, a tekst można wprowadzać za pomocą klawiatury wyświetlanej na ekranie.
- Gdy wyświetlana jest ikona **[SET]**, można zamiast naciskania przycisku **[SET]** dotknąć ikony **[SET]**.
- Gdy wyświetlana jest ikona **[MENU]**, można zamiast naciskania przycisku **[MENU]** dotknąć ikony **[MENU]**.
- Gdy wyświetlana jest ikona **[INFO]**, można zamiast naciskania przycisku **[INFO]** dotknąć ikony **[INFO]**.
- Aby zamknąć okno menu, naciśnij ponownie przycisk **[MENU]**.

Klawiatura ekranowa

Korzystając z klawiatury ekranowej, można wprowadzać informacje na potrzeby funkcji identyfikacji twarzy (43), połączeń bezprzewodowych (132) itd. Należy pamiętać, że obszerność i rodzaj wprowadzanych informacji zmienia się w zależności od używanej funkcji.

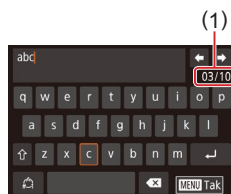

(1) Wprowadzanie znaków

- Dotykaj danego klawisza, aż pojawi się odpowiedni znak do wprowadzenia.
- Ilość wprowadzanych informacji (1) zmienia się w zależności od używanej funkcji.

Przemieszczanie kursora

- Dotykaj ikon **[←|→]**.

Wprowadzanie podziałów wierszy

- Dotknij ikony **[↵]**.

Przełączanie trybów wprowadzania znaków

- Aby przełączyć się na cyfry lub symbole, dotknij ikony **[123]**.
- Aby wprowadzić duże litery, dotknij przycisku **[↵]**.

Usuwanie znaków

- Aby usunąć poprzedni znak, dotknij przycisku **[X]**.
- Dotknięcie i przytrzymanie ikony **[X]** spowoduje usunięcie pięciu znaków naraz.

Przed użyciem

Przewodnik podstawowy

Przewodnik zaawansowany

Podstawowe informacje o aparacie

Tryb automatyczny/tryb hybrydowy automatyczny

Inne tryby fotografowania

Tryb P

Tryb Tv, Av, M i C

Tryb wyświetlania

Funkcje bezprzewodowe

Menu ustawień

Aksesoria

Dodatek

Skorowidz



Powrót do poprzedniego ekranu

- Naciśnij przycisk **!MENU!**.



- W przypadku niektórych funkcji ikona [↩] nie jest wyświetlana, więc nie można jej użyć.

Działanie wskaźników

Wskaźnik na tylnej ścianie (📖4) świeci lub miga w zależności od stanu aparatu.

Kolor	Stan wskaźnika	Stan aparatu
Zielony	Miga	Uruchamianie aparatu, nagrywanie, odczyt lub przesyłanie zdjęć, fotografowanie z długimi czasami ekspozycji (📖92, 📖93), podłączenie do komputera (📖176), łączenie lub przesyłanie przez Wi-Fi albo wyłączenie ekranu (📖26, 📖164, 📖164);
Pomarańczowy	Wł.	Ładowanie za pomocą zasilacza Compact Power Adapter



- Gdy wskaźnik miga na zielono, nie należy nigdy wyłączać aparatu, otwierać pokrywy karty pamięci/baterii ani potrząsać lub uderzać aparatem, ponieważ mogłoby to spowodować zniszczenie zdjęć albo uszkodzenie aparatu lub karty pamięci.

Przed użyciem

Przewodnik podstawowy

Przewodnik zaawansowany

Podstawowe informacje o aparacie

Tryb automatyczny/tryb hybrydowy automatyczny

Inne tryby fotografowania

Tryb P

Tryb Tv, Av, M i C

Tryb wyświetlania

Funkcje bezprzewodowe

Menu ustawień

Akcesoria

Dodatek

Skorowidz



Zegar

Można sprawdzić aktualną godzinę.

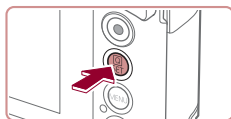

- Naciśnij i przytrzymaj przycisk [🕒].
- Pojawi się aktualna godzina.
- Jeśli podczas korzystania z funkcji zegara aparat będzie trzymany w pozycji pionowej, zegar przełączy się na wyświetlanie w pionie.
- Kolor wyświetlania można zmieniać za pomocą pokrętła [🕒].
- Aby wyłączyć wyświetlanie zegara, naciśnij ponownie przycisk [🕒].



- Aby wyświetlić zegar, gdy aparat jest wyłączony, naciśnij i przytrzymaj przycisk [🕒], a następnie naciśnij przycisk ON/OFF.

Przed użyciem

Przewodnik podstawowy

Przewodnik zaawansowany

Podstawowe informacje o aparacie

Tryb automatyczny/tryb hybrydowy automatyczny

Inne tryby fotografowania

Tryb P

Tryb Tv, Av, M i C

Tryb wyświetlania

Funkcje bezprzewodowe

Menu ustawień

Akcesoria

Dodatek

Skorowidz



Tryb automatyczny/ tryb hybrydowy automatyczny

Wygodny tryb do łatwego wykonywania zdjęć z pełniejszą kontrolą nad parametrami fotograficznymi

Fotografowanie z ustawieniami dobieranymi przez aparat

Aby korzystać z w pełni automatycznego dobierania optymalnych ustawień dla określonych scenerii, wystarczy pozostawić aparatowi wykrywanie fotografowanego obiektu i warunków zdjęciowych.

Fotografowanie (Tryb Smart Auto)

► Zdjęcia ► Filmy

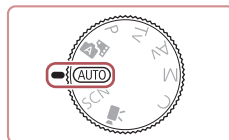
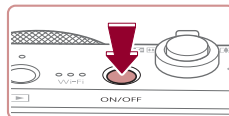

1 Włącz aparat.

- Naciśnij przycisk ON/OFF.
- Pojawi się ekran startowy.

2 Włącz tryb [AUTO].

- Ustaw pokrętło wyboru trybów w pozycji [AUTO].
- Skieruj aparat w stronę fotografowanego obiektu. Podczas wykrywania scenerii przez aparat będą słyszalne ciche kliknięcia.
- Ikony oznaczające scenię i tryb stabilizacji obrazu pojawią się w lewym górnym rogu ekranu (📖37, 📖38).
- Ramki wyświetlane wokół wykrytych obiektów wskazują, że jest na nie ustawiona ostrość.

Przed użyciem

Przewodnik podstawowy

Przewodnik zaawansowany

Podstawowe informacje o aparacie

Tryb automatyczny/tryb hybrydowy automatyczny

Inne tryby fotografowania

Tryb P

Tryb Tv, Av, M i C

Tryb wyświetlania

Funkcje bezprzewodowe

Menu ustawień

Aksesoria

Dodatek

Skorowidz



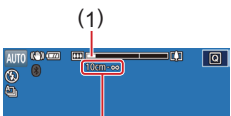

(1)

(2)

3 Skomponuj ujęcie.

- Aby przybliżyć i powiększyć obiekt, przesun dźwignię powiększenia w stronę symbolu [📏] (zbliżenie), aby natomiast pomniejszyć obiekt, przesun ją w stronę symbolu [📏] (oddalenie). Pojawia się pasek powiększenia (1) wskazujący wartość powiększenia oraz zakres ustawienia ostrości (2).

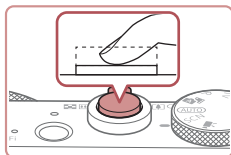

4 Zrób zdjęcie lub nagraj film.

Wykonywanie zdjęć.

1) Ustaw ostrość.

- Naciśnij przycisk migawki do połowy. Po ustawieniu ostrości aparat wyemituje dwa sygnały dźwiękowe, a obszary obrazu, na które jest ustawiona ostrość, zostaną oznaczone ramkami.
- Jeśli ostrość jest ustawiona na wiele obszarów, pojawi się kilka ramek.

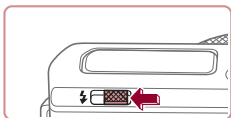
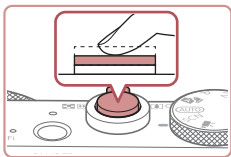

- Jeśli na ekranie pojawia się komunikat [Podnieś lampę błyskową], przesun przełącznik [📡], aby podnieść lampę błyskową. Będzie ona emitować błyski podczas fotografowania. Jeśli wolisz nie korzystać z lampy błyskowej, wciśnij ją palcem do aparatu.

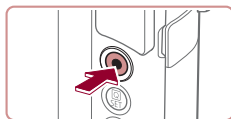

(1)

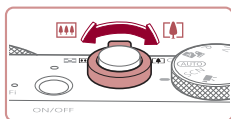

2) Zrób zdjęcie lub nagraj film.

- Naciśnij do końca przycisk migawki.
- Gdy aparat rejestruje zdjęcie, emitowany jest dźwięk migawki, a w słabych warunkach oświetleniowych automatycznie działa lampka błyskowa, o ile została uniesiona.
- Trzymaj aparat nieruchomo, dopóki słyhać dźwięk migawki.
- Po wyświetleniu zdjęcia aparat powróci do ekranu wykonywania zdjęć.

Nagrywanie filmów

1) Rozpocznij nagrywanie.

- Naciśnij przycisk filmowania. Po rozpoczęciu nagrywania aparat wyemituje pojedynczy sygnał dźwiękowy, a na ekranie pojawiają się: czas, jaki upłynął od początku (1), oraz ikona [●REC].
- Na górze i na dole ekranu wyświetlane są czarne paski, a obiekty w kadrze są nieco powiększone. Czarne paski wskazują obszary obrazu, które nie będą rejestrowane.
- Ramki wyświetlane wokół wykrytych twarzy wskazują, że jest na nie ustawiona ostrość.
- Po rozpoczęciu rejestracji obrazu zdejmij palec z przycisku filmowania.

2) W razie potrzeby zmień rozmiar obiektu na ekranie i kompozycję ujęcia.

- Aby zmienić rozmiar obiektu na ekranie, powtarzaj czynności opisane w punkcie 3. Należy jednak pamiętać, że zostaną zarejestrowane dźwięki towarzyszące pracy aparatu. Na filmach nagrywanych ze współczynnikiem powiększenia wyświetlanymi na niebiesko będzie widoczna ziarność obrazu.

Przed użyciem

Przewodnik podstawowy

Przewodnik zaawansowany

Podstawowe informacje o aparacie

Tryb automatyczny/tryb hybrydowy automatyczny

Inne tryby fotografowania

Tryb P

Tryb Tv, Av, M i C

Tryb wyświetlania

Funkcje bezprzewodowe

Menu ustawień

Aksesoria

Dodatek

Skorowidz



- Po zmianie kompozycji ujęcia nastąpi automatyczna regulacja ostrości, jasności i kolorów.

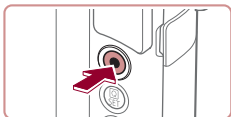

3) Zakończ nagrywanie.

- Aby zatrzymać nagrywanie filmu, naciśnij przycisk filmowania. Po zakończeniu nagrywania aparat wyemituje dwa sygnały dźwiękowe.
- Nagrywanie zakończy się automatycznie po zapelnieniu karty pamięci.

Fotografowanie w trybie hybrydowym automatycznym

► Zdjęcia ► Filmy

Umożliwia stworzenie krótkiego filmu będącego zapisem wydarzeń z danego dnia, rejestrowanego przy okazji wykonywania zdjęć. Przed zrobieniem każdego zdjęcia aparat nagrywa 2–4 sekundowe filmy przedstawiające fotografowaną scenę, które są następnie łączone w przegląd filmowy. Klipy nagrane w tym trybie można dodawać do albumów z najważniejszymi wydarzeniami (📖128).

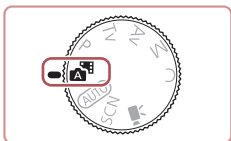

1 Włącz tryb [📹].

- Wykonaj czynności podane w punkcie 2 w podrozdziale „Fotografowanie (Tryb Smart Auto)” (📖33) i wybierz ikonę [📹].

2 Skomponuj ujęcie.

- Aby zrobić zdjęcie i wyregulować ostrość, wykonaj czynności podane w punktach 3–4 w podrozdziale „Fotografowanie (Tryb Smart Auto)” (📖33).
- Aby utworzyć bardziej atrakcyjne przeglądy filmowe, skieruj aparat na obiekty około cztery sekundy przed wykonaniem zdjęć.



3 Zrób zdjęcie lub nagraj film.

- Aby zrobić zdjęcie, wykonaj czynności podane w punkcie 4 w podrozdziale „Fotografowanie (Tryb Smart Auto)” (📖33).
- Aparat nagrywa zarówno zdjęcie, jak i film. Film zakończony zdjęciem i dźwiękiem migawki jest pojedynczym rozdziałem przeglądu filmowego.



- Żywotność baterii jest w tym trybie mniejsza niż w trybie [AUTO] ze względu na nagrywanie przeglądu filmowego przy każdym wykonywanym zdjęciu.
- Przegląd filmowy może nie zostać nagrany, jeśli wykonujesz zdjęcia bezpośrednio po włączeniu aparatu, wybierasz tryb [📸] lub użytkujesz aparat w inny sposób.
- W przeglądzie filmowym zostaną też zarejestrowane dźwięki i wibracje towarzyszące pracy aparatu.



- Dla jakości obrazu w przeglądzie filmowym wybierane jest automatycznie ustawienie [📹HD 29.97P] w przypadku systemu NTSC lub [📹HD 25.00P] w przypadku systemu PAL i nie można go zmienić (📖163).
- Aparat nie emituje dźwięków w przypadku naciśnięcia przycisku migawki do połowy ani uruchamiania samowyzwalacza (📖166).
- Przeglądy filmowe są zapisywane w osobnych plikach, nawet jeśli zostały nagrane w trybie [📹] tego samego dnia:
 - jeśli rozmiar pliku przeglądu filmowego osiągnie około 4 GB lub łączny czas nagrywania zbliży się do około 16 minut i 40 sekund;
 - jeśli przegląd filmowy jest chroniony (📖113);
 - jeśli zostaną zmienione ustawienia czasu letniego (📖20) lub strefy czasowej (📖165);
 - jeśli zostanie utworzony nowy folder (📖161).
- Nie można zmienić ani usunąć nagranych dźwięków migawki.
- Jeśli wolisz zapisywanie przeglądów filmowych bez zdjęć, wybierz wcześniej odpowiednie ustawienie. Wybierz kolejno: MENU (📖29) > kartę [📷7] > opcję [Typ przeglądu] > ustawienie [Bez zdjęć].
- Można edytować poszczególne rozdziały (📖127).

Przed użyciem

Przewodnik podstawowy

Przewodnik zaawansowany

Podstawowe informacje o aparacie

Tryb automatyczny/tryb hybrydowy automatyczny

Inne tryby fotografowania

Tryb P

Tryb Tv, Av, M i C

Tryb wyświetlania

Funkcje bezprzewodowe

Menu ustawień

Akcesoria

Dodatek

Skorowidz



Odtwarzanie przeglądu filmowego

Wyświetl zdjęcie w trybie [A], aby odtworzyć przegląd filmowy utworzony tego samego dnia, lub określ datę przeglądu filmowego, który chcesz odtworzyć (106).

Zdjęcia/filmy



- Jeśli aparat nie emituje żadnych dźwięków towarzyszących jego obsłudze, być może podczas jego włączania był naciśnięty przycisk [INFO]. Aby włączyć odgłosy pracy aparatu, naciśnij przycisk [MENU], na karcie [3] wybierz opcję [Wyciszenie], a następnie wybierz ustawienie [Wył.].

Zdjęcia



- Migająca ikona [9] ostrzega przed możliwym rozmyciem zdjęć w wyniku poruszenia aparatu. W takim przypadku zamocuj aparat na statywie lub unieruchom go w jakiś inny sposób.
- Jeśli zdjęcia są ciemne pomimo użycia lampy błyskowej, zbliż się do fotografowanego obiektu. Szczegółowe informacje na temat zasięgu lampy błyskowej można znaleźć w podrozdziale „Lampa błyskowa” (211).
- Jeśli po naciśnięciu przycisku migawki do połowy aparat wyemituje tylko jeden sygnał dźwiękowy, fotografowany obiekt może znajdować się za blisko. Szczegółowe informacje o zakresie ostrości (zasięgu fotografowania) można znaleźć w podrozdziale „Obiektyw” (210).
- Aby zredukować efekt czerwonych oczu i ułatwić ustawianie ostrości, podczas fotografowania w słabych warunkach oświetleniowych może świecić lampka.
- Migająca ikona [4], która pojawia się przy próbie wykonania zdjęcia, sygnalizuje, że nie można fotografować, dopóki nie zakończy się ładowanie lampy błyskowej. Fotografowanie można wznowić po przejściu lampy błyskowej w stan gotowości — należy więc nacisnąć przycisk migawki do końca i poczekać lub zwolnić go i nacisnąć ponownie.
- Dźwięk migawki nie jest emitowany, gdy wyświetlane są ikony „Sen” i „Śpiące niemowlęta” (37).
- Można wykonać ponownie zdjęcie przed wyświetleniem ekranu fotografowania, jednak mogą zostać użyte ustawienia ostrości, jasności i kolorów, wybrane dla poprzedniego zdjęcia.



- Można zmieniać czas wyświetlania zdjęć po ich wykonaniu (52).

Filmy



- Przed rozpoczęciem nagrywania filmu należy palcem schować lampę błyskową. Podczas nagrywania filmów nie należy zasłaniać mikrofonu (1) palcami. Pozostawienie podniesionej lampy lub przesłanianie mikrofonu mogłoby uniemożliwić rejestrowanie dźwięku lub spowodować jego znaczne stłumienie.

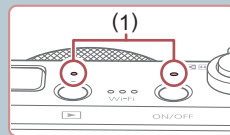

- Podczas nagrywania filmu należy unikać dotykania innych elementów sterujących aparatu niż przycisk filmowania, ponieważ zostałyby zarejestrowane odgłosy pracy aparatu.
- Po rozpoczęciu nagrywania filmu obszar wyświetlania obrazu ulegnie zmianie, a fotografowane obiekty zostaną powiększone w kadrze, aby umożliwić korektę gwałtownego poruszenia aparatu. Aby rejestrować obiekty w takiej samej wielkości, w jakiej były widoczne przed nagrywaniem, wykonaj czynności podane w podrozdziale „Nagrywanie filmów bez zmiany wielkości obiektów” (51).



- Dźwięk jest rejestrowany stereofonicznie.
- Podczas nagrywania mogą też zostać zarejestrowane odgłosy towarzyszące pracy mechanizmu automatycznego ustawiania ostrości obiektywu.

Przed użyciem

Przewodnik podstawowy

Przewodnik zaawansowany

Podstawowe informacje o aparacie

Tryb automatyczny/tryb hybrydowy automatyczny

Inne tryby fotografowania

Tryb P

Tryb Tv, Av, M i C

Tryb wyświetlania

Funkcje bezprzewodowe

Menu ustawień

Aksesoria

Dodatek

Skorowidz



Ikony scenerii

► Zdjęcia ► Filmy

W trybach [A] i [AUTO] scenerii wykryte przez aparat są oznaczane ikoną na ekranie, a odpowiednie ustawienia są wybierane automatycznie pod kątem zapewnienia optymalnej ostrości, jasności fotografowanego obiektu i kolorów. W zależności od scenerii mogą być rejestrowane zdjęcia ciągłe (38).

Obiekt	Tło				
	Nor- malna	Pod światło	Ciemno*1	Zachód słońca	Punktowe oświetlenie
Ludzie	*2	*3		–	
Osoby w ruchu	*3	*3	–	–	–
Cienie na twarzy	*2	–	–	–	–
Uśmiech	*3	*3	–	–	–
Sen	*2	*3	–	–	–
Niemowlęta	*3	*3	–	–	–
Uśmiechające się niemowlęta	*3	*3	–	–	–
Śpiące niemowlęta	*2	*3	–	–	–
Dzieci w ruchu	*3	*3	–	–	–
Inne objekty	[AUTO]*2	*3			
Inne ruchome objekty	*3	*3	–	–	–
Inne pobliskie objekty	*2	*3	–	–	

*1 Na statywie.

*2 Kolor tła ikon jest błękitny, kiedy tło jest niebieskie, granatowy, kiedy tło jest ciemne, oraz szary w przypadku innych kolorów tła.

*3 Kolor tła ikon jest błękitny, kiedy tło jest niebieskie, oraz szary w przypadku innych kolorów tła.

- Kolor tła ikon [A], [A], [A] i [A] jest granatowy, a kolor tła ikony [A] jest pomarańczowy.
- W przypadku filmów wyświetlane są tylko ikony Ludzie, Inne objekty oraz Inne pobliskie objekty.
- W trybie [A] wyświetlane są tylko ikony Ludzie, Cienie na twarzy, Inne objekty i Inne pobliskie objekty.
- W przypadku zdjęć wykonywanych z użyciem samowyzwalacza nie pojawiają się ikony następujących obiektów: poruszające się, uśmiechające się lub śpiące osoby, uśmiechające się lub śpiące niemowlęta, dzieci w ruchu i inne ruchome objekty.
- Po wybraniu dla trybu migawki ustawienia innego niż [A] (38, 42) nie będą wyświetlane ikony uśmiechających się lub śpiących osób ani dzieci w ruchu.
- Jeśli dla lampy błyskowej wybrano ustawienie [A], ikony Pod światło nie będą wyświetlane w przypadku dzieci w ruchu ani uśmiechających się osób.
- Jeśli dla opcji [Identyf. twarzy] wybrane jest ustawienie [Wł.], po wykryciu twarzy zarejestrowanych niemowląt (w wieku poniżej dwóch lat) lub dzieci (w wieku 2–12 lat; 43) wyświetlane są ikony niemowląt (w tym uśmiechających się i śpiących) oraz dzieci w ruchu. Najpierw należy się upewnić, że ustawienia daty i godziny są prawidłowe (20).



• Jeśli ikona sceny nie odpowiada rzeczywistym warunkom zdjęciowym lub niemożliwe jest uzyskanie oczekiwanych efektów, kolorów lub poziomów jasności, spróbuj wykonać zdjęcia w trybie [P] (72).

Przed użyciem

Przewodnik podstawowy

Przewodnik zaawansowany

Podstawowe informacje o aparacie

Tryb automatyczny/tryb hybrydowy automatyczny

Inne tryby fotografowania

Tryb P

Tryb Tv, Av, M i C

Tryb wyświetlania

Funkcje bezprzewodowe

Menu ustawień

Aksesoria



Dodatek

Skorowidz



Tryb serii zdjęć

Jeśli podczas wykonywania zdjęcia wyświetlana jest ikona jednej z poniższych scenarii (wymienionych w lewej kolumnie tabeli), aparat będzie rejestrował serie zdjęć. Jeśli po naciśnięciu przycisku migawki do połowy wyświetlana jest ikona jednej z poniższych scenarii (wymienionych w lewej kolumnie tabeli), pojawi się ikona [📷], [📷] lub [📷], informująca, że aparat będzie fotografował w sposób ciągły:

Uśmiech (włącznie z Niemowlęta)	 Aparat wykonuje serię zdjęć, a następnie analizuje ich szczegóły, np. wyraz twarzy, i zapisuje tylko zdjęcie uznane za najlepsze.
Sen (włącznie z Niemowlęta)	 Przepiękne zdjęcia twarzy śpiących osób powstałe przez połączenie kolejnych naświetleń w celu ograniczenia szumów obrazu i wpływu drgań aparatu. Funkcja wspomaganie AF oraz lampa błyskowa nie zostaną uruchomione, a dźwięk migawki nie zostanie wyemitowany.
Dzieci	 Nie przegapisz żadnej okazji do sfotografowania żywołowo bawiących się dzieci, ponieważ po każdym wyzwoleniu migawki aparat zarejestruje trzy kolejne zdjęcia.



- W przypadku niektórych scenarii oczekiwane zdjęcia mogą nie zostać zapisane, mogą się też one różnić od oczekiwanych.
- Ostrość, jasność obrazu i kolory są ustawiane dla pierwszego zdjęcia.









- Jeśli chcesz rejestrować tylko pojedyncze zdjęcia, dotknij ikony [📷], wybierz w menu ikonę [📷], a następnie wybierz ikonę [📷].

Ikony stabilizacji obrazu

▶ Zdjęcia ▶ Filmy

Ustawienie stabilizacji obrazu optymalne dla warunków zdjęciowych (Inteligentna stabilizacja obrazu) jest wprowadzane automatycznie. Ponadto pojawiają się poniższe ikony.

	Stabilizacja obrazu dla zdjęć (normalna)
	Stabilizacja obrazu dla zdjęć podczas panoramowania (pionowa)*
	Stabilizacja obrazu ograniczająca wpływ kątowych drgań aparatu i wstrząsów podczas wykonywania zdjęć w trybie makro (hybrydowa stabilizacja obrazu). W przypadku filmów pojawia się ikona [📷] i stosowana jest dodatkowo stabilizacja obrazu [📷].
	Stabilizacja obrazu w przypadku filmów, ograniczająca wpływ silnych poruszeń aparatu, takich jak podczas nagrywania w trakcie chodzenia (tryb dynamiczny)
	Stabilizacja obrazu ograniczająca wpływ niezbyt gwałtownych drgań aparatu, np. podczas nagrywania filmów przy maksymalnym zbliżeniu (wzmocnienie stabilizacji)
	Brak stabilizacji obrazu ze względu na zamocowanie aparatu na statywie lub unieruchomienie go w inny sposób. Jednak podczas nagrywania filmu wyświetlana jest ikona [📷], a w użyciu znajduje się funkcja stabilizacji obrazu przeciwdziałająca niekorzystnemu wpływowi wiatru i innych źródeł drgań (stabilizacja ze statywem).

* Pojawia się przy panoramowaniu, czyli podążaniu aparatem za poruszającymi się obiektami. Przy podążaniu za obiektami poruszającymi się w poziomie stabilizacja obrazu przeciwdziała tylko poruszeniu aparatu w pionie, a stabilizacja w poziomie zostaje wyłączona. I analogicznie przy podążaniu za obiektami poruszającymi się pionowo stabilizacja obrazu przeciwdziała tylko poruszeniu aparatu w poziomie.



- Aby anulować stabilizację obrazu, wybierz dla opcji [Stabilizacja] ustawienie [Wył.] [📷51]. W takim przypadku nie pojawi się ikona stabilizacji.
- Ikona [📷] jest niedostępna w trybie [📷].

Przed użyciem

Przewodnik podstawowy

Przewodnik zaawansowany

Podstawowe informacje o aparacie

Tryb automatyczny/tryb hybrydowy automatyczny

Inne tryby fotografowania

Tryb P

Tryb Tv, Av, M i C

Tryb wyświetlania

Funkcje bezprzewodowe

Menu ustawień

Aksesoria

Dodatek

Skorowidz



Ramki na ekranie

► Zdjęcia ► Filmy

W trybie [AUTO] podczas wykrywania przez aparat obiektów, na jakie jest skierowany, na ekranie pojawiają się rozmaite ramki.

- Biała ramka jest wyświetlana wokół obiektu (lub twarzy osoby) uznanego przez aparat za główny fotografowany obiekt, a szare ramki pojawiają się wokół innych wykrytych twarzy. Ramki podążają za poruszającymi się obiektami w obrębie określonego obszaru, zachowując ich ostrość. Jeśli jednak aparat wykryje ruch obiektu, na ekranie pozostaje tylko biała ramka.
- Po naciśnięciu przycisku migawki do połowy i wykryciu przez aparat ruchu obiektu pojawia się niebieska ramka, a ostrość i jasność obrazu podlegają stałej regulacji (Servo AF).



- Jeśli nie pojawiają się żadne ramki lub są one wyświetlane wokół niewłaściwych obiektów albo pojawiają się w tle bądź na podobnych do niego obszarach, spróbuj wykonać zdjęcia w trybie [P] (72).
- Aby wybrać obiekty, na których chcesz ustawić ostrość, dotknij odpowiedniego obiektu na ekranie. Pojawi się ikona [AF], a aparat przejdzie w tryb dotykowego AF (88). Naciśnięcie przycisku migawki do połowy spowoduje wyświetlenie niebieskiej ramki, a aparat będzie utrzymywać ostrość na fotografowanym obiekcie i stale regulować jasność obrazu (Servo AF).

Typowe funkcje ułatwiające obsługę

Dalsze powiększanie obiektów (Powiększenie cyfrowe)

► Zdjęcia ► Filmy

Gdy odległe obiekty znajdują się zbyt daleko dla zoomu optycznego, można skorzystać z powiększenia cyfrowego o wartości sięgającej około 12x.

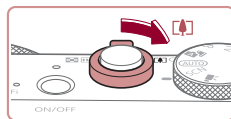

1 Przesuń dźwignię powiększenia w kierunku symbolu [📏].

- Przytrzymaj dźwignię aż do zatrzymania powiększenia.
- Powiększenie zostanie przerwane po osiągnięciu największego współczynnika powiększenia (zanim będzie zauważalna ziarnistość obrazu), który zostanie wyświetlony po zwolnieniu dźwigni powiększenia.

2 Ponownie przesuń dźwignię powiększenia w kierunku symbolu [📏].

- Aparat wyświetli jeszcze większe przybliżenie obiektu.
- (1) to bieżący współczynnik powiększenia.



- Przesunięcie dźwigni powiększenia spowoduje wyświetlenie paska powiększenia (ze wskazaniem pozycji powiększenia). Pasek powiększenia zmienia kolor w zależności od zakresu zoomu.
 - Biały zakres: zakres powiększenia optycznego, w którym nie pojawia się ziarnistość obrazu.
 - Żółty zakres: zakres powiększenia cyfrowego, w którym ziarnistość obrazu jest niezauważalna (ZoomPlus).
 - Niebieski zakres: zakres powiększenia cyfrowego, w którym pojawia się ziarnistość obrazu.

Przed użyciem

Przewodnik podstawowy

Przewodnik zaawansowany

Podstawowe informacje o aparacie

Tryb automatyczny/tryb hybrydowy automatyczny

Inne tryby fotografowania

Tryb P

Tryb Tv, Av, M i C

Tryb wyświetlania

Funkcje bezprzewodowe

Menu ustawień

Aksesoria

Dodatek

Skorowidz





- Zakres niebieski nie jest dostępny przy niektórych ustawieniach rozdzielczości (📖47), dlatego maksymalny współczynnik powiększenia można osiągnąć, wykonując czynności opisane w punkcie 1.



- Aby wyłączyć funkcję powiększenia cyfrowego, wybierz kolejno: MENU (📖29) > kartę [📷2] > opcję [Pow. cyfrowe] > ustawienie [Wyl.].

Fotografowanie z użyciem ustawionych wstępnie długości ogniskowej (Ogniskowa)

► Zdjęcia ► Filmy

Fotografowanie z użyciem typowej ogniskowej z zakresu 28–84 mm (odpowiednik dla kliszy 35 mm).

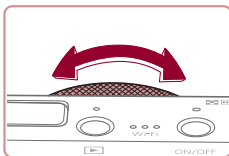

- Aby zmienić wartość ogniskowej z 28 na 35 mm, obracaj pokrętłem (📷) w lewo, aż usłyszysz charakterystyczne kliknięcie. Obracaj pokrętłem (📷) w lewo, aby powiększać obraz, lub w prawo, aby go pomniejszać.



- Podczas nagrywania filmów funkcja ogniskowej jest niedostępna, nawet jeśli obracasz pokrętłem (📷).



- Przy korzystaniu z powiększenia cyfrowego (📖39) nie można regulować współczynnika powiększenia, obracając pokrętłem (📷) w lewo. Jednak obracanie nim w prawo pozwoli na ustawienie ogniskowej 84 mm.

Korzystanie z samowyzwalacza

► Zdjęcia ► Filmy

Dzięki samowyzwalczowi możesz uczestniczyć w wykonywanych przez siebie zdjęciach grupowych lub w innych zdjęciach rejestrowanych z ustalonym opóźnieniem. Aparat zarejestruje zdjęcie po około 10 sekundach od naciśnięcia przycisku migawki.

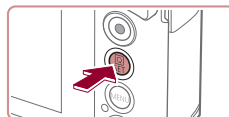

1 Wprowadź ustawienie.

- Naciśnij przycisk (📷), wybierz w menu ikonę (📷), a następnie wybierz ikonę (📖28).
- Po wprowadzeniu ustawień pojawia się ikona (📷).

2 Zrób zdjęcie lub nagraj film.

- W przypadku zdjęć: naciśnij przycisk migawki do połowy, aby ustawić ostrość na fotografowanym obiekcie, a następnie naciśnij przycisk do końca.
- W przypadku filmów: naciśnij przycisk filmowania.
- Po włączeniu samowyzwalacza zacznie migać lampka, a aparat będzie emitował dźwięk samowyzwalacza.
- Na dwie sekundy przed zarejestrowaniem obrazu nastąpi wzrost częstotliwości migania i dźwięku. (W przypadku stosowania lampy błyskowej lampka zacznie świecić światłem ciągłym).
- Aby przerwać fotografowanie po włączeniu samowyzwalacza, naciśnij przycisk [MENU].

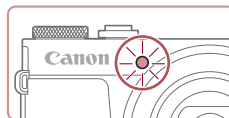

Przed użyciem

Przewodnik podstawowy

Przewodnik zaawansowany

Podstawowe informacje o aparacie

Tryb automatyczny/tryb hybrydowy automatyczny

Inne tryby fotografowania

Tryb P

Tryb Tv, Av, M i C

Tryb wyświetlania

Funkcje bezprzewodowe

Menu ustawień

Aksesoria

Dodatek

Skorowidz



- Aby przywrócić pierwotne ustawienie, wybierz w punkcie 1 ikonę [👉].



- Rejestrację zdjęć można też anulować już po uruchomieniu samowyzwalacza, dotykając ekranu.

Korzystanie z samowyzwalacza w celu przeciwdziałania poruszeniu zdjęcia

► Zdjęcia ► Filmy

Opcja ta powoduje opóźnienie wyzwolenia migawki o około dwie sekundy po naciśnięciu przycisku migawki. Jeśli naciskanie przycisku migawki powoduje poruszenie aparatu, nie wpłynie ono na rejestrowane zdjęcie.



- Wykonaj czynności podane w punkcie 1 w podrozdziale „Korzystanie z samowyzwalacza” (📖40) i wybierz ikonę [👉].
- Po wprowadzeniu ustawień pojawia się ikona [👉].
- Aby rozpocząć fotografowanie, wykonaj czynności podane w punkcie 2 w podrozdziale „Korzystanie z samowyzwalacza” (📖40).

Dostosowywanie samowyzwalacza

► Zdjęcia ► Filmy

Możliwa jest zmiana opóźnienia (0–30 sekund) oraz liczby zdjęć (1–10).

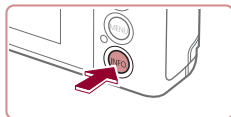

1 Wybierz ikonę [👉].

- Wykonaj czynności podane w punkcie 1 w podrozdziale „Korzystanie z samowyzwalacza” (📖40), aby wybrać ikonę [👉], a następnie naciśnij przycisk [INFO].

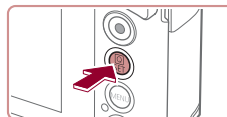

2 Wprowadź ustawienie.

- Aby wybrać czas opóźnienia lub liczbę zdjęć, dotknij jednego z tych elementów.
- Wybierz wartość, dotykając ikon [◀|▶], a następnie naciśnij dwukrotnie przycisk [👉].
- Po wprowadzeniu ustawień pojawia się ikona [👉].
- Aby rozpocząć fotografowanie, wykonaj czynności podane w punkcie 2 w podrozdziale „Korzystanie z samowyzwalacza” (📖40).



- W przypadku filmów nagrywanych z użyciem samowyzwalacza rejestrowanie zaczyna się po upływie wprowadzonego czasu, a ustawienie liczby zdjęć nie działa.



- W przypadku rejestrowania serii zdjęć jasność obrazu i balans bieli są ustawiane dla pierwszego zdjęcia. Jeśli ma być stosowana lampka błyskowa lub rejestrowana seria obejmuje wiele zdjęć, potrzeba więcej czasu między kolejnymi wyzwoleniami migawki. Fotografowanie zakończy się automatycznie po zapelnieniu karty pamięci.
- Jeśli ustawione opóźnienie jest dłuższe niż dwie sekundy, na dwie sekundy przed zarejestrowaniem zdjęcia nastąpi wzrost częstotliwości migania lampki i dźwięku samowyzwalacza. (W przypadku stosowania lampy błyskowej lampka zacznie świecić światłem ciągłym).

Przed użyciem

Przewodnik podstawowy

Przewodnik zaawansowany

Podstawowe informacje o aparacie

Tryb automatyczny/tryb hybrydowy automatyczny

Inne tryby fotografowania

Tryb P

Tryb Tv, Av, M i C

Tryb wyświetlania

Funkcje bezprzewodowe

Menu ustawień

Aksesoria

Dodatek

Skorowidz



Fotografowanie poprzez dotknięcie ekranu (Dotykowa migawka)

► Zdjęcia ► Filmy

Dzięki tej opcji zamiast naciskania przycisku migawki można ją wyzwolić, dotykając po prostu powierzchni ekranu, a następnie unosząc palec. Aparat automatycznie ustawi ostrość na fotografowane obiekty i wyreguluje jasność obrazu.



1 Włącz funkcję dotykowej migawki.

- Dotknij ikony [OFF] i zastąp ją ikoną [ON].

2 Zrób zdjęcie lub nagraj film.

- Dotknij obiektu na ekranie, aby zrobić zdjęcie.
- Aparat rejestruje zdjęcie, gdy jest emitowany dźwięk migawki.
- Aby wyłączyć funkcję dotykowej migawki, wybierz w punkcie 1 ikonę [OFF].



- Aby w inny sposób skonfigurować ustawienia migawki dotykowej, wybierz kolejno: MENU (29) > kartę [1] > opcję [Dotyk. migawka]. Aby ukryć ikonę ustawienia migawki dotykowej, wybierz dla opcji [Ikona dotyk. migawki] ustawienie [Wył.].
- Nawet gdy jest wyświetlane zdjęcie, możesz przygotować się do następnego ujęcia, dotykając przycisku [D].

Serie zdjęć

► Zdjęcia ► Filmy

Aby wykonać serię zdjęć w trybie [AUTO], trzymaj przycisk migawki naciśnięty do końca.

Szczegółowe informacje na temat szybkości rejestrowania serii zdjęć można znaleźć w podrzdziale „Fotografowanie” (211).

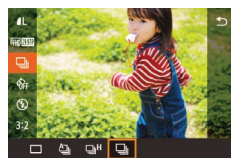
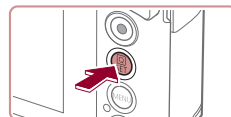

1 Wprowadź ustawienie.

- Naciśnij przycisk [MENU], wybierz w menu ikonę [A], a następnie wybierz ikonę [D] lub [D] (28).
- Po wprowadzeniu ustawień wyświetlana jest ikona [D] lub [D].

2 Zrób zdjęcie lub nagraj film.

- Aby wykonać serię zdjęć, trzymaj przycisk migawki naciśnięty do końca.



- W przypadku rejestrowania serii zdjęć ostrość, ekspozycja i kolory zostają zablokowane na wartościach ustalonych po naciśnięciu przycisku migawki do połowy.
- Nie można używać w połączeniu z samowyzwalaczem (40).
- W zależności od warunków zdjęciowych, ustawień aparatu i współczynnika powiększenia, wykonywanie zdjęć może zostać na chwilę przerwane lub szybkość rejestracji może ulec zmniejszeniu.
- Wręcz ze zwiększaniem się liczby zarejestrowanych zdjęć szybkość ich wykonywania może ulec zmniejszeniu.
- Jeśli używana jest lampa błyskowa, szybkość fotografowania może ulec zmniejszeniu.
- Funkcja dotykowej migawki (42) powoduje ciągłe robienie zdjęć przez aparat podczas dotykania ekranu. Ustawienia ostrości i ekspozycji podczas robienia serii zdjęć pozostają niezmiennie po ich określeniu dla pierwszego zdjęcia.

Przed użyciem

Przewodnik podstawowy

Przewodnik zaawansowany

Podstawowe informacje o aparacie

Tryb automatyczny/tryb hybrydowy automatyczny

Inne tryby fotografowania

Tryb P

Tryb Tv, Av, M i C

Tryb wyświetlania

Funkcje bezprzewodowe

Menu ustawień

Aksesoria

Dodatek

Skorowidz



Korzystanie z funkcji Identyfikacja twarzy

Po wcześniejszym zarejestrowaniu osoby aparat wykryje jej twarz, a następnie ustawi dla niej priorytet ostrości, jasności i koloru podczas fotografowania. W trybie [AUTO] aparat może wykryć małe i starsze dzieci w oparciu o zarejestrowane daty urodzin i zoptymalizować ustawienia dla nich podczas fotografowania. Ta funkcja umożliwia również znajdowanie zdjęć, na których występują zarejestrowane osoby (📖107).

Dane osobowe

- Informacje, takie jak twarz (informacje o twarzy) z identyfikatorem oraz dane osobiste (imię, data urodzenia), zostaną zapisane w aparacie. Ponadto po wykryciu zarejestrowanych osób ich imiona zostaną zapisane na zdjęciach. Jeśli wykorzystywana jest funkcja identyfikacji twarzy, należy uważać w przypadku udostępniania aparatu lub zdjęć innym osobom oraz przesyłania zdjęć do Internetu, gdzie mogą je oglądać inne osoby.
- Przy wyrzucaniu aparatu lub przekazywaniu go innej osobie w sytuacji, gdy była w nim stosowana funkcja Identyfikacja twarzy, należy zadbać o usunięcie z niego wszystkich informacji (zarejestrowanych twarzy, imion i dat urodzenia; 📖46).

Rejestrowanie informacji dla funkcji Identyfikacja twarzy

Korzystając z funkcji identyfikacji twarzy, można rejestrować dane (informacje o twarzy, imiona i daty urodzenia) maksymalnie 12 osób.



1 Przejdź do ekranu ustawień.

- Naciśnij przycisk [MENU] i na karcie [📷2] wybierz opcję [Ustaw. iden. twarzy], a następnie naciśnij przycisk [🔍]. (📖29).

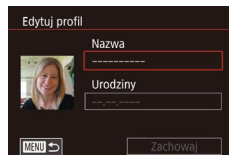
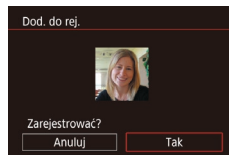
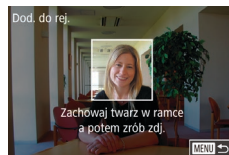
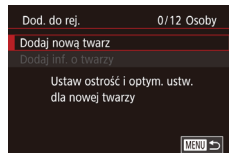
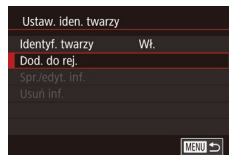

- Dotknij opcji [Dod. do rej.], aby ją wybrać, a następnie naciśnij przycisk [🔍].

- Wybierz opcję [Dodaj nową twarz] i naciśnij przycisk [🔍].

2 Zarejestruj informacje o twarzy.

- Tak ustaw aparat, aby twarz osoby znalazła się w obrębie szarej ramki na środku ekranu.
- Biała ramka wokół twarzy osoby wskazuje, że identyfikacja się powiodła. Upewnij się, że ramka jest biała, i zrób zdjęcie.
- Jeśli twarz nie zostanie rozpoznana, nie można rejestrować informacji o twarzy.
- Po pojawieniu się pytania [Zarejestrować?] dotknij opcji [Tak].
- Wyświetlony zostanie ekran [Edytuj profil].

3 Zarejestruj imię i datę urodzenia osoby.

- Dotknij pola tekstowego imienia, aby wyświetlić klawiaturę, a następnie wpisz imię (📖30).

Przed użyciem

Przewodnik podstawowy

Przewodnik zaawansowany

Podstawowe informacje o aparacie

Tryb automatyczny/tryb hybrydowy automatyczny

Inne tryby fotografowania

Tryb P

Tryb Tv, Av, M i C

Tryb wyświetlania

Funkcje bezprzewodowe

Menu ustawień

Aksesoria

Dodatek

Skorowidz



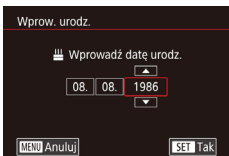

- Aby zarejestrować datę urodzenia, na ekranie [Edytuj profil] dotknij pola tekstowego daty urodzenia.
- Dotknij opcji, aby ją wybrać.
- Wprowadź datę za pomocą przycisków [▲][▼].
- Na koniec naciśnij przycisk [SET].

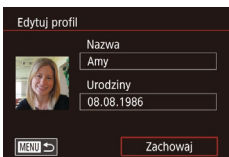

4 Zapisz ustawienia.

- Dotknij opcji [Zachowaj].
- Po wyświetleniu komunikatu dotknij opcji [Tak].

5 Kontynuuj rejestrowanie informacji o twarzy.

- Aby zarejestrować maks. 4 kolejne punkty informacji o twarzy (miny lub kąty), powtórz czynności podane w punkcie 2.
- Zarejestrowane twarze łatwiej rozpoznać po dodaniu większej liczby informacji o twarzy. Oprócz ujęcia z przodu należy dodać widok pod lekkim kątem, zdjęcie uśmiechu oraz fotografie we wnętrzach i w plenerze.



- Lampa błyskowa nie uruchomi się w punkcie 2.
- Jeśli w punkcie 3 nie zostanie zarejestrowana data urodzenia, ikony Niemowlęta lub Dzieci (137) nie zostaną wyświetlone w trybie [AUTO].



- Można zastępować zarejestrowane uprzednio informacje o twarzy oraz dodawać w późniejszym czasie kolejne informacje o twarzy, jeśli 5 przeznaczonych na nie pól nie zostało jeszcze zapełnionych (143).

Fotografowanie

Po wcześniejszym zarejestrowaniu osoby aparat ustawi ją jako główny obiekt, a następnie zoptymalizuje dla niej ostrość, jasność i kolor podczas fotografowania.



- Po skierowaniu aparatu w stronę osoby zostaną wyświetlone imiona maksymalnie trzech zarejestrowanych osób.
- Zrób zdjęcie lub nagraj film.
- Wyświetlone imiona zostaną zapisane na zdjęciach. Imiona wykrytych osób (do 5 osób) zostaną zapisane na zdjęciu, nawet jeśli ich imiona nie są wyświetlane.



- Osoby inne niż zarejestrowane mogą zostać omyłkowo wykryte, jeśli mają podobne rysy twarzy.



- Zarejestrowane osoby mogą nie zostać prawidłowo wykryte, jeśli zdjęcie lub sceneria różni się w dużym stopniu od zarejestrowanych informacji o twarzy.
- Jeśli zarejestrowana twarz nie zostanie wykryta lub nie jest łatwo wykrywalna, zarejestrowane informacje o twarzy należy zastąpić nowymi. Zarejestrowanie twarzy osoby tuż przed zrobieniem zdjęcia umożliwi łatwiejsze jej wykrycie.
- Jeśli osoba zostanie omyłkowo wykryta jako inna i zostanie zrobione zdjęcie, podczas odtwarzania będzie można edytować lub usunąć imię zapisane na zdjęciu (110).
- Ponieważ małe i starsze dzieci rosną i szybko się zmieniają, ich informacje o twarzy należy regularnie aktualizować (143).
- Imiona będą nadal rejestrowane na zdjęciach nawet po wyłączeniu ich wyświetlania poprzez usunięcie zaznaczenia pola wyboru [Nastawy fotograf] w sposób podany w podrozdziale „Konfigurowanie wyświetlanych informacji” (198).
- Jeśli nie chcesz mieszać imion na zdjęciach, wybierz na karcie [2] opcję [Ustaw. iden. twarzy], [Identyf. twarzy], a następnie wybierz ustawienie [Wyt.].
- Imiona zapisane na zdjęciach można sprawdzić na ekranie odtwarzania (prosty ekran informacyjny; 105).
- Imiona zarejestrowane w seriach zdjęć (142) będą zapisywane w tym samym położeniu co na pierwszym zdjęciu, nawet w przypadku przesunięcia się osób.

Przed użyciem

Przewodnik podstawowy

Przewodnik zaawansowany

Podstawowe informacje o aparacie

Tryb automatyczny/tryb hybrydowy automatyczny

Inne tryby fotografowania

Tryb P

Tryb Tv, Av, M i C

Tryb wyświetlania

Funkcje bezprzewodowe

Menu ustawień

Aksesoria

Dodatek

Skorowidz



Sprawdzanie i edytowanie zarejestrowanych informacji

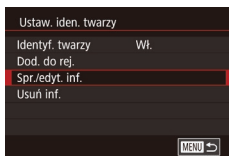

1 Przejdź do ekranu [Spr./edyt. inf.].

- Wybierz opcję [Spr./edyt. inf.] w sposób podany w punkcie 1 w podrozdziale „Rejestrowanie informacji dla funkcji Identyfikacja twarzy” (43).



2 Wybierz osobę, której dane chcesz sprawdzić lub edytować.

- Dotknij zdjęcia osoby, której dane chcesz sprawdzić lub edytować.

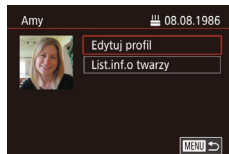

3 Sprawdź dane lub zmodyfikuj je w razie potrzeby.

- Aby sprawdzić imię lub datę urodzenia, dotknij opcji [Edytuj profil]. Na wyświetlonym ekranie możesz edytować imię lub datę urodzenia w sposób opisany w punkcie 3 w podrozdziale „Rejestrowanie informacji dla funkcji Identyfikacja twarzy” (43).
- Aby sprawdzić informacje o twarzy, dotknij opcji [List.inf.o twarzy]. Aby usunąć informacje o twarzy, dotknij opcji [Usuń] na widocznym ekranie, a następnie dotknij informacji o twarzy, które chcesz usunąć. Po pojawieniu się pytania [Usunąć?] dotknij opcji [Tak].



- Zmiana imienia za pomocą opcji [Edytuj profil] zapobiegnie wyświetlaniu poprzedniego imienia danej osoby na zdjęciach zarejestrowanych przed zmianą imienia.

Zastępowanie i dodawanie informacji o twarzy

Istniejące informacje o twarzy można zastąpić nowymi. Informacje o twarzy należy aktualizować regularnie, szczególnie w przypadku małych i starszych dzieci, gdyż ich twarze szybko się zmieniają. Można również dodawać informacje o twarzy, jeśli nie wszystkie z 5 pól zostały wypełnione.

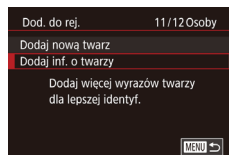

1 Przejdź do ekranu [Dodaj inf. o twarzy].

- Wybierz opcję [Dodaj inf. o twarzy] w sposób podany w punkcie 1 w podrozdziale „Rejestrowanie informacji dla funkcji Identyfikacja twarzy” (43).



2 Wybierz osobę, której informacje o twarzy chcesz zastąpić.

- Dotknij imienia osoby, której informacje o twarzy chcesz zastąpić.
- Jeśli zostało już zarejestrowanych pięć pozycji informacji o twarzy, pojawi się odpowiedni komunikat. Dotknij opcji [Tak].
- Jeśli zarejestrowanych jest mniej niż 5 pozycji informacji o twarzy, przejdź do punktu 4, aby dodać kolejne informacje o twarzy.

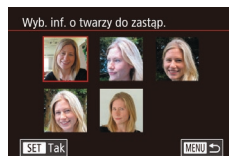

3 Wybierz twarz do zastąpienia.

- Dotknij informacji o twarzy, które chcesz zastąpić.

Przed użyciem

Przewodnik podstawowy

Przewodnik zaawansowany

Podstawowe informacje o aparacie

Tryb automatyczny/tryb hybrydowy automatyczny

Inne tryby fotografowania

Tryb P

Tryb Tv, Av, M i C

Tryb wyświetlania

Funkcje bezprzewodowe

Menu ustawień

Aksesoria

Dodatek

Skorowidz



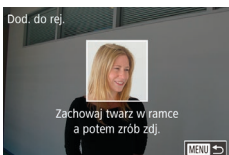

4 Zarejestruj informacje o twarzy.

- Wykonaj czynności podane w punkcie 2 w podrozdziale „Rejestrowanie informacji dla funkcji identyfikacji twarzy” (📖43), aby zrobić zdjęcie, a następnie zarejestruj nowe informacje o twarzy.
- Zarejestrowane twarze łatwiej rozpoznać po dodaniu większej liczby informacji o twarzy. Oprócz ujęcia z przodu należy dodać widok pod lekkim kątem, zdjęcie uśmiechu oraz fotografie we wnętrzu i w plenerze.



- Nie można dodać informacji o twarzy, jeśli wypełnionych jest już 5 pól. Aby zastąpić informacje o twarzy, wykonaj czynności opisane powyżej.
- Wykonując czynności opisane w powyższych punktach, można zarejestrować nowe informacje o twarzy, o ile pozostało chociaż jedno wolne pole. Nie można jednak w ten sposób zastąpić żadnych informacji o twarzy. Zamiast zastępować informacje o twarzy, usuń najpierw zbędne informacje (📖45), a następnie zarejestruj nowe (📖43).

Usuwanie zarejestrowanych informacji

Można usuwać informacje zarejestrowane dla identyfikatora twarzy (informacje o twarzy, imiona i daty urodzenia). Nie można jednak usunąć imion zapisanych wcześniej na zdjęciach.

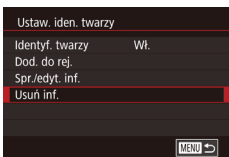

1 Przejdź do ekranu [Usuń inf.].

- Wykonaj czynności podane w punkcie 1 w podrozdziale „Rejestrowanie informacji dla funkcji identyfikacji twarzy” (📖43) i wybierz opcję [Usuń inf.].

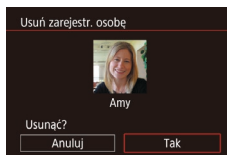

2 Wybierz osobę, której dane chcesz usunąć.

- Dotknij imienia osoby do usunięcia.
- Po pojawieniu się pytania [Usuwać?] dotknij opcji [Tak].



- Po usunięciu informacji zarejestrowanej osoby nie można wyświetlać jej imienia (📖106), zastępować jej informacji (📖110) ani wyszukiwać zdjęć, na których się ona znajduje (📖107).



- Imiona można również usuwać z informacji o zdjęciu (📖111).

Przed użyciem

Przewodnik podstawowy

Przewodnik zaawansowany

Podstawowe informacje o aparacie

Tryb automatyczny/tryb hybrydowy automatyczny

Inne tryby fotografowania

Tryb P

Tryb Tv, Av, M i C

Tryb wyświetlania

Funkcje bezprzewodowe

Menu ustawień

Aksesoria

Dodatek

Skorowidz



Funkcje dostosowywania obrazu

Zmiana proporcji obrazu

► Zdjęcia ► Filmy

Proporcje zdjęcia (stosunek szerokości do wysokości) można zmieniać w sposób przedstawiony poniżej.

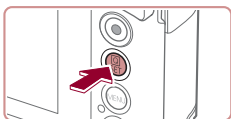

- Naciśnij przycisk [Q], wybierz w menu ikonę [3:2], a następnie wybierz odpowiednie ustawienie (📖28).
- Po wprowadzeniu ustawień nastąpi aktualizacja proporcji zdjęcia.
- Aby przywrócić pierwotne ustawienie, powtórz tę procedurę, ale wybierz opcję [3:2].

16:9	Służy do wyświetlania materiału na panoramicznych telewizorach o wysokiej rozdzielczości lub podobnych urządzeniach.
3:2	Znamionowe proporcje obrazu monitora aparatu. Proporcje obrazu identyczne ze stosowanymi na kliszy 35 mm i służące do sporządzania odbitek zdjęć w formacie 130 x 180 mm lub pocztówkowym.
4:3	Służy do wyświetlania materiału na telewizorach o standardowej rozdzielczości lub podobnych urządzeniach. Służy również do sporządzania odbitek zdjęć w formacie 90 x 130 mm oraz w różnych odmianach formatu A.
1:1	Proporcje obrazu jak w kwadracie.



- Opcja niedostępna w trybie [📷].
- Ustawienie to można też skonfigurować, wybierając kolejno: MENU (📖29) > kartę [📷1] > opcję [Współ. prop. obrazu].

Zmiana jakości obrazu

► Zdjęcia ► Filmy

Możesz wybierać spośród 7 kombinacji rozmiaru (liczby pikseli) i stopnia kompresji (jakości obrazu). Możesz też określić, czy zdjęcia mają być rejestrowane w formacie RAW (📖48). Wskazówki dotyczące liczby zdjęć dla poszczególnych rodzajów obrazu, jaka może się zmieścić na karcie pamięci, znajdują się w podrozdziale „Nagrywanie” (📖212).



- Naciśnij przycisk [Q], wybierz w menu ikonę [L], a następnie wybierz odpowiednie ustawienie (📖28).
- Pojawi się wybrana opcja.
- Aby przywrócić pierwotne ustawienie, powtórz tę procedurę, ale wybierz opcję [L].



- Ikony [L] i [M] oznaczają różne poziomy jakości obrazu zależne od stopnia kompresji. Ustawienie [L] zapewnia lepszą jakość obrazu przy tym samym rozmiarze (tej samej liczbie pikseli). Mimo że zdjęcia wykonywane z ustawieniem [M] mają nieco gorszą jakość, więcej ich mieści się na karcie pamięci. Pamiętaj, że zdjęcia o wielkości [S2] mają jakość [L].
- Opcja niedostępna w trybie [📷].
- Ustawienie to można też skonfigurować, wybierając kolejno: MENU (📖29) > kartę [📷1] > opcję [Jakość obrazu].

Przy określaniu liczby pikseli na podstawie wielkości wydruku należy kierować się wartościami podanymi w poniższej tabeli dla zdjęć o proporcjach 3:2.

L	A2 (420 x 594 mm)
M	A3 (297 x 420 mm)
S1	A4 (210 x 297 mm)
S2	90 x 130 mm, 130 x 180 mm, Pocztówka

Przed użyciem

Przewodnik podstawowy

Przewodnik zaawansowany

Podstawowe informacje o aparacie

Tryb automatyczny/tryb hybrydowy automatyczny

Inne tryby fotografowania

Tryb P

Tryb Tv, Av, M i C

Tryb wyświetlania

Funkcje bezprzewodowe

Menu ustawień

Aksesoria

Dodatek

Skorowidz



Rejestrowanie zdjęć w formacie RAW

Aparat może rejestrować zdjęcia w formatach JPEG i RAW.

Zdjęcia JPEG	Przetwarzane w aparacie pod kątem uzyskania optymalnej jakości obrazu oraz poddawane kompresji w celu zmniejszenia rozmiaru plików. Proces kompresowania jest jednak nieodwracalny, przez co nie można przywrócić zdjęć do ich pierwotnej, nieprzetworzonej postaci. Przetwarzanie zdjęć może też powodować pewne pogorszenie jakości obrazu.
Zdjęcia RAW	Zawierają nieprzetworzone dane zarejestrowane przez aparat, dzięki czemu obróbka w nim nie powoduje w zasadzie żadnego pogorszenia jakości obrazu. Danych o tej postaci nie można bezpośrednio wyświetlać na komputerze ani drukować. Najpierw należy przekonwertować zdjęcia do zwykłego pliku JPEG lub TIFF za pomocą aparatu (124) lub aplikacji Digital Photo Professional (175). Zdjęcia tego typu można modyfikować przy minimalnym tylko obniżeniu ich jakości.



- Naciśnij przycisk [INFO], a następnie wybierz w menu ikonę [L] (28).
- Aby rejestrować zdjęcia tylko w formacie RAW, wybierz ustawienie [RAW].
- Aby rejestrować zdjęcia równocześnie w formatach JPEG i RAW, wybierz jakość obrazu zdjęć JPEG, a następnie naciśnij przycisk [INFO]. Obok opcji [RAW] pojawi się symbol [✓]. Aby cofnąć to ustawienie, wykonaj te same czynności, ale usuń symbol [✓] występujący obok opcji [RAW].



- Przy przesyłaniu do komputera zdjęć RAW (lub RAW i JPEG zarejestrowanych razem) należy zawsze korzystać z odpowiedniego oprogramowania (175).
- Powiększenie cyfrowe (39) jest niedostępne w przypadku rejestrowania zdjęć w formacie RAW.



- Szczegółowe informacje na temat zależności pomiędzy rozdzielczością i liczbą zdjęć, jakie można pomieścić na karcie pamięci, znajdują się w podrozdziale „Nagrywanie” (212).
- W przypadku zdjęć JPEG rozszerzenie pliku ma postać „.JPG”, a w przypadku zdjęć RAW — „.CR2”.

Za pomocą menu

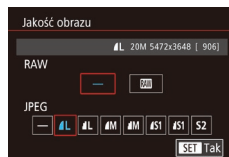

- Naciśnij przycisk [MENU], na karcie [1] wybierz opcję [Jakość obrazu], a następnie naciśnij przycisk [INFO] (29).
- Aby jednocześnie rejestrować zdjęcia w formacie RAW, wybierz dla opcji [RAW] ustawienie [RAW]. Pamiętaj, że po wybraniu ustawienia [-] zdjęcia są rejestrowane tylko w formacie JPEG.
- W przypadku opcji [JPEG] wybierz liczbę pikseli i stopień kompresji. Pamiętaj, że po wybraniu ustawienia [-] zdjęcia są rejestrowane tylko w formacie RAW.
- Po zakończeniu wprowadzania ustawień naciśnij przycisk [INFO], aby powrócić do ekranu menu.



- Opcje [RAW] i [JPEG] nie mogą mieć równocześnie ustawienia [-].

Przed użyciem

Przewodnik podstawowy

Przewodnik zaawansowany

Podstawowe informacje o aparacie

Tryb automatyczny/tryb hybrydowy automatyczny

Inne tryby fotografowania

Tryb P

Tryb Tv, Av, M i C

Tryb wyświetlania

Funkcje bezprzewodowe

Menu ustawień

Aksesoria

Dodatek

Skorowidz



Zmiana jakości obrazu w przypadku filmów

► Zdjęcia ► Filmy

W przypadku filmów również można zmieniać jakość obrazu (wielkość obrazu i prędkość nagrywania). Prędkość nagrywania określa, ile klatek jest rejestrowanych w ciągu sekundy. Wartość ta jest ustalana automatycznie w zależności od wyboru systemu NTSC lub PAL (📖163). Wskazówki dotyczące całkowitej długości filmów dla poszczególnych poziomów jakości obrazu, jaka może się zmieścić na karcie pamięci, znajdują się w podrozdziale „Nagrywanie” (📖212).

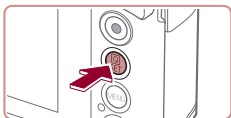

- Naciśnij przycisk [📷], wybierz jeden z elementów w menu jakości filmów, a następnie wybierz odpowiednie ustawienie (📖28).
- Pojawi się wybrana opcja.



W przypadku sygnału wizji w systemie NTSC

Jakość obrazu	Rozdzielczość	Szybkość nagrywania	Szczegóły
📷HD 59.94P*	1920 x 1080	59,94 kl./s	Do nagrywania filmów w pełnej wysokiej rozdzielczości (ang. Full HD). Ustawienie [📷HD 59.94P] umożliwia rejestrowanie filmów o większej płynności.
📷HD 29.97P	1920 x 1080	29,97 kl./s	
📷HD 23.98P	1920 x 1080	23,98 kl./s	
📷HD 29.97P	1280 x 720	29,97 kl./s	Do nagrywania filmów w wysokiej rozdzielczości (ang. HD).
📷VGA 29.97P	640 x 480	29,97 kl./s	Do nagrywania filmów w standardowej rozdzielczości.

* Wartości dostępne w trybach [📷] i [📷].

W przypadku sygnału wizji w systemie PAL

Jakość obrazu	Rozdzielczość	Szybkość nagrywania	Szczegóły
📷HD 50.00P*	1920 x 1080	50,00 kl./s	Do nagrywania filmów w pełnej wysokiej rozdzielczości (ang. Full HD).
📷HD 25.00P	1920 x 1080	25,00 kl./s	
📷HD 25.00P	1280 x 720	25,00 kl./s	Do nagrywania filmów w wysokiej rozdzielczości (ang. HD).
📷VGA 25.00P	640 x 480	25,00 kl./s	Do nagrywania filmów w standardowej rozdzielczości.

* Wartości dostępne w trybach [📷] i [📷].



- Po ciągłym filmowaniu w trybie [📷HD 59.94P] lub [📷HD 50.00P] nagrywanie filmów z tym poziomem jakości może być tymczasowo niedostępne (nawet jeśli naciśniesz przycisk filmowania), dopóki aparat nie ostygnie. Aby zamiast tego kontynuować nagrywanie w trybie [📷HD 29.97P] lub [📷HD 25.00P], po pojawieniu się komunikatu dotknij opcji [Tak]. W przeciwnym razie wyłącz aparat i przed wznowieniem nagrywania poczekaj chwilę, aż ostygnie.



- Czarne paski (wyświetlane po lewej i po prawej stronie w trybach [📷VGA 29.97P] i [📷VGA 25.00P] oraz na górze i na dole w trybach [📷HD 59.94P], [📷HD 29.97P], [📷HD 23.98P], [📷HD 29.97P], [📷HD 50.00P], [📷HD 25.00P] i [📷HD 25.00P]) oznaczają nierejestrowane obszary obrazu.
- Ustawienie to można też skonfigurować, wybierając kolejno: MENU (📖29) > kartę [📷7] > opcję [Wielk.nagr. filmu].

Przed użyciem

Przewodnik podstawowy

Przewodnik zaawansowany

Podstawowe informacje o aparacie

Tryb automatyczny/tryb hybrydowy automatyczny

Inne tryby fotografowania

Tryb P

Tryb Tv, Av, M i C

Tryb wyświetlania

Funkcje bezprzewodowe

Menu ustawień

Aksesoria

Dodatek

Skorowidz



Pomocne funkcje fotografowania

Korzystanie z poziomu elektronicznego

► Zdjęcia ► Filmy

Podczas fotografowania można wyświetlić na ekranie poziom elektroniczny, który wskazuje, czy aparat jest ustawiony poziomo.

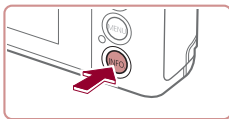

1 Wyświetl poziom elektroniczny.

- Naciśnij przycisk [INFO], aby wyświetlić poziom elektroniczny.

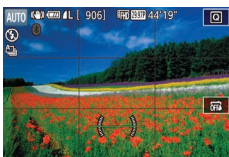

2 W razie potrzeby wypoziomuj aparat.

- Wypoziomuj aparat w taki sposób, aby środek poziomu elektronicznego miał kolor zielony.

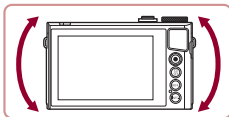

- Jeśli w punkcie 1 poziomica elektroniczna nie jest wyświetlana, naciśnij przycisk [MENU] i sprawdź na karcie [1] ustawienie opcji [Wyśw. informacji o fotografowaniu].
- Podczas nagrywania filmów poziom elektroniczny nie jest wyświetlany.
- Jeśli wydaje się, że poziom elektroniczny słabo pomaga w wypoziomowaniu aparatu, należy przeprowadzić jego kalibrację (163).
- Opcja niedostępna w trybie [A-S].

Wyłączanie automatycznego poziomowania

► Zdjęcia ► Filmy

Automatyczne poziomowanie prostuje obraz rejestrowany na filmach. Aby wyłączyć tę funkcję, wybierz ustawienie [Wył.].

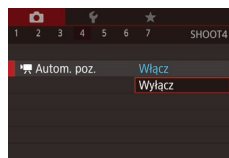

- Naciśnij przycisk [MENU], na karcie [1] wybierz opcję [Autom. poz.], a następnie naciśnij przycisk [OK] (29).
- Wybierz ustawienie [Wyłącz] (29).



- Po rozpoczęciu nagrywania wyświetlany obszar zwęża się, a obiekty zostają powiększone (51).

Przed użyciem

Przewodnik podstawowy

Przewodnik zaawansowany

Podstawowe informacje o aparacie

Tryb automatyczny/tryb hybrydowy automatyczny

Inne tryby fotografowania

Tryb P

Tryb Tv, Av, M i C

Tryb wyświetlania

Funkcje bezprzewodowe

Menu ustawień

Akcesoria

Dodatek

Skorowidz



Zmiana ustawień funkcji stabilizacji obrazu

Wyłączanie stabilizacji obrazu

► Zdjęcia ► Filmy

Jeśli aparat jest unieruchomiony (np. znajduje się na statywie), należy wybrać dla stabilizacji obrazu ustawienie [Wyt.], aby ją wyłączyć.

1 Przejdź do ekranu ustawień.

- Naciśnij przycisk [MENU], na karcie [4] wybierz opcję [Ustaw. stab.], a następnie naciśnij przycisk [F] (29).

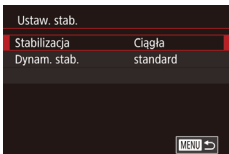

2 Wprowadź ustawienie.

- Dotknij opcji [Stabilizacja], a następnie wybierz odpowiednie ustawienie (29).

Ciągła	Ustawienie stabilizacji obrazu optymalne dla warunków zdjęciowych jest wprowadzane automatycznie (Inteligentna stabilizacja obrazu; 38).
Wyt.	Wyłączenie stabilizacji obrazu.

Nagrywanie filmów bez zmiany wielkości obiektów

► Zdjęcia ► Filmy

Zwykle po rozpoczęciu nagrywania filmu obszar wyświetlania obrazu ulega zmianie, a filmowane obiekty zostają powiększone w kadrze, aby umożliwić prostowanie obrazu i korektę gwałtownego poruszenia aparatu. Aby filmować obiekty bez ich powiększania, można ograniczyć stabilizację obrazu i wyłączyć funkcję automatycznego poziomowania.

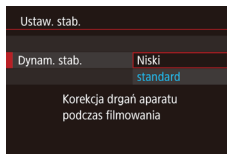

- Wybierz dla opcji [Autom. poz.] ustawienie [Wyłącz] w sposób podany w podrozdziale „Wyłączanie automatycznego poziomowania” (50).
- Wykonaj czynności podane w punkcie 1 w podrozdziale „Wyłączanie stabilizacji obrazu” (51), aby przejść do ekranu [Ustaw. stab.].
- Wybierz opcję [Dynam. stab.], a następnie wybierz ustawienie [Niski] (29).



- Aby obiekty były filmowane bez powiększania, można też wybrać dla opcji [Stabilizacja] ustawienie [Wyt.].
- Po wyłączeniu opcji [Stabilizacja] (ustawienie [Wyt.]) opcja [Dynam. stab.] jest niedostępna (51).
- Po wybraniu dla jakości filmów ustawienia [EVC 29.97P] (NTSC) lub [EVC 25.00P] (PAL) dostępne jest tylko ustawienie [standard].

Przed użyciem

Przewodnik podstawowy

Przewodnik zaawansowany

Podstawowe informacje o aparacie

Tryb automatyczny/tryb hybrydowy automatyczny

Inne tryby fotografowania

Tryb P

Tryb Tv, Av, M i C

Tryb wyświetlania

Funkcje bezprzewodowe

Menu ustawień

Aksesoria

Dodatek

Skorowidz



Dostosowywanie działania aparatu

Funkcje fotografowania można dostosować na karcie [CAM] na ekranie menu w sposób przedstawiony poniżej. Instrukcje dotyczące funkcji menu można znaleźć w podrzdziale „Korzystanie z ekranu menu” (29).

Zapobieganie włączaniu funkcji oświetlenia wspomagającego AF

► Zdjęcia ► Filmy

Można wyłączyć lampkę, która w słabych warunkach oświetleniowych świeci zwykle po naciśnięciu przycisku migawki do połowy, co pomaga w ustawianiu ostrości.

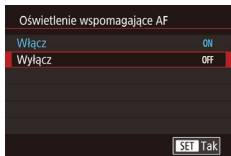

- Naciśnij przycisk [MENU], na karcie [CAM] wybierz opcję [Oświetlenie wspomagające AF], a następnie wybierz ustawienie [Wyłącz].
- Aby przywrócić pierwotne ustawienie, powtórz tę procedurę, ale wybierz ustawienie [Włącz].

Zapobieganie włączaniu lampki redukcji efektu czerwonych oczu

► Zdjęcia ► Filmy

Można wyłączyć świecąca lampkę redukcji efektu czerwonych oczu, aby ograniczyć efekt występujący podczas fotografowania w słabych warunkach oświetleniowych z użyciem lampy błyskowej.

1 Przejdź do ekranu [Nastawy błysku].

- Naciśnij przycisk [MENU], na karcie [CAM] wybierz opcję [Nastawy błysku], a następnie naciśnij przycisk [OK].

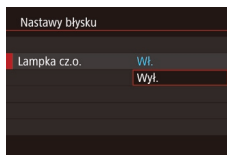

2 Wprowadź ustawienie.

- Wybierz opcję [Lampka cz.o.], a następnie wybierz ustawienie [Wyl.].
- Aby przywrócić pierwotne ustawienie, powtórz tę procedurę, ale wybierz ustawienie [Wł.].

Zmiana stylu wyświetlania zdjęcia po zarejestrowaniu

► Zdjęcia ► Filmy

Można zmieniać czas wyświetlania zdjęć po ich wykonaniu.

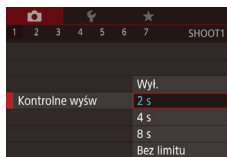

- Naciśnij przycisk [MENU], na karcie [CAM] wybierz opcję [Kontrolne wyśw], a następnie wybierz odpowiednie ustawienie.
- Aby przywrócić pierwotne ustawienie, powtórz tę procedurę, ale wybierz ustawienie [2 s].

2 s, 4 s, 8 s	Wyświetlanie zdjęć przez określony czas. Nawet gdy na ekranie wyświetlane jest zdjęcie, można wykonać kolejne, naciskając ponownie przycisk migawki do połowy.
Bez limitu	Wyświetlanie zdjęć do chwili naciśnięcia przycisku migawki do połowy.
Wyl.	Brak wyświetlania zdjęcia po zarejestrowaniu.



- Naciskając przycisk [INFO], gdy zdjęcie jest widoczne po zarejestrowaniu, możesz zmienić wyświetlane informacje.

Przed użyciem

Przewodnik podstawowy

Przewodnik zaawansowany

Podstawowe informacje o aparacie

Tryb automatyczny/tryb hybrydowy automatyczny

Inne tryby fotografowania

Tryb P

Tryb Tv, Av, M i C

Tryb wyświetlania

Funkcje bezprzewodowe

Menu ustawień

Aksesoria

Dodatek

Skorowidz



Inne tryby fotografowania

Efektywniejsze fotografowanie zróżnicowanych scenarii oraz wykonywanie zdjęć wzbogaconych o unikatowe efekty obrazu lub rejestrowanych z użyciem funkcji specjalnych

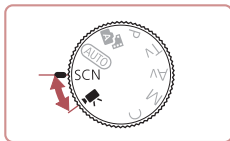

Szczególne scenerie

Wystarczy wybrać tryb odpowiadający fotografowanej scenarii, aby aparat automatycznie dobrał optymalne ustawienia.

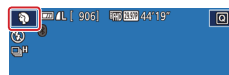

1 Włącz tryb [SCN].

- Ustaw pokrętko wyboru trybów w pozycji [SCN].

2 Wybierz tryb fotografowania.

- Dotknij ikony [SCN], a następnie dotykaj ikon [▲][▼] lub przeciągnij palcem po ekranie w górę lub w dół, aby wybrać tryb fotografowania.
- Aby potwierdzić swój wybór, dotknij przycisku [Tak].

3 Zrób zdjęcie lub nagraj film.

Wykonywanie zdjęć portretowych (Portrety)

► Zdjęcia ► Filmy

- Fotografowanie osób z zastosowaniem efektu zmiękczenia.

Przed użyciem

Przewodnik podstawowy

Przewodnik zaawansowany

Podstawowe informacje o aparacie

Tryb automatyczny/tryb hybrydowy automatyczny

Inne tryby fotografowania

Tryb P

Tryb Tv, Av, M i C

Tryb wyświetlania

Funkcje bezprzewodowe

Menu ustawień

Akcesoria

Dodatek

Skorowidz





Fotografowanie nocnych scenerii bez użycia statywu (Zdjęcia nocne z ręki)

► Zdjęcia ► Filmy

- Przepiękne zdjęcia nocnych scenerii lub zdjęcia portretowe z nocną scenerią w tle otrzymywane bez konieczności równie stabilnego trzymania aparatu jak przy użyciu statywu.
- Pojedyncze zdjęcie powstaje przez połączenie kolejnych naświetleń w celu ograniczenia szumów obrazu i wpływu drgań aparatu.



Fotografowanie pokazów sztucznych ogni (Fajerwerki)

► Zdjęcia ► Filmy

- Żywe zdjęcia pokazów sztucznych ogni.



- W trybie [📷] obiekty wydają się powiększone w porównaniu z innymi trybami.
- W trybie [📷] na zdjęciach może być widoczna ziarność, ponieważ czułość ISO (📖74) jest zwiększana w celu dostosowania do warunków zdjęciowych.
- W związku z tym, że w trybie [📷] aparat będzie rejestrować serię zdjęć, podczas fotografowania należy trzymać go nieruchomo.
- W trybie [📷] nadmierne rozmycie spowodowane ruchem lub pewne warunki zdjęciowe mogą przeszkodzić w uzyskaniu oczekiwanych efektów.
- W trybie [📷] należy zamocować aparat na statywie lub unieruchomić go w inny sposób, aby zapobiec drganiom. Ponadto przy korzystaniu ze statywu lub unieruchamianiu aparatu w jakiś inny sposób należy wybrać dla opcji [Stabilizacja] ustawienie [Wył.] (📖51).



- W przypadku użycia statywu do fotografowania nocnych scenerii lepsze efekty przyniesie wybranie trybu [AUTO] zamiast [📷] (📖33).
- Tryb fotografowania możesz też zmienić, wybierając kolejno: MENU (📖29) > kartę [📷1] > opcję [Tryb zapisu].
- W trybie [📷] po naciśnięciu przycisku migawki do połowy nie są wyświetlane żadne ramki, jednak ustalana jest optymalna ostrość.

Przed użyciem

Przewodnik podstawowy

Przewodnik zaawansowany

Podstawowe informacje o aparacie

Tryb automatyczny/tryb hybrydowy automatyczny

Inne tryby fotografowania

Tryb P

Tryb Tv, Av, M i C

Tryb wyświetlania

Funkcje bezprzewodowe

Menu ustawień

Aksesoria

Dodatek

Skorowidz



Stosowanie efektów specjalnych

Dodawanie do zdjęć różnych efektów podczas fotografowania.

■ Oddanie poczucia prędkości poprzez rozmycie tła (Panoramowanie)

► Zdjęcia ► Filmy

Dzięki panoramowaniu można uzyskać efekt rozmycia tła, który wywołuje poczucie prędkości.

Aparat wykryje i skoryguje rozmycie fotografowanego obiektu, więc pozostanie on względnie ostry i wyraźny.

1 Wybierz ikonę [📷].

- Wybierz ikonę [📷] w sposób podany w punktach 1–2 w podrozdziale „Szczególne scenerie” (📖53).



2 Zrób zdjęcie lub nagraj film.

- Przed wykonaniem zdjęć naciśnij przycisk migawki do połowy i podążaj aparatem za fotografowanym obiektem.
- Utrzymując ruchomy obiekt na środku ekranu, naciśnij przycisk migawki do końca.
- Kontynuuj podążanie aparatem za fotografowanym obiektem nawet po naciśnięciu przycisku migawki do końca.



- Spróbuj wykonać najpierw kilka zdjęć testowych, aby mieć pewność osiągnięcia zamierzonych efektów.



- Do regulacji poziomu intensywności efektu służy pokrętko [🔍].
- W celu uzyskania najlepszych efektów należy mocno trzymać aparat obiema rękami, przyciskając łokcie do tułowia, i obracać się całym ciałem za fotografowanym obiektem.
- Ta funkcja lepiej sprawdza się w przypadku obiektów przemieszczających się w poziomie, np. samochodów lub pociągów.

■ Fotografowanie scenerii o wysokim kontraście (Wysoki zakres dynamiki)

► Zdjęcia ► Filmy

Aparat wykonuje kolejne zdjęcia z różnymi ustawieniami jasności, a następnie łączy w jedno zdjęcie obszary o optymalnej jasności. W trybie tym można ograniczyć prześwieślenie najjaśniejszych obszarów i utratę szczegółów w cieniach, co zdarza się w przypadku zdjęć o wysokim kontraście.

1 Wybierz ikonę [HDR].

- Wybierz ikonę [HDR] w sposób podany w punktach 1–2 w podrozdziale „Szczególne scenerie” (📖53).

2 Zrób zdjęcie lub nagraj film.

- Podczas fotografowania trzymaj aparat nieruchomo. Po naciśnięciu przycisku migawki do końca aparat wykona trzy zdjęcia i połączy je ze sobą.



- Nadmierne rozmycie spowodowane ruchem lub pewne warunki zdjęciowe mogą przeszkodzić w uzyskaniu oczekiwanych efektów.

Przed użyciem

Przewodnik podstawowy

Przewodnik zaawansowany

Podstawowe informacje o aparacie

Tryb automatyczny/tryb hybrydowy automatyczny

Inne tryby fotografowania

Tryb P

Tryb Tv, Av, M i C

Tryb wyświetlania

Funkcje bezprzewodowe

Menu ustawień

Aksesoria

Dodatek

Skorowidz





- Jeśli nadmierne poruszenia aparatu utrudniają fotografowanie, należy zamocować go na statywie lub unieruchomić w jakiś inny sposób. Ponadto przy korzystaniu ze statywu lub unieruchamianiu aparatu w jakiś inny sposób należy wybrać dla opcji [Stabilizacja] ustawienie [Wył.] (📖51).
- Każde przemieszczenie się fotografowanego obiektu spowoduje rozmycie wynikowego zdjęcia.
- Zanim ponownie uzyskasz możliwość fotografowania, upłyne chwila, w czasie której aparat będzie przetwarzał i łączył ze sobą zarejestrowane zdjęcia.
- W przypadku jasnej scenerii po naciśnięciu przycisku migawki do połowy może pojawić się ikona [HDR], która sygnalizuje automatyczne dostosowywanie pod kątem optymalnej jasności obrazu.

Dodawanie efektów artystycznych



- Wybierz ikonę [HDR] w sposób podany w punktach 1–2 w podrozdziale „Szczególne scenerie” (📖53).
- Wybierz efekt za pomocą pokrętki [🔍].
- Wyświetlany jest podgląd zdjęcia z zastosowanym efektem.

Naturalny	Zdjęcia prezentują się naturalnie.
Art.standard	Zdjęcia przypominają malowane obrazy ze zmniejszonym kontrastem.
Art.żywy	Zdjęcia przypominają ilustracje z intensywnymi kolorami.
Art.olejny	Zdjęcia przypominają obrazy malowane farbami olejnymi z pogrubionymi krawędziami.
Art.uwypukl.	Zdjęcia przypominają stare fotografie z pogrubionymi krawędziami i mniej intensywnymi kolorami.

Fotografowanie z zastosowaniem efektu rybiego oka

► Zdjęcia ► Filmy

Wykonywanie zdjęć z zastosowaniem efektu rybiego oka zniekształcającego obraz.



1 Wybierz ikonę [🐟].

- Wybierz ikonę [🐟] w sposób podany w punktach 1–2 w podrozdziale „Szczególne scenerie” (📖53).

2 Wybierz poziom intensywności efektu.

- Wybierz poziom intensywności efektu za pomocą pokrętki [🔍].
- Wyświetlany jest podgląd zdjęcia z zastosowanym efektem.

3 Zrób zdjęcie lub nagraj film.



- Spróbuj wykonać najpierw kilka zdjęć testowych, aby mieć pewność osiągnięcia zamierzonych efektów.

Przed użyciem

Przewodnik podstawowy

Przewodnik zaawansowany

Podstawowe informacje o aparacie

Tryb automatyczny/tryb hybrydowy automatyczny

Inne tryby fotografowania

Tryb P

Tryb Tv, Av, M i C

Tryb wyświetlania

Funkcje bezprzewodowe

Menu ustawień

Aksesoria

Dodatek

Skorowidz



Zdjęcia przypominające obrazy malowane farbami olejnymi (Efekt artystyczny olejny)

► Zdjęcia ► Filmy

Fotografowanym obiektom można nadać bardziej masywny wygląd, przypominający obrazy olejne.

1 Wybierz ikonę [🖌️].

- Wybierz ikonę [🖌️] w sposób podany w punktach 1–2 w podrozdziale „Szczególne scenerie” (📖53).



2 Wybierz poziom intensywności efektu.

- Wybierz poziom intensywności efektu za pomocą pokrętki [🔍].
- Wyświetlany jest podgląd zdjęcia z zastosowanym efektem.

3 Zrób zdjęcie lub nagraj film.

Zdjęcia przypominające obrazy malowane akwarelami (Efekt akwareli)

► Zdjęcia ► Filmy

Zmiękczenie kolorów, po którym zdjęcia przypominają obrazy malowane akwarelami.

1 Wybierz ikonę [🎨].

- Wybierz ikonę [🎨] w sposób podany w punktach 1–2 w podrozdziale „Szczególne scenerie” (📖53).



2 Wybierz poziom intensywności efektu.

- Wybierz poziom intensywności efektu za pomocą pokrętki [🔍].
- Wyświetlany jest podgląd zdjęcia z zastosowanym efektem.

3 Zrób zdjęcie lub nagraj film.

Wykonywanie zdjęć, na których przedmioty wyglądają jak miniatury (Efekt miniaturowy)

► Zdjęcia ► Filmy

Efekt miniaturowy jest uzyskiwany poprzez rozmycie obszarów obrazu znajdujących się nad i pod zaznaczonym fragmentem. Można również nagrywać filmy, na których przedmioty wyglądają jak miniatury, wybierając szybkość wyświetlania przed rozpoczęciem rejestracji. Filmowane osoby i przedmioty będą poruszać się szybko w trakcie odtwarzania. Należy pamiętać, że dźwięk nie będzie rejestrowany.

1 Wybierz ikonę [📏].

- Wybierz ikonę [📏] w sposób podany w punktach 1–2 w podrozdziale „Szczególne scenerie” (📖53).
- Na ekranie pojawi się biała ramka oznaczająca obszar obrazu, który nie zostanie rozmyty.



2 Wybierz obszar obrazu, który ma pozostać ostry.

- Naciśnij przycisk [INFO].
- Przesuń dźwignię powiększenia, aby zmienić wielkość ramki, a następnie dotknij ekranu lub przeciągnij białą ramkę w górę bądź w dół, aby ją przesunąć.

Przed użyciem

Przewodnik podstawowy

Przewodnik zaawansowany

Podstawowe informacje o aparacie

Tryb automatyczny/tryb hybrydowy automatyczny

Inne tryby fotografowania

Tryb P

Tryb Tv, Av, M i C

Tryb wyświetlania

Funkcje bezprzewodowe

Menu ustawień

Aksesoria

Dodatek

Skorowidz





3 W przypadku filmów wybierz szybkość wyświetlania.

- Na ekranie widocznym w punkcie 2 wybierz szybkość za pomocą pokrętki [↻].

4 Wróć do ekranu fotografowania i wykonaj zdjęcie.

- Naciśnij przycisk [INFO], aby wrócić do ekranu fotografowania, a następnie wykonaj zdjęcie.

Szybkość i szacunkowy czas wyświetlania (dla filmów 1-minutowych)

Szybkość	Czas wyświetlania
5x	Okolo 12 s
10x	Okolo 6 s
20x	Okolo 3 s

Filmy są odtwarzane z szybkością 30 kl./s.



- Podczas nagrywania filmów funkcja powiększenia jest niedostępna. Należy ją ustawić przed rozpoczęciem nagrywania.
- Spróbuj wykonać najpierw kilka zdjęć testowych, aby mieć pewność osiągnięcia zamierzonych efektów.



- Aby zmienić orientację ramki na pionową, w punkcie 2 naciśnij przycisk [📷]. Aby zmienić położenie ramki, dotknij ekranu. Aby przywrócić poziomą orientację ramki, naciśnij ponownie przycisk [📷].
- Trzymanie aparatu pionowo spowoduje zmianę orientacji ramki.
- Dla jakości obrazu wybrane będzie ustawienie [EVC], jeśli wybrano proporcje obrazu [4:3], oraz ustawienie [HD], jeśli wybrano proporcje obrazu [16:9] (47). Tych ustawień jakości nie można zmienić.

Fotografowanie z zastosowaniem efektu aparatu zabawkowego (Efekt aparatu-zabawki)

▶ Zdjęcia ▶ Filmy

Efekt ten powoduje, że zdjęcia wyglądają jak wykonane aparatem zabawkowym. Uzyskuje się go poprzez symulację winietowania (narożniki obrazu stają się ciemniejsze i rozmyte) oraz zmianę ogólnej kolorystyki.

1 Wybierz ikonę [📷].

- Wybierz ikonę [📷] w sposób podany w punktach 1–2 w podrzdziale „Szczególne scenerie” (53).

2 Wybierz jeden z odcieni koloru.

- Wybierz jeden z odcieni koloru za pomocą pokrętki [↻].
- Wyświetlany jest podgląd zdjęcia z zastosowanym efektem.



3 Zrób zdjęcie lub nagraj film.

standard	Zdjęcia przypominają fotografie wykonane aparatem zabawkowym.
Ciepły	Zdjęcia mają cieplejszy odcień niż w przypadku ustawienia [standard].
Chłodny	Zdjęcia mają chłodniejszy odcień niż w przypadku ustawienia [standard].



- Spróbuj wykonać najpierw kilka zdjęć testowych, aby mieć pewność osiągnięcia zamierzonych efektów.

Przed użyciem

Przewodnik podstawowy

Przewodnik zaawansowany

Podstawowe informacje o aparacie

Tryb automatyczny/tryb hybrydowy automatyczny

Inne tryby fotografowania

Tryb P

Tryb Tv, Av, M i C

Tryb wyświetlania

Funkcje bezprzewodowe

Menu ustawień

Aksesoria

Dodatek

Skorowidz



Uwypuklanie obiektów (Nieostre tło)

► Zdjęcia ► Filmy

Można fotografować obiekty w taki sposób, aby wyróżniały się z tła. Dwa następujące po sobie zdjęcia zostaną wykonane z ustawieniami zoptymalizowanymi pod kątem nieostrego tła. Tło zostanie rozmyte dzięki efektowi soczewek i przetwarzaniu obrazu w oparciu o obiekt i scenę.

1 Wybierz ikonę [👤].

- Wybierz ikonę [👤] w sposób podany w punktach 1–2 w podrozdziale „Szczególne scenerie” (📖53).



2 Zrób zdjęcie lub nagraj film.

- Podczas fotografowania trzymaj aparat nieruchomo. Po naciśnięciu przycisku migawki do końca aparat wykona dwa zdjęcia.
- Migająca ikona [👤] oznacza, że nie można przetworzyć zdjęć.



- Nadmierne rozmycie spowodowane ruchem lub pewne warunki zdjęciowe mogą przeszkodzić w uzyskaniu oczekiwanych efektów.



- Aby uzyskać najlepsze efekty w przypadku rozmywania tła, spróbuj sfotografować obiekt znajdujący się w pobliżu i zachowaj dostateczną odległość obiektu od tła.
- Zanim będzie możliwe robienie następnych zdjęć, być może trzeba będzie zaczekać.
- Do regulacji poziomu intensywności efektu służy pokrętło [⚙️].

Fotografowanie z zastosowaniem efektu miękkiej ostrości

► Zdjęcia ► Filmy

Ta funkcja pozwala uzyskać podobny efekt jak w przypadku zamocowania w aparacie miękkiego filtra. Można regulować poziom intensywności efektu.

1 Wybierz ikonę [👤].

- Wybierz ikonę [👤] w sposób podany w punktach 1–2 w podrozdziale „Szczególne scenerie” (📖53).



2 Wybierz poziom intensywności efektu.

- Wybierz poziom intensywności efektu za pomocą pokrętła [⚙️].
- Wyświetlany jest podgląd zdjęcia z zastosowanym efektem.

3 Zrób zdjęcie lub nagraj film.



- Spróbuj wykonać najpierw kilka zdjęć testowych, aby mieć pewność osiągnięcia zamierzonych efektów.

Przed użyciem

Przewodnik podstawowy

Przewodnik zaawansowany

Podstawowe informacje o aparacie

Tryb automatyczny/tryb hybrydowy automatyczny

Inne tryby fotografowania

Tryb P

Tryb Tv, Av, M i C

Tryb wyświetlania

Funkcje bezprzewodowe

Menu ustawień

Aksesoria

Dodatek

Skorowidz



Fotografowanie w trybie monochromatycznym (Ziarnisty czarno-biały)

► Zdjęcia ► Filmy

Wykonywanie czarno-białych zdjęć o surowym wyglądzie i dużej ziarnistości.

1 Wybierz ikonę [A].

- Wybierz ikonę [A] w sposób podany w punktach 1–2 w podrozdziale „Szczególne scenerie” (53).



2 Wybierz poziom intensywności efektu.

- Wybierz poziom intensywności efektu za pomocą pokręć [A].
- Wyświetlany jest podgląd zdjęcia z zastosowanym efektem.

3 Zrób zdjęcie lub nagraj film.

Tryby specjalne do innych celów

Fotografowanie rozgwieźdzonego nieba (Gwiazdy)

Fotografowanie osób na tle rozgwieźdzonego nieba (Portret na tle gwiazd)

► Zdjęcia ► Filmy

Wykonuj piękne fotografie osób na tle rozgwieźdzonego nieba. Po wstępnym użyciu lampy błyskowej w celu sfotografowania osoby, aparat wykona dwa zdjęcia bez użycia lampy błyskowej. Te trzy zdjęcia zostaną połączone w jedno zdjęcie i przetworzone pod kątem uwydatnienia gwiazd. Szczegółowe informacje na temat zasięgu lampy błyskowej można znaleźć w podrozdziale „Lampa błyskowa” (211).



1 Wybierz ikonę [A].

- Wybierz ikonę [A] w sposób podany w punktach 1–2 w podrozdziale „Szczególne scenerie” (53), a następnie naciśnij przycisk [INFO].
- Dotknij ikony [A], a następnie naciśnij przycisk [A].
- Powiększenie jest ustawione na maksymalne oddalenie i nie można go regulować.

2 Podnieś lampę błyskową.

- Przesuń przełącznik [A].

3 Zamocuj aparat.

- Zamocuj aparat na statywie lub unieruchom go w jakiś inny sposób.

Przed użyciem

Przewodnik podstawowy

Przewodnik zaawansowany

Podstawowe informacje o aparacie

Tryb automatyczny/tryb hybrydowy automatyczny

Inne tryby fotografowania

Tryb P

Tryb Tv, Av, M i C

Tryb wyświetlania

Funkcje bezprzewodowe

Menu ustawień

Aksesoria

Dodatek

Skorowidz



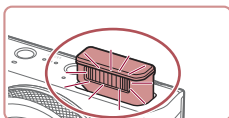

4 Zrób zdjęcie lub nagraj film.

- Naciśnij przycisk migawki. Lampa błyskowa zostanie użyta i aparat wykona pierwsze zdjęcie.
- Następnie zostanie wykonane drugie i trzecie zdjęcie bez użycia lampy błyskowej.



5 Fotografowana osoba powinna pozostać w bezruchu do chwili użycia lampy błyskowej.

- Fotografowana osoba powinna pozostać w bezruchu do chwili trzykrotnego rozbłysnięcia lampy błyskowej po wykonaniu trzeciego zdjęcia, co może zająć nawet do dwóch sekund.
- Wszystkie zdjęcia zostaną połączone w celu uzyskania jednego zdjęcia.



- W niektórych warunkach fotografowania zdjęcia mogą wyglądać niezgodnie z oczekiwaniami.
- W celu polepszenia jakości zdjęć fotografowana osoba powinna znajdować się z dala od źródeł oświetlenia, takich jak lampy uliczne, a lampa błyskowa powinna być uniesiona.
- Zanim ponownie uzyskasz możliwość fotografowania, upłynie chwila, w czasie której aparat będzie przetwarzał zdjęcie.
- Aby uniknąć rozmytych zdjęć, osoba fotografowana w sposób podany w punktach 4–5 powinna pozostać w bezruchu.



- W celu łatwiejszego przeglądania przed wykonywaniem zdjęć wybierz kolejno: MENU > kartę [F2] > opcję [Nocny wyświetl.] > ustawienie [Wi.] (163).
- W celu wyregulowania jasności osób należy spróbować zmienić kompensację mocy błysku (90).
- W celu wyregulowania jasności tła należy spróbować zmienić kompensację ekspozycji (73). Jednak w pewnych warunkach fotografowania zdjęcia mogą wyglądać niezgodnie z oczekiwaniami. Osoba fotografowana w sposób podany w punktach 4–5 powinna pozostać w bezruchu do chwili zakończenia wykonywania zdjęcia, co może zająć nawet 15 sekund.
- Aby zarejestrować więcej gwiazd i jaśniejszą poświatę, wybierz kolejno: MENU (29) > kartę [6] > opcję [Nast. portretu na tle gwiazd] > opcję [Widocz. gwiazd] > ustawienie [Wydatne]. Jednak w pewnych warunkach fotografowania zdjęcia mogą wyglądać niezgodnie z oczekiwaniami. Osoba fotografowana w sposób podany w punktach 4–5 powinna pozostać w bezruchu do chwili zakończenia wykonywania zdjęcia, co może zająć nawet 8 sekund.
- Aby rozjaśnić gwiazdy, wybierz kolejno: MENU (29) > kartę [6] > opcję [Uwydat. gwiazd] > ustawienie [Ostre]. Aby uwydatnić jasne gwiazdy na tle rozgwieżdżonego nieba, wybierz dla opcji [Uwydat. gwiazd] opcję [Miękkie]. Ustawienie to umożliwi wykonywanie efektowych zdjęć poprzez zwiększenie kontrastu między jaśniejszymi i ciemniejszymi gwiazdami. Aby wyłączyć funkcję przetwarzania światła gwiazd, wybierz opcję [Wył.].



- Tryb fotografowania można też wybrać, wybierając ikonę [53], w punktach 1–2 w podrozdziale „Szczególne scenerie” (53), dotykając ikony [INFO] w celu wyświetlenia ekranu ustawień, dotykając ikony [53], a następnie ponownie dotykając tej samej opcji lub ikony [INFO].

Przed użyciem

Przewodnik podstawowy

Przewodnik zaawansowany

Podstawowe informacje o aparacie

Tryb automatyczny/tryb hybrydowy automatyczny

Inne tryby fotografowania

Tryb P

Tryb Tv, Av, M i C

Tryb wyświetlania

Funkcje bezprzewodowe

Menu ustawień

Aksesoria

Dodatek

Skorowidz



Fotografowanie nocnych scenerii pod rozgwieżdżonym niebem (Gwiazdzista noc)

► Zdjęcia ► Filmy

Wykonywanie imponujących zdjęć rozgwieżdżonego nieba ponad nocnymi krajobrazami. Światło gwiazd na zdjęciu jest automatycznie uwypuklane w celu uzyskania pięknego obrazu rozgwieżdżonego nieba.

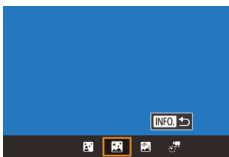

1 Wybierz ikonę [INFO].

- Wybierz ikonę [INFO] w sposób podany w punktach 1–2 w podrzdziale „Szczególne scenerie” (53), a następnie naciśnij przycisk [INFO].
- Dotknij ikony [INFO], a następnie naciśnij przycisk [INFO].
- Powiększenie jest ustawione na maksymalne oddalenie i nie można go regulować.

2 Zamocuj aparat.

- Zamocuj aparat na statywie lub unieruchom go w jakiś inny sposób, aby zapobiec drganiom.

3 Zrób zdjęcie lub nagraj film.

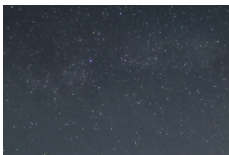

- Zanim ponownie uzyskasz możliwość fotografowania, upłynie chwila, w czasie której aparat będzie przetwarzał zdjęcia.



- W celu łatwiejszego przeglądania przed wykonywaniem zdjęć wybierz kolejno: MENU > kartę [2] > opcję [Nocny wyświetl.] > ustawienie [Wł.] (163).
- Aby rozjaśnić gwiazdy, wybierz kolejno: MENU (29) > kartę [6] > opcję [Uwydat. gwiazd] > ustawienie [Ostre]. Aby uwydatnić jasne gwiazdy na tle rozgwieżdżonego nieba, wybierz dla opcji [Uwydat. gwiazd] opcję [Miękkie]. Ustawienie to umożliwi wykonywanie efektowych zdjęć poprzez zwiększenie kontrastu między jaśniejszymi i ciemniejszymi gwiazdami. Aby wyłączyć funkcję przetwarzania światła gwiazd, wybierz opcję [Wyt.].
- Spróbuj przełączyć aparat w tryb ręcznego ustawiania ostrości (82), aby bardziej precyzyjnie ustawić ostrość przed fotografowaniem.



- Tryb fotografowania można też wybrać, wybierając ikonę [INFO] w punktach 1–2 w podrzdziale „Szczególne scenerie” (53), dotykając ikony [INFO] w celu wyświetlenia ekranu ustawień, dotykając ikony [INFO], a następnie ponownie dotykając tej samej opcji lub ikony [INFO].

Fotografowanie śladów gwiazd (Ślady gwiazd)

► Zdjęcia ► Filmy

Ślady widoczne po przemieszczeniu się gwiazd na niebie są rejestrowane na pojedynczym zdjęciu. Po wybraniu czasu naświetlania i liczby zdjęć aparat wykonuje zdjęcia w trybie ciągłym. Każda sesja zdjęciowa może trwać do około dwóch godzin. Należy wcześniej sprawdzić poziom naładowania baterii.



1 Wybierz ikonę [INFO].

- Wybierz ikonę [INFO] w sposób podany w punktach 1–2 w podrzdziale „Szczególne scenerie” (53), a następnie naciśnij przycisk [INFO].
- Dotknij ikony [INFO], a następnie naciśnij przycisk [INFO].

Przed użyciem

Przewodnik podstawowy

Przewodnik zaawansowany

Podstawowe informacje o aparacie

Tryb automatyczny/tryb hybrydowy automatyczny

Inne tryby fotografowania

Tryb P

Tryb Tv, Av, M i C

Tryb wyświetlania

Funkcje bezprzewodowe

Menu ustawień

Aksesoria

Dodatek

Skorowidz



- Powiększenie jest ustawione na maksymalne oddalenie i nie można go regulować.

2 Określ czas trwania sesji zdjęciowej.

- Wybierz czas trwania sesji fotografowania za pomocą pokrętki [L].

3 Zamocuj aparat.

- Zamocuj aparat na statywie lub innej nieruchomej powierzchni w jakiś inny sposób.



4 Zrób zdjęcie lub nagraj film.

- Naciśnij do końca przycisk migawki. Przez chwilę wyświetlany jest komunikat [Aparat jest zajęty], a następnie rozpoczyna się sesja zdjęciowa.
- Nie należy manipulować aparatem podczas fotografowania.
- Aby anulować fotografowanie, naciśnij ponownie do końca przycisk migawki. Uwaga: anulowanie może potrwać do 30 sekund.



- Jeśli bateria aparatu zostanie rozładowana, fotografowanie jest przerywane i zapisywane jest zdjęcie utworzone przez połączenie wszystkich zdjęć wykonanych przed zakończeniem sesji.
- Zanim ponownie uzyskasz możliwość fotografowania, upłynie chwila, w czasie której aparat będzie przetwarzał zdjęcia.



- W celu łatwiejszego przeglądania przed wykonywaniem zdjęć wybierz kolejno: MENU > kartę [2] > opcję [Nocny wyświetl.] > ustawienie [Wt.] (163).
- Spróbuj przelączyć aparat w tryb ręcznego ustawiania ostrości (82), aby bardziej precyzyjnie ustawić ostrość przed fotografowaniem.



- Tryb fotografowania można też wybrać, wybierając ikonę [] w punktach 1–2 w podrozdziale „Szczególne scenerie” (53), dotykając ikony [INFO] w celu wyświetlenia ekranu ustawień, dotykając ikony [], a następnie ponownie dotykając tej samej opcji lub ikony [INFO].

Filmowanie ruchu gwiazd (Film poklatkowy gwiazd)

► Zdjęcia ► Filmy

Nagrywając film poklatkowy łączący zdjęcia wykonywane z określonym odstępem, można tworzyć filmy przedstawiające szybki ruch gwiazd. Odstęp fotografowania i długość nagrania można swobodnie zmieniać. Uwaga: czas trwania każdej sesji jest długi i wymaga wykonania wielu zdjęć. Sprawdź wcześniej poziom naładowania baterii i ilość wolnego miejsca na karcie pamięci.



1 Wybierz ikonę [].

- Wybierz ikonę [] w sposób podany w punktach 1–2 w podrozdziale „Szczególne scenerie” (53), a następnie naciśnij przycisk [INFO].
- Dotknij ikony [], a następnie naciśnij przycisk [].
- Powiększenie jest ustawione na maksymalne oddalenie i nie można go regulować.

2 Wprowadź ustawienia filmu.

- Dotknij ikony [].
- Dotknij jednego z elementów, a następnie wybierz odpowiednie ustawienie.

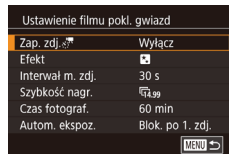

Przed użyciem

Przewodnik podstawowy

Przewodnik zaawansowany

Podstawowe informacje o aparacie

Tryb automatyczny/tryb hybrydowy automatyczny

Inne tryby fotografowania

Tryb P

Tryb Tv, Av, M i C

Tryb wyświetlania

Funkcje bezprzewodowe

Menu ustawień

Aksesoria

Dodatek

Skorowidz



3 Zamocuj aparat.

- Zamocuj aparat na statywie lub unieruchom go w jakiś inny sposób.

4 Sprawdź jasność.

- Naciśnij do końca przycisk migawki w celu wykonania pojedynczego zdjęcia.
- Przelącz aparat w tryb wyświetlania (📖 103) i sprawdź jasność zdjęcia.
- Aby dostosować jasność, zmień poziom ekspozycji, obracając pokrętkę (🔧), gdy wyświetlany jest ekran fotografowania. Sprawdź ponownie jasność, wykonując kolejne zdjęcie.

5 Zrób zdjęcie lub nagraj film.

- Naciśnij przycisk filmowania. Rozpocznie się filmowanie, a wskaźnik na tylnej ścianie będzie migać.
- Nie należy manipulować aparatem podczas fotografowania.
- Aby anulować fotografowanie, naciśnij ponownie przycisk filmowania. Uwaga: anulowanie może potrwać do 30 sekund.
- Podczas fotografowania aparat działa w trybie Eco (📖 164).

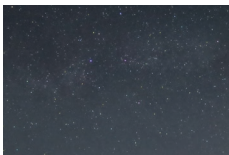

Element menu	Opcje	Szczegóły
Zap. zdj. 📷	Włącz, Wyłącz	Można wybrać zapisywanie każdego wykonanego zdjęcia przed utworzeniem filmu. Uwaga: po wybraniu ustawienia [Włącz] opcja [Efect] jest niedostępna.
Efect	🌠 🌈 🌌 🌠 🌈 🌌	Wybierz efekty filmowe, np. ślady gwiazd.
Interwał między zdjęciami	15 s/30 s/1 min	Wybierz odstęp między zdjęciami.
Szybkość nagrywania	📺 4,99, 📺 9,97 (NTSC) 📺 2,50, 📺 3,00 (PAL)	Wybierz szybkość nagrywania filmu.
Czas fotograf.	60 min, 90 min, 120 min, Bez ograniczeń	Wybierz długość sesji nagrywania. Aby nagrywać do chwili całkowitego rozładowania baterii, wybierz opcję [Bez ograniczeń].
Autom. ekspoz.	Blok. po 1. zdj., Każde zdjęcie	Wybierz, czy ekspozycja ma być wyznaczana tylko na podstawie pierwszego zdjęcia, czy też regulowana dla każdego zdjęcia z osobna.

Przed użyciem

Przewodnik podstawowy

Przewodnik zaawansowany

Podstawowe informacje o aparacie

Tryb automatyczny/tryb hybrydowy automatyczny

Inne tryby fotografowania

Tryb P

Tryb Tv, Av, M i C

Tryb wyświetlania

Funkcje bezprzewodowe

Menu ustawień

Aksesoria

Dodatek

Skorowidz



Szacunkowy czas wyświetlania obliczany jest na podstawie odstępu fotografowania oraz szybkości nagrywania (dla sesji 1-godzinnych)

Odstęp pomiędzy zdjęciami	Szybkość nagrywania		Czas wyświetlania
	NTSC	PAL	
15 s	14.99	12.50	16 s
15 s	29.97	25.00	8 s
30 s	14.99	12.50	8 s
30 s	29.97	25.00	4 s
1 min	14.99	12.50	4 s
1 min	29.97	25.00	2 s



- Zanim ponownie uzyskasz możliwość fotografowania, upłynie chwila, w czasie której aparat będzie przetwarzał zdjęcia.
- Gdy bateria aparatu zostanie rozładowana lub na karcie pamięci nie ma wolnego miejsca, fotografowanie jest przerywane i zapisywany jest film utworzony przez połączenie wszystkich zdjęć wykonanych przed zakończeniem sesji.
- Odstęp fotografowania równy [1 min] jest niedostępny z tymi efektami: [ikon], [ikon], [ikon] albo [ikon].



- Dźwięk nie jest rejestrowany.
- W celu łatwiejszego przeglądania przed wykonywaniem zdjęć wybierz kolejno: MENU > kartę [2] > opcję [Nocny wyświetl.] > ustawienie [Wł.] (163).
- Ekran widoczny w punkcie 2 można też wyświetlić, wybierając kolejno: MENU (29) > kartę [6] > opcję [Ustawienie filmu pokł. gwiazd].
- Zdjęcia zapisane, gdy dla opcji [Zap. zdj.] wybrane było ustawienie [Włącz], są traktowane jako pojedyncza grupa i podczas odtwarzania wyświetlane jest tylko pierwsze z nich. W celu oznaczenia, że zdjęcie jest elementem grupy, w lewym górnym rogu ekranu pojawia się ikona [SET]. Usunięcie jednego ze zdjęć należących do danej grupy (115) spowoduje skasowanie wszystkich zdjęć z tej grupy. Należy zachować ostrożność przy usuwaniu zdjęć.
- Zgrupowane zdjęcia można wyświetlać pojedynczo (109) oraz rozgrupować (109).
- Włączenie ochrony (113) jednego ze zdjęć należących do danej grupy spowoduje objęcie ochroną wszystkich zdjęć z tej grupy.
- Zgrupowane zdjęcia można wyświetlać pojedynczo, korzystając z funkcji wyszukiwania obrazów (107). W takim przypadku zdjęcia zostaną tymczasowo rozgrupowane.
- W przypadku zgrupowanych zdjęć nie można wykonywać następujących czynności: powiększać (111), oznaczać jako ulubionych (118), edytować (120), drukować (177), wskazywać do drukowania z osobna (182) ani dodawać do fotoksiążek (183). Przed wykonaniem wymienionych czynności należy wyświetlić zgrupowane zdjęcia pojedynczo (109) lub anulować grupowanie (109).
- Spróbuj przełączyć aparat w tryb ręcznego ustawiania ostrości (82), aby bardziej precyzyjnie ustawić ostrość przed fotografowaniem.



- Tryb fotografowania można też wybrać, wybierając ikonę [ikon] w punktach 1–2 w podrozdziale „Szczególne scenerie” (53), dotykając ikony [INFO] w celu wyświetlenia ekranu ustawień, dotykając ikony [ikon], a następnie ponownie dotykając tej samej opcji lub ikony [INFO].

Przed użyciem

Przewodnik podstawowy

Przewodnik zaawansowany

Podstawowe informacje o aparacie

Tryb automatyczny/tryb hybrydowy automatyczny

Inne tryby fotografowania

Tryb P

Tryb Tv, Av, M i C

Tryb wyświetlania

Funkcje bezprzewodowe

Menu ustawień

Aksesoria

Dodatek

Skorowidz



Dostosowywanie kolorów

► Zdjęcia ► Filmy

Kolory można regulować ręcznie w trybie

1 Wybierz tryb fotografowania.

- Wybierz tryb (60), (62), (62) lub (63).

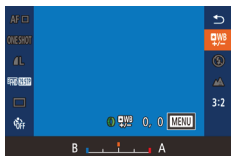

2 Wybierz dostosowywanie kolorów.

- Naciśnij przycisk , a następnie wybierz w menu ikonę (28).

3 Dobierz ustawienie.

- Ustaw poziom korekty dla B i A za pomocą pokrętki , a następnie naciśnij przycisk .
- Po wprowadzeniu ustawień pojawia się ikona .



- B oznacza kolor niebieski (ang. blue), natomiast A — bursztynowy (ang. amber).
- Tonacja odcieni skóry pozostaje taka sama przy dostosowywaniu kolorów w trybie .
- Dostęp do ustawień zaawansowanych można uzyskać przy użyciu przycisku **MENU** po wyświetleniu ekranu opisanego w punkcie 2 (78).



- Poziom korekty można też wybrać, dotykając paska opisanego w punkcie 2 lub go przeciągając.

Regulacja ostrości

► Zdjęcia ► Filmy

Automatyczna regulacja ostrości pod kątem rozgwieżdżonego nieba.

1 Wybierz tryb fotografowania.

- Wybierz ikonę (62), (62) lub (63).

2 Zamocuj aparat.

- Zamocuj aparat na statywie lub unieruchom go w jakiś inny sposób.

3 Wykadruj gwiazdy, które chcesz sfotografować.

- Dotknij ikony , a następnie dotknij opcji [Popr. ostr. gw.].
- Przemieść aparat w taki sposób, aby gwiazdy, które chcesz sfotografować, znalazły się wewnątrz wyświetlonej ramki.

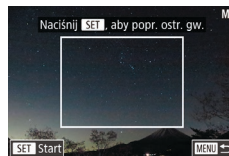

4 Wyreguluj ostrość.

- Naciśnij przycisk . Pojawi się komunikat [Dostosowanie ostrości gwiazd] i rozpocznie się regulacja ostrości.
- Regulacja może potrwać około 15 sekund. Nie poruszaj aparatem, dopóki nie pojawi się komunikat [Dostosowanie zakończone].
- Naciśnij przycisk .

5 Zrób zdjęcie (62, 63).



- Ogniskowa może nie zostać wyregulowana w poniższych warunkach. W takim przypadku spróbuj ponownie od punktu 3.
 - Występuje jasne źródło światła
 - Po niebie przemieszczają się samoloty lub inne źródła światła bądź chmury



- Jeśli dostosowanie nie powiedzie się, zostanie przywrócona wyjściowa ostrość.

Przed użyciem

Przewodnik podstawowy

Przewodnik zaawansowany

Podstawowe informacje o aparacie

Tryb automatyczny/tryb hybrydowy automatyczny

Inne tryby fotografowania

Tryb P

Tryb Tv, Av, M i C

Tryb wyświetlania

Funkcje bezprzewodowe

Menu ustawień

Aksesoria

Dodatek

Skorowidz



Nagrywanie różnych filmów

Nagrywanie filmów w trybie [P]

▶ Zdjęcia ▶ Filmy

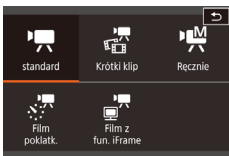
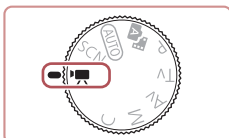

1 Włącz tryb [P].

- Ustaw pokrętkę wyboru trybów w pozycji [P].
- Dotknij kolejno ikon [P] i [P].
- Aby potwierdzić swój wybór, dotknij przycisku [Tak].
- Na górze i na dole ekranu wyświetlane są czarne paski, a obiekty w kadrze są nieco powiększone. Czarne paski wskazują obszary obrazu, które nie będą rejestrowane.

2 Wprowadź ustawienia odpowiednie dla nagrywanego filmu (📖195).

3 Zrób zdjęcie lub nagraj film.

- Naciśnij przycisk filmowania.
- Aby przerwać nagrywanie filmu, ponownie naciśnij przycisk filmowania.



- Tryb fotografowania możesz też zmienić, wybierając kolejno: MENU (📖29) > kartę [📷1] > opcję [Tryb zapisu].



- Ostrość można regulować w trakcie nagrywania, dotykając ikony [AF] (w celu zastąpienia jej ikoną [MF]), a następnie dotykając ikon [▲][▼].

Blokowanie lub zmiana jasności obrazu przed nagrywaniem

▶ Zdjęcia ▶ Filmy

Przed rozpoczęciem nagrywania i w jego trakcie można zablokować ekspozycję lub zmieniać ją w zakresie od -3 do +3 z dokładnością do 1/3 stopnia.



1 Zablokuj ekspozycję.

- Dotknij ikony [✳], aby zablokować ekspozycję.
- Aby odblokować ekspozycję, ponownie dotknij ikony [✳].

2 Wyreguluj ekspozycję.

- Patrząc na ekran, wyreguluj ekspozycję za pomocą pokrętki [☺].

3 Rozpocznij filmowanie (📖67).

Przed użyciem

Przewodnik podstawowy

Przewodnik zaawansowany

Podstawowe informacje o aparacie

Tryb automatyczny/tryb hybrydowy automatyczny

Inne tryby fotografowania

Tryb P

Tryb Tv, Av, M i C

Tryb wyświetlania

Funkcje bezprzewodowe

Menu ustawień

Aksesoria

Dodatek

Skorowidz



Wyłączanie opcji Autom. wolna migawka

▶ Zdjęcia ▶ Filmy

Funkcję Autom. wolna migawka można wyłączyć w przypadku filmowania szybko poruszających się obiektów. Jednak w słabych warunkach oświetleniowych obraz na filmach może być zbyt ciemny.

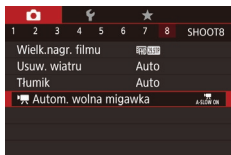

- Naciśnij przycisk [MENU], na karcie [8] wybierz opcję [Autom. wolna migawka], a następnie wybierz ustawienie [A-SLOW OFF] (29).
- Aby przywrócić pierwotne ustawienie, powtórz tę procedurę, ale wybierz ustawienie [A-SLOW ON].

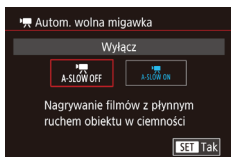

- Funkcja Autom. wolna migawka jest dostępna tylko w przypadku filmów [59.94P] i [50.00P].

Korygowanie silnych drgań aparatu

▶ Zdjęcia ▶ Filmy

Można zapobiegać silnym drganiom aparatu, które występują np. podczas nagrywania w trakcie chodzenia. Widoczna część zdjęć jest intensywniej modyfikowana niż w przypadku ustawienia [standard], a obiekty są jeszcze bardziej powiększane.

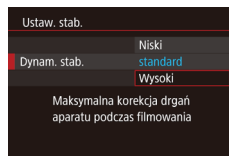

- Wybierz ustawienie [Wysoki] w sposób podany w podrozdziale „Nagrywanie filmów bez zmiany wielkości obiektów” (51).



- Po wyłączeniu opcji [Stabilizacja] (ustawienie [Wyl.]) opcja [Dynam. stab.] jest niedostępna.
- Po wybraniu dla jakości filmów ustawienia [29.97P] (NTSC) lub [25.00P] (PAL) dostępne jest tylko ustawienie [standard].

Ustawienia dźwięku

▶ Zdjęcia ▶ Filmy

Wyłączanie opcji usuwania wiatru

Można ograniczyć zniekształcenia dźwięku spowodowane silnym wiatrem. Jednak nagranie może brzmieć nienaturalnie, jeśli opcja ta jest używana, gdy nie ma wiatru. W tym przypadku można wyłączyć opcję usuwania wiatru.

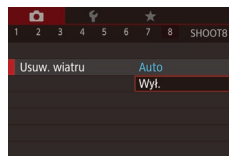

- Naciśnij przycisk [MENU], na karcie [8] wybierz opcję [Usuw. wiatru], a następnie naciśnij przycisk [8] (29).
- Wybierz ustawienie [Wyl.] (29).

Przed użyciem

Przewodnik podstawowy

Przewodnik zaawansowany

Podstawowe informacje o aparacie

Tryb automatyczny/tryb hybrydowy automatyczny

Inne tryby fotografowania

Tryb P

Tryb Tv, Av, M i C

Tryb wyświetlania

Funkcje bezprzewodowe

Menu ustawień

Akcesoria

Dodatek

Skorowidz



Korzystanie z tłumika

Wybór ustawienia [Auto] powoduje ograniczanie zniekształceń dźwięku poprzez automatyczne włączanie i wyłączenie tłumika zależnie od warunków fotografowania. Można ponadto ręcznie wybrać dla tłumika ustawienie [Wł.] lub [Wył.].

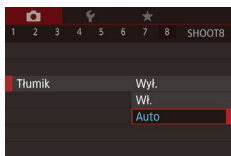

- Naciśnij przycisk [MENU], na karcie [8] wybierz opcję [Tłumik], a następnie naciśnij przycisk [OK] (629).
- Wybierz odpowiednie ustawienie (629).

Nagrywanie krótkich klipów

► Zdjęcia ► Filmy

Do krótkich, kilkusekundowych klipów można stosować różne efekty odtwarzania, np. przyspieszanie i spowalnianie ruchu czy powtarzanie. Klipy nagrane w tym trybie można dodawać do albumów z najważniejszymi wydarzeniami (128).

1 Włącz tryb [6].

- Ustaw pokrętko wyboru trybów w pozycji [6].
- Dotknij kolejno ikon [6] i [6].
- Aby potwierdzić swój wybór, dotknij przycisku [Tak].
- Czarne paski widoczne na górze i dole ekranu wskazują obszary obrazu, które nie będą rejestrowane.



2 Wybierz czas rejestracji i efekt odtwarzania.

- Naciśnij przycisk [INFO].
- Za pomocą pokrętki [6] ustaw czas nagrywania (4–6 s).
- Po naciśnięciu przycisku [INFO] wybierz efekt odtwarzania (669) za pomocą pokrętki [6].

3 Rozpocznij filmowanie (667).

- Pojawi się pasek wskazujący czas, jaki upłynie od początku.

Efekty odtwarzania

	Odtwarzanie z większą szybkością
	Odtwarzanie w normalnym tempie
	Odtwarzanie w zwolnionym tempie
	Odtworzenie w normalnym tempie, po którego zakończeniu następuje cofnięcie o ostatnie dwie sekundy i odtworzenie ich w zwolnionym tempie



- W tych klipach dźwięk nie jest rejestrowany.
- Jakość filmów ma ustawienie [HD 29.97P] (w przypadku systemu NTSC) lub [HD 25.00P] (w przypadku systemu PAL; 649) i nie można jej zmienić.
- Podczas nagrywania z zastosowaniem efektu [6] na pasku wskazującym czas, jaki upłynie od początku, pojawia się symbol oznaczający ostatnie dwie sekundy klipu.

Przed użyciem

Przewodnik podstawowy

Przewodnik zaawansowany

Podstawowe informacje o aparacie

Tryb automatyczny/tryb hybrydowy automatyczny

Inne tryby fotografowania

Tryb P

Tryb Tv, Av, M i C

Tryb wyświetlania

Funkcje bezprzewodowe

Menu ustawień

Aksesoria

Dodatek

Skorowidz





Nagrywanie filmów poklatkowych

► Zdjęcia ► Filmy

Filmy poklatkowe powstają poprzez połączenie zdjęć wykonywanych automatycznie z wyznaczonym interwałem. Wszelkie stopniowe zmiany obiektów (np. zmiany krajobrazu) są uwidaczniane z dużym przyspieszeniem. Można zmieniać interwał fotografowania i liczbę rejestrowanych zdjęć.

1 Wybierz ikonę [].

- Ustaw pokrętko wyboru trybów w pozycji [].
- Dotknij kolejno ikon [] i [].
- Aby potwierdzić swój wybór, dotknij przycisku [Tak].
- Czarne paski widoczne na górze i dole ekranu wskazują obszary obrazu, które nie będą rejestrowane.

2 Wprowadź ustawienia filmu.

- Naciśnij przycisk [INFO].
- Wybierz jedną z opcji, wybierz odpowiednie ustawienie i naciśnij przycisk [MENU].

3 Zamocuj aparat.

- Zamocuj aparat na statywie lub unieruchom go w jakiś inny sposób.

4 Zrób zdjęcie lub nagraj film.

- Aby rozpocząć nagrywanie, naciśnij przycisk filmowania.
- Nie należy manipulować aparatem podczas fotografowania.
- Aby anulować fotografowanie, naciśnij ponownie przycisk filmowania.
- Podczas fotografowania aparat działa w trybie Eco ( 164).

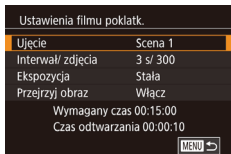



Element menu	Szczegóły
Ujęcie	Wybierz jeden z trzech rodzajów ujęcia.
Interwał/ zdjęcia	Wybierz interwał fotografowania (w sekundach) i łączną liczbę rejestrowanych zdjęć.
Ekspozycja	Wybierz, czy ekspozycja ma być wyznaczana tylko na podstawie pierwszego zdjęcia, czy też regulowana dla każdego zdjęcia z osobna.
Przejrzyj obraz	Umożliwia wyświetlenie poprzedniego zdjęcia na 2 sekundy.
Wymagany czas	Długość sesji nagrywania. Zmienia się w zależności od interwału fotografowania i liczby rejestrowanych zdjęć. <ul style="list-style-type: none">- Scena 1: maks. 1 godz.- Scena 2 lub 3: maks. 2 godz.
Czas odtwarzania	Czas odtwarzania filmu utworzonego z zarejestrowanych zdjęć.



- Szybko poruszające się obiekty mogą być zniekształcone na filmach.



- Dźwięk nie jest rejestrowany.
- Podczas nagrywania ostrość pozostaje stała po jej określeniu dla pierwszego zdjęcia.
- Jakość filmów ma ustawienie [FHD] i nie można go zmienić.
- Dla szybkości nagrywania filmów poklatkowych automatycznie wybierane jest w przypadku standardu NTSC ustawienie [FHD 29.97P], a w przypadku standardu PAL ustawienie [FHD 25.00P] i nie można go zmienić ( 163).
- Ustawienie to można też skonfigurować, wybierając kolejno: MENU ( 29) > kartę [ 7] > opcję [Ustawienia filmu poklatk.].

Przed użyciem

Przewodnik podstawowy

Przewodnik zaawansowany

Podstawowe informacje o aparacie

Tryb automatyczny/tryb hybrydowy automatyczny

Inne tryby fotografowania

Tryb P

Tryb Tv, Av, M i C

Tryb wyświetlania

Funkcje bezprzewodowe

Menu ustawień

Aksesoria

Dodatek

Skorowidz



Nagrywanie filmów z funkcją iFrame

▶ Zdjęcia ▶ Filmy

Nagrywanie filmów, które można edytować za pomocą aplikacji i urządzeń zgodnych z formatem iFrame.



1 Wybierz ikonę [📹].

- Ustaw pokrętko wyboru trybów w pozycji [📹].
- Dotknij kolejno ikon [📹] i [📹].
- Aby potwierdzić swój wybór, dotknij przycisku [Tak].
- Czarne paski widoczne na górze i dole ekranu wskazują obszary obrazu, które nie będą rejestrowane.

2 Rozpocznij filmowanie (📖67).



- iFrame to format wideo opracowany przez firmę Apple Inc.
- Jakość filmów ma ustawienie [📹29.97P] (w przypadku systemu NTSC) lub [📹25.00P] (w przypadku systemu PAL; 📖49) i nie można jej zmienić.

Przed użyciem

Przewodnik podstawowy

Przewodnik zaawansowany

Podstawowe informacje o aparacie

Tryb automatyczny/tryb hybrydowy automatyczny

Inne tryby fotografowania

Tryb P

Tryb Tv, Av, M i C

Tryb wyświetlania

Funkcje bezprzewodowe

Menu ustawień

Akcesoria

Dodatek

Skorowidz



Tryb P

Zdjęcia o większej sile wyrazu w stylu preferowanym przez użytkownika

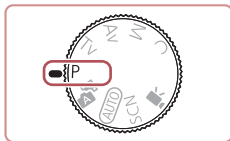

- Instrukcje zawarte w niniejszym rozdziale mają zastosowanie do aparatu z pokrętkiem wyboru trybów ustawionym w pozycji **[P]**.
- **[P]**: program AE; AE: automatyczne naświetlanie
- Przed rozpoczęciem fotografowania przy użyciu funkcji opisanej w tym rozdziale w trybach innych niż **[P]** należy się upewnić, że jest ona dostępna w danym trybie (📖195).

Fotografowanie w trybie Program AE (Tryb [P])

► Zdjęcia ► Filmy

Wiele ustawień funkcji można dostosować do swojego ulubionego stylu fotografowania.



1 Włącz tryb [P].

- Ustaw pokrętko wyboru trybów w pozycji **[P]**.

2 W razie potrzeby zmień odpowiednio ustawienia (📖73–📖91) i zrób zdjęcie.



- Jeśli po naciśnięciu przycisku migawki do połowy nie można uzyskać optymalnej ekspozycji, czas naświetlania i wartość przysłony są wyświetlane na pomarańczowo. W takim przypadku spróbuj wyregulować czułość ISO (📖74) lub włączyć lampę błyskową (jeśli obiekty są ciemne, 📖89), aby uzyskać optymalną ekspozycję.
- W trybie **[P]** można też nagrywać filmy, naciskając przycisk filmowania. Jednak niektóre ustawienia w menu **[Q]** (📖28) i MENU (📖29) mogą być automatycznie dostosowywane do nagrywania filmów.

Przed użyciem

Przewodnik podstawowy

Przewodnik zaawansowany

Podstawowe informacje o aparacie

Tryb automatyczny/tryb hybrydowy automatyczny

Inne tryby fotografowania

Tryb P

Tryb Tv, Av, M i C

Tryb wyświetlania

Funkcje bezprzewodowe

Menu ustawień

Aksesoria

Dodatek

Skorowidz



Jasność obrazu (Ekspozycja)

Regulacja jasności obrazu (kompensacja ekspozycji)

► Zdjęcia ► Filmy

Standardową ekspozycję ustawioną przez aparat można regulować w zakresie od -3 do +3 z dokładnością do 1/3 stopnia.



- Patrząc na ekran, wyreguluj jasność za pomocą pokrętła [F/].



- Ustawienie to można także skonfigurować, dotykając ikony kompensacji ekspozycji na dole ekranu fotografowania, a następnie dotykając wyświetlonego paska lub go przeciągając albo dotykając ikon [-]/[+].

Wyłączenie symulacji ekspozycji

Obrazy są wyświetlane z jasnością symulującą faktycznie zarejestrowaną jasność. Z tego powodu jasność ekranu jest regulowana odpowiednio do zmian korekty ekspozycji. Tę funkcję można wyłączyć, aby ekran utrzymywał jasność wygodną podczas fotografowania, niemodyfikowaną przez korektę ekspozycji.

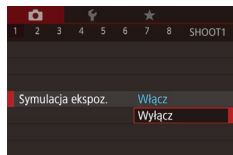

- Naciśnij przycisk [MENU], na karcie [CAM1] wybierz opcję [Symulacja ekspoz.], a następnie wybierz ustawienie [Wyłącz] (📖29).

Blokowanie jasności/ekspozycji obrazu (Blokowanie AE)

► Zdjęcia ► Filmy

Przed rozpoczęciem fotografowania można blokować ekspozycję oraz ustawiać osobno ostrość i ekspozycję.



1 Zablokuj ekspozycję.

- Nakieruj aparat na fotografowany obiekt, aby zrobić zdjęcie z zablokowaną ekspozycją, a następnie dotknij ikony [✖].
- Pojawi się ikona [✖], a ekspozycja zostanie zablokowana.
- Aby odblokować ekspozycję, ponownie dotknij ikony [✖]. Ikona [✖] zniknie z ekranu.

2 Skomponuj kadr i zrób zdjęcie.



- AE: automatyczne naświetlanie
- Po zablokowaniu ekspozycji można zmodyfikować kombinację czasu naświetlania i wartości przysłony za pomocą pokrętła [F/] (funkcja przełączania programu).

Zmiana metody pomiaru

► Zdjęcia ► Filmy

Metodę pomiaru (sposób pomiaru jasności) można dopasowywać pod kątem warunków zdjęciowych.



- Naciśnij przycisk [MENU], wybierz w menu ikonę [☉], a następnie wybierz odpowiednie ustawienie (📖28).
- Pojawi się wybrana opcja.

Przed użyciem

Przewodnik podstawowy

Przewodnik zaawansowany

Podstawowe informacje o aparacie

Tryb automatyczny/tryb hybrydowy automatyczny

Inne tryby fotografowania

Tryb P

Tryb Tv, Av, M i C

Tryb wyświetlania

Funkcje bezprzewodowe



Menu ustawień

Aksesoria

Dodatek

Skorowidz



 Wielosegm.	Sprawdza się w typowych warunkach zdjęciowych, także przy fotografowaniu pod światło. Ekspozycja jest automatycznie dostosowywana do warunków zdjęciowych.
 Punktowy	Pomiar jest ograniczony tylko do [] (ramki punktu pomiaru). Ramkę AF można także powiązać z ramką punktu pomiaru (874).
 Centr. ważony uśredn.	Polega na określaniu średniej jasności światła na całym obszarze obrazu na podstawie obliczeń, w których przyjmuje się za ważniejszą jasność środkowej części kadru.

Wiązanie ramki punktu pomiaru z ramką AF

► Zdjęcia ► Filmy

1 Wybierz dla metody pomiaru ustawienie [].

- Aby wybrać ikonę [], wykonaj czynności podane w podrozdziale „Zmiana metody pomiaru” (873).

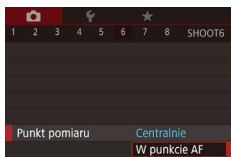

2 Wprowadź ustawienie.

- Naciśnij przycisk [MENU], na karcie [6] wybierz opcję [Punkt pomiaru], a następnie wybierz ustawienie [W punkcie AF] (829).
- Ramka punktu pomiaru zostanie powiązana z ruchem ramki AF (85).



- Niedostępne po wybraniu dla opcji [Metoda AF] ustawienia [Ł+Śledzenie] (85).

Zmiana czułości ISO

► Zdjęcia ► Filmy

Wybierz dla czułości ISO ustawienie [AUTO], aby jej wartość była automatycznie dopasowywana do trybu fotografowania i warunków zdjęciowych. W przeciwnym razie ustawiaj wyższą wartość ISO w celu zwiększenia czułości lub niższą w celu jej zmniejszenia.



- Dotknij ikony [ISO], a następnie wybierz czułość ISO (dotykając ikon [◀][▶] lub obracając pokrętkę [⌚]).
- Pojawi się wybrana opcja.



- Aby wyświetlić ustawienie czułości ISO dobrane automatycznie przez aparat działający w trybie [AUTO], naciśnij przycisk migawki do połowy.
- Mimo że wybieranie mniejszej czułości ISO może sprzyjać ograniczeniu ziarnistości obrazu, w niektórych warunkach powoduje zarazem wzrost ryzyka poruszenia aparatu i rozmycia fotografowanego obiektu.
- Krótszy czas naświetlania używany przy wyższych wartościach czułości ISO ogranicza wpływ ruchu fotografowanego obiektu i drgań aparatu oraz zwiększa zasięg lampy błyskowej. Jednak może wówczas wzrosnąć ziarnistość zdjęć.
- Czułość ISO można też ustawić, wybierając kolejno: MENU (829) > kartę [6] > opcję [Czułość ISO] > opcję [Czułość ISO].

Przed użyciem

Przewodnik podstawowy

Przewodnik zaawansowany

Podstawowe informacje o aparacie

Tryb automatyczny/tryb hybrydowy automatyczny

Inne tryby fotografowania

Tryb P

Tryb Tv, Av, M i C

Tryb wyświetlania

Funkcje bezprzewodowe

Menu ustawień

Aksesoria

Dodatek

Skorowidz



Dostosowywanie automatycznych ustawień ISO

► Zdjęcia ► Filmy

Gdy aparat działa w trybie [AUTO], wybór czułości ISO ogranicza się do trzech poziomów, a jej maksymalna wartość zawiera się w przedziale od [400] do [12800].

1 Przejdź do ekranu ustawień.

- Naciśnij przycisk [MENU], na karcie [5] wybierz opcję [Czułość ISO], a następnie naciśnij przycisk [29].
- Wybierz opcję [Autom. ustaw. ISO] i naciśnij przycisk [29].



2 Wprowadź ustawienie.

- Wybierz element menu do skonfigurowania, a następnie wybierz odpowiednie ustawienie [29].

Zmiana poziomu redukcji szumów (Redukow. zakłóceń — High ISO)

Do wyboru są 3 poziomy redukcji szumu: [standard], [Wysoki] i [Niski]. Funkcja ta jest szczególnie przydatna przy fotografowaniu z wysoką czułością ISO.

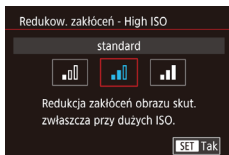

- Naciśnij przycisk [MENU], na karcie [6] wybierz opcję [Redukow. zakłóceń — High ISO], a następnie wybierz odpowiednie ustawienie [29].

Seria zdjęć z ustawieniami automatycznego naświetlania (fotografowanie z użyciem sekwencji naświetlania)

► Zdjęcia ► Filmy

Po każdym wyzwoleniu migawki aparat rejestruje trzy kolejne zdjęcia z różnymi ustawieniami ekspozycji (standardowa ekspozycja, niedoświetlenie i prześwietlenie). Wielkość niedoświetlenia i prześwietlenia (w odniesieniu do standardowej ekspozycji) można regulować w przedziale od -2 do +2 stopni z dokładnością do 1/3 stopnia.

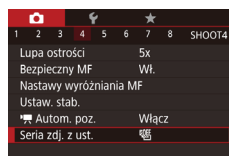

1 Wybierz ikonę [29].

- Naciśnij przycisk [MENU], na karcie [4] wybierz opcję [Seria zdj. z ust.], a następnie wybierz ikonę [29].

2 Wprowadź ustawienie.

- Naciśnij przycisk [INFO], a następnie określ wartość, dotykając paska na ekranie ustawień lub go przeciągając.



- Fotografowanie z użyciem sekwencji naświetlania jest dostępne tylko w trybie [29] [89].
- W trybie tym nie można wykonywać serii zdjęć [42].



- Jeśli używana jest już kompensacja ekspozycji [73], ustawiona dla niej wartość jest traktowana jako poziom standardowej ekspozycji dla trybu sekwencji naświetlania.
- Ekran ustawień przedstawiony w punkcie 2 można też wyświetlić, naciskając przycisk [INFO], gdy jest wyświetlany ekran kompensacji ekspozycji [73].
- Zawsze rejestrowane są trzy zdjęcia, niezależnie od ustawienia opcji [41].

Przed użyciem

Przewodnik podstawowy

Przewodnik zaawansowany

Podstawowe informacje o aparacie

Tryb automatyczny/tryb hybrydowy automatyczny

Inne tryby fotografowania

Tryb P

Tryb Tv, Av, M i C

Tryb wyświetlania

Funkcje bezprzewodowe

Menu ustawień

Aksesoria

Dodatek

Skorowidz



Dostosowywanie automatycznych ustawień filtra szarego

W celu zapewnienia optymalnej jasności fotografowanych scenerii automatyczny filtr szary zmniejsza intensywność światła do 1/8 rzeczywistego poziomu o wartość będącą odpowiednikiem 3 stopni. Wybór ustawienia [ON] umożliwia skrócenie czasu naświetlania i zmniejszenie wartości przysłony.



- Naciśnij przycisk [MENU], wybierz w menu ikonę [ON], a następnie wybierz odpowiednie ustawienie (📖28).
- Pojawi się wybrana opcja.



- Po wybraniu ustawienia [ON] należy zamocować aparat na statywie lub unieruchomić go w inny sposób, aby zapobiec drganiom. Ponadto przy korzystaniu ze statywu lub unieruchamianiu aparatu w jakiś inny sposób należy wybrać dla opcji [Stabilizacja] ustawienie [Wył.] (📖51).



- ND: gęstość neutralna (ang. Neutral Density)

Automatyczne korygowanie jasności i kontrastu (automatyczny optymalizator jasności)

► Zdjęcia ► Filmy

Jasność i kontrast można korygować automatycznie, aby wykluczać zdjęcia, które są zbyt ciemne lub pozbawione kontrastu.

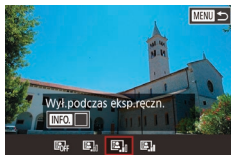

- Naciśnij przycisk [MENU], na karcie [CAMERA] wybierz opcję [Autom. optymalizator jasności], a następnie wybierz odpowiednie ustawienie (📖28).



- Ta funkcja może się przyczynić do zwiększenia zakłóceń w niektórych warunkach fotografowania.
- Gdy efekt funkcji Automatyczny optymalizator jasności jest zbyt silny i obrazy są zbyt jasne, wybierz ustawienie [Słaby] lub [Wył.].
- Obrazy mogą wciąż być zbyt jasne lub efekt korekty ekspozycji jest zbyt słaby po wybraniu ustawienia innego niż [Wył.], jeśli używane jest ciemniejsze ustawienie korekty ekspozycji lub korekty ekspozycji lampy. W przypadku zdjęć z poziomem jasności określonym przez użytkownika należy skonfigurować dla tej funkcji ustawienie [Wył.].



- Aby na stałe wyłączyć automatyczny optymalizator jasności w trybach [M] i [P], naciśnij przycisk [MENU] na ekranie ustawień automatycznego optymalizatora jasności w celu dodania znacznika [✓] do opcji [Wył. podczas eksp. ręczn.].

Fotografowanie jasnych obiektów (priorytet jasnych partii obrazu)

► Zdjęcia ► Filmy

Lepsza gradacja w jasnych obszarach obrazu zapobiega utracie szczegółów jasnych obszarów fotografowanych obiektów.

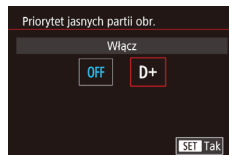

- Naciśnij przycisk [MENU], na karcie [CAMERA] wybierz opcję [Priorytet jasnych partii obr.], a następnie wybierz ustawienie [D+] (📖29).



- W przypadku ustawienia [D+] można dla czułości ISO wybrać ustawienia [AUTO] lub wartość z zakresu 250–6400. W takim wypadku automatyczny optymalizator jasności również jest wyłączony.

Przed użyciem

Przewodnik podstawowy

Przewodnik zaawansowany

Podstawowe informacje o aparacie

Tryb automatyczny/tryb hybrydowy automatyczny

Inne tryby fotografowania

Tryb P

Tryb Tv, Av, M i C

Tryb wyświetlania

Funkcje bezprzewodowe

Menu ustawień

Aksesoria

Dodatek

Skorowidz



Kolory zdjęcia

Rejestrowanie naturalnych kolorów (Balans bieli)

► Zdjęcia ► Filmy

Poprzez regulację balansu bieli można uzyskać większą naturalność barw fotografowanej sceny.



- Naciśnij przycisk [WB], wybierz w menu ikonę [AWB], a następnie wybierz odpowiednie ustawienie (78).
- Pojawi się wybrana opcja.

Auto	Automatyczne ustawianie optymalnego balansu bieli odpowiednio do warunków zdjęciowych.
Światło dzienne	Służy do fotografowania w plenerze przy dobrej pogodzie.
Miejsca oświetlone	Służy do fotografowania w miejscach zacienionych.
Pochmurny dzień	Służy do fotografowania przy pochmurnym niebie lub o zmierzchu.
Światło żarówek	Służy do fotografowania przy oświetleniu zwykłymi żarówkami.
Białe światło fluoresc.	Służy do fotografowania przy oświetleniu jarzeniowym o świetle białym.
Lampa błyskowa	Służy do fotografowania z użyciem lampy błyskowej.
Nastawa własna	Służy do ręcznego ustawiania balansu bieli według wzorca (77).
Temp. barwowa	Służy do ręcznego ustawiania temperatury barwowej balansu bieli (79).

Balans bieli według wzorca

► Zdjęcia ► Filmy

W przypadku kolorów obrazu, które wyglądają naturalnie w świetle zastanym, należy wyregulować balans bieli w celu dopasowania go do źródła światła w miejscu fotografowania. Balans bieli należy ustawić przy tym samym źródle światła, które oświetla obecną scenę.

1 Sfotografuj biały przedmiot.

- Nakieruj aparat na arkusz papieru lub inny płaski biały przedmiot, aby ekran wypełnił się kolorem białym.
- Ręcznie ustaw ostrość i zrób zdjęcie (82).

2 Wybierz opcję [Ręczny balans bieli].

- Wybierz na karcie [WB] opcję [Ręczny balans bieli], a następnie naciśnij przycisk [WB].
- Pojawi się ekran wyboru ręcznego balansu według wzorca bieli.

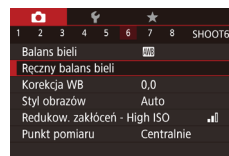

3 Wczytaj dane balansu bieli.

- Wybierz zdjęcie wykonane w punkcie 1, naciśnij przycisk [WB], a następnie dotknij opcji [Tak].
- Na ekranie potwierdzenia dotknij opcji [Tak].
- Naciśnij przycisk [MENU], aby zamknąć menu.



4 Wybierz ikonę [K].

- Aby wybrać ikonę [K], wykonaj czynności podane w podrozdziale „Rejestrowanie naturalnych kolorów (Balans bieli)” (77).



Przed użyciem

Przewodnik podstawowy

Przewodnik zaawansowany

Podstawowe informacje o aparacie

Tryb automatyczny/tryb hybrydowy automatyczny

Inne tryby fotografowania

Tryb P

Tryb Tv, Av, M i C

Tryb wyświetlania

Funkcje bezprzewodowe

Menu ustawień

Aksesoria

Dodatek

Skorowidz





- Zbyt jasne lub zbyt ciemne zdjęcia w punkcie 1 mogą uniemożliwić ustawienie prawidłowego balansu białej.
- Jeśli w punkcie 3 wskazano obraz, który nie umożliwia wczytania danych balansu białej, pojawi się odpowiedni komunikat. Należy wtedy wybrać opcję [Anuluj], aby wskazać inny obraz. Wybierając opcję [Tak], można wykorzystać aktualny obraz do wczytania danych balansu białej, jednak nie gwarantuje to uzyskania odpowiedniego balansu białej.
- Jeśli w punkcie 3 pojawi się komunikat [Nie można wybrać obrazu], wybierz opcję [Tak], aby zamknąć komunikat, i wskaż inny obraz.
- Jeśli w punkcie 3 pojawi się komunikat [Zmień balans białej: przełącz WB na „[ikonka]”], naciśnij przycisk [OK], aby ponownie wyświetlić ekran menu, a następnie wybierz ikonę [ikonka].



- Zastosowanie szarej karty lub reflektora o 18% szarości (dostępne w sprzedaży) zamiast białego przedmiotu pozwala osiągnąć dokładniejsze ustawienie balansu białej.
- Bieżący balans białej i powiązane ustawienia nie są uwzględniane podczas wykonywania zdjęcia w punkcie 1.

Ręczne korygowanie balansu białej

▶ Zdjęcia ▶ Filmy

Balans białej można korygować samodzielnie. Regulacja taka przynosi identyczny efekt jak użycie dostępnych w sprzedaży filtrów do konwersji temperatury barwowej lub do kompensacji barw.



1 Wprowadź ustawienie.

- Aby wybrać ikonę [WB], wykonaj czynności podane w podrozdziale „Rejestrowanie naturalnych kolorów (Balans białej)” (77).
- Za pomocą pokrętki [D] ustaw poziom korekty dla B i A.
- Po wprowadzeniu ustawień pojawia się ikona [WB].



2 Wprowadź ustawienia zaawansowane.

- Aby wprowadzić bardziej zaawansowane ustawienia, naciśnij przycisk [MENU] i dostosuj poziom korekty (obracając pokrętkę [D]) albo dotykając ramki lub ją przeciągając).
- Aby wyzerować poziom korekty, naciśnij przycisk [INFO].
- Aby zatwierdzić ustawienie, naciśnij przycisk [OK].



- Skonfigurowany poziom korekty jest zachowywany nawet po zmianie ustawienia opcji balansu białej w punkcie 1.



- B: niebieski (ang. blue); A: bursztynowy (ang. amber); M: purpurowy (ang. magenta); G: zielony (ang. green)
- Jeden poziom korekty kolorów niebieskiego/bursztynowego odpowiada 5 miredom filtra konwersji temperatury barwowej. (Mired: jednostka miary temperatury barwowej oznaczająca gęstość filtra konwersji temperatury barwowej).
- Ustawienie to można też skonfigurować, wybierając kolejno: MENU (29) > kartę [6] > opcję [Korekcja WB].



- Poziom korekty można też wybrać, dotykając lub przeciągając pasek w punkcie 1 lub ramkę w punkcie 2.
- Ekran przedstawiony w punkcie 2 można również wyświetlić, dotykając ikony [MENU] w punkcie 1.
- Na ekranie przedstawionym w punkcie 2 można dotknąć ikony [INFO] w celu przywrócenia pierwotnego poziomu lub dotknąć ikony [MENU] w celu powrotu do poprzedniego ekranu.

Przed użyciem

Przewodnik podstawowy

Przewodnik zaawansowany

Podstawowe informacje o aparacie

Tryb automatyczny/tryb hybrydowy automatyczny

Inne tryby fotografowania

Tryb P

Tryb Tv, Av, M i C

Tryb wyświetlania

Funkcje bezprzewodowe

Menu ustawień

Aksesoria

Dodatek

Skorowidz



Ręczne ustawianie temperatury barwowej balansu bieli

► Zdjęcia ► Filmy

Można wyznaczyć wartość odpowiadającą temperaturze barwowej balansu bieli.



- Aby wybrać ikonę [K], wykonaj czynności podane w podrozdziale „Rejestrowanie naturalnych kolorów (Balans bieli)” (📖77).
- Na koniec naciśnij przycisk [INFO].



- Ustawienie to można też skonfigurować, wybierając kolejno: MENU (📖29) > kartę [6] > opcję [Balans bieli] > ikonę [K].
- Temperaturę barwową można ustawiać w zakresie 2500–10 000 K z dokładnością do 100 K.

Dostosowanie kolorów (Styl obrazów)

► Zdjęcia ► Filmy

Należy wybrać styl obrazów z ustawieniami kolorów odpowiednimi do charakteru zdjęć lub fotografowanych obiektów. Dostępnych jest osiem stylów obrazów, które można dostosować.



- Naciśnij przycisk [S], wybierz w menu ikonę [A], a następnie wybierz odpowiednie ustawienie (📖28).

Auto	Odcień koloru zostanie dostosowany automatycznie do fotografowanej sceny. Kolory będą bardziej intensywne, szczególnie w przypadku fotografowania błękitu nieba, zieleni, natury, otwartych przestrzeni i zachodów słońca.
standard	Obraz jest żywy, ostry i wyrazisty. Odpowiedni do większości scenarii.
Portrety	Zapewnia prawidłowy odcień skóry. Obraz ma delikatniejsze barwy. Opcja odpowiednia do portretów wykonywanych z małej odległości. Aby dostosować odcienie koloru skóry, zmień ustawienie opcji [Ton koloru] (📖80).
Krajobrazy	Zapewnia żywe odcienie koloru niebieskiego i zielonego oraz bardzo ostre i wyraziste obrazy. Doskonale nadaje się do fotografowania imponujących krajobrazów.
Szczegóły	Zapewnia szczegółowe odwzorowanie delikatnych rysów i subtelnych faktur obiektów. Ożywia nieco zdjęcia.
Neutralny	Do późniejszej edycji za pomocą komputera. Łagodzi wygląd zdjęć, zmniejszając kontrast i zapewniając naturalne odcienie kolorów.
Dokładny	Do późniejszej edycji za pomocą komputera. Wierne odwzwierciedlenie rzeczywistych kolorów fotografowanych obiektów zgodnie z pomiarami w świetle dziennym o temperaturze barwowej 5200 K. Łagodzi wygląd zdjęć, zmniejszając kontrast.
Monochrom.	Służy do otrzymania zdjęć czarno-białych.
Użytkown.	Można dodać nowy styl oparty na ustawieniach wstępnych, np. [Portrety] lub [Krajobrazy], albo na pliku stylu obrazów, a następnie dostosować go zgodnie z wymaganiami (📖79).

Przed użyciem

Przewodnik podstawowy

Przewodnik zaawansowany

Podstawowe informacje o aparacie

Tryb automatyczny/tryb hybrydowy automatyczny

Inne tryby fotografowania

Tryb P

Tryb Tv, Av, M i C

Tryb wyświetlania

Funkcje bezprzewodowe

Menu ustawień

Aksesoria

Dodatek

Skorowidz





- Domyślne ustawienia [Auto] są używane dla opcji [1], [2] i [3] do chwili, gdy zostanie dodany styl obrazów.
- Ustawienie to można też skonfigurować, wybierając kolejno: MENU (29) > kartę [6] > opcję [Styl obrazów].

Dostosowywanie stylów obrazów

Ustawienia stylów obrazów można dostosowywać do wymagań.

Ostrość	Siła	Służy do regulacji intensywności korygowania krawędzi. Należy wybierać mniejsze wartości, aby uzyskać efekt rozmycia fotografowanych obiektów, lub większe wartości w celu zwiększenia ostrości.
	Precyzja	Wskazuje cienkość krawędzi, do których jest stosowana korekta. W celu uwydatniania szczegółów należy wybierać mniejsze wartości.
	Próg	Próg kontrastu między krawędziami a otaczającymi obszarami obrazu, który wyznacza zakres stosowania korekty krawędzi. Wybór mniejszych wartości umożliwi korygowanie krawędzi, które tylko nieznacznie wyróżniają się na tle otaczających obszarów. Uwaga: przy mniejszych wartościach może nastąpić uwydatnianie zakłóceń.
Kontrast	Służy do regulacji kontrastu. Należy wybierać mniejsze wartości, aby zmniejszyć kontrast, lub większe wartości w celu zwiększenia kontrastu.	
Nasylenie* ¹	Umożliwia dostosowanie intensywności kolorów. Należy wybierać mniejsze wartości, aby rozjaśnić kolory, lub większe wartości w celu uzyskania bardziej nasyconych kolorów.	
Ton koloru* ¹	Umożliwia dostosowanie odcienia koloru skóry. Należy wybierać mniejsze wartości, aby uzyskać odcienie zawierające więcej składnika czerwonego, lub większe wartości w celu uzyskania żółtych odcieni.	

Efekt filtru* ²	Umożliwia uwydatnienie białych chmur na obrazach monochromatycznych, zielonych odcieni drzew lub innych kolorów. N: normalny czarno-biały obraz bez efektów. Ye: błękitne niebo będzie wyglądało bardziej naturalnie, a białe chmury będą bardziej wyraziste. Or: błękitne niebo będzie nieco ciemniejsze. Zachody słońca będą bardziej jaskrawe. R: błękitne niebo będzie dużo ciemniejsze. Jesienne liście będą bardziej wyraziste i jaśniejsze. G: skóra i usta będą wyglądały na bardziej stonowane. Zielone liście drzew będą bardziej wyraziste i jaśniejsze.
Efekt tonalny* ²	Do wyboru są następujące odcienie monochromatyczne: [N:brak], [S:Sepia], [B:Niebieski], [P:Purpurowy] i [G:Zielony].

*¹ Niedostępne w trybie [M].

*² Dostępne tylko w trybie [M].



- W przypadku opcji [Ostrość] ustawienia [Precyzja] i [Próg] nie mają zastosowania do filmów.



1 Przejdź do ekranu ustawień.

- Wybierz styl obrazów w sposób podany w podrozdziale „Dostosowanie kolorów (Styl obrazów)” (79).
- Naciśnij przycisk [INFO].

2 Wprowadź ustawienie.

- Naciśnij przycisk [INFO], a następnie zmodyfikuj ustawienia, dotykając ekranu ustawień lub go przeciągając.
- Aby cofnąć zmiany, naciśnij przycisk [INFO].
- Na koniec naciśnij przycisk [OK].

Przed użyciem

Przewodnik podstawowy

Przewodnik zaawansowany

Podstawowe informacje o aparacie

Tryb automatyczny/tryb hybrydowy automatyczny

Inne tryby fotografowania

Tryb P

Tryb Tv, Av, M i C

Tryb wyświetlania

Funkcje bezprzewodowe

Menu ustawień

Aksesoria

Dodatek

Skorowidz





- Rezultaty użycia opcji [Efekt filtru] są bardziej widoczne w przypadku większych wartości ustawienia [Kontrast].

Zapisywanie niestandardowych stylów obrazów

Dostosowane ustawienia wstępne (np. [P] lub [L]) można zapisać jako nowe style. Można utworzyć kilka stylów obrazów z różnymi ustawieniami parametrów, takich jak ostrość i kontrast.

1 Wybierz numer stylu zdefiniowanego przez użytkownika.

- Wybierz ikonę [1], [2] lub [3] w sposób podany w podrozdziale „Dostosowanie kolorów (Styl obrazów)” (79).
- Naciśnij przycisk [INFO].

2 Wybierz styl do zmodyfikowania.

- Dotykaj ekranu ustawień lub go przeciągaj, aby wybrać styl obrazów, który chcesz zmodyfikować.

3 Zmodyfikuj styl.

- Dotykaj ekranu ustawień, aby wybrać element do zmodyfikowania, a następnie zmień jego ustawienia, dotykając paska lub go przeciągając.
- Na koniec naciśnij przycisk [SET].

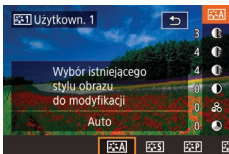

- Korzystając z aplikacji CameraWindow (175), można też dodawać do aparatu style obrazów zapisane na komputerze. Odpowiednie instrukcje można znaleźć w Pomocy aplikacji CameraWindow.



- Styl obrazów do zmodyfikowania można też wybrać, dotykając w punkcie 1 ikony [INFO].

Zasięg fotografowania i ustawianie ostrości

Zdjęcia z małej odległości (Makro)

► Zdjęcia ► Filmy

Aby ograniczyć ustawianie ostrości do obiektów położonych blisko aparatu, należy włączyć tryb [M]. Szczegółowe informacje na temat zakresu ostrości można znaleźć w podrozdziale „Obiektyw” (210).

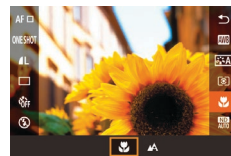

- Naciśnij przycisk [M], wybierz w menu ikonę [M], a następnie wybierz ikonę [M].
- Po wprowadzeniu ustawień pojawia się ikona [M].



- Jeśli używana jest lampa błyskowa, może wystąpić efekt winietowania.



- Aby zapobiegać drganiom aparatu, spróbuj zamocować go na statywie i włączyć w nim tryb [C] (41).

Przed użyciem

Przewodnik podstawowy

Przewodnik zaawansowany

Podstawowe informacje o aparacie

Tryb automatyczny/tryb hybrydowy automatyczny

Inne tryby fotografowania

Tryb P

Tryb Tv, Av, M i C

Tryb wyświetlania

Funkcje bezprzewodowe

Menu ustawień

Aksesoria

Dodatek

Skorowidz



Fotografowanie w trybie ręcznego ustawiania ostrości

► Zdjęcia ► Filmy

Jeśli automatyczne ustawienie ostrości okaże się niemożliwe w trybie AF, należy spróbować ręcznego ustawiania ostrości. Można ustawić ogólną ogniskową, a następnie nacisnąć przycisk migawki do połowy, aby aparat wprowadził optymalną ogniskową, bliską wybranej przez użytkownika. Szczegółowe informacje na temat zakresu ostrości można znaleźć w podrozdziale „Obiektyw” (210).



1 Wybierz ikonę [MF].

- Dotknij ikony [AF].
- Na ekranie pojawia się: symbol [MF] i wskaźnik MF.



(1)

2 Ustaw ogólną ogniskową.

- Korzystając z widocznego na ekranie wskaźnika MF (1), który podaje odległość i ogniskową, oraz z powiększonego obszaru, ustaw ogólną ogniskową, dotykając ikon [▲][▼], a następnie naciśnij przycisk [SET].
- Aby dostosować powiększenie, naciśnij przycisk [INFO].
- Na ekranie powiększenia można przesuwając ramkę ostrości, przeciągając ją po ekranie.

3 Dokładnie wyreguluj ostrość.

- Naciśnij przycisk migawki do połowy lub dotknij ikony [AF], aby aparat dokładnie ustawił ostrość (Bezpieczny MF).
- Aby anulować ręczne ustawianie ostrości, dotknij ikony [MF].



- W przypadku ręcznego ustawiania ostrości dla metody AF (84) wybierane jest ustawienie [Jeden punkt AF], a dla wielkości ramki AF (85) — ustawienie [Normalna], i ustawień tych nie można zmienić.
- W przypadku korzystania z powiększenia cyfrowego (39) lub cyfrowego telekonwertera (84) można wprawdzie ustawić ostrość, ale powiększony obszar nie będzie wyświetlany.



- W celu dokładniejszego ustawienia ostrości zamocuj aparat na statywie, aby zwiększyć jego stabilność.
- Powiększony obszar można powiększyć lub ukryć, wybierając kolejno: MENU (29) > kartę [4] > ustawienia opcji [Lupa ostrości].
- Aby wyłączyć automatyczne dokładne ustawianie ostrości następujące po naciśnięciu przycisku migawki do połowy, należy wybrać kolejno: MENU (29) > kartę [4] > opcję [Bezpieczny MF] > ustawienie [Wył.].



- Ostrość można zablokować w trakcie filmowania, dotykając ikony [AF]. Na ekranie pojawi się ikona [MF].

Przed użyciem

Przewodnik podstawowy

Przewodnik zaawansowany

Podstawowe informacje o aparacie

Tryb automatyczny/tryb hybrydowy automatyczny

Inne tryby fotografowania

Tryb P

Tryb Tv, Av, M i C

Tryb wyświetlania

Funkcje bezprzewodowe

Menu ustawień

Aksesoria

Dodatek

Skorowidz



Ułatwiona identyfikacja obszaru regulacji ostrości (Wspomaganie MF)

► Zdjęcia ► Filmy

Kontury obiektów w obszarze regulacji ostrości są wyróżnione kolorem w celu ułatwienia ręcznego ustawiania ostrości (MF). Można dostosować kolory i czułość (poziom) wykrywania krawędzi zgodnie z wymaganiami.



1 Przejdź do ekranu ustawień.

- Naciśnij przycisk [MENU], na karcie [📷4] wybierz kolejno opcje [Nastawy wyróżniania MF] i [Wyróżnianie], a następnie wybierz ustawienie [Wł.] (📖29).

2 Wprowadź ustawienie.

- Wybierz element menu do skonfigurowania, a następnie wybierz odpowiednie ustawienie (📖29).



- Kolory wyświetlane dla wspomagania MF nie są zapisywane na zdjęciach.

Seria zdjęć z ustawieniami sekwencji ostrości (Tryb sekwencji ostrości)

► Zdjęcia ► Filmy

Przy każdorazowym wyzwoleniu migawki aparat rejestruje trzy zdjęcia: pierwsze z ogniskową ustawioną ręcznie przez użytkownika oraz dwa z dalszą i bliższą ogniskową określoną na podstawie ustawień fabrycznych. Do wyboru są trzy stopnie odległości od ogniskowej ustawionej przez użytkownika.

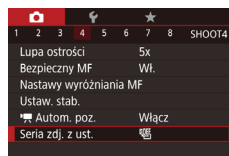

1 Wybierz ikonę [📷5].

- Naciśnij przycisk [MENU], na karcie [📷4] wybierz opcję [Seria zdj. z ust.], a następnie wybierz ikonę [📷5] (📖29).

2 Wprowadź ustawienie.

- Naciśnij przycisk [INFO], a następnie określ wartość, dotykając paska na ekranie ustawień lub go przeciągając.



- Seria zdjęć z ustawieniami sekwencji ostrości jest dostępna tylko w trybie [📷5] (📖89).
- W trybie tym nie można wykonywać serii zdjęć (📖42).



- Ekran ustawień przedstawiony w punkcie 2 można również wyświetlić, naciskając przycisk [MENU] w punkcie 2 w podrzdziale „Fotografowanie w trybie ręcznego ustawiania ostrości” (📖82).
- Zawsze rejestrowane są trzy zdjęcia, niezależnie od ustawienia opcji [📷5] (📖41).

Przed użyciem

Przewodnik podstawowy

Przewodnik zaawansowany

Podstawowe informacje o aparacie

Tryb automatyczny/tryb hybrydowy automatyczny

Inne tryby fotografowania

Tryb P

Tryb Tv, Av, M i C

Tryb wyświetlania

Funkcje bezprzewodowe

Menu ustawień

Aksesoria

Dodatek

Skorowidz





- Ustawienie to można też skonfigurować, dotykając paska lub go przeciągając na ekranie widocznym w punkcie 2 w celu wskazania odpowiedniej wartości, a następnie dotykając kolejno ikony [INFO] i [MENU].

Cyfrowy telekonwerter

► Zdjęcia ► Filmy

Ogniskowa obiektywu może zostać zwiększona o około 1,6x lub 2,0x. Umożliwia to ograniczanie zjawiska poruszenia zdjęcia, ponieważ czasy naświetlania będą krótsze w porównaniu z użyciem samego powiększenia (w tym powiększenia cyfrowego) w celu uzyskania identycznego współczynnika powiększenia.

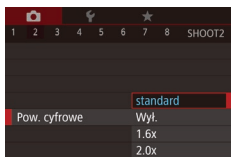

- Naciśnij przycisk [MENU], na karcie [2] wybierz opcję [Pow. cyfrowe], a następnie wybierz odpowiednie ustawienie (829).
- Widok zostanie powiększony, a na ekranie pojawi się współczynnik powiększenia.



- Odpowiedni czas naświetlania można uzyskać, przesuwając dźwignię powiększenia do końca w stronę symbolu [1] w przypadku maksymalnego zbliżenia, jak również w przypadku powiększenia fotografowanego obiektu do takiego samego rozmiaru poprzez wykonywanie czynności podanych w punkcie 2 w podrozdziale „Dalsze powiększanie obiektów (Powiększenie cyfrowe)” (839).

Wybór metody AF

► Zdjęcia ► Filmy

Tryb automatycznego ustawiania ostrości (ang. auto focus, AF) można dopasować do warunków zdjęciowych.



- Naciśnij przycisk [3], wybierz w menu ikonę [AF □], a następnie wybierz odpowiednie ustawienie (828).



- Ustawienie to można też skonfigurować, wybierając kolejno: MENU (829) > kartę [3] > opcję [Metoda AF].

Jeden punkt AF

► Zdjęcia ► Filmy

Aparat ustawia ostrość z użyciem pojedynczej ramki AF. Zapewnia to niezawodne ustawianie ostrości. Ramkę można też przemieszczać, dotykając ekranu (88).



- Jeśli ostrości nie można ustawić po naciśnięciu przycisku migawki do połowy, pojawi się żółta ramka AF z symbolem [!].



- Aby wykadrować zdjęcia, w których fotografowane obiekty znajdują się na brzegu lub w rogu kadru, skieruj najpierw aparat w taki sposób, aby objąć fotografowany obiekt ramką AF, a następnie przytrzymaj przycisk migawki naciśnięty do połowy. Trzymając przycisk migawki naciśnięty do połowy, skomponuj ujęcie zgodnie ze swoim zamysłem, a następnie naciśnij przycisk migawki do końca (blokowanie ostrości).

Przed użyciem

Przewodnik podstawowy

Przewodnik zaawansowany

Podstawowe informacje o aparacie

Tryb automatyczny/tryb hybrydowy automatyczny

Inne tryby fotografowania

Tryb P

Tryb Tv, Av, M i C

Tryb wyświetlania

Funkcje bezprzewodowe

Menu ustawień

Aksesoria

Dodatek

Skorowidz



Zmiana położenia i wielkości ramek AF (Jeden punkt AF)

► Zdjęcia ► Filmy

Jeśli chcesz zmienić położenie lub wielkość ramki AF, wybierz dla metody AF ustawienie [Jeden punkt AF].



1 Zmień położenie ramki AF.

- Dotknij ekranu. W dotkniętym miejscu wyświetlana jest ramka AF (dotykowy AF).
- Aby przywrócić ramkę AF do położenia wyjściowego na środku kadru, naciśnij przycisk [MENU].

2 Zmień wielkość ramki AF.

- Aby zmniejszyć ramkę AF, obróć pokrętkę [Z]. Aby przywrócić jej początkową wielkość, obróć nim ponownie.

3 Zakończ proces konfiguracji.

- Naciśnij przycisk [INFO].



- Podczas korzystania z powiększenia cyfrowego (📖39) lub cyfrowego telekonwertera (📖84) oraz w trybie ręcznego ustawiania ostrości (📖82) ramki AF są wyświetlane w normalnej wielkości.



- Ramkę AF można także powiązać z ramką punktu pomiaru (📖74).
- Wielkość ramki AF można też ustawić, naciskając przycisk [MENU] i wybierając na karcie [📷3] opcję [Wielk.ramki AF] (📖29).



- Na ekranie przedstawionym w punkcie 1 można także zmienić położenie ramki AF, dotykając ekranu, przywrócić pierwotne położenie ramki AF, dotykając ikony [MENU], lub zamknąć okno ustawień, dotykając ikony [INFO].

🔍 Śledzenie

► Zdjęcia ► Filmy

- Ta funkcja umożliwia wykrywanie twarzy i ustawianie na nich ostrości oraz regulowanie ekspozycji (tylko w trybie pomiaru wielosegmentowego) i balansu bieli (wyłącznie w trybie [📷]).
- Po nakierowaniu aparatu na fotografowany obiekt wokół twarzy osoby uznanej przez aparat za główny obiekt pojawia się biała ramka, a wokół innych wykrytych twarzy wyświetlane są maksymalnie dwie szare ramki.
- Po wykryciu ruchu przez aparat ramki podążają w pewnym zakresie za przemieszczającymi się obiektami.
- Po naciśnięciu przycisku migawki do połowy wokół twarzy, na które została ustawiona ostrość, wyświetlanych jest maksymalnie dziewięć zielonych ramek.



- W przypadku braku wykrycia twarzy lub wyświetlenia tylko szarych ramek (bez białej ramki), naciśnięcie przycisku migawki do połowy spowoduje wyświetlenie zielonych ramek w obszarach, względem których jest ustawiona ostrość. Należy mieć na uwadze, że maksymalna liczba klatek jest zależna od ustawienia formatu obrazu (📖47).
- Jeśli w trybie Servo AF (📖86) nie zostały wykryte żadne twarze, po naciśnięciu przycisku migawki do połowy na środku ekranu pojawi się ramka AF.
- Przykładowe sytuacje, w których twarze nie mogą zostać wykryte:
 - Obiekty znajdują się bardzo daleko lub bardzo blisko.
 - Obiekty są zbyt ciemne lub zbyt jasne.
 - Twarze są ustawione profilem do obiektywu lub pod kątem do niego albo są częściowo zasłonięte.
- W pewnych sytuacjach jako twarze mogą zostać mylnie rozpoznane inne obiekty.
- Jeśli nie można ustawić ostrości po naciśnięciu przycisku migawki do połowy, nie zostaną wyświetlone żadne ramki AF.

Przed użyciem

Przewodnik podstawowy

Przewodnik zaawansowany

Podstawowe informacje o aparacie

Tryb automatyczny/tryb hybrydowy automatyczny

Inne tryby fotografowania

Tryb P

Tryb Tv, Av, M i C

Tryb wyświetlania

Funkcje bezprzewodowe

Menu ustawień

Aksesoria

Dodatek

Skorowidz



Fotografowanie przy użyciu funkcji Servo AF

► Zdjęcia ► Filmy

Ten tryb pomaga unikać nieudanych zdjęć poruszających się obiektów, ponieważ działając w nim, aparat nieprzerwanie ustawia ostrość na obiekcie i reguluje ekspozycję, dopóki tylko użytkownik trzyma przycisk migawki naciśnięty do połowy.

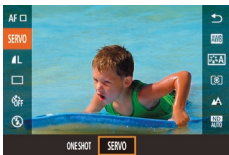

1 Wprowadź ustawienie.

- Naciśnij przycisk [MENU], wybierz w menu opcję [ONE SHOT], a następnie wybierz ustawienie [SERVO].

2 Ustaw ostrość.

- Po naciśnięciu i przytrzymaniu przycisku migawki do połowy ostrość i ekspozycja pozostaną ustawione na obszarze otoczonym niebieską ramką AF.



- W pewnych warunkach zdjęciowych ustawienie ostrości może okazać się niemożliwe.
- W słabych warunkach oświetleniowych funkcja Servo AF nie włączy się (ramki AF nie zmieniają koloru na niebieski) po naciśnięciu przycisku migawki do połowy. W takim przypadku ostrość i ekspozycja są ustawiane zgodnie z wybraną metodą AF.
- W trybie Servo AF szybkość wykonywania serii zdjęć jest mniejsza (42).
- Jeśli nie można uzyskać optymalnej ekspozycji, czas naświetlania i wartość przysłony są wyświetlane na pomarańczowo. Zwolnij przycisk migawki, a następnie ponownie naciśnij go do połowy.
- Funkcja blokowania AF jest niedostępna.
- Niedostępne przy korzystaniu z samowyzwalacza (40).
- Użycie samowyzwalacza (40) ograniczy tryb AF do ustawienia [ONE SHOT].



- Aby aparat kontynuował ustawianie ostrości w trakcie rejestrowania serii zdjęć (42), wybierz ustawienie Servo AF przy wybranym dla opcji [Metoda AF] ustawieniu [Jeden punkt AF].
- Ustawienie to można też skonfigurować, wybierając kolejno: MENU (29) > kartę [3] > opcję [Działanie AF].

Zmiana ustawienia ostrości

► Zdjęcia ► Filmy

Można zmienić domyślne działanie aparatu polegające na ciągłym ustawianiu ostrości na obiekcie, na jaki jest nakierowany, nawet gdy przycisk migawki nie jest naciśnięty. Zamiast tego można ograniczyć ustawianie ostrości przez aparat do chwili, gdy przycisk migawki jest naciśnięty do połowy.



- Naciśnij przycisk [MENU], na karcie [3] wybierz opcję [Ciągły], a następnie wybierz ustawienie [Wył.] (29).

Wł.	Pomaga unikać przegapienia okazji do rejestrowania zdjęć, ponieważ aparat nieprzerwanie ustawia ostrość na fotografowanych obiektach, aż do chwili naciśnięcia przycisku migawki do połowy.
Wył.	Umożliwia oszczędzanie energii, gdyż ustawianie ostrości przez aparat nie odbywa się bez przerwy.

Przed użyciem

Przewodnik podstawowy

Przewodnik zaawansowany

Podstawowe informacje o aparacie

Tryb automatyczny/tryb hybrydowy automatyczny

Inne tryby fotografowania

Tryb P

Tryb Tv, Av, M i C

Tryb wyświetlania

Funkcje bezprzewodowe

Menu ustawień

Aksesoria

Dodatek

Skorowidz



Dokładna regulacja ostrości

► Zdjęcia ► Filmy

Dokładna regulacja ostrości po automatycznej regulacji ostrości jest możliwa przy użyciu pokręta sterowania.

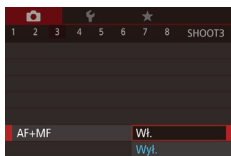

1 Wprowadź ustawienie.

- Naciśnij przycisk [MENU], na karcie [C3] wybierz opcję [AF+MF], a następnie wybierz ustawienie [Wł.] (829).

2 Ustaw ostrość.

- Naciśnij przycisk migawki do połowy, aby ustawić ostrość na fotografowanym obiekcie, i przytrzymaj przycisk nadal wciśnięty do połowy.

3 Dokładnie wyreguluj ostrość.

- Obróć pokrętkę [L]. Korzystając z widocznego na ekranie wskaźnika MF (który podaje odległość i ogniskową) oraz powiększonego obszaru, ustaw ostrość za pomocą pokręta [L].
- Aby powiększyć lub zmniejszyć powiększony obszar, użyj przycisku [INFO].
- Aby anulować dostosowywanie ostrości, zwolnij przycisk migawki.

4 Zrób zdjęcie lub nagraj film.

- Naciśnij do końca przycisk migawki w celu wykonania zdjęcia.



- Nie można używać w połączeniu z Servo AF (886).

Wybieranie osoby, na którą ma zostać ustawiona ostrość (Wybieranie twarzy)

► Zdjęcia ► Filmy

Umożliwia fotografowanie po wybraniu twarzy konkretnej osoby, na której ma zostać ustawiona ostrość.



1 Wybierz dla metody AF ustawienie [Śledzenie] (84).

2 Przypisz funkcję [Wł.] do przycisku filmowania (98).

3 Włącz tryb wybierania twarzy.

- Nakieruj aparat na twarz fotografowanej osoby i naciśnij przycisk filmowania.
- Po pojawieniu się komunikatu [Wybieranie twarzy: Wł.] wokół twarzy wykrytej jako główny obiekt pojawi się ramka twarzy [L].
- Nawet jeśli obiekt się poruszy, ramka twarzy [L] będzie podążać za nim w pewnym obszarze.
- Jeśli twarz nie została wykryta, ramka twarzy [L] nie będzie wyświetlana.

4 Wybierz twarz, na którą chcesz ustawić ostrość.

- Aby przełączyć ramkę twarzy [L] na inną wykrytą twarz, naciśnij przycisk filmowania.
- Po zakończeniu cyklu przełączania ramki między wszystkimi wykrytymi twarzami pojawia się komunikat [Wybieranie twarzy: Wyl.] i zostaje wyświetlony ekran wybranej metody AF.

Przed użyciem

Przewodnik podstawowy

Przewodnik zaawansowany

Podstawowe informacje o aparacie

Tryb automatyczny/tryb hybrydowy automatyczny

Inne tryby fotografowania

Tryb P

Tryb Tv, Av, M i C

Tryb wyświetlania

Funkcje bezprzewodowe

Menu ustawień

Aksesoria

Dodatek

Skorowidz





5 Zrób zdjęcie lub nagraj film.

- Naciśnij przycisk migawki do połowy. Po ustawieniu ostrości ikona [f] zostanie zastąpiona przez ikonę [□].
- Naciśnij do końca przycisk migawki w celu wykonania zdjęcia.



- Gdy dla opcji [Identyf. twarzy] wybrane jest ustawienie [Wł.], wyświetlane jest tylko imię zarejestrowanej osoby wybranej jako główny obiekt, nawet jeśli zostały wykryte inne zarejestrowane osoby. Imiona te zostaną jednak zapisane na zdjęciach (843).

Wybór obiektów, na które ma zostać ustawiona ostrość (Dotykowy AF)

► Zdjęcia ► Filmy

Umożliwia fotografowanie po wybraniu twarzy konkretnej osoby lub innego obiektu, na którym ma zostać ustawiona ostrość.



1 Wybierz dla metody AF ustawienie [f]+Śledzenie] (84).

2 Wybierz twarz konkretnej osoby lub inny obiekt, na którym ma zostać ustawiona ostrość.

- Dotknij na ekranie obiektu lub osoby.
- Po wykryciu obiektu aparat wyemituje sygnał dźwiękowy, a na ekranie pojawi się ikona [f]. Ostrość zostaje utrzymana, nawet jeśli obiekt się poruszy.
- Aby anulować działanie funkcji dotykowego AF, dotknij przycisku [↵].



3 Zrób zdjęcie lub nagraj film.

- Naciśnij przycisk migawki do połowy. Po ustawieniu ostrości ikona [f] zostanie zastąpiona przez zieloną ikonę [□].
- Naciśnij do końca przycisk migawki w celu wykonania zdjęcia.



- Jeśli aparat rejestruje zdjęcia po dotknięciu ekranu, to albo dotknij ikony [f] i wybierz ustawienie [f] (842), albo wybierz kolejno: MENU (829) > kartę [1] > opcję [Dotyk. migawka] > ustawienie [Wyłącz].
- Śledzenie może być niemożliwe, gdy obiekty są zbyt małe lub poruszają się za szybko albo gdy występuje nieodpowiedni kontrast między fotografowanymi obiektami a tłem.
- Nawet w przypadku wykonywania zdjęć w trybie [1] (81) aparat wróci w tryb [A] po dotknięciu ekranu w celu wskazania miejsca, na jakie ma być ustawiona ostrość.
- Jeśli dla opcji [Identyf. twarzy] wybrano ustawienie [Wł.], imiona nie będą wyświetlane po wykryciu zarejestrowanych osób, ale zostaną zapisane na zdjęciach (843). Imię zostanie jednak wyświetlone, jeśli obiekt, na który jest ustawiona ostrość, jest identyczny z osobą wykrytą przy użyciu funkcji Identyfikacja twarzy.

Przed użyciem

Przewodnik podstawowy

Przewodnik zaawansowany

Podstawowe informacje o aparacie

Tryb automatyczny/tryb hybrydowy automatyczny

Inne tryby fotografowania

Tryb P

Tryb Tv, Av, M i C

Tryb wyświetlania

Funkcje bezprzewodowe

Menu ustawień

Aksesoria

Dodatek

Skorowidz



Fotografowanie przy użyciu funkcji blokowania AF

► Zdjęcia ► Filmy

Ostrość można zablokować. Po zablokowaniu ostrości ogniskowa nie zmienia się nawet po zdjęciu palca z przycisku migawki.

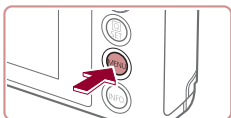

1 Zablokuj ostrość.

- Trzymając przycisk migawki naciśnięty do połowy, naciśnij przycisk [MENU].
- Ostrość zostaje zablokowana, a na ekranie pojawiają się: symbol [MF] i wskaźnik MF.
- Aby odblokować ostrość, zwolnij przycisk migawki i dotknij ikony [MF].

2 Skomponuj kadr i zrób zdjęcie.



- Nie można używać w połączeniu z dotykową migawką (42).

Lampa błyskowa

Zmiana trybu lampy błyskowej

► Zdjęcia ► Filmy

Można zmienić tryb lampy błyskowej w celu dopasowania go do fotografowanej sceny. Szczegółowe informacje na temat zasięgu lampy błyskowej można znaleźć w podrzdziale „Lampa błyskowa” (211).

1 Podnieś lampę błyskową.

- Przesuń przełącznik [↕].

2 Wprowadź ustawienie.

- Naciśnij przycisk [ⓘ], wybierz w menu ikonę [↕], a następnie wybierz odpowiednie ustawienie.
- Pojawi się wybrana opcja.

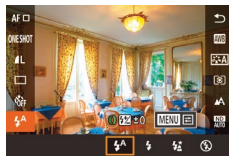

- Po schowaniu lampy błyskowej nie można zmienić trybu błysku poprzez naciśnięcie przycisku [ⓘ]. Przesuń przełącznik [↕], aby podnieść lampę błyskową, a następnie wprowadź jej ustawienia.
- Jeśli używana jest lampa błyskowa, może wystąpić efekt winietowania.

Auto

Lampa błyskowa zostanie automatycznie włączona w przypadku słabego oświetlenia.

Włączona

Lampa błyskowa działa przy każdym wykonywanym zdjęciu.

Przed użyciem

Przewodnik podstawowy

Przewodnik zaawansowany

Podstawowe informacje o aparacie

Tryb automatyczny/tryb hybrydowy automatyczny

Inne tryby fotografowania

Tryb P

Tryb Tv, Av, M i C

Tryb wyświetlania

Funkcje bezprzewodowe

Menu ustawień

Akcesoria

Dodatek

Skorowidz



Błysk i długi czas naświetlania

Lampa błyskowa oświetla główny obiekt (np. osoby) podczas fotografowania z dłuższym czasem naświetlania, aby zwiększyć jasność tła znajdującego się poza zasięgiem lampy.



- W trybie [⚡] należy zamocować aparat na statywie lub unieruchomić go w inny sposób, aby zapobiec drganiom. Ponadto przy korzystaniu ze statywu lub unieruchamianiu aparatu w jakiś inny sposób należy wybrać dla opcji [Stabilizacja] ustawienie [Wyt.] (📖51).
- W trybie [⚡] nawet w przypadku uaktywnienia lampy błyskowej należy się upewnić, że główny obiekt nie poruszy się do czasu zakończenia emisji dźwięku migawki.

Wyłączona

Służy do fotografowania bez lampy błyskowej.



- Jeśli po naciśnięciu przycisku migawki do połowy w słabych warunkach oświetleniowych, sprzyjających poruszeniu aparatu, pojawi się migająca ikona [🔍], zamocuj aparat na statywie lub unieruchom go w jakiś inny sposób.



- Ustawienie to można też skonfigurować, dotykając kolejno ikony [⚡] i jednego z ustawień, a następnie ponownie tej ikony.

Ustawianie kompensacji mocy błysku

► Zdjęcia ► Filmy

Podobnie jak w przypadku zwykłej kompensacji ekspozycji (📖73) moc błysku można regulować w przedziale od -2 do +2 stopni z dokładnością do 1/3 stopnia.



- Podnieś lampę błyskową, naciśnij przycisk [🔍] i wybierz w menu ikonę [⚡]. Wybierz poziom kompensacji za pomocą pokrętki [🔍], a następnie naciśnij przycisk [🔍].



- Gdy występuje ryzyko prześwietlenia zdjęcia wykonywanego z użyciem lampy błyskowej, aparat przeprowadza automatyczną regulację czasu naświetlania lub wartości przysłony, aby zapobiec nadmiernemu naświetleniu najjaśniejszych obszarów kadru i ustawić optymalną ekspozycję. Można jednak wyłączyć automatyczną regulację czasu naświetlania i wartości przysłony, wybierając kolejno: MENU (📖29) > kartę [🔍5] > opcję [Nastawy błysku] > opcję [Bezpieczna FE] > ustawienie [Wyt.].
- Kompensację mocy błysku można też ustawić, wybierając kolejno: MENU (📖29) > kartę [🔍5] > opcję [Nastawy błysku] > opcję [Korekta ekspoz.].
- Ekran [Nastawy błysku] (📖29) można też wyświetlić w poniższy sposób.
 - Gdy lampa błyskowa jest podniesiona, naciśnij przycisk [🔍], wybierz w menu ikonę [⚡], a następnie naciśnij przycisk [MENU].

Fotografowanie z funkcją blokowania FE

► Zdjęcia ► Filmy

Podobnie jak w przypadku blokowania AE (📖73) można zablokować ekspozycję podczas fotografowania przy użyciu lampy błyskowej.

- 1 Podnieś lampę błyskową i wybierz dla niej tryb [🔍] (📖89).

Przed użyciem

Przewodnik podstawowy

Przewodnik zaawansowany

Podstawowe informacje o aparacie

Tryb automatyczny/tryb hybrydowy automatyczny

Inne tryby fotografowania

Tryb P

Tryb Tv, Av, M i C

Tryb wyświetlania

Funkcje bezprzewodowe

Menu ustawień

Aksesoria

Dodatek

Skorowidz





2 Zablokuj ekspozycję błysku.

- Nakieruj aparat na fotografowany obiekt, aby zrobić zdjęcie z zablokowaną ekspozycją, a następnie dotknij ikony [★].
- Lampa błyskowa zostanie uaktywniona, a po wyświetleniu ikony [★] siła błysku zostanie utrzymana.
- Aby odblokować ekspozycję lampy, ponownie dotknij ikony [★]. Ikona [★] zniknie z ekranu.

3 Skomponuj kadr i zrób zdjęcie.



- FE: moc błysku (ang. Flash Exposure)

Zmiana synchronizacji błysku

► Zdjęcia ► Filmy

Sposób synchronizacji lampy błyskowej z migawką można zmienić, wykonując poniższe czynności.

1 Przejdź do ekranu ustawień.

- Naciśnij przycisk [MENU], na karcie [5] wybierz opcję [Nastawy błysku], a następnie naciśnij przycisk [29] (29).

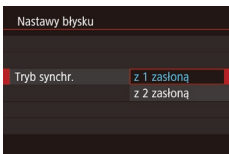

2 Wprowadź ustawienie.

- Wybierz opcję [Tryb synchr.], a następnie odpowiednie ustawienie (29).

z 1 zasłoną	Lampa emituje błysk tuż po otwarciu migawki.
z 2 zasłoną	Lampa emituje błysk tuż przed zamknięciem migawki.

Inne ustawienia

Zmiana ustawień funkcji stabilizacji obrazu

► Zdjęcia ► Filmy

Stabilizację obrazu możesz pozostawić wyłączoną aż do chwili wykonywania zdjęcia.

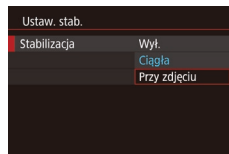

- Aby wybrać opcję [Przy zdjęciu], wykonaj czynności podane w podrozdziale „Wyłączanie stabilizacji obrazu” (51).

Przed użyciem

Przewodnik podstawowy

Przewodnik zaawansowany

Podstawowe informacje o aparacie

Tryb automatyczny/tryb hybrydowy automatyczny

Inne tryby fotografowania

Tryb P

Tryb Tv, Av, M i C

Tryb wyświetlania

Funkcje bezprzewodowe

Menu ustawień

Aksesoria

Dodatek

Skorowidz



Tryb Tv, Av, M i C

Wykonywanie ciekawszych, bardziej wyrafinowanych zdjęć oraz dostosowywanie aparatu do własnego stylu fotografowania



- Instrukcje zawarte w niniejszym rozdziale mają zastosowanie do aparatu działającego w odpowiednim trybie.

Określone czasy naświetlania (Tryb [Tv])

► Zdjęcia ► Filmy

Przed fotografowaniem można samodzielnie ustawić czas naświetlania w przedstawiony poniżej sposób. Aparat automatycznie dostosowuje wartość przysłony do wybranego czasu naświetlania. Szczegółowe informacje na temat dostępnych czasów naświetlania można znaleźć w podrozdziale „Migawka” (📖211).

1 Włącz tryb [Tv].

- Ustaw pokrętkę wyboru trybów w pozycji [Tv].

2 Ustaw czas naświetlania.

- Ustaw czas naświetlania za pomocą pokrętki [⌚].



Czas naświetlania (s)	Dostępne ustawienia czułości ISO (📖74)
30–1.3	[AUTO], od [125] do [3200]
1–1/2000	[AUTO], od [125] do [12800]



- W warunkach wymagających dłuższych czasów naświetlania, zanim ponownie uzyskasz możliwość fotografowania, może upłynąć chwila, w czasie której aparat będzie przetwarzał zdjęcia w celu redukcji szumów.
- W przypadku fotografowania z długimi czasami naświetlania i przy użyciu statywu należy dla opcji [Stabilizacja] wybrać ustawienie [Wyt.] (📖51).
- Pomarańczowy kolor wartości przysłony po naciśnięciu przycisku migawki do połowy oznacza, że nie została osiągnięta optymalna ekspozycja. W takiej sytuacji należy zmieniać czas naświetlania, aż wartość przysłony będzie wyświetlana na białe. Można też skorzystać z funkcji bezpiecznika (📖93).



- [Tv]: wartość czasu (ang. Time value)

Przed użyciem

Przewodnik podstawowy

Przewodnik zaawansowany

Podstawowe informacje o aparacie

Tryb automatyczny/tryb hybrydowy automatyczny

Inne tryby fotografowania

Tryb P

Tryb Tv, Av, M i C

Tryb wyświetlania

Funkcje bezprzewodowe

Menu ustawień

Aksesoria

Dodatek

Skorowidz



Określone wartości przysłony (Tryb [Av])

► Zdjęcia ► Filmy

Przed fotografowaniem można samodzielnie ustawić wartość przysłony w sposób przedstawiony poniżej. Aparat automatycznie dostosowuje czas naświetlania do wybranej wartości przysłony. Szczegółowe informacje na temat dostępnych wartości przysłony można znaleźć w podrozdziale „Przysłona” (📖211).

1 Włącz tryb [Av].

- Ustaw pokrętko wyboru trybów w pozycji [Av].



2 Ustaw wartość przysłony.

- Ustaw wartość przysłony za pomocą pokrętki [M].



- Pomarańczowy kolor czasu naświetlania po naciśnięciu przycisku migawki do połowy oznacza, że nie została osiągnięta optymalna ekspozycja. W takiej sytuacji należy zmieniać wartość przysłony, aż czas naświetlania będzie wyświetlany na biało. Można też skorzystać z funkcji bezpiecznika (patrz poniżej).



- [Av]: wartość przysłony (ang. aperture value), która odnosi się do wielkości otworu przysłony wewnątrz obiektywu.
- W trybach [Tv] i [Av] możesz nacisnąć przycisk [MENU] i na karcie [O6] wybrać dla opcji [Bezpiecznik] ustawienie [Wł.] (📖29), aby pozostawić aparatowi automatyczne regulowanie wartości przysłony i czasu naświetlania, gdy występują problemy z ekspozycją. Dzięki temu możesz fotografować z optymalną ekspozycją. Jednak po zadziałaniu lampy błyskowej opcja bezpiecznika zostaje wyłączona.

Określone czasy naświetlania i wartości przysłony (Tryb [M])

► Zdjęcia ► Filmy

Dzięki wykonywaniu poniższych czynności przed fotografowaniem można samodzielnie ustawić czas naświetlania i wartość przysłony w celu uzyskania zaplanowanej ekspozycji.

Szczegółowe informacje na temat dostępnych czasów naświetlania i wartości przysłony można znaleźć w podrozdziałach „Migawka” (📖211) i „Przysłona” (📖211).

1 Włącz tryb [M].

- Ustaw pokrętko wyboru trybów w pozycji [M].

2 Wprowadź ustawienie.

- Dotknij ikony [M] (1), wybierz czas naświetlania (2), przysłonę (3) lub ikonę [ISO AUTO] (4), a następnie ustaw odpowiednią wartość za pomocą pokrętki [M].
- Po ustaleniu czułości ISO wyznacznik poziomu ekspozycji (6), ilustrujący wprowadzone wartości, jest wyświetlany na wskaźniku poziomu ekspozycji, aby umożliwić porównanie ze standardowym poziomem ekspozycji (5). Gdy różnica w stosunku do standardowej ekspozycji przekracza 3 stopnie, wyznacznik poziomu ekspozycji jest wyświetlany w formie ikony [◀] lub [▶].

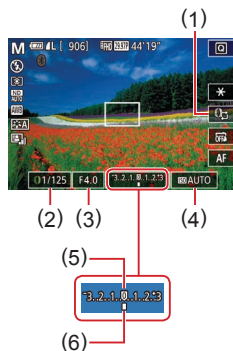

Przed użyciem

Przewodnik podstawowy

Przewodnik zaawansowany

Podstawowe informacje o aparacie

Tryb automatyczny/tryb hybrydowy automatyczny

Inne tryby fotografowania

Tryb P

Tryb Tv, Av, M i C

Tryb wyświetlania

Funkcje bezprzewodowe

Menu ustawień

Aksesoria

Dodatek

Skorowidz



- Jeśli dla czułości ISO wybrane jest ustawienie [AUTO], po naciśnięciu przycisku migawki do połowy następuje określanie czułości ISO i zmiana jasności ekranu. Jeśli przy wyznaczonych przez Ciebie wartościach czasu naświetlania i wartości przysłony nie można uzyskać standardowej ekspozycji, czułość ISO jest wyświetlana na pomarańczowo.

Czas naświetlania (s)	Dostępne ustawienia czułości ISO (📖74)
[BULB], 30–1,3	[AUTO], od [125] do [3200]
1–1/2000	[AUTO], od [125] do [12800]



- Po ustawieniu czasu naświetlania i wartości przysłony poziom ekspozycji może ulec zmianie, jeśli użytkownik zmodyfikuje współczynnik powiększenia lub kompozycję ujęcia.
- Jasność ekranu może się zmieniać w zależności od wprowadzonego przez użytkownika ustawienia czasu naświetlania i wartości przysłony. Jasność ekranu pozostanie jednak stała, gdy lampa błyskowa jest podniesiona, a aparat działa w trybie [📷].
- Automatyczny optymalizator jasności może wpływać na jasność obrazu (📖76).



- **[M]**: Ręcznie
- Optymalna ekspozycja jest obliczana odpowiednio do wybranej metody pomiaru światła (📖73).
- Po wybraniu dla czułości ISO ustawienia [AUTO] można wykonywać poniższe czynności.
 - Regulować ekspozycję, dotykając kilkakrotnie ikony [📷] w celu wybrania paska kompensacji ekspozycji, a następnie obracając pokrętkiem [🔧].
 - Blokować czułość ISO dotknięciem ikony [✖]. Nastąpi wtedy odpowiednia zmiana jasności ekranu.

Fotografowanie z długimi czasami ekspozycji (Bulb)

W przypadku długich czasów ekspozycji (czas Bulb) zdjęcia są naświetlane, dopóki trzymasz naciśnięty przycisk migawki.

1 Włącz czas Bulb.

- Wybierz dla czasu naświetlania ustawienie [BULB] w sposób podany w punktach 1–3 w podrozdziale „Określone czasy naświetlania i wartości przysłony (tryb [M])” (📖93).

2 Zrób zdjęcie lub nagraj film.

- Zdjęcia są naświetlane, dopóki trzymasz przycisk migawki naciśnięty do końca. W trakcie naświetlania widoczny jest czas, jaki upłynął od jego początku.



- W przypadku tej funkcji maks. czas wykonywania serii zdjęć wynosi 4 min 16 s.
- Zamocuj aparat na statywie lub unieruchom go w jakiś inny sposób, aby zapobiec drganiom. W takim przypadku należy też wyłączyć stabilizację obrazu (📖51).



- Aby zapobiegać poruszeniu aparatu, jakie może występować podczas bezpośredniego naciskania przycisku migawki, można sterować nim zdalnie za pomocą smartfona (📖156).



- Po wybraniu dla opcji [Dotyk. migawka] ustawienia [Wł.] można rozpocząć fotografowanie, dotykając jednokrotnie ekranu, a zakończyć, ponownie go dotykając. Należy uważać, aby nie poruszyć aparatu podczas dotykania ekranu.

Przed użyciem

Przewodnik podstawowy

Przewodnik zaawansowany

Podstawowe informacje o aparacie

Tryb automatyczny/tryb hybrydowy automatyczny

Inne tryby fotografowania

Tryb P

Tryb Tv, Av, M i C

Tryb wyświetlania

Funkcje bezprzewodowe

Menu ustawień

Aksesoria

Dodatek

Skorowidz



Ustawianie siły błysku

► Zdjęcia ► Filmy

W trybach [Tv][Av][M] można wybrać jeden z trzech poziomów mocy błysku.

1 Wybierz tryb lampy błyskowej.

- Naciśnij przycisk [MENU], na karcie [5] wybierz opcję [Nastawy błysku], a następnie wybierz dla opcji [Tryb błysku] ustawienie [Ręcznie].

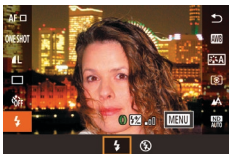

2 Wprowadź ustawienie.

- Podnieś lampę błyskową, naciśnij przycisk [ON] i wybierz w menu ikonę [⚡]. Wybierz poziom mocy błysku za pomocą pokrętki [◀▶], a następnie naciśnij przycisk [ON].
- Po wprowadzeniu ustawień zostanie wyświetlona moc błysku.
[100%]: Minimum, [50%]: Średni, [0%]: Maksimum



- Poziom mocy błysku można też ustawić, wybierając kolejno: MENU (29) > kartę [5] > opcję [Nastawy błysku] > opcję [Ilość światła].
- Ekran [Nastawy błysku] (29) można też wyświetlić w poniższy sposób.
 - Gdy lampa błyskowa jest podniesiona, naciśnij przycisk [ON], wybierz w menu ikonę [⚡], a następnie naciśnij przycisk [MENU].

Nagrywanie filmów z określonymi czasami naświetlania i wartościami przysłony

► Zdjęcia ► Filmy

Ustaw czas naświetlania, wartość przysłony, ekspozycję i czułość ISO. Szczegółowe informacje na temat dostępnych czasów naświetlania oraz wartości przysłony i czułości ISO można znaleźć w podrozdziałach „Migawka” (211), „Przysłona” (211) i „Zmiana czułości ISO” (74).

1 Włącz tryb [M].

- Ustaw pokrętko wyboru trybów w pozycji [M].
- Dotknij kolejno ikon [M] i [M].
- Aby potwierdzić swój wybór, dotknij przycisku [Tak].

2 Wprowadź ustawienia.

- Dotknij ikony [1/25] (1), wybierz element do skonfigurowania (2), a następnie określ wartość za pomocą pokrętki [◀▶].

3 Zrób zdjęcie lub nagraj film.

- Naciśnij przycisk filmowania.
- Podczas nagrywania możesz przełączać ustawienie do skonfigurowania, dotykając ikony [1/25] i zmieniając wartość za pomocą pokrętki [◀▶].

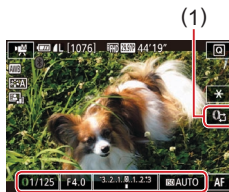

- Niektóre czasy naświetlania mogą powodować migotanie obrazu na ekranie podczas nagrywania przy świetle jarzeniowym lub diodowym (LED). Efekt ten może zostać zarejestrowany na filmie.

Przed użyciem

Przewodnik podstawowy

Przewodnik zaawansowany

Podstawowe informacje o aparacie

Tryb automatyczny/tryb hybrydowy automatyczny

Inne tryby fotografowania

Tryb P

Tryb Tv, Av, M i C

Tryb wyświetlania

Funkcje bezprzewodowe

Menu ustawień

Aksesoria

Dodatek

Skorowidz





- Po wybraniu dla czułości ISO ustawienia [AUTO] ekspozycję można też regulować, dotykając kilkakrotnie ikony [ISO] w celu wybrania paska kompensacji ekspozycji, a następnie obracając pokrętkiem [ISO].
- Po ustaleniu czułości ISO wyznacznik poziomu ekspozycji, ilustrujący wprowadzoną wartość, jest wyświetlany na wskaźniku poziomu ekspozycji, aby umożliwiać porównanie ze standardowym poziomem ekspozycji. Gdy różnica w stosunku do standardowej ekspozycji przekracza 3 stopnie, wyznacznik poziomu ekspozycji jest wyświetlany w formie ikony [▲] lub [▼].
- W trybie [AUTO] czułość ISO można sprawdzić, naciskając przycisk migawki do połowy. Jeśli przy wyznaczonych przez Ciebie wartościach czasu naświetlania i wartości przysłony nie można uzyskać standardowej ekspozycji, czułość ISO jest wyświetlana na pomarańczowo.



- Ostrość można regulować w trakcie nagrywania, dotykając ikony [AF] (w celu zastąpienia jej ikoną [MF]), a następnie dotykając ikon [▲][▼].

Konfigurowanie elementów sterujących i ekranu

Regulowanie ustawień podczas przełączania funkcji pokrętła sterowania

► Zdjęcia ► Filmy

Funkcje skonfigurowane za pomocą pokrętła sterowania (czułość ISO, kompensacja ekspozycji, czas naświetlania i wartość przysłony) można przełączać, dotykając ekranu, a także szybko regulować za pomocą pokrętła.



- Dotknij ikony [ISO], aby przełączyć się na inny element, a następnie określ wartość za pomocą pokrętła [ISO].

Dostępne elementy ustawień zmieniają się w zależności od trybu fotografowania.

M	Av	Tv	P
Tv	Av	Tv	+/-
Av	+/-	+/-	ISO
+/-	ISO	ISO	
ISO			

- +/-: kompensacja ekspozycji (92); ISO: czułość ISO (74);
Tv: czas naświetlania (92); Av: przysłona (ang. aperture value; 93).

Przed użyciem

Przewodnik podstawowy

Przewodnik zaawansowany

Podstawowe informacje o aparacie

Tryb automatyczny/tryb hybrydowy automatyczny

Inne tryby fotografowania

Tryb P

Tryb Tv, Av, M i C

Tryb wyświetlania

Funkcje bezprzewodowe

Menu ustawień

Aksesoria

Dodatek

Skorowidz



Zmiana ustawień za pomocą pokrętła sterowania

► Zdjęcia ► Filmy

Funkcje przypisane do pokrętła sterowania można zmieniać w sposób przedstawiony poniżej. Korzystanie z tego pokrętła sterowania jest bardzo przyjemną metodą obsługi, kojarzącą się z w pełni ręcznym sterowaniem aparatem.

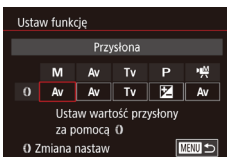

1 Wybierz funkcję, która zostanie przypisana do pokrętła [◀].

- Naciśnij przycisk [MENU] i na karcie [1] wybierz opcję [Ustawienia]. Wybierz dla opcji [Przeł. za p. [Przeł.]] ustawienie [Wył.].
- Wybierz opcję [Ustaw funkcję].

2 Skonfiguruj przypisywaną funkcję.

- Dotknij jednego z ustawień, a następnie naciśnij przycisk [SET].

Funkcje, które można przypisać do pokrętła sterowania

Funkcje, które można przypisać do pokrętła sterowania, zmieniają się w zależności od trybu fotografowania.

Element menu	Tryb fotografowania			
	M	Av	Tv	P
Av	Av	Av	–	–
Tv	Tv	–	Tv	–
ISO	Dostosowanie czułości ISO (74)			
	Korygowanie ekspozycji (73)			
WB +/-	Korygowanie balansu bieli (78)			
	Skokowa zmiana ogniskowej (40; z wyjątkiem trybu)			
	Konfigurowanie efektu automatycznego optymalizatora jasności (76)			
	Regulacja proporcji obrazu (47; z wyjątkiem trybu)			

- +/-: kompensacja ekspozycji (73); Tv: czas naświetlania (92); Av: wartość przysłony (93).



- Pokrętło [◀] może służyć do skokowej zmiany ogniskowej (40) w trybach [AUTO] i [M].

Konfigurowanie wyświetlanych informacji

Możesz wybrać, jaki ekran ma być wyświetlany po naciśnięciu na ekranie fotografowania przycisku [INFO]. Możesz również konfigurować wyświetlane informacje.

1 Przejdź do ekranu ustawień.

- Na karcie [1] wybierz dla opcji [Wyśw. informacji o fotografowaniu] ustawienie [Inf. na ekranie/ustaw. przełęcz.], a następnie naciśnij przycisk [SET] (29).

Przed użyciem

Przewodnik podstawowy

Przewodnik zaawansowany

Podstawowe informacje o aparacie

Tryb automatyczny/tryb hybrydowy automatyczny

Inne tryby fotografowania

Tryb P

Tryb Tv, Av, M i C

Tryb wyświetlania

Funkcje bezprzewodowe

Menu ustawień

Aksesoria

Dodatek

Skorowidz



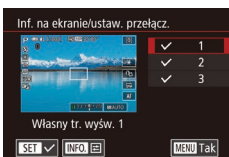

2 Wprowadź ustawienie.

- Dotknij każdego ekranu, którego nie chcesz wyświetlać, aby usunąć z niego symbol [✓]. Ponowne dotknięcie go spowoduje dodanie symbolu [✓], który oznacza objęcie wyświetlaniem.
- Aby powrócić do ekranu menu, naciśnij przycisk [MENU].



- Przykładowy ekran z opcjami wybranymi w punkcie 2 przedstawiono po lewej stronie.
- Musi być wybrana co najmniej jedna opcja.

Konfigurowanie wyświetlanych informacji

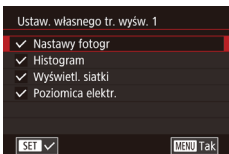

- Wybierz opcję [Własny tr. wysw. 1] lub [Własny tr. wysw. 2] w sposób podany w punktach 1–2 w podrozdziale „Konfigurowanie wyświetlanych informacji” (89), a następnie naciśnij przycisk [INFO].
- Dotknij informacji, która ma być wyświetlana, aby dodać do niej symbol [✓].
- Aby zobaczyć przykład wyświetlania, naciśnij przycisk [MENU] w celu powrotu do ekranu [Inf. na ekranie/ustaw. przełącz.].



- W celu włączenia drobniejszej siatki, wybierz kolejno: kartę [1] > opcję [Wyśw. informacji o fotografowaniu] > opcję [Wyświetl. siatki].

Przypisywanie funkcji do przycisku filmowania

► Zdjęcia ► Filmy

Można szybko i łatwo włączać funkcje po ich przypisaniu do przycisku filmowania.



1 Przejdź do ekranu ustawień.

- Naciśnij przycisk [MENU], na karcie [2] wybierz opcję [Nastaw. przyc.], a następnie naciśnij przycisk [97] (89).

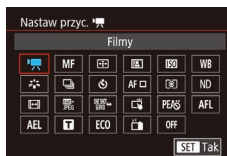

2 Wprowadź ustawienie.

- Dotknij opcji, którą chcesz przypisać, a następnie naciśnij przycisk [97].



- Aby przywrócić ustawienie domyślne przycisku filmowania, wybierz ikonę [P].
- Ikony oznaczone symbolem [⊘] wskazują, że dana funkcja jest niedostępna w bieżącym trybie fotografowania lub w bieżących warunkach jej działania.
- Po przypisaniu funkcji [AF] można zmieniać położenie i rozmiar ramki AF, naciskając przycisk filmowania w trybie [Jeden punkt AF] (84, 85).
- Po przypisaniu funkcji [AFL] każde naciśnięcie przycisku filmowania powoduje regulację i zablokowanie ostrości oraz pojawienie się na ekranie ikony [AFL].
- Naciśnięcie przycisku filmowania podczas korzystania z funkcji [97] powoduje wyłączenie monitora aparatu. Aby przywrócić wyświetlanie obrazu, wykonaj jedną z poniższych czynności:
 - Naciśnij dowolny przycisk oprócz przycisku ON/OFF.
 - Zmień orientację aparatu.
 - Unieś lub opuść lampę błyskową.
- W trybach [P], [S], [A], [M] i [L] można nadal nagrywać filmy, nawet jeśli do przycisku filmowania zostanie przypisana jakaś funkcja.

Przed użyciem

Przewodnik podstawowy

Przewodnik zaawansowany

Podstawowe informacje o aparacie

Tryb automatyczny/tryb hybrydowy automatyczny

Inne tryby fotografowania

Tryb P

Tryb Tv, Av, M i C

Tryb wyświetlania

Funkcje bezprzewodowe

Menu ustawień

Akcesoria

Dodatek

Skorowidz





- Ustawienia można także skonfigurować, dotykając żądanej opcji, a następnie dotykając jej ponownie lub dotykając ikony [SET].

Dostosowywanie menu szybkich nastaw

► Zdjęcia ► Filmy

Można dostosować sposób wyświetlania elementów w menu szybkich nastaw.

Wybieranie elementów uwzględnianych w menu



1 Przejdź do ekranu ustawień.

- Naciśnij przycisk [MENU], na karcie [CAM] wybierz opcję [Układ menu szyb. nastaw], a następnie naciśnij przycisk [INFO] (99).



2 Wybierz elementy, które zostaną uwzględnione w menu.

- Dotykaj ikon, które mają się znaleźć w menu szybkich nastaw. Wybrane ikony są oznaczone symbolem [✓].
- Na ekranie pojawią się wybrane elementy (oznaczone symbolem [✓]).
- Elementy bez symbolu [✓] można skonfigurować na karcie [CAM] na ekranie menu.

3 Wprowadź ustawienie.

- Naciśnij przycisk [MENU], a następnie dotknij opcji [Tak].



- W menu może być wyświetlanych maks. 11 elementów.
- Po wyświetleniu menu szybkich nastaw dostęp do ekranu przedstawionego w punkcie 2 można również uzyskać, naciskając i przytrzymując przycisk [INFO].

Zmiana rozmieszczenia elementów menu



1 Przejdź do ekranu ustawień.

- Na ekranie przedstawionym w punkcie 2 w podrozdziale „Wybieranie elementów uwzględnianych w menu” (99) naciśnij przycisk [INFO].
- Przeciągnij ikonę, aby przenieść ją w nowe miejsce.

2 Wprowadź ustawienie.

- Naciśnij przycisk [MENU], a następnie dotknij opcji [Tak].

Przed użyciem

Przewodnik podstawowy

Przewodnik zaawansowany

Podstawowe informacje o aparacie

Tryb automatyczny/tryb hybrydowy automatyczny

Inne tryby fotografowania

Tryb P

Tryb Tv, Av, M i C

Tryb wyświetlania

Funkcje bezprzewodowe

Menu ustawień

Aksesoria

Dodatek

Skorowidz



Zapisywanie ustawień fotografowania

▶ Zdjęcia ▶ Filmy

Można zapisywać najczęściej używane tryby fotografowania i wprowadzone ustawienia funkcji do późniejszego użytku. Aby uzyskać dostęp do zapisanych ustawień, ustaw po prostu pokrętko wyboru trybów w pozycji [C]. W ten sposób można przywołać nawet ustawienia, które są zwykle usuwane w wyniku przełączenia trybów fotografowania lub wyłączenia aparatu (np. ustawienia samowyzwalacza).

Ustawienia, które można zapisać

- Tryby fotografowania ([P], [Tv], [Av] oraz [M])
- Elementy ustawione w trybie [P], [Tv], [Av] oraz [M] (📖73–📖93)
- Ustawienia menu fotografowania
- Współczynniki powiększenia
- Ręczne ustawienia ostrości (📖82)
- Nastawy Moje Menu (📖101)

1 Włącz tryb fotografowania zawierający ustawienia, które chcesz zapisać, i wprowadź dowolne zmiany w tych ustawieniach.

2 Przejdź do ekranu przypisywania funkcji.

- Naciśnij przycisk [MENU], na karcie [5] wybierz opcję [Własny tryb fotograf. (C)], a następnie naciśnij przycisk [OK].

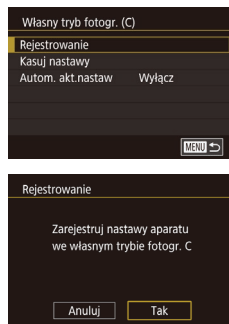

3 Zapisz ustawienia.

- Wybierz opcję [Rejestrowanie] i naciśnij przycisk [OK].
- Na wyświetlonym ekranie potwierdzenia dotknij opcji [Tak].



- Aby edytować zapisane ustawienia (oprócz trybu fotografowania), wybierz ikonę [C], wprowadź ustawienia, a następnie powtórz czynności podane w punktach 2–3. Szczegóły tych ustawień nie zostaną zastosowane w innych trybach fotografowania.



- Aby przywrócić zapisanym ustawieniom ich wartości domyślne, na ekranie widocznym w punkcie 2 wybierz opcję [Kasuj nastawy], naciśnij przycisk [OK], a następnie dotknij opcji [Tak] na ekranie potwierdzenia.
- Aby w zapisanych ustawieniach automatycznie wprowadzane były wszelkie zmiany ustawień dokonywane podczas fotografowania w trybie [C], na ekranie widocznym w punkcie 2 wybierz dla opcji [Autom. akt.nastaw] ustawienie [Włącz].

Przed użyciem

Przewodnik podstawowy

Przewodnik zaawansowany

Podstawowe informacje o aparacie

Tryb automatyczny/tryb hybrydowy automatyczny

Inne tryby fotografowania

Tryb P

Tryb Tv, Av, M i C

Tryb wyświetlania

Funkcje bezprzewodowe

Menu ustawień

Aksesoria

Dodatek

Skorowidz



Zapisywanie najczęściej używanych elementów menu fotografowania (Moje menu)

► Zdjęcia ► Filmy

Na karcie [★1] można zapisać maksymalnie sześć najczęściej używanych elementów menu fotografowania. Dzięki dostosowaniu karty [★1] można szybko uzyskiwać dostęp do tych elementów na jednym ekranie.

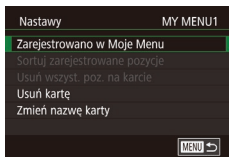
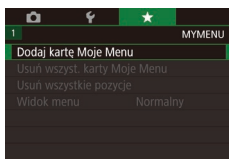

1 Przejdź do ekranu ustawień.

- Naciśnij przycisk [MENU] i na karcie [★1] wybierz opcję [Dodaj kartę Moje Menu], a następnie naciśnij przycisk [OK] (101).
- Dotknij opcji [Tak].
- Wybierz na karcie [★1] opcję [Nastawy MY MENU1], a następnie naciśnij przycisk [OK].

2 Wprowadź ustawienie.

- Wybierz opcję [Zarejestrowano w Moje Menu], a następnie naciśnij przycisk [OK].
- Wybierz maks. sześć pozycji menu do zapisania.
- Pojawi się ikona [✓].
- Aby anulować zapisywanie, naciśnij przycisk [OK]. Ikona [✓] zniknie z ekranu.
- Naciśnij przycisk [MENU].

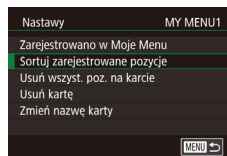

3 W razie potrzeby zmień kolejność elementów menu.

- Wybierz opcję [Sortuj zarejestrowane pozycje], a następnie naciśnij przycisk [OK].
- Wybierz pozycję menu do przeniesienia, a następnie naciśnij przycisk [OK].
- Zmień kolejność za pomocą pokrętła [←/→], a następnie naciśnij przycisk [OK].
- Naciśnij przycisk [MENU].



- Elementy wyszarzone w punkcie 2 również można konfigurować, ale w niektórych trybach fotografowania mogą one być niedostępne.



- Powtarzając tę procedurę od punktu 1, można dodać maksymalnie kartę [★5].
- Po wybraniu na ekranie widocznym w punkcie 2 opcji [Usuń wszyst. poz. na karcie] nastąpi usunięcie wszystkich pozycji dodanych do karty.



- Na ekranie [Zarejestrowano w Moje Menu], służącym do zapisywania i usuwania elementów, można także dotykać elementów, aby je wybierać.
- Na ekranie [Sortuj zarejestrowane pozycje] można także przeciągać elementy, aby zmieniać kolejność ich wyświetlania.

Zmiana nazw kart Moje Menu

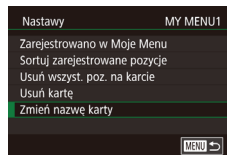

1 Wybierz opcję [Zmień nazwę karty].

- Wybierz opcję [Zmień nazwę karty] w sposób podany w punkcie 2 w podrozdziale „Zapisywanie najczęściej używanych elementów menu fotografowania (Moje menu)” (101), a następnie naciśnij przycisk [OK].

Przed użyciem

Przewodnik podstawowy

Przewodnik zaawansowany

Podstawowe informacje o aparacie

Tryb automatyczny/tryb hybrydowy automatyczny

Inne tryby fotografowania

Tryb P

Tryb Tv, Av, M i C

Tryb wyświetlania

Funkcje bezprzewodowe

Menu ustawień

Aksesoria

Dodatek

Skorowidz



2 Zmień nazwę karty.

- Wprowadź nową nazwę karty, korzystając z wyświetlanej klawiatury (📖30).
- Naciśnij przycisk [MENU], a następnie dotknij opcji [Tak].

Usuwanie jednej z kart Moje Menu

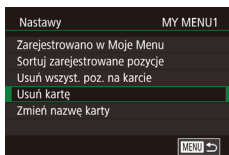

1 Wybierz opcję [Usuń kartę].

- Wybierz opcję [Usuń kartę] w sposób podany w punkcie 2 w podrozdziale „Zapisywanie najczęściej używanych elementów menu fotografowania (Moje menu)” (📖101), a następnie naciśnij przycisk [📖].

2 Usuń pozycję.

- Dotknij opcji [Tak].

Usuwanie wszystkich kart Moje Menu lub znajdujących się na nich pozycji

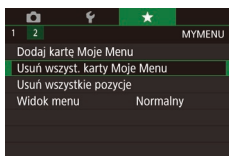

1 Wybierz jedną z pozycji.

- Na ekranie widocznym w punkcie 1 w podrozdziale „Zapisywanie najczęściej używanych elementów menu fotografowania (Moje menu)” (📖101) wybierz opcję [Usuń wszyst. karty Moje Menu] lub [Usuń wszystkie pozycje], a następnie naciśnij przycisk [📖].

2 Usuń pozycję.

- Dotknij opcji [Tak].
- Wybór opcji [Usuń wszyst. karty Moje Menu] spowoduje usunięcie wszystkich kart Moje Menu i przywrócenie domyślnej karty [★].
- Wybór opcji [Usuń wszystkie pozycje] spowoduje usunięcie wszystkich pozycji dodanych do kart od [★1] do [★5].

Dostosowywanie wyglądu kart Moje Menu

Można wybrać, który ekran ma być wyświetlany w trybie fotografowania po naciśnięciu przycisku [MENU].



- Na ekranie widocznym w punkcie 1 w podrozdziale „Zapisywanie najczęściej używanych elementów menu fotografowania (Moje menu)” (📖101) wybierz opcję [Widok menu], a następnie wybierz odpowiednią pozycję.

Widok normalny	Wyświetlanie ostatniego menu widocznego podczas wykonywania poprzedniej czynności.
Wyświetl od karty Moje Menu	Wyświetlanie rozpoczyna się od ekranów kart [★].
Wyświetl tylko kartę MojeMenu	Ograniczenie widoku tylko do ekranów kart [★].

Przed użyciem

Przewodnik podstawowy

Przewodnik zaawansowany

Podstawowe informacje o aparacie

Tryb automatyczny/tryb hybrydowy automatyczny

Inne tryby fotografowania

Tryb P

Tryb Tv, Av, M i C

Tryb wyświetlania

Funkcje bezprzewodowe

Menu ustawień

Aksesoria

Dodatek

Skorowidz



Tryb wyświetlania

Przyjemne oglądanie zdjęć oraz przeszukiwanie ich i edytowanie na wiele sposobów

- Aby przygotować aparat do tych czynności, naciśnij przycisk [▶] w celu włączenia trybu wyświetlania.



- Wyświetlanie i edycja zdjęć, których nazwy zostały zmienione za pomocą komputera lub które były już modyfikowane przy jego użyciu albo zostały wykonane innym aparatem, może okazać się niemożliwe.

Wyświetlanie

▶ Zdjęcia ▶ Filmy

Zarejestrowane zdjęcia lub filmy można wyświetlać na ekranie w poniższy sposób.

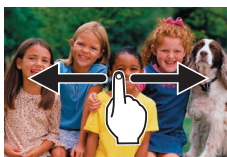
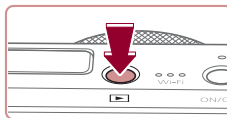

(2)

(1)

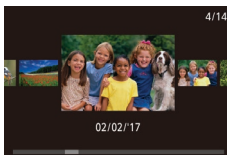

1 Przejdź do trybu wyświetlania.

- Naciśnij przycisk [▶].
- Pojawi się ostatnio wykonane zdjęcie.

2 Wybierz zdjęcie.

- Aby wyświetlić następne zdjęcie, przeciągnij po ekranie od prawej do lewej, aby natomiast wyświetlić poprzednie zdjęcie, przeciągnij od lewej do prawej.
- Następne zdjęcie można też wyświetlić, dotykając prawej krawędzi ekranu (1). W takim przypadku pojawi się przycisk [▶]. I podobnie — poprzednie zdjęcie można wyświetlić, dotykając lewej krawędzi ekranu (2). W tym przypadku pojawi się przycisk [◀].

- Aby przejść do tego ekranu (czyli do trybu przewijania), kilkakrotnie przeciągnij szybko w lewo lub w prawo.
- W trybie tym można przeglądać zdjęcia, przeciągając palcem w lewo lub w prawo.
- Dotknięcie środkowego zdjęcia powoduje przywrócenie wyświetlania pojedynczych zdjęć.
- Aby w trybie przewijania przeglądać zdjęcia pogrupowane według dat rejestracji, przeciągaj szybko palcem w górę lub w dół.

Przed użyciem

Przewodnik podstawowy

Przewodnik zaawansowany

Podstawowe informacje o aparacie

Tryb automatyczny/tryb hybrydowy automatyczny

Inne tryby fotografowania

Tryb P

Tryb Tv, Av, M i C

Tryb wyświetlania

Funkcje bezprzewodowe

Menu ustawień

Aksesoria

Dodatek

Skorowidz



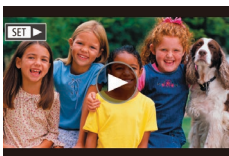

(1)

- Filmy są oznaczone ikoną [⏮]. Aby je odtwarzać, przejdź do punktu 3.

3 Odtwórz filmy.

- Dotknij ikony [▶], aby rozpocząć wyświetlanie.

4 Wyreguluj głośność.

- Aby wyregulować głośność, przeciągaj szybko palcem w górę lub w dół.
- Po zniknięciu wskaźnika głośności (1) z wyświetlacza regulację głośności umożliwiał szybkie przeciąganie po ekranie w górę lub w dół.

5 Wstrzymaj odtwarzanie.

- Aby wstrzymać lub wznowić odtwarzanie, naciśnij przycisk [⏸].
- Aby wstrzymać odtwarzanie, dotknij ekranu. Pojawi się panel odtwarzania filmów. Aby wznowić odtwarzanie, dotknij ikony [▶].
- Po zakończeniu filmu pojawi się ikona [⏮].



- Aby przełączyć aparat z trybu wyświetlania do trybu fotografowania, naciśnij przycisk migawki do połowy.
- Podczas wyświetlania obrazów RAW widoczne są białe linie wskazujące proporcje obrazu. Linie te znajdują się na górze i dole obrazów zarejestrowanych z ustawieniem proporcji [16:9] oraz po lewej i prawej stronie obrazów zarejestrowanych z ustawieniem proporcji [4:3] lub [1:1].
- Aby wyłączyć funkcję przewijania, wybierz kolejno: MENU (ⓘ 29) > kartę [▶] 5 > opcję [Przewijanie] > ustawienie [Wył.].
- Aby po przejściu do trybu wyświetlania pojawiało się na ekranie ostatnie wyświetlane zdjęcie, wybierz kolejno: MENU (ⓘ 29) > kartę [▶] 5 > opcję [Kontyn.wyśw] > ustawienie [Ost. zdjęc].
- Aby zmienić efekt przejścia między zdjęciami, przejdź do MENU (ⓘ 29) i wybierz odpowiedni efekt na karcie [▶] 5, korzystając z opcji [Efekt przejścia].
- Dotknięcie wskaźnika głośności powoduje wyświetlenie panelu głośności. Regulację głośności można przeprowadzać za pomocą przycisków [▲][▼].

Przed użyciem

Przewodnik podstawowy

Przewodnik zaawansowany

Podstawowe informacje o aparacie

Tryb automatyczny/tryb hybrydowy automatyczny

Inne tryby fotografowania

Tryb P

Tryb Tv, Av, M i C

Tryb wyświetlania

Funkcje bezprzewodowe

Menu ustawień

Aksesoria

Dodatek

Skorowidz



Przełączanie trybów wyświetlania

Naciśnij przycisk [INFO.] w trybie wyświetlania, aby przełączyć między brakiem ekranu informacyjnego, ekranem informacyjnym 1 (podstawowe informacje) i ekranem informacyjnym 2 (szczegółowe informacje).



- Przełączanie trybów wyświetlania jest niemożliwe, gdy aparat jest podłączony przez sieć Wi-Fi do urządzeń innych niż drukarki.

Konfigurowanie wyświetlanych informacji o fotografowaniu

Można dostosować informacje wyświetlane na poszczególnych ekranach. Dostępne informacje szczegółowo omówiono w podrozdziale „Podczas wyświetlania” (193).

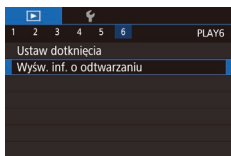

1 Przejdź do ekranu ustawień.

- Naciśnij przycisk [MENU], na karcie [▶]6) wybierz opcję [Wyśw. inf. o odtwarzaniu], a następnie naciśnij przycisk [OK].

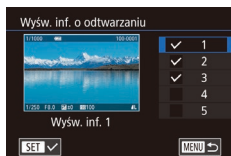

2 Wybierz informacje, które powinny być wyświetlane.

- Wybierz informacje, które powinny być wyświetlane, a następnie naciśnij przycisk [OK], aby dodać znacznik [✓].
- Aby powrócić do ekranu menu, naciśnij przycisk [MENU].



- Przykładowy ekran z opcjami wybranymi w punkcie 2 przedstawiono po lewej stronie.

Ostrzeżenie o prześwietleniu (dla najjaśniejszych obszarów zdjęcia)

▶ Zdjęcia ▶ Filmy

Najjaśniejsze obszary zdjęcia, które zostały prześwietlone, migają na ekranie informacji szczegółowych (193).

Histogram jasności

▶ Zdjęcia ▶ Filmy

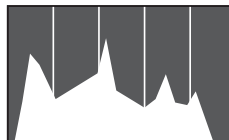

- Ekran informacyjny 2–5 zawierają górny wykres nazywany histogramem jasności, który przedstawia rozkład jasności na obrazach. Oś pozioma odnosi się do stopnia jasności, a oś pionowa wskazuje, jak duża część zdjęcia osiąga dany poziom jasności. Histogram umożliwia sprawdzanie ekspozycji.

Histogram RGB

▶ Zdjęcia ▶ Filmy

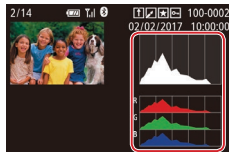

- Na ekranie informacyjnym 3 wyświetlany jest histogram RGB, który przedstawia rozkład składowych czerwonej (R), zielonej (G) i niebieskiej (B) na obrazach. Oś pozioma odnosi się do jasności składowej R, G lub B, a oś pionowa wskazuje, jak duża część zdjęcia osiąga dany poziom jasności. Histogram ten umożliwia sprawdzanie charakterystyki kolorów obrazu.

Przed użyciem

Przewodnik podstawowy

Przewodnik zaawansowany

Podstawowe informacje o aparacie

Tryb automatyczny/tryb hybrydowy automatyczny

Inne tryby fotografowania

Tryb P

Tryb Tv, Av, M i C

Tryb wyświetlania

Funkcje bezprzewodowe

Menu ustawień

Aksesoria

Dodatek

Skorowidz





- Histogram RGB może też być wyświetlany na górze ekranów informacyjnych 2–5. Na karcie [▶6] wybierz w opcji [Wysw. inf. o odtwarzaniu] jeden z ekranów informacyjnych (2–5), naciśnij przycisk [INFO.], wybierz opcję [RGB], a następnie naciśnij przycisk [⊞]. Uwaga: na dole ekranu informacyjnego 3 wyświetlany jest histogram jasności.
- Histogram jasności można również wyświetlić podczas fotografowania (📖97, 📖192).

Wyświetlanie krótkich filmów utworzonych podczas wykonywania zdjęć (Przegląd filmowy)

▶ Zdjęcia ▶ Filmy

Przeglądy filmowe nagrane automatycznie w trybie [📷] (📖35) w danym dniu wykonywania zdjęć można wyświetlać w poniższy sposób.



1 Wybierz zdjęcie.

- Zdjęcia wykonane w trybie [📷] są oznaczone ikoną [📷].
- Wybierz zdjęcie oznaczone ikoną [📷].

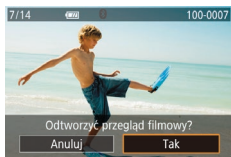

2 Odtwórz przegląd filmowy.

- Dotknij ikony [📷], a następnie dotknij opcji [Tak].
- Rozpocznie się odtwarzanie od początku filmu nagranych automatycznie w danym dniu wykonywania zdjęć.



- Po chwili ikona [📷] zniknie z monitora aparatu, jeśli został w nim wyłączony ekran informacyjny (📖105).

Wyświetlanie według daty

Przeglądy filmowe można wyświetlać według daty.

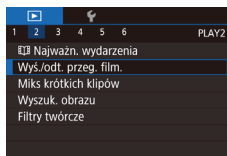

- Naciśnij przycisk [MENU], na karcie [▶2] wybierz opcję [Wysw./odt. przeg. film.], a następnie dotknij jednej z dat (📖29).

Sprawdzanie osób wykrytych za pomocą funkcji Identyfikacja twarzy

▶ Zdjęcia ▶ Filmy

Po przełączeniu aparatu w tryb wyświetlania ekranu informacji podstawowych (📖105) zostaną wyświetlone imiona maksymalnie pięciu osób zarejestrowanych za pomocą funkcji Identyfikacja twarzy (📖43).

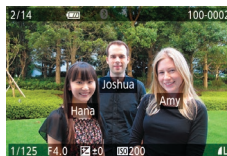

- Naciśnij kilkakrotnie przycisk [INFO.], aby włączyć tryb wyświetlania informacji podstawowych, a następnie wybierz jedno ze zdjęć, przeciągając palcem po ekranie w lewo lub w prawo.
- Na wykrytych osobach zostaną wyświetlone imiona.



- Jeśli nie chcesz, aby na zdjęciach wykonywanych za pomocą funkcji identyfikacji twarzy widniały imiona, wybierz kolejno: MENU (📖29) > kartę [▶3] > menu [Infor. o iden. twarzy] > opcję [Wysw. nazwy] > ustawienie [Wył.].

Przed użyciem

Przewodnik podstawowy

Przewodnik zaawansowany

Podstawowe informacje o aparacie

Tryb automatyczny/tryb hybrydowy automatyczny

Inne tryby fotografowania

Tryb P

Tryb Tv, Av, M i C

Tryb wyświetlania

Funkcje bezprzewodowe

Menu ustawień

Aksesoria

Dodatek

Skorowidz



Przeglądanie i filtrowanie zdjęć

Nawigowanie wśród zdjęć wyświetlanych w postaci miniatur

► Zdjęcia ► Filmy

Dzięki wyświetlaniu wielu zdjęć w postaci miniatur można szybko odnajdywać poszukiwane fotografie.

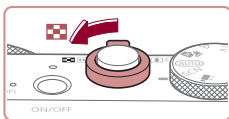

1 Wyświetl zdjęcia w postaci miniatur.

- Aby wyświetlić zdjęcia w postaci miniatur, przesunąć dźwignię powiększenia w stronę symbolu [Q]. Ponowne przesunięcie dźwigni w tę samą stronę pozwala zwiększyć liczbę widocznych zdjęć.
- Aby wyświetlić mniejszą liczbę zdjęć, przesunąć dźwignię powiększenia w stronę symbolu [Q]. Liczba zdjęć zmniejsza się po każdorazowym poruszeniu dźwigni.



2 Wybierz zdjęcie.

- Przeciągnij w górę lub w dół na ekranie, aby przewinąć wyświetlaną listę zdjęć.
- Dotknij zdjęcia, aby je wybrać, a następnie dotknij go ponownie, aby obejrzeć w trybie wyświetlania pojedynczych zdjęć.
- Można także przeciągnąć po ekranie w lewo i w prawo w celu przeniesienia pomarańczowej ramki, a następnie przytrzymać dźwignię powiększenia przy symbolu [Q], aby obejrzeć zdjęcie w trybie wyświetlania pojedynczych zdjęć.



- Aby wyłączyć efekt wyświetlania 3D (widoczny po szybkim przeciągnięciu ekranu w górę lub w dół), wybierz kolejno: MENU (129) > kartę [5] > opcję [Efekt miniatur] > ustawienie [Wyt.].

Obsługa za pomocą ekranu dotykowego



- Zsuń palec, aby przełączyć tryb wyświetlania pojedynczych zdjęć na tryb widoku miniatur.
- Aby wyświetlić więcej miniatur na każdym ekranie, ponownie zsuń palec.
- Przeciągnij w górę lub w dół na ekranie, aby przewinąć wyświetlaną listę zdjęć.
- Aby wyświetlić mniej miniatur na każdym ekranie, rozsuń palec.
- Dotknij zdjęcia, aby je wybrać, a następnie dotknij go ponownie, aby obejrzeć w trybie wyświetlania pojedynczych zdjęć.

Znajdowanie zdjęć spełniających warunki filtra

► Zdjęcia ► Filmy

Aby szybko znaleźć zdjęcia na zapelnionej nimi karcie pamięci, można przefiltrować widok fotografii z użyciem warunków danego filtra. Całe grupy odfiltrowanych zdjęć można też chronić (113) i usuwać (115) naraz.

★ Ulubione	Wyświetlanie zdjęć oznaczonych jako ulubione (118).
📅 Do dat zdjęć	Wyświetlanie zdjęć wykonanych w określonym dniu.
👤 Ludzie	Wyświetlanie zdjęć z wykrytymi twarzami.
🎞 Zdjęcia/film	Wyświetlanie zdjęć, filmów lub filmów nagranych w trybie [5] (135).
👤 Nazwa	Wyświetlanie zdjęć przedstawiających zarejestrowaną osobę (143).

Przed użyciem

Przewodnik podstawowy

Przewodnik zaawansowany

Podstawowe informacje o aparacie

Tryb automatyczny/tryb hybrydowy automatyczny

Inne tryby fotografowania

Tryb P

Tryb Tv, Av, M i C

Tryb wyświetlania

Funkcje bezprzewodowe

Menu ustawień

Aksesoria

Dodatek

Skorowidz





1 Wybierz pierwszy warunek.

- W trybie wyświetlania pojedynczych zdjęć naciśnij przycisk [🔍], wybierz w menu ikonę [👤], ponownie naciśnij przycisk [🔍] i wybierz jeden z warunków.
- Po wybraniu ikony [★] lub [👤] można wyświetlać tylko zdjęcia pasujące do danego warunku, dotykając ikon [◀][▶] lub obracając pokrętkę [🌀]. Aby wykonać jakąś czynność dla całej grupy takich zdjęć, naciśnij przycisk [🔍] i przejdź do czynności z punktu 3.

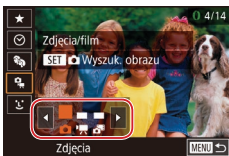

2 Wybierz drugi warunek i wyświetl zdjęcia z użyciem filtru.

- Po wybraniu ikony [👤] lub [👤] jako pierwszego warunku wybierz drugi warunek, dotykając ikon [◀][▶], a następnie wyświetlaj tylko pasujące zdjęcia za pomocą pokrętki [🌀].
- Aby przełączyć aparat na wyświetlanie zdjęć z użyciem filtrów, naciśnij przycisk [🔍] i przejdź do czynności z punktu 3.
- Po wybraniu ikony [👤] jako pierwszego warunku naciśnij przycisk [🔍] i na następnym ekranie wybierz jedną z osób.



3 Wyświetl zdjęcia z użyciem filtru.

- Zdjęcia spełniające warunki będą wyświetlane w żółtych ramkach. Aby wyświetlać tylko te zdjęcia, przeciągaj po ekranie w lewo lub w prawo.
- Aby anulować wyświetlanie z użyciem filtrów, naciśnij przycisk [🔍], wybierz w menu ikonę [👤], a następnie naciśnij przycisk [🔍].



- Jeśli dla danych warunków aparat nie znalazł żadnych spełniających je zdjęć, warunki te będą niedostępne.



- Aby ukrywać lub wyświetlać inne informacje, naciśnij przycisk [INFO], jak podano w punkcie 3.
- Przy wyświetlaniu znalezionych zdjęć (w punkcie 3) dostępne są opcje przedstawione w podrozdziałach „Nawigowanie wśród zdjęć wyświetlanych w postaci miniatur” (📖107), „Powiększanie zdjęć” (📖111) i „Wyświetlanie pokazów przezroczy” (📖112). Operacje dotyczące obrazów można też stosować do wszystkich znalezionych zdjęć, wybierając w trybie „Ochrona zdjęć” (📖113) opcję [Chroń wszystkie obr. w wysz.] albo w trybach „Usuwanie wielu zdjęć naraz” (📖115), „Dodawanie zdjęć do listy drukowania (DPOF)” (📖181) lub „Dodawanie zdjęć do fotoksiążki” (📖183) opcję [Wyb. wszyst. obr.w wysz.].
- Jeśli poddasz zdjęcia edycji i zapiszesz je jako nowe (📖120–📖127), pojawi się odpowiedni komunikat i znalezione zdjęcia nie będą już wyświetlane.



- Po wybraniu warunków można wyświetlić odpowiadające im zdjęcia, dotykając ponownie danego warunku.

Przed użyciem

Przewodnik podstawowy

Przewodnik zaawansowany

Podstawowe informacje o aparacie

Tryb automatyczny/tryb hybrydowy automatyczny

Inne tryby fotografowania

Tryb P

Tryb Tv, Av, M i C

Tryb wyświetlania

Funkcje bezprzewodowe

Menu ustawień

Aksesoria

Dodatek

Skorowidz



Przeskok między zdjęciami za pomocą pokręćła sterowania

► Zdjęcia ► Filmy

Za pomocą pokręćła sterowania można szybko znajdować zdjęcia i przechodzić do nich, filtrując widok fotografii z użyciem warunków danego filtra.

	Pojedynczy obraz	Umożliwia przeskakiwanie o 1 zdjęcie.
	Skok o 10 obr.	Umożliwia przeskakiwanie o 10 zdjęć.
	Skok o 100 obr.	Umożliwia przeskakiwanie o 100 zdjęć.
	Skok wg daty	Umożliwia przeskok do pierwszego zdjęcia z danej grupy fotografii wykonanych w tym samym dniu.
	Skok do ulub.	Wyświetlanie zdjęć oznaczonych jako ulubione (118).

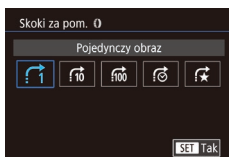

1 Wybierz jeden z warunków.

- Wybierz warunek (czyli metodę przeskoku), naciskając przycisk [MENU] i wybierając na karcie [5] opcję [Skoki za pom. 5].

2 Wyświetl zdjęcia spełniające wybrany warunek lub przeskaku o określoną liczbę obrazów.

- W trybie wyświetlania pojedynczych zdjęć obracaj pokręćłem [5], aby wyświetlać tylko zdjęcia spełniające warunek, czyli przeskakiwać w przód lub w tył o określoną liczbę zdjęć.

Obsługa za pomocą ekranu dotykowego



- Do poprzedniego lub następnego zdjęcia można też przechodzić zgodnie z metodą przeskoku wybraną w punkcie 1 w podrozdziale „Przeskok między zdjęciami za pomocą pokręćła sterowania” (109), przeciągając dwoma palcami w lewo lub w prawo.

Wyświetlanie poszczególnych zdjęć należących do grupy

► Zdjęcia ► Filmy

Poszczególne zdjęcia zapisane w trybie [5] (63) są grupowane, więc widoczne jest tylko pierwsze z nich, ale można również wyświetlać je wszystkie z osobna.

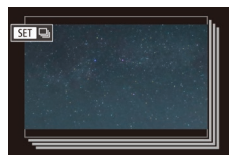

1 Wybierz zgrupowane zdjęcia.

- Przeglądaj zdjęcia, przeciągając je w lewo lub w prawo, aż znajdziesz odpowiednią fotografię oznaczoną symbolem [SET].



2 Wybierz ikonę [5].

- Naciśnij przycisk [5], a następnie wybierz w menu ikonę [5] (28).

Przed użyciem

Przewodnik podstawowy

Przewodnik zaawansowany

Podstawowe informacje o aparacie

Tryb automatyczny/tryb hybrydowy automatyczny

Inne tryby fotografowania

Tryb P

Tryb Tv, Av, M i C

Tryb wyświetlania

Funkcje bezprzewodowe

Menu ustawień

Aksesoria

Dodatek

Skorowidz



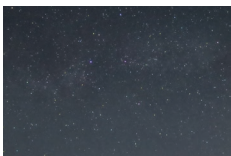

3 Wyświetl poszczególne zdjęcia należące do grupy.

- Przeciągając zdjęcia w lewo lub w prawo, można wyświetlać tylko fotografie należące do wybranej grupy.
- Aby anulować odtwarzanie grupy, naciśnij przycisk [⌂], wybierz w menu ikonę [📷], a następnie ponownie naciśnij przycisk [⌂] (📖28).



- W ramach wyświetlania grupowego (punkt 3) można też szybko przeglądać zdjęcia („Nawigowanie wśród zdjęć wyświetlanych w postaci miniatur” (📖107)) i powiększać je („Powiększanie zdjęć” (📖111)). Wykonywane czynności możesz zastosować do wszystkich zdjęć z danej grupy naraz, wybierając opcję [Chroń wszys. obrazy z grupy] w podrozdziale „Ochrona zdjęć” (📖113), opcję [Wszyst. obrazy z grupy] w podrozdziale „Usuwanie wielu zdjęć naraz” (📖115) albo opcję [Wybierz wszystkie z grupy] w podrozdziale „Dodawanie zdjęć do listy drukowania (DPOF)” (📖181) lub „Dodawanie zdjęć do fotoksiążki” (📖183).
- Aby wyłączyć grupowanie zdjęć w celu wyświetlania ich pojedynczo, wybierz kolejno: MENU (📖29) > kartę [▶5] > opcję [Grupa obrazów] > ustawienie [Wyt.] (📖29). Zgrupowanych zdjęć nie można jednak rozgrupować w trakcie wyświetlania z osobna.



- Grupę zdjęć można też wyświetlić, dotykając ikony [SET] na ekranie widocznym w punktach 1 i 2.

Edytowanie informacji dla funkcji Identyfikacja twarzy

W przypadku zauważenia nieprawidłowego imienia podczas odtwarzania można je zmienić lub usunąć. Nie można jednak dodawać imion osobom niewykrytym przez funkcję identyfikacji twarzy (bez wyświetlanych imion) ani osobom, których imiona zostały usunięte.

Zmiana imion

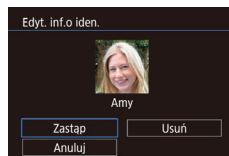
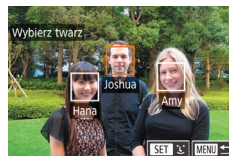
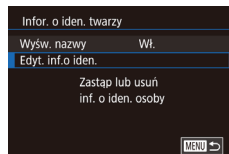

1 Przejdź do ekranu ustawień.

- Naciśnij przycisk [MENU] i na karcie [▶3] wybierz opcję [Infor. o iden. twarzy] (📖29).
- Wybierz opcję [Edyt. inf.o iden.], a następnie naciśnij przycisk [⌂].

2 Wybierz zdjęcie.

- Wybierz jedno ze zdjęć w trakcie przeglądania ich polegającego na przeciągnięciu w lewo lub w prawo. Naciśnij przycisk [⌂].
- Aby wybrać imię, które chcesz zastąpić, dotknij wizerunku twarzy odpowiedniej osoby.

3 Wybierz opcję edycyjną.

- Dotknij opcji [Zastąp].

4 Wybierz imię osoby, którą chcesz zastąpić.

- Dotknij imienia osoby, która ma zastąpić wybraną osobę.

Przed użyciem

Przewodnik podstawowy

Przewodnik zaawansowany

Podstawowe informacje o aparacie

Tryb automatyczny/tryb hybrydowy automatyczny

Inne tryby fotografowania

Tryb P

Tryb Tv, Av, M i C

Tryb wyświetlania

Funkcje bezprzewodowe

Menu ustawień

Aksesoria

Dodatek

Skorowidz





- Dostęp do ekranu [Edyt. inf.o iden.] można także uzyskać, dotykając zdjęcia na ekranie widocznym w punkcie 2, dotykając ikony [SET] w celu wyświetlenia pomarańczowej ramki, a następnie dotykając twarzy osoby, której imię ma zostać zastąpione.

■ Usuwanie imion

- Na ekranie widocznym w punkcie 3 w podrozdziale „Zmiana imion” (110), dotknij opcji [Usuń].
- Po pojawieniu się pytania [Usunąć?] dotknij opcji [Tak].

Opcje wyświetlania zdjęć

■ Powiększanie zdjęć

▶ Zdjęcia ▶ Filmy

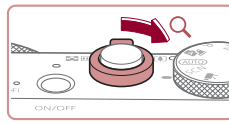

(1)

1 Powiększ zdjęcie.

- Zdjęcie można również powiększać, przesuwając dźwignię powiększenia w stronę symbolu [Q]. Przytrzymanie naciśniętej dźwigni powiększenia umożliwi powiększenie zdjęć do maksymalnego współczynnika (około 10x).
- Przybliżone położenie wyświetlanego obszaru (1) jest wskazywane dla lepszej orientacji.
- Aby pomniejszyć zdjęcie, przesunąć dźwignię powiększenia w stronę symbolu [Q]. Przytrzymując go w tym położeniu, można powrócić do ekranu wyświetlania pojedynczych zdjęć.

2 W razie potrzeby zmieniaj położenie wyświetlanego obszaru i przełączaj zdjęcia.

- Położenie wyświetlanego obszaru można zmieniać, przeciągając go po ekranie.
- Naciśnij przycisk [MENU], aby przywrócić wyświetlanie pojedynczych zdjęć.
- Powiększone zdjęcia można przełączać za pomocą pokrętła [◀▶].

Przed użyciem

Przewodnik podstawowy

Przewodnik zaawansowany

Podstawowe informacje o aparacie

Tryb automatyczny/tryb hybrydowy automatyczny

Inne tryby fotografowania

Tryb P

Tryb Tv, Av, M i C

Tryb wyświetlania

Funkcje bezprzewodowe

Menu ustawień

Aksesoria

Dodatek

Skorowidz





- Ostrość można sprawdzić po wyświetleniu ikony [SET] [1], naciskając przycisk [SET] w celu wyświetlenia miejsca, na które ustawiona jest ostrość (Sprawdzanie ostrości). Jeśli ostrość jest ustawiona na wiele miejsc, można je przełączać za pomocą przycisku [SET].

Obsługa za pomocą ekranu dotykowego



- Aby powiększyć obraz, rozsuń palce.
- Powtarzając tę czynność, można powiększać zdjęcia do maksymalnego współczynnika (około 10x).
- Położenie wyświetlanego obszaru można zmieniać, przeciągając go po ekranie.



- Aby pomniejszyć obraz, zsuń palce.
- Aby przywrócić tryb wyświetlania pojedynczych zdjęć, dotknij ikony [MENU].

Powiększanie dwukrotnym dotknięciem



- Szybko dotknij ekranu dwa razy, aby powiększyć zdjęcie około trzykrotnie.
- Aby powrócić z ekranu powiększenia do trybu wyświetlania pojedynczych zdjęć, szybko dotknij ekranu dwa razy.

Wyświetlanie pokazów przelotowych

► Zdjęcia ► Filmy

Zdjęcia zapisane na karcie pamięci można wyświetlać automatycznie w sposób przedstawiony poniżej.

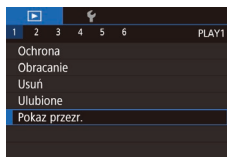

- Naciśnij przycisk [MENU] i na karcie [▶ 1] wybierz opcję [Pokaz przel.] (129).
- Dotknij opcji [Start].
- Pokaz przelotowy rozpocznie się kilka sekund po wyświetleniu komunikatu [Pobieranie obrazu].
- Naciśnięcie przycisku [MENU] powoduje zatrzymanie pokazu przelotowego.



- Podczas pokazu przelotowego funkcje oszczędzania energii w aparacie (126) są wyłączone.



- Aby wstrzymać lub wznowić pokaz przelotowy, naciśnij przycisk [SET].
- Na ekranie wyświetlanym po dotknięciu opcji [Nastawy] można skonfigurować powtarzanie pokazu slajdów, czas wyświetlania każdego zdjęcia i efekt przejścia między zdjęciami (129).



- Pokaz przelotowy można też przerwać, dotykając ekranu.
- Pokazy przelotowe można też rozpoczynać, korzystając z dotknięć (119).

Przed użyciem

Przewodnik podstawowy

Przewodnik zaawansowany

Podstawowe informacje o aparacie

Tryb automatyczny/tryb hybrydowy automatyczny

Inne tryby fotografowania

Tryb P

Tryb Tv, Av, M i C

Tryb wyświetlania

Funkcje bezprzewodowe

Menu ustawień

Aksesoria

Dodatek

Skorowidz



Ochrona zdjęć

► Zdjęcia ► Filmy

Warto chronić ważne zdjęcia, aby zapobiegać ich przypadkowemu usunięciu (📖115).

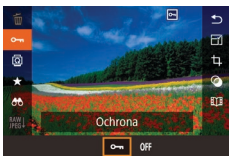

- Naciśnij przycisk [📁], wybierz w menu ikonę [🔑], a następnie wybierz ikonę [🔑]. Pojawi się ikona [🔒].
- Aby anulować ochronę, wybierz ustawienie [OFF]. Ikona [🔒] zniknie z ekranu.



- Chronione zdjęcia na karcie pamięci zostaną usunięte w przypadku jej sformatowania (📖162).



- Chronionych zdjęć nie można usuwać za pomocą dostępnej w aparacie funkcji kasowania. Aby usuwać je w ten sposób, należy najpierw anulować ochronę.

Za pomocą menu

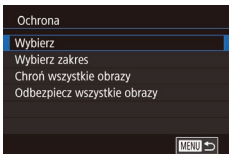
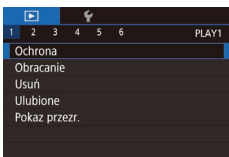

1 Przejdź do ekranu ustawień.

- Naciśnij przycisk [MENU] i na karcie [▶1] wybierz opcję [Ochrona] (📖29).

2 Określ sposób wyboru.

- Wybierz odpowiednie ustawienie (📖29).
- Aby powrócić do ekranu menu, naciśnij przycisk [MENU].

Wybieranie pojedynczych zdjęć

1 Wybierz opcję [Wybierz].

- Wybierz opcję [Wybierz] w sposób podany w podrozdziale „Za pomocą menu” (📖113), a następnie naciśnij przycisk [📁].



2 Wybierz zdjęcie.

- Wybierz jedno ze zdjęć w trakcie przeglądania ich polegającego na przeciąganiu w lewo lub w prawo. Po naciśnięciu przycisku [📁] pojawi się ikona [🔒].
- Aby anulować wybieranie, naciśnij ponownie przycisk [📁]. Ikona [🔒] zniknie z ekranu.
- Aby wybrać inne zdjęcia, powtarzaj powyższą procedurę.

3 Włącz ochronę zdjęć.

- Naciśnij przycisk [MENU]. Pojawi się komunikat potwierdzający.
- Dotknij opcji [Tak].

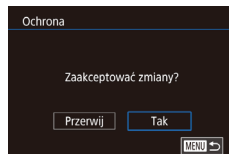

- Zdjęcia nie będą chronione, jeśli przed wykonaniem czynności podanych w punkcie 3 nastąpi zmiana trybu fotografowania lub wyłączenie aparatu.



- Zdjęcia można też wybierać lub usuwać, dotykając ekranu w punkcie 2, a do ekranu potwierdzenia można przejść, dotykając ikony [MENU].

Przed użyciem

Przewodnik podstawowy

Przewodnik zaawansowany

Podstawowe informacje o aparacie

Tryb automatyczny/tryb hybrydowy automatyczny

Inne tryby fotografowania

Tryb P

Tryb Tv, Av, M i C

Tryb wyświetlania

Funkcje bezprzewodowe

Menu ustawień

Akcesoria

Dodatek

Skorowidz



Wybieranie zakresu

1 Wybierz opcję [Wybierz zakres].

- Wybierz opcję [Wybierz zakres] w sposób podany w podrozdziale „Za pomocą menu” (113), a następnie naciśnij przycisk [OK].

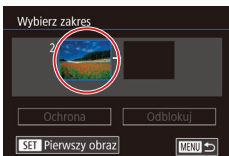

2 Wybierz zdjęcie początkowe.

- Naciśnij przycisk [OK].



- Wybierz jedno ze zdjęć w trakcie przeglądania ich polegającego na przeciąganiu w lewo lub w prawo. Naciśnij przycisk [OK].

3 Wybierz zdjęcie końcowe.

- Dotknij zdjęcia, aby uaktywnić opcję [Ostatni obraz], a następnie naciśnij przycisk [OK].

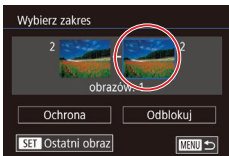

- Wybierz jedno ze zdjęć w trakcie przeglądania ich polegającego na przeciąganiu w lewo lub w prawo. Naciśnij przycisk [OK].
- Zdjęć poprzedzających zdjęcie początkowe nie można wybierać jako zdjęcia końcowego.

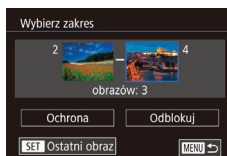

4 Włącz ochronę zdjęć.

- Dotknij opcji [Ochrona].



- Zdjęcia można też wybierać na ekranach widocznych w punktach 2 i 3, obracając pokrętkę [OK].
- Aby anulować ochronę grup zdjęć, wybierz w punkcie 4 opcję [Odblokuj].

Włączanie ochrony wszystkich zdjęć naraz

1 Wybierz opcję [Chroń wszystkie obrazy].

- Wybierz opcję [Chroń wszystkie obrazy] w sposób podany w podrozdziale „Za pomocą menu” (113), a następnie naciśnij przycisk [OK].

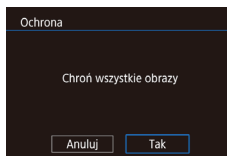

2 Włącz ochronę zdjęć.

- Dotknij opcji [Tak].

Wyłączanie ochrony wszystkich zdjęć naraz

Można wyłączyć ochronę wszystkich zdjęć naraz. Aby wyłączyć ochronę, wybierz opcję [Odbezpiecz wszystkie obrazy] w punkcie 1 procedury „Włączanie ochrony wszystkich zdjęć naraz”, a następnie wykonaj czynności podane w punkcie 2.

Przed użyciem

Przewodnik podstawowy

Przewodnik zaawansowany

Podstawowe informacje o aparacie

Tryb automatyczny/tryb hybrydowy automatyczny

Inne tryby fotografowania

Tryb P

Tryb Tv, Av, M i C

Tryb wyświetlania

Funkcje bezprzewodowe

Menu ustawień

Aksesoria

Dodatek

Skorowidz



Usuwanie obrazów

► Zdjęcia ► Filmy

Niepotrzebne zdjęcia można wybierać i usuwać pojedynczo. Należy przy tym zachować ostrożność, ponieważ usuniętych zdjęć nie można odzyskać. Chronionych zdjęć nie można jednak usuwać (📖113).

1 Wybierz zdjęcie, które ma zostać usunięte.

- Przeciągnij w lewo lub w prawo po ekranie, aby wybrać zdjęcie.

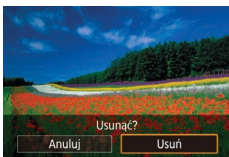

2 Usuń zdjęcie.

- Naciśnij przycisk [📏], a następnie wybierz w menu ikonę [🗑️] (📖28).
- Po pojawieniu się pytania [Usuwać?] dotknij opcji [Usuń].
- Bieżące zdjęcie zostanie usunięte.
- Aby anulować usuwanie, dotknij opcji [Anuluj].



- W przypadku zdjęć zarejestrowanych zarówno w formacie RAW, jak i w formacie JPEG dotknięcie opcji [SET] [Usuń] w trakcie wyświetlania zdjęcia daje możliwość wyboru jednej z trzech opcji: [Usuń RAW], [Usuń JPEG] lub [Usuń RAW+JPEG].
- Zdjęcia można także usuwać, korzystając z dotknięć (📖119).

Usuwanie wielu zdjęć naraz

Można wybierać wiele zdjęć do usunięcia naraz. Należy przy tym zachować ostrożność, ponieważ usuniętych zdjęć nie można odzyskać. Chronionych zdjęć nie można jednak usuwać (📖113).

Określanie sposobu wyboru

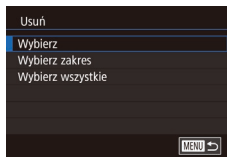
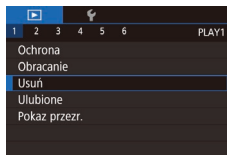

1 Przejdź do ekranu ustawień.

- Naciśnij przycisk [MENU] i na karcie [1] wybierz opcję [Usuń] (📖29).

2 Określ sposób wyboru.

- Wskaż sposób wyboru, a następnie naciśnij przycisk [📏].
- Aby powrócić do ekranu menu, naciśnij przycisk [MENU].
- Aby powrócić do ekranu menu, dotknij przycisku [MENU].

Przed użyciem

Przewodnik podstawowy

Przewodnik zaawansowany

Podstawowe informacje o aparacie

Tryb automatyczny/tryb hybrydowy automatyczny

Inne tryby fotografowania

Tryb P

Tryb Tv, Av, M i C

Tryb wyświetlania

Funkcje bezprzewodowe

Menu ustawień

Aksesoria

Dodatek

Skorowidz



Wybieranie pojedynczych zdjęć

1 Wybierz opcję [Wybierz].

- Wybierz opcję [Wybierz] w sposób podany w podrozdziale „Określanie sposobu wyboru” (📖 115), a następnie naciśnij przycisk [SET].



2 Wybierz zdjęcie.

- Wybierz jedno ze zdjęć w trakcie przeglądania ich polegającego na przeciąganiu w lewo lub w prawo. Po dotknięciu ekranu pojawi się ikona [✓].
- Aby anulować wybieranie, dotknij ponownie ekranu. Ikona [✓] zniknie z ekranu.
- Aby wybrać inne zdjęcia, powtarzaj powyższą procedurę.

3 Usuń zdjęcia.

- Naciśnij przycisk [MENU]. Pojawi się komunikat potwierdzający.
- Dotknij opcji [Tak].

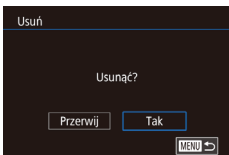

- Wybranie zdjęcia zarejestrowanego zarówno w formacie RAW, jak i w formacie JPEG spowoduje usunięcie obu wersji.

Wybieranie zakresu

1 Wybierz opcję [Wybierz zakres].

- Wybierz opcję [Wybierz zakres] w sposób podany w podrozdziale „Określanie sposobu wyboru” (📖 115), a następnie naciśnij przycisk [SET].

2 Wybierz zdjęcia.

- Aby wskazać zdjęcia, wykonaj czynności podane w punktach 2–3 w podrozdziale „Wybieranie zakresu” (📖 114).

3 Usuń zdjęcia.

- Dotknij opcji [Usuń].

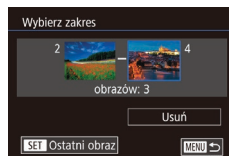

Wybieranie wszystkich zdjęć naraz

1 Wybierz opcję [Wybierz wszystkie].

- Wybierz opcję [Wybierz wszystkie] w sposób podany w podrozdziale „Określanie sposobu wyboru” (📖 115), a następnie naciśnij przycisk [SET].

2 Usuń zdjęcia.

- Dotknij opcji [Tak].

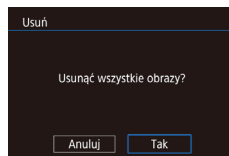

Przed użyciem

Przewodnik podstawowy

Przewodnik zaawansowany

Podstawowe informacje o aparacie

Tryb automatyczny/tryb hybrydowy automatyczny

Inne tryby fotografowania

Tryb P

Tryb Tv, Av, M i C

Tryb wyświetlania

Funkcje bezprzewodowe

Menu ustawień

Aksesoria

Dodatek

Skorowidz



Obracanie zdjęć

► Zdjęcia ► Filmy

Zmiany układu zdjęcia i zapisania go można dokonać w przedstawiony poniżej sposób.

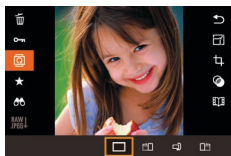

1 Wybierz ikonę [Obracanie].

- Naciśnij przycisk [Obracanie], a następnie wybierz w menu ikonę [Obracanie] (128).

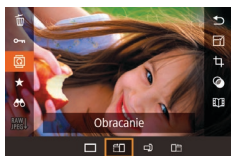

2 Obróć zdjęcie.

- Każde przeciągnięcie opcji powoduje obrót zdjęcia o 90° w danym kierunku. Aby zatwierdzić ustawienie, naciśnij przycisk [Zatwierdź].



- Nie można obracać zdjęć, jeśli dla opcji [Auto-obracanie] wybrano ustawienie [Wył.] (117).

Za pomocą menu

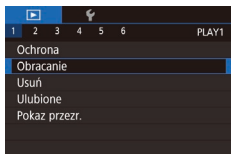

1 Wybierz opcję [Obracanie].

- Naciśnij przycisk [MENU] i na karcie [1] wybierz opcję [Obracanie] (29).

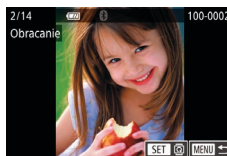

2 Obróć zdjęcie.

- Przeciągnij w lewo lub w prawo po ekranie, aby wybrać zdjęcie.
- Każde naciśnięcie przycisku [Zatwierdź] powoduje obrót zdjęcia o 90°.
- Aby powrócić do ekranu menu, naciśnij przycisk [MENU].



- Na ekranie przedstawionym w punkcie 2 można dotknąć ikony [SET] w celu przywrócenia pierwotnego poziomu lub dotknąć ikony [MENU] w celu powrotu do ekranu fotografowania.

Wyłączanie automatycznego obracania

Wykonując poniższe czynności, można wyłączyć funkcję automatycznego obracania zdjęć, która powoduje obracanie zdjęć odpowiednio do bieżącej orientacji aparatu.

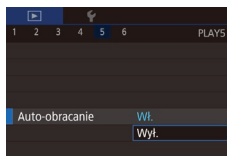

- Naciśnij przycisk [MENU], na karcie [5] wybierz opcję [Auto-obracanie], a następnie wybierz ustawienie [Wył.] (29).



- Nie można obracać zdjęć (117), jeśli dla opcji [Auto-obracanie] wybrano ustawienie [Wył.]. Ponadto obrócone już zdjęcia będą wyświetlane w ich pierwotnej orientacji.

Przed użyciem

Przewodnik podstawowy

Przewodnik zaawansowany

Podstawowe informacje o aparacie

Tryb automatyczny/tryb hybrydowy automatyczny

Inne tryby fotografowania

Tryb P

Tryb Tv, Av, M i C

Tryb wyświetlania

Funkcje bezprzewodowe

Menu ustawień

Aksesoria

Dodatek

Skorowidz



Oznaczanie zdjęć jako ulubionych

► Zdjęcia ► Filmy

Można porządkować zdjęcia, oznaczając je jako ulubione. Wybierając jedną z kategorii w trybie wyświetlania z użyciem filtrów, można ograniczyć czynności opisane w poniższych podrozdziałach tylko do tych zdjęć.

- „Wyświetlanie” (📖 103), „Wyświetlanie pokazów przezroczy” (📖 112), „Ochrona zdjęć” (📖 113), „Usuwanie obrazów” (📖 115), „Dodawanie zdjęć do listy drukowania (DPOF)” (📖 181), „Dodawanie zdjęć do fotoksiążki” (📖 183)

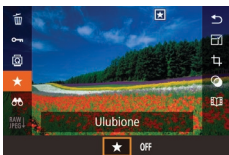

- Naciśnij przycisk [📖], wybierz w menu ikonę [★], a następnie wybierz ikonę [★]. Pojawi się ikona [★].
- Aby usunąć oznaczenie zdjęcia, powtórz poprzednią procedurę, wybierając ustawienie [OFF], a następnie naciśnij przycisk [📖].

Za pomocą menu

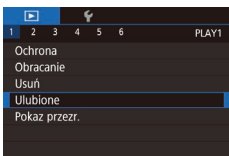

1 Wybierz opcję [Ulubione].

- Naciśnij przycisk [MENU] i na karcie [▶ 1] wybierz opcję [Ulubione] (📖 29).

2 Wybierz zdjęcie.

- Wybierz jedno ze zdjęć w trakcie przeglądania ich polegającego na przeciąganiu w lewo lub w prawo. Po naciśnięciu przycisku [📖] pojawi się ikona [★].
- Aby usunąć oznaczenie zdjęcia, naciśnij ponownie przycisk [📖]. Ikona [★] zniknie z ekranu.

- Aby wybrać kolejne zdjęcia, powtarzaj powyższą procedurę.

3 Zakończ proces konfiguracji.

- Naciśnij przycisk [MENU]. Pojawi się komunikat potwierdzający.
- Dotknij opcji [Tak].

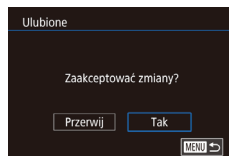

- Zdjęcia nie zostaną oznaczone jako ulubione, jeśli przed wykonaniem czynności podanych w punkcie 3 nastąpi zmiana trybu fotografowania lub wyłączenie aparatu.



- Oznaczenie zdjęć jako ulubionych ułatwia ich dodawanie podczas tworzenia albumów (📖 128).
- Zdjęcia można też oznaczać jako ulubione, korzystając z dotknięcia (📖 119).
- Aby wskazać wiele zdjęć naraz, przesuń dźwignię powiększenia w stronę symbolu [📖] w celu wyświetlenia widoku miniatur, a następnie dotknij zdjęć, które chcesz wybrać.

Przed użyciem

Przewodnik podstawowy

Przewodnik zaawansowany

Podstawowe informacje o aparacie

Tryb automatyczny/tryb hybrydowy automatyczny

Inne tryby fotografowania

Tryb P

Tryb Tv, Av, M i C

Tryb wyświetlania

Funkcje bezprzewodowe

Menu ustawień

Aksesoria

Dodatek

Skorowidz



Wygodne sterowanie: czynności dotykowe

► Zdjęcia ► Filmy

W trybie wyświetlania pojedynczych zdjęć można szybko i łatwo uaktywnić funkcje, które zostały przypisane do czterech gestów dotykowych (dotknięcia).

■ Korzystanie z funkcji przypisanych do dotknięć

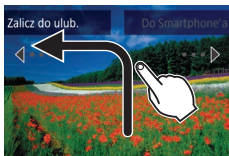

- Przepięgnij po ekranie w pokazany sposób.
- Uaktywni się funkcja przypisana do dotknięcia [←].

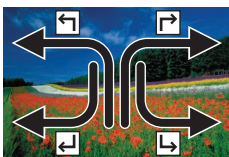

- W ten sam sposób możesz włączać funkcje przypisane do dotknięć [↵], [↵] i [↵], przeciągając odpowiednio po ekranie.
- W razie potrzeby możesz dostosowywać funkcje przypisane do dotknięć.

■ Zmiana funkcji przypisanych do dotknięć

Najczęściej wykonywane czynności związane z obsługą aparatu można uprościć, przypisując im wzorce przeciągania po ekranie.

1 Przejdź do ekranu ustawień.

- Naciśnij przycisk [MENU], a następnie na karcie [6] wybierz opcję [Ustaw dotknięcia] (129).

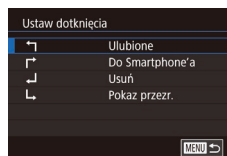

2 Przypisz jedną z funkcji do typu dotknięcia.

- Wybierz wzorec przeciągania, a następnie naciśnij przycisk [6].
- Wybierz funkcję do przypisania.

Funkcje, które można przypisać

Pokaz przezroczy	Umożliwia rozpoczęcie pokazu przezroczy.
Usuń	Umożliwia usunięcie zdjęcia.
Ochrona	Umożliwia włączenie ochrony zdjęcia oraz wyłączenie jej.
Obracanie	Umożliwia obracanie zdjęcia.
Ulubione	Umożliwia oznaczanie zdjęć jako ulubionych oraz usuwanie tego oznaczenia.
Następne ulubione	Umożliwia przełączanie na następne zdjęcie oznaczone jako ulubione.
Poprzed. ulubione	Umożliwia przełączanie na poprzednie zdjęcie oznaczone jako ulubione.
Następna data	Umożliwia przełączanie na pierwsze zdjęcie z następną datą rejestracji.
Poprzednia data	Umożliwia przełączanie na pierwsze zdjęcie z wcześniejszą datą rejestracji.
Do aparatu	
Do Smartphone'a	Uzyskaj dostęp do ekranu połączenia Wi-Fi.
Do komputera	Szczegółowe informacje na temat funkcji Wi-Fi można znaleźć w podrozdziale „Funkcje bezprzewodowe” (132).
Do drukarki	
Do ust. sieci Web	

Przed użyciem

Przewodnik podstawowy

Przewodnik zaawansowany

Podstawowe informacje o aparacie

Tryb automatyczny/tryb hybrydowy automatyczny

Inne tryby fotografowania

Tryb P

Tryb Tv, Av, M i C

Tryb wyświetlania

Funkcje bezprzewodowe

Menu ustawień

Aksesoria

Dodatek

Skorowidz



Edytowanie zdjęć



- Zdjęcia można edytować (120–123), tylko gdy na karcie pamięci jest wystarczająco dużo wolnego miejsca.



- Gdy na ekranie edycji wyświetlana jest ikona [MENU], można zamiast naciskania przycisku [MENU] dotknąć ikony [MENU].
- Gdy na ekranie edycji wyświetlana jest ikona [SET], można zamiast naciskania przycisku [SET] dotknąć ikony [SET].

Zmiana rozmiaru zdjęć

► Zdjęcia ► Filmy

Zapisywanie kopii zdjęć w niższej rozdzielczości.



1 Wybierz rozmiar zdjęcia.

- Naciśnij przycisk [MENU], wybierz ikonę [Z], a następnie wybierz wielkość obrazu (128).

2 Zapisz nowe zdjęcie.

- Dotknij opcji [Tak].
- Zdjęcie zostanie zapisane w nowym pliku.

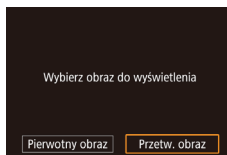

3 Wyświetl nowe zdjęcie.

- Dotknij opcji [Przetw. obraz].
- Zapisane zdjęcie zostanie wyświetlone.



- Nie można edytować zdjęć wykonanych w rozdzielczości [S2].
- Nie można edytować zdjęć RAW.



- Aby anulować zmianę rozmiaru w punkcie 1, wybierz ikonę [↶].
- Zmiana rozmiaru zdjęć nie obejmuje zwiększania ich rozdzielczości.
- Wybranie w punkcie 3 ustawienia [Pierwotny obraz] spowoduje wyświetlenie pierwotnego obrazu.

Przed użyciem

Przewodnik podstawowy

Przewodnik zaawansowany

Podstawowe informacje o aparacie

Tryb automatyczny/tryb hybrydowy automatyczny

Inne tryby fotografowania

Tryb P

Tryb Tv, Av, M i C

Tryb wyświetlania

Funkcje bezprzewodowe

Menu ustawień

Aksesoria

Dodatek

Skorowidz



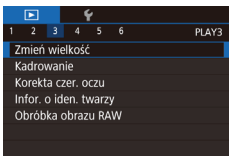

1 Wybierz opcję [Zmień wielkość].

- Naciśnij przycisk [MENU] i na karcie [▶] 3) wybierz opcję [Zmień wielkość] (📖29).

2 Wybierz zdjęcie.

- Wybierz jedno ze zdjęć w trakcie przeglądania ich polegającego na przeciągnięciu w lewo lub w prawo. Naciśnij przycisk [SET].

3 Wybierz rozmiar zdjęcia.

- Wybierz wielkość, a następnie naciśnij przycisk [SET].

4 Zapisz kadr jako nowe zdjęcie i wyświetl je.

- Wykonaj czynności podane w punkcie 2 w podrozdziale „Zmiana rozmiaru zdjęć” (📖120).
- Naciśnij przycisk [MENU], a następnie wykonaj czynności podane w punkcie 3 w podrozdziale „Zmiana rozmiaru zdjęć” (📖120).

Kadrowanie

▶ Zdjęcia ▶ Filmy

Można zaznaczyć fragment zdjęcia i zapisać go jako oddzielny plik graficzny.

1 Przejdź do ekranu ustawień.

- Naciśnij przycisk [SET], wybierz w menu ikonę [□], a następnie naciśnij przycisk [SET] (📖28).

2 Zmień wielkość, położenie i proporcje ramki przycinania.

- Wielkość ramki można zmieniać za pomocą dźwigni powiększenia.
- Aby zmienić położenie ramki, przeciągnij ją po ekranie.
- Aby zmienić orientację ramki, dotknij przycisku [↔].
- Aby zmienić proporcje ramki, dotknij ikony [⏏]. Do przełączania między proporcjami ([3:2], [16:9], [4:3] i [1:1]) służy przycisk [SET].

3 Wyświetl podgląd przyciętego zdjęcia.

- Dotknij ikony [□].
- Do przełączania między przyciętym zdjęciem a ramką przycinania służy przycisk [SET].

4 Zapisz kadr jako nowe zdjęcie i wyświetl je.

- Dotknij ikony [▶].
- Wykonaj czynności podane w punktach 2–3 w podrozdziale „Zmiana rozmiaru zdjęć” (📖120).



Przed użyciem

Przewodnik podstawowy

Przewodnik zaawansowany

Podstawowe informacje o aparacie

Tryb automatyczny/tryb hybrydowy automatyczny

Inne tryby fotografowania

Tryb P

Tryb Tv, Av, M i C

Tryb wyświetlania

Funkcje bezprzewodowe

Menu ustawień

Aksesoria

Dodatek

Skorowidz





- Nie można edytować zdjęć RAW.
- Przyciętych zdjęć nie można ponownie przycinać.
- Nie można zmieniać wymiarów skadrowanych zdjęć (📖120) ani stosować filtrów twórczych (📖122).



- Przycięte zdjęcia będą mieć mniejszą rozdzielczość niż zdjęcia wyjściowe.
- Podczas wyświetlania przyciętego zdjęcia w punkcie 3 można zmieniać wielkość, położenie i proporcje ramki przycinania.
- Czynności podane w punkcie 2 można też wykonać, naciskając przycisk [MENU], wybierając na karcie [▶3] opcję [Kadrowanie], naciskając przycisk [🔍], wybierając jedno ze zdjęć i ponownie naciskając przycisk [🔍].
- W przypadku przycinania zdjęć wykonanych z użyciem funkcji identyfikacji twarzy (📖43) pozostaną tylko imiona osób widocznych na przyciętym zdjęciu.



- Wielkość ramek można też zmieniać, zsuwając lub rozsuwając palce na ekranie (📖112).

Stosowanie efektów filtrów

Do zdjęć można stosować efekty odpowiadające fotografowaniu w trybach [📷], [📷], [📷], [📷], [📷], [📷] i [📷], a następnie zapisywać wynikowe zdjęcia jako osobne obrazy.

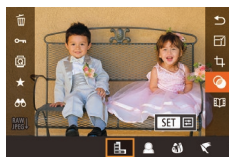

1 Wybierz efekt.

- Naciśnij przycisk [🔍], wybierz w menu ikonę [📷], a następnie wybierz efekt (📖28).
- Naciśnij przycisk [🔍].

2 Dostosuj efekt w miarę potrzeb.

- [📷]: Dotknij paska na dole ekranu lub go przeciągnij, aby wyregulować kontrast.
- [📷]: Dotknij paska na dole ekranu lub go przeciągnij, aby wyregulować rozmycie.
- [📷] lub [📷]: Dotknij paska na dole ekranu lub go przeciągnij, aby wyregulować poziom intensywności efektu.
- [📷]: Dotknij paska na dole ekranu lub go przeciągnij, aby wyregulować nasycenie barw.
- [📷]: Dotknij paska na dole ekranu lub go przeciągnij, aby wyregulować odcień koloru.
- [📷]: Zmień wielkość ramki za pomocą dźwigni powiększenia. Aby przesunąć ramkę, dotknij ekranu lub przeciągnij białą ramkę w górę bądź w dół.

3 Zapisz kadr jako nowe zdjęcie i wyświetl je.

- Naciśnij przycisk [🔍].
- Wykonaj czynności podane w punktach 2–3 w podrozdziale „Zmiana rozmiaru zdjęć” (📖120).

Przed użyciem

Przewodnik podstawowy

Przewodnik zaawansowany

Podstawowe informacje o aparacie

Tryb automatyczny/tryb hybrydowy automatyczny

Inne tryby fotografowania

Tryb P

Tryb Tv, Av, M i C

Tryb wyświetlania

Funkcje bezprzewodowe

Menu ustawień

Aksesoria

Dodatek

Skorowidz





- Te same operacje można wykonać, naciskając przycisk **[MENU]**, wybierając na karcie **[D2]** opcję **[Filtry twórcze]**, wybierając jedno ze zdjęć i naciskając przycisk **[SET]**.
- **[Z]**: W punkcie 2 orientację ramki na pionową można zmieniać, naciskając przycisk **[INFO]**. Położenie ramki można natomiast zmieniać, przeciągając ją po ekranie. Aby przywrócić poziomą orientację ramki, należy nacisnąć przycisk **[INFO]**.

Korekta czerwonych oczu

► Zdjęcia ► Filmy

Aparat może automatycznie korygować zdjęcia, na których występuje efekt czerwonych oczu. Skorygowane zdjęcie można zapisać w osobnym pliku.

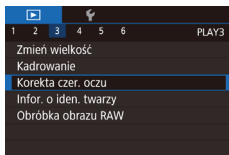

1 Wybierz opcję **[Korekta czerw. oczu]**.

- Naciśnij przycisk **[MENU]**, a następnie na karcie **[D3]** wybierz opcję **[Korekta czerw. oczu]** (📖29).

2 Wybierz zdjęcie.

- Przeciągnij w lewo lub w prawo po ekranie, aby wybrać zdjęcie.

3 Skoryguj zdjęcie.

- Naciśnij przycisk **[SET]**.
- Efekt czerwonych oczu wykryty przez aparat zostanie skorygowany, a wokół zmodyfikowanych obszarów zdjęcia pojawią się ramki.
- W razie potrzeby możesz powiększać lub pomniejszać zdjęcia. Wykonaj czynności podane w podrozdziale „Powiększanie zdjęć” (📖111).



4 Zapisz kadr jako nowe zdjęcie i wyświetl je.

- Dotknij opcji **[Nowy plik]**.
- Zdjęcie zostanie zapisane w nowym pliku.
- Naciśnij przycisk **[MENU]**, a następnie wykonaj czynności podane w punkcie 3 w podrozdziale „Zmiana rozmiaru zdjęć” (📖120).



- Niektórych zdjęć nie można dokładnie skorygować.
- Aby zastąpić oryginalne zdjęcie zdjęciem skorygowanym, wybierz w punkcie 4 opcję **[Zastąp]**. W takim przypadku oryginalne zdjęcie zostanie usunięte.
- Zdjęć chronionych nie można zastępować.
- Zdjęć RAW nie można edytować w ten sposób.
- Korektę czerwonych oczu można stosować do zdjęć JPEG zarejestrowanych również w formacie RAW, ale nie można zastępować oryginalnego zdjęcia.

Przed użyciem

Przewodnik podstawowy

Przewodnik zaawansowany

Podstawowe informacje o aparacie

Tryb automatyczny/tryb hybrydowy automatyczny

Inne tryby fotografowania

Tryb P

Tryb Tv, Av, M i C

Tryb wyświetlania

Funkcje bezprzewodowe

Menu ustawień

Aksesoria

Dodatek

Skorowidz



Obróbka obrazów RAW za pomocą aparatu

► Zdjęcia ► Filmy

Obróbka w aparacie zdjęć zarejestrowanych w formacie RAW. Pierwotny obraz RAW zostaje zachowany, a kopia jest zapisywana w pliku JPEG.

1 Wybierz obraz RAW.

- Przełącznij w lewo lub w prawo po ekranie, aby wybrać obraz RAW.



2 Przejdź do ekranu ustawień.

- Naciśnij przycisk [SET], wybierz w menu ikonę [RAW], a następnie wybierz odpowiednie ustawienie.
- Po wybraniu ikony [RAW] przejdź do punktu 5.



3 Wyznacz warunki obróbki.

- Po wybraniu ikony [RAW] i naciśnięciu przycisku [SET] wybierz jedno z ustawień.



4 Wprowadź ustawienia zaawansowane.

- Wybierz jeden z efektów na dole ekranu, a następnie naciśnij przycisk [INFO], aby powrócić do ekranu widocznego w punkcie 3.

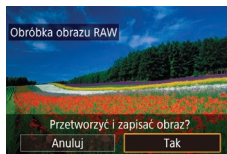

5 Zapisz obraz.

- W przypadku wybrania ikony [RAW] wybierz ikonę [INFO] i dotknij opcji [Tak].
- W przypadku wybrania ikony [RAW] dotknij opcji [Tak].

Regulacja jasności	Służy do regulowania jasności.
Balans bieli	Umożliwia wybór balansu bieli.
Styl obrazów	Służy do wyboru stylu obrazów.
Autom. optymalizator jasności	Umożliwia konfigurowanie ustawień automatycznego optymalizatora jasności.
Redukow. zakłóceń — High ISO	Umożliwia konfigurowanie ustawień redukcji szumów.
Jakość obrazu	Umożliwia wybór poziomu jakości obrazu wyjściowego pliku JPEG.



- Aby powiększyć obraz na ekranie widocznym w punkcie 3, przesunij dźwignię powiększenia w stronę symbolu [Q].
- Zaawansowane ustawienia funkcji oznaczonych na ekranie widocznym w punkcie 4 ikoną [INFO] możesz wprowadzić, naciskając przycisk [INFO].
- Aby w punkcie 5 przed zapisaniem bieżącego obrazu porównać go z pierwotnym obrazem, naciśnij przycisk [INFO] i obracaj pokrętkiem [M]. Aby powrócić do ekranu ustawień, naciśnij przycisk [MENU].
- Aby przed zapisaniem obrazu w punkcie 5 przywrócić pierwotne ustawienia, dotknij ikony [INFO].

Przed użyciem

Przewodnik podstawowy

Przewodnik zaawansowany

Podstawowe informacje o aparacie

Tryb automatyczny/tryb hybrydowy automatyczny

Inne tryby fotografowania

Tryb P

Tryb Tv, Av, M i C

Tryb wyświetlania

Funkcje bezprzewodowe

Menu ustawień

Aksesoria

Dodatek

Skorowidz



Za pomocą menu

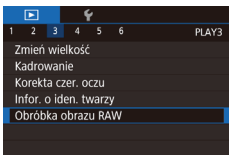

1 Przejdź do ekranu ustawień.

- Naciśnij przycisk [MENU] i na karcie [▶]3 wybierz opcję [Obróbka obrazu RAW] (📖124).

2 Określ sposób wyboru.

- Wybierz odpowiednie ustawienie (📖29).
- Aby powrócić do ekranu menu, naciśnij przycisk [MENU].

Wybieranie pojedynczych zdjęć

1 Wybierz opcję [Wybierz].

- Wybierz opcję [Wybierz] w sposób podany w podrozdziale „Za pomocą menu” (📖125), a następnie naciśnij przycisk [📷].

2 Wybierz zdjęcie.

- Po wybraniu zdjęcia w sposób podany w punkcie 2 w podrozdziale „Wybieranie pojedynczych zdjęć” (📖116) pojawi się na ekranie ikona [✓].
- Aby anulować wybieranie, naciśnij ponownie przycisk [📷]. Ikona [✓] zniknie z ekranu.
- Aby wybrać inne zdjęcia, powtarzaj powyższą procedurę.
- Aby przejść do następnego ekranu, naciśnij przycisk [MENU].



3 Przeprowadź obróbkę obrazu.

- Przeprowadź obróbkę obrazu w sposób podany w punktach 2–5 w podrozdziale „Obróbka obrazów RAW za pomocą aparatu” (📖124).

Wybieranie zakresu

1 Wybierz opcję [Wybierz zakres].

- Wybierz opcję [Wybierz zakres] w sposób podany w podrozdziale „Za pomocą menu” (📖125), a następnie naciśnij przycisk [📷].

2 Wybierz zdjęcia.

- Aby wskazać zdjęcia, wykonaj czynności podane w punktach 2–3 w podrozdziale „Wybieranie zakresu” (📖114).

3 Przeprowadź obróbkę obrazu.

- Dotknij opcji [Tak].
- Przeprowadź obróbkę obrazu w sposób podany w punktach 2–5 w podrozdziale „Obróbka obrazów RAW za pomocą aparatu” (📖124).



- Obrazy powstałe w wyniku obróbki w aparacie nie będą identyczne z przetworzonymi za pomocą aplikacji Digital Photo Professional.



- Można wybrać maksymalnie 500 zdjęć naraz.

Przed użyciem

Przewodnik podstawowy

Przewodnik zaawansowany

Podstawowe informacje o aparacie

Tryb automatyczny/tryb hybrydowy automatyczny

Inne tryby fotografowania

Tryb P

Tryb Tv, Av, M i C

Tryb wyświetlania

Funkcje bezprzewodowe

Menu ustawień

Aksesoria

Dodatek

Skorowidz



Edytowanie filmów

▶ Zdjęcia ▶ Filmy

Można usuwać zbędne fragmenty z początku i końca filmów.

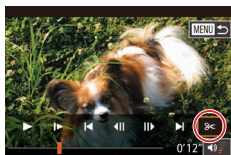

1 Wybierz ikonę [E].

- Wybierz ikonę [E] w sposób podany w punktach 1–5 w podrozdziale „Wyświetlanie” (103).
- Spowoduje to wyświetlenie panelu i paska edycji filmów.

(1) 2 Zaznacz fragmenty do wycięcia.

- (1) to panel edycji filmów, a (2) to pasek edycji filmów.
- Wybierz ikonę [W] lub [Z].
- Aby wyświetlić fragmenty, które można wyciąć (oznaczone na ekranie symbolem [X]), przeciągnij ikonę [W]. Wytnij początek filmu (od symbolu [X]), wybierając ikonę [W], a następnie wytnij koniec filmu, wybierając ikonę [Z].
- Po przesunięciu ikony [W] w inne miejsce niż zajmowane przez znacznik [X] w trybie [W] zostanie usunięty fragment poprzedzający najbliższy znacznik [X] po lewej stronie, a w trybie [Z] zostanie usunięty fragment następujący po najbliższym znaczniku [X] po prawej stronie.

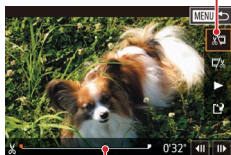

(2)

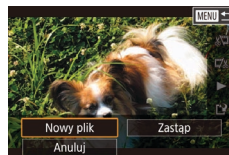

- Aby zastąpić oryginalny film filmem przyciętym, wybierz w punkcie 4 opcję [Zastąp]. W takim przypadku oryginalny film zostanie usunięty.
- Jeśli brakuje wolnego miejsca na karcie pamięci, dostępna będzie tylko opcja [Zastąp].
- Filmy mogą nie zostać zapisane, jeśli w trakcie zapisywania wyczerpie się bateria.
- W związku z tym zaleca się, aby podczas edycji filmów korzystać z całkowicie naładowanej baterii.

3 Zobacz film poddany edycji.

- Dotknij ikony [P], aby odtworzyć film poddany edycji.
- Aby ponownie edytować film, powtórz czynności podane w punkcie 2.
- Aby anulować edytowanie, naciśnij przycisk [MENU], a następnie dotknij opcji [Tak].

4 Zapisz film poddany edycji.

- Dotknij ikony [Z].
- Dotknij opcji [Nowy plik].
- Dotknij opcji [Zap. bez komp.].
- Film zostanie zapisany w nowym pliku.

Przed użyciem

Przewodnik podstawowy

Przewodnik zaawansowany

Podstawowe informacje o aparacie

Tryb automatyczny/tryb hybrydowy automatyczny

Inne tryby fotografowania

Tryb P

Tryb Tv, Av, M i C

Tryb wyświetlania

Funkcje bezprzewodowe

Menu ustawień

Aksesoria

Dodatek

Skorowidz



Zmniejszanie rozmiaru plików

Rozmiar plików z filmami można zmniejszyć, kompresując je w poniższy sposób.

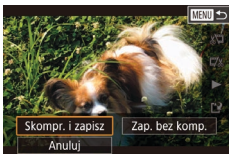

- Na ekranie widocznym w punkcie 2 w podrozdziale „Edytowanie filmów” wybierz ikonę [L], a następnie wybierz opcję [Nowy plik].
- Dotknij opcji [Skomp. i zapisz].

Jakość obrazu skompresowanych filmów

Przed kompresją	Po kompresji
EHFHD 59.94P, EHFHD 29.97P	EHFHD 29.97P
EHFHD 23.98P	EHFHD 23.98P
EHFHD 50.00P, EHFHD 25.00P	EHFHD 25.00P



- Nie można kompresować filmów [EHFVGA 29.97P] ani [EHFVGA 25.00P].
- Po wybraniu opcji [Zastąp] nie można zapisywać edytowanych filmów w skompresowanym formacie.
- Kompresowanie filmów do formatów [EHFHD 29.97P] i [EHFHD 25.00P] umożliwia zmniejszenie rozmiaru plików przy zachowaniu niezminionej jakości obrazu.

Usuwanie rozdziałów filmu

▶ Zdjęcia ▶ Filmy

W razie potrzeby można usuwać poszczególne rozdziały (nagrania; [35]) zarejestrowane w trybie [L]. Należy przy tym zachować ostrożność, ponieważ usuniętych fragmentów filmowych nie można odzyskać.

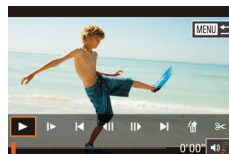

1 Wybierz fragment filmowy do usunięcia.

- Odtwórz film zarejestrowany w trybie [L], wykonując czynności podane w punktach 1–2 w podrozdziale „Wyświetlanie krótkich filmów utworzonych podczas wykonywania zdjęć (Przegląd filmowy)” ([106]).
- Dotknij ikony [L] lub [R], aby wybrać jeden z rozdziałów.

2 Wybierz ikonę [L].

- Dotknij ikony [L].
- Wybrany fragment filmowy jest wyświetlany w pętli.

3 Potwierdź usuwanie.

- Dotknij opcji [Tak].
- Fragment filmowy zostaje usunięty, a film zastąpiony skróconą wersją.

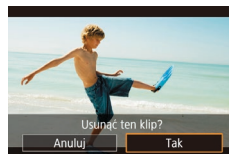

- Gdy aparat jest podłączony do drukarki, ikona [L] jest niewidoczna po wybraniu filmu.

Przed użyciem

Przewodnik podstawowy

Przewodnik zaawansowany

Podstawowe informacje o aparacie

Tryb automatyczny/tryb hybrydowy automatyczny

Inne tryby fotografowania

Tryb P

Tryb Tv, Av, M i C

Tryb wyświetlania

Funkcje bezprzewodowe

Menu ustawień

Aksesoria

Dodatek

Skorowidz



Wyświetlanie albumów (Najważniejsze wydarzenia)

► Zdjęcia ► Filmy

Możesz wybierać motywy, np. datę lub imię osoby, aby tworzyć albumy z automatycznie wybranych zdjęć pasujących do danego motywu. Zdjęcia te są łączone w pokaz przezroczy, który można zapisać jako krótki klip trwający około 2–3 minut.

Przed użyciem tej funkcji należy w pełni naładować baterię. Tworzenie albumów wymaga też wolnego miejsca na karcie pamięci. Przykładowo użyj karty pamięci o pojemności 16 GB lub większej i pozostaw na niej co najmniej 1 GB wolnego miejsca.

Wybieranie motywów albumów

Naciśnij przycisk [📅] i wybierz ikonę najważniejszych wydarzeń. Pojawi się ekran główny, na którym możesz wybrać motyw, jakiego aparat ma używać do wybierania elementów albumu. Pamiętaj, że aparat będzie w pierwszej kolejności dodawać do albumu zdjęcia oznaczone jako ulubione (📖 118).

Data	Powoduje tworzenie albumu ze zdjęciami wykonanymi tego samego dnia. Zdjęcia są wybierane spośród wykonanych tego samego dnia, co zdjęcie wyświetlone przed przejściem do ekranu głównego.
Imię osoby	Wybór tego motywu umożliwia tworzenie miesięcznych albumów zdjęć określonych osób, np. dzieci, które rosną z miesiąca na miesiąc. Do albumów można wybierać osoby, których informacje o identyfikacji twarzy zostały zarejestrowane przed zrobieniem zdjęć. Zdjęcia są wybierane spośród wykonanych tej samej osobie w tym samym miesiącu co zdjęcie wyświetlone przed przejściem do ekranu głównego.
Zdarzenie	Opcja odpowiednia w przypadku albumów zdjęć z wakacji, przyjęć i innych wydarzeń. Zdjęcia są wybierane spośród wykonanych w trakcie danego wydarzenia i poprzedzających zdjęcie wyświetlone przed przejściem do ekranu głównego lub następujących po nim.
Według wzorca	Dodawanie zdjęć z uwzględnieniem wskazanych zdjęć, dat lub osób zarejestrowanych za pomocą funkcji Identyfikacja twarzy.

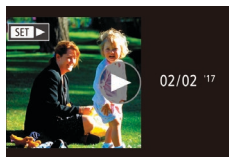
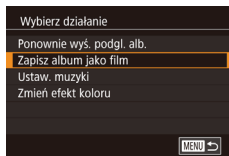
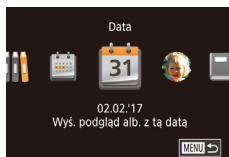

1 Wybierz zdjęcie.

- Wybierz zdjęcie w trybie wyświetlania pojedynczych zdjęć.
- Motywy dostępne w punkcie 3 zależą od daty wykonania zdjęć i informacji o identyfikacji twarzy.

2 Przejdź do ekranu głównego.

- Naciśnij przycisk [📅], wybierz ikonę [👤], a następnie naciśnij przycisk [📅] (📖 28).
- Po pojawieniu się komunikatu [Aparat jest zajęty] zostanie wyświetlony ekran główny.

3 Wyświetl podgląd albumu.

- Jako motyw albumu wybierz osobę albo opcję [Data] lub [Zdarzenie], a następnie naciśnij przycisk [📅].
- Po pojawieniu się na kilka sekund komunikatu [Pobieranie] nastąpi odtworzenie albumu.

4 Zapisz album.

- Wybierz opcję [Zapisz album jako film], a następnie naciśnij przycisk [📅].
- Po zapisaniu albumu pojawia się komunikat [Zapisano].

5 Odtwórz album (📖 103).

Przed użyciem

Przewodnik podstawowy

Przewodnik zaawansowany

Podstawowe informacje o aparacie

Tryb automatyczny/tryb hybrydowy automatyczny

Inne tryby fotografowania

Tryb P

Tryb Tv, Av, M i C

Tryb wyświetlania

Funkcje bezprzewodowe

Menu ustawień

Aksesoria

Dodatek

Skorowidz





- Albumy mogą zawierać następujące zdjęcia i filmy zarejestrowane aparatem:
 - zdjęcia;
 - przeglądy filmowe (📖35) oprócz skompresowanych filmów;
 - krótkie klipy filmowe o długości co najmniej dwóch sekund (📖69) oprócz skompresowanych filmów.



- Albumy można zapisać tylko wtedy, gdy na karcie pamięci jest dostateczna ilość miejsca.
- Ekran główny funkcji Najważniejsze wydarzenia można też wyświetlić, wybierając kolejno: MENU (📖29) > kartę [▶2] > opcję [📖] Najważn. wydarzenia].
- Aby podczas wyświetlania podglądu przeskoczyć do następnego rozdziału, przeciągnij palcem w lewo, a do poprzedniego rozdziału, przeciągnij palcem w prawo.
- Efekt koloru w punkcie 4 można określić, wybierając opcję [Zmień efekt koloru] i naciskając przycisk [🔍]. Aby wyświetlić podgląd albumu z zastosowanym efektem, po przeciągnięciu palcem w lewo lub w prawo na ekranie widocznym w punkcie 4 w celu wybrania efektu koloru i naciśnięciu przycisku [🔍] wybierz opcję [Ponownie wys. podgl. alb.].
- Aby odtworzyć zapisane albumy, na ekranie głównym funkcji Najważniejsze wydarzenia wybierz opcję [Lista albumów], naciśnij przycisk [🔍] i dotknij jednego z albumów na liście.

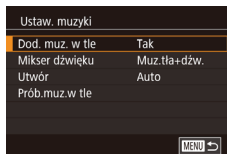
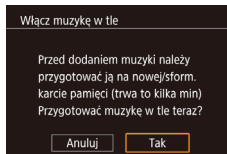

- W przypadku użycia nowej lub świeżo sformatowanej karty pamięci pojawi się ekran widoczny po lewej stronie. Dotknij opcji [Tak] i poczekaj, aż na karcie zostanie zarejestrowanych siedem rodzajów muzyki, co trwa około czterech minut.
- W przypadku użycia karty pamięci z zarejestrowaną już na niej muzyką przejdź do punktu 2.

2 Utwórz album.

- Utwórz album w sposób podany w punktach 1–3 w podrozdziale „Wyświetlanie albumów (Najważniejsze wydarzenia)” (📖128).

3 Skonfiguruj ustawienia tła muzycznego.

- Wybierz jeden z elementów, naciśnij przycisk [🔍] i wybierz jedno z ustawień (📖29).

4 Zapisz album.

- Zapisz album w sposób podany w punkcie 4 w podrozdziale „Wyświetlanie albumów (Najważniejsze wydarzenia)” (📖128).



- Po zapisaniu albumów nie można już dodawać do nich tła muzycznego. Nie można też zmieniać w nich dodanego uprzednio tła muzycznego ani go usuwać.
- Nie można edytować rozdziałów albumów z tłem muzycznym (📖127).

Dodawanie tła muzycznego do albumów

▶ Zdjęcia ▶ Filmy

Masz do wyboru siedem rodzajów tła muzycznego odtwarzanego w trakcie wyświetlania albumu.

1 Zarejestruj tło muzyczne na karcie pamięci.

- Wybierz opcję [Ustaw. muzyki] w sposób podany w punktach 1–4 w podrozdziale „Wyświetlanie albumów (Najważniejsze wydarzenia)” (📖128) i naciśnij przycisk [🔍].

Przed użyciem

Przewodnik podstawowy

Przewodnik zaawansowany

Podstawowe informacje o aparacie

Tryb automatyczny/tryb hybrydowy automatyczny

Inne tryby fotografowania

Tryb P

Tryb Tv, Av, M i C

Tryb wyświetlania

Funkcje bezprzewodowe

Menu ustawień

Aksesoria

Dodatek

Skorowidz





- Jeśli wolisz nie dodawać tła muzycznego, na ekranie widocznym w punkcie 3 wybierz dla opcji [Dod. muz. w tle] ustawienie [Nie].
- Aby używać tylko tła muzycznego zamiast ścieżki dźwiękowej filmu, na ekranie widocznym w punkcie 3 wybierz dla opcji [Mikser dźwięku] ustawienie [Tyl.muz. w tle].
- Aby posłuchać próbki tła muzycznego wybranego w opcji [Utwór], na ekranie widocznym w punkcie 3 wybierz opcję [Prób.muz.w tle] i naciśnij przycisk [MENU].

Tworzenie własnych albumów

► Zdjęcia ► Filmy

Możesz tworzyć własne albumy, wybierając samodzielnie zdjęcia.

1 Wybierz tworzenie własnego albumu.

- Wybierz opcję [Nast. własna] w sposób podany w punktach 1–3 w podrozdziale „Wyświetlanie albumów (Najważniejsze wydarzenia)” (📖 128) i naciśnij przycisk [MENU].

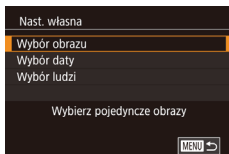

2 Określ sposób wyboru.

- Wybierz opcję [Wybór obrazu], [Wybór daty] lub [Wybór ludzi], a następnie naciśnij przycisk [MENU].

3 Wybierz elementy albumu.

- Dotykaj elementów, które chcesz dodać do albumu, aby oznaczyć je symbolem [✓].
- Po zakończeniu wybierania zdjęć lub krótkich klipów w ramach opcji [Wybór obrazu], dat w ramach opcji [Wybór daty] lub osób w ramach opcji [Wybór ludzi] naciśnij przycisk [MENU].
- Wybierz opcję [Podgląd] i naciśnij przycisk [MENU].

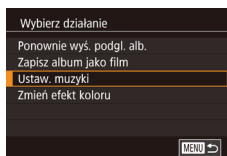

4 Wybierz tło muzyczne.

- Gdy pojawi się ekran widoczny po lewej stronie, wybierz opcję [Ustaw. muzyki]. Dodaj tło muzyczne w sposób podany w podrozdziale „Dodawanie tła muzycznego do albumów” (📖 129), a następnie naciśnij przycisk [MENU].

5 Wybierz efekt koloru.

- Na ekranie widocznym w punkcie 4 wybierz opcję [Zmień efekt koloru].
- Wybierz efekt koloru, przeciągając palcem w lewo lub w prawo, a następnie naciśnij przycisk [MENU].

6 Zapisz album.

- Zapisz album w sposób podany w punkcie 4 w podrozdziale „Wyświetlanie albumów (Najważniejsze wydarzenia)” (📖 128).



- Po wybraniu opcji [Wybór obrazu] możesz wskazać maks. 40 plików (lub 10 plików filmowych). Podczas tworzenia drugiego własnego albumu wyświetlane jest pytanie [Wybrać obrazy wg poprzednich ustawień?]. Aby użyć jako podstawy poprzednio wybranych zdjęć, wybierz opcję [Tak]. Poprzednie zdjęcia lub klipy zostaną oznaczone symbolem [✓], a jednocześnie będzie wyświetlanych wiele zdjęć.
- Opcja [Wybór daty] umożliwia wybranie maks. 15 dat.
- Efekt koloru może nie zostać zastosowany do niektórych zdjęć.

Przed użyciem

Przewodnik podstawowy

Przewodnik zaawansowany

Podstawowe informacje o aparacie

Tryb automatyczny/tryb hybrydowy automatyczny

Inne tryby fotografowania

Tryb P

Tryb Tv, Av, M i C

Tryb wyświetlania

Funkcje bezprzewodowe

Menu ustawień

Aksesoria

Dodatek

Skorowidz



Łączenie krótkich klipów

▶ Zdjęcia ▶ Filmy

Krótkie klipy możesz połączyć w dłuższy film. Pamiętaj, że utworzone w ten sposób filmy nie są dodawane do albumów z najważniejszymi wydarzeniami (📖 128).

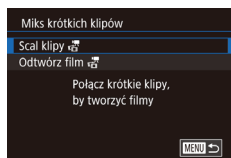

1 Przejdź do ekranu edytowania.

- Naciśnij przycisk [MENU], na karcie [▶2] wybierz opcję [Miks krótkich klipów], a następnie wybierz opcję [Scal klipy] (📖 29).



2 Wskaż klipy do połączenia.

- Przeciągaj klipy na górze ekranu w lewo lub w prawo, wybierz klip do połączenia i naciśnij przycisk [🔗].
- Wybrany klip pojawi się na dole ekranu.
- Aby anulować wybieranie, naciśnij ponownie przycisk [🔗].
- Powtarzaj te czynności, aby wskazać inne klipy do połączenia.
- Po zakończeniu wyboru klipów naciśnij przycisk [MENU].

3 Wyświetl podgląd filmu.

- Wybierz opcję [Podgląd] i naciśnij przycisk [🔗].
- Po pojawieniu się na kilka sekund komunikatu [Pobieranie] zostanie wyświetlony podgląd połączonych klipów.

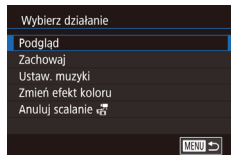

4 Zapisz film.

- Wybierz opcję [Zachowaj], a następnie naciśnij przycisk [🔗].
- Po zapisaniu albumu pojawia się komunikat [Zapisano].

5 Odtwórz film.

- Aby wyświetlić listę utworzonych przez siebie filmów, na ekranie widocznym w punkcie 1 wybierz opcję [Odtwórz film] (🔗).
- Wybierz film do odtworzenia i naciśnij przycisk [🔗].



- W przypadku następnego łączenia krótkich klipów pojawi się pytanie [Wybrać obrazy wg poprzednich ustawień?]. Po wybraniu opcji [Tak] wyświetli się ekran edytowania z klipami ułożonymi w kolejności wybranej ostatnim razem.
- Aby odtworzyć wybrany klip, na ekranie widocznym w punkcie 2 przesunąć dźwignię powiększenia w stronę symbolu [🔍].
- Aby zmienić kolejność klipów, na ekranie widocznym w punkcie 2 dotknij opcji [Sortuj], wybierz jeden z klipów, naciśnij przycisk [🔗], przeciągnij palcem w lewo lub w prawo i ponownie naciśnij przycisk [🔗].
- Aby zastosować efekt koloru, na ekranie widocznym w punkcie 3 wybierz opcję [Zmień efekt koloru].
- Aby dodać tło muzyczne, na ekranie widocznym w punkcie 3 wybierz opcję [Ustaw muzyki] (📖 129).
- Jakość obrazu zapisanych filmów to [📺HD].
- W miarę możliwości używaj w pełni naładowanej baterii.

Przed użyciem

Przewodnik podstawowy

Przewodnik zaawansowany

Podstawowe informacje o aparacie

Tryb automatyczny/tryb hybrydowy automatyczny

Inne tryby fotografowania

Tryb P

Tryb Tv, Av, M i C

Tryb wyświetlania

Funkcje bezprzewodowe

Menu ustawień

Aksesoria

Dodatek

Skorowidz



Funkcje bezprzewodowe

Bezprzewodowe przesyłanie zdjęć z aparatu do różnych zgodnych z nim urządzeń oraz korzystanie za jego pośrednictwem z usług sieci Web



- Przed skorzystaniem z funkcji komunikacji bezprzewodowej należy zapoznać się z podrozdziałem „Zalecenia dotyczące funkcji komunikacji bezprzewodowej (Wi-Fi, Bluetooth i innych)” (217).

Dostępne funkcje bezprzewodowe

Korzystanie z funkcji Wi-Fi

Można wysyłać i odbierać zdjęcia oraz zdalnie sterować aparatem, łącząc go z poniższymi urządzeniami i usługami za pośrednictwem sieci Wi-Fi.

- Smartfony i tablety**
Można wysyłać zdjęcia do smartfonów i tableatów obsługujących funkcje Wi-Fi. Ponadto można wykonywać zdjęcia, wyświetlając ekran fotografowania na smartfonie lub tablecie. Dla wygody w niniejszej instrukcji smartfony, tablety oraz inne zgodne urządzenia są zbiorczo nazywane smartfonami.
- Komputer**
Korzystając z odpowiedniego oprogramowania, można przesyłać zdjęcia z aparatu do komputera za pośrednictwem sieci Wi-Fi.
- Usługi sieci Web**
Można wprowadzić w aparacie dane swojego konta w internetowej usłudze fotograficznej CANON iMAGE GATEWAY lub w innych usługach sieci Web, aby wysyłać do nich zdjęcia. Niewystane zdjęcia można też przekazywać z aparatu do komputera lub usługi sieci Web za pośrednictwem serwisu CANON iMAGE GATEWAY.
- Drukarki**
Zdjęcia można drukować, wysyłając je bezprzewodowo do drukarek zgodnych ze standardem PictBridge (obsługujących protokół DPS over IP).
- Inny aparat**
Bezprzewodowe przesyłanie zdjęć między aparatami marki Canon zgodnymi z Wi-Fi.

Korzystanie z funkcji Bluetooth®

Aparat można z łatwością sparować ze smartfonem wyposażonym w energooszczędną technologię Bluetooth*. Pozwala to m.in. rejestrować i wyświetlać zdjęcia z użyciem smartfona jako pilota zdalnego sterowania.

* Nazywana dalej w skrócie „Bluetooth”.

Przed użyciem

Przewodnik podstawowy

Przewodnik zaawansowany

Podstawowe informacje o aparacie

Tryb automatyczny/tryb hybrydowy automatyczny

Inne tryby fotografowania

Tryb P

Tryb Tv, Av, M i C

Tryb wyświetlania

Funkcje bezprzewodowe

Menu ustawień

Akcesoria

Dodatek

Skorowidz



Wysyłanie zdjęć do smartfona

Podłączenie aparatu do smartfona i wysyłanie zdjęć jest możliwe na kilka sposobów.

- Połączenie przez Bluetooth
Aparat można z łatwością połączyć ze smartfonem zgodnym z Bluetooth, parując ze sobą oba urządzenia. Ułatwia to przesyłanie zdjęć do smartfona.
- Połączenie za pośrednictwem trybu NFC (📖135)
Wystarczy przyłożyć do aparatu smartfon z systemem Android zgodny z funkcjami NFC, aby połączyć ze sobą oba urządzenia.
- Połączenie za pośrednictwem menu Wi-Fi (📖137)
Aparat podłącza się do smartfona tak samo jak do komputera lub innego urządzenia. Umożliwia dodawanie wielu smartfonów.

Przed połączeniem smartfona z aparatem należy zainstalować w nim specjalną bezpłatną aplikację Camera Connect. Szczegółowe informacje dotyczące tej aplikacji (obsługiwane smartfony i uwzględnione funkcje) są dostępne w witrynie firmy Canon w sieci Web.



- Właściciele aparatów marki Canon zgodnych z Wi-Fi, którzy do łączenia aparatów ze smartfonami za pośrednictwem sieci Wi-Fi używają aplikacji CameraWindow, powinni rozważyć zastąpienie jej aplikacją Camera Connect.

Przesyłanie zdjęć do smartfona zgodnego z Bluetooth

Po sparowaniu aparatu ze smartfonem za pośrednictwem Bluetooth można przy użyciu smartfona wyświetlać i zapisywać zdjęcia znajdujące się w aparacie.



1 Zainstaluj aplikację Camera Connect.

- W przypadku smartfonów z systemem Android znajdź aplikację Camera Connect w serwisie Google Play, a następnie pobierz ją i zainstaluj.
- W przypadku urządzeń iPhone lub iPad znajdź aplikację Camera Connect w sklepie App Store, a następnie pobierz ją i zainstaluj.

2 Zarejestruj nick.

- Naciśnij przycisk ON/OFF, aby włączyć aparat.
- Naciśnij przycisk [MENU], na karcie [📷] wybierz opcję [Ustawienia komun. bezprzew.], a następnie wybierz opcję [Nick].
- Naciśnij przycisk [🔊], aby wyświetlić klawiaturę (📖30), a następnie wpisz nick.
- Aby powrócić do ekranu [Ustawienia komun. bezprzew.] po naciśnięciu przycisku [MENU], ponownie naciśnij przycisk [MENU].

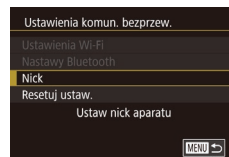

Przed użyciem

Przewodnik podstawowy

Przewodnik zaawansowany

Podstawowe informacje o aparacie

Tryb automatyczny/tryb hybrydowy automatyczny

Inne tryby fotografowania

Tryb P

Tryb Tv, Av, M i C

Tryb wyświetlania

Funkcje bezprzewodowe

Menu ustawień

Aksesoria

Dodatek

Skorowidz



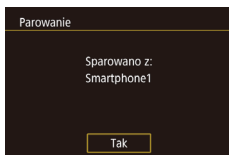
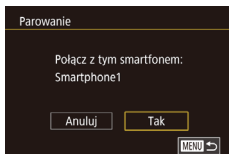
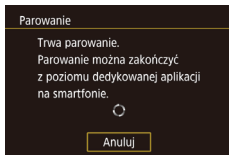
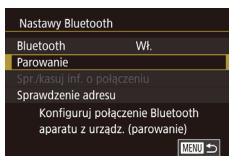

3 Przygotuj aparat do parowania.

- Wybierz kolejno opcje [Nastawy Bluetooth] i [Parowanie], a następnie naciśnij przycisk [☰].
- Pojawi się ekran z informacją, że aparat oczekuje na połączenie.

4 Uruchom aplikację Camera Connect.

- Włącz Bluetooth w smartfonie, a następnie uruchom w nim aplikację Camera Connect.
- Po wykryciu aparatu pojawi się ekran wyboru aparatu.

5 Wybierz aparat, aby nawiązać połączenie.

- Wybierz nick aparatu.
- Wykonaj procedurę parowania ze smartfonem.

6 Zakończ parowanie.

- Po wyświetleniu się w aparacie komunikatu potwierdzającego dotknij opcji [Tak].
- Gdy pojawi się ekran widoczny po lewej stronie, naciśnij przycisk [☰].



7 Prześlij zdjęcia.

- Po wybraniu w aplikacji Camera Connect opcji [Images on camera/Zdjęcia w aparacie] aparat automatycznie przełączy się na komunikację Wi-Fi.
- W menu ustawień Wi-Fi w urządzeniu iPhone lub iPad wybierz identyfikator SSID (nazwę sieci) wyświetlany na ekranie aparatu, aby nawiązać z nim połączenie.
- Prześlij zdjęcia z aparatu za pomocą smartfona.
- Aby przełączyć komunikację na Bluetooth, wyłącz w smartfonie połączenie Wi-Fi.



- W trakcie korzystania z aparatu po jego sparowaniu ze smartfonem czas pracy baterii może ulec skróceniu, ponieważ aparat czerpie z niej energię nawet po jego wyłączeniu.
- Przed wniesieniem aparatu do miejsc, w których korzystanie z urządzeń elektronicznych jest objęte pewnymi ograniczeniami, należy dla opcji [Bluetooth] wybrać ustawienie [Wył.]. Zapobiegnie to utrzymywaniu przez aparat stanu gotowości na komunikację Bluetooth, nawet gdy jest wyłączony.



- Za pomocą aparatu można też anulować połączenie Wi-Fi opisane w punkcie 7.
- Aby na ekranie [Spr./kasuj inf. o połączeniu] sprawdzić informacje o smartfonie połączonym przez Bluetooth, wybierz kolejno: MENU (☰) > kartę [4] > opcję [Ustawienia komun. bezprzew.] > opcję [Nastawy Bluetooth]. Aby sprawdzić adres Bluetooth aparatu, wybierz opcję [Sprawdzenie adresu].
- Stan połączenia Bluetooth jest wskazywany przez jedną z następujących ikon:
[☰]: połączono, [☰]: rozłączono

Przed użyciem

Przewodnik podstawowy

Przewodnik zaawansowany

Podstawowe informacje o aparacie

Tryb automatyczny/tryb hybrydowy automatyczny

Inne tryby fotografowania

Tryb P

Tryb Tv, Av, M i C

Tryb wyświetlania

Funkcje bezprzewodowe

Menu ustawień

Aksesoria

Dodatek

Skorowidz



Przesyłanie zdjęć do smartfona zgodnego z NFC

Aby uprościć instalowanie aplikacji Camera Connect i nawiązywanie połączenia z aparatem, należy używać zgodnego z NFC smartfona z systemem Android.

Działanie urządzeń połączonych wstępnie za pośrednictwem trybu NFC zmienia się w zależności od trybu aparatu, który był aktywny w chwili zetknięcia urządzeń.

- Jeśli w chwili zetknięcia urządzeń aparat jest wyłączony lub działa w trybie fotografowania, można wybierać i wysyłać zdjęcia na ekranie wyboru obrazu. Po połączeniu ze sobą obu urządzeń można zdalnie wykonywać zdjęcia (mając wyświetlany w smartfonie ekran fotografowania) lub dodawać do zdjęć tagi geograficzne (📍156). Łącznie z poprzednio używanymi urządzeniami jest niezwykle proste, ponieważ informacje o nich są wyświetlane w menu Wi-Fi.
- Jeśli w momencie zetknięcia urządzeń aparat działa w trybie wyświetlania, można wybrać i wysłać zdjęcia w widoku miniatur, który jest akurat wyświetlany na potrzeby wyboru zdjęć.

Postępuj zgodnie z instrukcjami podanymi w następującym podrozdziale, aby nawiązać połączenie w trybie NFC z aparatem, który jest wyłączony lub działa w trybie fotografowania.

Łączenie za pośrednictwem trybu NFC w przypadku gdy aparat jest wyłączony lub działa w trybie fotografowania

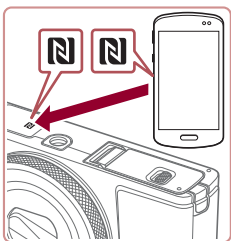

1 Zainstaluj aplikację Camera Connect.

- Informacje na temat położenia znacznika N (N) można znaleźć w instrukcji obsługi dostarczonej ze smartfonem.
- Włącz tryb NFC w smartfonie i zetknij urządzenia symbolami N (N), aby automatycznie wywołać w smartfonie połączenie z serwisem Google Play. Po wyświetleniu strony pobierania aplikacji Camera Connect pobierz ją i zainstaluj.

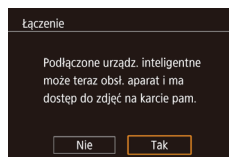
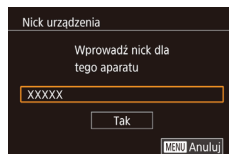

2 Nawiąż połączenie.

- Upewnij się, że aparat jest wyłączony lub działa w trybie fotografowania.
- Przyłóż smartfon z zainstalowaną aplikacją Camera Connect do symbolu N (N) na aparacie.
- Zawartość ekranu aparatu zmieni się automatycznie.
- Po wyświetleniu ekranu [Nick urządzenia] dotknij opcji [Tak].
- W smartfonie uruchomi się aplikacja Camera Connect.
- Urządzenia połączą się automatycznie.

3 Dostosuj ustawienia zachowania poufności informacji.

- Po pojawieniu się tego ekranu dotknij opcji [Tak].
- Możesz teraz używać smartfona do zdalnego fotografowania z podglądem na żywo albo do przeglądania i przesyłania zdjęć znajdujących się w aparacie oraz dodawania do nich znaczników geograficznych.

Przed użyciem

Przewodnik podstawowy

Przewodnik zaawansowany

Podstawowe informacje o aparacie

Tryb automatyczny/tryb hybrydowy automatyczny

Inne tryby fotografowania

Tryb P

Tryb Tv, Av, M i C

Tryb wyświetlania

Funkcje bezprzewodowe

Menu ustawień

Aksesoria

Dodatek

Skorowidz





4 Wyślij zdjęcie.

- Przeciągaj zdjęcia w lewo lub w prawo, aby wybrać jedno z nich do wysłania, a następnie dotknij opcji [Wyślij ten obraz].
- Po wysłaniu zdjęcia zostanie wyświetlony komunikat [Transfer zakończony] i ponownie pojawi się ekran przesyłania zdjęć.
- Aby zakończyć połączenie, dotknij przycisku [MENU] w prawym górnym rogu ekranu, a następnie na ekranie potwierdzenia dotknij opcji [Tak]. Połączenie możesz także zakończyć za pomocą smartfonu.



- Przy korzystaniu z trybu NFC należy pamiętać o następujących kwestiach:
 - Należy unikać silnego uderzenia o siebie aparatu i smartfona. Mogłoby to spowodować uszkodzenie obu urządzeń.
 - W zależności od smartfona wzajemne wykrycie się obu urządzeń może nie być natychmiastowe. W takim przypadku należy przyłożyć je do siebie w nieco innej pozycji. Jeśli połączenie nie zostało nawiązane, nie rozdzielaj urządzeń do chwili zaktualizowania informacji na ekranie aparatu.
 - Jeśli spróbujesz nawiązać połączenie, gdy aparat będzie wyłączony, może pojawić się na smartfonie komunikat przypominający o konieczności włączenia aparatu. Jeśli tak się stanie, włącz aparat i ponownie zetknij ze sobą oba urządzenia.
 - Między aparatem a smartfonem nie powinny znajdować się żadne inne przedmioty. Należy również pamiętać, że pokrywy aparatu i smartfona lub podobne akcesoria mogą blokować komunikację.
- Po wybraniu w punkcie 3 opcji [Tak] wszystkie zdjęcia w aparacie można wyświetlać za pośrednictwem podłączonego smartfona. Aby zachować prywatność zdjęć znajdujących się w aparacie poprzez uniemożliwienie ich wyświetlania za pośrednictwem smartfona, należy w punkcie 3 wybrać opcję [Nie].
- Po zarejestrowaniu smartfona możesz zmienić jego ustawienia zachowania poufności informacji w aparacie (158).



- Połączenia wymagają, aby w aparacie znajdowała się karta pamięci.
- Nick aparatu możesz też zmienić na ekranie widocznym w punkcie 2 (158).
- Możesz też wysłać wiele zdjęć naraz oraz zmieniać ich rozmiar przed wysłaniem (151).
- Aby wyłączyć obsługę połączeń NFC, wybierz kolejno: MENU (29) > kartę [4] > opcję [Ustawienia komun. bezprzew.] > opcję [Ustawienia Wi-Fi] > opcję [NFC] > ustawienie [Wył.].

Łączenie za pośrednictwem trybu NFC w przypadku gdy aparat działa w trybie wyświetlania



- Naciśnij przycisk [], aby włączyć aparat.
- Przyłóż smartfon z zainstalowaną aplikacją Camera Connect (135) do symbolu N na aparacie (N).
- Dotknięcie zdjęcia w celu wysłania spowoduje oznaczenie go ikoną [✓].
- Aby anulować wybór, ponownie dotknij zdjęcia. Ikona [✓] zniknie z ekranu.
- Aby wybrać kolejne zdjęcia, powtarzaj powyższą procedurę.
- Po zakończeniu wybierania zdjęć naciśnij przycisk [MENU], a następnie dotknij opcji [Tak].
- Dotknij opcji [Wyślij].
- Zdjęcia zostaną wysłane.



- Jeśli podczas trwania połączenia na ekranie aparatu pojawi się monit o wprowadzenie nicka, zrób to w sposób podany w podrozdziale „Klawiatura ekranowa” (30).
- W trybie wyświetlania aparat nie rejestruje połączeń w trybie NFC nawiązanych ze smartfonami.
- Można przygotować zdjęcia do wysłania w określonym rozmiarze (151).

Przed użyciem

Przewodnik podstawowy

Przewodnik zaawansowany

Podstawowe informacje o aparacie

Tryb automatyczny/tryb hybrydowy automatyczny

Inne tryby fotografowania

Tryb P

Tryb Tv, Av, M i C

Tryb wyświetlania

Funkcje bezprzewodowe

Menu ustawień

Akcesoria

Dodatek

Skorowidz



Dodawanie smartfona za pomocą menu Wi-Fi

W poniższej procedurze pokazano, jak używać aparatu w roli punktu dostępu, ale można również korzystać z dotychczasowego punktu dostępu w swojej sieci (138).



1 Zainstaluj aplikację Camera Connect.

- W przypadku smartfonów z systemem Android znajdź aplikację Camera Connect w serwisie Google Play, a następnie pobierz ją i zainstaluj.
- W przypadku urządzeń iPhone lub iPad znajdź aplikację Camera Connect w sklepie App Store, a następnie pobierz ją i zainstaluj.

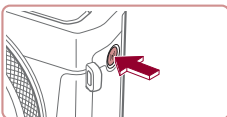

2 Wyświetl menu Wi-Fi.

- Naciśnij przycisk [Wi-Fi].
- Po wyświetleniu ekranu [Nick urządzenia] wybierz opcję [Tak].



3 Wybierz ikonę [Smartfon].

- Dotknij ikony [Smartfon].

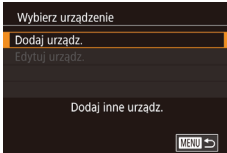

4 Wybierz opcję [Dodaj urządź.].

- Dotknij opcji [Dodaj urządź.].

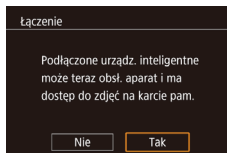
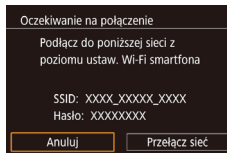

- Zostaną wyświetlone: identyfikator SSID aparatu i hasło.

5 Podłącz smartfon do sieci.

- W menu ustawień Wi-Fi w smartfonie wybierz identyfikator SSID (nazwę sieci) wyświetlany na ekranie aparatu, aby nawiązać z nim połączenie.
- W polu hasła wpisz hasło wyświetlone w aparacie.

6 Uruchom aplikację Camera Connect.

- Uruchom w smartfonie aplikację Camera Connect.

7 Wybierz aparat, aby nawiązać połączenie.

- Na ekranie wyboru aparatu wyświetlanym w smartfonie wybierz aparat, aby rozpocząć parowanie.

8 Dostosuj ustawienia zachowania poufności informacji.

- Dotknij opcji [Tak].
- Możesz teraz za pomocą smartfona przeglądać, importować i opatrywać znacznikami geograficznymi zdjęcia znajdujące się w aparacie oraz fotografować zdalnie.

Przed użyciem

Przewodnik podstawowy

Przewodnik zaawansowany

Podstawowe informacje o aparacie

Tryb automatyczny/tryb hybrydowy automatyczny

Inne tryby fotografowania

Tryb P

Tryb Tv, Av, M i C

Tryb wyświetlania

Funkcje bezprzewodowe

Menu ustawień

Aksesoria

Dodatek

Skorowidz





9 Wyślij zdjęcie.

- Przeciągaj zdjęcia w lewo lub w prawo, aby wybrać jedno z nich do wysłania, a następnie dotknij opcji [Wyślij ten obraz].
- Po wysłaniu zdjęcia zostanie wyświetlony komunikat [Transfer zakończony] i ponownie pojawi się ekran przesyłania zdjęć.
- Aby zakończyć połączenie, dotknij przycisku [MENU] w prawym górnym rogu ekranu, a następnie na ekranie potwierdzenia dotknij opcji [Tak]. Połączenie możesz także zakończyć za pomocą smartfonu.
- Aby dodać kilka smartfonów, powtórz powyższą procedurę od punktu 1.



- Po wybraniu w punkcie 8 opcji [Tak] wszystkie zdjęcia w aparacie można wyświetlać za pośrednictwem podłączonego smartfonu. Aby zachować prywatność zdjęć znajdujących się w aparacie poprzez uniemożliwienie ich wyświetlania za pośrednictwem smartfonu, należy w punkcie 8 wybrać opcję [Nie].
- Po zarejestrowaniu smartfona możesz zmienić jego ustawienia zachowania poufności informacji w aparacie (📖 158).



- Połączenia wymagają, aby w aparacie znajdowała się karta pamięci.
- Jeśli aparat był już połączony z innymi urządzeniami za pośrednictwem menu Wi-Fi, po wyświetleniu menu Wi-Fi w pierwszej kolejności pojawiają się ostatnie urządzenia docelowe. Aby ponownie nawiązać połączenie, dotknij po prostu nazwy urządzenia na liście. Nowe urządzenia możesz rejestrować, przeciągając palcem po ekranie w lewo lub w prawo, aby wyświetlić ekran wyboru urządzenia.
- Jeśli nie chcesz, aby na liście były widoczne ostatnie urządzenia docelowe, wybierz kolejno: MENU (📖 29) > kartę [4] > opcję [Ustawienia komun. bezprzew.] > opcję [Ustawienia Wi-Fi] > opcję [Hist. docel.] > ustawienie [Wyt.].
- Aby nawiązać połączenie bez wprowadzania hasła w punkcie 5, wybierz kolejno: MENU (📖 29) > kartę [4] > opcję [Ustawienia komun. bezprzew.] > opcję [Ustawienia Wi-Fi] > opcję [Hasło] > ustawienie [Wyt.]. Pole [Hasło] nie będzie już wyświetlane na ekranie identyfikatora SSID (punkt 4).
- Możesz też wysłać wiele zdjęć naraz oraz zmieniać ich rozmiar przed wysłaniem (📖 151).
- Po przypisaniu urządzeń docelowych do poszczególnych dotknięć (📖 119) możesz automatycznie połączyć się ponownie z poprzednim urządzeniem docelowym, przeciągając po prostu palcem po ekranie w sposób zgodny z przypisanym gestem.

■ Korzystanie z innego punktu dostępu

Do nawiązania połączenia między aparatem a smartfonem za pomocą menu Wi-Fi można również użyć istniejącego już punktu dostępu.

1 Przygotuj nawiązanie połączenia.

- Przejdź do ekranu [Oczekiwanie na połączenie] w sposób podany w punktach 1–4 w podrozdziale „Dodawanie smartfona za pomocą menu Wi-Fi” (📖 137).

Przed użyciem

Przewodnik podstawowy

Przewodnik zaawansowany

Podstawowe informacje o aparacie

Tryb automatyczny/tryb hybrydowy automatyczny

Inne tryby fotografowania

Tryb P

Tryb Tv, Av, M i C

Tryb wyświetlania

Funkcje bezprzewodowe

Menu ustawień

Aksesoria

Dodatek

Skorowidz





2 Podłącz smartfon do punktu dostępu.

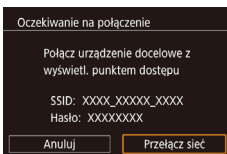

3 Wybierz opcję [Przełącz sieć].

- Dotknij opcji [Przełącz sieć].
- Pojawi się lista wykrytych punktów dostępu.

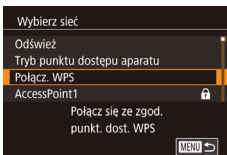

4 Nawiąż połączenie z punktem dostępu.

- W przypadku punktu dostępu zgodnego ze standardem WPS nawiąż z nim połączenie w sposób podany w punktach 5–8 w podrozdziale „Korzystanie z punktów dostępu zgodnych ze standardem WPS” (142).
- W przypadku punktu dostępu niezgodnego ze standardem WPS nawiąż z nim połączenie w sposób podany w punktach 2–4 w podrozdziale „Nawiązywanie połączenia z punktami dostępu widocznymi na liście” (144).



5 Wybierz aparat, aby nawiązać połączenie.

- Na ekranie wyboru aparatu wyświetlanym w smartfonie wybierz aparat, aby rozpocząć parowanie.

6 Skonfiguruj ustawienia zachowania poufności informacji i wyślij zdjęcia.

- Skonfiguruj ustawienia zachowania poufności informacji i wyślij zdjęcia w sposób podany w punktach 8–9 w podrozdziale „Dodawanie smartfona za pomocą menu Wi-Fi” (137).

Poprzednie punkty dostępu

Aby automatycznie ponowić połączenie z dowolnym z wcześniejszych punktów dostępu, wykonaj czynności podane w punkcie 4 w podrozdziale „Dodawanie smartfona za pomocą menu Wi-Fi” (137).

- Aby używać aparatu jako punktu dostępu, wybierz opcję [Przełącz sieć] na ekranie wyświetlonym w trakcie nawiązywania połączenia, a następnie wybierz opcję [Tryb punktu dostępu aparatu].
- Aby przełączyć punkty dostępu, wybierz opcję [Przełącz sieć] na ekranie wyświetlonym w trakcie nawiązywania połączenia, a następnie wykonaj od punktu 4 procedurę podaną w podrozdziale „Korzystanie z innego punktu dostępu” (138).

Przed użyciem

Przewodnik podstawowy

Przewodnik zaawansowany

Podstawowe informacje o aparacie

Tryb automatyczny/tryb hybrydowy automatyczny

Inne tryby fotografowania

Tryb P

Tryb Tv, Av, M i C

Tryb wyświetlania

Funkcje bezprzewodowe

Menu ustawień

Aksesoria

Dodatek

Skorowidz



Zapisywanie zdjęć na dysku komputera

Przygotowanie do rejestracji komputera

Szczegółowe informacje na temat komputerów, z którymi można łączyć aparat za pośrednictwem sieci Wi-Fi, wymagań systemowych i innych kwestii zgodności (m.in. obsługi w nowych wersjach systemów operacyjnych) można znaleźć w witrynie firmy Canon w sieci Web.



- Systemy Windows 7 w wersji Starter i Home Basic nie są obsługiwane.
- W przypadku systemów Windows 7 N (Europa) i KN (Korea Południowa) wymagane jest oddzielne pobranie i zainstalowanie pakietu Windows Media Feature Pack. Szczegółowe informacje na ten temat można znaleźć w następującej witrynie:
<http://go.microsoft.com/fwlink/?LinkId=159730>

Instalowanie programu CameraWindow

1 Pobierz oprogramowanie.

- Odwiedź poniższą witrynę w sieci Web za pomocą komputera połączony z Internetem.

<http://www.canon.com/icpd/>

- Wybierz swój kraj lub region, po czym postępuj zgodnie z instrukcjami wyświetlanymi na ekranie, aby przygotować się do pobierania.

2 Postępuj zgodnie z wyświetlanymi instrukcjami.

- Kliknij dwukrotnie pobrany plik, aby go zainstalować.



- Wymagany jest dostęp do Internetu. Wszelkie opłaty dla usługodawców internetowych oraz opłaty dostępowe muszą zostać uiszczane oddzielnie.



- Aby odinstalować (usunąć) oprogramowanie z systemu Windows, wybierz kolejno: menu [Start] > opcję [Wszystkie programy] > opcję [Canon Utilities], a następnie wybierz program do odinstalowania.

Konfigurowanie komputera pod kątem połączenia Wi-Fi (dotyczy tylko systemu Windows)

Na komputerze z systemem Windows należy przed bezprzewodowym połączeniem z nim aparatu skonfigurować poniższe ustawienia.



1 Sprawdź, czy komputer ma połączenie z punktem dostępu.

- Instrukcje dotyczące sprawdzania połączenia z siecią można znaleźć w podręczniku użytkownika dołączonym do komputera.

2 Wprowadź ustawienie.

- Kliknij opcje w następującej kolejności: menu [Start] > [Wszystkie programy] > [Canon Utilities] > [CameraWindow] > [Wi-Fi connection setup/Konfiguracja połączenia Wi-Fi].
- Po uruchomieniu aplikacji postępuj zgodnie z instrukcjami wyświetlanymi na ekranie i wprowadź ustawienia.

Przed użyciem

Przewodnik podstawowy

Przewodnik zaawansowany

Podstawowe informacje o aparacie

Tryb automatyczny/tryb hybrydowy automatyczny

Inne tryby fotografowania

Tryb P

Tryb Tv, Av, M i C

Tryb wyświetlania

Funkcje bezprzewodowe

Menu ustawień

Aksesoria

Dodatek

Skorowidz





- Poniższe ustawienia systemu Windows są konfigurowane wówczas, gdy program narzędziowy jest uruchamiany w punkcie 2.
 - Włącz przesyłanie strumieniowe multimediów.
 - Dzięki temu aparat będzie „widzieć” (znajdować) komputer w sieci Wi-Fi.
 - Włącz odnajdowanie sieci.
 - Dzięki temu komputer będzie „widzieć” (znajdować) aparat.
 - Włącz obsługę protokołu ICMP (ang. Internet Control Message Protocol).
 - Umożliwi to sprawdzanie stanu połączenia sieciowego.
 - Włącz obsługę protokołu UPnP (ang. Universal Plug & Play).
 - Umożliwi to urządzeniom sieciowym automatyczne wykrywanie się nawzajem.
- Niektóre programy zabezpieczające mogą blokować wprowadzanie opisanych tu ustawień. Sprawdź ustawienia programu zabezpieczającego.

■ Zapisywanie zdjęć na dysku podłączonego komputera

W opisany poniżej sposób łącz aparat z punktem dostępu za pośrednictwem sieci Wi-Fi.

Dodatkowe informacje znajdziesz w instrukcji obsługi dostarczonej z punktem dostępu.

Sprawdzanie zgodności punktu dostępu

Sprawdź w podrozdziale „Interfejs” (📖213), czy router Wi-Fi lub stacja bazowa spełnia wymagania standardów Wi-Fi. Metody połączenia zmieniają się w zależności od tego, czy punkt dostępu jest zgodny ze standardem Wi-Fi Protected Setup (WPS, 📖142) czy nie (📖144). W przypadku punktów dostępu niezgodnych ze standardem WPS zapoznaj się z poniższymi informacjami.

- Nazwa sieciowa (SSID/ESSID)
Identyfikator SSID lub ESSID używanego punktu dostępu. Jest to tzw. „nazwa punktu dostępu” lub „nazwa sieciowa”.

- Uwierzytelnianie w sieci/szyfrowanie danych (metoda/tryb szyfrowania)
Metoda szyfrowania danych podczas transmisji bezprzewodowej. Sprawdź, jakie ustawienia zabezpieczeń znajdują się w użyciu: WPA2-PSK (AES), WPA2-PSK (TKIP), WPA-PSK (AES), WPA-PSK (TKIP), WEP (uwierzytelnianie za pośrednictwem systemu otwartego) czy może bez zabezpieczeń.
- Hasło (klucz szyfrujący/sieciowy)
Klucz używany do szyfrowania danych podczas transmisji bezprzewodowej. Jest to tzw. „klucz szyfrujący” lub „klucz sieciowy”.
- Indeks kluczy (klucz przesyłany)
Klucz tworzony, gdy do uwierzytelniania w sieci/szyfrowania danych służy mechanizm WEP. Wprowadź ustawienie „1”.



- Jeżeli do dostosowania ustawień sieciowych są wymagane uprawnienia administratora systemu, skontaktuj się z administratorem systemu, aby uzyskać szczegółowe informacje.
- Te ustawienia są bardzo ważne dla bezpieczeństwa sieci. Ustawienia te należy zmieniać rozważnie.



- Informacje na temat zgodności ze standardem WPS oraz instrukcje dotyczące sprawdzania ustawień można znaleźć w podręczniku użytkownika dostarczonym z punktem dostępu.
- Router jest urządzeniem tworzącym strukturę sieci (LAN) umożliwiającą łączenie wielu komputerów. Router z funkcją komunikacji Wi-Fi jest nazywany „routerem Wi-Fi”.
- W niniejszym przewodniku wszystkie routery Wi-Fi i stacje bazowe są nazywane „punktami dostępu”.
- Jeśli w sieci Wi-Fi stosujesz filtrowanie adresów MAC, dodaj koniecznie w punkcie dostępu adres MAC aparatu. Aby sprawdzić adres MAC aparatu, wybierz kolejno: MENU (📖29) > kartę [🔑4] > opcję [Ustawienia komun. bezprzew.] > opcję [Ustawienia Wi-Fi] > opcję [Sprawdź adres MAC].

Przed użyciem

Przewodnik podstawowy

Przewodnik zaawansowany

Podstawowe informacje o aparacie

Tryb automatyczny/tryb hybrydowy automatyczny

Inne tryby fotografowania

Tryb P

Tryb Tv, Av, M i C

Tryb wyświetlania

Funkcje bezprzewodowe

Menu ustawień

Aksesoria

Dodatek

Skorowidz



Korzystanie z punktów dostępu zgodnych ze standardem WPS

WPS ułatwia wprowadzanie ustawień w trakcie łączenia urządzeń przez sieć Wi-Fi. Można skorzystać z metody konfiguracji przycisków (Push Button Configuration Method) lub PIN w celu skonfigurowania ustawień dla urządzenia zgodnego ze standardem WPS.

1 Sprawdź, czy komputer ma połączenie z punktem dostępu.

- Wskazówki dotyczące sprawdzania połączenia można znaleźć w instrukcjach obsługi dostarczonych z urządzeniem i punktem dostępu.

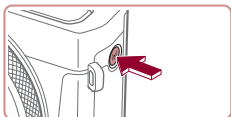

2 Wyświetl menu Wi-Fi.

- Naciśnij przycisk [F4].

- Po wyświetleniu ekranu [Nick urządzenia] dotknij opcji [Tak].

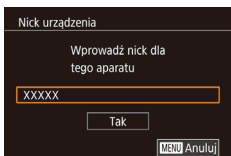

3 Wybierz ikonę [komputer].

- Dotknij ikony [komputer].

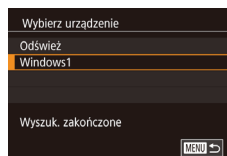
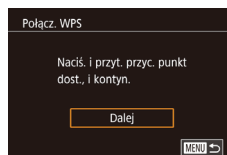
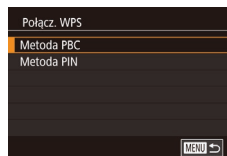
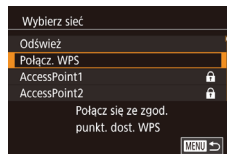
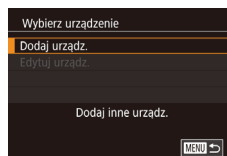

4 Wybierz opcję [Dodaj urządz.].

- Dotknij opcji [Dodaj urządz.].

5 Wybierz opcję [Połącz. WPS].

- Dotknij opcji [Połącz. WPS].

6 Wybierz opcję [Metoda PBC].

- Dotknij opcji [Metoda PBC].

7 Nawiąż połączenie.

- Naciśnij i przytrzymaj przycisk połączenia WPS na punkcie dostępu.

- Dotknij opcji [Dalej].

- Aparat nawiąże połączenie z punktem dostępu, a lista podłączonych do niego urządzeń pojawi się na ekranie [Wybierz urządzenie].

8 Wybierz urządzenie docelowe.

- Dotknij nazwy urządzenia docelowego, a następnie naciśnij przycisk [SET].

Przed użyciem

Przewodnik podstawowy

Przewodnik zaawansowany

Podstawowe informacje o aparacie

Tryb automatyczny/tryb hybrydowy automatyczny

Inne tryby fotografowania

Tryb P

Tryb Tv, Av, M i C

Tryb wyświetlania

Funkcje bezprzewodowe

Menu ustawień

Aksesoria

Dodatek

Skorowidz



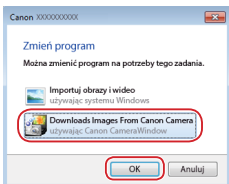
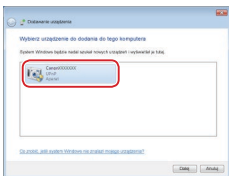
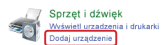
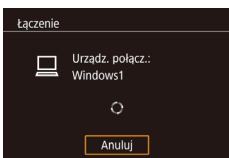

9 Zainstaluj sterownik (tylko przy pierwszym połączeniu z komputerem z systemem Windows).

- Gdy w aparacie pojawi się ten ekran, kliknij na komputerze menu Start i opcję [Panel sterowania], a następnie kliknij opcję [Dodaj urządzenie].
- Kliknij dwukrotnie ikonę podłączonego aparatu.
- Rozpocznie się instalacja sterowników.
- Po zakończeniu instalacji sterowników i włączeniu połączenia między aparatem a komputerem, zostanie wyświetlony ekran Autoodtworzenia. Żadne informacje nie zostaną wyświetlone na ekranie aparatu.

10 Wyświetl okno programu CameraWindow.

- Windows: uruchom program CameraWindow, klikając pozycję [Downloads Images From Canon Camera] [Pobierz obrazy z aparatu firmy Canon].

11 Importuj zdjęcia.

- Kliknij kolejno przyciski [Import Images from Camera/Importuj zdjęcia z aparatu] oraz [Import Untransferred Images/ Importuj nieprzesłane zdjęcia].
- Zdjęcia zostaną zapisane na dysku komputera w folderze Pictures, w osobnych folderach o nazwach utworzonych na podstawie daty rejestracji.
- Kliknij opcję [OK/Tak] na ekranie wyświetlonym po zakończeniu importowania zdjęć.

- Do wyświetlania zdjęć zapisanych na komputerze posłuż się oprogramowaniem Digital Photo Professional. Aby wyświetlać filmy, użyj zainstalowanego fabrycznie lub dostępnego powszechnie oprogramowania zgodnego z filmami zarejestrowanymi za pomocą aparatu.



- Jeśli aparat był już połączony z innymi urządzeniami za pośrednictwem menu Wi-Fi, po wyświetleniu menu Wi-Fi w pierwszej kolejności pojawiają się ostatnie urządzenia docelowe. Aby ponownie nawiązać połączenie, dotknij po prostu nazwy urządzenia na liście. Nowe urządzenia możesz rejestrować, przeciągając palcem po ekranie w lewo lub w prawo, aby wyświetlić ekran wyboru urządzenia.
- Jeśli nie chcesz, aby na liście były widoczne ostatnie urządzenia docelowe, wybierz kolejno: MENU [119] > kartę [14] > opcję [Ustawienia komun. bezprzew.] > opcję [Ustawienia Wi-Fi] > opcję [Hist. docel.] > ustawienie [Wył.].
- Nick aparatu możesz też zmienić na ekranie widocznym w punkcie 2 [158].
- Po połączeniu aparatu z komputerem ekran aparatu zostaje wygaszony.
- Aby rozłączyć aparat, należy go wyłączyć.
- Jeśli w punkcie 6 zostanie wybrana opcja [Metoda PIN], na ekranie pojawi się kod PIN. Należy koniecznie skonfigurować ten kod w punkcie dostępu. Wybierz urządzenie na ekranie [Wybierz urządzenie]. Więcej informacji na ten temat można znaleźć w instrukcji obsługi dostarczonej z punktem dostępu.
- Po przypisaniu urządzeń docelowych do poszczególnych dotknięć [119] możesz automatycznie połączyć się ponownie z poprzednim urządzeniem docelowym, przeciągając po prostu palcem po ekranie w sposób zgodny z przypisanym gestem.

Przed użyciem

Przewodnik podstawowy

Przewodnik zaawansowany

Podstawowe informacje o aparacie

Tryb automatyczny/tryb hybrydowy automatyczny

Inne tryby fotografowania

Tryb P

Tryb Tv, Av, M i C

Tryb wyświetlania

Funkcje bezprzewodowe

Menu ustawień

Aksesoria

Dodatek

Skorowidz



Nawiązywanie połączenia z punktami dostępu widocznymi na liście

1 Wyświetl listę punktów dostępu.

- Wyświetl listę sieci (punktów dostępu) w sposób podany w punktach 1–4 w podrozdziale „Korzystanie z punktów dostępu zgodnych ze standardem WPS” (📖142).

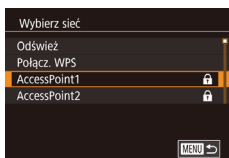

2 Wybierz punkt dostępu.

- Dotknij nazwy sieci (punktu dostępu), aby ją wybrać.

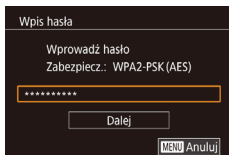

3 Wprowadź hasło punktu dostępu.

- Dotknij pola tekstowego (w obszarze ograniczonym ramką w tym przykładzie), aby wyświetlić klawiaturę, a następnie wpisz hasło (📖30).
- Dotknij opcji [Dalej].



4 Wybierz opcję [Auto].

- Dotknij opcji [Auto].
- Aby zapisać zdjęcie na podłączonym komputerze, wykonaj od punktu 8 procedurę podaną w podrozdziale „Korzystanie z punktów dostępu zgodnych ze standardem WPS” (📖142).



- Aby ustalić hasło punktu dostępu, sprawdź ustawienia samego punktu dostępu lub zapoznaj się z informacjami podanymi w jego instrukcji obsługi.
- Jeśli nawet po zaktualizowaniu listy poprzez wybranie w punkcie 2 opcji [Odśwież] nie zostaną wykryte żadne punkty dostępu, wybierz w punkcie 2 opcję [Ustaw. ręczne], aby ręcznie wprowadzić ustawienia punktu dostępu. Postępuj zgodnie z instrukcjami wyświetlanymi na ekranie, aby wprowadzić identyfikator SSID, ustawienia zabezpieczeń i hasło (📖141).
- Jeśli do połączenia z innym urządzeniem służy ten sam punkt dostępu, w punkcie 3 zamiast hasła wyświetlany jest znak [*]. Aby użyć tego samego hasła, dotknij opcji [Dalej].

Poprzednie punkty dostępu

Aby automatycznie ponowić połączenie z dowolnym z wcześniejszych punktów dostępu, wykonaj czynności podane w punkcie 4 w podrozdziale „Korzystanie z punktów dostępu zgodnych ze standardem WPS” (📖142).

- Aby nawiązać połączenie z urządzeniem za pomocą punktu dostępu, sprawdź, czy urządzenie docelowe jest już z nim połączone, a następnie wykonaj od punktu 8 procedurę podaną w podrozdziale „Korzystanie z punktów dostępu zgodnych ze standardem WPS” (📖142).
- Aby przełączyć punkty dostępu, wybierz opcję [Przełącz sieć] na ekranie wyświetlonym po nawiązaniu połączenia, a następnie wykonaj od punktu 5 procedurę podaną w podrozdziale „Korzystanie z punktów dostępu zgodnych ze standardem WPS” (📖142) lub od punktu 2 procedurę podaną w podrozdziale „Nawiązywanie połączenia z punktami dostępu widocznymi na liście” (📖144).

Przed użyciem

Przewodnik podstawowy

Przewodnik zaawansowany

Podstawowe informacje o aparacie

Tryb automatyczny/tryb hybrydowy automatyczny

Inne tryby fotografowania

Tryb P

Tryb Tv, Av, M i C

Tryb wyświetlania

Funkcje bezprzewodowe

Menu ustawień

Aksesoria

Dodatek

Skorowidz



Wysyłanie zdjęć do zarejestrowanej usługi sieci Web

Rejestrowanie usług sieci Web

Dodaj do aparatu usługi sieci Web, z których chcesz korzystać, za pomocą smartfonu lub komputera.

- Dokończenie wprowadzania ustawień aparatu pod kątem serwisu CANON iMAGE GATEWAY lub innych usług sieci Web wymaga użycia smartfonu lub komputera z przeglądarką i połączeniem z Internetem.
- Sprawdź dostępne w witrynie CANON iMAGE GATEWAY w sieci Web dane dotyczące przeglądarki (program Microsoft Internet Explorer itd.), warunki użytkowania oraz informacje o ustawieniach i wersji.
- Informacje o tym, w których krajach i regionach dostępny jest serwis CANON iMAGE GATEWAY, można znaleźć w witrynie firmy Canon w sieci Web (<http://www.canon.com/cig/>).
- Aby korzystać z innych usług sieci Web niż serwis CANON iMAGE GATEWAY, musisz mieć powiązane z nimi konto. Aby uzyskać więcej informacji, zapoznaj się z zawartością witryny sieci Web dla poszczególnych usług, w których chcesz się zarejestrować.
- Za połączenie z usługodawcą internetowym i korzystanie z punktów dostępu mogą być pobierane opłaty.



- W serwisie CANON iMAGE GATEWAY znajdują się również instrukcje pobierania.

Rejestrowanie w serwisie CANON iMAGE GATEWAY

Połącz aparat z serwisem CANON iMAGE GATEWAY, dodając serwis CANON iMAGE GATEWAY jako docelową usługę sieci Web dla aparatu. Pamiętaj, że aby dokończyć wprowadzanie ustawień połączenia, musisz wpisać adres e-mail służący na komputerze lub smartfonie do otrzymywania powiadomień.

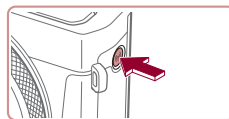

1 Wyświetl menu Wi-Fi.

- Naciśnij przycisk [(Wi-Fi)].
- Po wyświetleniu ekranu [Nick urządzenia] dotknij opcji [Tak].

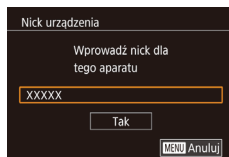

2 Wybierz ikonę [☁️].

- Dotknij ikony [☁️].

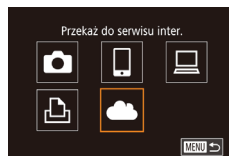

3 Zaakceptuj warunki umowy, aby wprowadzić adres e-mail.

- Zapoznaj się z wyświetloną treścią umowy i dotknij opcji [Zgadzam się].

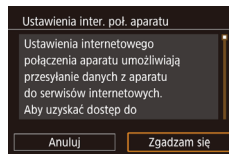

Przed użyciem

Przewodnik podstawowy

Przewodnik zaawansowany

Podstawowe informacje o aparacie

Tryb automatyczny/tryb hybrydowy automatyczny

Inne tryby fotografowania

Tryb P

Tryb Tv, Av, M i C

Tryb wyświetlania

Funkcje bezprzewodowe

Menu ustawień

Aksesoria

Dodatek

Skorowidz



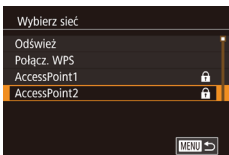

4 Nawiąż połączenie z punktem dostępu.

- Nawiąż połączenie z punktem dostępu w sposób podany w punktach 5–7 w podrozdziale „Korzystanie z punktów dostępu zgodnych ze standardem WPS” (📖142) lub w punktach 2–4 w podrozdziale „Nawiązywanie połączenia z punktami dostępu widocznymi na liście” (📖144).

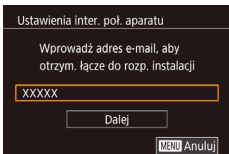

5 Wprowadź adres e-mail.

- Po połączeniu aparatu z serwisem CANON iMAGE GATEWAY za pośrednictwem punktu dostępu wyświetlany jest ekran wprowadzania adresu e-mail.
- Wprowadź adres e-mail i dotknij opcji [Dalej].

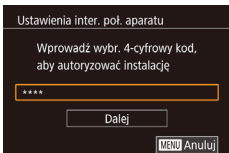

6 Wprowadź czterocyfrowy numer.

- Wprowadź dowolnie wybrany czterocyfrowy numer i dotknij opcji [Dalej].
- Będziesz potrzebować tego czterocyfrowego numeru przy późniejszej konfiguracji połączenia z serwisem CANON iMAGE GATEWAY w punkcie 8.

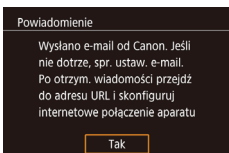

7 Sprawdź otrzymane powiadomienie.

- Po wysłaniu informacji do serwisu CANON iMAGE GATEWAY otrzymasz powiadomienie na adres e-mail wprowadzony w punkcie 5.
- Dotknij opcji [Tak] na następnym ekranie, który stanowi potwierdzenie wysłania powiadomienia.
- Ikona [☁️] zostanie zastąpiona ikoną [📧].

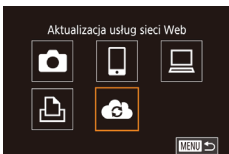

8 Wyświetl stronę wskazaną w powiadomieniu i dokończ wprowadzanie ustawień połączenia z aparatem.

- Za pomocą komputera lub smartfona wyświetl stronę wskazaną w powiadomieniu.
- Postępuj zgodnie z wyświetlanymi instrukcjami, aby dokończyć konfigurację na stronie ustawień połączenia z aparatem.

9 Dokończ wprowadzanie w aparacie ustawień serwisu CANON iMAGE GATEWAY.

- Dotknij ikony [☁️].
- Po wykonaniu powyższych czynności do listy lokalizacji docelowych zostaną dodane pozycje [📍] (📖153) i CANON iMAGE GATEWAY.
- W razie potrzeby możesz dodawać też inne usługi sieci Web. W takim przypadku postępuj zgodnie z instrukcjami podanymi od punktu 2 w podrozdziale „Rejestrowanie innych usług sieci Web” (📖147).



- Upewnij się wcześniej, że w aplikacji pocztowej na komputerze lub smartfonie nie jest skonfigurowane blokowanie wiadomości e-mail z pokrewnych domen, ponieważ mogłoby to przeszkodzić Ci w otrzymywaniu powiadomień.

Przed użyciem

Przewodnik podstawowy

Przewodnik zaawansowany

Podstawowe informacje o aparacie

Tryb automatyczny/tryb hybrydowy automatyczny

Inne tryby fotografowania

Tryb P

Tryb Tv, Av, M i C

Tryb wyświetlania

Funkcje bezprzewodowe

Menu ustawień

Aksesoria

Dodatek

Skorowidz





- Nick aparatu możesz też zmienić na ekranie widocznym w punkcie 1 (📖 158).
- Jeśli aparat był już połączony z innymi urządzeniami za pośrednictwem menu Wi-Fi, po wyświetleniu tego menu w pierwszej kolejności pojawiają się ostatnie urządzenia docelowe. Przeciągnij po ekranie w lewo lub w prawo, aby wyświetlić ekran wyboru urządzenia, a następnie skonfiguruj ustawienia.
- Po przypisaniu urządzeń docelowych do poszczególnych dotknięć (📖 119) możesz automatycznie połączyć się ponownie z poprzednim urządzeniem docelowym, przeciągając po prostu palcem po ekranie w sposób zgodny z przypisanym gestem.

Rejestrowanie innych usług sieci Web

Możesz również dodać do aparatu usługi sieci Web inne niż CANON IMAGE GATEWAY.



1 Zaloguj się w serwisie CANON IMAGE GATEWAY i przejdź do strony ustawień połączenia z aparatem.

- Za pomocą komputera lub smartfona przejdź do serwisu CANON IMAGE GATEWAY pod adresem <http://www.canon.com/cig/>.



2 Skonfiguruj usługę sieci Web, której chcesz używać.

- Postępuj zgodnie z instrukcjami wyświetlanymi na ekranie smartfona lub komputera, aby skonfigurować usługę sieci Web.

3 Wybierz ikonę [📶].

- Naciśnij przycisk [☰].
- Przeciągnij po ekranie w lewo lub w prawo, a następnie dotknij ikony [📶].
- Spowoduje to aktualizację ustawień usług sieci Web.

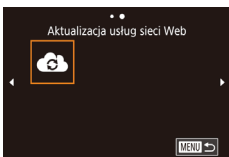

- Jeśli skonfigurowane ustawienia zostaną zmienione, wykonaj ponownie czynności opisane w tych punktach, aby zaktualizować ustawienia aparatu.

Przesyłanie zdjęć do usług sieci Web



1 Wyświetl menu Wi-Fi.

- Naciśnij przycisk [☰].



2 Wybierz miejsce docelowe.

- Dotknij ikony usługi sieci Web, z którą chcesz nawiązać połączenie.
- Jeśli usługa sieci Web zawiera wielu odbiorców lub liczne opcje udostępniania, dotknij odpowiedniego elementu na ekranie [Wybierz odbiorcę], a następnie naciśnij przycisk [📶].



3 Wyślij zdjęcie.

- Przeciągaj zdjęcia w lewo lub w prawo, aby wybrać jedno z nich do wysłania, a następnie dotknij opcji [Wyślij ten obraz].
- W przypadku przesyłania materiałów do serwisu YouTube zapoznaj się z warunkami świadczenia usługi, a następnie dotknij opcji [Zgadzam się].
- Po wysłaniu obrazu dotknij opcji [Tak] na widocznym ekranie, aby powrócić do ekranu trybu wyświetlania.

Przed użyciem

Przewodnik podstawowy

Przewodnik zaawansowany

Podstawowe informacje o aparacie

Tryb automatyczny/tryb hybrydowy automatyczny

Inne tryby fotografowania

Tryb P

Tryb Tv, Av, M i C

Tryb wyświetlania

Funkcje bezprzewodowe

Menu ustawień

Aksesoria

Dodatek

Skorowidz





- Połączenia wymagają, aby w aparacie znajdowała się karta pamięci z zapisanymi na niej zdjęciami.
- Możesz też wysyłać wiele zdjęć naraz, zmieniać ich rozmiar oraz dodawać do nich komentarze przed wysłaniem (📖 151).
- Aby wyświetlać na smartfonie zdjęcia przesłane do serwisu CANON IMAGE GATEWAY, spróbuj użyć przeznaczonej do tego celu aplikacji Canon Online Photo Album. Pobierz ją i zainstaluj w wersji do urządzeń iPhone lub iPad ze sklepu App Store, a w wersji do urządzeń z systemem Android — z serwisu Google Play.

Bezprzewodowe drukowanie zdjęć na podłączonej drukarce

W opisywany poniżej sposób podłącz aparat do drukarki za pośrednictwem Wi-Fi w celu drukowania.

W poniższej procedurze pokazano, jak używać aparatu w roli punktu dostępu, ale można również korzystać z dotychczasowego punktu dostępu w swojej sieci (📖 138).



1 Wyświetl menu Wi-Fi.

- Naciśnij przycisk [Wi-Fi].

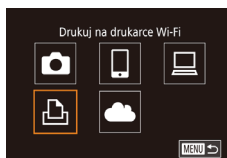

2 Wybierz ikonę [Drukuj].

- Dotknij ikony [Drukuj].

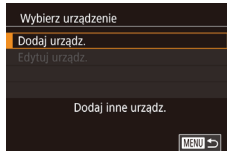

3 Wybierz opcję [Dodaj urząd.].

- Dotknij opcji [Dodaj urząd.].

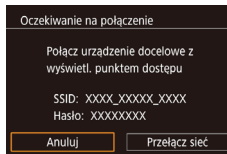

- Zostaną wyświetlone: identyfikator SSID aparatu i hasło.

Przed użyciem

Przewodnik podstawowy

Przewodnik zaawansowany

Podstawowe informacje o aparacie

Tryb automatyczny/tryb hybrydowy automatyczny

Inne tryby fotografowania

Tryb P

Tryb Tv, Av, M i C

Tryb wyświetlania

Funkcje bezprzewodowe

Menu ustawień

Aksesoria

Dodatek

Skorowidz





4 Podłącz drukarkę do sieci komputerowej.

- W menu ustawień Wi-Fi w drukarce wybierz identyfikator SSID (nazwę sieci) wyświetlany na ekranie aparatu, aby nawiązać z nim połączenie.
- W polu hasła wpisz hasło wyświetlone w aparacie.

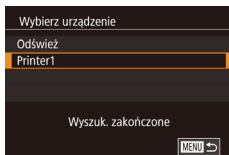

5 Wybierz drukarkę.

- Dotknij nazwy drukarki.

6 Wybierz zdjęcie.

- Przeciągnij w lewo lub w prawo po ekranie, aby wybrać zdjęcie.

7 Przejdź do ekranu drukowania.

- Naciśnij przycisk [F], wybierz ikonę [P], a następnie ponownie naciśnij przycisk [F].

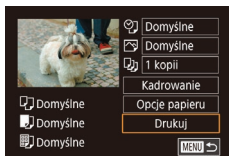

8 Wydrukuj zdjęcie.

- Szczegółowe instrukcje dotyczące drukowania można znaleźć w podrozdziale „Drukowanie zdjęć” (177).
- Aby zakończyć połączenie, naciśnij przycisk [P] i na ekranie potwierdzenia dotknij opcji [Tak].



- Połączenia wymagają, aby w aparacie znajdowała się karta pamięci z zapisanymi na niej zdjęciami.
- Jeśli aparat był już połączony z innymi urządzeniami za pośrednictwem menu Wi-Fi, po wyświetleniu menu Wi-Fi w pierwszej kolejności pojawiają się ostatnie urządzenia docelowe. Z łatwością można ponownie nawiązać połączenie z danym urządzeniem, wybierając jego nazwę. Aby dodać nowe urządzenie, przeciągnij po ekranie w lewo lub w prawo, aby wyświetlić ekran wyboru urządzenia, a następnie skonfiguruj ustawienia.
- Jeśli nie chcesz, aby na liście były widoczne ostatnie urządzenia docelowe, wybierz kolejno: MENU (29) > kartę [4] > opcję [Ustawienia komun. bezprzew.] > opcję [Ustawienia Wi-Fi] > opcję [Hist. docel.] > ustawienie [Wył.].
- Aby nawiązać połączenie bez wprowadzania hasła w punkcie 4, wybierz kolejno: MENU (29) > kartę [4] > opcję [Ustawienia komun. bezprzew.] > opcję [Ustawienia Wi-Fi] > opcję [Hasło] > ustawienie [Wył.]. Pole [Hasło] nie będzie już wyświetlane na ekranie identyfikatora SSID (punkt 3).
- Aby skorzystać z innego punktu dostępu, wykonaj czynności podane w punktach 3–4 w podrozdziale „Korzystanie z innego punktu dostępu” (138).
- Po przypisaniu urządzeń docelowych do poszczególnych dotknięć (119) możesz automatycznie połączyć się ponownie z poprzednim urządzeniem docelowym, przeciągając po prostu palcem po ekranie w sposób zgodny z przypisanym gestem.

Przed użyciem

Przewodnik podstawowy

Przewodnik zaawansowany

Podstawowe informacje o aparacie

Tryb automatyczny/tryb hybrydowy automatyczny

Inne tryby fotografowania

Tryb P

Tryb Tv, Av, M i C

Tryb wyświetlania

Funkcje bezprzewodowe

Menu ustawień

Aksesoria

Dodatek

Skorowidz



Wysyłanie zdjęć do innego aparatu

W poniższy sposób można za pośrednictwem sieci Wi-Fi połączyć ze sobą dwa aparaty i przysyłać zdjęcia między nimi.

- Połączenie za pośrednictwem sieci Wi-Fi można nawiązywać tylko z innymi aparatami marki Canon zgodnymi z funkcjami Wi-Fi. Nie można nawiązywać połączeń z aparatami marki Canon niezgodnymi z funkcjami Wi-Fi, nawet jeśli obsługują karty FlashAir/Eye-Fi.



1 Wyświetl menu Wi-Fi.

- Naciśnij przycisk [Wi-Fi].



2 Wybierz ikonę [Aparat].

- Dotknij ikony [Aparat].

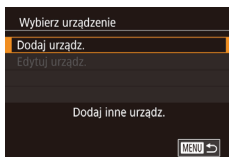

3 Wybierz opcję [Dodaj urządz.].

- Dotknij opcji [Dodaj urządz.].
- Wykonaj również w aparacie docelowym czynności podane w punktach 1–3.
- Informacje dotyczące połączenia z aparatem zostaną dodane wówczas, gdy komunikat [Rozp. poł. na aparacie docel.] jest wyświetlany na ekranach obu aparatów.

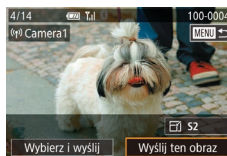

4 Wyślij zdjęcie.

- Przeciągaj zdjęcia w lewo lub w prawo, aby wybrać jedno z nich do wysłania, a następnie dotknij opcji [Wyślij ten obraz].
- Po wysłaniu zdjęcia zostanie wyświetlony komunikat [Transfer zakończony] i ponownie pojawi się ekran przesyłania zdjęć.
- Aby zakończyć połączenie, dotknij przycisku [MENU] w prawym górnym rogu ekranu, a następnie na ekranie potwierdzenia dotknij opcji [Tak].



- Połączenia wymagają, aby w aparacie znajdowała się karta pamięci.
- Jeśli aparat był już połączony z innymi urządzeniami za pośrednictwem menu Wi-Fi, po wyświetleniu menu Wi-Fi w pierwszej kolejności pojawiają się ostatnie urządzenia docelowe. Z łatwością można ponownie nawiązać połączenie z danym urządzeniem, wybierając jego nazwę. Aby dodać nowe urządzenie, przeciągnij po ekranie w lewo lub w prawo, aby wyświetlić ekran wyboru urządzenia, a następnie skonfiguruj ustawienia.
- Jeśli nie chcesz, aby na liście były widoczne ostatnie urządzenia docelowe, wybierz kolejno: MENU (129) > kartę [4] > opcję [Ustawienia komun. bezprzew.] > opcję [Ustawienia Wi-Fi] > opcję [Hist. docel.] > ustawienie [Wył.].
- Możesz też wysyłać wiele zdjęć naraz oraz zmieniać ich rozmiar przed wysłaniem (151).
- Po przypisaniu urządzeń docelowych do poszczególnych dotknięć (119) możesz automatycznie połączyć się ponownie z poprzednim urządzeniem docelowym, przeciągając po prostu palcem po ekranie w sposób zgodny z przypisanym gestem.

Przed użyciem

Przewodnik podstawowy

Przewodnik zaawansowany

Podstawowe informacje o aparacie

Tryb automatyczny/tryb hybrydowy automatyczny

Inne tryby fotografowania

Tryb P

Tryb Tv, Av, M i C

Tryb wyświetlania

Funkcje bezprzewodowe

Menu ustawień

Aksesoria

Dodatek

Skorowidz



Opcje wysłania zdjęć

Możesz wybierać wiele zdjęć do jednoczesnego wysłania oraz zmieniać ich rozdzielczość (rozmiar) przed wysłaniem. Niektóre usługi sieci Web umożliwiają również dodawanie komentarzy do zdjęć.

Wysyłanie wielu zdjęć



1 Wybierz opcję [Wybierz i wyślij].

- Na ekranie przesyłania zdjęć dotknij opcji [Wybierz i wyślij].

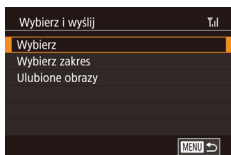

2 Określ sposób wyboru.

- Dotknij nazwy sposobu wyboru, a następnie naciśnij przycisk [OK].



2 Wybierz zdjęcie.

- Dotknięcie zdjęcia w celu wysłania spowoduje oznaczenie go ikoną [✓].
- Aby anulować wybór, ponownie dotknij zdjęcia. Ikona [✓] zniknie z ekranu.
- Aby wybrać kolejne zdjęcia, powtarzaj powyższą procedurę.
- Po zakończeniu wybierania zdjęć naciśnij przycisk [MENU].
- Dotknij opcji [Tak].

3 Wyślij zdjęcie.

- Dotknij opcji [Wyślij].



- Zdjęcia można też wybierać w punkcie 2, przesuwając dwukrotnie dźwignię powiększenia w stronę symbolu [Q] w celu przejścia do trybu wyświetlania pojedynczych zdjęć, a następnie dotykając odpowiednich zdjęć.

Wybieranie pojedynczych zdjęć

1 Wybierz opcję [Wybierz].

- Wybierz opcję [Wybierz] w sposób podany w punkcie 2 w podrozdziale „Wysyłanie wielu zdjęć” (151), a następnie naciśnij przycisk [OK].

Wybieranie zakresu

1 Wybierz opcję [Wybierz zakres].

- Wybierz opcję [Wybierz zakres] w sposób podany w punkcie 2 w podrozdziale „Wysyłanie wielu zdjęć” (151), a następnie naciśnij przycisk [OK].

Przed użyciem

Przewodnik podstawowy

Przewodnik zaawansowany

Podstawowe informacje o aparacie

Tryb automatyczny/tryb hybrydowy automatyczny

Inne tryby fotografowania

Tryb P

Tryb Tv, Av, M i C

Tryb wyświetlania

Funkcje bezprzewodowe

Menu ustawień

Aksesoria

Dodatek

Skorowidz



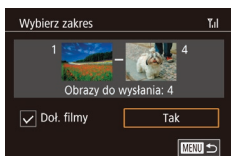

2 Wybierz zdjęcia.

- Aby wskazać zdjęcia, wykonaj czynności podane w punktach 2–3 w podrozdziale „Wybieranie zakresu” (📖 114).
- Aby wybór obejmował filmy, dotknij ikony [] w celu dodania symbolu [✓] obok opcji [Doł. filmy].
- Dotknij opcji [Tak].

3 Wyślij zdjęcia.

- Dotknij opcji [Wyślij].

Wysyłanie ulubionych zdjęć

Wysyłanie tylko zdjęć oznaczonych jako ulubione (📖 118).

1 Wybierz opcję [Ulubione obrazy].

- Wybierz opcję [Ulubione obrazy] w sposób podany w punkcie 2 w podrozdziale „Wysyłanie wielu zdjęć” (📖 151), a następnie naciśnij przycisk [📁].
- Pojawi się ekran wyboru ulubionych zdjęć. Jeśli nie chcesz obejmować wyborem danego zdjęcia, dotknij go, aby usunąć symbol [✓].
- Po zakończeniu wybierania zdjęć naciśnij przycisk [MENU].
- Dotknij opcji [Tak].

2 Wyślij zdjęcia.

- Dotknij opcji [Wyślij].



- W punkcie 1 opcja [Ulubione obrazy] jest niedostępna, dopóki nie oznaczysz jakichś zdjęć jako ulubionych.

Uwagi dotyczące wysyłania zdjęć

- Zależnie od stanu używanej sieci przesyłanie filmów może być czasochłonne. Należy sprawdzać poziom naładowania baterii aparatu.
- Usługi sieci Web mogą ograniczać liczbę zdjęć lub długość filmów możliwych do przesłania.
- W przypadku nieskompresowanych filmów (📖 127) zamiast pierwotnego pliku przesyłany jest osobny, skompresowany plik. Należy pamiętać, że może to spowodować opóźnienie transmisji, a plik nie zostanie przesłany, o ile nie będzie dla niego wystarczająco dużo miejsca na karcie pamięci.
- W przypadku wysyłania filmów do smartfonów należy pamiętać, że obsługiwana jakość obrazu zmienia się w zależności od smartfonu. Szczegółowe informacje na ten temat można znaleźć w instrukcji obsługi dostarczonej ze smartfonem.
- Moc sygnału sieci bezprzewodowej jest wskazywana na ekranie za pomocą następujących ikon:
[📶] duża, [📶] średnia, [📶] mała, [📶] słaba
- Wysyłanie zdjęć do usług sieci Web jest mniej czasochłonne w przypadku ponownego wysyłania zdjęć, które są wciąż dostępne na serwerze CANON IMAGE GATEWAY.

Przed użyciem

Przewodnik podstawowy

Przewodnik zaawansowany

Podstawowe informacje o aparacie

Tryb automatyczny/tryb hybrydowy automatyczny

Inne tryby fotografowania

Tryb P

Tryb Tv, Av, M i C

Tryb wyświetlania

Funkcje bezprzewodowe

Menu ustawień

Aksesoria

Dodatek

Skorowidz



Wybieranie rozdzielczości (rozmiaru obrazu)

Na ekranie przesyłania zdjęć można wybrać rozdzielczość (rozmiar) zdjęć, dotykając ikony [F4].

- Aby wysłać zdjęcia w oryginalnym rozmiarze, wybierz dla opcji zmiany rozmiaru ustawienie [Nie].
- Wybór ustawienia [S2] spowoduje zmianę rozmiaru zdjęć, które są większe od rozmiaru określonego przed wysłaniem.
- Nie można zmienić wielkości filmów.



- Wielkość obrazu można też konfigurować, wybierając kolejno: MENU (📖29) > kartę [F4] > opcję [Ustawienia komun. bezprzew.] > opcję [Ustawienia Wi-Fi] > opcję [Zmień rozmiar do wysłania].

Dodawanie komentarzy

Za pomocą aparatu można dodawać komentarze do zdjęć wysyłanych na adresy e-mail, do sieci społecznościowych itp. Maksymalna liczba znaków i symboli zależy od usługi sieci Web.

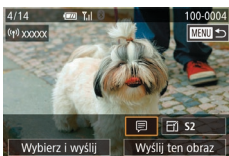

1 Przejdź do ekranu dodawania komentarzy.

- Na ekranie przesyłania zdjęć dotknij ikony [F4].

2 Dodaj komentarz (📖30).

3 Wyślij zdjęcie.



- Jeśli nie zostanie wprowadzony komentarz, automatycznie wysyłany jest komentarz ustawiony w usłudze serwisu CANON iIMAGE GATEWAY.
- Możesz też dodawać komentarze do wielu zdjęć przed ich wysłaniem. Ten sam komentarz jest dodawany do wszystkich zdjęć wysyłanych razem.

Automatyczne wysyłanie zdjęć (synchronizowanie obrazów)

Zdjęcia zapisane na karcie pamięci, które nie zostały jeszcze przesłane, można wysłać do komputera lub usług sieci Web za pośrednictwem serwisu CANON iIMAGE GATEWAY.

Uwaga: zdjęć nie można wysłać tylko do usług sieci Web.

Początkowe przygotowania

Przygotowanie aparatu

Zarejestruj przycisk [F4] jako miejsce docelowe.

Na komputerze docelowym zainstalujesz i skonfigurujesz bezpłatny program Image Transfer Utility zgodny z funkcją Synchr. obraz.



1 Dodaj przycisk [F4] jako miejsce docelowe.

- Dodaj przycisk [F4] jako miejsce docelowe w sposób podany w podrozdziale „Rejestrowanie w serwisie CANON iIMAGE GATEWAY” (📖145).
- Aby dodać usługę sieci Web jako lokalizację docelową, zaloguj się w serwisie CANON iIMAGE GATEWAY (📖145), wybierz swój model aparatu, przejdź do ekranu ustawień usługi sieci Web i w ustawieniach funkcji Synchr. obraz. wybierz docelową usługę sieci Web. Szczegółowe informacje na ten temat można znaleźć na stronach pomocy serwisu CANON iIMAGE GATEWAY.

Przed użyciem

Przewodnik podstawowy

Przewodnik zaawansowany

Podstawowe informacje o aparacie

Tryb automatyczny/tryb hybrydowy automatyczny

Inne tryby fotografowania

Tryb P

Tryb Tv, Av, M i C

Tryb wyświetlania

Funkcje bezprzewodowe

Menu ustawień

Aksesoria

Dodatek

Skorowidz



2 Wybierz rodzaj obrazów do wysłania (tylko jeśli razem ze zdjęciami wysyłasz też filmy).

- Naciśnij przycisk [MENU], na karcie [4] wybierz opcję [Ustawienia komun. bezprzew.], a następnie wybierz opcję [Ustawienia Wi-Fi] (129).
- Wybierz opcję [Synchr. obraz.], naciśnij przycisk [OK], a następnie wybierz opcję [Zdjęcia/filmy].

Przygotowanie komputera

Zainstaluj i skonfiguruj oprogramowanie na komputerze docelowym.



1 Zainstaluj program Image Transfer Utility.

- Zainstaluj aplikację Image Transfer Utility na komputerze połączonym z Internetem, wykonując czynności podane w punktach 1–2 w podrozdziale „Instalowanie programu CameraWindow” (140).
- Program Image Transfer Utility można też pobrać ze strony ustawień funkcji Synchr. obraz. w serwisie CANON iMAGE GATEWAY (153).

2 Zarejestruj aparat.

- Windows: na pasku zadań kliknij prawym przyciskiem ikonę [4], a następnie kliknij pozycję [Add new camera/Dodaj nowy aparat].
- Mac OS: na pasku menu kliknij ikonę [4], a następnie wybierz polecenie [Add new camera/Dodaj nowy aparat].
- Pojawi się lista aparatów powiązanych z serwisem CANON iMAGE GATEWAY. Wybierz aparat, z którego mają być wysyłane zdjęcia.
- Po zarejestrowaniu aparatu i przygotowaniu komputera do odbierania zdjęć ikona zostanie zastąpiona ikoną [4].

■ Wysyłanie zdjęć

Zdjęcia wysyłane z aparatu są automatycznie zapisywane na komputerze. Jeśli komputer docelowy jest wyłączony, zdjęcia zostaną zapisane tymczasowo na serwerze usługi serwisu CANON iMAGE GATEWAY. Przechowywane zdjęcia są regularnie usuwane, więc trzeba pamiętać o włączeniu komputera i zapisaniu zdjęć.

1 Wyślij zdjęcia.

- Wybierz ikonę [4] w sposób podany w punktach 1–2 w podrozdziale „Przesyłanie zdjęć do usług sieci Web” (147).
- Wysłane zdjęcia są oznaczone ikoną [4].

Przed użyciem

Przewodnik podstawowy

Przewodnik zaawansowany

Podstawowe informacje o aparacie

Tryb automatyczny/tryb hybrydowy automatyczny

Inne tryby fotografowania

Tryb P

Tryb Tv, Av, M i C

Tryb wyświetlania

Funkcje bezprzewodowe

Menu ustawień

Aksesoria

Dodatek

Skorowidz



2 Zapisz zdjęcia z aparatu na dysku komputera.

- Po włączeniu komputera zdjęcia zostaną na nim automatycznie zapisane.
- Zdjęcia są automatycznie wysyłane do usług sieci Web z serwera CANON iIMAGE GATEWAY, nawet jeśli komputer jest wyłączony.



- Podczas przesyłania zdjęć należy korzystać z całkowicie naładowanej baterii.



- Nawet jeśli zdjęcia zostały zaimportowane do komputera w inny sposób, serwis CANON iIMAGE GATEWAY wyśle do komputera wszystkie zdjęcia, które nie zostały jeszcze wysłane.
- Wysyłanie jest szybsze wówczas, gdy lokalizacją docelową jest komputer w tej samej sieci, w której znajduje się aparat, ponieważ zdjęcia są wysyłane za pośrednictwem punktu dostępu, a nie serwisu CANON iIMAGE GATEWAY. Uwaga: zdjęcia przechowywane w komputerze są wysyłane do serwisu CANON iIMAGE GATEWAY, dlatego komputer musi być połączony z Internetem.

Wyświetlanie na smartfonie zdjęć wysłanych za pośrednictwem funkcji Synchr. obraz.

Po zainstalowaniu aplikacji Canon Online Photo Album (Canon OPA) możesz przy użyciu smartfona wyświetlać i pobierać zdjęcia wysłane za pośrednictwem funkcji Synchr. obraz., gdy są one przechowywane tymczasowo na serwerze CANON iIMAGE GATEWAY.

W ramach przygotowań włącz w poniższy sposób dostęp do smartfona.

- Upewnij się, że masz dokończone wprowadzanie ustawień opisanych w podrozdziale „Przygotowanie komputera” (📖 154).
- Pobierz i zainstaluj aplikację Canon Online Photo Album w wersji do urządzeń iPhone lub iPad ze sklepu App Store, a w wersji do urządzeń z systemem Android — z serwisu Google Play.
- Zaloguj się w serwisie CANON iIMAGE GATEWAY (📖 145), wybierz swój model aparatu, przejdź do ekranu ustawień usługi sieci Web i w ustawieniach funkcji Synchr. obraz. włącz wyświetlanie i pobieranie przy użyciu smartfona. Szczegółowe informacje na ten temat można znaleźć na stronach pomocy serwisu CANON iIMAGE GATEWAY.



- Gdy zdjęcia zapisane tymczasowo na serwerze CANON iIMAGE GATEWAY zostaną usunięte, nie będzie można ich już wyświetlać.
- Nie można w ten sposób uzyskiwać dostępu do zdjęć wysłanych przed włączeniem w ustawieniach funkcji Synchr. obraz. wyświetlania ich i pobierania przy użyciu smartfona.



- Instrukcje postępowania się aplikacją Canon Online Photo Album można znaleźć w jej pomocy.

Przed użyciem

Przewodnik podstawowy

Przewodnik zaawansowany

Podstawowe informacje o aparacie

Tryb automatyczny/tryb hybrydowy automatyczny

Inne tryby fotografowania

Tryb P

Tryb Tv, Av, M i C

Tryb wyświetlania

Funkcje bezprzewodowe

Menu ustawień

Aksesoria

Dodatek

Skorowidz



Wyświetlanie zdjęć z aparatu i sterowanie nim za pomocą smartfona

Za pomocą aplikacji Camera Connect przeznaczonej do smartfonów można wykonywać poniższe czynności.

- Przeglądanie zdjęć znajdujących się w aparacie i zapisywanie ich w smartfonie
- Dodawanie znaczników geograficznych do zdjęć zapisanych w aparacie (📖 156)
- Zdalne sterowanie aparatem przy użyciu smartfona (📖 156)



- Aby umożliwić wyświetlanie zdjęć za pomocą smartfona (📖 137, 📖 158), należy wcześniej skonfigurować ustawienia zachowania poufności informacji.

Dodawanie znaczników geograficznych do zdjęć w aparacie

Do zdjęć zapisanych w aparacie można dodawać dane GPS zarejestrowane w smartfonie za pomocą przeznaczonej do niego aplikacji Camera Connect. Zdjęcia opatrywane są znacznikami zawierającymi informacje dotyczące szerokości i długości geograficznej oraz wysokości.



- Przed wykonaniem zdjęcia upewnij się, że ustawienia daty, godziny i strefy czasowej są prawidłowe, postępując w sposób podany w podrozdziale „Ustawianie daty i godziny” (📖 20). Ponadto w podrozdziale „Zegar światowy” (📖 165) można się dowiedzieć, jak wskazywać miejsca wykonania zdjęć, które znajdują się w innych strefach czasowych.
- Można zostać zlokalizowanym lub zidentyfikowanym przez innych użytkowników na podstawie informacji o położeniu zawartych w zdjęciach lub filmach, w których zostały umieszczone znaczniki geograficzne. Należy zachować ostrożność przy udostępnianiu online takich zdjęć i filmów w witrynach, w których może je wyświetlać wielu innych użytkowników.

Zdalne sterowanie aparatem za pomocą smartfona

Sterowanie aparatem poprzez Wi-Fi

Zdjęcia można wykonywać, wyświetlając ekran fotografowania w smartfonie.



- Aby umożliwić wyświetlanie wszystkich zdjęć za pomocą smartfona (📖 137), należy wcześniej skonfigurować ustawienia zachowania poufności informacji.

1 Zamocuj aparat.

- Należy unieruchomić aparat, mocując go na statywie lub w jakiś inny sposób.

2 Nawiąż połączenie między aparatem a smartfonem (📖 137).

- W ustawieniach zachowania poufności informacji wybierz ustawienie [Tak].

3 Wybierz zdalne fotografowanie z podglądem na żywo.

- W aplikacji Camera Connect w smartfonie wybierz opcję [Remote live view shooting/ Zdalne fotografowanie z podglądem na żywo].
- Gdy aparat jest już gotowy do zdalnego fotografowania z podglądem na żywo, na ekranie smartfona pojawi się obraz przekazywany na bieżąco z aparatu.
- Na ekranie aparatu wyświetlany jest odpowiedni komunikat, a wszystkie elementy sterujące oprócz przycisku ON/OFF są wyłączone.

Przed użyciem

Przewodnik podstawowy

Przewodnik zaawansowany

Podstawowe informacje o aparacie

Tryb automatyczny/tryb hybrydowy automatyczny

Inne tryby fotografowania

Tryb P

Tryb Tv, Av, M i C

Tryb wyświetlania

Funkcje bezprzewodowe

Menu ustawień

Aksesoria

Dodatek

Skorowidz



4 Zrób zdjęcie lub nagraj film.

- Wykonuj zdjęcia za pomocą smartfona.



- Filmowanie jest niedostępne.
- Ustawianie ostrości może trwać dłużej.
- Zależnie od stanu połączenia wyświetlanie obrazu lub wykonywanie zdjęć może być wolniejsze niż zwykle.



- Żadne skokowe ruchy fotografowanych obiektów widoczne na ekranie smartfona z powodu warunków połączenia nie mają wpływu na zarejestrowane zdjęcia.
- Wykonywane zdjęcia nie są przesyłane do smartfona. Za jego pomocą można jednak przeglądać i przysyłać zdjęcia z aparatu.

Sterowanie aparatem poprzez Bluetooth

Do zdalnego fotografowania i przełączania widoku obrazów można używać smartfona zgodnego z Bluetooth. Jest to wygodne, gdy chcesz szybko nawiązać połączenie podczas fotografowania lub sterować wyświetlaniem po podłączeniu aparatu do telewizora.

1 Przygotuj aparat.

- Włącz w aparacie odpowiedni tryb fotografowania i związane z nim funkcje.
- Podczas fotografowania aparat powinien być unieruchomiony poprzez zamocowanie na statywie lub w jakiś inny sposób.

2 Nawiąż połączenie między aparatem a smartfonem (📖 133).

- Upewnij się, że zostało nawiązane połączenie Bluetooth.

3 Wybierz funkcję pilota zdalnego sterowania Bluetooth.

- W aplikacji Camera Connect w smartfonie wybierz opcję [Bluetooth remote controller/ Pilot zdalnego sterowania Bluetooth].
- Smartfon wyświetli ekran zdalnego sterowania poprzez Bluetooth.

4 Rób i przełączaj zdjęcia.

- Przy użyciu smartfona wykonuj zdjęcia w trybie fotografowania i przełączaj je w trybie wyświetlania.



- Opcja [Bluetooth remote controller/Pilot zdalnego sterowania Bluetooth] jest niedostępna w przypadku połączenia przez Wi-Fi.



- Stan połączenia Bluetooth sygnalizuje odpowiednia ikona na ekranie (📖 133).

Przed użyciem

Przewodnik podstawowy

Przewodnik zaawansowany

Podstawowe informacje o aparacie

Tryb automatyczny/tryb hybrydowy automatyczny

Inne tryby fotografowania

Tryb P

Tryb Tv, Av, M i C

Tryb wyświetlania

Funkcje bezprzewodowe

Menu ustawień

Akcesoria

Dodatek

Skorowidz



Edytowanie i usuwanie ustawień Wi-Fi

Ustawienia Wi-Fi można edytować i usuwać w poniższy sposób.

Edytowanie informacji dotyczących połączeń

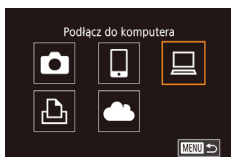

1 Otwórz menu Wi-Fi i wybierz urządzenie, które chcesz edytować.

- Naciśnij przycisk [☰].
- Przeciągnij po ekranie w lewo lub w prawo, aby wyświetlić ekran wyboru urządzenia, a następnie dotknij ikony urządzenia, które chcesz edytować.

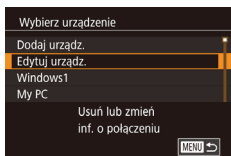

2 Wybierz opcję [Edytuj urząd.].

- Dotknij opcji [Edytuj urząd.], a następnie naciśnij przycisk [☰].

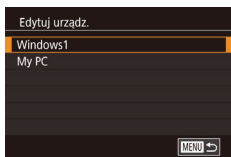

3 Wybierz urządzenie, które chcesz edytować.

- Dotknij nazwy urządzenia, którą chcesz zmienić, a następnie naciśnij przycisk [☰].

4 Wybierz element do edycji.

- Dotknij elementu, który chcesz edytować.
- Elementy, które można zmieniać, zależą od rodzaju urządzeń lub usług.

Elementy, które można konfigurować	Połączenie				
					Usługi sieci Web
[Zmień nick tego urząd.] (📖158)	○	○	○	○	–
[Zobacz ustaw.] (📖159)	–	○	–	–	–
[Wymaż inf. o łącz.] (📖158)	○	○	○	○	–

○ : można konfigurować –: nie można konfigurować

Zmiana nicku urządzenia

Można zmieniać wyświetlany na ekranie aparatu nick urządzenia.

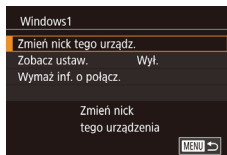

- Wykonaj czynności podane w punkcie 4 w podrozdziale „Edytowanie informacji dotyczących połączeń” (📖158), wybierz opcję [Zmień nick tego urząd.], a następnie naciśnij przycisk [☰].
- Naciśnij przycisk [☰], aby wyświetlić klawiaturę. Wprowadź nowy nick (📖30).

Usuwanie informacji dotyczących połączeń

W poniższy sposób można usuwać informacje dotyczące połączeń (tzn. dotyczące urządzeń, z którymi były nawiązywane połączenia).

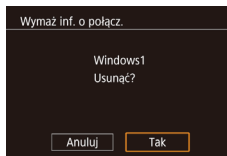

- Wykonaj czynności podane w punkcie 4 w podrozdziale „Edytowanie informacji dotyczących połączeń” (📖158), wybierz opcję [Wymaż inf. o łącz.], a następnie naciśnij przycisk [☰].
- Po pojawieniu się pytania [Usunąć?] dotknij opcji [Tak].
- Informacje dotyczące połączenia zostaną usunięte.

Przed użyciem

Przewodnik podstawowy

Przewodnik zaawansowany

Podstawowe informacje o aparacie

Tryb automatyczny/tryb hybrydowy automatyczny

Inne tryby fotografowania

Tryb P

Tryb Tv, Av, M i C

Tryb wyświetlania

Funkcje bezprzewodowe

Menu ustawień

Aksesoria

Dodatek

Skorowidz



Określanie, które zdjęcia mogą być wyświetlane na smartfonach

Można określić, które zdjęcia zapisane na karcie pamięci aparatu będą dostępne do wyświetlania za pomocą smartfonów podłączonych do aparatu.

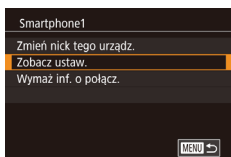

- W punkcie 4 w podrzdziale „Edytowanie informacji dotyczących połączeń” (📖 158) wybierz opcję [Zobacz ustaw.] i wybierz odpowiednie ustawienie.



- W celu zdalnego fotografowania z podglądem na żywo należy wybrać ustawienie [Wi.].

Zmiana nicku aparatu

W razie potrzeby zmień nick aparatu (wyświetlany na połączonych z nim urządzeniach).

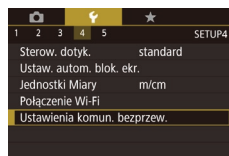

1 Wybierz opcję [Ustawienia komun. bezprzew.].

- Naciśnij przycisk [MENU] i na karcie [4] wybierz opcję [Ustawienia komun. bezprzew.] (📖 29).

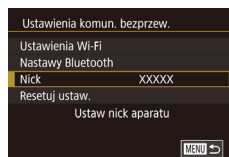

2 Wybierz opcję [Nick].

- Wybierz opcję [Nick], a następnie naciśnij przycisk [OK].

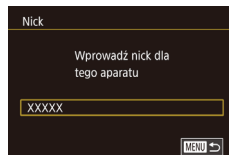

3 Zmień nick.

- Naciśnij przycisk [OK], aby wyświetlić klawiaturę (📖 30), a następnie wpisz nick.



- Jeśli nick, który wpisujesz, zawiera na początku symbol lub spację, pojawi się odpowiedni komunikat. Naciśnij przycisk [OK] i wpisz inny nick.
- Nick możesz też zmienić na ekranie [Nick urządzenia] wyświetlanym podczas pierwszego użycia sieci Wi-Fi. W takim przypadku wybierz pole tekstowe, naciśnij przycisk [OK], aby wyświetlić klawiaturę, a następnie wpisz nowy nick.

Przed użyciem

Przewodnik podstawowy

Przewodnik zaawansowany

Podstawowe informacje o aparacie

Tryb automatyczny/tryb hybrydowy automatyczny

Inne tryby fotografowania

Tryb P

Tryb Tv, Av, M i C

Tryb wyświetlania

Funkcje bezprzewodowe

Menu ustawień

Akcesoria

Dodatek

Skorowidz



Przywracanie domyślnych ustawień Wi-Fi

Domyślne ustawienia Wi-Fi należy przywrócić w przypadku przekazania aparatu innej osobie lub rezygnacji z jego używania.

Zresetowanie ustawień Wi-Fi spowoduje również usunięcie wszystkich ustawień usług sieci Web. Przed skorzystaniem z tej opcji należy koniecznie potwierdzić zamiar zresetowania wszystkich ustawień Wi-Fi.

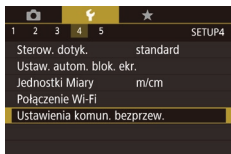

1 Wybierz opcję [Ustawienia komun. bezprzew.].

- Naciśnij przycisk [MENU] i na karcie [4] wybierz opcję [Ustawienia komun. bezprzew.] (📖 29).

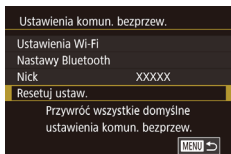

2 Wybierz opcję [Resetuj ustaw.].

- Wybierz opcję [Resetuj ustaw.], a następnie naciśnij przycisk [OK].

3 Przywróć ustawienia domyślne.

- Dotknij opcji [Tak].
- Zostaną przywrócone domyślne ustawienia Wi-Fi.



- Aby przywrócić wartości domyślne innych ustawień (oprócz Wi-Fi), należy na karcie [5] wybrać opcję [Resetuj aparat] (📖 169).

Usuwanie informacji o urządzeniach sparowanych poprzez Bluetooth

Przed sparowaniem aparatu z innym smartfonem należy usunąć informacje o wszystkich smartfonach, z którymi się łączył.

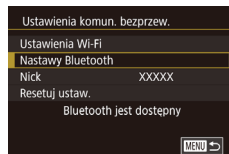

1 Wybierz opcję [Nastawy Bluetooth].

- Naciśnij przycisk [MENU] i wybierz kolejno: kartę [4] > opcję [Ustawienia komun. bezprzew.] > opcję [Nastawy Bluetooth].

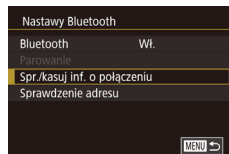

2 Wybierz opcję [Spr./kasuj inf. o połączeniu].

- Wybierz opcję [Spr./kasuj inf. o połączeniu], a następnie naciśnij przycisk [OK].

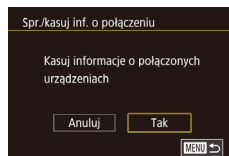

3 Usuń informacje.

- Na ekranie [Spr./kasuj inf. o połączeniu] naciśnij przycisk [OK].
- Po pojawieniu się komunikatu [Kasuj informacje o połączonych urządzeniach] dotknij opcji [Tak].



4 Usuń informacje o aparacie.

- W menu ustawień Bluetooth w smartfonie usuń zarejestrowane w nim informacje o aparacie.

Przed użyciem

Przewodnik podstawowy

Przewodnik zaawansowany

Podstawowe informacje o aparacie

Tryb automatyczny/tryb hybrydowy automatyczny

Inne tryby fotografowania

Tryb P

Tryb Tv, Av, M i C

Tryb wyświetlania

Funkcje bezprzewodowe

Menu ustawień

Aksesoria

Dodatek

Skorowidz



Menu ustawień

Dostosowywanie podstawowych funkcji aparatu pod kątem wygodniejszej obsługi

Dostosowywanie podstawowych funkcji aparatu

Ustawienia MENU (📖29) można konfigurować na kartach [👉1], [👉2], [👉3], [👉4] i [👉5]. Można dowolnie dostosowywać najczęściej używane funkcje, aby zwiększyć wygodę obsługi.

Przechowywanie zdjęć z uwzględnieniem daty

Zamiast zapisywać zdjęcia w folderach tworzonych co miesiąc, można ustawić w aparacie codzienne tworzenie folderów w celu przechowywania w nich fotografii wykonywanych w poszczególnych dniach.

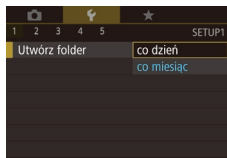

- Wybierz na karcie [👉1] opcję [Utwórz folder], a następnie wybierz ustawienie [co dzień].
- Zdjęcia będą teraz zapisywane w folderach tworzonych dla każdego dnia, w którym wykonywano fotografie.

Numery plików

Wykonywane zdjęcia są automatycznie numerowane kolejno (0001–9999) i zapisywane w folderach, które mieszczą po 2000 zdjęć. Można zmieniać sposób przypisywania przez aparat numerów plików.

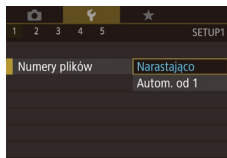

- Wybierz na karcie [👉1] opcję [Numery plików], a następnie wybierz jedno z ustawień.

Narastająco	Zdjęcia otrzymują kolejne numery (aż do 9999 wykonanego/zapisanego zdjęcia). Numeracja jest kontynuowana nawet po wymianie karty pamięci.
Autom. od 1	Numerowanie zdjęć resetowane do 0001 po wymianie karty pamięci lub po utworzeniu nowego folderu.

Przed użyciem

Przewodnik podstawowy

Przewodnik zaawansowany

Podstawowe informacje o aparacie

Tryb automatyczny/tryb hybrydowy automatyczny

Inne tryby fotografowania

Tryb P

Tryb Tv, Av, M i C

Tryb wyświetlania

Funkcje bezprzewodowe

Menu ustawień

Aksesoria

Dodatek

Skorowidz





- Niezależnie od wybranego ustawienia zdjęcia mogą być numerowane kolejno od ostatniego numeru zdjęcia znajdującego się na włożonej karcie pamięci. Aby rozpocząć numerowanie zdjęć od 0001, należy użyć pustej lub sformatowanej (📖 162) karty pamięci.

Formatowanie kart pamięci

Przed użyciem nowej karty pamięci lub karty sformatowanej w innym urządzeniu trzeba ją sformatować za pomocą tego aparatu. Formatowanie karty pamięci powoduje usunięcie z niej wszystkich danych. Przed rozpoczęciem formatowania należy skopiować zdjęcia z karty pamięci na dysk komputera lub podjąć inne czynności w celu wykonania ich kopii zapasowej.

1 Przejdź do ekranu [Formatowanie].

- Wybierz na karcie [🔍1] opcję [Formatowanie], a następnie naciśnij przycisk [📄].

2 Wybierz opcję [Tak].

- Dotknij opcji [Tak].

3 Sformatuj kartę pamięci.

- Na wyświetlonym ekranie potwierdzenia dotknij opcji [Tak], aby rozpocząć formatowanie.
- Po zakończeniu formatowania na ekranie pojawi się komunikat [Ukończono formatow. karty pamięci]. Dotknij opcji [Tak].

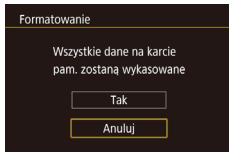
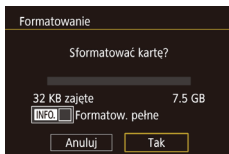

- Operacje formatowania i usuwania danych z karty pamięci powodują jedynie zmianę zapisanych na karcie informacji o strukturze plików i nie zapewniają całkowitego usunięcia danych. Przesyłając lub wyrzucając karty pamięci, należy w razie potrzeby podjąć odpowiednie czynności w celu ochrony informacji osobistych, np. mechanicznie uszkodzić kartę.



- Całkowita pojemność karty pamięci wyświetlana na ekranie formatowania może być mniejsza niż pojemność podawana na karcie.

Formatowanie pełne

Formatowanie pełne karty pamięci należy wykonać w następujących przypadkach: wyświetlany jest komunikat [Błąd karty pamięciowej], aparat działa nieprawidłowo, odczytywanie/zapisywanie zdjęć znajdujących się na karcie stało się wolniejsze, rejestrowanie serii zdjęć stało się wolniejsze lub nagrywanie filmu zostało nagle przerwane. Formatowanie pełne karty pamięci powoduje usunięcie z niej wszystkich danych. Przed rozpoczęciem formatowania pełnego należy skopiować zdjęcia z karty pamięci na dysk komputera lub podjąć inne czynności w celu wykonania ich kopii zapasowej.

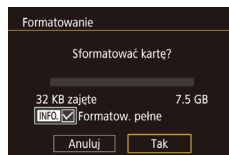

- Na ekranie widocznym w punkcie 2 w podrozdziale „Formatowanie kart pamięci” (📖 162) naciśnij przycisk [INFO], aby wybrać opcję [Formatow. pełne]. Pojawi się ikona [✓].
- Kontynuuj procedurę formatowania, wykonując czynności podane w punkcie 2 w podrozdziale „Formatowanie kart pamięci” (📖 162).



- Formatowanie pełne może potrwać dłużej niż operacja opisana w podrozdziale „Formatowanie kart pamięci” (📖 162), ponieważ dane są usuwane ze wszystkich komórek karty pamięci.
- Trwającą operację formatowania pełnego można anulować, wybierając opcję [Przerwij]. W takim przypadku wszystkie dane zostaną usunięte, jednak nadal będzie można korzystać z karty pamięci w zwykły sposób.

Przed użyciem

Przewodnik podstawowy

Przewodnik zaawansowany

Podstawowe informacje o aparacie

Tryb automatyczny/tryb hybrydowy automatyczny

Inne tryby fotografowania

Tryb P

Tryb Tv, Av, M i C

Tryb wyświetlania

Funkcje bezprzewodowe

Menu ustawień

Aksesoria

Dodatek

Skorowidz



Zmiana standardu TV

Wybierz odpowiedni standard sygnału wizji w przypadku każdego telewizora używanego do wyświetlania obrazu z aparatu. To ustawienie decyduje o jakości obrazu (prędkości nagrywania) dostępnej w przypadku filmów.

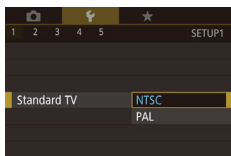

- Wybierz na karcie [F1] opcję [Standard TV], a następnie wybierz jedno z ustawień.

Kalibracja poziomu elektronicznego

Jeśli wydaje się, że poziom elektroniczny słabo pomaga w wypoziomowaniu aparatu, należy przeprowadzić jego kalibrację.

W celu zwiększenia dokładności kalibracji należy wyświetlić linie siatki (97), które ułatwią wcześniejsze wypoziomowanie aparatu.

1 Upewnij się, że aparat jest wypoziomowany.

- Umieść aparat na płaskiej powierzchni, np. na blacie stołu.

2 Skalibruj poziom elektroniczny.

- Wybierz na karcie [F1] opcję [Poziomica elektr.], a następnie naciśnij przycisk [OK].
- Wybierz opcję [Kalibracja], a następnie naciśnij przycisk [OK]. Pojawi się komunikat potwierdzający.
- Dotknij opcji [Tak].

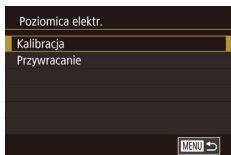

Przywracanie poziomu elektronicznego

Poziom elektroniczny można przywrócić do jego pierwotnego stanu w sposób przedstawiony poniżej. Należy pamiętać, że opcja ta jest niedostępna, dopóki nie przeprowadzi się kalibracji poziomu elektronicznego.

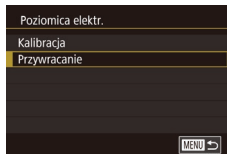

- Wybierz na karcie [F1] opcję [Poziomica elektr.], a następnie naciśnij przycisk [OK].
- Wybierz opcję [Przywracanie], a następnie naciśnij przycisk [OK].
- Dotknij opcji [Tak].

Przełączanie koloru informacji na ekranie

► Zdjęcia ► Filmy

Można zmieniać kolor informacji wyświetlanych na ekranie i w menu, aby dostosować je do słabych warunków oświetleniowych. Włączenie tego ustawienia jest odpowiednim rozwiązaniem w takich trybach, jak (60).



- Wybierz na karcie [F2] opcję [Nocny wyświetl.], a następnie wybierz ustawienie [Wł.] (29).
- Aby powrócić do pierwotnego widoku, wybierz ustawienie [Wyl.].



- Ustawienie [Wyl.] można też przywrócić, naciskając przycisk [INFO] i przytrzymując go przez co najmniej sekundę.

Przed użyciem

Przewodnik podstawowy

Przewodnik zaawansowany

Podstawowe informacje o aparacie

Tryb automatyczny/tryb hybrydowy automatyczny

Inne tryby fotografowania

Tryb P

Tryb Tv, Av, M i C

Tryb wyświetlania

Funkcje bezprzewodowe

Menu ustawień

Aksesoria

Dodatek

Skorowidz



Korzystanie z trybu Eco

Ta funkcja pozwala oszczędzać baterię w trybie fotografowania. Kiedy aparat nie jest używany, ekran szybko gaśnie, ograniczając zużycie baterii.

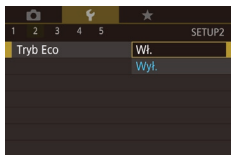

1 Wprowadź ustawienie.

- Wybierz na karcie [F2] opcję [Tryb Eco], a następnie wybierz ustawienie [Wł.].
- Na ekranie fotografowania pojawi się teraz ikona [ECO] (📖192).
- Ekran gaśnie, kiedy aparat nie jest używany przez około dwie sekundy. Około dziesięć sekund po wygaśnięciu ekran wyłącza się. Aparat wyłącza się automatycznie po około trzech minutach bezczynności.

2 Zrób zdjęcie lub nagraj film.

- Aby uaktywnić ekran i przygotować aparat do fotografowania, gdy obiektyw jeszcze się nie cofnął, naciśnij przycisk migawki do połowy.



- W celu oszczędzania energii należy zwykle wybierać dla opcji [Wyl. aparatu] ustawienie [Wł.], a dla opcji [Wyśw. wyl.] ustawienie [1 min] lub jeszcze krótszy czas.



- Ustawienie opcji [Wyśw. wyl.] jest stosowane nawet po wybraniu dla opcji [Wyl. aparatu] ustawienia [Wyl.].
- Te funkcje oszczędzania energii są niedostępne, jeśli dla trybu Eco (📖164) wybrano ustawienie [Wł.].

Jasność ekranu

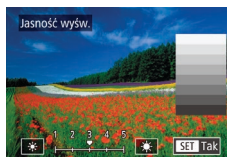

- Wybierz na karcie [F2] opcję [Jasność wysw.], a następnie naciśnij przycisk [INFO].
- Aby wyregulować jasność, dotykaj ikon [★][★].



- Aby ustawić maksymalną jasność, naciśnij przycisk [INFO] i przytrzymaj go przez co najmniej sekundę. (Spowoduje to zmianę ustawienia opcji [Jasność wysw.] na karcie [F2]). Aby przywrócić pierwotną jasność, ponownie naciśnij przycisk [INFO] i przytrzymaj go przez co najmniej sekundę lub wyłącz aparat i włącz go.

Przed użyciem

Przewodnik podstawowy

Przewodnik zaawansowany

Podstawowe informacje o aparacie

Tryb automatyczny/tryb hybrydowy automatyczny

Inne tryby fotografowania

Tryb P

Tryb Tv, Av, M i C

Tryb wyświetlania

Funkcje bezprzewodowe

Menu ustawień

Aksesoria

Dodatek

Skorowidz

Dostosowanie funkcji oszczędzania energii

Można dostosowywać czas automatycznego wyłączenia aparatu i jego monitora (opcje odpowiednio Wyłączenie aparatu i Wyłączenie monitora); (📖26).



- Wybierz na karcie [F2] opcję [Oszcz. energii], a następnie naciśnij przycisk [INFO].
- Wybierz jeden z elementów, a następnie jedno z ustawień.



Zegar światowy

Aby zapewnić prawidłową datę i godzinę zdjęć wykonywanych podczas podróży zagranicznych, należy po prostu wcześniej zarejestrować w aparacie miejsce docelowe i przełączyć się później na jego strefę czasową. Ta wygodna funkcja eliminuje konieczność ręcznego modyfikowania ustawień opcji Data/godz.

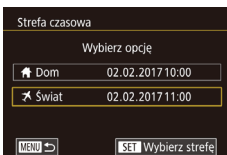
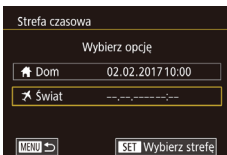
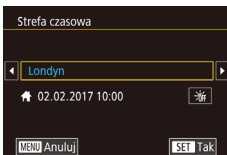
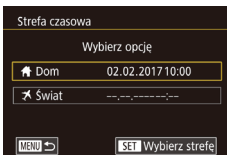

1 Wskaż macierzystą strefę czasową.

- Wybierz na karcie [F2] opcję [Strefa czasowa], a następnie naciśnij przycisk [OK].
- Przy wprowadzaniu tego ustawienia po raz pierwszy upewnij się, że wybrana jest opcja [Dom], a następnie naciśnij przycisk [OK].
- Wybierz macierzystą strefę czasową za pomocą przycisków [←][→]. Aby ustawić czas letni (dodać 1 godzinę), dotknij ikony [☀].
- Naciśnij przycisk [OK].

2 Wskaż miejsce docelowe.

- Dotknij opcji [Świat], a następnie naciśnij przycisk [OK].
- Wybierz docelową strefę czasową za pomocą przycisków [←][→].
- W razie potrzeby ustaw czas letni w sposób opisany w punkcie 1.
- Naciśnij przycisk [OK].

3 Przetwórz aparat na docelową strefę czasową.

- Upewnij się, że wybrana jest opcja [Świat], a następnie naciśnij przycisk [MENU].

- Na ekranie [Strefa czasowa] i na ekranie fotografowania pojawi się teraz ikona [🌍] (192).



- Przestawianie daty lub godziny w trybie [🌍] (192) powoduje automatyczną aktualizację daty i godziny w ustawieniach strefy czasowej [🏠 Dom].

Data i godzina

Ustawienia daty i godziny można wyregulować w sposób przedstawiony poniżej.

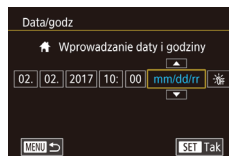

- Wybierz na karcie [F2] opcję [Data/godz], a następnie naciśnij przycisk [OK].
- Dotknij opcji do skonfigurowania, a następnie ustaw datę i godzinę za pomocą przycisków [▲][▼].

Czas cofania obiektywu

Ze względów bezpieczeństwa obiektyw chowa się po około 1 minucie od naciśnięcia przycisku [▶] w trybie fotografowania (125). Aby obiektyw chował się natychmiast po naciśnięciu przycisku [▶], wybierz dla czasu cofania ustawienie [0 s].

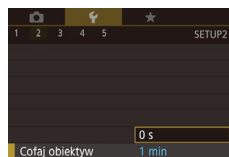

- Wybierz na karcie [F2] opcję [Cofaj obiektyw], a następnie wybierz ustawienie [0 s].

Przed użyciem

Przewodnik podstawowy

Przewodnik zaawansowany

Podstawowe informacje o aparacie

Tryb automatyczny/tryb hybrydowy automatyczny

Inne tryby fotografowania

Tryb P

Tryb Tv, Av, M i C

Tryb wyświetlania

Funkcje bezprzewodowe

Menu ustawień

Aksesoria

Dodatek

Skorowidz



Język wyświetlacza

Język wyświetlacza można swobodnie zmieniać.



- Wybierz na karcie [F3] opcję [Wybór języka], a następnie naciśnij przycisk [OK].
- Wybierz język, a następnie naciśnij przycisk [OK].



- W trybie wyświetlania do ekranu [Wybór języka] można także przejść, naciskając i przytrzymując przycisk [OK], po czym natychmiast naciskając przycisk [MENU].

Wyciszenie dźwięków towarzyszących pracy aparatu

Dźwięki towarzyszące pracy aparatu i wyświetlaniu filmów można wyciszyć w sposób przedstawiony poniżej.

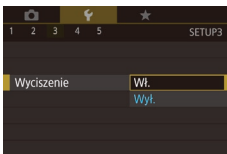

- Wybierz na karcie [F3] opcję [Wyciszenie], a następnie wybierz ustawienie [Wł.].



- Dźwięki aparatu można też wyciszyć, trzymając podczas jego włączania naciśnięty przycisk [INFO].
- Po wyciszeniu dźwięków aparatu przy wyświetlaniu filmów (ikonka 103) nie będzie słychać ścieżki dźwiękowej. Aby przywrócić odtwarzanie dźwięku podczas oglądania filmów, przeciągnij palcem po ekranie. Aby w razie potrzeby wyregulować głośność, przeciągnij palcem po ekranie w górę lub w dół.

Regulacja głośności

Regulacja głośności poszczególnych dźwięków aparatu przebiega w sposób opisany poniżej.

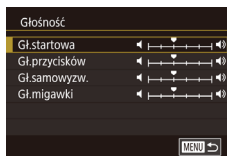

- Wybierz na karcie [F3] opcję [Głośność], a następnie naciśnij przycisk [OK].
- Wybierz jeden z elementów, a następnie wyreguluj jego głośność, dotykając odpowiedniego miejsca na pasku.

Dostosowywanie dźwięków

Dźwięki towarzyszące pracy aparatu można dostosować w sposób opisany poniżej.



- Wybierz na karcie [F3] opcję [Opcje dźwięku], a następnie naciśnij przycisk [OK].
- Wybierz jeden z elementów, a następnie naciśnij przycisk [OK].
- Wybierz jedną z opcji.



- Nie można zmienić dźwięku migawki w przeglądkach filmowych nagranych w trybie [AV] (ikonka 35).

Ekran startowy

Ekran startowy, wyświetlany po włączeniu aparatu, można dostosować w sposób przedstawiony poniżej.

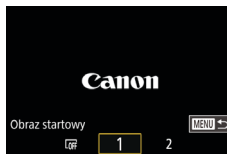

- Wybierz na karcie [F1] opcję [Obraz startowy], a następnie naciśnij przycisk [OK].
- Wybierz jedną z opcji.

Przed użyciem

Przewodnik podstawowy

Przewodnik zaawansowany

Podstawowe informacje o aparacie

Tryb automatyczny/tryb hybrydowy automatyczny

Inne tryby fotografowania

Tryb P

Tryb Tv, Av, M i C

Tryb wyświetlania

Funkcje bezprzewodowe

Menu ustawień

Aksesoria

Dodatek

Skorowidz



Ukrywanie wskazówek

Wskazówki są zwykle widoczne przy wybieraniu elementów w menu szybkich nastaw (📖28). Jeśli chcesz, możesz wyłączyć wyświetlanie tych informacji.

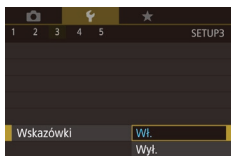

- Wybierz na karcie [F3] opcję [Wskazówki], a następnie wybierz ustawienie [Wyt.].

Wyświetlanie listy trybów fotografowania w formie ikon

W celu szybszego wyboru trybów fotografowania można wyświetlać ich listę na ekranie wyboru w formie samych ikon bez nazw trybów.

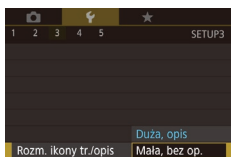

- Wybierz na karcie [F3] opcję [Rozm. ikony tr./opis], a następnie wybierz ustawienie [Mała, bez op.].

Zwiększanie czułości ekranu dotykowego

Czułość ekranu dotykowego można zwiększyć w taki sposób, aby aparat reagował na lżejszy dotyk.

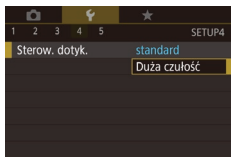

- Wybierz na karcie [F4] opcję [Sterow. dotyk.], a następnie wybierz ustawienie [Duża czułość].

Automatyczne blokowanie ekranu dotykowego

Aby zapobiec nieumyślnemu wykonywaniu czynności, można skonfigurować automatyczne blokowanie ekranu dotykowego.

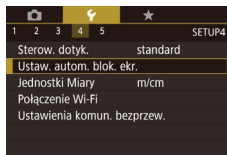

- Wybierz na karcie [F4] opcję [Ustaw. autom. blok. ekr.], a następnie naciśnij przycisk [SET].
- Wybierz opcję [Autom. blok. ekr.], a następnie ustawienie [Włącz].
- Wybierz opcję [Autom. blokada po], a następnie jedno z ustawień.
- Aby odblokować ekran dotykowy, naciśnij przycisk migawki do połowy.



- Ekran dotykowy można też odblokować, korzystając z elementów sterujących, np. naciskając przycisk [MENU] lub obracając pokrętkę (🔘).

Wyświetlanie jednostek metrycznych/nietrycznych

W razie konieczności jednostki miary wyświetlane na pasku powiększenia (📖33), wskaźniku ręcznego ustawiania ostrości (📖82) i we wszystkich innych miejscach można zmienić z m/cm na stopy/cale.



- Wybierz na karcie [F4] opcję [Jednostki Miary], a następnie wybierz ustawienie [ft/in].

Przed użyciem

Przewodnik podstawowy

Przewodnik zaawansowany

Podstawowe informacje o aparacie

Tryb automatyczny/tryb hybrydowy automatyczny

Inne tryby fotografowania

Tryb P

Tryb Tv, Av, M i C

Tryb wyświetlania

Funkcje bezprzewodowe

Menu ustawień

Aksesoria

Dodatek

Skorowidz



Sprawdzanie logo certyfikatów

Na ekranie można wyświetlać niektóre logo certyfikatów poświadczających zgodność z wymaganiami aparatu. Pozostałe logo certyfikatów znajdują się w tym podręczniku, na opakowaniu aparatu lub na obudowie aparatu.

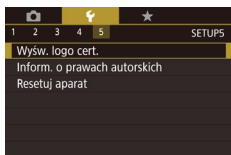

- Wybierz na karcie [F5] opcję [Wyświetl logo cert.], a następnie naciśnij przycisk [OK].

Wprowadzanie informacji o prawach autorskich w celu ich zapisywania w danych zdjęć

Aby na zdjęciach zapisywać nazwisko autora i inne informacje o prawach autorskich, należy najpierw wprowadzić te dane w następujący sposób:

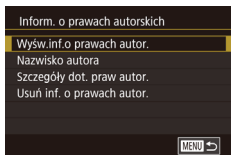

- Wybierz na karcie [F5] opcję [Informacje o prawach autorskich], a następnie naciśnij przycisk [OK].
- Wybierz opcję [Nazwisko autora] lub [Szczegóły dot. praw autor.], naciśnij przycisk [OK], aby wyświetlić klawiaturę, a następnie wpisz odpowiednie informacje (130).
- Naciśnij przycisk [MENU]. Po pojawieniu się pytania [Zaakceptować zmiany?] dotknij opcji [Tak].
- Wprowadzone tu informacje będą zapisywane na zdjęciach.



- Aby sprawdzić wprowadzone informacje, na powyższym ekranie wybierz opcję [Wyświetl inf. o prawach autor.], a następnie naciśnij przycisk [OK].

Usuwanie wszystkich informacji o prawach autorskich

Nazwisko autora i inne informacje o prawach autorskich można usunąć naraz w opisany poniżej sposób.

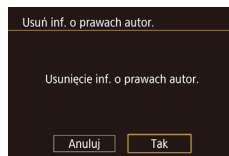

- Wykonaj czynności podane w podrozdziale „Wprowadzanie informacji o prawach autorskich w celu ich zapisywania w danych zdjęć” (168) i wybierz opcję [Usuń inf. o prawach autor.].
- Dotknij opcji [Tak].



- Informacje o prawach autorskich zapisane już wcześniej na zdjęciach nie zostaną usunięte.

Dostosowywanie innych ustawień

Można też dostosowywać następujące ustawienia:

- [Ustawienia komun. bezprzew.] na karcie [F4] (132)
- [Własny tryb fotograf. (C)] na karcie [F5] (100)

Przed użyciem

Przewodnik podstawowy

Przewodnik zaawansowany

Podstawowe informacje o aparacie

Tryb automatyczny/tryb hybrydowy automatyczny

Inne tryby fotografowania

Tryb P

Tryb Tv, Av, M i C

Tryb wyświetlania

Funkcje bezprzewodowe

Menu ustawień

Aksesoria

Dodatek

Skorowidz



Przywracanie ustawień domyślnych aparatu

W razie przypadkowej zmiany jakiegoś ustawienia można przywrócić ustawienia domyślne aparatu.

Przywracanie ustawień domyślnych wszystkich funkcji aparatu

1 Przejdź do ekranu [Nastawy podst.].

- Wybierz na karcie [F5] opcję [Resetuj aparat], a następnie naciśnij przycisk [F6].
- Wybierz opcję [Nastawy podst.] i naciśnij przycisk [F6].

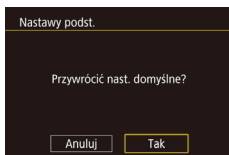

2 Przywróć ustawienia domyślne.

- Dotknij opcji [Tak].
- Nastąpi przywrócenie ustawień domyślnych wszystkich funkcji aparatu.



- W przypadku poniższych funkcji nie zostaną przywrócone ustawienia domyślne.
 - Ustawienie opcji [Standard TV] na karcie [F1] (📖 163).
 - Ustawienie [Strefa czasowa] (📖 165) i [Data/godz] (📖 165) na karcie [F2]
 - Ustawienie [Wybór języka] (📖 166) na karcie [F3]
 - Tryb fotografowania (📖 53)
 - Ustawienia komunikacji bezprzewodowej (📖 132)
 - Skalibrowana wartość ustawienia poziomu elektronicznego (📖 163).
 - Informacje o prawach autorskich (📖 168).
 - Informacje używane przez funkcję identyfikacji twarzy

Przywracanie ustawień domyślnych poszczególnych funkcji

Ustawienia poniższych funkcji można przywracać z osobna do wartości domyślnych.

- Wprowadzone przez użytkownika ustawienia własnych trybów fotografowania
- Informacje o prawach autorskich
- Skalibrowana wartość ustawienia poziomu elektronicznego
- Informacje używane przez funkcję identyfikacji twarzy
- Ustawienia komunikacji bezprzewodowej

1 Przejdź do ekranu [Inne nastawy].

- Wybierz na karcie [F5] opcję [Resetuj aparat], a następnie naciśnij przycisk [F6].
- Wybierz opcję [Inne nastawy] i naciśnij przycisk [F6].

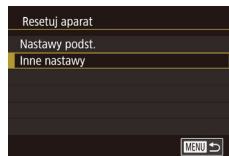

2 Wybierz funkcję do zresetowania.

- Wskaż funkcję do zresetowania, a następnie naciśnij przycisk [F6].

3 Przywróć ustawienia domyślne.

- Dotknij opcji [Tak].
- Nastąpi przywrócenie domyślnych ustawień wybranej funkcji.

Przed użyciem

Przewodnik podstawowy

Przewodnik zaawansowany

Podstawowe informacje o aparacie

Tryb automatyczny/tryb hybrydowy automatyczny

Inne tryby fotografowania

Tryb P

Tryb Tv, Av, M i C

Tryb wyświetlania

Funkcje bezprzewodowe

Menu ustawień

Aksesoria

Dodatek

Skorowidz



Aksesoria

Radość odkrywania nowych zastosowań aparatu dzięki opcjonalnym akcesoriom firmy Canon i innym zgodnym akcesoriom sprzedawanym oddzielnie

Zaleca się korzystanie z oryginalnych akcesoriów firmy Canon.

Aby w pełni korzystać z możliwości opisywanego produktu, należy używać go wraz z oryginalnymi akcesoriami firmy Canon. Firma Canon nie będzie ponosić odpowiedzialności za żadne uszkodzenia produktu i (lub) wypadki, takie jak pożary, które zostaną spowodowane nieprawidłowym działaniem akcesoriów firm innych niż Canon (np. wyciekami elektrolitu lub wybuchem baterii). Należy pamiętać, że żadne naprawy produktu firmy Canon, które będą konieczne do przeprowadzenia w wyniku takiego nieprawidłowego działania, nie są objęte gwarancją i wymagają poniesienia kosztów przez użytkownika.

Schemat systemu

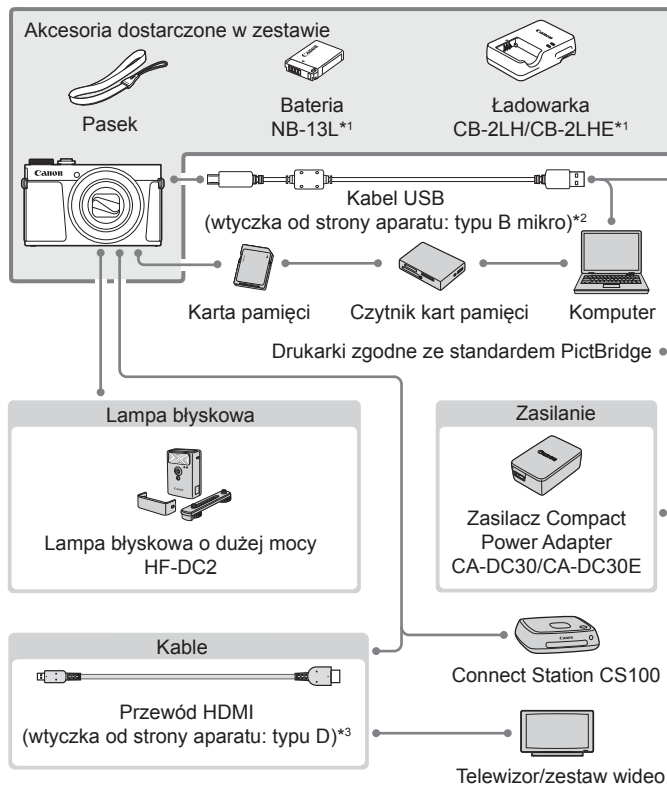

*1 Produkt można również nabyć oddzielnie.

*2 Dostępne jest również oryginalne akcesorium firmy Canon (kabel interfejsu IFC-600PCU).

*3 Należy użyć dostępnego w sprzedaży przewodu o długości maks. 2,5 m.

Przed użyciem

Przewodnik podstawowy

Przewodnik zaawansowany

Podstawowe informacje o aparacie

Tryb automatyczny/tryb hybrydowy automatyczny

Inne tryby fotografowania

Tryb P

Tryb Tv, Av, M i C

Tryb wyświetlania

Funkcje bezprzewodowe

Menu ustawień

Aksesoria

Dodatek

Skorowidz



Akcesoria opcjonalne

Przedstawione poniżej akcesoria do aparatu są sprzedawane oddzielnie. Należy pamiętać, że ich dostępność zmienia się w zależności od regionu, a niektóre mogą być już całkowicie niedostępne.

Zasilanie

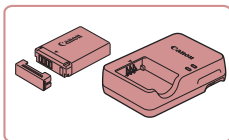

Bateria NB-13L

- Bateria litowo-jonowa

Ładowarka CB-2LH/CB-2LHE

- Ładowarka do baterii NB-13L



- W przypadku korzystania z baterii innej firmy niż Canon pojawia się komunikat [Błąd komunikacji z baterią] i konieczna jest reakcja ze strony użytkownika. Należy pamiętać, że firma Canon nie będzie ponosić odpowiedzialności za żadne uszkodzenia powstałe w wyniku wypadków, np. wadliwego działania lub pożarów, które zostaną spowodowane użyciem baterii innych firm niż Canon.



- Bateria jest wyposażona w wygodną pokrywę, ułatwiającą szybkie sprawdzenie stanu naładowania. Zamocuj pokrywę w taki sposób, aby symbol ▲ był widoczny na naładowanej baterii, a symbol ▲ niewidoczny na nienaładowanej.



Zasilacz Compact Power Adapter CA-DC30/CA-DC30E

- Włóż do aparatu dostarczoną w zestawie baterię, aby ją naładować. Do podłączenia zasilacza do aparatu potrzebny jest kabel interfejsu IFC-600PCU (sprzedawany oddzielnie).



- Z ładowarki i zasilacza Compact Power Adapter można korzystać w regionach, w których stosowane jest zasilanie prądem zmiennym o napięciu 100–240 V (50/60 Hz).
- W przypadku gniazdek sieci elektrycznej o różnych kształtach należy używać dostępnego w sprzedaży adaptera wtyczki. Nie wolno nigdy korzystać z podróznego transformatora elektrycznego, gdyż może on uszkodzić baterię.

Lampa błyskowa

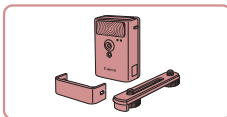

Lampa błyskowa o dużej mocy HF-DC2

- Zewnętrzna lampa błyskowa do oświetlania fotografowanych obiektów, które znajdują się poza zasięgiem wbudowanej lampy błyskowej. Można również korzystać z lampy błyskowej o dużej mocy HF-DC1.



- Z lamp błyskowych o dużej mocy nie można korzystać w trybach [M] i [Av] ani w trybie fotografowania [TV], gdy dla opcji [Tryb błysku] wybrane jest ustawienie [Ręcznie].

Przed użyciem

Przewodnik podstawowy

Przewodnik zaawansowany

Podstawowe informacje o aparacie

Tryb automatyczny/tryb hybrydowy automatyczny

Inne tryby fotografowania

Tryb P

Tryb Tv, Av, M i C

Tryb wyświetlania

Funkcje bezprzewodowe

Menu ustawień

Akcesoria

Dodatek

Skorowidz



Inne akcesoria

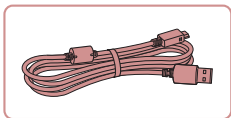

Kabel interfejsu IFC-600PCU

- Służy do podłączania aparatu do komputera lub drukarki.

Drukarki

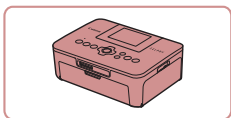

Drukarki firmy Canon zgodne z standardem PictBridge

- Zdjęcia można drukować nawet bez użycia komputera, podłączając aparat bezpośrednio do drukarki. Szczegółowe informacje na ten temat można uzyskać w najbliższym punkcie sprzedaży detalicznej produktów firmy Canon.

Przechowywanie zdjęć i filmów

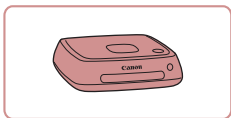

Connect Station CS100

- Magazyn multimedialny służący do przechowywania zdjęć i filmów z aparatu, wyświetlania ich na podłączonym telewizorze, bezprzewodowego drukowania na drukarce zgodnej z siecią Wi-Fi, udostępniania przez Internet itd.

Korzystanie z akcesoriów opcjonalnych

► Zdjęcia ► Filmy

Odtwarzanie zdjęć i filmów na ekranie telewizora

► Zdjęcia ► Filmy

Zdjęcia można wyświetlać na ekranie telewizora o wysokiej rozdzielczości (HD) za pomocą dostępnego w sprzedaży przewodu HDMI (o długości nieprzekraczającej 2,5 m, z wtyczką typu D od strony aparatu). Filmy nagrane w jakości obrazu [E-FHD 59.94P], [E-FHD 29.97P], [E-FHD 23.98P], [E-HD 29.97P], [E-FHD 50.00P], [E-FHD 25.00P] lub [E-HD 25.00P] można wyświetlać w wysokiej rozdzielczości.

Informacje dotyczące podłączenia lub przełączania wejść znajdują się w instrukcji obsługi telewizora.

1 Upewnij się, że aparat i telewizor są wyłączone.

2 Podłącz aparat do telewizora.

- Po stronie telewizora włóż wtyczkę kabla do gniazda wejściowego HDMI zgodnie z ilustracją.

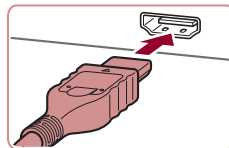

- Po stronie aparatu otwórz osłonę gniazda i włóż wtyczkę kabla do gniazda w aparacie.

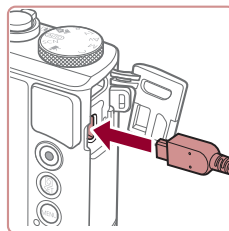

Przed użyciem

Przewodnik podstawowy

Przewodnik zaawansowany

Podstawowe informacje o aparacie

Tryb automatyczny/tryb hybrydowy automatyczny

Inne tryby fotografowania

Tryb P

Tryb Tv, Av, M i C

Tryb wyświetlania

Funkcje bezprzewodowe

Menu ustawień

Akcesoria

Dodatek

Skorowidz



3 Włącz telewizor i przełącz go na wejście sygnału urządzenia zewnętrznego.

- Przełącz wejście telewizora na wejście sygnału urządzenia zewnętrznego podłączonego za pomocą kabla w punkcie 2.

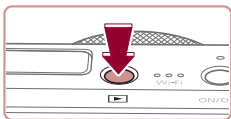

4 Włącz aparat.

- Naciśnij przycisk [▶].
- Zdjęcia i filmy z aparatu są teraz wyświetlane na telewizorze. (Ekran aparatu jest natomiast wygaszony).
- Po zakończeniu wyłącz najpierw aparat i telewizor, a dopiero później odłącz kabel.



- Niektóre informacje nie są wyświetlane przy oglądaniu zdjęć na ekranie telewizora (193).
- Dźwięki towarzyszące obsłudze aparatu nie są emitowane po podłączeniu go do telewizora o wysokiej rozdzielczości.

Wkładanie i ładowanie baterii

Naładuj dostarczoną w zestawie baterię przy użyciu zasilacza Compact Power Adapter CA-DC30/CA-DC30E i kabla interfejsu IFC-600PCU.

1 Włóż baterię.

- Aby otworzyć pokrywę, wykonaj czynności podane w punkcie 1 w podrozdziale „Wkładanie baterii i karty pamięci” (19).
- Włóż baterię w sposób podany w punkcie 2 w podrozdziale „Wkładanie baterii i karty pamięci” (19).
- Aby zamknąć pokrywę, wykonaj czynności podane w punkcie 4 w podrozdziale „Wkładanie baterii i karty pamięci” (19).

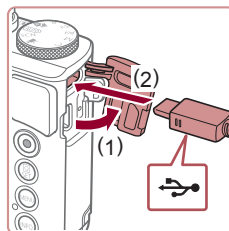

2 Podłącz do aparatu zasilacz Compact Power Adapter.

- Otwórz osłonę przy wyłączonym aparacie (1). Trzymaj mniejszą wtyczkę kabla interfejsu (sprzedawanego oddzielnie) skierowaną w sposób pokazany na ilustracji i włóż ją do końca do gniazda aparatu (2).
- Podłącz większą wtyczkę kabla interfejsu do zasilacza Compact Power Adapter.

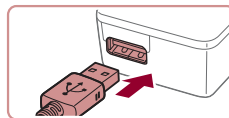

Przed użyciem

Przewodnik podstawowy

Przewodnik zaawansowany

Podstawowe informacje o aparacie

Tryb automatyczny/tryb hybrydowy automatyczny

Inne tryby fotografowania

Tryb P

Tryb Tv, Av, M i C

Tryb wyświetlania

Funkcje bezprzewodowe

Menu ustawień

Aksesoria

Dodatek

Skorowidz



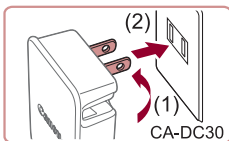

3 Naładuj baterię.

- CA-DC30: wysuń wtyczkę (1) i podłącz ładowarkę do gniazdka sieci elektrycznej (2).

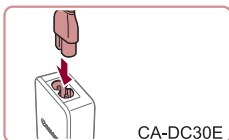

- CA-DC30E: podłącz przewód zasilający do zasilacza Compact Power Adapter, a następnie podłącz wtyczkę na drugim końcu przewodu do gniazdka sieci elektrycznej.

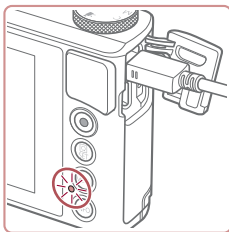

- Rozpocznie się ładowanie i zaświeci się lampka ładowania USB.
- Po zakończeniu ładowania lampka zgaśnie.
- Odłącz zasilacz Compact Power Adapter od gniazdka sieci elektrycznej, a kabel interfejsu — od aparatu.



- Baterii nie należy ładować dłużej niż 24 godziny, ponieważ grozi to jej uszkodzeniem lub pogorszeniem sprawności.
- W przypadku ładowania innej baterii należy zawsze przed wymianą baterii przeznaczonej do naładowania odłączyć od aparatu kabel interfejsu.



- Szczegółowe informacje na temat czasu ładowania oraz liczby zdjęć i długości filmów, jakie można zarejestrować przy w pełni naładowanej baterii, znajdują się w podrozdziale „Zasilanie” (📖213).
- Zdjęcia można wyświetlać nawet podczas ładowania baterii. Wystarczy tylko włączyć aparat i wybrać tryb wyświetlania (📖24). W trakcie ładowania baterii nie można jednak fotografować.
- Naładowane baterie stopniowo się rozładowują, nawet gdy nie są użytkowane. Baterię należy ładować w dniu, w którym będzie użytkowana (lub dzień wcześniej).
- Ładowarka może być użytkowana w regionach, gdzie stosowane jest zasilanie prądem zmiennym o napięciu 100–240 V (50/60 Hz). W przypadku gniazdek sieci elektrycznej o różnych kształtach należy używać dostępnego w sprzedaży adaptera wtyczki. Nie wolno nigdy korzystać z podrzędnego transformatora elektrycznego, gdyż może on uszkodzić baterię.

Ładowanie baterii przy użyciu komputera

Baterię możesz też naładować, wkładając większą wtyczkę kabla interfejsu do złącza USB w komputerze w punkcie 2 w podrozdziale „Wkładanie i ładowanie baterii” (📖173). Szczegółowe informacje na temat połączeń USB na komputerze można znaleźć w jego instrukcji obsługi. Zaleca się korzystanie z kabla interfejsu IFC-600PCU (sprzedawanego oddzielnie).

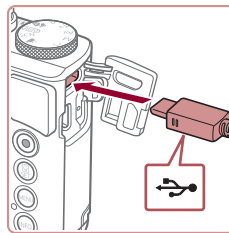

- Otwórz pokrywę przy wyłączonym aparacie. Ustaw mniejszą wtyczkę kabla w sposób pokazany na ilustracji i wóź ją do końca do gniazda aparatu.

Przed użyciem

Przewodnik podstawowy

Przewodnik zaawansowany

Podstawowe informacje o aparacie

Tryb automatyczny/tryb hybrydowy automatyczny

Inne tryby fotografowania

Tryb P

Tryb Tv, Av, M i C

Tryb wyświetlania

Funkcje bezprzewodowe

Menu ustawień

Aksesoria

Dodatek

Skorowidz



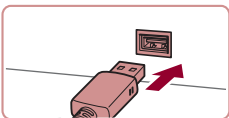

- Podłącz większą wtyczkę do komputera. Szczegółowe informacje na temat połączeń komputera można znaleźć w jego instrukcji obsługi.

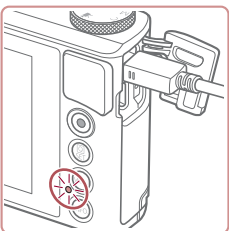

- Rozpocznie się ładowanie, a wskaźnik na tylnej ściance będzie migać na zielono. Ładowanie potrwa około czterech godzin.
- Ładowanie może jednak potrwać dłużej, jeśli importujesz zdjęcia z aparatu do komputera w sposób opisany w podrozdziale „Zapisywanie zdjęć na dysku komputera” (176).
- Po zakończeniu ładowania wskaźnik nadal miga na zielono, dopóki aparat jest podłączony do komputera.



- Ładowanie zostanie przerwane, a wskaźnik zgaśnie, jeśli po rozpoczęciu ładowania w opisany powyżej sposób naciśniesz przycisk ON/OFF w celu wyłączenia aparatu.
- W przypadku niektórych komputerów ładowanie baterii może wymagać obecności karty pamięci w aparacie. Kartę pamięci należy włożyć do aparatu (19) przed podłączeniem kabla do portu USB w komputerze.

Korzystanie z oprogramowania

Aby korzystać z funkcji poniższego oprogramowania, pobierz je z witryny firmy Canon w sieci Web i zainstaluj na komputerze.

- CameraWindow
 - Importowanie zdjęć do komputera
 - Dodawanie do aparatu stylów obrazów zapisanych na komputerze
- Image Transfer Utility
 - Konfigurowanie synchronizowania obrazów (153) i pobieranie zdjęć
- Map Utility
 - Wyświetlanie na mapie informacji GPS dodanych do zdjęć
- Digital Photo Professional
 - Przeglądanie, przetwarzanie i edytowanie zdjęć RAW
- Picture Style Editor
 - Edytowanie stylów obrazów oraz tworzenie i zapisywanie plików ze stylami obrazów



- Aby wyświetlać i edytować filmy na komputerze, należy użyć zainstalowanego fabrycznie lub dostępnego powszechnie oprogramowania zgodnego z filmami zarejestrowanymi za pomocą aparatu.



- Program Image Transfer Utility można też pobrać ze strony ustawień funkcji Synchr. obraz. w serwisie CANON iMAGE GATEWAY.

Przed użyciem

Przewodnik podstawowy

Przewodnik zaawansowany

Podstawowe informacje o aparacie

Tryb automatyczny/tryb hybrydowy automatyczny

Inne tryby fotografowania

Tryb P

Tryb Tv, Av, M i C

Tryb wyświetlania

Funkcje bezprzewodowe

Menu ustawień

Aksesoria

Dodatek

Skorowidz



Połączenie z komputerem za pomocą kabla

Sprawdzanie konfiguracji komputera

Szczegółowe wymagania systemowe oprogramowania oraz informacje na temat zgodności (m.in. obsługi w nowych wersjach systemów operacyjnych) można znaleźć w witrynie firmy Canon w sieci Web.

Instalowanie oprogramowania

Zainstaluj oprogramowanie w sposób podany w punktach 1–2 w podręczniku „Instalowanie programu CameraWindow” (140).



- Aby odinstalować (usunąć) oprogramowanie z systemu Mac OS, z folderu [Canon Utilities] znajdującego się wewnątrz folderu [Applications] przeciągnij do kosza folder programu, który chcesz odinstalować, a następnie opróżnij kosz.

Zapisywanie zdjęć na dysku komputera

Za pomocą kabla USB (sprzedawanego oddzielnie; wtyczka od strony aparatu: typu B mikro) możesz podłączyć aparat do komputera, aby zapisywać na nim zdjęcia.

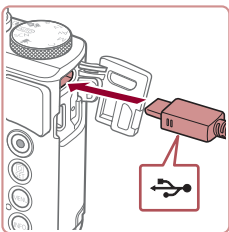

1 Podłącz aparat do komputera.

- Otwórz pokrywę przy wyłączonym aparacie. Ustaw mniejszą wtyczkę kabla w sposób pokazany na ilustracji i włóż ją do końca gniazda aparatu.

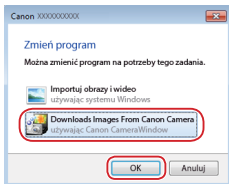
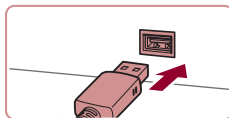

- Podłącz większą wtyczkę do komputera. Szczegółowe informacje na temat połączeń komputera można znaleźć w jego instrukcji obsługi.
- Aparat włączy się automatycznie po podłączeniu do komputera.

2 Uruchom program CameraWindow.

- Mac OS: po nawiązaniu połączenia między aparatem a komputerem pojawi się okno CameraWindow.
- Windows: wykonaj opisane poniżej czynności.
- Na wyświetlonym ekranie kliknij łącze zmiany programu [ikonę].
- Wybierz pozycję [Downloads Images From Canon Camera/Pobierz obrazy z aparatu firmy Canon] i kliknij przycisk [OK].
- Kliknij dwukrotnie ikonę [ikonę].

Przed użyciem

Przewodnik podstawowy

Przewodnik zaawansowany

Podstawowe informacje o aparacie

Tryb automatyczny/tryb hybrydowy automatyczny

Inne tryby fotografowania

Tryb P

Tryb Tv, Av, M i C

Tryb wyświetlania

Funkcje bezprzewodowe

Menu ustawień

Aksesoria

Dodatek

Skorowidz



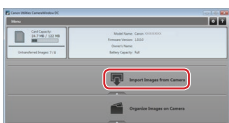

3 Zapisz zdjęcia z aparatu na dysku komputera.

- Kliknij kolejno przyciski [Import Images from Camera/Importuj zdjęcia z aparatu] oraz [Import Untransferred Images/Importuj nieprzesłane zdjęcia].
- Zdjęcia zostaną zapisane na dysku komputera w folderze Pictures, w osobnych folderach o nazwach utworzonych na podstawie daty rejestracji.
- Po zapisaniu zdjęć zamknij okno CameraWindow i naciśnij przycisk [▶], aby wyłączyć aparat, po czym odłącz kabel.
- Aby wyświetlać zdjęcia zapisane na komputerze, użyj zainstalowanego fabrycznie lub dostępnego powszechnie oprogramowania zgodnego ze zdjęciami zarejestrowanymi za pomocą aparatu.



- Windows 7: jeśli nie pojawi się ekran przedstawiony w punkcie 2, kliknij na pasku zadań ikonę [i].
- Mac OS: jeśli okno programu CameraWindow nie pojawi się po wykonaniu czynności podanych w punkcie 2, kliknij ikonę [CameraWindow] w Doku.
- Mimo że zdjęcia można zapisać na dysku komputera, podłączając po prostu aparat do komputera bez użycia oprogramowania, wiąże się to z następującymi ograniczeniami:
 - Po podłączeniu aparatu do komputera może upłynąć kilka minut, zanim zdjęcia w aparacie staną się dostępne.
 - Zdjęcia wykonane w orientacji pionowej mogą być zapisywane w orientacji poziomej.
 - Zdjęcia RAW (lub zdjęcia JPEG zarejestrowane równocześnie ze zdjęciami RAW) mogą nie zostać zapisane.
 - Ustawienia ochrony zdjęć mogą zostać skasowane przy zapisywaniu zdjęć na dysku komputera.
 - Podczas zapisywania zdjęć lub informacji o nich mogą występować pewne problemy w zależności od wersji systemu operacyjnego, używanego oprogramowania lub rozmiaru plików ze zdjęciami.

Drukowanie zdjęć

▶ Zdjęcia ▶ Filmy

Po podłączeniu aparatu kablem do drukarki zgodnej ze standardem PictBridge możesz drukować zdjęcia i konfigurować najróżniejsze ustawienia dotyczące drukarki lub usług drukowania zdjęć. Drukowanie zgodne ze standardem PictBridge przedstawiono tu na przykładzie drukarki Canon SELPHY CP. Dodatkowe informacje znajdziesz w instrukcji obsługi dostarczonej z drukarką.

Łatwe drukowanie

▶ Zdjęcia ▶ Filmy

Wykonane zdjęcia możesz drukować po podłączeniu aparatu do drukarki zgodnej ze standardem PictBridge za pomocą kabla USB (sprzedawanego oddzielnie; wtyczka od strony aparatu: typu B mikro).

1 Upewnij się, że aparat i drukarka są wyłączone.

2 Podłącz aparat do drukarki.

- Otwórz pokrywę złącz. Trzymając mniejszą wtyczkę kabla zgodnie z ilustracją, wóź ją do gniazda aparatu.
- Podłącz większą wtyczkę do drukarki. Szczegółowe informacje na temat innych połączeń można znaleźć w instrukcji obsługi dostarczonej z drukarką.

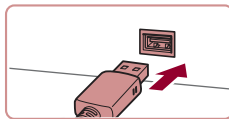
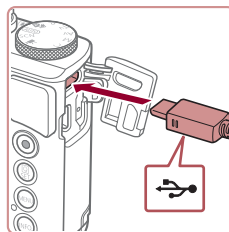

Przed użyciem

Przewodnik podstawowy

Przewodnik zaawansowany

Podstawowe informacje o aparacie

Tryb automatyczny/tryb hybrydowy automatyczny

Inne tryby fotografowania

Tryb P

Tryb Tv, Av, M i C

Tryb wyświetlania

Funkcje bezprzewodowe

Menu ustawień

Akcesoria

Dodatek

Skorowidz



3 Włącz drukarkę.

4 Wybierz zdjęcie.

- Przeciwnij w lewo lub w prawo po ekranie, aby wybrać zdjęcie.



5 Przejdź do ekranu drukowania.

- Naciśnij przycisk [OK], wybierz ikonę [Drukuj], a następnie ponownie naciśnij przycisk [OK].

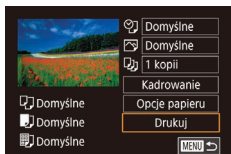

6 Wydrukuj zdjęcie.

- Wybierz opcję [Drukuj], a następnie naciśnij przycisk [OK].
- Rozpocznie się drukowanie.
- Aby wydrukować inne obrazy, po zakończeniu drukowania powtórz powyższe czynności od punktu 4.
- Po zakończeniu drukowania wyłącz aparat i drukarkę oraz odłącz kabel.



- Listę sprzedawanych oddzielnie drukarek marki Canon, które są zgodne ze standardem PictBridge, można znaleźć w podrozdziale „Drukarki” (172).

Konfigurowanie ustawień drukowania

▶ Zdjęcia ▶ Filmy

1 Przejdź do ekranu drukowania.

- Aby wyświetlić ten ekran, wykonaj czynności podane w punktach 1–5 w podrozdziale „Łatwe drukowanie” (177).

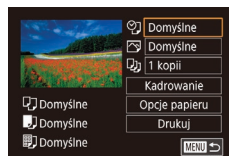

2 Wprowadź ustawienia.

- Dotknij jednego z elementów i wybierz jego ustawienie na następnym ekranie. Aby powrócić do ekranu drukowania, naciśnij przycisk [OK].

🗨️	Domyślne	Dopasowanie do bieżących ustawień drukarki.
	Data	Drukowanie zdjęć z nałożoną datą.
	Nr pliku	Drukowanie zdjęć z nałożonym numerem pliku.
	Data+Nr	Drukowanie zdjęć z nałożonymi datą i numerem pliku.
	Wył.	–
🖨️	Domyślne	Dopasowanie do bieżących ustawień drukarki.
	Wył.	–
	Wł.	Użycie informacji dotyczących parametrów, jakie występowały w chwili rejestracji zdjęcia, w celu drukowania z optymalnymi ustawieniami.
	Cz.oczy1	Korygowanie efektu czerwonych oczu.
📄	Liczba odbitek	Wybieranie liczby odbitek do wydrukowania.
Kadrowanie	–	Wskazywanie obszaru obrazu do wydrukowania (179).
Opcje papieru	–	Określanie formatu papieru, układu i innych szczegółów (179).

Przed użyciem

Przewodnik podstawowy

Przewodnik zaawansowany

Podstawowe informacje o aparacie

Tryb automatyczny/tryb hybrydowy automatyczny

Inne tryby fotografowania

Tryb P

Tryb Tv, Av, M i C

Tryb wyświetlania

Funkcje bezprzewodowe

Menu ustawień

Akcesoria

Dodatek

Skorowidz



Przycinanie zdjęć przed drukowaniem

► Zdjęcia ► Filmy

Dzięki przycinaniu zdjęć przed drukowaniem można zamiast całej fotografii wydrukować tylko odpowiedni obszar obrazu.

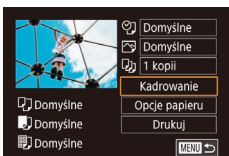

1 Wybierz opcję [Kadrowanie].

- Po wykonaniu czynności podanych w punkcie 1 w podrozdziale „Konfigurowanie ustawień drukowania” (178) w celu wyświetlenia ekranu drukowania dotknij opcji [Kadrowanie].
- Na ekranie pojawi się ramka przycinania wskazująca obszar obrazu, który zostanie wydrukowany.

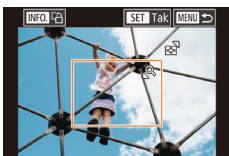

2 Dostosuj w miarę potrzeb ramkę przycinania.

- Wielkość ramki można zmieniać za pomocą dźwigni powiększenia.
- Położenie ramki można zmieniać, przeciągając ją.
- Do obracania ramki służy przycisk [INFO].
- Na koniec naciśnij przycisk [SET].

3 Wydrukuj zdjęcie.

- Aby wydrukować zdjęcia, wykonaj czynności podane w punkcie 6 w podrozdziale „Łatwe drukowanie” (177).



- Przycinanie może być niedostępne w przypadku małych rozmiarów zdjęć lub niektórych proporcji obrazu.

Wybieranie formatu i układu papieru przed drukowaniem

► Zdjęcia ► Filmy

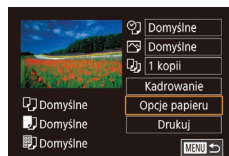

1 Wybierz opcję [Opcje papieru].

- Po wykonaniu czynności podanych w punkcie 1 w podrozdziale „Konfigurowanie ustawień drukowania” (178) w celu wyświetlenia ekranu drukowania dotknij opcji [Opcje papieru].

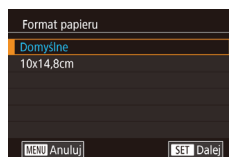

2 Wybierz format papieru.

- Wybierz jedną z opcji, a następnie naciśnij przycisk [SET].

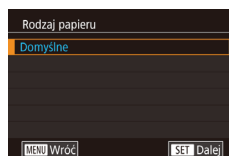

3 Wybierz rodzaj papieru.

- Wybierz jedną z opcji, a następnie naciśnij przycisk [SET].



4 Wybierz układ.

- Wybierz jedną z opcji, a następnie naciśnij przycisk [SET].
- Po wybraniu opcji [Krotność] określ liczbę zdjęć na stronie.
- Naciśnij przycisk [SET].

5 Wydrukuj zdjęcie.

- Aby wydrukować zdjęcia, wykonaj czynności podane w punkcie 6 w podrozdziale „Łatwe drukowanie” (177).

Przed użyciem

Przewodnik podstawowy

Przewodnik zaawansowany

Podstawowe informacje o aparacie

Tryb automatyczny/tryb hybrydowy automatyczny

Inne tryby fotografowania

Tryb P

Tryb Tv, Av, M i C

Tryb wyświetlania

Funkcje bezprzewodowe

Menu ustawień

Aksesoria

Dodatek

Skorowidz



Dostępne opcje układu

Domyślne	Dopasowanie do bieżących ustawień drukarki.
Z ramką	Drukowanie z pustym miejscem wokół zdjęcia.
Bez ramki	Drukowanie bez ramki, od jednej do drugiej krawędzi papieru.
Krotność	Wybieranie liczby zdjęć drukowanych na stronie.
Paszportowe	Drukowanie zdjęć do celów identyfikacyjnych. Opcja dostępna tylko w przypadku zdjęć o rozdzielczości L i proporcjach obrazu 3:2.
Format obr	Wybieranie formatu wydruku. Do wyboru są ustawienia: 90 x 130 mm, pocztówka i wydruki szerokoformatowe.

Drukowanie zdjęć paszportowych

► Zdjęcia ► Filmy

1 Wybierz opcję [Paszportowe].

- Po wykonaniu czynności podanych w punktach 1–4 w podrozdziale „Wybieranie formatu i układu papieru przed drukowaniem” (179) wybierz opcję [Paszportowe] i naciśnij przycisk [OK].



2 Wybierz długość krótszego i dłuższego boku.

- Wybierz jeden z elementów menu i naciśnij przycisk [OK]. Na następnym ekranie wybierz długość, po czym naciśnij przycisk [OK].

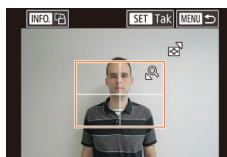

3 Wybierz obszar drukowania.

- Wybierz opcję [Kadrowanie], a następnie naciśnij przycisk [OK].
- Aby wybrać pole druku, wykonaj czynności podane w punkcie 2 w podrozdziale „Przycinanie zdjęć przed drukowaniem” (179).

4 Wydrukuj zdjęcie.

- Aby wydrukować zdjęcia, wykonaj czynności podane w punkcie 6 w podrozdziale „Łatwe drukowanie” (177).

Drukowanie ujęć filmowych

► Zdjęcia ► Filmy

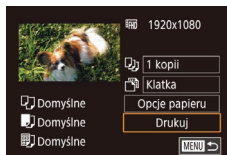

1 Przejdź do ekranu drukowania.

- Aby wybrać film, wykonaj czynności podane w punktach 1–5 procedury „Łatwe drukowanie” (177). Pojawi się ekran widoczny po lewej stronie.

2 Wybierz metodę drukowania.

- Wybierz ikonę [Klatka] i naciśnij przycisk [OK]. Na następnym ekranie wybierz jedną z opcji, po czym naciśnij przycisk [OK], aby powrócić do ekranu drukowania.

3 Wydrukuj zdjęcie.

- Aby wydrukować zdjęcia, wykonaj czynności podane w punkcie 6 w podrozdziale „Łatwe drukowanie” (177).

Przed użyciem

Przewodnik podstawowy

Przewodnik zaawansowany

Podstawowe informacje o aparacie

Tryb automatyczny/tryb hybrydowy automatyczny

Inne tryby fotografowania

Tryb P

Tryb Tv, Av, M i C

Tryb wyświetlania

Funkcje bezprzewodowe

Menu ustawień

Aksesoria

Dodatek

Skorowidz



Opcje drukowania filmów

Klatka	Drukowanie bieżącego ujęcia jako fotografii.
Odcinek	Drukowanie na pojedynczym arkuszu papieru serii ujęć rozdzielonych określonym interwałem. Po wybraniu dla opcji [Plik i czas] ustawienia [Wł.] można drukować dla każdej klatki: numer folderu, numer pliku i czas, jaki upłynął od początku.



- Aby przerwać trwające drukowanie, naciśnij przycisk [MENU], a następnie dotknij opcji [Tak].
- Po wyświetleniu sceny do wydrukowania w sposób podany w punktach 2–5 w podrozdziale „Wyświetlanie” (103) można również uzyskać dostęp do ekranu widocznego powyżej w punkcie 1, dotykając ikony [MENU] na panelu odtwarzania filmów.

Dodawanie zdjęć do listy drukowania (DPOF)

► Zdjęcia ► Filmy

W aparacie można skonfigurować jednoczesne drukowanie zdjęć (183) i zamawianie odbitek w pracowni fotograficznej. Można wybrać na karcie pamięci maks. 998 zdjęć i wprowadzić odpowiednie ustawienia, np. liczbę odbitek, w sposób przedstawiony poniżej. Przygotowane tą metodą informacje o drukowaniu będą zgodne ze standardami DPOF (ang. Digital Print Order Format — format poleceń druku cyfrowego).



- Do listy drukowania nie można dodawać zdjęć RAW.

Konfigurowanie ustawień drukowania

► Zdjęcia ► Filmy

Format drukowania, umieszczanie daty lub numeru pliku i inne ustawienia można skonfigurować w sposób przedstawiony poniżej. Ustawienia te będą stosowane do wszystkich zdjęć na liście drukowania.

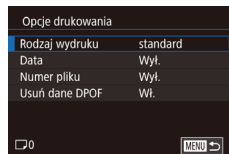

- Naciśnij przycisk [MENU], na karcie [4] wybierz opcję [Ustaw. druk.], a następnie naciśnij przycisk [MENU].
- Wybierz opcję [Opcje drukowania], a następnie naciśnij przycisk [MENU]. Na następnym ekranie wybierz i skonfiguruj odpowiednie elementy zależnie od potrzeb.

Rodzaj wydruku	standard	Na każdej stronie drukowane jest jedno zdjęcie.
	Miniatury	Na każdej stronie drukowane są mniejsze wersje wielu zdjęć.
	Oba rodzaje	Drukowanie zdjęć standardowych i miniatur.
Data	Wł.	Drukowanie zdjęć z nałożoną datą rejestracji.
	Wył.	–
Numer pliku	Wł.	Drukowanie zdjęć z nałożonym numerem pliku.
	Wył.	–
Usuń dane DPOF	Wł.	Usuwanie po zakończeniu drukowania wszystkich ustawień listy drukowania.
	Wył.	–



- W niektórych przypadkach nie wszystkie wprowadzone przez użytkownika ustawienia DPOF zostaną zastosowane przez drukarkę lub pracownię fotograficzną.
- Na ekranie aparatu może się pojawić ikona [!] stanowiąca ostrzeżenie, że na karcie pamięci znajdują się ustawienia drukowania skonfigurowane w innym aparacie. Zmiana ustawień drukowania za pomocą używanego aparatu może spowodować zastąpienie wszystkich dotychczasowych ustawień.

Przed użyciem

Przewodnik podstawowy

Przewodnik zaawansowany

Podstawowe informacje o aparacie

Tryb automatyczny/tryb hybrydowy automatyczny

Inne tryby fotografowania

Tryb P

Tryb Tv, Av, M i C

Tryb wyświetlania

Funkcje bezprzewodowe

Menu ustawień

Aksesoria

Dodatek

Skorowidz





- Włączenie opcji [Miniatury] uniemożliwi jednocześnie wybranie ustawienia [Wi.] zarówno dla opcji [Data], jak i dla opcji [Numer pliku].
- W przypadku niektórych drukarek marki Canon zgodnych ze standardem PictBridge (sprzedawanych oddzielnie) drukowanie miniatur jest niedostępne.
- Data jest drukowana w formacie odpowiadającym ustawieniom opcji [Data/godz] na karcie [2] (120).

Konfigurowanie drukowania dla poszczególnych zdjęć

► Zdjęcia ► Filmy

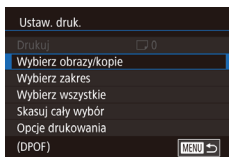

1 Wybierz opcję [Wybierz obraz/ kopie].

- Naciśnij przycisk [MENU], na karcie [4] wybierz opcję [Ustaw. druk.], a następnie naciśnij przycisk [OK].
- Wybierz opcję [Wybierz obraz/kopie], a następnie naciśnij przycisk [OK].

2 Wybierz zdjęcie.

- Przeciągnij w lewo lub w prawo po ekranie, aby wybrać zdjęcie.
- Po włączeniu dla danego zdjęcia drukowania miniatur zostaje ono oznaczone ikoną [✓]. Aby anulować drukowanie miniatur dla danego zdjęcia, naciśnij ponownie przycisk [OK]. Ikona [✓] zniknie z ekranu.

3 Określ liczbę odbitek.

- Określ liczbę odbitek (maksymalnie 99) za pomocą przycisków [▲][▼].
- Aby skonfigurować drukowanie innych zdjęć i określić liczbę odbitek, powtarzaj czynności podane w punktach 2–3.



Konfigurowanie drukowania dla zakresu zdjęć

► Zdjęcia ► Filmy

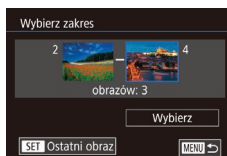

- Wybierz opcję [Wybierz zakres] w sposób podany w punkcie 1 w podrozdziale „Konfigurowanie drukowania dla poszczególnych zdjęć” (182), a następnie naciśnij przycisk [OK].
- Aby wskazać zdjęcia, wykonaj czynności podane w punktach 2–3 w podrozdziale „Wybieranie zakresu” (114).
- Dotknij opcji [Wybierz].

Konfigurowanie drukowania dla wszystkich zdjęć

► Zdjęcia ► Filmy

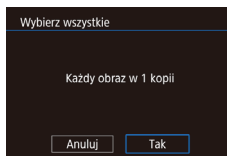

- Wybierz opcję [Wybierz wszystkie] w sposób podany w punkcie 1 w podrozdziale „Konfigurowanie drukowania dla poszczególnych zdjęć” (182), a następnie naciśnij przycisk [OK].
- Dotknij opcji [Tak].

Usuwanie wszystkich zdjęć z listy drukowania

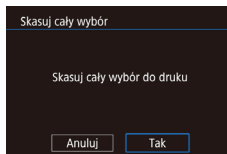

- Wybierz opcję [Skasuj cały wybór] w sposób podany w punkcie 1 w podrozdziale „Konfigurowanie drukowania dla poszczególnych zdjęć” (182), a następnie naciśnij przycisk [OK].
- Dotknij opcji [Tak].

Przed użyciem

Przewodnik podstawowy

Przewodnik zaawansowany

Podstawowe informacje o aparacie

Tryb automatyczny/tryb hybrydowy automatyczny

Inne tryby fotografowania

Tryb P

Tryb Tv, Av, M i C

Tryb wyświetlania

Funkcje bezprzewodowe

Menu ustawień

Aksesoria

Dodatek

Skorowidz



Drukowanie zdjęć dodanych do listy drukowania (DPOF)

► Zdjęcia ► Filmy

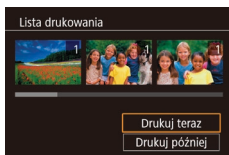

- Jeśli do listy drukowania dodano jakieś zdjęcia (181–182), po podłączeniu aparatu do drukarki zgodnej ze standardem PictBridge pojawi się ten ekran. Wybierz opcję [Drukuj teraz], a następnie naciśnij po prostu przycisk [MENU], aby wydrukować zdjęcia znajdujące się na liście drukowania.
- Każde zadanie druku DPOF, które zostało tymczasowo przerwane przez użytkownika, zostanie wznowione od następnego zdjęcia.

Dodawanie zdjęć do fotoksiążki

► Zdjęcia ► Filmy

Fotoksiążki można konfigurować w aparacie, wybierając maksymalnie 998 zdjęć zapisanych na karcie pamięci oraz importując je do komputera za pomocą programu CameraWindow (175). Na komputerze zdjęcia trafiają do specjalnego folderu. Przydaje się to w celu zamawiania przez internet drukowanych fotoksiążek lub drukowania ich na własnej drukarce.

Określanie sposobu wyboru

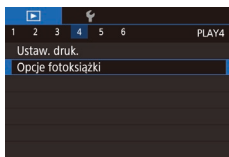

- Naciśnij przycisk [MENU], na karcie [4] wybierz opcję [Opcje fotoksiążki], a następnie wskaż sposób wybierania zdjęć.



- Na ekranie aparatu może się pojawić ikona [!] stanowiąca ostrzeżenie, że na karcie pamięci znajdują się ustawienia drukowania skonfigurowane w innym aparacie. Zmiana ustawień drukowania za pomocą użytkownika aparatu może spowodować zastąpienie wszystkich dotychczasowych ustawień.

Dodawanie poszczególnych zdjęć

► Zdjęcia ► Filmy

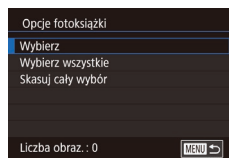

1 Wybierz opcję [Wybierz].

- Wybierz opcję [Wybierz] w sposób podany w podrozdziale „Określanie sposobu wyboru” (183), a następnie naciśnij przycisk [MENU].

2 Wybierz zdjęcie.

- Wybierz jedno ze zdjęć w trakcie przeglądania ich polegającego na przeciągnięciu w lewo lub w prawo. Naciśnij przycisk [MENU].
- Pojawi się ikona [✓].
- Aby usunąć zdjęcie z fotoksiążki, naciśnij ponownie przycisk [MENU]. Ikona [✓] zniknie z ekranu.
- Aby wybrać inne zdjęcia, powtarzaj powyższą procedurę.
- Po zakończeniu wprowadzania ustawień naciśnij przycisk [MENU], aby powrócić do ekranu menu.

Przed użyciem

Przewodnik podstawowy

Przewodnik zaawansowany

Podstawowe informacje o aparacie

Tryb automatyczny/tryb hybrydowy automatyczny

Inne tryby fotografowania

Tryb P

Tryb Tv, Av, M i C

Tryb wyświetlania

Funkcje bezprzewodowe

Menu ustawień

Akcesoria

Dodatek

Skorowidz



Dodawanie wszystkich zdjęć do fotoksiążki

► Zdjęcia ► Filmy

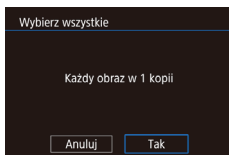

- Wybierz opcję [Wybierz wszystkie] w sposób podany w podrozdziale „Określanie sposobu wyboru” (183), a następnie naciśnij przycisk [OK].
- Dotknij opcji [Tak].

Usuwanie wszystkich zdjęć z fotoksiążki

► Zdjęcia ► Filmy

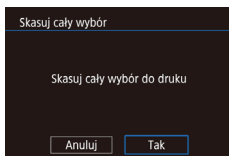

- Wybierz opcję [Skasuj cały wybór] w sposób podany w podrozdziale „Określanie sposobu wyboru” (183), a następnie naciśnij przycisk [OK].
- Dotknij opcji [Tak].

Przed użyciem

Przewodnik podstawowy

Przewodnik zaawansowany

Podstawowe informacje o aparacie

Tryb automatyczny/tryb hybrydowy automatyczny

Inne tryby fotografowania

Tryb P

Tryb Tv, Av, M i C

Tryb wyświetlania

Funkcje bezprzewodowe

Menu ustawień

Akcesoria

Dodatek

Skorowidz



Dodatek

Przydatne informacje dotyczące obsługi aparatu

Rozwiązywanie problemów

W przypadku podejrzenia, że występuje jakiś problem z aparatem, należy najpierw sprawdzić poniższe zagadnienia. Jeśli wykonanie opisanych tu czynności nie doprowadzi do rozwiązania problemu, należy skontaktować się z najbliższym punktem obsługi klienta firmy Canon.

Zasilanie

Po naciśnięciu przycisku ON/OFF nic się nie dzieje.

- Sprawdź, czy bateria jest naładowana (118).
- Sprawdź, czy bateria jest ustawiona we właściwą stronę (119).
- Upewnij się, że pokrywa karty pamięci/baterii jest całkowicie zamknięta (119).
- Zabrudzenie styków baterii powoduje zmniejszenie jej wydajności. Spróbuj oczyścić styki za pomocą bawełnianej szmatki oraz kilkakrotnie włożyć i wyjąć baterię.

Bateria szybko się wyczerpuje.

- Wydajność baterii zmniejsza się w niskich temperaturach. Spróbuj nieco ogrzać baterię, np. wkładając ją do kieszeni, dbając przy tym, aby jej styki nie zetknęły się z żadnymi metalowymi przedmiotami.
- Zabrudzenie styków baterii powoduje zmniejszenie jej wydajności. Spróbuj oczyścić styki za pomocą bawełnianej szmatki oraz kilkakrotnie włożyć i wyjąć baterię.
- Jeśli czynności te nie przyniosą efektu, gdyż bateria nadal szybko się wyczerpuje po naładowaniu, oznacza to, że zakończył się okres jej żywotności. W takim przypadku należy kupić nową baterię.

Obiektyw się nie chowa.

- Nie należy otwierać pokrywy karty pamięci/baterii przy włączonym zasilaniu aparatu. Zamknij pokrywę, włącz aparat, a następnie wyłącz go ponownie (119).

Bateria pęcznieje.

- Pęcznienie baterii jest normalnym zjawiskiem i nie powoduje żadnych zagrożeń dla bezpieczeństwa. Jeśli jednak pęcznienie baterii uniemożliwia włożenie jej do aparatu, należy skontaktować się z punktem obsługi Klienta firmy Canon.

Wyświetlanie obrazu na ekranie telewizora

Obraz z aparatu wygląda na zniekształcony lub nie jest wyświetlany na ekranie telewizora (112).

Przed użyciem

Przewodnik podstawowy

Przewodnik zaawansowany

Podstawowe informacje o aparacie

Tryb automatyczny/tryb hybrydowy automatyczny

Inne tryby fotografowania

Tryb P

Tryb Tv, Av, M i C

Tryb wyświetlania

Funkcje bezprzewodowe

Menu ustawień

Aksesoria

Dodatek

Skorowidz



Fotografowanie

Nie można fotografować.

- W trybie wyświetlania (📖103) naciśnij przycisk migawki do połowy (📖26).

Dziwne widoki na ekranie w słabych warunkach oświetleniowych (📖27).

Dziwne widoki na ekranie podczas fotografowania.

- Należy pamiętać, że poniższe zjawiska związane z wyświetlaniem obrazu nie zostaną zarejestrowane na zdjęciach, ale zostaną utrwalone na filmach.
 - Podczas fotografowania przy świetle jarzeniowym lub diodowym ekran może migotać oraz mogą pojawiać się poziome pasma o jednolitej barwie.

Podczas fotografowania wyświetlanie na pełnym ekranie jest niedostępne (📖47).

Po naciśnięciu przycisku migawki na ekranie miga ikona [📡] i nie można wykonywać zdjęć (📖36).

Po naciśnięciu przycisku migawki do połowy pojawia się ikona [📡] (📖36).

- Wybierz dla opcji [Stabilizacja] ustawienie [Ciągła] (📖51).
- Podnieś lampę błyskową i wybierz dla niej tryb [📡] (📖89).
- Zwiększ czułość ISO (📖74).
- Zamocuj aparat na statywie lub unieruchom go w jakiś inny sposób. Ponadto przy korzystaniu ze statywu lub unieruchamianiu aparatu w jakiś inny sposób należy wybrać dla opcji [Stabilizacja] ustawienie [Wył.] (📖51).

Zdjęcia są nieostre.

- Przed naciśnięciem przycisku migawki do końca w celu wykonania zdjęcia naciśnij go najpierw do połowy, aby ustawić ostrość (📖26).
- Upewnij się, że fotografowane obiekty mieszczą się w zakresie ostrości (📖210).
- Wybierz dla opcji [Oświetlenie wspomagające AF] ustawienie [Włącz] (📖52).
- Sprawdź, czy są wyłączone zbędne funkcje, np. makro.
- Spróbuj wykonać zdjęcia, korzystając z funkcji blokowania ostrości lub blokowania AF (📖84, 📖89).

Zdjęcia są rozmyte.

- W zależności od warunków zdjęciowych fotografowanie z użyciem dotykowej migawki może sprzyjać częstszemu występowaniu rozmycia. Podczas fotografowania trzymaj aparat nieruchomo.

Rejestrowanie serii zdjęć zostaje nieoczekiwanie przerwane.

- Wykonywanie serii zdjęć jest przerywane automatycznie po zarejestrowaniu około 2000 zdjęć z rzędu. Zwolnij na chwilę przycisk migawki przed wznowieniem fotografowania.

Po naciśnięciu przycisku migawki do połowy nie pojawiają się żadne ramki AF i aparat nie ustawia ostrości.

- Aby pojawiały się ramki AF, a aparat prawidłowo ustawiał ostrość, spróbuj przed naciśnięciem przycisku migawki do połowy skomponować kadr, w którego środkowej części znajdują się obiekty o większym poziomie kontrastu. W przeciwnym razie spróbuj kilkakrotnie naciskać przycisk migawki do połowy.

Obiekty na zdjęciach wyglądają na zbyt ciemne.

- Podnieś lampę błyskową i wybierz dla niej tryb [📡] (📖89).
- Skoryguj jasność z użyciem kompensacji ekspozycji (📖73).
- Ustaw jasność z użyciem automatycznego optymalizatora jasności (📖76).
- Skorzystaj z funkcji blokowania AE lub pomiaru punktowego (📖73).

Obiekty na zdjęciach są zbyt jasne, a najjaśniejsze obszary prześwietlone.

- Schowaj lampę błyskową i wybierz dla niej tryb [📡] (📖33).
- Skoryguj jasność z użyciem kompensacji ekspozycji (📖73).
- Skorzystaj z funkcji blokowania AE lub pomiaru punktowego (📖73).
- Zmniejsz ilość światła padającego na fotografowane obiekty.

Zdjęcia są zbyt ciemne pomimo użycia lampy błyskowej (📖36).

- Fotografuj w zasięgu lampy błyskowej (📖211).
- Skoryguj jasność poprzez zmianę lub kompensację mocy błysku (📖90, 📖95).
- Zwiększ czułość ISO (📖74).

Obiekty na zdjęciach wykonywanych z użyciem lampy błyskowej są zbyt jasne, a najjaśniejsze obszary prześwietlone.

- Fotografuj w zasięgu lampy błyskowej (📖211).
- Schowaj lampę błyskową i wybierz dla niej tryb [📡] (📖33).
- Skoryguj jasność poprzez zmianę lub kompensację mocy błysku (📖90, 📖95).

Na zdjęciach wykonywanych z użyciem lampy błyskowej pojawiają się białe kropki.

- Jest to spowodowane odbiciami światła lampy błyskowej od kurzu lub cząstek stałych unoszących się w powietrzu.

Zdjęcia wyglądają na ziarniste.

- Zmniejsz czułość ISO (📖74).
- W pewnych trybach fotografowania wysoka czułość ISO może powodować ziarnistość zdjęć (📖53).

Przed użyciem

Przewodnik podstawowy

Przewodnik zaawansowany

Podstawowe informacje o aparacie

Tryb automatyczny/tryb hybrydowy automatyczny

Inne tryby fotografowania

Tryb P

Tryb Tv, Av, M i C

Tryb wyświetlania

Funkcje bezprzewodowe

Menu ustawień

Aksesoria

Dodatek

Skorowidz



Na zdjęciach występuje efekt czerwonych oczu.

- Wybierz dla opcji [Lampka cz.o.] ustawienie [Wi.] (152). Spowoduje to włączenie lampki redukcji efektu czerwonych oczu (14) w przypadku zdjęć wykonywanych z użyciem lampy błyskowej. W celu uzyskania najlepszych efektów fotografowane osoby powinny patrzeć prosto na lampkę redukcji efektu czerwonych oczu. Spróbuj również zwiększyć intensywność oświetlenia w przypadku fotografowania we wnętrzach oraz wykonywać zdjęcia z bliższej odległości.
- Popraw zdjęcia za pomocą funkcji korekty czerwonych oczu (123).

Zapisywanie zdjęć na karcie pamięci trwa zbyt długo lub spada tempo rejestrowania serii zdjęć.

- Przeprowadź formatowanie pełne karty pamięci za pomocą aparatu (162).

Ustawienia fotografowania lub ustawienia menu szybkich nastaw są niedostępne.

- Dostępne elementy ustawień zmieniają się w zależności od trybu fotografowania. Więcej informacji na ten temat można znaleźć w podrozdziałach „Funkcje dostępne w poszczególnych trybach fotografowania”, „Menu szybkich nastaw” i „Karta Fotografowanie” (195–200).

Nie pojawia się ikona Niemowlęta ani Dzieci.

- Ikony Niemowlęta i Dzieci nie będą wyświetlane, jeśli w informacjach dotyczących twarzy nie podano daty urodzenia (143). Jeśli ikony te nadal nie pojawiają się nawet po wprowadzeniu daty urodzenia, zarejestruj ponownie informacje dotyczące twarzy (143) lub upewnij się, że data i godzina są ustawione prawidłowo (165).

Opcje Funkcja Touch AF i Dotyk. migawka nie działają.

- Jeśli dotkniesz krawędzi ekranu, opcje Funkcja Touch AF i Dotyk. migawka nie działają. Dotykaj obszarów bliżej środka ekranu.
- Jeśli dla opcji [Ustaw. autom. blok. ekr.] wybrane jest ustawienie [Włącz], odblokuj ekran dotykowy (167).

Nagrywanie filmów

Wyświetlany czas, jaki upłynął od początku, jest nieprawidłowy lub nagrywanie nie jest płynne.

- Sformatuj kartę pamięci w aparacie lub wymień ją na model, który obsługuje większą szybkość nagrywania. Należy pamiętać, że nawet jeśli wyświetlany czas, jaki upłynął od początku, jest nieprawidłowy, długość filmów na karcie pamięci odpowiada faktycznemu czasowi nagrywania (162, 212).

Pojawia się ikona [1], a następnie nagrywanie jest automatycznie przerywane.

- Bufor w pamięci wewnętrznej aparatu został zapełniony, ponieważ aparat nie mógł nagrywać na karcie pamięci z odpowiednią szybkością. Wypróbuj jedno z następujących rozwiązań:
 - Przeprowadź formatowanie pełne karty pamięci za pomocą aparatu (162).
 - Ustaw niższą jakość obrazu (149).
 - Zamień kartę pamięci na model, który obsługuje większą szybkość nagrywania (212).

Powiększanie obrazu jest niemożliwe.

- Powiększanie obrazu jest niemożliwe w trybie [1] (60).
- Powiększanie obrazu jest niemożliwe przy nagrywaniu filmów w trybach [1] (57) i [1] (69).

Filmowane obiekty wyglądają na zniekształcone.

- Filmowane obiekty mogą wyglądać na zniekształcone, jeśli podczas nagrywania szybko przemieszczają się przez kadr. Nie oznacza to nieprawidłowego działania aparatu.

Na ścieżce dźwiękowej słychać jednostajny szum.

- Jednostajny szum może się pojawiać na ścieżce dźwiękowej nagrywanych filmów, jeśli w przypadku ogólnie ciemnych scenarii występują w kadrze lampy lub inne bardzo jasne źródła światła. Zmień kompozycję ujęcia w taki sposób, aby jasne oświetlenie nie pojawiało się w kadrze ani w pobliżu jego krawędzi.

Wyświetlanie

Wyświetlanie zdjęć i filmów jest niemożliwe.

- Wyświetlanie zdjęć lub filmów bywa niemożliwe, jeśli zmieniono nazwy plików lub strukturę folderów za pomocą komputera.

Odtwarzanie filmów zatrzymuje się lub dźwięk jest przerywany.

- Zamień kartę pamięci na egzemplarz, na którym zostało przeprowadzone formatowanie pełne za pomocą aparatu (162).
- Przy wyświetlaniu filmów skopiowanych na karty pamięci o małej szybkości odczytu mogą występować krótkie przerwy.
- Podczas odtwarzania filmów na komputerze może występować zjawisko „gubienia” klatek i przerywania dźwięku, jeśli ma on zbyt małą wydajność.

Przed użyciem

Przewodnik podstawowy

Przewodnik zaawansowany

Podstawowe informacje o aparacie

Tryb automatyczny/tryb hybrydowy automatyczny

Inne tryby fotografowania

Tryb P

Tryb Tv, Av, M i C

Tryb wyświetlania

Funkcje bezprzewodowe

Menu ustawień

Aksesoria

Dodatek

Skorowidz



Dźwięk nie jest odtwarzany podczas filmów.

- Wyreguluj głośność (🔊24), jeśli włączona jest opcja [Wyciszenie] (🔇166) lub ścieżka dźwiękowa filmu jest cicho nagrana.
- W przypadku filmów nagranych w trybach [📷] (🔊57), [📹] (🔊63, 🔊70) i [📹] (🔊71) nie słysząc ścieżki dźwiękowej, ponieważ dźwięk nie jest w nich rejestrowany.

Nie można uzyskać dostępu do ekranu głównego funkcji Najważniejsze wydarzenia, dotykając ikony [🔍].

- Ekranu głównego nie można wyświetlać, gdy aparat jest połączony z drukarką. Odłącz aparat od drukarki.
- Ekranu głównego nie można wyświetlać podczas trwających połączeń za pośrednictwem sieci Wi-Fi. Zakończ połączenie Wi-Fi.

Na ekranie głównym funkcji Najważniejsze wydarzenia nie jest wyświetlana odpowiednia ikona obiektu dla albumu.

- Przed przejściem do ekranu głównego funkcji Najważniejsze wydarzenia (🔍128) wybierz w trybie wyświetlania ekranu informacji podstawowych (🔍105) zdjęcie przedstawiające imię osoby związanej z albumem.

Karta pamięci

Karta pamięci nie została wykryta.

- Uruchoń ponownie aparat z włożoną kartą pamięci (🔍25).

Komputer

Nie można przesyłać zdjęć do komputera.

- Przy przesyłaniu zdjęć do komputera za pośrednictwem kabla spróbuj zmniejszyć szybkość przesyłania w następujący sposób:
 - Naciskając do końca przycisk migawki i przytrzymując dźwignię powiększenia przesuniętą w stronę symbolu [📷], naciśnij przycisk [▶]. W trybie wyświetlania przesuń dźwignię powiększenia w stronę symbolu [🔍], a na następnym ekranie wybierz opcję [B] i naciśnij przycisk [🔍].

Wi-Fi

Nie można uzyskać dostępu do menu Wi-Fi.

- Menu Wi-Fi jest niedostępne w trybie wyświetlania na ekranie powiększenia i w widoku miniatur. Przełącz do trybu wyświetlania pojedynczego zdjęcia i spróbuj ponownie. I podobnie, dostępu do menu Wi-Fi nie można uzyskać w trybie grupowego wyświetlania zdjęć lub z użyciem filtrów zdefiniowanych za pomocą określonych warunków. Należy anulować odtwarzanie grupowe lub filtrowanie obrazu.
- Menu Wi-Fi jest niedostępne, gdy aparat jest podłączony do drukarki, komputera lub telewizora za pomocą kabla. Odłącz kabel.

Nie można dodać urządzenia/lokalizacji docelowej.

- Do aparatu można dodać łącznie 20 elementów informacji dotyczących połączeń. Usuń najpierw z aparatu zbędne informacje dotyczące połączeń, a następnie dodaj nowe urządzenia/lokalizacje docelowe (🔍158).
- Zarejestruj usługi sieci Web przy użyciu komputera lub smartfonu (🔍145).
- Aby dodać smartfon, zainstaluj w nim najpierw specjalną wersję aplikacji Camera Connect (🔍137).
- Aby dodać komputer, zainstaluj w nim najpierw aplikację CameraWindow. Sprawdź też środowisko i ustawienia komputera oraz sieci Wi-Fi (🔍140, 🔍141).
- Należy unikać korzystania z aparatu w pobliżu źródeł zakłóceń sygnału Wi-Fi, takich jak kuchenki mikrofalowe lub inne urządzenia działające w pasmie 2,4 GHz.
- Umieść aparat bliżej urządzenia, z którym próbujesz nawiązać połączenie (np. punktu dostępu), i upewnij się, że między urządzeniami nie znajdują się żadne przedmioty.

Nie można nawiązać połączenia z punktem dostępu.

- Upewnij się, że w punkcie dostępu wybrany jest kanał komunikacyjny obsługiwany przez aparat (🔍213). Zalecane jest ręczne wskazanie obsługiwanego kanału zamiast automatycznego przypisania kanału.

Przed użyciem

Przewodnik podstawowy

Przewodnik zaawansowany

Podstawowe informacje o aparacie

Tryb automatyczny/tryb hybrydowy automatyczny

Inne tryby fotografowania

Tryb P

Tryb Tv, Av, M i C

Tryb wyświetlania

Funkcje bezprzewodowe

Menu ustawień

Aksesoria

Dodatek

Skorowidz



Nie można wysyłać zdjęć.

- Brak miejsca na urządzeniu docelowym. Zwiększ ilość miejsca na urządzeniu docelowym i wyślij zdjęcia ponownie.
- Przełącznik ochrony przed zapisem na karcie pamięci aparatu docelowego jest ustawiony w pozycji blokady. Przesuń przełącznik ochrony przed zapisem do pozycji odblokowania.
- Nie można wysyłać zdjęć RAW. W przypadku zdjęć rejestrowanych zarówno w formacie JPEG, jak i RAW, wysyłana jest tylko wersja w formacie JPEG. Zdjęcia w formacie RAW można jednak wysyłać za pomocą opcji Synchronizacja obraz.
- Nie można wysyłać zdjęć do serwisu CANON iIMAGE GATEWAY lub innych usług sieci Web po przeniesieniu lub zmianie nazw plików bądź folderów zdjęć na komputerze, który odbiera za pośrednictwem punktu dostępu zdjęcia wysyłane przy użyciu opcji Synchronizacja obraz. (📖153). Przed przeniesieniem lub zmianą nazw plików lub folderów zdjęć na komputerze upewnij się, że zdjęcia zostały już wysłane do serwisu CANON iIMAGE GATEWAY lub innych usług sieci Web.

Nie można zmienić wielkości zdjęć przeznaczonych do wysłania

- Nie można zmienić wielkości zdjęć, wybierając ustawienie rozdzielczości wyższe niż oryginalna wielkość zdjęcia.
- Nie można zmienić wielkości filmów.

Wysyłanie zdjęć jest czasochłonne/połączenie bezprzewodowe zostało przerwane.

- Wysyłanie wielu zdjęć może być czasochłonne. Spróbuj zmienić rozmiar zdjęcia, aby przyspieszyć wysyłanie (📖153).
- Wysyłanie filmów może być czasochłonne.
- Należy unikać korzystania z aparatu w pobliżu źródeł zakłóceń sygnału Wi-Fi, takich jak kuchenki mikrofalowe lub inne urządzenia działające w pasmie 2,4 GHz.
- Umieść aparat bliżej urządzenia, z którym próbujesz nawiązać połączenie (np. punktu dostępu), i upewnij się, że między urządzeniami nie znajdują się żadne przedmioty.

Po dodaniu do aparatu serwisu CANON iIMAGE GATEWAY nie pojawia się na komputerze ani smartfonie żadna wiadomość na ten temat.

- Upewnij się, że wprowadzony adres e-mail jest prawidłowy, i ponownie spróbuj dodać to miejsce docelowe.
- Sprawdź ustawienia poczty e-mail na komputerze lub smartfonie. Jeśli wprowadzone jest w nich blokowanie wiadomości e-mail z określonych domen, możesz nie otrzymać powiadomienia.

Chcesz usunąć dane połączenia Wi-Fi zanim pozbędziesz się aparatu lub oddasz go komuś innemu?

- Zresetuj ustawienia Wi-Fi (📖160).

Komunikaty ekranowe

Jeśli pojawia się jakiś komunikat o błędzie, należy zareagować w sposób opisany poniżej.

Fotografowanie lub wyświetlanie

Brak karty pamięciowej

- Być może karta pamięci została włożona w nieodpowiednim kierunku. Włóż ponownie kartę pamięci skierowaną we właściwą stronę (📖19).

Karta pam. zablokowana

- Przełącznik ochrony przed zapisem na karcie pamięci jest ustawiony w pozycji blokady. Przesuń przełącznik ochrony przed zapisem do pozycji odblokowania (📖19).

Nie można zapisać!

- Podjęto próbę wykonania zdjęcia bez karty pamięci w aparacie. Aby zrobić zdjęcia, włóż kartę pamięci skierowaną we właściwą stronę (📖19).

Błąd karty pamięciowej (📖162)

- Jeśli ten sam komunikat pojawia się nawet po sformatowaniu obsługiwanej karty pamięci (📖2) i włożeniu jej we właściwą stronę (📖19), skontaktuj się z punktem obsługi klienta firmy Canon.

Za mało miejsca na karcie

- Na karcie pamięci jest za mało wolnego miejsca, aby wykonywać zdjęcia (📖33, 📖53, 📖72, 📖92) lub je edytować (📖120). Usuń zbędne zdjęcia (📖115) albo włóż kartę pamięci, na której jest wystarczająco dużo wolnego miejsca (📖19).

Dotykowy AF niedost.

- Funkcja dotykowego AF jest niedostępna w bieżącym trybie fotografowania (📖195).

Dotykowy AF anul.

- Nie można już wykryć obiektu wybranego dla funkcji dotykowego AF (📖88).

Naładuj baterię (📖18).

Nie ma obrazów

- Na karcie pamięci nie ma żadnych obrazów, które można wyświetlić.

Ochrona! (📖113)

Przed użyciem

Przewodnik podstawowy

Przewodnik zaawansowany

Podstawowe informacje o aparacie

Tryb automatyczny/tryb hybrydowy automatyczny

Inne tryby fotografowania

Tryb P

Tryb Tv, Av, M i C

Tryb wyświetlania

Funkcje bezprzewodowe

Menu ustawień

Aksesoria

Dodatek

Skorowidz



Niezidentyfikowany obraz/Niezgodny JPEG/Obraz jest zbyt duży/Brak odtwarz. MOV/Brak odtwarz. MP4

- Nie można wyświetlać nieobsługiwanych ani uszkodzonych zdjęć.
- Wyświetlanie zdjęć, które zostały poddane edycji lub zmianie nazwy za pomocą komputera albo wykonane innym aparatem, może okazać się niemożliwe.

Nie można powiększyć!/Nie można obrócić/Nie można modyfikować obrazu/Nie można modyfikować/Nie można wybrać obrazu./Brak inf. iden.

- Poniższe funkcje mogą być niedostępne w przypadku zdjęć, które zostały poddane zmianie nazwy lub nawet edycji za pomocą komputera albo wykonane innym aparatem. Funkcje oznaczone gwiazdką (*) są niedostępne w przypadku filmów. Edytowanie informacji identyfikacyjnych* (📖110), powiększanie* (📖111), obracanie* (📖117), ulubione (📖118), edytowanie* (📖120), lista drukowania* (📖181) i opcje fotoksiążki* (📖183).

Niepraw. zakres zazn.

- Przy określaniu zakresu dla wybierania zdjęć (📖114, 📖116, 📖182) próbowano wybrać zdjęcie początkowe, które występuje po zdjęciu końcowym, lub odwrotnie.

Przekr. limit zazn.

- Dla listy drukowania (📖181) lub opcji fotoksiążki (📖183) wybrano więcej niż 998 zdjęć. Wybierz 998 zdjęć lub mniej.
- Nie udało się prawidłowo zapisać ustawień listy drukowania (📖181) lub opcji fotoksiążki (📖183). Zmniejsz liczbę wybranych zdjęć i spróbuj ponownie.
- Próbowano wybrać więcej niż 500 zdjęć w ramach funkcji ochrony (📖113), usuwania (📖115), ulubionych (📖118), listy drukowania (📖181) lub opcji fotoksiążki (📖183).

Błąd nazwy pliku!

- Nie można utworzyć folderu lub nie można rejestrować zdjęć, ponieważ została osiągnięta maksymalna liczba obsługiwanych folderów (999) służących do przechowywania zdjęć na karcie pamięci oraz maksymalna liczba obsługiwanych zdjęć w folderach (9999). Na karcie [👆] wybierz dla opcji [Numery plików] ustawienie [Autom. od 1] (📖161) lub sformatuj kartę pamięci (📖162).

Błąd obiektywu

- Błąd ten może być spowodowany przytrzymaniem obiektywu podczas jego przesuwania bądź użytkowaniem aparatu w miejscach o nadmiernej ilości pyłu lub piasku w powietrzu.
- Częste pojawianie się tego komunikatu o błędzie może wskazywać na uszkodzenie aparatu. W takim przypadku należy skontaktować się z punktem obsługi klienta firmy Canon.

Wykryto błąd aparatu (numer błędu)

- Jeśli ten komunikat o błędzie pojawia się bezpośrednio po wykonaniu zdjęcia, mogło ono nie zostać zapisane. Włącz tryb wyświetlania, aby sprawdzić to zdjęcie.
- Częste pojawianie się tego komunikatu o błędzie może wskazywać na uszkodzenie aparatu. W takim przypadku zanotuj numer błędu (E_{xx}) i skontaktuj się z punktem obsługi klienta firmy Canon.

Błąd pliku

- Prawidłowe drukowanie (📖177) może okazać się niemożliwe w przypadku zdjęć wykonanych innymi aparatami lub zmodyfikowanych przy użyciu oprogramowania komputerowego, nawet jeśli aparat jest podłączony do drukarki.

Błąd drukowania

- Sprawdź ustawienie formatu papieru (📖179). Jeśli komunikat ten pojawia się mimo prawidłowego ustawienia, uruchom ponownie drukarkę, po czym jeszcze raz wprowadź ustawienie w aparacie.

Pochłaniacz atramentu pełny

- Należy skontaktować się z punktem obsługi klienta firmy Canon, aby zamówić pomoc przy wymianie pochłaniacza atramentu.

Przed użyciem

Przewodnik podstawowy

Przewodnik zaawansowany

Podstawowe informacje o aparacie

Tryb automatyczny/tryb hybrydowy automatyczny

Inne tryby fotografowania

Tryb P

Tryb Tv, Av, M i C

Tryb wyświetlania

Funkcje bezprzewodowe

Menu ustawień

Aksesoria

Dodatek

Skorowidz



Wi-Fi

Błąd połączenia

- Nie rozpoznano punktów dostępu. Sprawdź ustawienia punktu dostępu (📖141).
- Nie można znaleźć urządzenia. Wyłącz aparat i włącz go powtórnie, a następnie ponów próbę nawiązania połączenia.
- Sprawdź urządzenie, z którym chcesz ustanowić połączenie, i upewnij się, że jest przygotowane do połączenia.

Nie można okreś. punktu dostępu.

- Przyciski WPS na kilku punktach dostępu zostały naciśnięte równocześnie. Spróbuj ponownie ustanowić połączenie.

Nie znaleziono punktu dostępu.

- Upewnij się, że punkt dostępu jest włączony.
- W przypadku ręcznego nawiązywania połączenia upewnij się, że wprowadzony identyfikator SSID jest prawidłowy.

Nieprawidłowe hasło/Nieprawidłowe ustawienia zabezpieczeń Wi-Fi

- Sprawdź ustawienia zabezpieczeń punktu dostępu (📖141).

Konflikt adresów IP

- Resetuj adres IP, tak aby nie powodował konfliktów z innym adresem.

Rozłączony/Nie odebrano pliku/plików/Niepowodzenie wysyłania

- Możesz znajdować się w miejscu, do którego nie dociera sygnał Wi-Fi.
- Należy unikać korzystania z funkcji Wi-Fi w aparacie w pobliżu kucharek mikrofalowych oraz innych urządzeń działających w pasmie 2,4 GHz.
- Umieść aparat bliżej urządzenia, z którym próbujesz nawiązać połączenie (np. punktu dostępu), i upewnij się, że między urządzeniami nie znajdują się żadne przedmioty.
- Upewnij się, że podłączone urządzenie nie zgłosiło błędów.

Niepowodzenie wysyłania

Błąd karty pamięciowej

- Jeśli ten sam komunikat pojawia się nawet po włożeniu sformatowanej karty pamięci we właściwym kierunku, należy skontaktować się z punktem obsługi klienta firmy Canon.

Nie odebrano pliku/plików

Za mało miejsca na karcie

- Na karcie pamięci w aparacie docelowym nie ma wystarczającej ilości miejsca, aby odebrać zdjęcia. Usuń zdjęcia, aby zwolnić miejsce na karcie pamięci, lub włóż kartę pamięci o wystarczającej ilości wolnego miejsca.

Nie odebrano pliku/plików

Karta pam. zablokowana

- Przełącznik zabezpieczenia przed zapisem na karcie pamięci aparatu, do którego przesyłane są zdjęcia, jest ustawiony w pozycji blokady. Przesuń przełącznik ochrony przed zapisem do pozycji odblokowania.

Nie odebrano pliku/plików

Błąd nazwy pliku!

- Po osiągnięciu najwyższego numeru folderu (999) i zdjęcia (9999) w aparacie, do którego zdjęcia są przesyłane, nie można odebrać zdjęć.

Za mało miejsca na serwerze

- Usuń zbędne zdjęcia przekazane do serwisu CANON iMAGE GATEWAY, aby zwolnić miejsce.
- Zapisz na komputerze zdjęcia wysłane za przy użyciu opcji Synchr. obraz. (📖153).

Sprawdź ustw. sieci

- Upewnij się, że komputer może połączyć się z Internetem przy użyciu bieżących ustawień sieciowych.

Przed użyciem

Przewodnik podstawowy

Przewodnik zaawansowany

Podstawowe informacje o aparacie

Tryb automatyczny/tryb hybrydowy automatyczny

Inne tryby fotografowania

Tryb P

Tryb Tv, Av, M i C

Tryb wyświetlania

Funkcje bezprzewodowe

Menu ustawień

Aksesoria

Dodatek

Skorowidz



Informacje wyświetlane na ekranie

Fotografowanie (Ekran informacyjny)

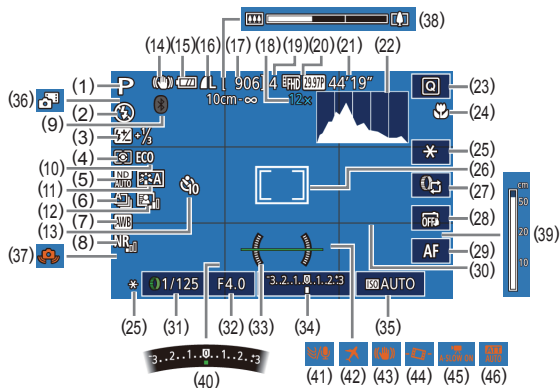

- | | |
|--|---|
| (1) Tryb fotografowania (195), ikona scenarii (37) | (9) Stan połączenia Bluetooth (133) |
| (2) Tryb błysku (89) | (10) Tryb Eco (164) |
| (3) Kompensacja mocy błysku/poziom mocy błysku (90, 95) | (11) Styl obrazów (79) |
| (4) Metoda pomiaru (73) | (12) Automatyczny optymalizator jasności (76) |
| (5) Filtr szary (76) | (13) Samowyzwalacz (40) |
| (6) Tryb migawki (42), fotografowanie w trybie sekwencji naświetlania (75)/sekwencji ostrości (83) | (14) Ikona trybu stabilizacji (38) |
| (7) Balans bieli (77) | (15) Poziom naładowania baterii (192) |
| (8) Redukcja szumów przy wysokiej czułości ISO (75) | (16) Kompresja zdjęcia (47), rozdzielczość (47) |
| | (17) Liczba zdjęć do zapisania (212) |

- | | |
|---|--|
| (18) Powiększenie (39), cyfrowy telekonwerter (84) | (31) Czas naświetlania (92, 93) |
| (19) Maksymalna liczba zdjęć w serii | (32) Wartość przysłony (93) |
| (20) Jakość filmu (49) | (33) Poziom elektroniczny (50) |
| (21) Pozostały czas (212) | (34) Poziom ekspozycji (93) |
| (22) Histogram (105) | (35) Czułość ISO (74) |
| (23) Menu szybkich nastaw (28) | (36) Tryb hybrydowy automatyczny (35) |
| (24) Zakres ostrości (81, 82), blokowanie AF (89) | (37) Ostrzeżenie o poruszeniu zdjęcia (36) |
| (25) Blokowanie AE (73)/ blokowanie FE (90) | (38) Pasek powiększenia (33) |
| (26) Ramka AF (84), ramka punktu pomiaru (73) | (39) Wskaźnik MF (82) |
| (27) Przelączenie funkcji pokrętkła sterowania (96) | (40) Kompensacja ekspozycji (73) |
| (28) Dotykowa migawka (42) | (41) Usuwanie wiatru (68) |
| (29) Przelączenie ręcznego ustawiania ostrości (82) | (42) Strefa czasowa (165) |
| (30) Linie siatki (97) | (43) Stabilizacja obrazu (51) |
| | (44) Automatyczne poziomowanie (50) |
| | (45) Automatyczna wolna migawka (68) |
| | (46) Tłumik (69) |

Poziom naładowania baterii

O stanie naładowania baterii informuje ikona lub komunikat na ekranie aparatu.

Ekran	Szczegóły
	Wystarczający poziom naładowania.
	Bateria częściowo wyczerpana, ale wystarczająca.
	Bateria niemal wyczerpana — należy ją wkrótce naładować.
[Naładuj baterię]	Bateria wyczerpana — należy ją natychmiast naładować.

Przed użyciem

Przewodnik podstawowy

Przewodnik zaawansowany

Podstawowe informacje o aparacie

Tryb automatyczny/tryb hybrydowy automatyczny

Inne tryby fotografowania

Tryb P

Tryb Tv, Av, M i C

Tryb wyświetlania

Funkcje bezprzewodowe

Menu ustawień

Aksesoria

Dodatek

Skorowidz



Podczas wyświetlania

Wyśw. inf. 1

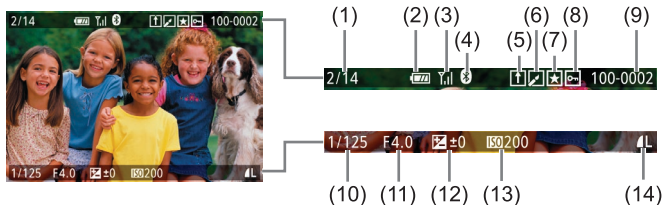

- | | |
|--|---|
| (1) Bieżące zdjęcie/
całkowita liczba zdjęć | (7) Ulubione (📖118) |
| (2) Poziom naładowania baterii
(📖192) | (8) Ochrona (📖113) |
| (3) Moc sygnału Wi-Fi (📖132) | (9) Numer folderu — numer pliku
(📖161) |
| (4) Stan połączenia Bluetooth
(📖133) | (10) Czas naświetlania
(📖92, 📖93) |
| (5) Synchronizacja obrazów
zakończona (📖153) | (11) Wartość przysłony (📖93) |
| (6) Poddane edycji*1 (📖120,
📖121, 📖122, 📖123) | (12) Poziom kompensacji ekspozycji
(📖73) |
| | (13) Czulość ISO (📖74) |
| | (14) Jakość obrazu*2 (📖47) |

*1 Wyświetlane w przypadku zdjęć, do których zastosowano filtr kreatywny, zmianę wielkości, kadrowanie lub korektę czerwonych oczu.

*2 Skadrowane zdjęcia są oznaczone ikoną [📏].

Wyśw. inf. 2

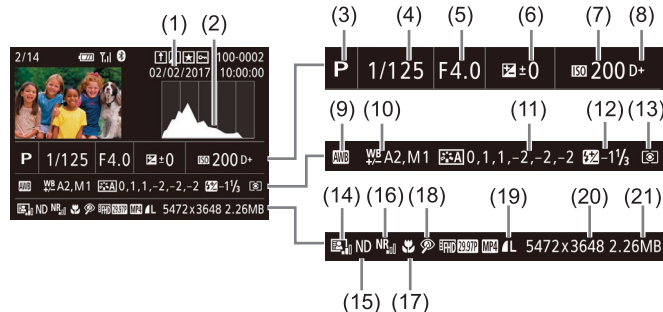

- | | |
|--|---|
| (1) Data/godzina fotografowania
(📖20) | (14) Automatyczny optymalizator
jasności (📖76) |
| (2) Histogram (📖105) | (15) Filtr szary (📖76), efekt przy
odtworzeniu krótkich klipów
(📖69), szybkość odtwarzania
filmów z efektem miniaturowy
(📖57) oraz prędkość
nagrywania/długość interwału
w przypadku filmów poklatkowych
(📖70) lub filmów poklatkowych
gwiazd (📖63) |
| (3) Tryb fotografowania (📖195) | (16) Redukcja szumów przy wysokiej
czułości ISO (📖75) |
| (4) Czas naświetlania
(📖92, 📖93) | (17) Zakres ostrości (📖81) |
| (5) Wartość przysłony (📖93) | (18) Korekta czerwonych oczu
(📖123) |
| (6) Poziom kompensacji ekspozycji
(📖73) | (19) Jakość obrazu* (📖47) |
| (7) Czulość ISO (📖74) | (20) Rozdzielczość (📖212) |
| (8) Priorytet jasnych partii obrazu
(📖76) | (21) Wielkość obrazu |
| (9) Balans bieli (📖77) | |
| (10) Korekta balansu bieli (📖78) | |
| (11) Szczegóły ustawień stylu obrazów
(📖79) | |
| (12) Kompensacja mocy błysku
(📖90) | |
| (13) Tryb pomiaru (📖73) | |

* Skadrowane zdjęcia są oznaczone ikoną [📏].

Przed użyciem

Przewodnik podstawowy

Przewodnik zaawansowany

Podstawowe informacje
o aparacie

Tryb automatyczny/tryb
hybrydowy automatyczny

Inne tryby fotografowania

Tryb P

Tryb Tv, Av, M i C

Tryb wyświetlania

Funkcje bezprzewodowe

Menu ustawień

Akcesoria

Dodatek

Skorowidz



Wyśw. inf. 3

Wyświetlanie informacji GPS i histogramu RGB. Dane na górze ekranu są identyczne jak w przypadku ekranu Wyśw. inf. 2.

Wyśw. inf. 4

Informacje o balansie bieli. Dane na górze ekranu są identyczne jak w przypadku ekranu Wyśw. inf. 2.

Wyśw. inf. 5

Informacje o stylu obrazów. Dane na górze ekranu są identyczne jak w przypadku ekranu Wyśw. inf. 2.

Podsumowanie informacji o panelu wyświetlania filmów

Poniższe czynności można wykonywać za pomocą panelu wyświetlania filmów dostępnego w sposób podany w podrozdziale „Wyświetlanie” (📖 103).

	Pojawia się po podłączeniu aparatu do drukarki zgodnej ze standardem PictBridge (📖 177).
	Dotknij, aby wyświetlić panel głośności, a następnie wyreguluj głośność za pomocą przycisków [▲][▼]. Przy głośności na poziomie 0 pojawia się ikona [🔊].
	Odtwarzanie
	Spowalnianie ruchu (szybkość wyświetlania można regulować, dotykając ikon [◀][▶]; dźwięk nie jest odtwarzany).
	Przeskocz do tyłu* lub Poprzedni klip (📖 127; aby kontynuować przeskakiwanie do tyłu, naciśnij i przytrzymaj przycisk [⏮]).
	Klatka poprzednia (w celu szybkiego przewijania do tyłu naciśnij i przytrzymaj przycisk [⏮]).
	Klatka następna (w celu szybkiego przewijania do przodu naciśnij i przytrzymaj przycisk [⏭]).
	Przeskocz do przodu* lub Następny klip (📖 127; aby kontynuować przeskakiwanie do przodu, naciśnij i przytrzymaj przycisk [⏭]).
	Usuń klip (opcja widoczna po wybraniu przeglądu filmowego (📖 106) lub albumu bez podkładu muzycznego (📖 129)).
	Skracanie (📖 126)

* Wyświetlenie ramki ok. 4 s przed bieżącą ramką lub po niej.



- Aby przełączać klatki, dotykaj paska przewijania albo przeciągaj w lewo lub w prawo.

Przed użyciem

Przewodnik podstawowy

Przewodnik zaawansowany

Podstawowe informacje o aparacie

Tryb automatyczny/tryb hybrydowy automatyczny

Inne tryby fotografowania

Tryb P

Tryb Tv, Av, M i C

Tryb wyświetlania

Funkcje bezprzewodowe

Menu ustawień

Aksesoria

Dodatek

Skorowidz



Funkcja	Tryb fotografowania							SCN																					
	C	M	Av	Tv	P		AUTO																						
Przełączanie ręcznego ustawiania ostrości podczas nagrywania filmów (📖67)	○	○	○	○	○	–	–	○	○	–	○	○	–	○	○	–	○	○	○	○	○	○	○	○	○	○	○	○	○
Przemieszczanie ramki AF (📖85)	Centrum	*1	○	○	○	○	–	–	○	○	○	○	○	○	○	○	○	○	○	○	○	○	○	○	○	○	○	○	○
	Obrzeże	*1	○	○	○	○	–	–	○	○	○	*4	*4	*4	○	○	–	–	○	○	○	○	○	○	○	○	○	○	○
Funkcja Touch AF/dotykowa aktywna ramka (📖88)	○	○	○	○	○	○	○	○	○	○	*4	*4	*4	○	○	–	–	○	○	○	○	○	○	○	○	○	○	○	○
Wybieranie twarzy (📖87)	○	○	○	○	○	○	○	○	○	–	–	–	–	○	○	○	○	○	○	○	○	○	○	○	○	○	○	○	○
Dotykowa migawka (📖42)	○	○	○	○	○	○	○	○	○	–	–	–	–	○	○	○	*5	*5	○	○	*5	○	○	*5	○	○	○	○	○
Zmiana ekranu informacyjnego (📖27)	○	○	○	○	○	○	○	○	○	–	–	–	–	○	○	○	○	○	○	○	○	○	○	○	○	○	○	○	○
Ręczna regulacja ostrości (📖82)	*1	○	○	○	○	–	–	○	○	–	○	○	○	○	○	○	○	○	○	○	○	○	○	○	○	○	○	○	○

*1 Opcje zmieniają się w zależności od wybranego trybu fotografowania.

*2 Ustawienia przysłony, czasu naświetlania i czułości ISO mogą być zmieniane automatycznie w celu zachowania prawidłowej ekspozycji.

*3 Blokowanie FE jest niedostępne w trybie lampy błyskowej [📷].

*4 Tylko po wybraniu opcji [MF].

*5 Dostępna tylko podczas robienia zdjęć. Brak możliwości wyznaczenia obiektu.

○ Dostępne lub ustawiane automatycznie. – Niedostępne.

Przed użyciem

Przewodnik podstawowy

Przewodnik zaawansowany

Podstawowe informacje o aparacie

Tryb automatyczny/tryb hybrydowy automatyczny

Inne tryby fotografowania

Tryb P

Tryb Tv, Av, M i C

Tryb wyświetlania

Funkcje bezprzewodowe

Menu ustawień

Akcesoria

Dodatek

Skorowidz



Funkcja		Tryb fotografowania								SCN																				
		C	M	Av	Tv	P		AUTO																						
Samowyzwalacz (80)		*1	o	o	o	o	o	o	o	o	o	o	o	o	o	o	o	o	o	o	o	o	o	o	o	o	o	o	o	
Ustawienia samowyzwalacza	Nastawa własna	Opóźnienie*4	*1	o	o	o	o	o	o	o	o	o	o	o	o	o	o	o	o	o	o	o	o	o	o	o	o	o	o	
		Liczba zdjęć*5	*1	o	o	o	o	-	o	o	o	-	-	-	o	o	o	o	o	o	o	o	o	o	o	o	o	o	o	o
Lampa błyskowa (89)		*1	-	-	-	o	o	o	o	o	-	-	-	-	o	o	-	o	o	o	o	o	o	o	o	o	o	o	o	
		*1	o	o	o	o	-	-	o	-	o	-	-	-	o	o	-	o	o	o	o	o	o	o	o	o	o	o	o	
		*1	-	o	-	o	*6	*6	-	-	-	-	-	-	*6	-	-	-	-	-	-	-	-	-	-	-	-	-	-	
Korekta ekspoz. (90)	±0	*1	o	o	o	o	o	o	o	o	-	o	-	-	o	o	-	o	o	o	o	o	o	o	o	o	o	o	o	
	- ±2	*1	o	o	o	o	-	-	-	-	o	-	-	-	-	-	-	-	-	-	-	-	-	-	-	-	-	-	-	
Ilość światła (95)	Minimum/Średnia/Maksimum	*1	o	o	o	-	-	-	-	-	-	-	-	-	-	-	-	-	-	-	-	-	-	-	-	-	-	-	-	
Współ. prop. obrazu (47)	16:9	*1	o	o	o	o	-	o	o	o	o	o	o	o	-	o	-	-	-	-	-	-	-	-	o	-	o	*7	o	
	3:2	*1	o	o	o	o	o	o	o	o	o	o	o	o	-	o	o	o	o	o	o	o	o	o	o	o	o	o	o	o
	4:3	*1	o	o	o	o	-	o	o	o	o	o	o	o	-	o	-	-	-	-	-	-	-	-	o	-	o	*7	-	-
	1:1	*1	o	o	o	o	-	o	o	o	o	o	o	o	-	o	-	-	-	-	-	-	-	-	-	o	-	-	-	-
Balans bieli (77)	AWB	*1	o	o	o	o	o	o	o	o	o	o	o	o	o	o	o	o	o	o	o	o	o	o	o	o	o	o	o	o
		*1	o	o	o	o	-	-	-	-	-	-	-	-	-	-	-	-	-	-	-	-	-	-	-	-	o	o	o	o
		*1	o	o	o	o	-	-	-	-	-	-	-	-	-	-	-	-	-	-	-	-	-	-	-	-	-	-	-	-
Korekcja WB (78)		*1	o	o	o	o	-	-	-	-	-	-	-	-	-	-	-	-	-	-	-	-	-	-	-	-	o	o	o	o

O Dostępne lub ustawiane automatycznie. – Niedostępne.

Przed użyciem

Przewodnik podstawowy

Przewodnik zaawansowany

Podstawowe informacje o aparacie

Tryb automatyczny/tryb hybrydowy automatyczny

Inne tryby fotografowania

Tryb P

Tryb Tv, Av, M i C

Tryb wyświetlania

Funkcje bezprzewodowe

Menu ustawień

Aksesoria

Dodatek

Skorowidz



Karta Fotografowanie

Funkcja		Tryb fotografowania							SCN																						
		C	M	Av	Tv	P		AUTO																							
	Tryb zapisu (📖53, 📖55, 📖67)		-	-	-	-	-	-	○	○	○	○	○	○	○	○	○	○	○	○	○	○	○	○	○	○	○	○	○		
	Jakość obrazu (📖47)	JPEG	-	*1	○	○	○	○	-	○	○	-	-	-	-	-	-	-	-	-	-	-	-	-	-	-	○	○	○	○	○
				*1	○	○	○	○	○	○	○	○	○	○	○	○	○	○	○	○	○	○	○	○	○	○	○	○	○	○	○
		/ / /	*1	○	○	○	○	-	○	○	○	-	-	-	○	○	○	○	○	○	○	○	○	○	○	○	○	○	○	○	○
	RAW	-	*1	○	○	○	○	○	○	○	○	○	○	○	○	○	○	○	○	○	○	○	○	○	○	○	○	○	○	○	○
			*1	○	○	○	○	-	○	○	-	-	-	-	-	-	-	-	-	-	-	-	-	-	-	-	○	○	○	○	○
	Współ. prop. obrazu (📖47)		Patrz podrozdział „Menu szybkich nastaw” (📖197).																												
	Wyśw. informacji o fotografowaniu (📖97)	Inf. na ekranie/ustaw. przełącz.	Nastawy fotogr/Histogram/Wyświetl. siatki/Poziom elektr.	○	○	○	○	○	○	○	○	○	○	○	○	○	○	○	○	○	○	○	○	○	○	○	○	○	○	○	○
		Wyświetl. siatki	Siatka 1 [3x3]/Siatka 2 [6x4]	*1	○	○	○	○	○	○	○	○	○	○	○	○	○	○	○	○	○	○	○	○	○	○	○	○	○	○	○
	Symulacja ekspoz. (📖73)	Włącz	*1	○	○	○	○	○	○	○	○	○	○	○	○	○	○	○	○	○	○	○	○	○	○	○	○	○	○	○	○
Wyłącz		*1	○	○	○	○	-	-	-	-	-	-	-	-	-	-	-	-	-	-	-	-	-	-	-	-	-	-	-	-	
Kontrolne wyśw (📖52)	Wyt./Bez limitu	*1	○	○	○	○	○	○	○	○	○	○	○	○	-	○	○	○	○	○	○	○	○	○	○	○	○	○	○	○	
	2 s/4 s/8 s	*1	○	○	○	○	○	○	○	○	○	○	○	○	○	○	○	○	○	○	○	○	○	○	○	○	○	○	○	○	

○ Dostępne lub ustawiane automatycznie. – Niedostępne.

Przed użyciem

Przewodnik podstawowy

Przewodnik zaawansowany

Podstawowe informacje o aparacie

Tryb automatyczny/tryb hybrydowy automatyczny

Inne tryby fotografowania

Tryb P

Tryb Tv, Av, M i C

Tryb wyświetlania

Funkcje bezprzewodowe

Menu ustawień

Aksesoria

Dodatek

Skorowidz



Funkcja		Tryb fotografowania		SCN																									
		C	M	Av	Tv	P	AI	AUTO	1	2	3	4	5	6	7	8	9	10	11	12	13	14	15	16	17	18	19	20	
3	Działanie AF (86)		Patrz podrozdział „Menu szybkich nastaw” (197).																										
	Metoda AF (84)		Patrz podrozdział „Menu szybkich nastaw” (197).																										
	Wielk. ramki AF*2 (85)	Normalna	*1	O	O	O	O	-	-	O	O	-	-	-	-	O	-	O	O	-	-	O	-	-	-	O	O	O	O
		Mała	*1	O	O	O	O	-	-	O	O	-	-	-	-	O	-	O	-	-	-	O	-	-	-	O	O	O	O
	Ciągły (86)	Wł.	*1	O	O	O	O	O	O	O	O	-	-	-	-	O	O	O	O	O	O	O	O	O	O	O	O	O	O
		Wył.	*1	O	O	O	O	-	-	O	O	O	O	O	O	O	O	O	O	O	O	O	O	O	O	O	O	O	O
	Zakres ostrości (81, 82)		Patrz podrozdział „Menu szybkich nastaw” (197).																										
	AF+MF (87)	Włączenie/ wyłączenie	*1	O	O	O	O	-	-	O	O	-	O	O	O	O	O	-	O	O	O	O	O	O	O	O	O	O	O
Oświetlenie wspomagające AF (52)	Włącz	*1	O	O	O	O	O	O	O	O	-	-	-	O	O	O	O	O	O	O	O	O	O	O	O	O	O	O	
	Wyłącz	*1	O	O	O	O	O	O	O	O	O	O	O	O	O	O	O	O	O	O	O	O	O	O	O	O	O	O	

O Dostępne lub ustawiane automatycznie. – Niedostępne.

Przed użyciem

Przewodnik podstawowy

Przewodnik zaawansowany

Podstawowe informacje
o aparacie

Tryb automatyczny/tryb
hybrydowy automatyczny

Inne tryby fotografowania

Tryb P

Tryb Tv, Av, M i C

Tryb wyświetlania

Funkcje bezprzewodowe

Menu ustawień

Akcesoria

Dodatek

Skorowidz



Funkcja		Tryb fotografowania								SCN																			
		C	M	Av	Tv	P		AUTO																					
	Lupa ostrości (82)	Wył.	*1	O	O	O	O	O	O	O	O	O	O	O	O	O	O	O	O	O	O	O	O	O	O	O	O	O	
		5x/10x	*1	O	O	O	O	-	-	O	-	-	O	O	-	O	-	-	-	-	-	-	-	-	-	-	-	-	
	Bezpieczny MF (82)	Wł.	*1	O	O	O	O	-	-	O	-	-	-	-	O	O	-	O	O	-	-	O	O	O	-	O	O	O	
		Wył.	*1	O	O	O	O	O	O	O	O	O	O	O	O	O	O	O	O	O	O	O	O	O	O	O	O	O	O
	Nastawy wyróżniania MF (83)	Wyróżnianie	Wł.	*1	O	O	O	O	-	-	O	O	-	O	O	O	O	-	O	O	O	O	O	O	O	-	O	O	O
			Wył.	*1	O	O	O	O	O	O	O	O	O	O	O	O	O	O	O	O	O	O	O	O	O	O	O	O	O
		Poziom	Niski/ Wysoki	*1	O	O	O	O	-	-	O	O	-	O	O	O	O	-	O	O	O	O	O	O	O	-	O	O	O
	Kolor	Czerwony/ Żółty/ Niebieski	*1	O	O	O	O	-	-	O	O	-	O	O	O	O	-	O	O	O	O	O	O	O	-	O	O	O	O
			*1	O	O	O	O	O	O	O	O	O	O	O	O	O	O	O	O	O	O	O	O	O	O	O	O	O	O
	Ustawienia stabilizacji (91)	Stabilizacja	Wył.	*1	O	O	O	O	O	O	-	O	O	O	O	-	O	O	O	O	O	O	O	O	O	O	O	O	O
			Ciągła	*1	O	O	O	O	O	O	O	-	-	-	-	O	O	O	O	O	O	O	O	O	O	O	O	O	O
			Przy zdjęciu	*1	O	O	O	O	-	-	O	O	-	-	-	-	O	O	O	O	O	O	O	O	O	O	O	-	-
		Dynam. stab.	Niski	*1	O	O	O	O	O	O	O	O	O	O	O	-	O	O	O	O	O	O	O	O	O	O	O	O	O
			Standard	*1	O	O	O	O	O	O	O	O	-	-	-	-	O	O	O	O	O	O	O	O	O	-	O	O	-
	Wysoki	-	-	-	-	-	-	-	-	-	-	-	-	-	-	-	-	-	-	-	-	-	-	-	-	O	-	O	
	Autom. poz. (50)	Włącz	*1	O	O	O	O	O	O	O	O	-	-	-	-	O	O	O	O	O	O	O	O	O	-	O	O	-	
		Wyłącz	*1	O	O	O	O	O	O	O	O	O	O	O	O	O	O	O	O	O	O	O	O	O	O	O	O	O	
	Seria zdj. z ust. (83)	Sekw. Wył.	*1	O	O	O	O	O	O	O	O	O	O	O	O	O	O	O	O	O	O	O	O	O	O	O	O	O	
Sekw. naświetl.		*1	O	O	O	O	-	-	-	-	-	-	-	-	-	-	-	-	-	-	-	-	-	-	-	-			
Sekw. ostrości		*1	O	O	O	O	-	-	-	-	-	-	-	-	-	-	-	-	-	-	-	-	-	-	-	-			

O Dostępne lub ustawiane automatycznie. – Niedostępne.

Przed użyciem

Przewodnik podstawowy

Przewodnik zaawansowany

Podstawowe informacje o aparacie

Tryb automatyczny/tryb hybrydowy automatyczny

Inne tryby fotografowania

Tryb P

Tryb Tv, Av, M i C

Tryb wyświetlania

Funkcje bezprzewodowe

Menu ustawień

Akcesoria

Dodatek

Skorowidz





Funkcja		Tryb fotografowania										SCN																																																																																																																																																																																																																																																																																																																																																																																																																																																																																																																																																																																																																																																																																																																																																																																																																																																																																																																																																																																																																																																																																																																																																																																																																																																																																																																																																																																																																																																																																																																																						
		C	M	Av	Tv	P	AF	AUTO	1	2	3	4	5	6	7	8	9	10	11	12	13	14	15	16	17	18	19	20	21	22	23	24	25	26	27	28	29	30	31	32	33	34	35	36	37	38	39	40	41	42	43	44	45	46	47	48	49	50	51	52	53	54	55	56	57	58	59	60	61	62	63	64	65	66	67	68	69	70	71	72	73	74	75	76	77	78	79	80	81	82	83	84	85	86	87	88	89	90	91	92	93	94	95	96	97	98	99	100	101	102	103	104	105	106	107	108	109	110	111	112	113	114	115	116	117	118	119	120	121	122	123	124	125	126	127	128	129	130	131	132	133	134	135	136	137	138	139	140	141	142	143	144	145	146	147	148	149	150	151	152	153	154	155	156	157	158	159	160	161	162	163	164	165	166	167	168	169	170	171	172	173	174	175	176	177	178	179	180	181	182	183	184	185	186	187	188	189	190	191	192	193	194	195	196	197	198	199	200	201	202	203	204	205	206	207	208	209	210	211	212	213	214	215	216	217	218	219	220	221	222	223	224	225	226	227	228	229	230	231	232	233	234	235	236	237	238	239	240	241	242	243	244	245	246	247	248	249	250	251	252	253	254	255	256	257	258	259	260	261	262	263	264	265	266	267	268	269	270	271	272	273	274	275	276	277	278	279	280	281	282	283	284	285	286	287	288	289	290	291	292	293	294	295	296	297	298	299	300	301	302	303	304	305	306	307	308	309	310	311	312	313	314	315	316	317	318	319	320	321	322	323	324	325	326	327	328	329	330	331	332	333	334	335	336	337	338	339	340	341	342	343	344	345	346	347	348	349	350	351	352	353	354	355	356	357	358	359	360	361	362	363	364	365	366	367	368	369	370	371	372	373	374	375	376	377	378	379	380	381	382	383	384	385	386	387	388	389	390	391	392	393	394	395	396	397	398	399	400	401	402	403	404	405	406	407	408	409	410	411	412	413	414	415	416	417	418	419	420	421	422	423	424	425	426	427	428	429	430	431	432	433	434	435	436	437	438	439	440	441	442	443	444	445	446	447	448	449	450	451	452	453	454	455	456	457	458	459	460	461	462	463	464	465	466	467	468	469	470	471	472	473	474	475	476	477	478	479	480	481	482	483	484	485	486	487	488	489	490	491	492	493	494	495	496	497	498	499	500	501	502	503	504	505	506	507	508	509	510	511	512	513	514	515	516	517	518	519	520	521	522	523	524	525	526	527	528	529	530	531	532	533	534	535	536	537	538	539	540	541	542	543	544	545	546	547	548	549	550	551	552	553	554	555	556	557	558	559	560	561	562	563	564	565	566	567	568	569	570	571	572	573	574	575	576	577	578	579	580	581	582	583	584	585	586	587	588	589	590	591	592	593	594	595	596	597	598	599	600	601	602	603	604	605	606	607	608	609	610	611	612	613	614	615	616	617	618	619	620	621	622	623	624	625	626	627	628	629	630	631	632	633	634	635	636	637	638	639	640	641	642	643	644	645	646	647	648	649	650	651	652	653	654	655	656	657	658	659	660	661	662	663	664	665	666	667	668	669	670	671	672	673	674	675	676	677	678	679	680	681	682	683	684	685	686	687	688	689	690	691	692	693	694	695	696	697	698	699	700	701	702	703	704	705	706	707	708	709	710	711	712	713	714	715	716	717	718	719	720	721	722	723	724	725	726	727	728	729	730	731	732	733	734	735	736	737	738	739	740	741	742	743	744	745	746	747	748	749	750	751	752	753	754	755	756	757	758	759	760	761	762	763	764	765	766	767	768	769	770	771	772	773	774	775	776	777	778	779	780	781	782	783	784	785	786	787	788	789	790	791	792	793	794	795	796	797	798	799	800	801	802	803	804	805	806	807	808	809	810	811	812	813	814	815	816	817	818	819	820	821	822	823	824	825	826	827	828	829	830	831	832	833	834	835	836	837	838	839	840	841	842	843	844	845	846	847	848	849	850	851	852	853	854	855	856	857	858	859	860	861	862	863	864	865	866	867	868	869	870	871	872	873	874	875	876	877	878	879	880	881	882	883	884	885	886	887	888	889	890	891	892	893	894	895	896	897	898	899	900	901	902	903	904	905	906	907	908	909	910	911	912	913	914	915	916	917	918	919	920	921	922	923	924	925	926	927	928	929	930	931	932	933	934	935	936	937	938	939	940	941	942	943	944	945	946	947	948	949	950	951	952	953	954	955	956	957	958	959	960	961	962	963	964	965	966	967	968	969	970	971	972	973	974	975	976	977	978	979	980	981	982	983	984	985	986	987	988	989	990	991	992	993	994	995	996	997	998	999	1000	1001	1002	1003	1004	1005	1006	1007	1008	1009	1010	1011	1012	1013	1014	1015	1016	1017	1018	1019	1020	1021	1022	1023	1024	1025	1026	1027	1028	1029	1030	1031	1032	1033	1034	1035	1036	1037	1038	1039	1040	1041	1042	1043	1044	1045	1046	1047	1048	1049	1050	1051	1052	1053	1054	1055	1056	1057	1058	1059	1060	1061	1062	1063	1064	1065	1066	1067	1068	1069	1070	1071	1072	1073	1074	1075	1076	1077	1078	1079	1080	1081	1082	1083	1084	1085	1086	1087	1088	1089	1090	1091	1092	1093	1094	1095	1096	1097	1098	1099	1100	1101	1102	1103	1104	1105	1106	1107	1108	1109	1110	1111	1112	1113	1114	1115	1116	1117	1118	1119	1120	1121	1122	1123	1124	1125	1126	1127	1128	1129	1130	1131	1132	1133	1134	1135	1136	1137	1138	1139	1140	1141	1142	1143	1144	1145	1146	1147	1148	1149	1150	1151	1152	1153	1154	1155	1156	1157	1158	1159	1160	1161	1162	1163	1164	1165	1166	1167	1168	1169	1170	1171	1172	1173	1174	1175	1176	1177	1178	1179	1180	1181	1182	1183	1184	1185	1186	1187	1188	1189	1190	1191	1192	1193	1194	1195	1196	1197	1198	1199	1200	1201	1202	1203	1204	1205	1206	1207	1208	1209	1210	1211	1212	1213	1214	1215	1216	1217	1218	1219	1220	1221	1222	1223	1224	1225	1226	1227	1228	1229	1230	1231	1232	1233	1234	1235	1236	1237	1238	1239	1240	1241	1242	1243	1244	1245	1246	1247	1248	1249	1250	1251	1252	1253	1254	1255	1256	1257	1258	1259	1260	1261	1262	1263	1264	1265	1266	1267	1268	1269	1270	1271	1272	1273	1274	1275	1276	1277	1278	1279	1280	1281	1282	1283	1284	1285	1286	1287	1288	1289	1290	1291	1292	1293	1294	1295	1296	1297	1298	1299	1300	1301	1302	1303	1304	1305	1306	1307	1308	1309	1310	1311	1312	1313	1314	1315	1316	1317	1318	1319	1320	1321	1322	1323	1324	1325	1326	1327	1328	1329	1330	1331	1332	1333	1334	1335	1336	1337	1338	1339	1340	1341	1342	1343	1344	1345	1346	1347	1348	1349	1350	1351	1352	1353	1354	1355	1356	1357	1358	1359	1360	1361	1362	1363	1364	1365	1366	1367	1368	1369	1370	1371	1372	1373	1374	1375	1376	1377	1378	1379	1380	1381	1382	1383	1384	1385	1386	1387	1388	1389	1390	1391	1392	1393	1394	1395	1396	1397	1398	1399	1400	1401	1402	1403	1404	1405	1406	1407	1408	1409	1410	1411	1412	1413	1414	1415	1416	1417	1418	1419	1420	1421	1422	1423	1424	1425	1426	1427	1428	1429	1430	1431	1432	1433	1434	1435	1436	1437	1438	1439	1440	1441	1442	1443	1444	1445	1446	1447	1448	1449	1450	1451	1452	1453	1454	1455	1456	1457	1458	1459	1460	1461	1462	1463	1464	1465	1466	1467	1468	1469	1470	1471	1472	1473	1474	1475	1476	1477	1478	1479	1480	1481	1482

Karta Nastawy Ogólne

Karta	Element menu	Strona
☛1	Utwórz folder	161
	Numery plików	161
	Formatowanie	162
	Standard TV	163
	Poziomica elektr.	50
	Obraz startowy	166
☛2	Tryb Eco	164
	Oszcz.energii	26
	Jasność wyśw.	164
	Nocny wyświetl.	163
	Strefa czasowa	165
	Data/godz	165
☛3	Cofaj obiektyw	165
	Wybór języka 	166
	Wyciszenie	166
	Głośność	166
	Opcje dźwięku	166
	Wskazówki	167
☛4	Rozm. ikony tr./opis*1	167
	Sterow. dotyk.	167
	Ustaw. autom. blok. ekr.	167
	Jednostki Miary	167
	Połączenie Wi-Fi	132
	Ustawienia komun. bezprzew.	167

Karta	Element menu	Strona
☛5	Wyśw. logo cert.	168
	Własny tryb fotograf. (C)*2	100
	Inform. o prawach autorskich	168
	Resetuj aparat*3	169

*1 Opcja niedostępna w następujących trybach: [C], [M], [Av], [Tv], [P],  i [AUTO].

*2 Opcja niedostępna w następujących trybach: , [AUTO], [SCN] i .

*3 W trybie [C] dostępna jest tylko opcja [Inne nastawy].

Karta Moje menu

Karta	Element menu	Strona
★1	Dodaj kartę Moje Menu	101
	Usuń wszyst. karty Moje Menu	102
	Usuń wszystkie pozycje	102
	Widok menu	102

Przed użyciem

Przewodnik podstawowy

Przewodnik zaawansowany

Podstawowe informacje o aparacie

Tryb automatyczny/tryb hybrydowy automatyczny

Inne tryby fotografowania

Tryb P

Tryb Tv, Av, M i C

Tryb wyświetlania

Funkcje bezprzewodowe

Menu ustawień

Aksesoria

Dodatek

Skorowidz



Karta Wyświetlanie

Karta	Element menu	Strona
▶1	Ochrona	113
	Obracanie	117
	Usuń	115
	Ulubione	118
	Pokaz przetr.	112
▶2	Najważn. wydarzenia	128
	Wyś./odt. przeg. film.	106
	Miks krótkich klipów	131
	Wyszuk. obrazu	107
	Filtry twórcze	122
▶3	Zmień wielkość	120
	Kadrowanie	121
	Korekta czer. oczu	123
	Infor. o iden. twarzy	106
	Obróbka obrazu RAW	124
▶4	Ustaw. druk.	178
	Opcje fotoksiążki	183

Karta	Element menu	Strona
▶5	Efekt przejścia	103
	Efekt miniatur	107
	Przewijanie	103
	Grupa obrazów	109
	Auto-obracanie	117
	Kontyn.wyśw	103
	Skoki za pom. Ⓜ	109
▶6	Ustaw dotknięcia	119
	Wyśw. inf. o odtwarzaniu	105

Przed użyciem

Przewodnik podstawowy

Przewodnik zaawansowany

Podstawowe informacje o aparacie

Tryb automatyczny/tryb hybrydowy automatyczny

Inne tryby fotografowania

Tryb P

Tryb Tv, Av, M i C

Tryb wyświetlania

Funkcje bezprzewodowe

Menu ustawień

Aksesoria

Dodatek

Skorowidz



Uwagi dotyczące obsługi

- Aparat to precyzyjne urządzenie elektroniczne. Należy unikać upuszczania go i narażania na silne wstrząsy.
- Nie wolno umieszczać aparatu w pobliżu magnesów, silników ani innych urządzeń generujących silne pole elektromagnetyczne, ponieważ mogłoby to spowodować wadliwe działanie lub usunięcie danych obrazu.
- Jeśli na aparacie lub ekranie znajdują się krople wody lub kurz, należy przetrzeć te elementy suchą i miękką tkaniną, np. ściereczką do czyszczenia okularów. Nie należy ich mocno pocierać ani używać siły.
- Aparatu i ekranu nie wolno czyścić przy użyciu środków czyszczących zawierających rozpuszczalniki organiczne.
- Kurz należy usuwać z obiektywu za pomocą pędzelka z dmuchawą. Jeśli czyszczenie sprawia kłopoty, należy skontaktować się z punktem obsługi klienta firmy Canon.
- Aby zapobiec skraplaniu się pary wodnej na aparacie po nagłych zmianach temperatury (w przypadku przenoszenia go z zimnego do ciepłego otoczenia), należy umieścić aparat w nieprzepuszczającej powietrza torbie plastikowej i stopniowo dostosować go do zmiany temperatury bez wyjmowania z torby.
- W przypadku skroplenia się pary wodnej na aparacie należy natychmiast przerwać korzystanie z niego. Dalsze użytkowanie może spowodować jego uszkodzenie. Przed ponownym użyciu aparatu należy wyjąć z niego baterię i kartę pamięci oraz zaczekać na całkowite wyparowanie wilgoci. Nieużywaną baterię należy przechowywać w plastikowej torebce lub innym pojemniku. W przypadku niekorzystania z baterii przez dłuższy czas należy przed jej odłożeniem, około raz w roku, naładować ją, a następnie całkowicie rozładować za pomocą aparatu.

Dane techniczne

Matryca

Wielkość obrazu Typ 1,0
Rzeczywista liczba pikseli
(Przetwarzanie zdjęć może powodować
zmniejszenie liczby pikseli). Około 20,1 mln
Całkowita liczba pikseli Około 20,9 mln

Obiektyw

Ogniskowa
(odpowiednik dla kliszy 35 mm) 10,2–30,6 mm (28–84 mm)
Powiększenie 3x

Zasięg fotografowania (zmierzony od czoła obiektywu)

Tryb fotografowania	Zakres ostrości	Maksymalne oddalenie (∞)	Maksymalne zbliżenie (1:1)
AUTO	–	Od 5 cm do nieskończoności	Od 35 cm do nieskończoności
Inne tryby		Od 5 cm do nieskończoności	Od 35 cm do nieskończoności
		5–50 cm	–

* Funkcja niedostępna w niektórych trybach fotografowania.

Ogniskowa 28 mm, 35 mm, 50 mm, 84 mm

Przed użyciem

Przewodnik podstawowy

Przewodnik zaawansowany

Podstawowe informacje o aparacie

Tryb automatyczny/tryb hybrydowy automatyczny

Inne tryby fotografowania

Tryb P

Tryb Tv, Av, M i C

Tryb wyświetlania

Funkcje bezprzewodowe

Menu ustawień

Aksesoria

Dodatek

Skorowidz



■ Migawka

Czas naświetlania

Tryb automatyczny (ustawienia automatyczne)

Najdłuższy czas
otwarcia migawki 1 s

Najkrótszy czas
otwarcia migawki 1/2000 s

Zakres we wszystkich trybach

fotografowania

Najdłuższy czas
otwarcia migawki 30 s

Najkrótszy czas
otwarcia migawki 1/2000 s

■ Przysłona

Liczba f

Oddalenie 2,0–11,0

Zbliżenie 4,9–11,0

■ Lampa błyskowa

Wbudowana lampa błyskowa

Zasięg lampy błyskowej

(przy maks. oddaleniu)

najbliższy punkt 50 cm

najdalszy punkt 6 m

Zasięg lampy błyskowej

(przy maks. zbliżeniu)

najbliższy punkt 50 cm

najdalszy punkt 2,4 m

■ Monitor

Typ Kolorowy ciekłokrystaliczny
z matrycą TFT

Przekątna ekranu 7,5 cm (3 cale)

Rzeczywista liczba pikseli Około 1 040 000 punktów

■ Fotografowanie

Powiększenie cyfrowe

Powiększenie Około 4x

Maksymalne razem

z powiększeniem optycznym Około 12x

Ogniskowa

(przy maksymalnym zbliżeniu,

odpowiednik dla kliszy 35 mm) Odpowiednik około 336 mm

ZoomPlus (rozdzielczość L) Około 6x

Serie zdjęć

Szybkość rejestrowania*

One-Shot AF:

Szybkość rejestrowania serii

zdjęć z dużą szybkością Maks. około 8,1 zdj./s

Servo AF

Szybkość rejestrowania serii

zdjęć z dużą szybkością Maks. około 5,3 zdj./s

* Szybkość rejestrowania serii zdjęć może ulec zmniejszeniu ze względu
na następujące czynniki:

czas otwarcia migawki, wartość przysłony, rodzaj fotografowanego obiektu,
warunki oświetleniowe, użycie lampy błyskowej i pozycja zoomu

Przed użyciem

Przewodnik podstawowy

Przewodnik zaawansowany

Podstawowe informacje
o aparacie

Tryb automatyczny/tryb
hybrydowy automatyczny

Inne tryby fotografowania

Tryb P

Tryb Tv, Av, M i C

Tryb wyświetlania

Funkcje bezprzewodowe

Menu ustawień

Aksesoria

Dodatek

Skorowidz



Nagrywanie

Format plikówZgodność z formatem DPOF
(w wersji 1.1) i standardem DCF

Typ danych
Zdjęcia

Format nagrywania Exif 2.3 (DCF 2.0)
Zdjęcia (Zdjęcia w formacie RAW
wykonywane podczas fotografowania
są poddawane konwersji analogowo-
cyfrowej do formatu 12-bitowego).....JPEG/RAW (CR2, 14-bitowy
format RAW firmy Canon)







Filmy

Format nagrywaniaMP4
WizjaMPEG-4 AVC/H.264
FoniaMPEG-4 AAC-LC (stereo)

Rozdzielczość, liczba zdjęć na karcie pamięci













Zdjęcia

Przybliżona liczba zdjęć z użyciem karty pamięci 16 GB (UHS-I)

L		1786
		2999
M		3982
		6656
S1		6073
		11 043
S2		7712
RAW		525
RAW+JPEG		405

Filmy

Z użyciem karty pamięci 16 GB (UHS-I)

Liczba pikseli	Prędkość nagrywania/ standard TV	Przybliżony czas nagrywania na kartę pamięci	Przybliżony czas nagrywania pojedynczych filmów
 (1920 x 1080)	 59.94P (NTSC)  50.00P (PAL)	59 min 30 s	9 min 59 s
	 29.97P  23.98P (NTSC)  25.00P (PAL)	1 godz. 26 min 5 s	29 min 59 s
 (1280 x 720)	 29.97P (NTSC)  25.00P (PAL)	4 godz. 5 min 15 s	29 min 59 s
 (640 x 480)	 29.97P (NTSC)  25.00P (PAL)	10 godz. 22 min 35 s	1 godz.

* Nagrywanie pojedynczego filmu zostanie przerwane automatycznie po upływie maksymalnego czasu nagrywania, osiągnięciu rozmiaru pliku 4 GB lub wypełnieniu karty pamięci.
W przypadku niektórych kart pamięci nagrywanie może zostać przerwane przed upływem maksymalnego czasu nagrywania.

Przed użyciem

Przewodnik podstawowy

Przewodnik zaawansowany

Podstawowe informacje
o aparacie

Tryb automatyczny/tryb
hybrydowy automatyczny

Inne tryby fotografowania

Tryb P

Tryb Tv, Av, M i C

Tryb wyświetlania

Funkcje bezprzewodowe

Menu ustawień

Aksesoria

Dodatek

Skorowidz



Zasilanie

BateriaNB-13L

Liczba zdjęć (pomiar zgodny z wytycznymi stowarzyszenia Camera & Imaging Products Association)	Ekran (monitor) włączony	Okolo 235 zdjęć
Liczba zdjęć (Tryb Eco: Wł.)	Ekran (monitor) włączony	Okolo 315 zdjęć
Czas nagrywania filmów (pomiar zgodny z wytycznymi stowarzyszenia Camera & Imaging Products Association)	Ekran (monitor) włączony	Okolo 60 min
Czas nagrywania filmów (Serie zdjęć)	Ekran (monitor) włączony	Okolo 95 min
Czas odtwarzania*		Okolo 5 godz.

* W przypadku wyświetlania pokazu przetr. złożonego ze zdjęć

Interfejs

Przewodowy

Złącze cyfrowe
(zgodne ze standardem
Hi-Speed USB) USB typu mikro
Gniazdo HDMI OUT..... Typu D

Bezprzewodowy

Komunikacja NFC Zgodność z tagiem NFC Forum
typu 3/4 (dynamicznym)

Komunikacja Bluetooth

Zgodność ze standardami Wersja standardu Bluetooth 4.1
(energooszczędna technologia
Bluetooth)

Wi-Fi

Zgodność ze standardami IEEE 802.11b/g/n

Częstotliwość transmisji
Częstotliwość..... 2,4 GHz

Kanały..... 1 – 11

Zabezpieczenia

Tryb infrastruktury WPA2-PSK (AES/TKIP),
WPA-PSK (AES/TKIP), WEP
* Zgodność ze standardem
Wi-Fi Protected Setup

Tryb punktu dostępu

w aparacie WPA2-PSK (AES)

Tryb ad hoc WPA2-PSK (AES)

Przed użyciem

Przewodnik podstawowy

Przewodnik zaawansowany

Podstawowe informacje
o aparacie

Tryb automatyczny/tryb
hybrydowy automatyczny

Inne tryby fotografowania

Tryb P

Tryb Tv, Av, M i C

Tryb wyświetlania

Funkcje bezprzewodowe

Menu ustawień

Aksesoria

Dodatek

Skorowidz



Warunki eksploatacji

TemperaturaMin. 0°C, maks. +40°C

Wymiary (pomiar zgodny z wytycznymi stowarzyszenia Camera & Imaging Products Association)

Szer.....98 mm

Wys.....57,9 mm

Głęb.....31,3 mm

Masa (pomiar zgodny z wytycznymi stowarzyszenia Camera & Imaging Products Association)

Sam korpus.....Okolo 182 g

Z baterią i kartą pamięciOkolo 206 g

Bateria NB-13L

Typ:	Bateria litowo-jonowa
Napięcie znamionowe:	3,6 V (prąd stały)
Pojemność znamionowa:	1250 mAh
Liczba cykli ładowania:	Okolo 300
Temperatura eksploatacji:	0–40°C

Ładowarka CB-2LH/CB-2LHE

Znamionowy prąd wejściowy:	100–240 V (prąd zmienny; 50/60 Hz)
	0,09 A (100 V)–0,06 A (240 V)
Znamionowy prąd wyjściowy:	4,2 V (prąd stały), 0,7 A
Czas ładowania:	Okolo 2 godz. 10 min (przy użyciu baterii NB-13L)
Temperatura eksploatacji:	5–40°C

Zasilacz Compact Power Adapter CA-DC30/CA-DC30E

Znamionowy prąd wejściowy:	100–240 V (prąd zmienny; 50/60 Hz)
	0,07 A (100 V)–0,045 A (240 V)
Znamionowy prąd wyjściowy:	5 V (prąd stały), 0,55 A
Czas ładowania:	Okolo 2 godz. 50 min* (w przypadku ładowania baterii NB-13L w aparacie)
	* Czas ładowania znacznie się zmienia w zależności od poziomu naładowania baterii.
Temperatura eksploatacji:	5–40°C

- Rozmiar, masę i liczbę zdjęć, które można wykonać, ustalono zgodnie z wytycznymi pomiaru opracowanymi przez stowarzyszenie Camera & Imaging Products Association.
- W niektórych warunkach fotografowania możliwa liczba zdjęć i długość czasu nagrywania mogą być mniejsze od podanych powyżej.
- Liczba zdjęć/godzin nagrania przy w pełni naładowanej baterii.

Przed użyciem

Przewodnik podstawowy

Przewodnik zaawansowany

Podstawowe informacje o aparacie

Tryb automatyczny/tryb hybrydowy automatyczny

Inne tryby fotografowania

Tryb P

Tryb Tv, Av, M i C

Tryb wyświetlania

Funkcje bezprzewodowe

Menu ustawień

Aksesoria

Dodatek

Skorowidz



Skorowidz

A

Akcesoria 171
Aparat
 Nastawy domyślne 169
Automatyczny optymalizator
 jasności 76
Av (tryb fotografowania) 93

B

Balans bieli (kolor) 77
Balans bieli według wzorca 77
Bateria
 Ładowanie 18
 Oszczędzanie energii 26
 Poziom 192
 Tryb Eco 164

Baterie → Data/godz
(bateria pamięci daty i godziny)

Blokowanie AE 73
Blokowanie AF 89
Blokowanie FE 90
Blokowanie ostrości 84
Bluetooth 132

C

C (tryb fotografowania) 100
Camera Connect 133
CameraWindow 175
CANON IMAGE GATEWAY 145
Cyfrowy telekonwerter 84
Czułość ISO 74

D

Data/godz
 Bateria pamięci daty i godziny 21
 Ustawienia 20
 Zegar świetłowy 165
 Zmiana 21
Dodawanie do zdjęć znaczników
 geograficznych 156

Domyślne → Nastawy domyślne
Dotknięcia 119
Dotknięcie 17
Dotykowa migawka 42
Dotykowy AF 88
DPOF 181
Drukowanie 177
Dźwięki 166

E

Edytowanie
 Korekta czerwonych oczu 123
Edytowanie lub usuwanie informacji
 dotyczących połączeń 158
Efekt akwareli
 (tryb fotografowania) 57
Efekt aparatu zabawki
 (tryb fotografowania) 58
Efekt pogrubienia artystycznego
 (tryb fotografowania) 57
Efekt miniatury
 (tryb fotografowania) 57
Efekt rybiego oka
 (tryb fotografowania) 56

Ekran

Ikony 192, 193
Język wyświetlacza 21
Wyświetlania → Szybkie nastawy,
 menu
Ekran dotykowy 17
Ekran przeskoku 109
Ekspozycja
 Blokowanie AE 73
 Blokowanie FE 90
 Kompensacja 73

F

Fajerwerki (tryb fotografowania) 54
Film poklatkowy (tryb filmowania) 70
Filmy
 Czas nagrywania 212
 Edytowanie 126
Film z funkcją iFrame (tryb
 filmowania) 71
Filtr szary 76
Filtry twórcze 122
Fotografowanie
 Data/godzina fotografowania
 → Data/godz
 Informacje o obrazie 97, 192
Fotografowanie z użyciem sekwencji
 naświetlania 75
Funkcje bezprzewodowe 132

G

Gniazdo 172, 177
Gwiazda (tryb fotografowania) 60
 Film poklatkowy gwiazd
 (tryb fotografowania) 63
Gwiazdzista noc
 (tryb fotografowania) 62
Ślady gwiazd
 (tryb fotografowania) 62

I

Identyfikacja twarzy 43

J

Jakość obrazu → Kompresja
Język wyświetlacza 21

K

Karty pamięci 2
 Czas nagrywania 212
Karty pamięci SD/SDHC/SDXC
 → Karty pamięci
Kolor (balans bieli) 77
Kompresja 47
Komunikaty o błędach 189
Korekta czerwonych oczu 123
Krótkie klipy (tryb filmowania) 69

L

Lampa błyskowa
 Błysk i długi czas
 naświetlania 90
 Kompensacja mocy błysku 90
 Włączanie 89
 Wyłączanie lampy błyskowej 90
Linie siatki 97

Przed użyciem

Przewodnik podstawowy

Przewodnik zaawansowany

Podstawowe informacje
o aparacie

Tryb automatyczny/tryb
hybrydowy automatyczny

Inne tryby fotografowania

Tryb P

Tryb Tv, Av, M i C

Tryb wyświetlania

Funkcje bezprzewodowe

Menu ustawień

Akcesoria

Dodatek

Skorowidz



M

M (tryb fotografowania) 93
Makro (zakres ostrości) 81
Menu szybkich nastaw
Tabela 197
Metoda AF 84
Metoda pomiaru 73
Miękką ostrość
(tryb fotografowania) 59

N

Najważn. wydarzenia 128
Nastawy domyślne 169
Nawiązywanie połączenia za
pośrednictwem punktu dostępu 141
Nieostre tło (tryb fotografowania) 59
Numery plików 161

O

Obracanie 117
Obróbka obrazu RAW 124
Ochrona 113
Odtwarzanie → Wyświetlanie
Opcje fotoksiążki 183
Oprogramowanie
Instalacja 140, 176
Zapisywanie zdjęć
na komputerze 176
Oszczędzanie energii 26

P

P (tryb fotografowania) 72
Panoramowanie
(tryb fotografowania) 55
Pasek 2, 18
Podróżowanie z aparatem 165
Pokaz przezroczy 112

Pokrętko sterowania 97
Portret (tryb fotografowania) 53
Powiększenie 22, 34, 39, 40, 111
Powiększenie cyfrowe 39
Poziom elektroniczny 50
Program AE 72
Proporcje obrazu 47
Przeciągnięcie 17
Przewód HDMI 172
Przycisk wyboru funkcji pokrętła
sterowania 97

R

Ramki AF 84
RAW 48
Redukowanie zakłóceń –
High ISO 75
Ręcznie (tryb filmowania) 95
Rozdzielczość (rozmiar obrazu) 47
Rozwiązywanie problemów 185

S

Samowyzwalacz 40
Dostosowywanie
samowyzwalacza 41
Samowyzwalacz
2-sekundowy 41
Sekwencja ostrości 83
Serie zdjęć 38, 42
Servo AF 86
Sprawdzanie ostrości 112
Stabilizacja obrazu 51, 91
Standardowy (tryb filmu) 67
Styl obrazów 79
Synchronizowanie obrazów 153
Szeroki zakres dynamiczny
(tryb fotografowania) 55

T

Tryb automatyczny
(tryb fotografowania) 22, 33
Tryb Eco 164
Tryb punktu dostępu w aparacie 139
Tv (tryb fotografowania) 92

U

Ulubione 118
Ustawianie ostrości
Blokowanie AF 89
Dotykowy AF 88
Ramki AF 84
Servo AF 86
Wspomaganie MF 83
Usuwanie 115
Usuwanie wiatru 36
Usuwanie wszystkich 115

W

Wi-Fi 132
Wskaźnik 31, 52
Wybieranie twarzy 87
Wysyłanie zdjęć 150
Wysyłanie zdjęć do innego
aparatu 150
Wysyłanie zdjęć do smartfona 133
Wysyłanie zdjęć do usług
sieci Web 145
Wyszukiwanie 107
Wyświetlania
Podstawowa obsługa 29
Tabela 195

Wyświetlanie 24

Ekran przeskoku 109
Pokaz przezroczy 112
Powiększenie 111
Widok miniatur 107
Wyszukiwanie obrazów 107
Wyświetlanie na telewizorze 172
Wyświetlanie pojedynczych
zdjęć 24
Wyświetlanie na telewizorze 172

Z

Zakres ostrości
Makro 81
Ręczne ustawianie ostrości 82
Zapisywanie zdjęć
na komputerze 176
Zasilanie 171
→ Bateria,
→ Ładowarka
Zawartość zestawu 2
Zdalne fotografowanie z podglądem
na żywo 156
Zdjęcia
Czas wyświetlania 52
Ochrona 113
Odtwarzanie → Wyświetlanie
Usuwanie 115
Zdjęcia nocne z ręki
(tryb fotografowania) 54
Zegar 32
Zegar światowy 165
Ziarnisty Cz/B
(tryb fotografowania) 60
Zmiana wielkości zdjęć 120

Przed użyciem

Przewodnik podstawowy

Przewodnik zaawansowany

Podstawowe informacje
o aparacie

Tryb automatyczny/tryb
hybrydowy automatyczny

Inne tryby fotografowania

Tryb P

Tryb Tv, Av, M i C

Tryb wyświetlania

Funkcje bezprzewodowe

Menu ustawień

Aksesoria

Dodatek

Skorowidz



Zalecenia dotyczące funkcji komunikacji bezprzewodowej (Wi-Fi, Bluetooth i innych)

- Kraje i regiony, w których dozwolone jest używanie funkcji komunikacji bezprzewodowej
 - Możliwość korzystania z funkcji komunikacji bezprzewodowej jest ograniczona w niektórych krajach i regionach, a jej niezgodne z prawem wykorzystanie może podlegać karom. Aby uniknąć konfliktu z prawem, należy sprawdzić w witrynie firmy Canon w sieci Web, gdzie dozwolone jest używanie komunikacji bezprzewodowej. Firma Canon nie ponosi odpowiedzialności za żadne problemy związane z używaniem funkcji komunikacji bezprzewodowej w innych krajach i regionach.
- Następujące działania mogą podlegać karze:
 - zmiana lub modyfikacja produktu,
 - usunięcie z produktu etykiet certyfikatów
- Przed wyeksportowaniem (czyli m.in. przed wywiezieniem poza granice Japonii lub prezentowaniem osobom niebędącym obywatelami tego kraju) zawartych w niniejszym aparacie podzespołów lub technologii, które podlegają przepisom dotyczącym wymiany i handlu międzynarodowego, niezbędne może być uzyskanie od rządu Japonii zezwolenia na eksport lub transakcje serwisowe.
- W tym produkcie wykorzystano amerykańskie algorytmy szyfrowania, które podlegają przepisom eksportowym U.S. Export Administration Regulations i nie mogą być eksportowane lub przekazywane do kraju objętego embargiem handlowym Stanów Zjednoczonych.
- Należy zanotować ustawienia używanej sieci Wi-Fi. Ustawienia komunikacji bezprzewodowej zapisane w tym produkcie mogą zostać zmienione lub usunięte na skutek nieprawidłowego korzystania z tego produktu, oddziaływania fal radiowych lub ładunków elektrostatycznych albo wypadku bądź wadliwego działania. Firma Canon nie ponosi odpowiedzialności za szkody pośrednie lub bezpośrednio ani za straty przychodów wynikające z pogorszenia lub zniknięcia zawartości.

- Przed przekazaniem prawa własności do tego produktu innej osobie, wyrzuceniem go lub wysłaniem do naprawy należy przywrócić w nim domyślne ustawienia komunikacji bezprzewodowej, usuwając wszystkie wprowadzone przez siebie ustawienia.
- Firma Canon nie oferuje rekompensaty za szkody wynikające z utraty lub kradzieży tego produktu. Firma Canon nie ponosi odpowiedzialności za straty ani szkody wynikające z nieupoważnionego dostępu do zarejestrowanych urządzeń docelowych za pomocą tego produktu w przypadku jego utraty lub kradzieży.
- Należy korzystać z produktu zgodnie z zaleceniami zamieszczonymi w tym przewodniku. Z funkcji bezprzewodowych tego produktu należy korzystać zgodnie z zaleceniami zamieszczonymi w niniejszej instrukcji. Firma Canon nie ponosi odpowiedzialności za szkody lub straty wynikłe z użytkowania funkcji i produktu niezgodnie z zaleceniami zamieszczonymi w niniejszym podręczniku.
- Z funkcji bezprzewodowych tego produktu nie wolno korzystać w pobliżu aparatury medycznej ani innego wyposażenia elektronicznego. Korzystanie z funkcji bezprzewodowych w pobliżu aparatury medycznej lub innego sprzętu elektronicznego może zakłócać działanie tych urządzeń.

Ostrzeżenia dotyczące interferencji powodowanych przez fale radiowe

- Funkcjonowanie tego produktu może być zakłócanie przez inne urządzenia emitujące fale radiowe. Aby uniknąć interferencji, należy korzystać z tego produktu, jak najdalej od urządzeń tego typu lub zrezygnować z użytkowania tych urządzeń równocześnie z tym produktem.

Przed użyciem

Przewodnik podstawowy

Przewodnik zaawansowany

Podstawowe informacje o aparacie

Tryb automatyczny/tryb hybrydowy automatyczny

Inne tryby fotografowania

Tryb P

Tryb Tv, Av, M i C

Tryb wyświetlania

Funkcje bezprzewodowe

Menu ustawień

Aksesoria

Dodatek

Skorowidz



Zalecenia dotyczące bezpieczeństwa

Z uwagi na to, że sieć Wi-Fi przesyła sygnały za pośrednictwem fal radiowych, należy stosować bardziej rygorystyczne zabezpieczenia niż w przypadku przewodowej sieci LAN.

Podczas korzystania z sieci Wi-Fi należy uwzględniać następujące zalecenia:

- Należy korzystać z sieci tylko zgodnie z otrzymanym upoważnieniem. Ten produkt wyszukuje sieci Wi-Fi w otoczeniu i wyświetla na ekranie wynik poszukiwań. Na liście mogą pojawiać się również sieci, do korzystania z których użytkownik nie ma upoważnienia (nieznane sieci). Jednak próba nawiązania połączenia z takimi sieciami lub korzystania z nich może zostać uznana za nieupoważniony dostęp. Należy korzystać z sieci wyłącznie zgodnie z posiadaną autoryzacją i nie nawiązywać połączenia z nieznanymi sieciami.

Jeżeli ustawienia zabezpieczeń nie zostały prawidłowo skonfigurowane, mogą występować następujące problemy.

- Monitorowanie transmisji
Nieupoważnione osoby trzecie mogą monitorować transmisje Wi-Fi i przechwytywać wysyłane dane.
- Nieautoryzowany dostęp do sieci
Osoby trzecie mające złowrogie zamiary mogą uzyskać nieupoważniony dostęp do sieci użytkownika w celu kradzieży, modyfikacji lub niszczenia zawartych w niej informacji. Ponadto użytkownik może być narażony na inne rodzaje nieupoważnionego dostępu, np. kradzież tożsamości (podawanie się za inną osobę w celu uzyskania nieupoważnionego dostępu do informacji) lub ataki polegające na korzystaniu z nieupoważnionego dostępu do sieci użytkownika w celu infiltracji innych systemów.

Aby zapobiec występowaniu tego typu problemów, należy skutecznie zabezpieczyć swoją sieć Wi-Fi.

Z funkcji Wi-Fi tego aparatu można korzystać tylko po zapoznaniu się z zabezpieczeniami Wi-Fi oraz rozważeniu potencjalnych zagrożeń i korzyści wynikających z modyfikacji ustawień zabezpieczeń.

Oprogramowanie innych firm

- expat.h
Copyright (c) 1998, 1999, 2000 Thai Open Source Software Center Ltd

Permission is hereby granted, free of charge, to any person obtaining a copy of this software and associated documentation files (the "Software"), to deal in the Software without restriction, including without limitation the rights to use, copy, modify, merge, publish, distribute, sublicense, and/or sell copies of the Software, and to permit persons to whom the Software is furnished to do so, subject to the following conditions:

The above copyright notice and this permission notice shall be included in all copies or substantial portions of the Software.

THE SOFTWARE IS PROVIDED "AS IS", WITHOUT WARRANTY OF ANY KIND, EXPRESS OR IMPLIED, INCLUDING BUT NOT LIMITED TO THE WARRANTIES OF MERCHANTABILITY, FITNESS FOR A PARTICULAR PURPOSE AND NONINFRINGEMENT. IN NO EVENT SHALL THE AUTHORS OR COPYRIGHT HOLDERS BE LIABLE FOR ANY CLAIM, DAMAGES OR OTHER LIABILITY, WHETHER IN AN ACTION OF CONTRACT, TORT OR OTHERWISE, ARISING FROM, OUT OF OR IN CONNECTION WITH THE SOFTWARE OR THE USE OR OTHER DEALINGS IN THE SOFTWARE.

- AES-128 Library
Copyright (c) 1998-2008, Brian Gladman, Worcester, UK. All rights reserved.

LICENSE TERMS

The redistribution and use of this software (with or without changes) is allowed without the payment of fees or royalties provided that:

1. source code distributions include the above copyright notice, this list of conditions and the following disclaimer;
2. binary distributions include the above copyright notice, this list of conditions and the following disclaimer in their documentation;
3. the name of the copyright holder is not used to endorse products built using this software without specific written permission.

Przed użyciem

Przewodnik podstawowy

Przewodnik zaawansowany

Podstawowe informacje o aparacie

Tryb automatyczny/tryb hybrydowy automatyczny

Inne tryby fotografowania

Tryb P

Tryb Tv, Av, M i C

Tryb wyświetlania

Funkcje bezprzewodowe

Menu ustawień

Aksesoria

Dodatek

Skorowidz



DISCLAIMER

This software is provided 'as is' with no explicit or implied warranties in respect of its properties, including, but not limited to, correctness and/ or fitness for purpose.

Zalecenia dotyczące danych osobowych i bezpieczeństwa

Jeśli zapisano w aparacie dane osobowe i/lub ustawienia zabezpieczeń sieci Wi-Fi, np. hasła itd., należy pamiętać, że dane takie i ustawienia mogą nadal w nim pozostawać.

Przed przekazaniem prawa własności do tego aparatu innej osobie, wyrzuceniem go lub wysłaniem do naprawy należy wykonać poniższe czynności, aby zapobiec ujawnieniu wspomnianych danych i ustawień.

- Usunąć zarejestrowane w aparacie dane osobowe, wybierając w menu Ustaw. iden. twarzy opcję [Usuń inf.].
- Usunąć zarejestrowane w aparacie informacje o zabezpieczeniach sieci Wi-Fi, wybierając w menu Ustawienia Wi-Fi opcję [Resetuj ustaw.].

Znaki towarowe i licencjonowanie

- Microsoft i Windows są znakami towarowymi lub zastrzeżonymi znakami towarowymi firmy Microsoft Corporation w Stanach Zjednoczonych i (lub) innych krajach.
- Macintosh i Mac OS są znakami towarowymi firmy Apple Inc., zastrzeżonymi w Stanach Zjednoczonych oraz innych krajach.
- App Store, iPhone oraz iPad są znakami towarowymi firmy Apple Inc.
- Logo SDXC jest znakiem towarowym firmy SD-3C LLC.
- HDMI, logo HDMI oraz High-Definition Multimedia Interface są znakami towarowymi lub zastrzeżonymi znakami towarowymi firmy HDMI Licensing, LLC.
- Logo iFrame oraz symbol iFrame są znakami towarowymi firmy Apple Inc.
- Wi-Fi®, Wi-Fi Alliance®, WPA™, WPA2™ i Wi-Fi Protected Setup™ są znakami towarowymi lub zastrzeżonymi znakami towarowymi stowarzyszenia Wi-Fi Alliance.

- Słowo i logo Bluetooth® są zastrzeżonymi znakami towarowymi firmy Bluetooth SIG, Inc., których firma Canon Inc. używa w ramach uzyskanej licencji. Pozostałe znaki towarowe i ich nazwy handlowe należą do odpowiednich właścicieli.
- Znak N jest znakiem towarowym lub zarejestrowanym znakiem towarowym firmy NFC Forum, Inc. w Stanach Zjednoczonych i w innych krajach.
- Pozostałe znaki towarowe należą do odpowiednich właścicieli.
- W tym urządzeniu zastosowano technologię exFAT licencjonowaną przez firmę Microsoft.
- This product is licensed under AT&T patents for the MPEG-4 standard and may be used for encoding MPEG-4 compliant video and/or decoding MPEG-4 compliant video that was encoded only (1) for a personal and non-commercial purpose or (2) by a video provider licensed under the AT&T patents to provide MPEG-4 compliant video. No license is granted or implied for any other use for MPEG-4 standard.
* Uwaga wyświetlana w języku angielskim według wymagań.

Zastrzeżenie prawne

- Nieupoważnione powielanie niniejszej instrukcji jest zabronione.
- Wszystkie pomiary wykonano zgodnie ze standardami firmy Canon dotyczącymi testowania.
- Informacje ulegają zmianom bez powiadamiania w odniesieniu do specyfikacji produktu i wyglądu.
- Ilustracje i rzuty ekranów użyte w niniejszej instrukcji mogą się nieznacznie różnić od faktycznego wyglądu urządzenia.
- Niezależnie od powyższych postanowień firma Canon nie ponosi odpowiedzialności za żadne straty wynikające z użytkowania tego produktu.

Przed użyciem

Przewodnik podstawowy

Przewodnik zaawansowany

Podstawowe informacje o aparacie

Tryb automatyczny/tryb hybrydowy automatyczny

Inne tryby fotografowania

Tryb P

Tryb Tv, Av, M i C

Tryb wyświetlania

Funkcje bezprzewodowe

Menu ustawień

Aksesoria

Dodatek

Skorowidz

