

SAMSUNG

WAM5500/WAM3500/WAM1500

Wireless Audio - 360 R5/R3/R1

Instrukcja obsługi

wyobraź sobie możliwości

Dziękujemy za zakup produktu firmy Samsung
W celu uzyskania pełniejszej obsługi produkt należy
zarejestrować na stronie internetowej
www.samsung.com/register

Spis treści

ROZPOCZYNANIE UŻYTKOWANIA

Akcesoria	3
Górna część głośnika	3
Terminy z zakresu obsługi	3
Wyświetlacz OLED i opisy wskaźników LED.....	5
Dolna część głośnika.....	6
Podłączanie przewodu zasilającego	7
Montaż na ścianie	8

PODŁĄCZANIE DO SIECI WI-FI

Łączenie z urządzeniami Bluetooth... ..	9
Podłączanie telewizora do głośnika... ..	11
Podłączanie do telewizora za pośrednictwem funkcji Bluetooth (TV SoundConnect).....	11

DODATEK

Rozwiązywanie problemów	12
Informacja o licencji Open Source... ..	14
Licencje.....	14
Dane techniczne.....	14

Oświadczenia o przestrzeganiu przepisów.....	15
Ostrzeżenie.....	15
UWAGA.....	15
Ważne instrukcje dotyczące bezpieczeństwa.....	16
Ostrzeżenia dotyczące bezpieczeństwa.....	17
Ostrzeżenia dotyczące kabla zasilania..	17
Zasady bezpieczeństwa podczas montażu	17
Ostrzeżenia dotyczące użytkowania.....	18
Ostrzeżenia dotyczące czyszczenia	18
Dodatkowe informacje.....	19
Informacje o połączeniu sieciowym	19
Works with SmartThings™.....	19
Prawa autorskie.....	19

Rozpoczynanie użytkowania

Akcesoria

Sprawdź, czy dostarczono wszystkie akcesoria przedstawione poniżej.

• WAM5500/WAM3500



Przewód zasilania

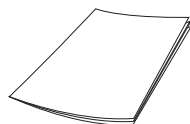

Skrócona instrukcja konfiguracji

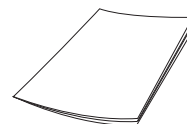

Instrukcja dotycząca regulacji prawnych

• WAM1500



Przewód zasilania

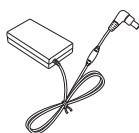

Zasilacz

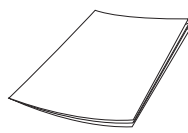

Skrócona instrukcja konfiguracji

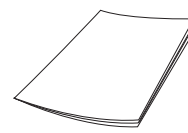

Instrukcja dotycząca regulacji prawnych

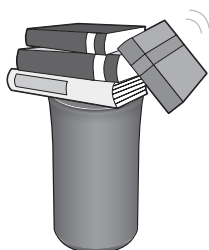

UWAGA

- ✓ Nie umieszczać na urządzeniu głównym żadnych rzeczy, ani nie siadać na nim.

Górna część głośnika

Terminy z zakresu obsługi

Dotknij/stuknij



Dotknij i przytrzymaj



Przeciągnij



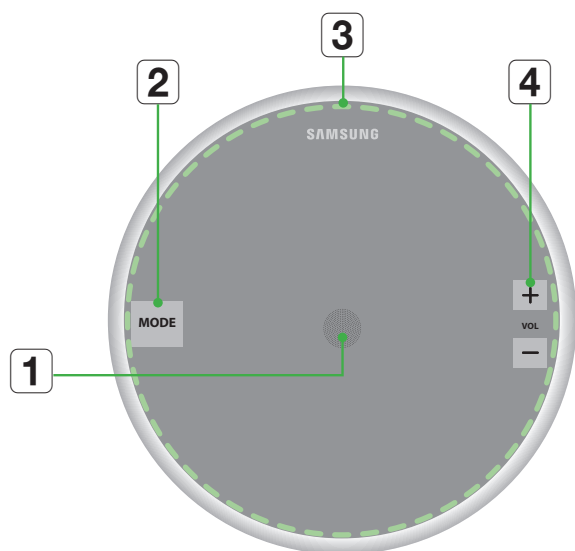

< WAM5500/WAM3500 >

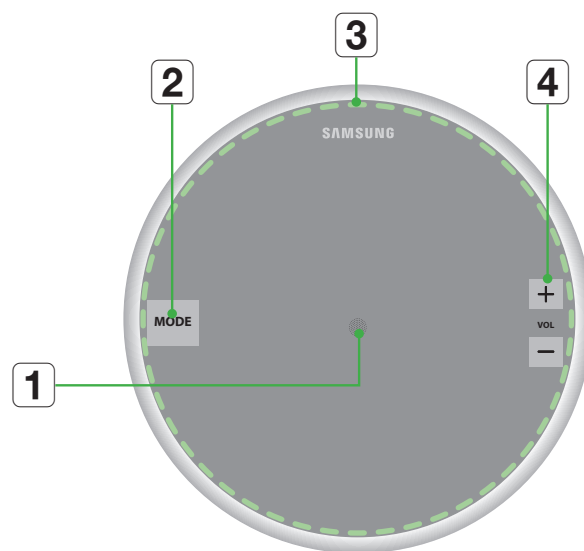

< WAM1500 >

1	Wyświetlacz	WAM5500/ WAM3500	Wyświetla bieżący stan.
	Wskaźnik	WAM1500	Miga, świeci lub zmienia kolor w zależności od stanu głośnika.
2	Przycisk MODE		Służy do przełączania pomiędzy trybami TV SoundConnect, Bluetooth i Wi-Fi.
3	Obszar dotykowy		<p>Stuknij obszar dotykowy, aby odtwarzać muzykę lub wstrzymać odtwarzanie. Stuknij, aby wyciszyć dźwięk, jeśli włączona jest funkcja TV SoundConnect.</p> <ul style="list-style-type: none"> • Odtwarzanie/pauza : Stuknij obszar dotykowy, aby przełączać pomiędzy odtwarzaniem a wstrzymaniem. • Wycisz : Jeśli włączona jest funkcja TV SoundConnect, dotknij obszaru dotykowego, aby wyciszyć lub wyłączyć wyciszenie dźwięku. • Poprzedni/Następny utwór : Przeciągnij palcem Z LEWEJ DO PRAWY, aby odtworzyć następny utwór. Przeciągnij palcem Z PRAWY DO LEWEJ, aby odtworzyć poprzedni utwór. • Tryb gotowości : Dotknij i przytrzymaj palcem w dowolnym miejscu obszaru dotykowego przez 5 sekund. Dotknij obszaru dotykowego, aby wybudzić głośnik. • Wyłączenie : Dotknij i przytrzymaj palcem w dowolnym miejscu obszaru dotykowego przez 10 sekund. Dotknij obszaru dotykowego, aby ponownie włączyć głośnik.
4	Przycisk głośności +/-		Aby szybko wyregulować głośność, dotknij i przytrzymaj klawisz + lub -.















UWAGA

- ✓ Aby zresetować głośnik, dotknij i przytrzymaj równocześnie przycisku głośności (-,+) przez 5 sekund.

Wyświetlacz OLED i opisy wskaźników LED

<Wskaźnik R3/R5 OLED>

Wyświetlacz OLED	Opis	Wskazuje czynność
	Kółko zwiększa się lub zmniejsza, a następnie zostaje wygaszone	Włączenie / Wybudzenie / Wyłączenie
	Ikona Odtwarzania	Odtwarzanie
	Ikona Pauzy	Pauza
	Stan głośności	Zwiększenie/zmniejszenie głośności
	Fala porusza się w prawo	Następny utwór
	Fala porusza się w lewo	Poprzedni utwór
	Ikona wyciszenia	Wyciszenie (w aplikacji lub przez stuknięcie obszaru dotykowego, gdy funkcja TV SoundConnect jest aktywna)
	Ikona grupy (dwa koła częściowo nachodzące na siebie)	Tryb grupy/surround
	Ikona rozgrupowania (dwa oddzielone koła)	Tryb rozgrupowania/zwolnienia efektu surround
	Ikona Bluetooth (miga)	Łączenie urządzeń Bluetooth
	Ikona telewizora (miga)	Łączenie TV SoundConnect
	Ikona z wykrzyknikiem	Ruter bezprzewodowy odłączony
	Parowanie w sieci Wi-Fi	Tryb Wi-Fi

<Wskaźnik LED R1>

Kolor diody LED	Opis	Wskazuje czynność
Biały	Wł.	1) Włączanie 2) Maks./min. głośność
	Miga	1) Dotknięcie elementu sterującego 2) Wybudzenie 3) Dowolna czynność łączenia lub grupowania 4) Tryb gotowości (powtarzane wygaszanie/rozjaśnianie, a po kilku godzinach wyłączenie)
Czerwony	Miganie (6 sekund)	Ruter bezprzewodowy odłączony
Wył.	Wszystkie wyłączone	Wyłączenie

Dolna część głośnika

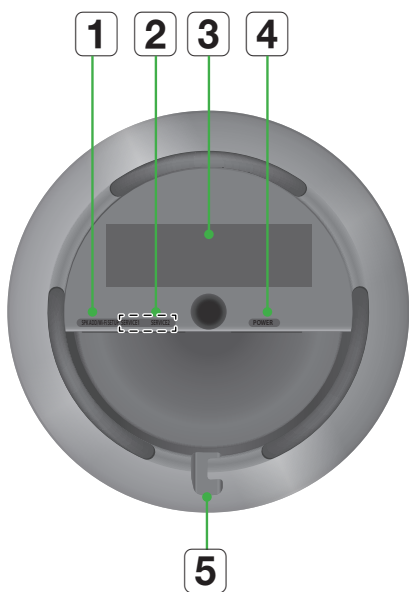

< WAM5500 >

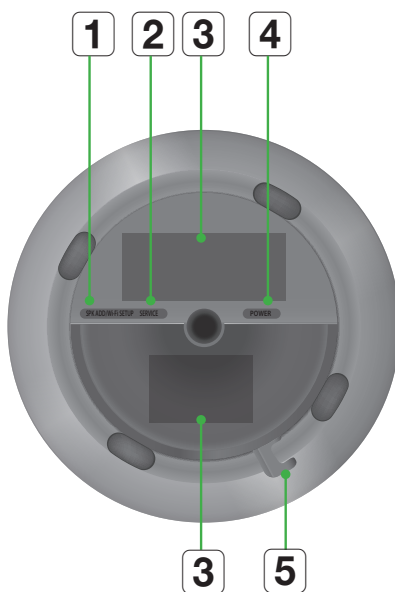

< WAM3500 >

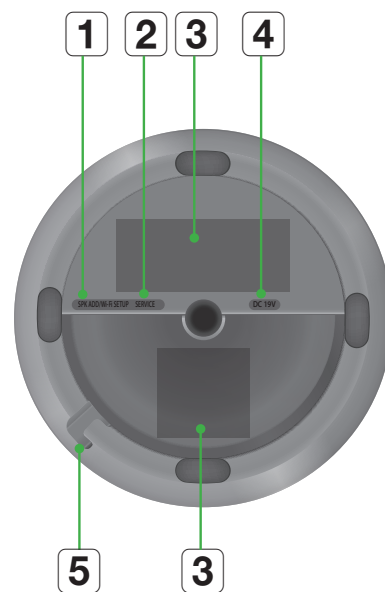

< WAM1500 >

1	SPK ADD/Wi-Fi SETUP	
2	SERVICE	
3	Etykieta	
4	POWER	WAM5500/ WAM3500
	DC 19V	WAM1500
5	Wycięcie dla przewodu zasilającego	

- Naciśnij ten przycisk, aby połączyć głośnik z koncentratorem (do nabycia osobno) lub dodać następny głośnik.
- Naciśnij i przytrzymaj ten przycisk przez ponad 5 sekund w przypadku podłączania głośnika do sieci przy użyciu metody Wi-Fi Setup. (Wymaga urządzenia inteligentnego i aplikacji Samsung Multiroom).

Wyłącznie do celów serwisowych.

-

Miejsce podłączania przewodu zasilania.

-

■ Podłączanie przewodu zasilającego

<Tylko modele WAM5500, WAM3500>

- 1 Podłącz przewód zasilający do głośnika w przedstawiony sposób. Zostanie podłączony pod kątem.
- 2 Wciśnij przewód zasilający do wycięcia w krawędzi spodu głośnika. Umożliwia to uzyskanie równej pozycji głośnika po jego postawieniu.

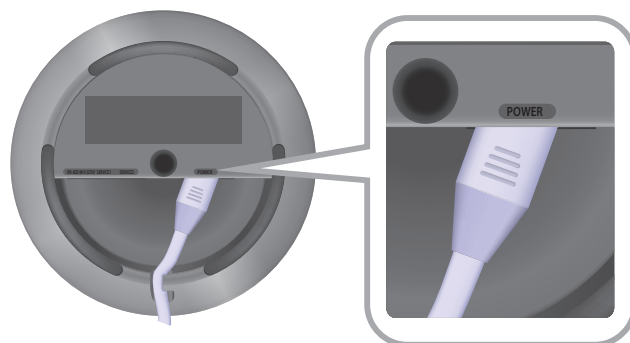

<Tylko modele WAM1500>

- 1 Podłącz wtyczkę wejściową przewodu zasilania do zasilacza.
- 2 Podłącz wtyczkę wyjściową przewodu zasilania (okrągłą) do gniazda DC 19 V w głośniku.
- 3 Wciśnij przewód zasilający do wycięcia w krawędzi spodu głośnika. Umożliwia to uzyskanie równej pozycji głośnika po jego postawieniu.

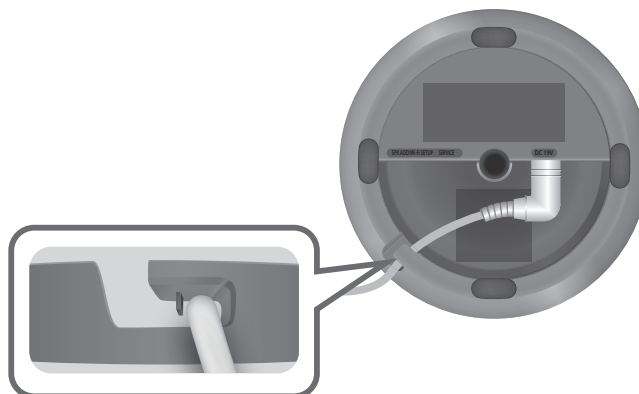

UWAGA

- ✓ Zasilacz transformatorowy musi leżeć płasko na stole lub podłodze. Jeśli zasilacz transformatorowy zostanie powieszony wejściowym przewodem sieciowym w górę, do wnętrza zasilacza może dostać się woda lub inne ciała obce i spowodować jego niepoprawne działanie.

Montaż na ścianie

Można oddzielnie zakupić wspornik ścienny w celu zawieszenia głośnika na ścianie.

■ Co należy wziąć pod uwagę przy zakupie

- Minimalne obciążenie : WAM5500 : powyżej 10,8 kg
WAM3500 : powyżej 8,0 kg
WAM1500 : powyżej 5,6 kg
- Rozmiar otworu : 1/4 — wkładka z gwintem 20



UWAGI

- ✓ Ponieważ montaż na ścianie jest opcjonalny wymaga oddzielnego zakupu właściwych akcesoriów.
- ✓ Uchwyt ścienny powinien być instalowany przez wykwalifikowanego instalatora.
- ✓ Zleć montaż urządzenia na ścianie wyspecjalizowanej firmie.
- ✓ Przed zainstalowaniem uchwyty ściennego należy sprawdzić nośność ściany. Jeśli jest ona nieodpowiednia, należy wzmocnić ścianę przez zamontowaniem uchwyty i głośnika.
- ✓ Aby uzyskać więcej informacji, zapoznaj się z instrukcją montażu uchwyty ściennego.
- ✓ Firma Samsung Electronics nie ponosi odpowiedzialności za uszkodzenia urządzenia spowodowane nieprawidłową instalacją.
- ✓ Należy uważać, aby nie zainstalować głośnika skierowanego w dół lub spodem do góry.

Podłączanie do sieci Wi-Fi

📶 Łączenie z urządzeniami Bluetooth

Urządzenie to można połączyć z urządzeniem Bluetooth, aby słuchać muzyki zapisanej w urządzeniu Bluetooth.

- 1 Dotknij przycisku **MODE** góry głośnika, co najmniej raz, aż usłyszysz komunikat „Bluetooth is ready. (Bluetooth gotowy.)”.

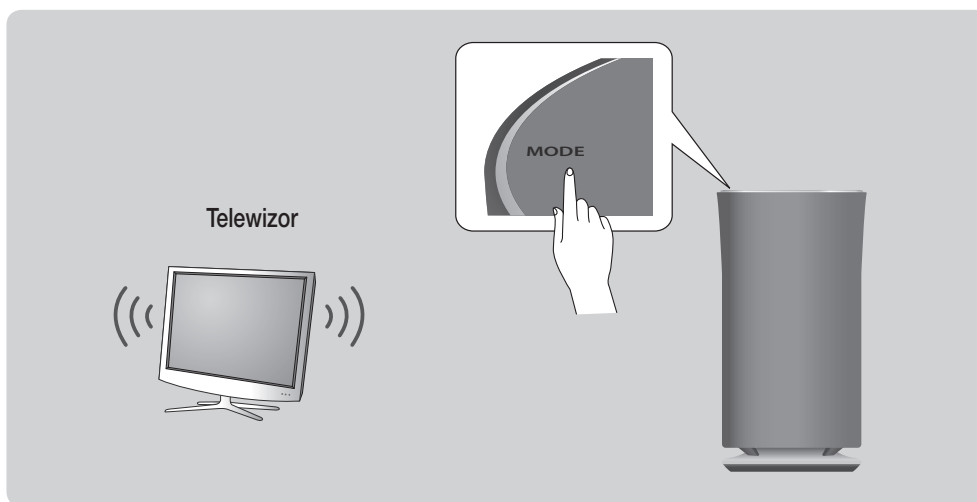

- 2 Włącz funkcję Bluetooth urządzenia mobilnego, a następnie wybierz opcję **Wyszukaj**.
- 3 Wybierz opcję **[Samsung] R5**, **[Samsung] R3** lub **[Samsung] R1**.
Zostanie nawiązane połączenie Bluetooth pomiędzy urządzeniem mobilnym a tym urządzeniem.
- 4 Bez połączenia z aplikacją **Samsung Mutiroom** możesz zobaczyć pozycję **Samsung Wireless Audio** na liście urządzeń Bluetooth. Wybierz ją.



UWAGI

- ✓ Urządzenia Bluetooth mogą powodować szum lub nieprawidłowe działanie, w zależności od sposobu użycia, jeśli:
 - część ciała styka się z systemem odbioru/transmisji urządzenia Bluetooth lub tym urządzeniem;
 - urządzenie podlega wahaniom pola elektrycznego powodowanym przez przeszkody, np. ściany, narożniki lub przegrody biurowe;
 - urządzenie jest narażone na zakłócenia elektryczne pochodzące od urządzeń korzystających z tej samej częstotliwości, takich jak sprzęt medyczny, kuchenki mikrofalowe lub urządzenia bezprzewodowe LAN.
- ✓ W chwili nawiązywania połączenia to urządzenie i urządzenie Bluetooth powinny znajdować się blisko siebie.
- ✓ W trybie Bluetooth połączenie zostanie utracone, jeśli odstęp pomiędzy tym urządzeniem a urządzeniem Bluetooth przekroczy 10 m. Nawet w zasięgu jakość dźwięku może ulec pogorszeniu z powodu przeszkód, np. ścian lub drzwi.

- ✓ To urządzenie może powodować zakłócenia elektryczne podczas działania.
- ✓ Urządzenie obsługuje dane SBC (44,1 kHz, 48 kHz).
- ✓ W trybie Bluetooth funkcje Odtwarzanie/Pauza/Następny/Poprzedni są dostępne w urządzeniach Bluetooth obsługujących funkcję AVRCP.
- ✓ Należy podłączać tylko urządzenia Bluetooth obsługujące funkcję A2DP (AV).
- ✓ Nie można podłączać urządzeń Bluetooth obsługujących tylko funkcję HF (z zestawem słuchawkowym).
- ✓ W danym momencie może być skojarzone tylko jedno urządzenie Bluetooth.
- ✓ W przypadku odłączenia tego urządzenia od zasilania połączenie Bluetooth zostanie przerwane. Aby ponownie nawiązać połączenie, podłącz to urządzenie do gniazdka elektrycznego i ustaw połączenie Bluetooth od nowa.

Podłączanie telewizora do głośnika

■ Podłączanie do telewizora za pośrednictwem funkcji Bluetooth (TV SoundConnect)

Funkcja telewizora SoundConnect umożliwia wygodne podłączanie telewizora Samsung bezprzewodowo do głośników zewnętrznych w celu odtwarzania dźwięku z telewizora.

- 1 Podłącz wtyczkę głośnika WAM do gniazda, a następnie dotknij raz lub kilka razy przycisku **MODE** na głośniku, aż usłyszysz komunikat „TV SoundConnect is ready.” (Połączenie TV SoundConnect gotowe.).

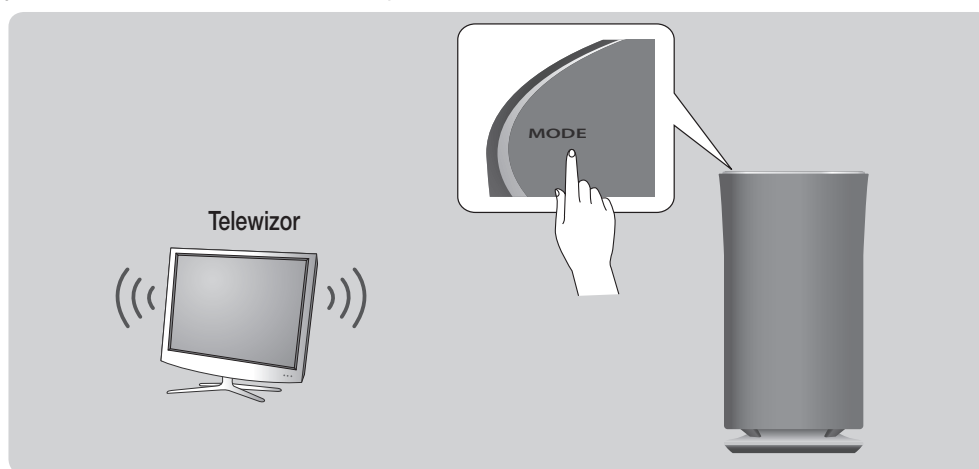

- 2 Dotknij i przytrzymaj przycisk **MODE** przez przynajmniej 5 sekund, aby zresetować funkcję TV SoundConnect.
- 3 W telewizorze zostanie wyświetlone okno połączenia z żądaniem zatwierdzenia połączenia. Zatwierdź, aby kontynuować.



UWAGI

- ✓ Optymalna odległość podczas łączenia to 2 m lub mniejsza.
- ✓ W przypadku odłączenia głośnika WAM od zasilania połączenie TV SoundConnect zostanie przerwane. Aby nawiązać połączenie ponownie, podłącz głośnik do gniazda, a następnie naciśnij przycisk **MODE** co najmniej raz, aż usłyszysz komunikat „TV SoundConnect is ready.” (Połączenie TV SoundConnect gotowe.). Następnie pomiń kroki 2 i 3. Głośnik automatycznie będzie emitował dźwięk telewizora.
- ✓ Gdy głośnik jest w trybie gotowości, połączenie TV SoundConnect nie jest rozłączane. Aby podłączyć nowy telewizor, wykonaj powyższe kroki 1, 2 i 3.
- ✓ Zasięg funkcji TV SoundConnect
 - Zalecana odległość łączenia: do 2 m.
 - Zalecana odległość użytkowania: do 10 m.
 - Jeśli odległość między telewizorem a urządzeniem przekracza 10 m, połączenie może zostać utracone lub dźwięk może być przerywany.
- ✓ Funkcja TV SoundConnect jest dostępna w niektórych telewizorach Samsung wprowadzonych na rynek po 2012 roku. Sprawdź, czy dany telewizor obsługuje funkcję SoundShare lub SoundConnect. (Więcej szczegółowych informacji zawiera instrukcja obsługi telewizora).
- ✓ Niestabilne otoczenie sieciowe może spowodować utratę połączenia lub przerywanie dźwięku.

Rozwiązywanie problemów

Przed zgłoszeniem się do serwisu należy sprawdzić poniższe informacje.

Problem	Sprawdź	Rozwiązanie
Urządzenie się nie włącza.	<ul style="list-style-type: none"> • Czy przewód zasilania jest podłączony do gniazdka elektrycznego? 	<ul style="list-style-type: none"> • Podłącz przewód zasilania do gniazdka elektrycznego.
Koncentrator i urządzenie nie są połączone.	<ul style="list-style-type: none"> • Jeśli koncentrator jest podłączony do zasilania, czy wskaźniki z przodu koncentratora sygnalizują poprawną pracę? • Czy przewód sieci LAN jest poprawnie podłączony do routera bezprzewodowego i koncentratora? 	<ul style="list-style-type: none"> • Zresetuj koncentrator. (Szczegółowe informacje zawiera instrukcja obsługi koncentratora). Odłącz koncentrator i podłącz go ponownie. Sprawdź, czy wskaźnik połączenia z przodu koncentratora miga. • Zresetuj urządzenie (patrz strona 4). Kliknij tutaj. Odłącz urządzenie i podłącz je ponownie.
Funkcja nie działa, gdy naciskany jest dany przycisk.	<ul style="list-style-type: none"> • Czy w powietrzu są obecne ładunki elektrostatyczne? 	<ul style="list-style-type: none"> • Odłącz przewód zasilania i podłącz ponownie.
Brak dźwięku.	<ul style="list-style-type: none"> • Czy głośność ustawiona jest na minimalną? 	<ul style="list-style-type: none"> • Podłącz urządzenie w sposób prawidłowy. • Wyreguluj głośność.
Uruchomienie funkcji TV SoundConnect (łączenie z telewizorem) nie powiodło się.	<ul style="list-style-type: none"> • Czy telewizor obsługuje funkcję TV SoundConnect? • Czy dany telewizor posiada najnowszą wersję oprogramowania sprzętowego? • Czy w trakcie połączenia wyświetlany jest błąd? 	<ul style="list-style-type: none"> • Funkcja TV SoundConnect jest obsługiwana przez niektóre telewizory Samsung wprowadzone na rynek po 2012 roku. Sprawdź, czy dany telewizor obsługuje funkcję TV SoundConnect. • Potwierdź wybór ustawienia Wi dla opcji TV SoundConnect w menu telewizora. • Zaktualizuj oprogramowanie sprzętowe telewizora do najnowszej wersji. • Skontaktuj się z centrum obsługi klienta firmy Samsung. • Naciśnij i przytrzymaj przycisk MODE przez ponad 5 sekund, aby zresetować funkcję TV SoundConnect i podłączyć nowy telewizor.

Problem	Sprawdź	Rozwiązanie
<p>Koncentrator nie działa poprawnie.</p>	<ul style="list-style-type: none"> • Czy koncentrator jest podłączony do zasilania? • Czy przewód sieci LAN jest poprawnie podłączony do routera bezprzewodowego i koncentratora? • Jeśli koncentrator jest podłączony do zasilania, czy wskaźniki z przodu koncentratora sygnalizują poprawną pracę? 	<ul style="list-style-type: none"> • Podłącz koncentrator. • Podłącz przewód sieci LAN do gniazda ETHERNET SWITCH z tyłu koncentratora oraz do routera bezprzewodowego. • Zresetuj koncentrator. (Szczegółowe informacje zawiera instrukcja obsługi koncentratora). • Jeżeli występują problemy z połączeniem koncentratora i tego urządzenia, spróbuj umieścić urządzenie bliżej routera bezprzewodowego lub koncentratora.
<p>Urządzenie nie działa poprawnie.</p>	<ul style="list-style-type: none"> • Czy urządzenie jest podłączone do zasilania? 	<ul style="list-style-type: none"> • Podłącz urządzenie. • Odłącz urządzenie od zasilania, podłącz ponownie, a następnie połącz ponownie z routerem. • Zresetuj urządzenie (patrz strona 4). Kliknij tutaj. • W przypadku używania wraz z koncentratorem <ul style="list-style-type: none"> - Upewnij się, że urządzenie mobilne i koncentrator są podłączone do tej samej sieci Wi-Fi. - Upewnij się, że wskaźnik diodowy koncentratora sygnalizuje poprawną pracę. - Jeśli problem nie ustępuje, zresetuj koncentrator. (Szczegółowe informacje zawiera instrukcja obsługi koncentratora). - Odłącz koncentrator od zasilania i podłącz ponownie. Następnie odłącz i ponownie podłącz urządzenie. - Jeżeli występują problemy z połączeniem koncentratora i tego urządzenia, spróbuj umieścić urządzenie bliżej routera bezprzewodowego lub koncentratora.



UWAGA

- ✓ Jeśli problem nie ustępuje, skontaktuj się z centrum obsługi klienta, aby uzyskać rozwiązanie.

Informacja o licencji Open Source

- Aby uzyskać więcej informacji o oprogramowaniu Open Source użytym w tym produkcie, odwiedź stronę: <http://opensource.samsung.com>

Licencje

- Oprogramowanie Spotify podlega licencjom stron trzecich, które można znaleźć tutaj: www.spotify.com/connect/third-party/licenses.
- Więcej informacji na temat usługi Spotify Connect można znaleźć na stronie www.spotify.com/connect.





Dane techniczne

Ogólne	Waga	R5 (WAM5500)	2,7 Kg
		R3 (WAM3500)	2,0 Kg
		R1 (WAM1500)	1,4 Kg
	Wymiary	R5 (WAM5500)	Ø166,0 X 313,0 (głęb.) mm
		R3 (WAM3500)	Ø144,0 X 273,0 (głęb.) mm
		R1 (WAM1500)	Ø123,0 X 234,0 (głęb.) mm
Zakres temperatur pracy		Od +5°C do +35°C	
Zakres wilgotności pracy		Od 10% do 75%	
Sieć	Sieć bezprzewodowa LAN		Wbudowana
	Zabezpieczenia	WEP (OPEN/SHARED)	
		WPA-PSK (TKIP/AES)	
		WPA2-PSK (TKIP/AES)	
	Całkowity pobór mocy w trybie gotowości (W) (gdy wszystkie porty sieciowe są włączone)	R5 (WAM5500)	2,5W
		R3 (WAM3500)	3,6W
R1 (WAM1500)		2,5W	
Dotknij obszaru dotykowego i przytrzymaj przez 10 sekund, aby wyłączyć połączenie Wi-Fi i Bluetooth oraz zasilanie.			

- Nie są obsługiwane prędkości sieci równe lub niższe niż 10 Mb/s.
- Konstrukcja oraz dane techniczne urządzenia mogą ulec zmianie bez uprzedzenia.
- Informacje dotyczące zasilania oraz poboru mocy znajdują się w na etykiecie umieszczonej na urządzeniu.
- Na spodzie urządzenia znajdują się ważne informacje dotyczące bezpieczeństwa.
- Wagę i wymiary podano w przybliżeniu.
- Aby uzyskać więcej informacji na temat użytkowania urządzenia, odwiedź witrynę internetową www.samsung.com.

- Istnieje możliwość nałożenia opłaty administracyjnej w przypadku gdy:
 - (a) zostanie wezwany technik, a w urzędzeniu nie zostanie stwierdzona żadna wada (tj. w przypadku, gdy użytkownik nie przeczyta niniejszej instrukcji)
 - (b) urządzenie zostanie przyniesione do punktu napraw, a w urzędzeniu nie zostanie stwierdzona żadna wada (tj. w przypadku, gdy użytkownik nie przeczyta niniejszej instrukcji).
- Użytkownik zostanie poinformowany o wysokości takiej opłaty administracyjnej przed wykonaniem jakiegokolwiek naprawy lub wizytą technika na miejscu.

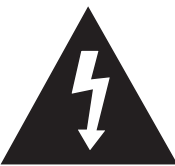
Oświadczenia o przestrzeganiu przepisów

	<div style="border: 1px solid black; padding: 5px; text-align: center;"> <p>UWAGA</p> <p>RYZIKO PORAŻENIA PRĄDEM ELEKTRYCZNYM. NIE OTWIERAĆ</p> </div>	
<p>Symbol błyskawicy w trójkącie ostrzega przed napięciem o niebezpiecznej wysokości wewnątrz urządzenia.</p>	<p>UWAGA: ABY ZMNIJSZYĆ RYZYKO PORAŻENIA PRĄDEM ELEKTRYCZNYM, NIE NALEŻY ZDEJMOWAĆ OSŁONY (ANI CZĘŚCI TYLNEJ). CZĘŚCI WEWNĘTRZNE NIE SĄ PRZEZNACZONE DO NAPRAWY PRZEZ UŻYTKOWNIKA. W TYM CELU NALEŻY ZWRÓCIĆ SIĘ DO WYKWALIFIKOWANEGO PERSONELU PUNKTU SERWISOWEGO</p>	<p>Wykrzyknik w trójkącie informuje o ważnych instrukcjach dotyczących urządzenia.</p>

Ostrzeżenie

- Aby zmniejszyć ryzyko wystąpienia pożaru lub porażenia prądem elektrycznym, nie należy wystawiać tego urządzenia na deszcz lub wilgoć.
- Nie należy wystawiać tego urządzenia na kapiącą wodę ani chlapanie. Na urządzeniu nie wolno także stawiać żadnych przedmiotów wypełnionych płynami, takich jak wazon.
- Aby całkowicie wyłączyć urządzenie, należy wyciągnąć wtyczkę z gniazda sieciowego. Należy także zapewnić łatwy dostęp do wtyczki w dowolnej chwili.

UWAGA

ABY UNIKNĄĆ PORAŻENIA ELEKTRYCZNEGO, NALEŻY PRAWDŁOWO PODŁĄCZYĆ URZĄDZENIE DO GNIAZDKA ELEKTRYCZNEGO.

- Urządzenie to powinno być stale podłączone do wyjścia prądu przemiennego z ochronnym połączeniem uziemienia.
- Aby odłączyć urządzenie z sieci, należy wyciągnąć wtyczkę z gniazda sieciowego, dlatego wtyczka sieciowa powinna być zawsze dostępna.
- Nie należy wystawiać tego urządzenia na kapiącą wodę ani chlapanie. Na urządzeniu nie wolno także stawiać żadnych przedmiotów wypełnionych płynami, takich jak wazon.
- Aby całkowicie wyłączyć urządzenie, należy wyciągnąć wtyczkę z gniazda sieciowego. Należy także zapewnić łatwy dostęp do wtyczki w dowolnej chwili.

■ Ważne instrukcje dotyczące bezpieczeństwa

Przed rozpoczęciem użytkowania urządzenia należy uważnie przeczytać instrukcję obsługi. Należy przestrzegać wszystkich instrukcji bezpieczeństwa podanych poniżej. Należy zachować instrukcję do wykorzystania w przyszłości.

- 1 Należy przeczytać poniższe instrukcje.
- 2 Należy zachować poniższe instrukcje.
- 3 Postępować zgodnie z ostrzeżeniami.
- 4 Postępować zgodnie ze wszystkimi instrukcjami.
- 5 Nie używać tego urządzenia w pobliżu wody.
- 6 Do czyszczenia urządzenia używać wyłącznie suchej szmatki.
- 7 Nie blokować żadnych otworów wentylacyjnych. Instalować urządzenie zgodnie z instrukcjami producenta.
- 8 Nie instalować produktu w pobliżu źródeł ciepła, takich jak: grzejniki, kraty wentylacyjne, kuchenki ani innych urządzeń (także odbiorników AV) wytwarzających ciepło.
- 9 Nie obchodzić zabezpieczeń wtyczek polaryzowanych lub z uziemieniem. Wtyczka polaryzowana posiada dwa bolce, z których jeden jest szerszy od drugiego. Wtyczka z uziemieniem posiada dwa bolce i trzeci wtyk uziemiający. Szeroki bolec lub trzeci wtyk uziemiający służą zapewnieniu bezpieczeństwa. Jeśli dołączona do zestawu wtyczka nie pasuje do danego gniazdka, należy wezwać elektryka w celu wymiany przestarzałego gniazdka.
- 10 Zabezpieczyć przewód zasilający przed nadegnięciem lub ściśnięciem, zwłaszcza w pobliżu wtyczek, gniazdek elektrycznych oraz w miejscu wyjścia przewodu z urządzenia.
- 11 Używać wyłącznie dodatków/akcesoriów zalecanych przez producenta.
- 12 Używać urządzenia wyłącznie umieszczonego na wózku, stojaku, statywie, wsporniku, lub na stole zalecanym przez producenta lub sprzedawanym łącznie z urządzeniem. W przypadku użycia wózka zachować ostrożność podczas przemieszczania wózka z urządzeniem, aby uniknąć obrażeń spowodowanych potknięciem.
- 13 Podczas burz z wyładowaniami atmosferycznymi lub w przypadku nieużywania go przez dłuższy czas należy odłączyć urządzenie z zasilania.
- 14 W celu serwisowania urządzenia należy zwrócić się do wykwalifikowanego personelu punktu serwisowego. Serwisowanie jest konieczne, jeśli urządzenie zostało w jakikolwiek sposób uszkodzone, np. jeśli został uszkodzony przewód zasilający lub wtyczka, na urządzenie został rozlany płyn lub spadły na niego przedmioty, urządzenie zostało wystawione na deszcz lub wilgoć, nie działa normalnie, czy też zostało upuszczone.



Ostrzeżenia dotyczące bezpieczeństwa

■ Ostrzeżenia dotyczące kabla zasilania

- Nie należy powodować przeciążenia gniazdek sieciowych lub przedłużaczy.
 - Może to doprowadzić do przegrzania się urządzenia lub pożaru.
- Przewodu zasilającego nie należy podłączać ani odłączać mokrymi rękoma.
- Nie należy umieszczać urządzenia w pobliżu urządzeń wytwarzających ciepło.
- Aby wyczyścić bolce wtyczki, należy odłączyć wtyczkę od gniazdka ściennego i wytrzeć bolce wyłącznie za pomocą suchej ściereczki.
- Nie zginać kabla zasilającego ani nie ciągnąć za niego.
- Nie wolno umieszczać na kablu zasilającym ciężkich przedmiotów.
- Nie podłączać kabla zasilającego do obluzowanego lub uszkodzonego gniazdka.
- Wsunąć do końca wtyczkę kabla zasilającego do gniazdka, aby dokładnie ją podłączyć.
 - Jeśli połączenie nie jest stałe, występuje ryzyko pożaru.

■ Zasady bezpieczeństwa podczas montażu

- Nie instalować produktu w pobliżu urządzeń lub przedmiotów wytwarzających ciepło lub ogień (świec, spirali odstraszających komary, grzejników itp). Nie instalować w miejscach narażonych na bezpośrednie działanie promieni słonecznych.
- Na czas przenoszenia wyłączyć zasilanie i odłączyć wszystkie kable (w tym kabel zasilania) od urządzenia.
 - Uszkodzony kabel zasilania może spowodować pożar i porażenie prądem.
- Instalowanie urządzenia w otoczeniu o wysokiej temperaturze, wilgotności, zapyłonym lub o bardzo niskiej temperaturze może doprowadzić do problemów z jakością lub spowodować nieprawidłowe działanie urządzenia. Przed instalacją urządzenia w otoczeniu wykraczającym poza normę należy skontaktować się z centrum serwisowym firmy Samsung, aby uzyskać dodatkowe informacje.
- Umieszczając urządzenie na półce, szafce lub biurku należy upewnić się, że górny panel skierowany jest do góry.
- Nie umieszczać urządzenia na niestabilnej powierzchni (np. na chwiejnej półce, przechylnym biurku itp.).
 - Upuszczenie urządzenia może spowodować nieprawidłowe jego działanie i stanowi ryzyko obrażeń. Silne wibracje lub uderzenie mogą spowodować nieprawidłowe działanie urządzenia i zagrożenie pożarem.
- Urządzenie należy instalować zachowując wokół niego odpowiednią ilość miejsca umożliwiającą przepływ powietrza.
 - Należy pozostawić przynajmniej 10 cm z tyłu urządzenia i ponad 5 cm z boków.
- Plastikowe materiały opakowaniowe należy przechowywać z dala od dzieci.
 - Zabawa plastikowymi materiałami opakowaniowymi może doprowadzić do uduszenia.

■ Ostrzeżenia dotyczące użytkowania

- Używanie urządzenia przez dłuższy czas przy dużej głośności może poważnie uszkodzić słuch.
 - Wystawienie na dźwięk o natężeniu przekraczającym 85 dB przez dłuższy czas może mieć negatywny wpływ na słuch. Im głośniejszy dźwięk, tym poważniejsze może być uszkodzenie słuchu. Natężenie dźwięku w przypadku normalnej rozmowy to od 50 do 60 dB, a hałas ruchu ulicznego to ok. 80 dB.
- Wewnątrz urządzenia napięcie ma niebezpieczną wysokość. Nie należy dokonywać samodzielnych prób demontażu, naprawy ani modyfikacji urządzenia.
 - Jeśli urządzenie wymaga naprawy, należy skontaktować się z centrum serwisowym firmy Samsung.
- Nie umieszczać żadnych pojemników z płynami na urządzeniu (np. wazonów, napojów, kosmetyków, środków chemicznych itp.). Do urządzenia (np. przez otwory wentylacyjne, porty wejścia/wyjścia itp.) nie mogą dostać się żadne metalowe przedmioty (np. monety, spinki do włosów itp.) ani materiały łatwopalne (np. papier, zapałki itp.).
 - Jeśli do urządzenia dostanie się szkodliwy materiał lub płyn, należy natychmiast je wyłączyć, odłączyć wtyczkę od gniazdka, a następnie skontaktować się z centrum serwisowym firmy Samsung.
- Nie wolno upuszczać urządzenia. W przypadku uszkodzenia mechanicznego należy odłączyć zasilanie i skontaktować się z centrum serwisowym firmy Samsung.
 - Istnieje ryzyko wystąpienia pożaru lub porażenia prądem.
- Nie trzymać ani nie ciągnąć urządzenia za kabel zasilania ani kabel sygnałowy.
 - Uszkodzony kabel może spowodować nieprawidłowe działanie urządzenia, pożar i niesie ze sobą ryzyko porażenia prądem.
- Nie używać ani nie przechowywać łatwopalnych materiałów w pobliżu urządzenia.
- Jeśli urządzenie emituje nietypowy dźwięk lub czuć zapach spalenizny i widać dym, należy natychmiast odłączyć kabel zasilania i skontaktować się z centrum serwisowym firmy Samsung.
- Jeśli czuć gaz, należy natychmiast wywietrzyć pomieszczenie. Nie dotykać wtyczki zasilania urządzenia. Nie włączać ani nie wyłączać urządzenia.
- Nie uderzać ani nie poddawać urządzenia nagłym uderzeniom. Nie przekłuwać urządzenia ostrym przedmiotem.
- To urządzenie można przenosić i używać w pomieszczeniach.
- Urządzenie nie jest odporne na wodę i kurz.
- Urządzenie należy przenosić zachowując ostrożność, aby nie doprowadzić do jego upuszczenia i uszkodzenia.

■ Ostrzeżenia dotyczące czyszczenia

- Nigdy nie używać alkoholu, rozpuszczalników, wosków, benzenu, rozcieńczalników, odświeżaczy powietrza ani smarów do czyszczenia urządzenia, nie wolno także rozpylać środków owadobójczych na urządzenie.
 - Zastosowanie powyższych substancji może doprowadzić do odbarwienia zewnętrznej powłoki, pęknięć lub łuszczenia się albo usunięcia etykiet z urządzenia.

- Aby wyczyścić urządzenie, należy odłączyć kabel zasilania, następnie wytrzeć urządzenie czystą, suchą, miękką ściereczką (z mikrofibry, bawełny).
 - Unikać gromadzenia się kurzu na urządzeniu. Kurz może doprowadzić do zarysowania powierzchni.

Dodatkowe informacje

Informacje o połączeniu sieciowym

- W zależności od zastosowanego rutera bezprzewodowego niektóre operacje sieciowe mogą przebiegać inaczej.
- Aby uzyskać szczegółowe informacje na temat połączenia z siecią za pomocą rutera bezprzewodowego albo modemu, zapoznaj się z dokumentacją rutera lub modemu.
- Wybierz kanał bezprzewodowy, który nie jest obecnie używany. Jeśli wybrany kanał jest używany przez inne pobliskie urządzenie komunikacyjne, zakłócenia radiowe mogą spowodować błąd komunikacji.
- Zgodnie z nowymi specyfikacjami certyfikacji Wi-Fi koncentrator nie obsługuje kodowania zabezpieczającego WEP, TKIP ani TKIP-AES (WPS2 mieszane) w sieciach działających w trybie 802.11n.
- Ze względu na swój charakter, bezprzewodowa sieć LAN może powodować zakłócenia, w zależności od warunków roboczych (wydajności rutera bezprzewodowego, odległości, przeszkód, zakłóceń z innych urządzeń bezprzewodowych itp.).
- Kodowanie WEP nie działa z opcją WPS (PBC) / WPS (PIN).

Works with SmartThings™

- To urządzenie jest zgodne z systemem SmartThings.
- Usługi SmartThings różnią się w zależności od kraju.
- Aby uzyskać więcej informacji, odwiedź stronę internetową <http://www.smarthings.com>

Prawa autorskie

© 2015 Samsung Electronics Co.,Ltd.

Wszelkie prawa zastrzeżone. Zabrania się powielania lub kopiowania niniejszej instrukcji obsługi w całości lub w częściach bez uzyskania pisemnej zgody Samsung Electronics Co., Ltd.

- Niniejszym firma Samsung Electronics, oświadcza, że to urządzenie jest zgodne z zasadniczymi wymaganiami oraz pozostałymi stosownymi postanowieniami Dyrektywy 1999/5/WE.



Oryginalna Deklaracja zgodności jest dostępna w witrynie <http://www.samsung.com>, przejdź do Wsparcie > Przeszukaj wsparcie dotyczące produktu i wprowadź nazwę modelu.

To urządzenie można używać we wszystkich krajach UE. Urządzenie to można używać tylko w pomieszczeniach.

Kontakt do SAMSUNG

Jeśli masz pytania dotyczące produktów marki Samsung, zapraszamy do kontaktu z naszą infolinią.

Country		Contact Centre ☎	Web Site
North America	U.S.A	1-800-SAMSUNG (726-7864)	www.samsung.com/us/support
	CANADA	1-800-SAMSUNG (726-7864)	www.samsung.com/ca/support (English) www.samsung.com/ca_fr/support (French)
Latin America	MEXICO	01-800-SAMSUNG (726-7864)	www.samsung.com/mx/support
	BRAZIL	0800-124-421 (Demais cidades e regiões) 4004-0000 (Capitais e grandes centros)	www.samsung.com/br/support
	COSTA RICA	0-800-507-7267 00-800-1-SAMSUNG (726-7864)	www.samsung.com/latin/support (Spanish) www.samsung.com/latin_en/support (English)
	DOMINICAN REPUBLIC	1-800-751-2676	www.samsung.com/latin/support (Spanish) www.samsung.com/latin_en/support (English)
	ECUADOR	1-800-10-7267 1-800-SAMSUNG (72-6786)	www.samsung.com/latin/support (Spanish) www.samsung.com/latin_en/support (English)
	EL SALVADOR	800-6225 800-0726-7864	www.samsung.com/latin/support (Spanish) www.samsung.com/latin_en/support (English)
	GUATEMALA	1-800-299-0013 1-800-299-0033	www.samsung.com/latin/support (Spanish) www.samsung.com/latin_en/support (English)
	HONDURAS	800-2791-9267 800-2791-9111	www.samsung.com/latin/support (Spanish) www.samsung.com/latin_en/support (English)
	JAMAICA	1-800-234-7267 1-800-SAMSUNG (726-7864)	www.samsung.com/latin_en/support (English)
	NICARAGUA	001-800-5077267	www.samsung.com/latin/support (Spanish) www.samsung.com/latin_en/support (English)
	PANAMA	800-7267 800-0101	www.samsung.com/latin/support (Spanish) www.samsung.com/latin_en/support (English)
	PUERTO RICO	1-800-682-3180	www.samsung.com/latin/support (Spanish) www.samsung.com/latin_en/support (English)
	TRINIDAD & TOBAGO	1-800-SAMSUNG(726-7864)	www.samsung.com/latin/support (Spanish) www.samsung.com/latin_en/support (English)
	VENEZUELA	0-800-SAMSUNG (726-7864)	www.samsung.com/ve/support
	COLOMBIA	Bogotá 600 12 72 Gratis desde cualquier parte del país 01 8000 112 112	www.samsung.com/co/support
	CHILE	800-SAMSUNG(726-7864)	www.samsung.com/cl/support
	BOLIVIA	800-10-7260	www.samsung.com/cl/support
	PERU	0800-777-08	www.samsung.com/pe/support
	ARGENTINE	0800-555-SAMSUNG (0800-555-7267)	www.samsung.com/ar/support
URUGUAY	000-405-437-33	www.samsung.com/latin/support (Spanish) www.samsung.com/latin_en/support (English)	
PARAGUAY	009-800-542-0001	www.samsung.com/latin/support (Spanish) www.samsung.com/latin_en/support (English)	
Europe	UK	0330 SAMSUNG (7267864)	www.samsung.com/uk/support
	EIRE	0818 717100	www.samsung.com/ie/support
	GERMANY	0180 6 SAMSUNG bzw. 0180 6 7267864* (*0,20 €/Anruf aus dem dt. Festnetz, aus dem Mobilfunk max. 0,60 €/Anruf)	www.samsung.com/de/support
	FRANCE	01 48 63 00 00	www.samsung.com/fr/support
	ITALIA	800-SAMSUNG (800.7267864)	www.samsung.com/it/support
	SPAIN	0034902172678	www.samsung.com/es/support
	PORTUGAL	808 20 7267	www.samsung.com/pt/support

Country	Contact Centre ☎	Web Site	
Europe	LUXEMBURG	261 03 710	www.samsung.com/support
	NETHERLANDS	0900-SAMSUNG (0900-7267864) (€ 0,10/Min)	www.samsung.com/nl/support
	BELGIUM	02-201-24-18	www.samsung.com/be/support (Dutch) www.samsung.com/be_fr/support (French)
	NORWAY	815 56480	www.samsung.com/no/support
	DENMARK	70 70 19 70	www.samsung.com/dk/support
	FINLAND	030-6227 515	www.samsung.com/fi/support
	SWEDEN	0771 726 7864 (0771-SAMSUNG)	www.samsung.com/se/support
	POLAND	801-172-678* lub +48 22 607-93-33 * * (koszt połączenia według taryfy operatora)	www.samsung.com/pl/support
	HUNGARY	0680SAMSUNG (0680-726-786) 0680PREMIUM (0680-773-648)	www.samsung.com/hu/support
	SLOVAKIA	0800 - SAMSUNG (0800-726 786)	www.samsung.com/sk/support
	AUSTRIA	0800-SAMSUNG (0800-7267864) [Only for Premium HA] 0800-366661 [Only for Dealers] 0810-112233	www.samsung.com/at/support
	SWITZERLAND	0800 726 78 64 (0800-SAMSUNG)	www.samsung.com/ch/support (German) www.samsung.com/ch_fr/support (French)
	CZECH	800 - SAMSUNG (800-726786)	www.samsung.com/cz/support
	CROATIA	072 726 786	www.samsung.com/hr/support
	BOSNIA	055 233 999	www.samsung.com/support
	MONTENEGRO	020 405 888	www.samsung.com/support
	SLOVENIA	080 697 267 (brezplačna številka) 090 726 786 (0,39 EUR/min) klicni center vam je na voljo od ponedeljka do petka od 9. do 18. ure.	www.samsung.com/si
	SERBIA	011 321 6899	www.samsung.com/rs/support
	BULGARIA	800 111 31, Безплатна телефонна линия	www.samsung.com/bg/support
	ROMANIA	08008 726 78 64 (08008 SAMSUNG) Apel GRATUIT	www.samsung.com/ro/support
CYPRUS	8009 4000 only from landline, toll free		
GREECE	80111-SAMSUNG (80111 726 7864) only from land line	www.samsung.com/gr/support	
LITHUANIA	8-800-77777	www.samsung.com/lt/support	
LATVIA	8000-7267	www.samsung.com/lv/support	
ESTONIA	800-7267	www.samsung.com/ee/support	
CIS	RUSSIA	8-800-555-55-55 (VIP care 8-800-555-55-88)	www.samsung.com/ru/support
	BELARUS	810-800-500-55-500	www.samsung.com/support
	GEORGIA	0-800-555-555	www.samsung.com/support
	ARMENIA	0-800-05-555	www.samsung.com/support
	AZERBAIJAN	0-88-555-55-55	www.samsung.com/support
	KAZAKHSTAN	8-10-800-500-55-500 (GSM: 7799, VIP care 7700)	www.samsung.com/support
	UZBEKISTAN	8-10-800-500-55-500 (GSM: 7799)	www.samsung.com/support
	KYRGYZSTAN	00-800-500-55-500	www.samsung.com/kz_ru/support
	TAJIKISTAN	8-10-800-500-55-500	www.samsung.com/support
	MONGOLIA	+7-495-363-17-00	www.samsung.com/support
	UKRAINE	0-800-502-000	www.samsung.com/ua/support (Ukrainian) www.samsung.com/ua_ru/support (Russian)
	MOLDOVA	0-800-614-40	www.samsung.com/support
China	CHINA	400-810-5858	www.samsung.com/cn/support
	HONG KONG	(852) 3698 4698	www.samsung.com/hk/support (Chinese) www.samsung.com/hk_en/support (English)
	MACAU	0800 333	www.samsung.com/support

Country	Contact Centre ☎	Web Site	
S.E.A	SINGAPORE	1800-SAMSUNG(726-7864)	www.samsung.com/sg/support
	AUSTRALIA	1300 362 603	www.samsung.com/au/support
	NEW ZEALAND	0800 726 786	www.samsung.com/nz/support
	VIETNAM	1800 588 889	www.samsung.com/vn/support
	THAILAND	0-2689-3232, 1800-29-3232	www.samsung.com/th/support
	MYANMAR	+95-01-2399-888	www.samsung.com/support
	MALAYSIA	1800-88-9999 603-77137477 (Overseas contact)	www.samsung.com/my/support
	INDONESIA	021-56997777 08001128888	www.samsung.com/id/support
	PHILIPPINES	1-800-10-7267864 [PLDT] 02-4222111 [Other landline]	www.samsung.com/ph/support
	TAIWAN	0800-329999	www.samsung.com/tw/support
	JAPAN	0120-363-905	www.samsung.com/jp/support
S.W.A	INDIA	1800 3000 8282 - Toll Free 1800 266 8282 - Toll Free	www.samsung.com/in/support
	BANGLADESH	09612300300	www.samsung.com/in/support
	SRI LANKA	94117540540	www.samsung.com/support
MENA	EGYPT	08000-7267864 16580	www.samsung.com/eg/support
	ALGERIA	021 36 11 00	www.samsung.com/n_africa/support
	IRAN	021-8255 [CE]	www.samsung.com/iran/support
	SAUDI ARABIA	8002474357	www.samsung.com/sa/support www.samsung.com/sa_en/support (English)
	PAKISTAN	0800-Samsung (72678)	www.samsung.com/pk/support
	TUNISIA	80-1000-12	www.samsung.com/n_africa/support
	U.A.E	800-SAMSUNG (800 - 726 7864)	www.samsung.com/ae/support (English) www.samsung.com/ae_ar/support (Arabic)
	OMAN	800-SAMSUNG (800 - 726 7864)	
	KUWAIT	183-CALL (183-2255)	
	BAHRAIN	8000-GSAM (8000-4726)	
	QATAR	800-CALL (800-2255)	www.samsung.com/tr/support
	TURKEY	444 77 11	
	JORDAN	0800-22273 06 5777444	www.samsung.com/Levant/support (English)
	SYRIA	18252273	www.samsung.com/Levant/support (English)
MOROCCO	080 100 22 55	www.samsung.com/n_africa/support	
Africa	SOUTH AFRICA	0860 SAMSUNG (726 7864)	www.samsung.com/support
	BOTSWANA	8007260000	
	NAMIBIA	08 197 267 864	
	ZAMBIA	0211 350370	
	MAURITIUS	23052574020	
	REUNION	262508869	
	MOZAMBIQUE	847267864 / 827267864	
	NIGERIA	0800-726-7864	www.samsung.com/africa_en/support
	Ghana	0800-10077 0302-200077	
	Cote D'Ivoire	8000 0077	www.samsung.com/africa_fr/support
	SENEGAL	800-00-0077	
	CAMEROON	7095-0077	www.samsung.com/support
	KENYA	0800 545 545	
	UGANDA	0800 300 300	
	TANZANIA	0800 755 755 / 0685 889 900	
	RWANDA	9999	
	BURUNDI	200	
DRC	499999		
SUDAN	1969		

SAMSUNG



Prawidłowe usuwanie produktu (zużyty sprzęt elektryczny i elektroniczny)

To oznaczenie umieszczone na produkcie, akcesoriach lub dokumentacji oznacza, że po zakończeniu eksploatacji nie należy tego produktu ani jego akcesoriów (np. ładowarki, zestawu słuchawkowego, przewodu USB) wyrzucać wraz ze zwykłymi odpadami gospodarstwa domowego. Aby uniknąć szkodliwego wpływu na środowisko naturalne i zdrowie ludzi wskutek niekontrolowanego usuwania odpadów, prosimy o oddzielenie tych przedmiotów od odpadów innego typu oraz o odpowiedzialny recykling i praktykowanie ponownego wykorzystania materiałów.

W celu uzyskania informacji na temat miejsca i sposobu bezpiecznego dla środowiska recyklingu tych przedmiotów, użytkownicy w gospodarstwach domowych powinni skontaktować się z punktem sprzedaży detalicznej, w którym dokonali zakupu produktu, lub z organem władz lokalnych.

Użytkownicy w firmach powinni skontaktować się ze swoim dostawcą i sprawdzić warunki umowy zakupu. Produktu ani jego akcesoriów nie należy usuwać razem z innymi odpadami komercyjnymi.