

eldom **iss**

HS11

PL / LOKÓWKA DO WŁOSÓW
EN / HAIR CURLER
DE / LOCKENSTAB
RU / МАШИНКА ДЛЯ ЗАВИВКИ ВОЛОС
ES / RIZADOR DE PELO
FR / FER A BOUCLER
IT / FERRO ARRICCIACAPELLI



Eldom Sp. z o.o. • ul. Pawła Chromika 5a • 40-238 Katowice, POLAND
tel: +48 32 2553340 • fax: +48 32 2530412 • www.eldom.eu



/PL/ Uzuwanie wyeksploatowanych urządzeń elektrycznych i elektronicznych (dotyczy krajów Unii Europejskiej i innych krajów europejskich z wydzielonymi systemami zbierania odpadów). Ten symbol na produkcie lub jego opakowaniu oznacza, że produkt nie powinien być zaliczany do odpadów domowych. Należy go przekazać do odpowiedniego punktu, który zajmuje się zbieraniem i recyklingiem urządzeń elektrycznych i elektronicznych. Prawidłowe usunięcie produktu zapobiegnie potencjalnym negatywnym konsekwencjom dla środowiska naturalnego i zdrowia ludzkiego wynikających z obecności substancji niebezpiecznych w produkcie. Urządzenie elektryczne należy oddać tak, aby ograniczyć jego ponowne użycie i wykorzystanie. Jeżeli w urządzeniu znajdują się baterie należy je wyjąć i oddać do punktu składowania osobno. URZĄDZENIA NIE WRZUCAĆ DO POJEMNIKA NA ODPADY KOMUNALNE. Recykling materiałów pomaga w zachowaniu surowców naturalnych. Aby uzyskać szczegółowe informacje o recyklingu tego produktu, należy się skontaktować z władzami lokalnymi, firmą świadczącą usługi oczyszczania lub sklepem, w którym produkt został kupiony.

/EN/ The disposal of used electrical and electronic equipment (applies to European Union countries and other European countries with separate waste-collection systems). This symbol on the product or its packaging indicates that it should not be classified as household waste. It should be handed over to an appropriate company dealing with the collection and recycling of electrical and electronic equipment. The correct disposal of the product will prevent potential negative consequences for the environment and human health resulting from hazardous substances present in the product. Electrical devices must be handed over to restrict their re-use and further treatment. If the device contains batteries, remove them, and hand them over to a storage point separately. DO NOT THROW EQUIPMENT INTO THE MUNICIPAL WASTE BIN. Material recycling helps to preserve natural resources. For detailed information on how to recycle this product, please contact your local authority, the recycling company, or the shop where you bought it.

/DE/ Entsorgung von gebrauchten Elektro- bzw. Elektronikgeräten (gilt für Länder der Europäischen Union und andere europäische Länder mit getrennten Abfallsammelsystemen). Dieses Symbol auf dem Produkt oder seiner Verpackung weist darauf hin, dass das Produkt nicht als Hausmüll entsorgt werden darf. Übergeben Sie Elektroschrott an die entsprechende Sammel- und Recyclingstelle für Elektro- bzw. Elektronikgeräte. Die ordnungsgemäße Entsorgung des Produkts verhindert mögliche negative Folgen für die Umwelt und die menschliche Gesundheit, die sich aus dem im Produkt enthaltenen gefährlichen Stoffen ergeben können. Das elektrische Gerät muss so übergeben werden, dass die Wiederverwendung und der weitere Gebrauch eingeschränkt sind. Falls sich Batterien im Gerät befinden, entfernen Sie diese und übergeben Sie sie separat an die Sammelstelle. NICHT IN DEN HAUSMÜLL WERFEN. Das Recycling von Materialien trägt zur Schonung der natürlichen Ressourcen bei. Detaillierte Informationen zum Recycling dieses Produkts erhalten Sie bei Ihren örtlichen Behörden, dem Entsorgungsbetrieb oder dem Geschäft, in dem Sie dieses Produkt gekauft haben.

/RU/ Утилизация вышедшего из эксплуатации электрического и электронного оборудования (относится к странам Европейского Союза и другим европейским странам с системами раздельного сбора отходов). Этот символ на продукте или его упаковке означает, что продукт не следует рассматривать как бытовые отходы. Его следует направить в соответствующий пункт сбора и последующей переработки электрического и электронного оборудования. Правильная утилизация продукта предотвратит возможные негативные последствия для окружающей среды и здоровья человека, связанные с наличием в продукте опасных веществ. Электрическое устройство должно быть передано для утилизации таким образом, чтобы ограничить его повторное использование. Если в устройстве имеются батарейки, извлеките их и передайте в место сбора отдельно. НЕ ВЫБРАСЫВАЙТЕ ОБОРУДОВАНИЕ В КОНТЕЙНЕР ДЛЯ БЫТОВЫХ ОТХОДОВ. Повторная переработка материалов помогает сохранить природные ресурсы. Для получения подробной информации о том, как утилизировать данное изделие, обратитесь в местный орган власти, компанию, занимающуюся уборкой мусора, или в магазин, в котором вы приобрели данный продукт.

/ES/ Eliminación de residuos de aparatos eléctricos y electrónicos (aplicable a los países de la Unión Europea y a otros países europeos que poseen sistemas aislados de recogida de residuos). Este símbolo en el producto o en su embalaje indica que el producto no debe clasificarse como residuo doméstico. Hay que entregarlo en un punto autorizado de recogida y reciclaje de aparatos eléctricos y electrónicos. La eliminación adecuada del producto prevendrá las posibles consecuencias negativas para el medio ambiente y la salud humana derivadas de la presencia de sustancias peligrosas en el producto. El dispositivo eléctrico debe ser entregado de manera que se pueda limitar su reutilización y reuso. Si hay pilas en el aparato, hay que quitarlas y entregarlas por separado al punto de almacenamiento. NO TIRAR EL DISPOSITIVO EN EL CUBO DE BASURA MUNICIPAL. El reciclaje de materias ayuda a preservar los recursos naturales. Para obtener la información específica sobre el reciclaje de este producto, póngase en contacto con las autoridades locales, con un proveedor de servicios de reciclaje o con la tienda en la que lo compró.

/FR/ L'élimination des équipements électriques et électroniques usagés (applicable dans l'Union européenne et dans les autres pays européens disposant de systèmes de collecte sélective). Ce symbole sur le produit ou son emballage indique que le produit ne doit pas être traité comme un déchet ménager. Il doit être remis à un point de collecte approprié pour le recyclage des appareils électriques et électroniques. L'élimination correcte du produit permettra d'éviter les conséquences négatives potentielles pour l'environnement et la santé humaine résultant de la présence de substances dangereuses dans le produit. Le matériel électrique doit être remis de manière à limiter sa réutilisation et son utilisation. S'il y a des piles dans l'appareil, retirez-les et déposez-les dans un lieu de stockage séparé. NE JETEZ PAS CET APPAREIL DANS LES ORDURES MÉNAGÈRES. Le recyclage des matériaux contribue à préserver les ressources naturelles. Pour des informations détaillées sur le recyclage de ce produit, veuillez contacter votre autorité locale, l'entreprise fournissant des services de nettoyage ou le magasin où vous avez acheté le produit.

/IT/ Smaltimento dei rifiuti di apparecchiatura elettrica ed elettronica (applicabile nell'Unione Europea e in altri paesi europei con sistemi di raccolta differenziata). Questa immagine sul prodotto o sul suo imballaggio indica che il prodotto non deve essere smaltito insieme agli altri rifiuti domestici. Restituire il dispositivo a un centro di raccolta e riciclaggio appropriato per apparecchiatura elettrica ed elettronica. Il corretto smaltimento del prodotto permette di evitare possibili danni all'ambiente o alla salute umana derivanti dalla presenza di sostanze pericolose nel prodotto. Smaltire l'apparecchio elettrico in modo da limitarne il riutilizzo e il riuso. Se sono presenti batterie, devono essere rimosse e smaltite separatamente. NON SMALTIRE L'APPARECCHIO NEL CONTENITORE DEI RIFIUTI URBANI. Il riciclaggio dei materiali aiuta a conservare le risorse naturali. Per informazioni dettagliate sul riciclaggio di questo prodotto, contattate l'autorità locale, il fornitore del servizio di pulizia o il negozio dove è stato acquistato questo prodotto.

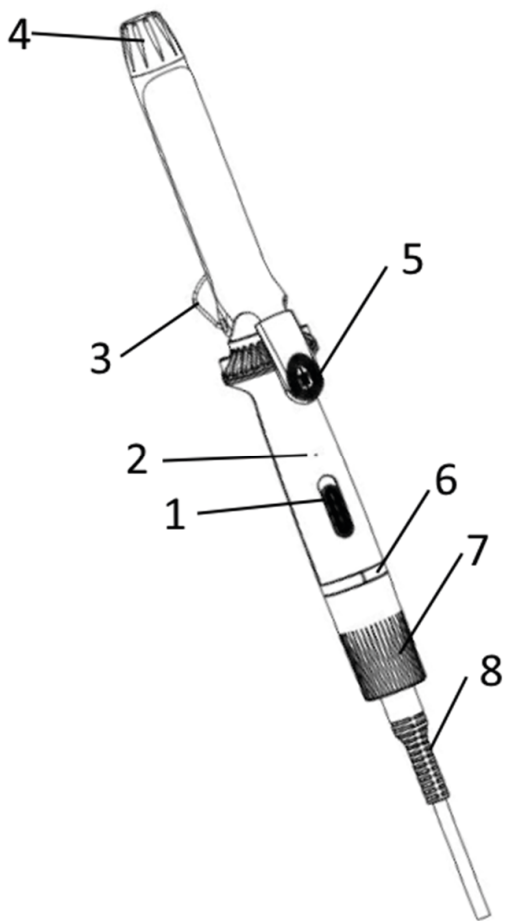

WSKAZÓWKI BEZPIECZEŃSTWA

Przed pierwszym użyciem należy uważnie zapoznać się z całością treści niniejszej instrukcji. Instrukcję zachować na przyszłość.

1. Niniejszy sprzęt może być użytkowany przez dzieci w wieku co najmniej 8 lat i przez osoby o obniżonych możliwościach fizycznych, umysłowych i osoby o braku doświadczenia i znajomości sprzętu, jeżeli zapewniony zostanie nadzór lub instruktaż odnośnie do użytkowania sprzętu w bezpieczny sposób tak, aby związane z tym zagrożenia były zrozumiałe. Dzieci nie powinny bawić się sprzętem. Dzieci bez nadzoru nie powinny wykonywać czyszczenia i konserwacji sprzętu. Nie dopuścić, aby przewód zwisał w miejscu, w którym dziecko może go chwycić. Dzieci należy nadzorować, aby mieć pewność, że nie bawią się urządzeniem.
2. Do zapewnienia dodatkowej ochrony, wskazane jest zainstalowanie w obwodzie elektrycznym zasilającym łazienkę, urządzenia różnicowo-prądowego (RCD) o znamionowym prądzie różnicowym zadziałania nieprzekraczającym 30mA. W tym zakresie należy zwrócić się do specjalisty elektryka.
3. Przewód przyłączeniowy należy podłączyć do gniazdka o parametrach zgodnych z podanymi w instrukcji.
4. Urządzenie należy odłączać od sieci zawsze poprzez pociągnięcie za wtyczkę, a nie za przewód zasilający.
5. Nie zanurzać przewodu lub urządzenia w wodzie.
6. Nie używać na wolnym powietrzu.

7. Gdy urządzenie jest używane w łazience, odłączyć je od sieci po użyciu, gdyż bliskość wody stanowi zagrożenie nawet wtedy, kiedy urządzenie jest wyłączone.
8. Nie należy pozostawiać używanego urządzenia bez nadzoru.
9. Wyłączyć urządzenie przed odłączeniem od sieci.
10. Po zakończeniu pracy zawsze należy odłączyć urządzenie od zasilania.
11. Nie chwycić urządzenia mokrymi rękami.
12. Nie używać w przypadku uszkodzenia przewodu zasilającego, gdy urządzenie spadło lub zostało uszkodzone w inny sposób. Naprawę urządzenia należy powierzyć autoryzowanemu serwisowi; informacja w karcie gwarancyjnej oraz na stronie www.eldom.eu. Wszelkie modernizacje lub stosowanie innych niż oryginalne części zamiennych lub elementów urządzenia jest zabronione i zagraża bezpieczeństwu użytkownika.
13. Przed czyszczeniem odłączyć urządzenie od sieci.
14. Nie należy wystawiać urządzenia na działanie promieni słonecznych, gorących powierzchni i wilgoci.
15. Urządzenie może być używane tylko z oryginalnie dołączonymi akcesoriami.
16. Firma Eldom Sp. z o. o. nie ponosi odpowiedzialności za ewentualne szkody powstałe w wyniku niewłaściwego używania urządzenia.

UWAGA

Nie wolno używać urządzenia do stylizacji zwierząt oraz włosów sztucznych.

OSTRZEŻENIE: Niewłaściwe użytkowanie urządzenia może spowodować obrażenia ciała.



UWAGA. Urządzenie tylko do użytku domowego. Przy eksploatacji przemysłowej, niezgodnej z przeznaczeniem lub wbrew niniejszej instrukcji uprawnienia z tytułu gwarancji wygasają.

UWAGA. Woreczek foliowy może stanowić niebezpieczeństwo – aby uniknąć uduszenia workiem należy przechowywać go z daleka od niemowląt i małych dzieci.



OSTRZEŻENIE. Nie stosować tego sprzętu w pobliżu wanien, pryszniców, basenów i podobnych zbiorników z wodą.

CZYSZCZENIE I KONSERWACJA

- Przed przystąpieniem do czyszczenia odłączyć urządzenie od sieci oraz poczekać, aż całkowicie wystygnie.
- **Nie wolno zanurzać urządzenia w wodzie.**
- Obudowę urządzenia oraz przewód zasilający można czyścić miękką, suchą lub wilgotną ściereczką.

GWARANCJA

- Urządzenie przeznaczone jest do użytku prywatnego w gospodarstwie domowym.
- Nie może być używane do celów zawodowych.
- Gwarancja traci ważność w przypadku nieprawidłowej obsługi.
- Szczegółowe warunki gwarancji w załączniku.

PL INSTRUKCJA OBSŁUGI

LOKÓWKA DO WŁOSÓW HS11

OPIS OGÓLNY

1. Włącznik
2. Lampka kontrolna - praca
3. Podpórka
4. Końcówka
5. Klips
6. Lampka kontrolna - temperatura
7. Regulacja temperatury
8. Przewód

DANE TECHNICZNE

Moc: **32W**
Napięcie zasilania:
110-240V ~ 50-60Hz

PRZEZNACZENIE

Lokówka **HS11** służy do modelowania włosów.

OBSŁUGA

Przygotowanie urządzenia

- Przed podłączeniem urządzenia do źródła zasilania należy upewnić się, że włącznik (1) ustawiony jest w pozycji „0”, a regulator temperatury (7) w pozycji „OFF”.
- Urządzenie położyć na płaskiej i odpornej na wysokie temperatury powierzchni tak, aby opierało się na podpórce (3).
- Po podłączeniu do sieci o parametrach zgodnych z podanymi w instrukcji uruchomić urządzenie włącznikiem (1) – zaświeci się kontrolka (2).
- Regulator (7) przekręcić w prawo i ustawić odpowiednią temperaturę. Kontrolka (4) zacznie migać, a po osiągnięciu zadanej temperatury będzie świecić ciągle.
- Aby zmniejszyć temperaturę, należy obrócić regulator (7) w lewo i ustawić temperaturę.
- Aby wyłączyć urządzenie należy przekręcić regulator (7) w lewo do pozycji „OFF”, a następnie przesunąć włącznik (1) w pozycję „0”.

Modelowanie włosów

- Przed prostowaniem włosy należy umyć i dokładnie rozczesać. **Włosy muszą być lekko wilgotne lub suche.**
- Naciskając na dźwignię (5) rozewrzeć zacisk lokówki, wsunąć kosmyk włosów o szerokości kilku cm i rozpocząć modelowanie włosów.
- W trakcie modelowania urządzenie można trzymać za nienagrzewającą się końcówkę (4).
- **Nie należy jednorazowo trzymać włosów w urządzeniu dłużej niż 20 sekund.**
- Włosy rozczesywać dopiero po ich schłodzeniu.
- Ustawiona przez użytkownika temperatura pracy ulega zwykle zmianie (obniżeniu) w kontakcie z wilgotnymi włosami. Urządzenie na bieżąco koryguje temperaturę.

AUTOMATYCZNE WYŁĄCZANIE

- Dla bezpieczeństwa urządzenie posiada funkcję automatycznego wyłączenia.
- Jeśli urządzenie nie będzie używane bez przerwy przez ponad 60 minut, automatycznie wyłączy się.
- Aby dalej korzystać z urządzenia po tym czasie, należy przekręcić regulator (7) w pozycję „OFF”, a następnie ustawić odpowiednią temperaturę.

SAFETY INSTRUCTIONS

Before first use, please thoroughly read the entire manual. It is recommended to keep this instructions manual for future reference.

1. This equipment can be used by children of at least 8 years of age and by people with reduced physical and mental capabilities and lack of experience and knowledge of the equipment, if supervision or instruction is provided on how to use the equipment safely so that the associated risks are understood. Children should not play with the equipment. Unsupervised children should not carry out cleaning or maintenance of the equipment. Do not allow the cord to hang where a child can grab it. Children should be supervised to ensure that they do not play with the equipment.
2. To provide additional protection, it is advisable to install a residual current device (RCD) with a rated residual trip current not exceeding 30mA in the electrical circuit supplying the bathroom. A specialist electrician should be consulted in this respect.
3. The connection cable must be connected to a socket with the parameters specified in the instructions.
4. Always disconnect the appliance from the mains by pulling on the plug and not on the power cord.
5. Do not immerse the cable or the appliance in water.
6. Do not use in the open air.

7. Do not expose the device to sunlight, hot surfaces or moisture.
8. When the appliance is used in the bathroom, unplug it from the mains after use, as the proximity to water is a hazard even when the appliance is switched off.
9. Do not leave the appliance in use unattended.
10. Switch off the appliance before unplugging it from the mains.
11. Always disconnect the appliance from the power supply when finished working.
12. Do not handle the appliance with wet hands.
13. Disconnect the appliance from the mains before cleaning.
14. Do not use if the power cord is damaged, if the appliance has fallen or has been damaged in any other way. Have the unit repaired by an authorised service centre; see the warranty card and www.eldom.eu for information. Any upgrade or use of non-original spare parts or components of the appliance is prohibited and compromises the safety of use.
15. The appliance may be used only with the originally supplied accessories.
16. The company Eldom Sp. z o.o. shall not be liable for any damage caused by inappropriate use of the appliance.

NOTE:

The appliance must not be used to style animals or artificial hair.

WARNING:

Improper use of the appliance may cause injury.



WARNING

This appliance is designed for domestic use only; when used for industrial purposes outside the product's specifications, or used not in accordance with the instructions, no liability is assumed and the warranty is nullified.

WARNING

Plastic bag can be dangerous, to avoid danger of suffocation keep this bag away from babies and children.



Caution: Do not use this appliance near baths, showers, swimming pools and similar containers with water.

CLEANING AND MAINTANANCE

- Unplug the appliance from the mains and wait until it has cooled down completely before cleaning.
- Do not immerse the appliance in water.
- The housing of the appliance and the power cord can be cleaned with a soft, dry or damp cloth.

WARRANTY

- This appliance is designed for domestic use only.
- It cannot be used for professional purposes or for other than the intended use.
- Improper use will nullify the guarantee.

EN OPERATING INSTRUCTION

HAIR CURLER HS11

GENERAL DESCRIPTION

1. Switch
2. Indicator light - operation
3. Support
4. Tip
5. Clip
6. Indicator lamp - temperature
7. Temperature regulator
8. Power cord

TECHNICAL DATA

Power: **32W**
Mains supply:
110-240V~ 50-60Hz

INTENDED USE

The **HS11** curling iron is used for hair modelling.

OPERATION

Preparing the appliance

- Before connecting the appliance to the power supply, make sure that the switch (1) is set to is in position "0" and the temperature regulator (7) is in position "OFF".
- Place the appliance on a flat and heat-resistant surface so that it rests on the support (3).
- Once the appliance has been connected to a power supply with the parameters specified in the instructions, switch on the appliance switch (1) - the indicator light (2) will illuminate.
- Turn the regulator (7) to the right and set the desired temperature. The indicator light (4) will start blinking and will be on continuously when the set temperature is reached.
- To reduce the temperature, turn the control (7) to the left and set the temperature.
- To switch the appliance off, turn the control (7) to the left to the "OFF" position and then slide the switch (1) to the "0" position.

Hair modeling

- Hair must be washed and thoroughly combed before straightening. The hair must be slightly damp or dry.
- By pressing on the lever (5), open the curling iron clamp, insert a strand of hair a few cm wide and start modelling the hair.
- During modelling, you can hold the appliance by the non-heating tip (4).
- **Do not hold hair in the appliance for more than 20 seconds at a time.**
- Only comb the hair after it has cooled down.
- The operating temperature set by the user tends to change (lowered) in contact with damp hair. The appliance continuously adjusts the temperature.

AUTOMATIC SWITCH-OFF

- For safety, the appliance has an automatic switch-off function.
- If the appliance is not used continuously for more than 60 minutes, it will automatically switch off.
- To continue using the appliance after this time, turn the control (7) to the "OFF" position and then set the appropriate temperature.

SICHERHEITSANWEISUNGEN

Vor der ersten Verwendung machen Sie sich bitte mit dem Inhalt dieser Anleitung vertraut. Bewahren Sie diese Betriebsanleitung zum späteren Nachschlagen auf.

1. Dieses Gerät kann von Kindern im Alter von mindestens 8 Jahren und von Personen mit eingeschränkten körperlichen und geistigen Fähigkeiten sowie mangelnder Erfahrung und Kenntnis des Geräts verwendet werden, wenn sie beaufsichtigt oder in die sichere Verwendung des Geräts eingewiesen werden und die damit verbundenen Risiken verstehen. Kinder sollten nicht mit dem Gerät spielen. Unbeaufsichtigte Kinder sollten keine Reinigungs- oder Wartungsarbeiten an den Geräten durchführen. Achten Sie darauf, dass das Kabel nicht so hängt, dass ein Kind es greifen kann. Kinder sollten beaufsichtigt werden, um sicherzustellen, dass sie nicht mit dem Gerät spielen.
2. Als zusätzliche Schutzmaßnahme ist es ratsam, einen Fehlerstromschutzschalter (RCD) mit einem Nennfehlerstrom von höchstens 30 mA in den Stromkreis zu installieren, der das Badezimmer versorgt. Ziehen Sie dazu einen Elektrofachmann hinzu.
3. Das Anschlusskabel muss an eine Steckdose mit den in der Anleitung angegebenen Parametern angeschlossen werden.
4. Trennen Sie das Gerät immer durch Ziehen am Stecker und nicht am Netzkabel vom Netz.
5. Tauchen Sie das Kabel oder das Gerät nicht in Wasser ein.
6. Verwenden Sie das Gerät nicht an der frischen Luft.

7. Setzen Sie das Gerät nicht dem Sonnenlicht, heißen Oberflächen oder Feuchtigkeit aus.
8. Wenn das Gerät im Badezimmer verwendet wird, ziehen Sie nach dem Gebrauch den Netzstecker, da die Nähe zu Wasser eine Gefahr darstellt, auch wenn das Gerät ausgeschaltet ist.
9. Lassen Sie das Gerät nicht unbeaufsichtigt in Betrieb.
10. Schalten Sie das Gerät aus, bevor Sie es vom Stromnetz trennen und Zubehörteile montieren oder demontieren.
11. Trennen Sie das Gerät nach Beendigung der Arbeit immer vom Stromnetz.
12. Fassen Sie das Gerät nicht mit nassen Händen an.
13. Verwenden Sie das Gerät nicht, wenn das Netzkabel beschädigt ist, das Gerät heruntergefallen ist oder auf andere Weise beschädigt wurde. Lassen Sie das Gerät von einer autorisierten Kundendienststelle reparieren; Informationen dazu finden Sie auf der Garantiekarte und unter www.eldom.eu. Jegliche Nachrüstung oder Verwendung von nicht originalen Ersatzteilen oder Komponenten des Geräts ist verboten und beeinträchtigt die Sicherheit des Gebrauchs.
14. Trennen Sie das Gerät vor der Reinigung vom Stromnetz.
15. Das Gerät darf nur mit dem ursprünglich gelieferten Zubehör verwendet werden.
16. Die Firma Eldom Sp. z o. o. haftet nicht für eventuell Schäden, die infolge einer nicht ordnungsgemäße Nutzung des Geräts entstanden sind.

HINWEIS: Das Gerät darf nicht zum Stylen von Tier- oder Kunsthaar verwendet werden.

WARNUNG: Die unsachgemäße Verwendung des Geräts kann zu Verletzungen führen.



Das Gerät ist nur für den Haushaltsgebrauch bestimmt. Bei industrieller, bestimmungs- oder anleitungswidriger Verwendung übernimmt der Hersteller keine Haftung und die Garantierechte erlöschen.

VORSICHT! Plastiktüten können gefährlich sein!
Erstickungsgefahr! Bewahren Sie die Tüte sicher vor Kindern auf.



Warnung: In der Nähe von Wannen, Duschen, Schwimmbäder und anderen Wasserbecken darf das Gerät nicht gebraucht werden.

REINIGUNG UND KONSERVIERUNG

- Trennen Sie das Gerät vom Stromnetz und warten Sie, bis es vollständig abgekühlt ist, bevor Sie es reinigen.
- **Tauchen Sie das Gerät nicht in Wasser ein.**
- Das Gehäuse des Geräts und das Netzkabel können mit einem weichen, trockenen oder feuchten Tuch gereinigt werden.

GARANTIE

- Das Gerät ist für den Privatgebrauch im Haushalt bestimmt.
- **Es darf nicht für berufliche Zwecke benutzt werden.**
- Bei unrichtiger Bedienung erlischt die Garantie.

DE **BEDIENUNGSANLEITUNG** LOCKENSTAB HS11

ALLGEMEINE BESCHREIBUNG

1. Schalter
2. Anzeigelampe - Betrieb
3. Stütze
4. Spitze
5. Klemme
6. Anzeigelampe - Temperatur
7. Temperaturregler
8. Netzkabel

TECHNISCHE DATEN

Leistung : **32W**
Speisespannung:
110-240V~ 50-60Hz

BESTIMMUNG

Der Lockenstab **HS11** wird für die Haarmodellierung verwendet.

GERÄTEGEBRAUCH

Vorbereiten des Geräts

- Bevor Sie das Gerät an das Stromnetz anschließen, vergewissern Sie sich, dass der Schalter (1) in der Position "0" und der Temperaturregler (7) in der Position "OFF" steht.
- Stellen Sie das Gerät auf eine ebene und hitzebeständige Fläche, so dass es auf der Halterung (3) ruht.
- Nachdem das Gerät gemäß den in der Anleitung angegebenen Parametern an das Stromnetz angeschlossen wurde, schalten Sie das Gerät mit dem Netzschalter (1) ein - die Kontrollleuchte (2) leuchtet auf.
- Drehen Sie den Regler (7) nach rechts und stellen Sie die gewünschte Temperatur ein. Die Kontrollleuchte (4) beginnt zu blinken und leuchtet dauerhaft, wenn die eingestellte Temperatur erreicht ist.
- Um die Temperatur zu verringern, drehen Sie den Regler (7) nach links und stellen Sie die Temperatur ein.
- Um das Gerät auszuschalten, drehen Sie den Regler (7) nach links in die Position "OFF" und schieben Sie dann den Schalter (1) in die Position "0".

Modellieren der Haare

- Vor dem Glätten muss das Haar gewaschen und gründlich gekämmt werden. Das Haar muss leicht feucht oder trocken sein.
- Öffnen Sie durch Drücken des Hebels (5) die Klemme des Lockenstabs, legen Sie eine einige cm breite Haarsträhne ein und beginnen Sie mit der Modellierung des Haars.
- Während der Modellierung können Sie das Gerät an der nicht heizenden Spitze (4) festhalten.
- **Halten Sie das Haar nicht länger als 20 Sekunden am Stück im Gerät.**
- Kämmen Sie das Haar erst, wenn es abgekühlt ist.
- Die vom Benutzer eingestellte Betriebstemperatur neigt dazu, sich bei Kontakt mit feuchtem Haar zu verändern (abzusinken). Das Gerät passt die Temperatur kontinuierlich an.

ABSCHALTAUTOMATIK

- Aus Sicherheitsgründen verfügt das Gerät über eine automatische Abschaltfunktion.
- Wenn das Gerät länger als 60 Minuten nicht benutzt wird, schaltet es sich automatisch ab.
- Um das Gerät nach dieser Zeit weiter zu benutzen, drehen Sie den Regler (7) auf die Position "OFF" und stellen Sie dann die entsprechende Temperatur ein.

МЕРЫ БЕЗОПАСНОСТИ

Рекомендуется сохранить это руководство пользования на будущее. Перед первым использованием внимательно прочтите данную инструкцию.

1. Данное оборудование может использоваться детьми не моложе 8 лет, а также людьми с ограниченными физическими и умственными способностями и отсутствием опыта и знаний об оборудовании, если за ними осуществляется наблюдение или проводится инструктаж по безопасному использованию оборудования, чтобы они понимали связанные с ним риски. Дети не должны играть с оборудованием. Дети без присмотра не должны выполнять чистку или техническое обслуживание оборудования. Не допускайте, чтобы шнур висел в местах, где ребенок может за него ухватиться. Дети должны находиться под присмотром, чтобы не играть с оборудованием.
2. Для обеспечения дополнительной защиты рекомендуется установить в электрическую цепь, питающую ванную комнату, устройство защиты от остаточного тока (УЗО) с номинальным остаточным током срабатывания не более 30 мА. Для этого следует проконсультироваться со специалистом-электриком.
3. Соединительный кабель должен быть подключен к розетке с параметрами, указанными в инструкции.
4. Всегда отключайте прибор от сети, потянув за вилку, а не за шнур питания.

5. Не погружайте кабель или прибор в воду.
6. Не используйте прибор на открытом воздухе.
7. Не подвергайте прибор воздействию солнечного света, горячих поверхностей и влаги.
8. Если прибор используется в ванной комнате, отключайте его от сети после использования, так как близость воды представляет опасность даже при выключенном приборе.
9. Не оставляйте работающий прибор без присмотра.
10. Выключайте прибор перед отключением от сети, а также перед монтажом и демонтажем аксессуаров.
11. По окончании работы всегда отключайте прибор от сети.
12. Не работайте с прибором мокрыми руками.
13. Перед чисткой прибора отключите его от сети.
14. Прибор можно использовать только с оригинальными принадлежностями.
15. Не используйте прибор, если поврежден шнур питания, если прибор упал или был поврежден каким-либо другим образом. Отдайте прибор в ремонт в авторизованный сервисный центр; информацию см. в гарантийном талоне и на сайте www.eldom.eu. Любая модернизация или использование неоригинальных запасных частей или компонентов прибора запрещены и нарушают безопасность эксплуатации.
16. Фирма Eldom sp. z o. z. не несет ответственности за возможный ущерб, который может возникнуть в результате неправильного использования устройства.

ПРИМЕЧАНИЕ: Прибор нельзя использовать для укладки животных или синтетических волос.

ПРЕДУПРЕЖДЕНИЕ: Неправильное использование устройства может привести к травмам.



ВНИМАНИЕ.

Прибор предназначен только для бытового использования.

При промышленном использовании, использовании не по назначению или вопреки данным инструкциям гарантийные права утрачиваются.

ВНИМАНИЕ! Полиэтиленовый пакет может быть опасным — чтобы избежать удушья мешком, необходимо хранить его в недосягаемом для младенцев и маленьких детей месте.



ВНИМАНИЕ. Не пользоваться прибором вблизи душа, ванной, умывальной раковины, бассейна и т.п.

ЧИСТКА И УХОД

- Отключите прибор от сети и дождитесь его полного остывания перед чисткой.
- **Не погружайте прибор в воду.**
- Корпус прибора и шнур питания можно чистить мягкой, сухой или влажной тканью.

ГАРАНТИЯ

- Устройство предназначено только для домашнего использования.
- В случае неправильной эксплуатации гарантия не является действительной.

RU ИНСТРУКЦИЯ ПО ЭКСПЛУАТАЦИИ МАШИНКА ДЛЯ ЗАВИВКИ ВОЛОС HS11

ОБЩЕЕ ОПИСАНИЕ

1. Переключатель
2. Световой индикатор - работа
3. Поддержка
4. Наконечник
5. Клипса
6. Индикаторная лампа - температура
7. Регулятор температуры
8. Сетевой шнур

ТЕХНИЧЕСКАЯ ХАРАКТЕРИСТИКА

Мощность: **32W**
Напряжение в сети:
110-240V~ 50-60Hz

НАЗНАЧЕНИЕ

Щипцы для завивки волос **HS11** предназначены для моделирования волос.

РАБОТА УСТРОЙСТВА

Подготовка прибора к работе

- Перед подключением прибора к электросети убедитесь, что выключатель (1) установлен в положение "0", а регулятор температуры (7) - в положение "OFF".
- Установите прибор на ровную и жаропрочную поверхность так, чтобы он опирался на подставку (3).
- Подключив прибор к электросети в соответствии с параметрами, указанными в инструкции, включите его с помощью выключателя питания (1) - загорится индикаторная лампочка (2).
- Поверните регулятор (7) вправо и установите желаемую температуру. Индикаторная лампочка (4) начнет мигать и будет гореть постоянно при достижении заданной температуры.
- Чтобы уменьшить температуру, поверните регулятор (7) влево и установите температуру.
- Чтобы выключить прибор, поверните регулятор (7) влево в положение "OFF", а затем переведите переключатель (1) в положение "0".

Моделирование прически

- Перед выпрямлением волосы должны быть вымыты и тщательно расчесаны. Волосы должны быть слегка влажными или сухими.
- Нажав на рычаг (5), откройте зажим щипцов для завивки, вставьте прядь волос шириной несколько см и начните моделировать волосы.
- Во время моделирования можно держать прибор за ненагревающийся наконечник (4).
- **Не держите волосы в приборе более 20 секунд за один раз.**
- Расчесывайте волосы только после их остывания.
- Рабочая температура, установленная пользователем, имеет тенденцию к изменению (понижению) при контакте с влажными волосами. Прибор постоянно регулирует температуру.

АВТОМАТИЧЕСКОЕ ОТКЛЮЧЕНИЕ

- Для обеспечения безопасности прибор оснащен функцией автоматического отключения.
- Если прибор не используется непрерывно более 60 минут, он автоматически отключается.
- Чтобы продолжить использование прибора по истечении этого времени, поверните регулятор (7) в положение "OFF", а затем установите соответствующую температуру.

INSTRUCCIONES DE SEGURIDAD

Se recomienda conservar este manual de instrucciones para futuras consultas. Antes del primer uso, lea atentamente todo el contenido de este manual.

1. Este equipo puede ser utilizado por niños de al menos 8 años de edad y por personas con capacidades físicas y mentales reducidas y con falta de experiencia y conocimiento del equipo, si se proporciona supervisión o instrucciones sobre cómo utilizar el equipo de forma segura para que se comprendan los riesgos asociados. Los niños no deben jugar con el equipo. Los niños no supervisados no deben realizar tareas de limpieza o mantenimiento del equipo. No deje que el cable cuelgue donde un niño pueda agarrarlo. Los niños deben ser supervisados para asegurarse de que no juegan con el equipo.
2. Para proporcionar una protección adicional, es aconsejable instalar un dispositivo de corriente residual (RCD) con una corriente de disparo residual nominal no superior a 30 mA en el circuito eléctrico que alimenta el cuarto de baño. Para ello, consulte a un electricista especializado.
3. El cable de conexión debe conectarse a una toma de corriente con los parámetros especificados en las instrucciones.
4. Desconecte siempre el aparato de la red eléctrica tirando del enchufe y no del cable de conexión.
5. No sumerja el cable ni el aparato en agua.
6. No lo utilice al aire libre.

7. No exponga el aparato a la luz solar, superficies calientes o humedad.
8. Cuando el aparato se utilice en el cuarto de baño, desenchúfelo de la red eléctrica después de usarlo, ya que la proximidad del agua supone un peligro incluso cuando el aparato está apagado.
9. No deje el aparato sin vigilancia.
10. Apague el aparato antes de desenchufarlo de la red eléctrica y de montar o desmontar accesorios.
11. Desconecte siempre el aparato de la red eléctrica cuando termine de trabajar.
12. No manipule el aparato con las manos mojadas.
13. No utilice el aparato si el cable de alimentación está dañado, si se ha caído o si ha sufrido cualquier otro daño. Haga reparar el aparato en un centro de servicio autorizado; para más información, consulte la tarjeta de garantía y www.eldom.eu. Cualquier mejora o uso de piezas de repuesto o componentes no originales del aparato está prohibida y compromete la seguridad de uso.
14. Desconecte el aparato de la red eléctrica antes de limpiarlo.
15. El aparato sólo puede utilizarse con los accesorios suministrados originalmente.
16. La empresa Eldom Sp . z o.o. no se hace responsable de los daños como consecuencia del uso inadecuado del aparato.

NOTA:

El aparato no debe utilizarse para alisar pelo de animales ni pelo sintético.

ADVERTENCIA:

El uso inadecuado del aparato puede causar lesiones personales.



PRECAUCIÓN. El aparato es sólo para uso doméstico. En caso de uso industrial, no conforme al uso previsto o contrario a estas instrucciones, se extinguirán los derechos de garantía.

NOTA: La bolsa de plástico puede suponer un peligro: para evitar el riesgo de asfixia, la bolsa debe guardarse fuera del alcance de los bebés y niños pequeños.



ADVERTENCIA.

No usar el aparato cerca de bañeras, duchas, piscinas y otros depósitos con agua.

LIMPIEZA Y MANTENIMIENTO

- Desenchufe el aparato de la red eléctrica y espere a que se enfríe completamente antes de limpiarlo.
- **No sumerja el aparato en agua.**
- La carcasa del aparato y el cable de alimentación pueden limpiarse con un paño suave, seco o húmedo..

GARANTÍA

- El aparato está destinado para un uso privado doméstico.
- No se puede utilizar para fines profesionales.
- La garantía se anula en caso de un uso incorrecto.

ES INSTRUCCIONES DE USO

RIZADOR DE PELO HS11

DESCRIPCIÓN GENERAL

1. Interruptor
2. Luz indicadora - funcionamiento
3. Soporte
4. Punta
5. Clip
6. Luz indicadora - temperatura
7. Regulador de temperatura
8. Cable de alimentación

ESPECIFICACIONES TÉCNICAS

Potencia: **32W**
Tensión de alimentación:
110-240V~ 50-60Hz

DESTINO

El rizador **HS11** se utiliza para modelar el cabello.

USO DEL APARATO

Preparación del aparato

- Antes de conectar el aparato a la red eléctrica, asegúrese de que el interruptor (1) esté en la posición "0" y el regulador de temperatura (7) en la posición "OFF".
- Coloque el aparato sobre una superficie plana y resistente al calor de forma que descansa sobre el soporte (3).
- Una vez conectado el aparato a la red eléctrica de acuerdo con los parámetros especificados en las instrucciones, encienda el aparato mediante el interruptor de encendido (1) - el indicador luminoso (2) se encenderá.
- Gire el regulador (7) hacia la derecha y ajuste la temperatura deseada. La luz indicadora (4) comenzará a parpadear y se encenderá de forma continua cuando se alcance la temperatura ajustada.
- Para reducir la temperatura, gire el regulador (7) hacia la izquierda y ajuste la temperatura.
- Para apagar el aparato, gire el mando (7) hacia la izquierda hasta la posición "OFF" y, a continuación, deslice el interruptor (1) hasta la posición "0".

Modelado

- El cabello debe estar lavado y bien peinado antes del alisado. El cabello debe estar ligeramente húmedo o seco.
- Presionando la palanca (5), abra la pinza del rizador, introduzca un mechón de pelo de unos cm de ancho y comience a modelar el cabello.
- Durante el modelado, puede sujetar el aparato por la punta que no se calienta (4).
- **No sujete el pelo en el aparato durante más de 20 segundos seguidos.**
- No peine el cabello hasta que se haya enfriado.
- La temperatura de funcionamiento ajustada por el usuario tiende a cambiar (bajar) en contacto con el cabello húmedo. El aparato ajusta continuamente la temperatura.

DESCONEXIÓN AUTOMÁTICA

- Para mayor seguridad, el aparato dispone de una función de desconexión automática.
- Si el aparato no se utiliza de forma continuada durante más de 60 minutos, se apagará automáticamente.
- Para seguir utilizando el aparato después de este tiempo, gire el mando (7) a la posición "OFF" y, a continuación, ajuste la temperatura adecuada.

CONSIGNES DE SÉCURITÉ

Nous vous recommandons de conserver ce mode d'emploi pour toute référence ultérieure. Lisez attentivement tout le contenu de ce notice d'emploi avant la première utilisation.

1. Cet appareil peut être utilisé par des enfants âgés d'au moins 8 ans et par des personnes dont les capacités physiques et mentales sont réduites et qui manquent d'expérience et de connaissance de l'appareil, à condition qu'une surveillance ou des instructions soient fournies sur la manière d'utiliser l'appareil en toute sécurité et que les risques associés soient compris. Les enfants ne doivent pas jouer avec l'équipement. Les enfants non surveillés ne doivent pas procéder au nettoyage ou à l'entretien de l'équipement. Ne laissez pas le cordon pendre à un endroit où un enfant pourrait le saisir. Les enfants doivent être surveillés pour s'assurer qu'ils ne jouent pas avec l'équipement.
2. Pour assurer une protection supplémentaire, il est conseillé d'installer un disjoncteur différentiel à courant résiduel (DDR) dont le courant de déclenchement résiduel nominal ne dépasse pas 30 mA dans le circuit électrique alimentant la salle de bains. Un électricien spécialisé doit être consulté à ce sujet.
3. Le câble de raccordement doit être branché sur une prise dont les paramètres sont spécifiés dans les instructions.
4. Ne pas immerger le câble ou l'appareil dans l'eau.

5. Débranchez toujours l'appareil en tirant sur la fiche et non sur le câble d'alimentation.
6. Ne pas utiliser l'appareil à l'air libre.
7. Ne pas exposer l'appareil au soleil, à des surfaces chaudes ou à l'humidité.
8. Lorsque l'appareil est utilisé dans la salle de bain, le débrancher après utilisation, car la proximité de l'eau constitue un danger même lorsque l'appareil est éteint.
9. Ne laissez pas l'appareil en service sans surveillance.
10. Éteignez l'appareil avant de le débrancher et de monter ou démonter les accessoires.
11. Ne pas utiliser l'appareil si le cordon d'alimentation est endommagé, si l'appareil est tombé ou s'il a été endommagé d'une autre manière. Faites réparer l'appareil par un centre de service agréé ; pour plus d'informations, voir la carte de garantie et www.eldom.eu. Toute mise à niveau ou utilisation de pièces détachées ou de composants de l'appareil qui ne sont pas d'origine est interdite et compromet la sécurité d'utilisation.
12. Débranchez l'appareil avant de le nettoyer.
13. Débranchez toujours l'appareil de l'alimentation électrique lorsque vous avez fini de travailler.
14. Ne pas manipuler l'appareil avec des mains mouillées.
15. L'appareil ne peut être utilisé qu'avec les accessoires fournis d'origine.
16. La société Eldom Sp. z o.o. ne peut être tenue responsable de tout dommage résultant d'une utilisation inappropriée de l'appareil.

REMARQUE : L'appareil ne doit pas être utilisé pour coiffer des cheveux d'animaux ou des cheveux artificiels.

AVERTISSEMENT : Une mauvaise utilisation de l'appareil peut entraîner des blessures corporelles.



NOTE! L'appareil est destiné à un usage domestique uniquement. En cas de fonctionnement industriel, incompatible avec l'utilisation prévue ou contraire au présent manuel, les droits à la garantie s'éteignent.

NOTE! Un sac en plastique peut être dangereux – pour éviter la strangulation le sac doit être tenu hors de portée des bébés et des jeunes enfants.



AVERTISSEMENT : N'utilisez pas cet appareil à proximité de baignoires, de douches, de piscines et d'autres récipients d'eau similaires.

NETTOYAGE ET ENTRETIEN

- Débranchez l'appareil et attendez qu'il ait complètement refroidi avant de le nettoyer.
- **Ne pas immerger l'appareil dans l'eau.**
- Le boîtier de l'appareil et le cordon d'alimentation peuvent être nettoyés avec un chiffon doux, sec ou humide.

GARANTIE

- L'appareil est destiné à un usage domestique privé.
- Il ne peut être utilisé à des fins professionnelles.
- Une utilisation abusive ou en contradiction avec ce mode d'emploi annule la garantie.

FR MANUEL D'UTILISATION

FER A BOUCLER HS11

DESCRIPTION GÉNÉRALE

1. Interrupteur
2. Voyant lumineux - fonctionnement
3. Support
4. Embout
5. Clip
6. Témoin lumineux - température
7. Régulateur de température
8. Cordon d'alimentation

CARACTÉRISTIQUES TECHNIQUES

Puissance : **32W**
Tension d'alimentation :
110-240V~ 50-60Hz

DESTINATION

Le fer à friser **HS11** est utilisé pour le modelage des cheveux.

L'UTILISATION DE L'APPAREIL

Préparation de l'appareil

- Avant de brancher l'appareil sur le secteur, assurez-vous que l'interrupteur (1) est en position "0" et que le régulateur de température (7) est en position "OFF".
- Placez l'appareil sur une surface plane et résistante à la chaleur, de manière à ce qu'il repose sur le support (3).
- Une fois l'appareil raccordé à l'alimentation électrique conformément aux paramètres spécifiés dans les instructions, allumez l'appareil à l'aide de l'interrupteur (1) - le témoin lumineux (2) s'allume.
- Tournez le régulateur (7) vers la droite et réglez la température souhaitée. Le témoin lumineux (4) commence à clignoter et reste allumé en permanence lorsque la température réglée est atteinte.
- Pour réduire la température, tournez le régulateur (7) vers la gauche et réglez la température.
- Pour éteindre l'appareil, tournez la commande (7) vers la gauche jusqu'à la position "OFF", puis faites glisser l'interrupteur (1) jusqu'à la position "0".

Modelage des cheveux

- Les cheveux doivent être lavés et soigneusement peignés avant d'être lissés. Les cheveux doivent être légèrement humides ou secs.
- En appuyant sur le levier (5), ouvrez la pince du fer à friser, insérez une mèche de quelques centimètres de large et commencez à modeler les cheveux.
- Pendant le modelage, vous pouvez tenir l'appareil par l'embout non chauffant (4).
- **Ne maintenez pas les cheveux dans l'appareil pendant plus de 20 secondes à la fois.**
- Ne peignez les cheveux qu'une fois qu'ils ont refroidi.
- La température de fonctionnement réglée par l'utilisateur a tendance à se modifier (abaissement) au contact des cheveux humides. L'appareil ajuste la température en permanence.

ARRÊT AUTOMATIQUE

- Pour des raisons de sécurité, l'appareil est doté d'une fonction d'arrêt automatique.
- Si l'appareil n'est pas utilisé de manière continue pendant plus de 60 minutes, il s'éteint automatiquement.
- Pour continuer à utiliser l'appareil après ce délai, tournez la commande (7) sur la position "OFF", puis réglez la température appropriée.

ISTRUZIONI DI SICUREZZA

Si consiglia di conservare il presente manuale d'uso per il futuro riferimento. Leggere attentamente il manuale di istruzioni prima dell'uso.

1. Questa apparecchiatura può essere utilizzata da bambini di almeno 8 anni di età e da persone con ridotte capacità fisiche e mentali e con scarsa esperienza e conoscenza dell'apparecchiatura, a condizione che venga fornita una supervisione o un'istruzione su come utilizzare l'apparecchiatura in modo sicuro e che vengano compresi i rischi associati. I bambini non devono giocare con l'attrezzatura. I bambini senza supervisione non devono effettuare la pulizia o la manutenzione dell'apparecchiatura. Non lasciare che il cavo sia appeso in un punto in cui un bambino possa afferrarlo. I bambini devono essere sorvegliati per garantire che non giochino con l'apparecchiatura.
2. Per garantire una protezione aggiuntiva, è consigliabile installare un interruttore differenziale (RCD) con una corrente di intervento residua nominale non superiore a 30 mA nel circuito elettrico che alimenta il bagno. A tale proposito, si consiglia di rivolgersi a un elettricista specializzato.
3. Il cavo di collegamento deve essere collegato a una presa con i parametri specificati nelle istruzioni.
4. Scollegare sempre l'apparecchio dalla rete elettrica tirando la spina e non il cavo di alimentazione.
5. Non immergere il cavo o l'apparecchio in acqua.
6. Non utilizzare all'aria aperta.

7. Non esporre l'apparecchio alla luce del sole, a superfici calde o all'umidità.
8. Se l'apparecchio viene utilizzato in bagno, staccare la spina dalla rete elettrica dopo l'uso, poiché la vicinanza all'acqua costituisce un pericolo anche quando l'apparecchio è spento.
9. Non lasciare l'apparecchio in funzione senza sorveglianza.
10. Spegnerne l'apparecchio prima di scollegarlo dalla rete elettrica e di montare e smontare gli accessori.
11. Scollegare sempre l'apparecchio dalla rete elettrica al termine del lavoro.
12. Non maneggiare l'apparecchio con le mani bagnate.
13. Non utilizzare l'apparecchio se il cavo di alimentazione è danneggiato, se l'apparecchio è caduto o è stato danneggiato in altro modo. Far riparare l'apparecchio da un centro di assistenza autorizzato; per informazioni consultare il certificato di garanzia e il sito www.eldom.eu. L'aggiornamento o l'uso di parti di ricambio o componenti non originali dell'apparecchio è vietato e compromette la sicurezza d'uso.
14. Prima della pulizia, scollegare l'apparecchio dalla rete elettrica.
15. L'apparecchio può essere utilizzato solo con gli accessori forniti in origine.
16. La società Eldom Sp. z o.o. non è responsabile di eventuali danni derivanti da un uso improprio del dispositivo.

NOTA: L'apparecchio non deve essere utilizzato per la messa in piega di capelli animali o sintetici.

AVVERTENCIA: L'uso improprio del dispositivo può causare lesioni al corpo.



ATTENZIONE. L'apparecchio è destinato esclusivamente all'uso domestico. In caso di funzionamento industriale, incompatibile con l'uso previsto o contrario al presente manuale, i diritti di garanzia decadono.

ATTENZIONE: Il sacchetto di plastica può essere pericoloso: per evitare il soffocamento con il sacchetto, tenerlo lontano da neonati e piccoli bambini.



AVVERTENCIA:

Non utilizzare l'apparecchio in prossimità di vasche da bagno, docce, piscine o specchi d'acqua simili.

PULIZIA E MANUTENZIONE

- Scollegare l'apparecchio dalla rete elettrica e attendere che si sia raffreddato completamente prima di pulirlo.
- **Non immergere l'apparecchio in acqua.**
- L'involucro dell'apparecchio e il cavo di alimentazione possono essere puliti con un panno morbido, asciutto o umido.

GARANZIA

- Questo prodotto è stato concepito per il solo uso domestico, in privato.
- Non deve essere usato per scopi professionali.
- La garanzia decade in caso di trattamento improprio.

IT MANUALE DI ISTRUZIONI FERRO ARRICCIACAPELLI HS11

DESCRIZIONE GENERALE

1. Interruttore
2. Indicatore luminoso - funzionamento
3. Supporto
4. Punta
5. Clip
6. Indicatore luminoso - temperatura
7. Regolatore di temperatura
8. Cavo di alimentazione

DATI TECNICI

Potenza: **32W**
Tensione di alimentazione:
110-240V~ 50-60Hz

DESTINAZIONE

L'arricciacapelli **HS11** è utilizzato per modellare i capelli.

UTILIZZO

Preparazione dell'apparecchio

- Prima di collegare l'apparecchio all'alimentazione elettrica, assicurarsi che l'interruttore (1) sia impostato sulla posizione "0" e che il regolatore di temperatura (7) sia impostato sulla posizione "OFF".
- Posizionare l'apparecchio su una superficie piana e resistente al calore in modo che poggi sul supporto (3).
- Dopo aver collegato l'apparecchio all'alimentazione elettrica secondo i parametri indicati nelle istruzioni, accendere l'apparecchio con l'interruttore di alimentazione (1) - la spia luminosa (2) si accende.
- Ruotare il regolatore (7) verso destra e impostare la temperatura desiderata. La spia (4) inizierà a lampeggiare e rimarrà accesa ininterrottamente al raggiungimento della temperatura impostata.
- Per ridurre la temperatura, ruotare il regolatore (7) verso sinistra e impostare la temperatura.
- Per spegnere l'apparecchio, ruotare il comando (7) verso sinistra in posizione "OFF" e quindi far scorrere l'interruttore (1) in posizione "0".

Modellare i capelli

- I capelli devono essere lavati e pettinati accuratamente prima della stiratura. I capelli devono essere leggermente umidi o asciutti.
- Premendo la leva (5), aprire la pinza dell'arricciacapelli, inserire una ciocca di capelli larga qualche cm e iniziare a modellare i capelli.
- Durante la modellazione, è possibile tenere l'apparecchio per la punta non riscaldante (4).
- **Non tenere i capelli nell'apparecchio per più di 20 secondi alla volta.**
- Pettinare i capelli solo dopo che si sono raffreddati.
- La temperatura di funzionamento impostata dall'utente tende a cambiare (abbassarsi) a contatto con i capelli umidi. L'apparecchio regola continuamente la temperatura.

SPEGNIMENTO AUTOMATICO

- Per sicurezza, l'apparecchio è dotato di una funzione di spegnimento automatico.
- Se l'apparecchio non viene utilizzato in modo continuativo per più di 60 minuti, si spegne automaticamente.
- Per continuare a utilizzare l'apparecchio dopo questo periodo, ruotare il comando (7) in posizione "OFF" e quindi impostare la temperatura appropriata.



KARTA GWARANCYJNA

WAŻNA Z DOWODEM ZAKUPU

LOKÓWKA DO WŁOSÓW HS11

.....
pieczęć sklepu i data sprzedaży
Sprzęt przeznaczony do użytku domowego

OPIS NAPRAWY

1

.....
pieczęć punktu usługowego

OPIS NAPRAWY

2

.....
pieczęć punktu usługowego

OPIS NAPRAWY

3

.....
pieczęć punktu usługowego