

EOS M10

Instrukcja obsługi

- Przed użyciem aparatu należy zapoznać się z niniejszym przewodnikiem, w tym z częścią „Środki ostrożności” (14).
 - Lektura niniejszej instrukcji ułatwia zapoznanie się z prawidłową obsługą aparatu.
 - Należy ją przechowywać w bezpiecznym miejscu, aby móc z niej skorzystać w przyszłości.
- Przyciski w prawym dolnym rogu umożliwiają wyświetlanie innych stron.
 - ▶ : Następna strona
 - ◀ : Poprzednia strona
 - ☺ : Strona wyświetlana przed kliknięciem łącza
 - Aby przejść do początku rozdziału, kliknij jego tytuł po prawej stronie.

POLSKI

Przed użyciem

Przewodnik podstawowy

Przewodnik zaawansowany

Podstawowe informacje o aparacie

Tryb automatyczny/tryb hybrydowy automatyczny

Inne tryby fotografowania

Tryb P

Tryb Tv, Av i M

Tryb wyświetlania

Funkcje Wi-Fi

Menu ustawień

Akcesoria

Dodatek

Skorowidz



Przed użyciem

Informacje wstępne

Zawartość zestawu

Przed użyciem aparatu należy sprawdzić, czy w skład zestawu wchodzi poniższe elementy.

W przypadku braku niektórych elementów należy skontaktować się ze sprzedawcą aparatu.

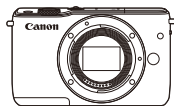

Aparat
(z deklem na
korpus)



Akumulator
LP-E12
(z pokrywą złącz)



Ładowarka
LC-E12/LC-E12E



Pasek na szyję
EM-200DB

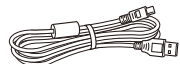

Kabel interfejsu
IFC-400PCU

- Zestaw zawiera również materiały drukowane.
- Szczegółowe informacje na temat obiektywu znajdującego się w zestawie obiektywu można znaleźć na opakowaniu aparatu.
- Karta pamięci nie wchodzi w skład zestawu.

Zgodne karty pamięci

Można korzystać z poniższych kart pamięci (sprzedawanych oddzielnie) niezależnie od ich pojemności.

- Karty pamięci SD*¹
- Karty pamięci SDHC*^{1*2}
- Karty pamięci SDXC*^{1*2} 

*¹ Karty zgodne ze standardami SD. Jednak nie wszystkie karty pamięci zostały zweryfikowane pod kątem współpracy z aparatem.

*² Obsługiwane są również karty pamięci UHS-I.

Przed użyciem

Przewodnik podstawowy

Przewodnik zaawansowany

Podstawowe informacje o aparacie

Tryb automatyczny/tryb hybrydowy automatyczny

Inne tryby fotografowania

Tryb P

Tryb Tv, Av i M

Tryb wyświetlania

Funkcje Wi-Fi

Menu ustawień

Aksesoria

Dodatek

Skorowidz



Uwagi wstępne i informacje prawne

- Warto wykonać i wyświetlić kilka zdjęć próbnych, aby mieć pewność, że zostały prawidłowo zarejestrowane. Firma Canon Inc. i jej podmioty zależne i stowarzyszone nie ponoszą odpowiedzialności za żadne szkody następcze wynikające z nieprawidłowego działania aparatu fotograficznego lub akcesoriów (w tym kart pamięci), związane z niezapisaniem zdjęcia lub zapisaniem go w postaci niezdatnej do odczytu maszynowego.
- Prawa autorskie w danym kraju mogą ograniczać wykorzystanie zarejestrowanych zdjęć, muzyki chronionej prawem autorskim oraz zdjęć z muzyką znajdujących się na karcie pamięci wyłącznie do celów prywatnych. Należy powstrzymać się od nieupoważnionego fotografowania, które stanowi naruszenie praw autorskich, i pamiętać, że nawet zdjęcia wykonywane na własny użytek podczas występów artystycznych lub wystaw bądź na terenie placówek handlowych mogą naruszać prawa autorskie lub inne prawa.
- Wiadomości na temat gwarancji na aparat fotograficzny i informacje umożliwiające skontaktowanie się z działem obsługi klienta firmy Canon można znaleźć w dostarczonym wraz z aparatem pakietem materiałów dla użytkownika, w części dotyczącej gwarancji.
- Mimo że ekran (monitor) został wyprodukowany z zastosowaniem bardzo precyzyjnych technik wytwarzania, a ponad 99,99% pikseli spełnia wymagania konstrukcyjne, w rzadkich przypadkach niektóre piksele mogą być uszkodzone albo przybierać na stałe kolor czerwony lub czarny. Nie oznacza to uszkodzenia aparatu ani nie wpływa na rejestrowane obrazy.
- Podczas długotrwałego korzystania z aparatu może się on rozgrzać. Nie oznacza to uszkodzenia.

Przed użyciem

Przewodnik podstawowy

Przewodnik zaawansowany

Podstawowe informacje o aparacie

Tryb automatyczny/tryb hybrydowy automatyczny

Inne tryby fotografowania

Tryb P

Tryb Tv, Av i M

Tryb wyświetlania

Funkcje Wi-Fi

Menu ustawień

Akcesoria

Dodatek

Skorowidz



Nazwy części

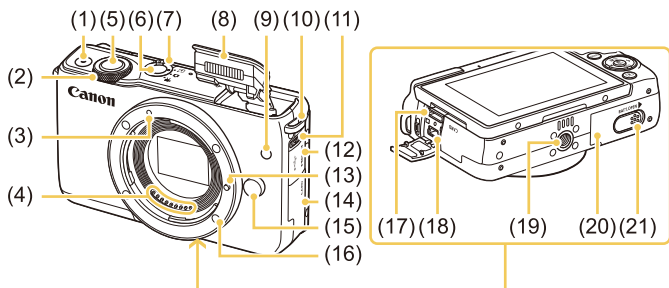

- | | |
|---------------------------------------|---|
| (1) Przycisk filmowania | (11) Przełącznik [☑] (Podnoszenie lampy)] |
| (2) Pokrętko przednie | (12) Pokrywa złącz |
| (3) Wskaźnik mocowania obiektywu EF-M | (13) Trzpień blokady obiektywu |
| (4) Styki | (14) Pokrywa karty pamięci |
| (5) Spust migawki | (15) Przycisk zwalniania obiektywu |
| (6) Przycisk ON/OFF | (16) Mocowanie obiektywu |
| (7) Przełącznik trybów | (17) Gniazdo HDMI™ |
| (8) Lampa błyskowa | (18) Złącze cyfrowe |
| (9) Lampa | (19) Gniazdo statywu |
| (10) Zaczep paska | (20) Pokrywa baterii |
| | (21) Pokrywa adaptera prądu stałego |

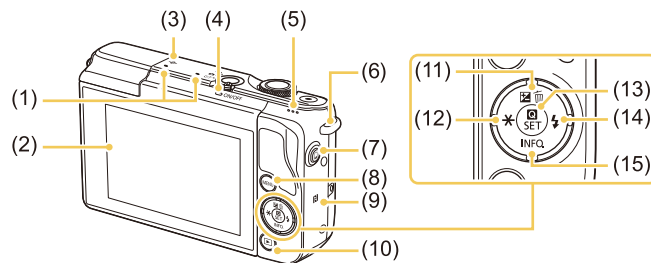

- | | |
|---|---|
| (1) Mikrofon | (10) Przycisk [▶] (Odtwarzanie)] |
| (2) Ekran (monitor)*2 / Panel dotykowy | (11) Przycisk [☑] (Korekta ekspozycji) / [⏏] (Usuwanie jednego obrazu) / Góra |
| (3) [⊖] Znacznik płaszczyzny ogniskowania | (12) Przycisk [✖] (Blokada AE)] / Lewo |
| (4) Wskaźnik | (13) Przycisk [⊙] (Menu szybkich nastaw/Ustaw)] |
| (5) Głośnik | (14) Przycisk [⚡] (Lampa błyskowa)] / Prawo |
| (6) Zaczep paska | (15) Przycisk [i]INFO, (Informacje)] / Dół |
| (7) Przycisk [📶] (Połączenie urządzenia mobilnego)] | |
| (8) Przycisk [MENU] | |
| (9) [N] (Symbol N)*1 | |

*1 Do użytku z funkcjami NFC (📖 113).

*2 Obsługa gestami może być utrudniona po nałożeniu na ekran folii ochronnej. W takim przypadku należy zwiększyć czułość panelu dotykowego (📖 142).

Przed użyciem

Przewodnik podstawowy

Przewodnik zaawansowany

Podstawowe informacje o aparacie

Tryb automatyczny/tryb hybrydowy automatyczny

Inne tryby fotografowania

Tryb P

Tryb Tv, Av i M

Tryb wyświetlania

Funkcje Wi-Fi

Menu ustawień

Aksesoria

Dodatek

Skorowidz



Obiektyw

Obiektyw EF-M

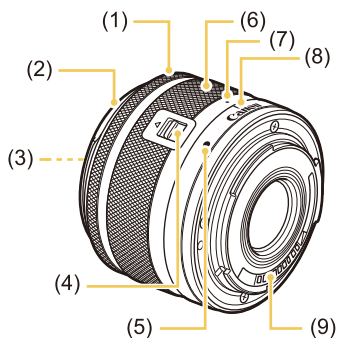

- (1) Pierścień ostrości
- (2) Mocowanie osłony
- (3) Gwint mocowania filtra
- (4) Przełącznik wsuwania obiektywu
- (5) Wskaźnik mocowania obiektywu
- (6) Pierścień zmiany ogniskowej
- (7) Wskaźnik cofnięcia obiektywu
- (8) Wskaźnik pozycji powiększenia
- (9) Styki

Konwencje stosowane w niniejszej instrukcji

- W niniejszej instrukcji ikony służą do symbolizowania odpowiednich przycisków i przełączników aparatu, na których się znajdują lub które przypominają.
- Poniższe przyciski i elementy sterujące aparatu zostały oznaczone następującymi ikonami:



- Tryby fotografowania oraz tekst i ikony wyświetlane na ekranie zostały zaznaczone nawiasami.
- : ważne informacje, które użytkownik powinien poznać
- : uwagi i wskazówki dotyczące zaawansowanej obsługi aparatu
- : czynności wykonywane na ekranie dotykowym
- xx: strony z pokrewnymi informacjami (w tym przykładzie „xx” oznacza numer strony)
- Instrukcje zawarte w niniejszym podręczniku mają zastosowanie do aparatu przy poniższych ustawieniach domyślnych.
- Dla wygody wszystkie obiektywy i adaptory mocowania określa się wspólnym mianem „obiektywy” i „adaptory mocowania”, niezależnie od tego, czy znajdują się one w zestawie obiektywu czy są sprzedawane oddzielnie.
- W celach prezentacyjnych ilustracje zamieszczone w niniejszej instrukcji przedstawiają aparat z dołączonym obiektywem EF-M15-45mm f/3.5-6.3 IS STM.
- Dla wygody odnośnie do wszystkich obsługiwanych kart pamięci stosuje się po prostu określenie „karta pamięci”.
- Symbole „Zdjęcia” i „Filmy” pod tytułami wskazują przeznaczenie funkcji — do zdjęć lub do filmów.

Przed użyciem

Przewodnik podstawowy

Przewodnik zaawansowany

Podstawowe informacje o aparacie

Tryb automatyczny/tryb hybrydowy automatyczny

Inne tryby fotografowania

Tryb P

Tryb Tv, Av i M

Tryb wyświetlania

Funkcje Wi-Fi

Menu ustawień

Akcesoria

Dodatek

Skorowidz



Spis treści

Przed użyciem

Informacje wstępne	2
Zawartość zestawu.....	2
Zgodne karty pamięci.....	2
Uwagi wstępne i informacje prawne.....	3
Nazwy części.....	4
Obiektyw.....	5
Konwencje stosowane w niniejszej instrukcji.....	5
Podstawy obsługi aparatu.....	13
Środki ostrożności.....	14

Przewodnik podstawowy

Podstawowa obsługa	17
Początkowe przygotowania.....	17
Mocowanie paska.....	17
Trzymanie aparatu.....	17
Ładowanie akumulatora.....	18
Wkładanie akumulatora.....	19
Wymywanie akumulatora.....	19
Wkładanie karty pamięci.....	19
Wymywanie karty pamięci.....	20
Ustawianie daty i godziny.....	20
Zmiana daty i godziny.....	21
Język wyświetlacza.....	21
Montowanie obiektywu.....	22
Demontowanie obiektywu.....	22
Instrukcja obsługi obiektywu.....	23
Podłączanie obiektywów EF i EF-S.....	23

Demontowanie obiektywu.....	24
Korzystanie ze statywu.....	24
Korzystanie z obiektywów ze stabilizatorem obrazu.....	24
Wypróbowanie aparatu.....	25
Fotografowanie (inteligentna scena auto).....	25
Wyświetlanie.....	26
Usuwanie obrazów.....	27

Przewodnik zaawansowany

Podstawowe informacje o aparacie	28
Włączanie/wyłączanie.....	28
Funkcje oszczędzania energii (Wyłączenie aparatu).....	29
Oszczędzanie energii w trybie fotografowania.....	29
Oszczędzanie energii w trybie odtwarzania.....	29
Spust migawki.....	29
Dostosowanie kąta nachylenia ekranu.....	30
Opcje ekranu informacyjnego.....	30
Używanie menu szybkich nastaw.....	31
Konfigurowanie ustawień za pomocą ekranu dotykowego.....	31
Korzystanie z ekranu menu.....	32
Obsługa za pomocą ekranu dotykowego.....	33
Klawiatura ekranowa.....	33
Działanie wskaźników.....	34
Tryb automatyczny/tryb hybrydowy automatyczny	35
Fotografowanie z ustawieniami dobieranymi przez aparat.....	35
Fotografowanie (inteligentna scena auto).....	35
Fotografowanie w trybie hybrydowym automatycznym.....	37
Odtwarzanie przeglądu filmowego.....	38
Zdjęcia/filmy.....	38
Zdjęcia.....	38
Filmy.....	38

Przed użyciem

Przewodnik podstawowy

Przewodnik zaawansowany

Podstawowe informacje o aparacie

Tryb automatyczny/tryb hybrydowy automatyczny

Inne tryby fotografowania

Tryb P

Tryb Tv, Av i M

Tryb wyświetlania

Funkcje Wi-Fi

Menu ustawień

Akcesoria

Dodatek

Skorowidz



Ikony ujęć	39
Ramki ekranowe	40
Typowe funkcje ułatwiające obsługę	40
Korzystanie z samowyzwalacza	40
Korzystanie z samowyzwalacza w celu przeciwdziałania poruszeniu zdjęcia	41
Dostosowywanie samowyzwalacza	41
Fotografowanie poprzez dotknięcie ekranu (Dotykowa migawka)	42
Serie zdjęć	42
Funkcje dostosowywania obrazu	43
Zmiana jakości obrazu	43
Rejestrowanie w formacie RAW	44
Za pomocą menu	45
Zmiana proporcji obrazu	45
Zmiana jakości obrazu w przypadku filmów	46
Dostosowywanie działania aparatu	47
Wyłączanie lampki redukcji efektu czerwonych oczu	47
Zmiana czasu wyświetlania zdjęcia po zarejestrowaniu	47
Inne tryby fotografowania	48
Fotografowanie z użyciem ulubionych ustawień (Twórcze wspomaganie)	48
Zapisywanie/wczytywanie ustawień fotografowania	49
Zapisywanie ustawień	49
Wczytywanie ustawień	50
Korzystanie z ustawień ze zdjęć	50
Wyświetlanie ustawień	50
Zależność między trybem [★] a ustawieniami Strefa twórcza	50
Fotografowanie siebie z optymalnymi ustawieniami (Autoportret)	51

Szczególne scenerie	52
Stosowanie efektów specjalnych	53
Ulepszenie kolorów na zdjęciach produktów spożywczych (Żywność)	53
Fotografowanie scenerii o wysokim kontraście (Szeroki zakres dynamiczny)	54
Dodawanie efektów artystycznych	54
Fotografowanie z zastosowaniem efektu rybiego oka (Efekt rybiego oka)	55
Zdjęcia przypominające obrazy malowane farbami olejnymi (Efekt pogrubienia artystycznego)	55
Zdjęcia przypominające akwarele (Efekt akwareli)	56
Wykonywanie zdjęć, na których przedmioty wyglądają jak miniatury (Efekt miniatury)	56
Szybkość i szacunkowy czas odtwarzania (dla filmów 1-minutowych)	57
Fotografowanie z zastosowaniem efektu aparatu zabawkowego (Efekt aparatu zabawki)	57
Fotografowanie z zastosowaniem efektu miękkiej ostrości	58
Fotografowanie w trybie monochromatycznym (Ziarnisty Cz/B)	58
Nagrywanie filmów w trybie filmowania	59
Rejestrowanie zdjęć podczas nagrywania filmu	59
Blokowanie lub zmiana jasności obrazu przed nagrywaniem ...	60
Ustawienia dźwięku	60
Regulowanie głośności rejestrowanego dźwięku	60
Wyłączanie filtra wiatru	61
Korzystanie z tłumika	61
Tryb P	62
Fotografowanie w trybie Programowa AE (Tryb [P])	62
Konfigurowanie fotografowania z pojedynczego ekranu	63

Przed użyciem
Przewodnik podstawowy
Przewodnik zaawansowany
Podstawowe informacje o aparacie
Tryb automatyczny/tryb hybrydowy automatyczny
Inne tryby fotografowania
Tryb P
Tryb Tv, Av i M
Tryb wyświetlania
Funkcje Wi-Fi
Menu ustawień
Akcesoria
Dodatek
Skorowidz



Jasność obrazu (Ekspozycja).....	63	Włączanie.....	77
Regulacja jasności obrazu (Korekta ekspozycji).....	63	Błysk+dł.czas.....	77
Blokowanie jasności/ekspozycji obrazu (Blokada AE).....	64	Włączanie.....	77
Zmiana metody pomiaru.....	64	Dostosowanie korekty ekspozycji lampy.....	77
Zmiana czułości ISO.....	65	Fotografowanie z blokowaniem FE.....	78
Dostosowywanie automatycznych ustawień ISO.....	65	Zmiana synchronizacji błysku.....	78
Automatyczne korygowanie jasności i kontrastu (Automatyczny optymalizator jasności).....	66	Zmiana trybu pomiaru światła.....	78
Fotografowanie jasnych obiektów (Priorytet jasnych partii obrazu).....	66	Resetowanie ustawień lampy błyskowej.....	79
Kolory zdjęcia.....	67	Inne ustawienia.....	79
Korygowanie balansu bieli.....	67	Zmiana ustawień funkcji stabilizacji obrazu.....	79
Ręczny balans według wzorca bieli.....	67	Nagrywanie filmów bez zmiany wielkości obiektów.....	80
Ręczne korygowanie balansu bieli.....	68	Korygowanie winietowania/aberracji chromatycznej obiektywów.....	80
Dostosowanie kolorów (Styl obrazów).....	69	Zmiana poziomu redukcji zakłóceń.....	81
Dostosowywanie stylów obrazów.....	70	Korzystanie z redukcji zakłóceń zdjęć seryjnych.....	81
Zapisywanie niestandardowych stylów obrazów.....	71	Redukcja zakłóceń przy długim czasie naświetlania.....	82
Regulacja ostrości.....	71	Tryb Tv, Av i M.....	83
Wybór metody AF.....	71	Określone czasy naświetlania (Tryb [Tv]).....	83
Jeden punkt AF.....	71	Określone wartości przysłony (Tryb [Av]).....	84
<i>+</i> +Śledzenie.....	72	Podgląd głębi ostrości.....	85
Wybór obiektów, na które ma zostać ustawiona ostrość (Dotykowy AF).....	72	Określone czasy naświetlania i wartości przysłony (Tryb [M]).....	85
Fotografowanie przy użyciu funkcji Serwo AF.....	73	Ustawianie siły błysku.....	86
Zmiana ustawienia ostrości.....	74	Nagrywanie filmów przy określonych czasach naświetlania i wartościach przysłony.....	87
Precyzyjna regulacja ostrości.....	74	Dostosowanie ustawień i wyświetlania.....	88
Fotografowanie w trybie ręcznego ustawiania ostrości.....	75	Konfigurowanie wyświetlanych informacji.....	88
Ułatwiona identyfikacja obszaru regulacji ostrości (Wspomaganie MF).....	76	Konfigurowanie funkcji indywidualnych.....	88
Lampa błyskowa.....	76	Przypisywanie funkcji do przycisków.....	90
Zmiana trybu błysku.....	76	Tryb wyświetlania.....	91
Auto.....	77	Wyświetlanie.....	91

Przed użyciem
Przewodnik podstawowy
Przewodnik zaawansowany
Podstawowe informacje o aparacie
Tryb automatyczny/tryb hybrydowy automatyczny
Inne tryby fotografowania
Tryb P
Tryb Tv, Av i M
Tryb wyświetlania
Funkcje Wi-Fi
Menu ustawień
Akcesoria
Dodatek
Skorowidz



Obsługa za pomocą ekranu dotykowego	92
Przełączanie trybów wyświetlania	93
Dostosowywanie wyświetlanych informacji o fotografowaniu	93
Ostrzeżenie o prześwietleniu (dla najjaśniejszych obszarów zdjęcia)	94
Histogram jasności	94
Histogram RGB	94
Wyświetlanie krótkich filmów utworzonych podczas wykonywania zdjęć (Przegląd filmowy)	94
Wyświetlanie według daty	95
Przeglądanie i filtrowanie zdjęć	95
Nawigowanie wśród zdjęć wyświetlanych w postaci miniatur ...	95
Obsługa za pomocą ekranu dotykowego	96
Powiększanie podwójnym dotknięciem	96
Znajdowanie zdjęć spełniających warunki filtra	96
Przeskok za pomocą pokrętki przedniego	97
Opcje wyświetlania zdjęć	98
Powiększanie zdjęć	98
Obsługa za pomocą ekranu dotykowego	98
Wyświetlanie pokazów przezroczy	99
Ochrona zdjęć	99
Za pomocą menu	100
Wybieranie pojedynczych zdjęć	100
Wybieranie zakresu	100
Ochrona wszystkich zdjęć naraz	101
Anulowanie ochrony wszystkich zdjęć naraz	101
Usuwanie obrazów	102
Usuwanie wielu zdjęć naraz	102
Określanie sposobu wyboru	102
Wybieranie pojedynczych zdjęć	103
Wybieranie zakresu	103

Wybieranie wszystkich zdjęć naraz	103
Obracanie zdjęć	104
Za pomocą menu	104
Wyłączanie automatycznego obracania	104
Ocenianie zdjęć	105
Za pomocą menu	105
Edytowanie zdjęć	106
Zmiana rozmiaru zdjęć	106
Za pomocą menu	106
Kadrowanie	107
Stosowanie efektów filtrów	108
Korekta czerwonych oczu	108
Edytowanie filmów	109
Zmniejszanie rozmiaru plików	110
Jakość obrazu skompresowanych filmów	110
Edytowanie przeglądów filmowych	111

Funkcje Wi-Fi..... 112

Dostępne funkcje Wi-Fi	112
Importowanie zdjęć do smartfону	113
Wysyłanie zdjęć do smartfону zgodnego z NFC	113
Podłączanie przez NFC, kiedy aparat jest wyłączony lub w trybie fotografowania	113
Podłączanie przez NFC, kiedy aparat jest w trybie odtworzenia	115
Wysyłanie do smartfону przypisanego do przycisku	115
Dodawanie smartfону za pomocą menu Wi-Fi	117
Korzystanie z innego punktu dostępu	118
Sprawdzanie zgodności punktu dostępu	118
Korzystanie z punktów dostępu zgodnych ze standardem WPS	119

Przed użyciem

Przewodnik podstawowy

Przewodnik zaawansowany

Podstawowe informacje o aparacie

Tryb automatyczny/tryb hybrydowy automatyczny

Inne tryby fotografowania

Tryb P

Tryb Tv, Av i M

Tryb wyświetlania

Funkcje Wi-Fi

Menu ustawień

Akcesoria

Dodatek

Skorowidz



Nawiązywanie połączenia z punktami dostępu widocznymi na liście	120
Poprzednie punkty dostępu	121
Wysyłanie zdjęć do zarejestrowanej usługi sieci Web	121
Rejestrowanie usług sieci Web.....	121
Rejestrowanie w serwisie CANON iMAGE GATEWAY	121
Rejestrowanie innych usług sieci Web	123
Przesyłanie zdjęć do usług sieci Web	124
Oglądanie obrazów w odtwarzaczu multimedialnym.....	125
Bezprzewodowe drukowanie zdjęć na podłączonej drukarkce	126
Wysyłanie zdjęć do innego aparatu.....	128
Opcje wysyłania zdjęć	129
Wysyłanie wielu zdjęć.....	129
Wybieranie pojedynczych zdjęć	129
Wybieranie zakresu	129
Wysyłanie ocenionych zdjęć.....	130
Uwagi dotyczące wysyłania zdjęć	130
Ustawienie liczby rejestrowanych pikseli (Wielkość obrazu)...	130
Dodawanie komentarzy	131
Automatyczne wysyłanie zdjęć (Synchronizowanie obrazów)	131
Początkowe przygotowania	131
Przygotowanie aparatu.....	131
Przygotowanie komputera	132
Wysyłanie zdjęć.....	132
Wyswietlanie zdjęć wysłanych za pomocą aplikacji Image Sync w smartfonie	133
Zdalne fotografowanie.....	134
Edytowanie i usuwanie ustawień Wi-Fi	135
Edytowanie informacji o połączeniu	135

Zmiana nicku urządzenia	135
Usuwanie informacji o połączeniu	136
Określanie zdjęć wyświetlanych na smartfonach	136
Zmiana nicku aparatu.....	137
Przywracanie domyślnych ustawień Wi-Fi	137

Menu ustawień 138

Dostosowywanie podstawowych funkcji aparatu	138
Przechowywanie zdjęć z uwzględnieniem daty.....	138
Numery plików	138
Formatowanie kart pamięci	139
Pełne formatowanie.....	139
Zmiana standardu TV	139
Korzystanie z trybu Eco	140
Dostosowanie funkcji oszczędzania energii	140
Jasność ekranu	140
Zegar światowy.....	141
Data i godzina.....	141
Język wyświetlacza	141
Wyciszanie aparatu	141
Ukrywanie wskazówek	142
Wyswietlanie ikon trybów fotografowania.....	142
Dostosowanie panelu dotykowego.....	142
Automatyczne blokowanie panelu dotykowego.....	142
Czyszczenie matrycy światłoczułej.....	142
Wyłączanie funkcji automatycznego czyszczenia	142
Uaktywnianie funkcji czyszczenia matrycy	143
Ręczne czyszczenie matrycy	143
Sprawdzanie logo certyfikatów	144
Wprowadzanie informacji o prawach autorskich w celu ich zapisywania w danych zdjęć	144
Usuwanie wszystkich informacji o prawach autorskich	144
Dostosowywanie innych ustawień	145

Przed użyciem
Przewodnik podstawowy
Przewodnik zaawansowany
Podstawowe informacje o aparacie
Tryb automatyczny/tryb hybrydowy automatyczny
Inne tryby fotografowania
Tryb P
Tryb Tv, Av i M
Tryb wyświetlania
Funkcje Wi-Fi
Menu ustawień
Akcesoria
Dodatek
Skorowidz



Przywracanie ustawień domyślnych aparatu.....	145
Akcesoria.....	146
Schemat systemu.....	147
Akcesoria opcjonalne.....	148
Obiektywy.....	148
Zasilanie.....	148
Inne akcesoria.....	148
Drukarki.....	149
Przechowywanie zdjęć i filmów.....	149
Korzystanie z akcesoriów opcjonalnych.....	150
Odtwarzanie na ekranie telewizora.....	150
Zasilanie aparatu z sieci elektrycznej.....	151
Korzystanie z oprogramowania.....	152
Oprogramowanie.....	152
Instrukcja obsługi oprogramowania.....	152
Sprawdzanie konfiguracji komputera.....	152
Instalowanie oprogramowania.....	153
Zapisywanie zdjęć na dysku komputera.....	153
Drukowanie zdjęć.....	154
Łatwe drukowanie.....	154
Konfigurowanie ustawień drukowania.....	155
Przycinanie zdjęć przed drukowaniem.....	156
Wybieranie formatu i układu papieru przed drukowaniem... ..	156
Dostępne opcje układu.....	157
Drukowanie zdjęć paszportowych.....	157
Drukowanie ujęć filmowych.....	157
Opcje drukowania filmów.....	157
Dodawanie zdjęć do listy drukowania (DPOF).....	158
Konfigurowanie ustawień drukowania.....	158
Konfigurowanie drukowania dla poszczególnych zdjęć.....	159
Konfigurowanie drukowania dla zakresu zdjęć.....	159

Konfigurowanie drukowania dla wszystkich zdjęć.....	159
Usuwanie wszystkich zdjęć z listy drukowania.....	159
Dodawanie zdjęć do fotoksiążki.....	160
Określanie sposobu wyboru.....	160
Dodawanie poszczególnych zdjęć.....	160
Dodawanie wszystkich zdjęć do fotoksiążki.....	160
Usuwanie wszystkich zdjęć z listy drukowania.....	160
Dodatek.....	161
Rozwiązywanie problemów.....	161
Komunikaty ekranowe.....	165
Informacje wyświetlane na ekranie.....	167
Podczas fotografowania.....	167
Stan akumulatora.....	167
Podczas odtwarzania.....	168
Ekran informacyjny 1.....	168
Ekran informacyjny 2.....	168
Ekran informacyjny 3.....	168
Ekran informacyjny 4.....	168
Ekran informacyjny 5.....	169
Ekran informacyjny 6.....	169
Podsumowanie informacji o panelu wyświetlania filmów opisanym w podrozdziale.....	169
Tabele funkcji i menu.....	170
Funkcje dostępne w poszczególnych trybach fotografowania.....	170
Menu szybkich nastaw.....	172
Karta Fotografowanie.....	174
Karta C.Fn.....	179
INFO. Szybkie nastawy.....	180
Karta Nastawy.....	180
Karta Odtwarzania.....	181
Menu szybkich nastaw w trybie odtwarzania.....	181

Przed użyciem
Przewodnik podstawowy
Przewodnik zaawansowany
Podstawowe informacje o aparacie
Tryb automatyczny/tryb hybrydowy automatyczny
Inne tryby fotografowania
Tryb P
Tryb Tv, Av i M
Tryb wyświetlania
Funkcje Wi-Fi
Menu ustawień
Akcesoria
Dodatek
Skorowidz



Zalecenia dotyczące obsługi	182
Dane techniczne	183
Typ	183
Matryca światłoczuła	183
Format zapisu	183
Obróbka obrazów podczas fotografowania	184
Autofokus	184
Regulacja ekspozycji	184
Migawka	185
Lampa błyskowa	185
Tryb wyzwalania/samowyzwalacz	185
Fotografowanie	185
Filmowanie	185
Ekran (monitor)	186
Funkcje odtwarzania	187
Dodatkowa obróbka obrazów	187
Drukowanie bezpośrednie	187
Funkcje indywidualne	187
Interfejsy	187
Wi-Fi (bezprowadowa sieć LAN)	188
Funkcje sieciowe	188
Zasilanie	188
Wymiary i masa	188
Środowisko pracy	188
Liczba zdjęć na karcie pamięci	189
Czas nagrywania na karcie pamięci	189
Przybliżony zasięg wbudowanej lampy błyskowej	190
Akumulator LP-E12	190
Ładowarka LC-E12/LC-E12E	190
Skorowidz	191
Ostrzeżenia dotyczące Wi-Fi (bezprowadowej sieci LAN)	194











Ostrzeżenia dotyczące interferencji powodowanych przez fale radiowe	194
Zalecenia dotyczące bezpieczeństwa	194
Znaki towarowe i licencjonowanie	195
Zastrzeżenie prawne	196

Przed użyciem
Przewodnik podstawowy
Przewodnik zaawansowany
Podstawowe informacje o aparacie
Tryb automatyczny/tryb hybrydowy automatyczny
Inne tryby fotografowania
Tryb P
Tryb Tv, Av i M
Tryb wyświetlania
Funkcje Wi-Fi
Menu ustawień
Akcesoria
Dodatek
Skorowidz









Podstawy obsługi aparatu

Fotografowanie



- Korzystanie z ustawień dobieranych przez aparat (Tryb automatyczny/tryb hybrydowy automatyczny)
 -  35,  37
- Fotografowanie z użyciem ulubionych ustawień (Twórcze wspomaganie)
 -  48
- Rozmycie tła/Zachowywanie ostrości tła (Tryb Av)
 -  84
- Zatrzymanie akcji/Rozmycie akcji (Tryb Tv)
 -  83
- Fotografowanie siebie z optymalnymi ustawieniami (Autoportret)
 -  51
- Zastosowanie efektów specjalnych
 -  53
- Wykonanie kilku zdjęć równocześnie (Seria zdjęć)
 -  42
- Bez użycia lampy błyskowej (Błysk wyłączony)
 -  36
- Znajdowanie się na własnych zdjęciach (Samowyzwalacz)
 -  40

Wyświetlanie

- Wyświetlanie zdjęć (Tryb wyświetlania)
 -  91
- Automatyczne odtwarzanie (Pokaz przezroczy)
 -  99
- Na ekranie telewizora
 -  150

- Na ekranie komputera
 -  152
- Szybkie przeglądanie zdjęć
 -  95
- Usuwanie obrazów
 -  102

Nagrywanie i wyświetlanie filmów

- Nagrywanie filmów
 -  35,  59
- Wyświetlanie filmów (Tryb wyświetlania)
 -  91



Drukuj

- Drukowanie zdjęć
 -  154

Zachowaj

- Zapisywanie zdjęć na dysku komputera
 -  153

Korzystanie z funkcji Wi-Fi

- Wysyłanie zdjęć do smartfonu
 -  113
- Udostępnianie zdjęć online
 -  121
- Wysyłanie zdjęć do komputera
 -  131

Przed użyciem

Przewodnik podstawowy

Przewodnik zaawansowany

Podstawowe informacje o aparacie

Tryb automatyczny/tryb hybrydowy automatyczny

Inne tryby fotografowania

Tryb P

Tryb Tv, Av i M

Tryb wyświetlania

Funkcje Wi-Fi

Menu ustawień

Akcesoria

Dodatek

Skorowidz



Środki ostrożności

- Przed rozpoczęciem korzystania z produktu należy zapoznać się z poniższymi uwagami dotyczącymi środków ostrożności. Z produktu należy zawsze korzystać zgodnie z zaleceniami.
- Podane poniżej środki ostrożności mają zapobiec ewentualnym obrażeniom ciała użytkownika aparatu i innych osób oraz uszkodzeniu sprzętu.
- Należy również zapoznać się z instrukcjami dołączonymi do użytkowanych akcesoriów sprzedawanych oddzielnie.



Ostrzeżenie

Ostrzeżenia wskazują możliwość spowodowania poważnych obrażeń lub śmierci.

- Nie należy wyzwalać lampy błyskowej w pobliżu oczu. Ekspozycja na intensywne światło lampy błyskowej może spowodować uszkodzenie wzroku. W szczególności podczas korzystania z lampy błyskowej należy zachować odległość co najmniej jednego metra od małych dzieci.
- Sprzęt fotograficzny należy przechowywać w miejscu niedostępnym dla dzieci. Pasek może zostać zaciśnięty na szyi dziecka, powodując uduszenie. Jeśli produkt jest wyposażony w przewód zasilający, przypadkowe zaciśnięcie wokół szyi dziecka może doprowadzić do uduszenia.
- Należy korzystać wyłącznie z zalecanych źródeł zasilania.
- Nie należy demontować, modyfikować ani podgrzewać produktu.
- Nie należy zrywać przylepnej powłoki umieszczonej na akumulatorze.
- Produkt należy chronić przed upadkiem i silnymi wstrząsami.
- Nie należy dotykać wnętrza produktu, jeśli uległ on uszkodzeniu, np. w wyniku upuszczenia.
- Jeśli z produktu wydobywa się dym lub nietypowy zapach albo jeśli działa on nieprawidłowo, należy natychmiast zaprzestać jego użytkowania.
- Do czyszczenia produktu nie należy stosować żadnych rozpuszczalników organicznych, takich jak alkohol, benzyna lub rozcieńczalniki.
- Należy chronić produkt przed kontaktem z cieczami oraz zapobiegać przedstawianiu się cieczy lub ciał obcych do jego wnętrza.

Mogłoby to spowodować pożar lub porażenie prądem. Jeśli produkt ulegnie zamoczeniu albo do jego wnętrza przedostanie się ciecz lub jakies obce ciało, należy niezwłocznie wyjąć z niego akumulator/baterie lub odłączyć go od zasilania.

- Jeżeli aparat jest wyposażony w wizjer lub wymienny obiektyw, nie należy patrzeć przez niego bezpośrednio w stronę silnych źródeł światła (np. słońca w bezchmurny dzień lub intensywnych źródeł sztucznego oświetlenia).

Może to spowodować uszkodzenie wzroku.

- Jeśli aparat jest wyposażony w wymienny obiektyw, nie należy wystawiać obiektywu ani aparatu na działanie promieni słonecznych bez założonego dekla na obiektyw.

Mogłoby to spowodować pożar.

- Jeśli produkt jest podłączony do zasilania, nie należy dotykać go podczas wyładowań atmosferycznych.

Mogłoby to spowodować pożar lub porażenie prądem. W takich okolicznościach należy niezwłocznie przerwać korzystanie z produktu i oddalić się od niego.

- Należy korzystać wyłącznie z zalecanego akumulatora/baterii.
- Nie należy umieszczać akumulatora/baterii w pobliżu otwartego ognia. Mogłoby to spowodować wybuch lub rozszczelnienie akumulatora/baterii, a w konsekwencji wywołać porażenie prądem, pożar lub obrażenia ciała. W przypadku zetknięcia się elektrolitu z rozszczelnionej baterii z oczami, ustami, skórą bądź odzieżą należy niezwłocznie przepłukać je wodą.
- Jeśli produkt jest wyposażony w ładowarkę, należy pamiętać o poniższych środkach ostrożności.
 - Trzeba regularnie odłączać przewód zasilający. Ponadto należy za pomocą suchej ściereczki wycierać kurz i zabrudzenia, które mogą gromadzić się na wtyczce oraz na zewnętrznej części gniazda sieci elektrycznej i obok niego.
 - Nie należy wkładać ani wyjmować wtyczki mokrymi rękoma.
 - Nie należy korzystać z urządzeń w sposób powodujący przeciążenie gniazdka sieci elektrycznej lub przewodów. Nie należy korzystać z przewodu zasilającego w przypadku uszkodzenia jego wtyczki lub gdy została ona niewłaściwie podłączona do gniazda sieci elektrycznej.
 - Nie należy dopuścić do zetknięcia się kurzu lub metalowych przedmiotów (np. szpilek czy kluczy) ze stykami lub wtyczką.
 - Jeśli produkt jest wyposażony w przewód zasilający, nie należy go skracać, modyfikować, doprowadzać do jego uszkodzenia ani ustawiać na nim ciężkich przedmiotów.

Mogłoby to spowodować pożar lub porażenie prądem.

Przed użyciem

Przewodnik podstawowy

Przewodnik zaawansowany

Podstawowe informacje o aparacie

Tryb automatyczny/tryb hybrydowy automatyczny

Inne tryby fotografowania

Tryb P

Tryb Tv, Av i M

Tryb wyświetlania

Funkcje Wi-Fi

Menu ustawień

Akcesoria

Dodatek

Skorowidz



- Należy wyłączać aparat w miejscach, w których jego użycie jest zabronione.

Fale elektromagnetyczne emitowane przez aparat mogą zakłócać działanie przyrządów elektronicznych i innych urządzeń. Należy zachowywać odpowiednią ostrożność przy użytkowaniu produktu w miejscach, w których korzystanie z urządzeń elektronicznych podlega ograniczeniom, takich jak pokłady samolotów i placówki medyczne.

- Należy unikać dłuższego kontaktu aparatu ze skórą. Nawet jeśli powierzchnia aparatu nie wydaje się gorąca, dłuższy kontakt z nią mógłby spowodować powierzchowne poparzenia, objawiające się zaczerwienieniem skóry lub powstawaniem na niej pęcherzy. W przypadku fotografowania w miejscach o wysokiej temperaturze albo jeśli użytkownik ma słabe krążenie lub mało wrażliwą skórę, należy ustawiać aparat na statywie.



Przeestroga

Wskazuje możliwość spowodowania obrażeń.

- Nosząc produkt na pasku, należy chronić go przed upuszczeniem, silnymi uderzeniami i wstrząsami oraz przed zetknięciem z innymi przedmiotami.

- Należy uważać, aby nie uderzać ani zbyt mocno nie naciskać obiektywu.

Mogłoby to spowodować obrażenia ciała lub uszkodzenie aparatu.

- Należy uważać, aby nie narazić ekranu na silne uderzenia. Pęknięcie ekranu mogłoby spowodować poranienie jego połtuczonymi fragmentami.

- Należy uważać, aby podczas korzystania z lampy błyskowej nie zasłaniać jej palcami ani odzieżą.

Mogłoby to spowodować poparzenia lub uszkodzenie lampy błyskowej.

- Należy unikać użytkowania, umieszczania lub przechowywania produktu w następujących miejscach:
 - Miejsca narażone na bezpośrednie nasłonecznienie
 - Miejsca, w których temperatura przekracza 40°C
 - Miejsca zakurzone lub o dużej wilgotności

W opisanych wyżej warunkach może dojść do wycieku elektrolitu z akumulatora/baterii, ich przegrzania lub wybuchu, a w efekcie do porażenia prądem, pożaru, poparzeń lub innych obrażeń ciała. Przegrzanie i uszkodzenie może doprowadzić do porażenia prądem, pożaru, poparzeń lub innych obrażeń ciała.

- Długotrwałe oglądanie efektów przejść w pokazach slajdów może spowodować pogorszenie samopoczucia.
- Przy korzystaniu z opcjonalnych obiektywów, filtrów obiektywu lub adapterów filtrów należy je starannie mocować. Jeśli akcesorium do obiektywu poluzuje się i odpadnie, może pęknąć, a odłamki mogą spowodować poranienie.
- W przypadku produktów, które automatycznie podnoszą i opuszczają lampę błyskową, należy uważać, aby nie przytrzasnąć sobie palców opuszczającą się lampą błyskową. Mogłoby to spowodować skaleczenie.

Przeestroga

Wskazuje możliwość spowodowania uszkodzeń sprzętu.

- Nie należy kierować aparatu w stronę silnych źródeł światła (np. słońca w bezchmurny dzień lub intensywnych źródeł sztucznego oświetlenia). Mogłoby to spowodować uszkodzenie matrycy światłoczułej lub innych podzespołów wewnętrznych.

- Podczas korzystania z aparatu na piaszczystej plaży lub przy silnym wietrze należy uważać, aby pył lub piasek nie przedostały się do jego wnętrza.

- W przypadku produktów, które automatycznie podnoszą i opuszczają lampę błyskową, nie należy wciskać lampy błyskowej w celu jej schowania ani podważać w celu otwarcia.

Mogłoby to spowodować usterkę produktu.

- Kurz, brud lub inne ciała obce należy usuwać z lampy błyskowej za pomocą tkaniny lub bawełnianej szmatki. Ciepło wydzielane przez lampę błyskową mogłoby spowodować spalenie ciał obcych lub wadliwe działanie produktu.

Przed użyciem

Przewodnik podstawowy

Przewodnik zaawansowany

Podstawowe informacje o aparacie

Tryb automatyczny/tryb hybrydowy automatyczny

Inne tryby fotografowania

Tryb P

Tryb Tv, Av i M

Tryb wyświetlania

Funkcje Wi-Fi

Menu ustawień

Akcesoria

Dodatek

Skorowidz



- Gdy produkt nie jest używany, należy wyjąć z niego akumulator/baterie i schować w bezpiecznym miejscu.

Jakiegokolwiek rozszczelnienie baterii mogłoby spowodować uszkodzenie produktu.

- Przed wyrzuceniem akumulatora/baterii należy zasłonić styki taśmą lub innym izolatorem.

Kontakt z innymi elementami metalowymi mógłby spowodować pożar lub wybuch.

- Jeśli ładowarka nie jest aktualnie używana, należy odłączać ją od produktu. Podczas korzystania z ładowarki nie należy przykrywać jej tkaniną ani umieszczać na niej innych przedmiotów.

Pozostawienie podłączonego urządzenia na dłuższy czas może spowodować jego przegrzanie i zniekształcenie, a w rezultacie spowodować pożar.

- Akumulatorów/baterii przeznaczonych do produktu nie należy pozostawiać w pobliżu zwierząt.

Pogryzienie przez nie akumulator/baterii mogłoby spowodować wyciek elektrolitu albo przegrzanie lub wybuch, a w efekcie uszkodzenie produktu lub pożar.

- Jeśli produkt jest wyposażony w kilka baterii, nie należy ładować jednocześnie baterii różnego typu ani też stosować starszych baterii razem z nowszymi. Baterii nie wolno wkładać w sposób powodujący zamianę biegunów + i -.

Mogłoby to spowodować usterkę produktu.

- Nie należy siadać z aparatem umieszczonym w kieszeni spodni.

Mogłoby to spowodować uszkodzenie lub usterkę ekranu.

- W przypadku wkładania aparatu do torby należy się upewnić, że ekran nie jest narażony na kontakt z twardymi przedmiotami. Należy też zamknąć ekran (aby przylegał do korpusu aparatu), o ile tylko umożliwia to jego konstrukcja.

- Nie należy mocować do produktu żadnych twardych przedmiotów. Mogłoby to spowodować uszkodzenie lub usterkę ekranu.



Przed użyciem

Przewodnik podstawowy

Przewodnik zaawansowany

Podstawowe informacje o aparacie

Tryb automatyczny/tryb hybrydowy automatyczny

Inne tryby fotografowania

Tryb P

Tryb Tv, Av i M

Tryb wyświetlania

Funkcje Wi-Fi

Menu ustawień

Akcesoria

Dodatek

Skorowidz



Przewodnik podstawowy

Podstawowa obsługa

Podstawowe informacje oraz instrukcje, od wstępnego przygotowania przez wykonywanie zdjęć i nagrywanie filmów do wyświetlania zdjęć i odtwarzania filmów.

Początkowe przygotowania

Przygotuj aparat do fotografowania w opisany poniżej sposób.

Mocowanie paska

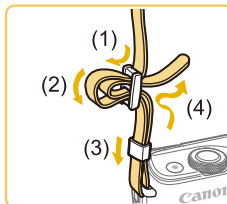

- Przymocuj do aparatu dostarczony w zestawie pasek w sposób przedstawiony na ilustracji.
- Przymocuj pasek w taki sam sposób po drugiej stronie aparatu.

Trzymanie aparatu

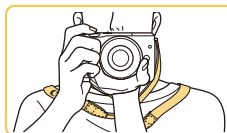

- Załóż pasek na szyję.
- Podczas fotografowania trzymaj ramiona przy korpusie, a aparat zdecydowanie, aby zapobiec jego poruszeniu. Jeżeli podniesiesz lampę błyskową, nie opieraj na niej palców.

Przed użyciem

Przewodnik podstawowy

Przewodnik zaawansowany

Podstawowe informacje o aparacie

Tryb automatyczny/tryb hybrydowy automatyczny

Inne tryby fotografowania

Tryb P

Tryb Tv, Av i M

Tryb wyświetlania

Funkcje Wi-Fi

Menu ustawień

Akcesoria

Dodatek

Skorowidz



Ładowanie akumulatora

Przed użyciem aparatu należy naładować akumulator za pomocą dostarczonej w zestawie ładowarki. Należy pamiętać o jej początkowym naładowaniu, ponieważ aparat jest sprzedawany z nienaładowanym akumulatorem.

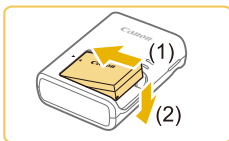

1 Włóż akumulator.

- Zdejmij pokrywę z akumulatora, dopasuj oznaczenia ▲ na akumulatorze i ładowarce, a następnie włóż akumulator, wsuwając go do wewnątrz (1) i do dołu (2).

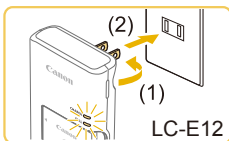

2 Naładuj akumulator.

- LC-E12: wysuń wtyczkę (1) i podłącz ładowarkę do gniazdka sieci elektrycznej (2).
- LC-E12E: Podłącz przewód zasilający do ładowarki, a następnie podłącz wtyczkę na drugim końcu przewodu do gniazdka sieci elektrycznej.
- Lampka ładowania będzie świecić na pomarańczowo i rozpocznie się ładowanie.
- Po zakończeniu ładowania lampka zmieni kolor na zielony.



3 Wyjmij akumulator.

- Po odłączeniu ładowarki wyjmij akumulator, wsuwając go do środka (1) i unosząc do góry (2).

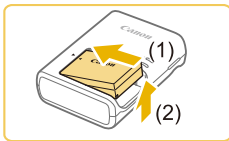

- Akumulatora nie należy ładować dłużej niż 24 godziny, ponieważ grozi to jej uszkodzeniem lub pogorszeniem sprawności.
- Problemy z ładowarką mogą powodować uaktywnienie układu zabezpieczającego, który przerywa ładowanie i włącza migającą pomarańczową kontrolkę ładowania. W takim wypadku należy odłączyć wtyczkę zasilającą ładowarki od gniazdka sieci elektrycznej i wyjąć akumulator. Należy ponownie podłączyć akumulator do ładowarki i poczekać przez chwilę przed ponownym podłączeniem ładowarki do gniazdka sieci elektrycznej.
- W przypadku ładowarek korzystających z przewodu zasilającego nie należy przyczepiać ładowarki ani przewodu do innych przedmiotów. Mogłoby to spowodować nieprawidłowe działanie lub uszkodzenie urządzenia.



- Szczegółowe informacje na temat czasu trwania ładowania znajdują się w podrzdziale „Ładowarka LC-E12/LC-E12E” (📖 190), a informacje na temat liczby zdjęć i długości filmów, jakie można zarejestrować przy pomocy w pełni naładowanego akumulatora, znajdują się w podrzdziale „Zasilanie” (📖 188).
- Naładowane akumulatory stopniowo się rozładowują, nawet gdy nie są użytkowane. Akumulator należy ładować w dniu, w którym będzie użytkowany (lub dzień wcześniej).
- Zamocuj pokrywę akumulatora w taki sposób, aby symbol ▲ był widoczny na naładowanym akumulatorem i pozostawał niewidoczny na nienaładowanym, informując o stanie naładowania.
- Z ładowarki można korzystać w regionach, w których stosowane jest zasilanie prądem zmiennym o napięciu 100–240 V (50/60 Hz). W przypadku gniazdek sieci elektrycznej o różnych kształtach należy używać dostępnego w sprzedaży adaptera wtyczki. Nie wolno nigdy korzystać z podróznego transformatora elektrycznego, gdyż może on uszkodzić akumulator.

Przed użyciem

Przewodnik podstawowy

Przewodnik zaawansowany

Podstawowe informacje o aparacie

Tryb automatyczny/tryb hybrydowy automatyczny

Inne tryby fotografowania

Tryb P

Tryb Tv, Av i M

Tryb wyświetlania

Funkcje Wi-Fi

Menu ustawień

Aksesoria

Dodatek

Skorowidz



Wkładanie akumulatora

Włóż dostarczony w zestawie akumulator.

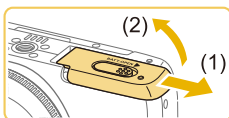

1 Otwórz pokrywę.

- Przesuń pokrywę (1) i otwórz ją (2).

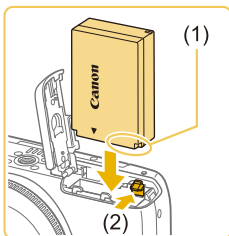

2 Włóż akumulator.

- Trzymając akumulator ze stykami (1) skierowanymi w swoją stronę, przesuń przełącznik blokowania akumulatora (2) w kierunku wskazywanym przez strzałkę i wkładaj akumulator, aż zatrzaśnie się na swoim miejscu.
- Akumulator włożony niewłaściwą stroną nie może się zablokować w odpowiednim położeniu. Przy wkładaniu akumulatora należy zawsze upewnić się, że jest odpowiednio ustawiony i zatrzaśnie się na swoim miejscu.

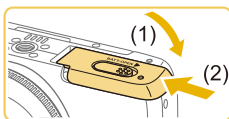

3 Zamknij pokrywę.

- Opuść pokrywę (1) i dociskaj ją podczas przesuwania, aż zatrzaśnie się w położeniu blokady (2).

Wymowanie akumulatora

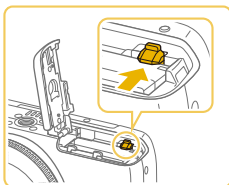

- Otwórz pokrywę i naciśnij przełącznik blokowania akumulatora w kierunku wskazanym strzałką.
- Akumulator się wysunie.

Wkładanie karty pamięci

Włóż kartę pamięci (sprzedawaną oddzielnie).

Należy pamiętać, że przed użyciem nowej karty pamięci lub karty pamięci sformatowanej w innym urządzeniu trzeba ją sformatować za pomocą tego aparatu (139).



1 Otwórz pokrywę.

- Otwórz pokrywę we wskazanym kierunku.

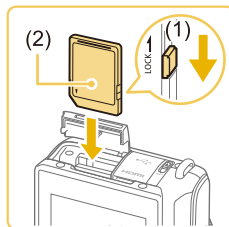

2 Sprawdź położenie umieszczonego na karcie pamięci przełącznika ochrony przed zapisem i włóż ją.

- Nie można zapisywać danych na kartach pamięci z przełącznikiem ochrony przed zapisem ustawionym w położeniu blokady. Przesuń przełącznik w położenie odblokowania (1).
- Wkładaj kartę pamięci z etykietą (2) skierowaną w Twoją stronę, aż zatrzaśnie się na swoim miejscu.
- Przy wkładaniu karty pamięci należy upewnić się, że jest odpowiednio ustawiona. Włożenie karty pamięci w niewłaściwym kierunku może spowodować uszkodzenie aparatu.

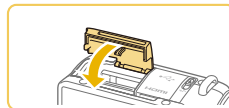

3 Zamknij pokrywę.

- Zamknij pokrywę w kierunku wskazanym strzałką, aż zatrzaśnie się na swoim miejscu.



- Wskazówki dotyczące liczby zdjęć lub liczby godzin nagrań, jakie można zapisać na karcie pamięci, znajdują się w podrzdziale „Liczba zdjęć na karcie pamięci” (189).

Przed użyciem

Przewodnik podstawowy

Przewodnik zaawansowany

Podstawowe informacje o aparacie

Tryb automatyczny/tryb hybrydowy automatyczny

Inne tryby fotografowania

Tryb P

Tryb Tv, Av i M

Tryb wyświetlania

Funkcje Wi-Fi

Menu ustawień

Aksesoria

Dodatek

Skorowidz



Wymijowanie karty pamięci



- Otwórz pokrywę i dociśnij kartę pamięci, aż zatrzaśnie się na swoim miejscu, a następnie powoli zwolnij kartę pamięci.
- Karta pamięci się wysunie.

Ustawianie daty i godziny

Jeśli po włączeniu aparatu wyświetlany jest ekran [Data/godz], ustaw bieżącą datę i godzinę w podany niżej sposób. Informacje wprowadzone w ten sposób są zapisywane we właściwościach wykonywanych zdjęć i wykorzystywane do sortowania zdjęć według daty fotografowania lub do druku zdjęć z widoczną datą.

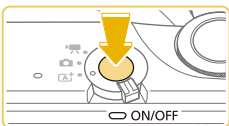

1 Włącz aparat.

- Naciśnij przycisk ON/OFF.
- Pojawi się ekran [Data/godz].

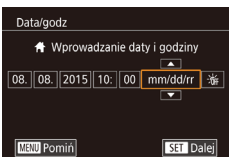

2 Ustaw datę i godzinę.

- Wybierz jeden z elementów za pomocą przycisków [◀][▶].
- Ustaw datę i godzinę za pomocą przycisków [▲][▼].
- Na koniec naciśnij przycisk [ⓘ].

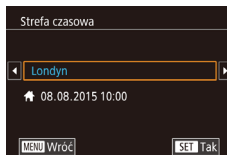

3 Wskaż macierzystą strefę czasową.

- Wybierz macierzystą strefę czasową za pomocą przycisków [◀][▶].



4 Zakończ proces konfiguracji.

- Na koniec naciśnij przycisk [ⓘ]. Po pojawieniu się komunikatu potwierdzającego zniknie ekran ustawień.
- Aby wyłączyć aparat, naciśnij przycisk ON/OFF.



- Dopóki nie ustawisz daty, godziny i macierzystej strefy czasowej, ekran [Data/godz] będzie wyświetlany po każdym włączeniu aparatu. Wprowadź prawidłowe ustawienia.



- Aby ustawić czas letni (1 godzinę do przodu), wybierz opcję [☀] (punkt 2), a następnie wybierz ustawienie [☀] za pomocą przycisków [▲][▼].



- Datę i godzinę można także ustawić, wybierając odpowiednie ustawienie na ekranie w punkcie 2, a następnie dotykając przycisków [▲][▼] i opcji [SET]. Podobnie można ustawić macierzystą strefę czasową, dotykając przycisków [◀][▶] na ekranie w punkcie 3, a następnie [SET].

Przed użyciem

Przewodnik podstawowy

Przewodnik zaawansowany

Podstawowe informacje o aparacie

Tryb automatyczny/tryb hybrydowy automatyczny

Inne tryby fotografowania

Tryb P

Tryb Tv, Av i M

Tryb wyświetlania

Funkcje Wi-Fi

Menu ustawień

Akcesoria

Dodatek

Skorowidz



Zmiana daty i godziny

Ustawienia daty i godziny można wyregulować w sposób przedstawiony poniżej.



1 Przejdź do ekranu menu.

- Naciśnij przycisk [MENU].

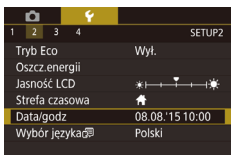

2 Wybierz opcję [Data/godz].

- Naciśnij przyciski [◀][▶] lub obróć pokrętkę [🌀], aby wybrać kartę [📅].
- Naciśnij przyciski [▲][▼], aby wybrać opcję [Data/godz.], a następnie naciśnij przycisk [📅].



3 Zmień datę i godzinę.

- Wprowadź ustawienia, wykonując czynności podane w punkcie 2 w podrozdziale „Ustawianie daty i godziny” (📖20).
- Aby zamknąć ekran menu, naciśnij przycisk [MENU].



- Ustawienia daty/godziny mogą być utrzymywane przez około 3 tygodnie przez wbudowaną w aparat baterię do podtrzymania ustawień zegara (baterię podtrzymującą) po wyjęciu akumulatora.
- Bateria do podtrzymania ustawień zegara może zostać naładowana w ciągu około 4 godzin po włożeniu naładowanego akumulatora lub podłączeniu aparatu do zestawu zasilającego AC Adapter Kit (sprzedawanego oddzielnie, 📖148), nawet gdy aparat jest wyłączony.
- Jeśli bateria do podtrzymania ustawień zegara ulegnie wyczerpaniu, po włączeniu aparatu pojawi się ekran [Data/godz.]. Ustaw prawidłową datę i godzinę w sposób podany w podrozdziale „Ustawianie daty i godziny” (📖20).

Język wyświetlacza

Język wyświetlacza można swobodnie zmieniać.



1 Przejdź do trybu odtwarzania.

- Naciśnij przycisk [▶].



2 Przejdź do ekranu ustawień.

- Naciśnij i przytrzymaj przycisk [📅], a następnie naciśnij przycisk [MENU].



3 Ustaw język monitora.

- Wybierz język za pomocą przycisków [▲][▼][◀][▶], a następnie naciśnij przycisk [📅].
- Po ustawieniu języka monitora zniknie ekran ustawień.



- Język wyświetlacza można również zmienić, naciskając przycisk [MENU] i wybierając na karcie [📅] opcję [Wybór języka] [📅].



- Język wyświetlacza można także ustawić, wybierając język na ekranie dotykowym zgodnie z punktem 3, a następnie ponownie wybierając tę samą opcję.

Przed użyciem

Przewodnik podstawowy

Przewodnik zaawansowany

Podstawowe informacje o aparacie

Tryb automatyczny/tryb hybrydowy automatyczny

Inne tryby fotografowania

Tryb P

Tryb Tv, Av i M

Tryb wyświetlania

Funkcje Wi-Fi

Menu ustawień

Akcesoria

Dodatek

Skorowidz



Montowanie obiektywu

Do aparatu można podłączać obiektywy EF-M. W przypadku użycia adaptera mocowania EF-EOS M można również użyć obiektywów EF i EF-S (📖23).

1 Upewnij się, że aparat jest wyłączony.



2 Zdejmij dekle.

- Zdejmij dekle na obiektyw i dekle na korpus, obracając je w kierunku wskazanym strzałkami.

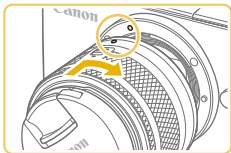

3 Zamontuj obiektyw.

- Wyrównaj wskaźniki mocowania (białe punkty) na obiektywie i aparacie, a następnie obróć obiektyw w kierunku wskazanym strzałką, aż zatrzaśnie się na swoim miejscu.

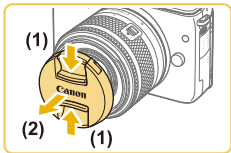

4 Zdejmij przedni dekiel na obiektyw.

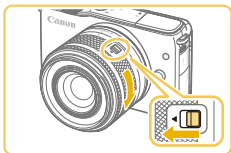

5 Przygotuj się do fotografowania.

- Po wyrównaniu wskaźnika wsunięcia obiektywu ze wskaźnikiem pozycji powiększenia, przytrzymaj przełącznik przełącznika wsunięcia w kierunku [▲], obracając lekko pierścień zmiany ogniskowej we wskazanym kierunku, a następnie zwolnij przełącznik.
- Kontynuuj obracanie pierścienia zmiany ogniskowej, aż usłyszysz kliknięcie, co poinformuje o gotowości obiektywu do fotografowania.

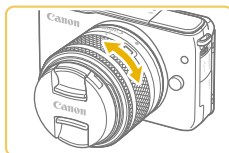

- Aby chronić obiektyw, należy go przechowywać z założonym dekle.

Demontowanie obiektywu

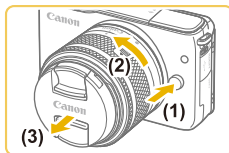

- Aby cofnąć obiektyw, przytrzymaj przełącznik wsuwania aparatu w kierunku [▲], obracając pierścień zmiany ogniskowej. Wyrównaj wskaźnik wsunięcia obiektywu ze wskaźnikiem pozycji powiększenia, a następnie zwolnij przełącznik.
- Aby powiększyć, obróć palcami pierścień zmiany ogniskowej na obiektywie.
- Jeśli chcesz powiększyć, zrób to przed regulacją ostrości. Obrócenie pierścienia zmiany ogniskowej po nastawieniu ostrości może spowodować lekką jej utratę.

- Upewnij się, że aparat jest wyłączony.
- Przytrzymaj przycisk zwalniania obiektywu (1), obracając go we wskazanym kierunku (2).
- Obróć obiektyw aż do zatrzymania, a następnie zdejmij go we wskazanym kierunku (3).
- Załóż dekiel na odłączony obiektyw.



- Minimalizacja ilości kurzu
 - Obiektyw należy wymieniać szybko i w miejscu o jak najmniejszym stopniu zapylenia.
 - Przechowując aparat bez podłączonego obiektywu, należy koniecznie założyć dekiel na korpus.
 - Przed założeniem dekla na korpus należy usunąć nagromadzony na nim kurz.

Przed użyciem

Przewodnik podstawowy

Przewodnik zaawansowany

Podstawowe informacje o aparacie

Tryb automatyczny/tryb hybrydowy automatyczny

Inne tryby fotografowania

Tryb P

Tryb Tv, Av i M

Tryb wyświetlania

Funkcje Wi-Fi

Menu ustawień

Akcesoria

Dodatek

Skorowidz





- Ponieważ wymiary matrycy światłoczułej są mniejsze niż format filmu 35 mm, ogniskowa aparatu będzie działać tak, jakby została zwiększona ok. 1,6x. Przykładowo, ogniskowa obiektywu 15–45 mm jest mniej więcej równa ogniskowej 24–72 mm w aparacie 35 mm.

Instrukcja obsługi obiektywu

Instrukcję obsługi obiektywu można pobrać z następującej strony.

<http://www.canon.com/icpd/>

Podłączanie obiektywów EF i EF-S

W przypadku użycia adaptera mocowania EF-EOS M można również użyć obiektywów EF i EF-S.

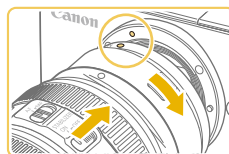

1 Upewnij się, że aparat jest wyłączony.

2 Zdejmij dekle.

- Wykonaj czynności podane w punkcie 2 w podrozdziale „Montowanie obiektywu” (📖22), aby zdjąć dekle.

3 Przymocuj obiektyw do adaptera.

- Aby przymocować obiektyw EF, wyrównaj czerwone punkty na obiektywie i adapterze, a następnie obróć obiektyw w kierunku wskazanym strzałką, aż zatrzaśnie się na swoim miejscu.
- Aby przymocować obiektyw EF-S, wyrównaj białe prostokąty na obiektywie i adapterze, a następnie obróć obiektyw w kierunku wskazanym strzałką, aż zatrzaśnie się na swoim miejscu.

4 Zamocuj adapter na aparacie.

- Wyrównaj wskaźniki mocowania (białe punkty) na adapterze i aparacie, a następnie obróć obiektyw w kierunku wskazanym strzałką, aż zatrzaśnie się na swoim miejscu.

Przed użyciem

Przewodnik podstawowy

Przewodnik zaawansowany

Podstawowe informacje o aparacie

Tryb automatyczny/tryb hybrydowy automatyczny

Inne tryby fotografowania

Tryb P

Tryb Tv, Av i M

Tryb wyświetlania

Funkcje Wi-Fi

Menu ustawień

Akcesoria

Dodatek

Skorowidz





- W przypadku trzymania lub noszenia aparatu z obiektywem cięższym od aparatu należy przytrzymać obiektyw.
- Korzystanie z adapterów może zwiększyć minimalną odległość ostrzenia obiektywu lub zmniejszyć maksymalny współczynnik powiększenia bądź zasięg fotografowania.
- Jeśli podczas działania autofokusu obraca się przednia część obiektywu (pierścień ostrości), nie należy dotykać obracającej się części.
- Funkcje zaprogramowanych ustawień ostrości i powiększenia Power Zoom niektórych super-teleobiektywów nie są obsługiwane.

Demontowanie obiektywu

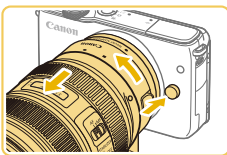

1 Zdejmij adapter.

- Upewnij się, że aparat jest wyłączony.
- Przytrzymaj przycisk zwalniania obiektywu i obróć adapter (z przymocowanym obiektywem) we wskazanym kierunku.
- Obróć adapter aż do zatrzymania, a następnie zdejmij go.

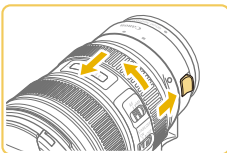

2 Odłącz obiektyw.

- Przytrzymaj dźwignię zwalniania obiektywu na adapterze i obróć obiektyw w kierunku przeciwnym do ruchu wskazówek zegara.
- Obróć obiektyw aż do zatrzymania, a następnie zdejmij go.
- Załóż dekiel na odłączony obiektyw.

Korzystanie ze statywu

Przy korzystaniu z adaptera ze statywem użyj uchwytu statywu dołączonego do adaptera. Nie używaj gniazda statywu w aparacie.

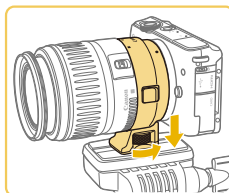

- Przymocuj uchwyt statywu do adaptera. Obróć pokrętko uchwytu statywu, aby upewnić się, że jest prawidłowo przymocowany.
- Przymocuj statyw do gniazda uchwytu statywu.



- W przypadku obiektywów EF z uchwytem statywu (np. super-teleobiektywy) należy przymocować statyw do uchwytu statywu na obiektywie.

Korzystanie z obiektywów ze stabilizatorem obrazu

Aby skorygować drgania aparatu, należy użyć obiektywu ze stabilizatorem obrazu. Obiektywy z wbudowaną funkcją stabilizacji obrazu są oznaczone literami „IS”.

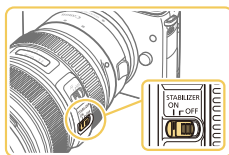

- Należy przesunąć przełącznik stabilizatora obrazu na obiektywie do położenia [ON].

Przed użyciem

Przewodnik podstawowy

Przewodnik zaawansowany

Podstawowe informacje o aparacie

Tryb automatyczny/tryb hybrydowy automatyczny

Inne tryby fotografowania

Tryb P

Tryb Tv, Av i M

Tryb wyświetlania

Funkcje Wi-Fi

Menu ustawień

Akcesoria

Dodatek

Skorowidz



Wypróbowanie aparatu

► Zdjęcia ► Filmy

Postępuj zgodnie z poniższymi instrukcjami, aby włączyć aparat i zarejestrować zdjęcia lub filmy, a następnie je wyświetlić.

Fotografowanie (inteligentna scena auto)

Aby korzystać z w pełni automatycznego doborzenia optymalnych ustawień dla określonych scenarii, wystarczy pozostawić aparatowi wykrywanie fotografowanego obiektu i warunków zdjęciowych.

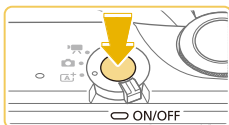

1 Włącz aparat.

- Naciśnij przycisk ON/OFF.



2 Włącz tryb [A+].

- Ustaw przełącznik trybów w pozycji [A+].
- Ikona ujęcia (1) pojawi się w lewym górnym rogu ekranu.
- Ponadto w górnej części ekranu jest wyświetlana liczba zdjęć (2) i długość filmu (3), który można zapisać na karcie.
- Wokół wykrytych twarzy i obiektów wyświetlane są ramki, wskazujące, że jest na nich ustawiana ostrość.



3 Skomponuj ujęcie.

- Aby powiększyć podczas korzystania z obiektywu zmiennoogniskowego, obróć palcami pierścieni zmiany ogniskowej na obiektywie.

4 Zrób zdjęcie lub nagraj film.

Wykonywanie zdjęć

1) Ustaw ostrość.

- Naciśnij lekko spust migawki do połowy. Po ustawieniu ostrości aparat wyemituje dwa sygnały dźwiękowe, a obszary obrazu, na które jest ustawiona ostrość, zostaną oznaczone ramkami AF.

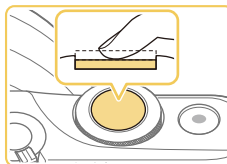

- Jeśli na ekranie jest wyświetlana ikona [Podnieś lampę błyskową], przesunąć przełącznik [Błyszka], aby podnieść lampę błyskową. Będzie ona emitować błyski podczas fotografowania. Jeśli wolisz nie korzystać z lampy błyskowej, wciśnij ją palcem do aparatu.

2) Zrób zdjęcie.

- Naciśnij do końca spust migawki w celu wykonania zdjęcia. (W warunkach słabego oświetlenia lampka błyskowa uruchamia się automatycznie, jeżeli jest podniesiona.)
- Zdjęcie jest wyświetlane na ekranie przez około dwie sekundy.
- Nawet gdy na ekranie wyświetlane jest zdjęcie, można wykonać kolejne, naciskając ponownie spust migawki.

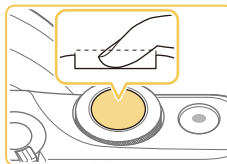

Przed użyciem

Przewodnik podstawowy

Przewodnik zaawansowany

Podstawowe informacje o aparacie

Tryb automatyczny/tryb hybrydowy automatyczny

Inne tryby fotografowania

Tryb P

Tryb Tv, Av i M

Tryb wyświetlania

Funkcje Wi-Fi

Menu ustawień

Akcesoria

Dodatek

Skorowidz



Nagrywanie filmów

1) Rozpocznij nagrywanie.

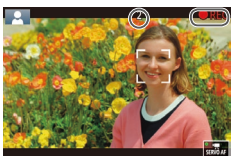
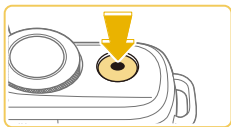

- Naciśnij przycisk filmowania. Rozpocznie się nagrywanie, a na ekranie pojawią się: czas, jaki upłynął od początku, oraz ikona [● REC].
- Czarne paski widoczne na górze i dole ekranu wskazują obszary obrazu, które nie będą rejestrowane.
- Ramki wyświetlane wokół wykrytych twarzy wskazują, że jest na nie ustawiona ostrość.
- Po rozpoczęciu rejestracji obrazu zdejmij palec z przycisku filmowania.

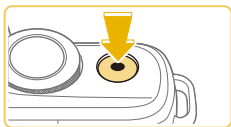

2) Zakończ nagrywanie.

- Aby przerwać nagrywanie filmu, ponownie naciśnij przycisk filmowania.



- Jeśli nie można ustawić ostrości na fotografowanych obiektach po lekkim naciśnięciu spustu migawki, pojawi się pomarańczowa ramka AF z symbolem [!]. Nawet po naciśnięciu spustu migawki do końca aparat nie wykona zdjęcia.
- Po rozpoczęciu nagrywania filmu przy użyciu obiektywu obsługującego dynamiczną stabilizację obrazu (i80) obszar wyświetlania jest węższy, a obiekty są powiększane.

Wyświetlanie

Zarejestrowane zdjęcia lub filmy można wyświetlać na ekranie w poniższy sposób.



1 Przejdź do trybu odtwarzania.

- Naciśnij przycisk [▶].
- Pojawi się ostatnio wykonane zdjęcie.



2 Wybierz zdjęcie.

- Aby wyświetlić poprzednie zdjęcie, naciśnij przycisk [◀]. Aby wyświetlić następane zdjęcie, naciśnij przycisk [▶].

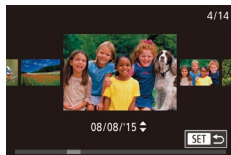

- Aby uzyskać dostęp do tego ekranu (tryb Przewijanie), naciśnij przycisk [◀|▶] i przytrzymaj go przez co najmniej sekundę. W tym trybie można przeglądać zdjęcia za pomocą przycisków [◀|▶].

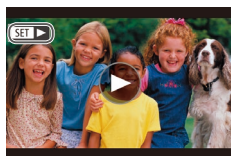

- Aby powrócić do wyświetlania pojedynczego obrazu, naciśnij przycisk [⏪].
- Filmy są oznaczone ikoną [SET ▶]. Aby je odtwarzać, przejdź do punktu 3.

Przed użyciem

Przewodnik podstawowy

Przewodnik zaawansowany

Podstawowe informacje o aparacie

Tryb automatyczny/tryb hybrydowy automatyczny

Inne tryby fotografowania

Tryb P

Tryb Tv, Av i M

Tryb wyświetlania

Funkcje Wi-Fi

Menu ustawień

Akcesoria

Dodatek

Skorowidz





3 Odtwórz filmy.

- Naciśnij przycisk [⏪], za pomocą przycisków [▲][▼] wybierz ikonę [▶], a następnie ponownie naciśnij przycisk [⏪].
- Rozpocznie się odtwarzanie, a po zakończeniu filmu pojawi się ikona [SET ▶].
- Do regulacji głośności podczas odtwarzania służą przyciski [▲][▼].



- Aby przełączyć aparat z trybu odtwarzania do trybu fotografowania, naciśnij spust migawki do połowy (📷29), naciśnij przycisk [▶] lub przesunij przełącznik trybu.



- Odtwarzanie filmu można też rozpocząć, dotykając ikony [▶]. Aby wyregulować głośność, przeciągnij szybko pionowo w górę lub w dół ekranu podczas odtwarzania.

Usuwanie obrazów

Niepotrzebne zdjęcia można wybierać i usuwać pojedynczo. Należy przy tym zachować ostrożność, ponieważ usuniętych zdjęć nie można odzyskać.



1 Wybierz zdjęcie, które ma zostać usunięte.

- Wybierz zdjęcie za pomocą przycisków [◀][▶].

2 Usuń zdjęcie.

- Naciśnij przycisk [▲].
- Po pojawieniu się pytania [Usuwać?] wybierz opcję [Usuń] za pomocą przycisków [◀][▶], a następnie naciśnij przycisk [⏪].
- Bieżące zdjęcie zostanie usunięte.
- Aby anulować usuwanie, za pomocą przycisków [◀][▶] wybierz opcję [Anuluj], a następnie naciśnij przycisk [⏪].



- Można wybierać wiele zdjęć do usunięcia naraz (📖102).



- Bieżące zdjęcie można także usunąć, dotykając w punkcie 2 opcji [Usuń].

Przed użyciem

Przewodnik podstawowy

Przewodnik zaawansowany

Podstawowe informacje o aparacie

Tryb automatyczny/tryb hybrydowy automatyczny

Inne tryby fotografowania

Tryb P

Tryb Tv, Av i M

Tryb wyświetlania

Funkcje Wi-Fi

Menu ustawień

Aksesoria

Dodatek

Skorowidz



Przewodnik zaawansowany

Podstawowe informacje o aparacie

Inne aspekty podstawowej obsługi aparatu oraz inne sposoby korzystania z niego, w tym przewodnik po opcjach fotografowania i odtwarzania

Włączanie/wyłączanie

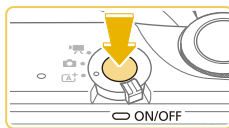

Tryb fotografowania

- Naciśnij przycisk ON/OFF, aby włączyć aparat i przygotować go do fotografowania.
- Aby wyłączyć aparat, naciśnij ponownie przycisk ON/OFF.



Tryb wyświetlania

- Naciśnij przycisk [▶], aby włączyć aparat i wyświetlić zapisane w nim zdjęcia.
- Aby przełączyć aparat do trybu fotografowania, naciśnij ponownie przycisk [▶].
- Aby wyłączyć aparat, naciśnij przycisk ON/OFF.



- Po podłączeniu obiektywu EF-M do aparatu i wyłączeniu zasilania otwór przysłony zamyka się w celu ograniczenia ilości światła docierającego do aparatu i ochrony wewnętrznych elementów aparatu. Gdy aparat jest włączany lub wyłączany, słychać cichy odgłos otwierania lub zamykania przysłony.
- Matryca światłoczuła jest czyszczona, gdy aparat jest włączany lub wyłączany, i również słychać cichy odgłos. Nawet gdy aparat jest włączony, ikona [] jest wyświetlana podczas czyszczenia matrycy światłoczułej. Ikona [] nie jest wyświetlana, jeżeli aparat zostanie włączony lub wyłączony szybko w krótkim czasie.
- Aby przełączyć aparat z trybu odtwarzania do trybu fotografowania, naciśnij spust migawki do połowy (29), naciśnij przycisk [▶] lub przesunąć przełącznik trybu.

Przed użyciem

Przewodnik podstawowy

Przewodnik zaawansowany

Podstawowe informacje o aparacie

Tryb automatyczny/tryb hybrydowy automatyczny

Inne tryby fotografowania

Tryb P

Tryb Tv, Av i M

Tryb wyświetlania

Funkcje Wi-Fi

Menu ustawień

Akcesoria

Dodatek

Skorowidz



Funkcje oszczędzania energii (Wyłączenie aparatu)

W celu oszczędzania energii aparat automatycznie wygasza ekran (funkcja wyłączania monitora) i wyłącza się po upływie określonego czasu bezczynności.

Oszczędzanie energii w trybie fotografowania

Ekran jest automatycznie wygaszany po upływie około minuty bezczynności. Po około dwóch kolejnych minutach aparat zostanie wyłączony. Aby uaktywnić ekran i przygotować aparat do fotografowania, gdy ekran jest wyłączony i kontrolka wskaźnika jest włączona, naciśnij spust migawki do połowy (📖29).

Oszczędzanie energii w trybie odtwarzania

Aparat wyłącza się automatycznie po około pięciu minutach bezczynności.



- Można wyłączyć opcję Wyłączenie aparatu i dostosowywać czas opcji Wyłączenie monitora (📖140).
- Funkcja oszczędzania energii jest nieaktywna, gdy aparat komunikuje się z innymi urządzeniami za pośrednictwem połączenia Wi-Fi (📖112) lub gdy jest podłączony do komputera (📖153).

Spust migawki

Aby zapewnić ostrość fotografowanego obiektu, najpierw naciśnij spust migawki do połowy, a gdy ostrość zostanie ustawiona, naciśnij go do końca w celu wykonania zdjęcia.

W niniejszej instrukcji obsługa spustu migawki jest opisywana jako naciśnięcie go *do połowy* lub *do końca*.

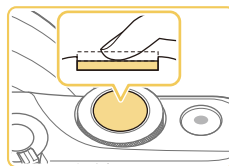

1 Naciśnij spust do połowy. (Naciśnij lekko w celu ustawienia ostrości).

- Naciśnij spust migawki do połowy. Aparat wyemituje dwa sygnały dźwiękowe, a obszary obrazu, na które jest ustawiona ostrość, zostaną oznaczone ramkami.

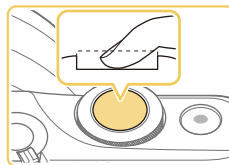

2 Naciśnij przycisk do końca (z położenia w połowie aż do końca w celu wykonania zdjęcia).

- Aparat wykona zdjęcie.



- W przypadku fotografowania bez początkowego naciśnięcia spustu migawki do połowy fotografowane obiekty mogą być nieostre.

Przed użyciem

Przewodnik podstawowy

Przewodnik zaawansowany

Podstawowe informacje o aparacie

Tryb automatyczny/tryb hybrydowy automatyczny

Inne tryby fotografowania

Tryb P

Tryb Tv, Av i M

Tryb wyświetlania

Funkcje Wi-Fi

Menu ustawień

Akcesoria

Dodatek

Skorowidz



Dostosowanie kąta nachylenia ekranu

Kąt ekranu i orientację można wyregulować, aby dopasować je do sceny lub sposobu fotografowania.

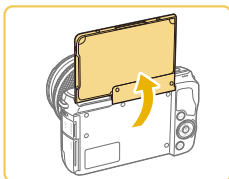

- Ekran można odchylić pod kątem ok. 180°.
- Gdy użytkownik fotografuje również siebie, może wyświetlić obraz lustrzany, obracając ekran w kierunku przedniej części aparatu.



- Gdy aparat nie jest używany, ekran powinien być zamknięty.
- Nie wolno otwierać ekranu pod kątem większym niż zalecany, ponieważ mogłoby to spowodować uszkodzenie aparatu.



- Aby anulować wyświetlanie odwróconego obrazu, wybierz kolejno: MENU (📖32) > kartę [📷1] > [Odwróć obraz] > [Wył.].

Opcje ekranu informacyjnego

Naciśnij przycisk [▼], aby wyświetlić lub ukryć informacje o fotografowaniu lub histogram.

Aby dostosować wyświetlane informacje, wyświetl obszar [📷1] > [Wyśw. informacji o fotografowaniu] (📖88).



- W przypadku fotografowania w słabych warunkach oświetleniowych jasność ekranu jest automatycznie zwiększana przez funkcję trybu nocnego, co ułatwia sprawdzanie kompozycji ujęcia. Wówczas jednak jasność obrazu wyświetlanego na monitorze może różnić się od jasności wykonywanych zdjęć. Należy pamiętać, że żadne widoczne na monitorze zniekształcenia obrazu ani skokowe ruchy fotografowanych obiektów nie mają wpływu na zarejestrowane zdjęcia.
- Szczegóły dotyczące opcji ekranu informacyjnego w trybie odtwarzania można znaleźć w podrozdziale „Przełączanie trybów wyświetlania” (📖93).

Przed użyciem

Przewodnik podstawowy

Przewodnik zaawansowany

Podstawowe informacje o aparacie

Tryb automatyczny/tryb hybrydowy automatyczny

Inne tryby fotografowania

Tryb P

Tryb Tv, Av i M

Tryb wyświetlania

Funkcje Wi-Fi

Menu ustawień

Akcesoria

Dodatek

Skorowidz



Używanie menu szybkich nastaw

Konfigurowanie często używanych funkcji w menu **[Q]** (Szybkie nastawy).

Należy pamiętać, że pozycje i opcje menu zmieniają się w zależności od wybranego trybu fotografowania (📖172) lub odtwarzania (📖181).



1 Wyświetl menu **[Q]**.

- Naciśnij przycisk **[Q]**.



(1) (2)

2 Wybierz jedną z pozycji menu.

- Wybierz jedną z pozycji menu (1) za pomocą przycisków **[▲]**/**[▼]**.
- Dostępne opcje (2) są widoczne na dole ekranu.



3 Wybierz jedną z opcji.

- Wybierz jedną z opcji za pomocą przycisków **[◀]**/**[▶]** lub pokręćła **[🌀]**.
- Elementy oznaczone ikoną **[MENU]** można konfigurować, naciskając przycisk **[MENU]**.



4 Potwierdź wybór i zamknij ekran.

- Naciśnij przycisk **[Q]**.
- Ponownie pojawi się ekran widoczny przed naciśnięciem przycisku **[Q]** (punkt 1), przedstawiający teraz skonfigurowaną opcję.



- Aby cofnąć dowolne przypadkowe zmiany ustawień, można przywrócić ustawienia domyślne aparatu (📖145).
- Aby zamknąć ekran, możesz również wybrać pozycję **[↵]** w menu i nacisnąć przycisk **[Q]**.

Konfigurowanie ustawień za pomocą ekranu dotykowego



- Dotknij przycisku **[Q]** w prawym górnym rogu ekranu, aby wyświetlić menu szybkich nastaw.
- Dotknij pozycji menu, a następnie opcji, aby skonfigurować ustawienie.
- Aby ponownie wyświetlić poprzedni ekran, dotknij pozycji menu **[↵]** lub dotknij ponownie wybranej opcji.
- Dostęp do ekranu zawierającego opcje oznaczone ikoną **[MENU]** można uzyskać, dotykając opcji **[MENU]**.

Przed użyciem

Przewodnik podstawowy

Przewodnik zaawansowany

Podstawowe informacje o aparacie

Tryb automatyczny/tryb hybrydowy automatyczny

Inne tryby fotografowania

Tryb P

Tryb Tv, Av i M

Tryb wyświetlania

Funkcje Wi-Fi

Menu ustawień

Aksesoria

Dodatek

Skorowidz



Korzystanie z ekranu menu

Za pośrednictwem ekranu menu można konfigurować różne funkcje aparatu w opisany poniżej sposób.



1 Przejdź do ekranu menu.

- Naciśnij przycisk [MENU].

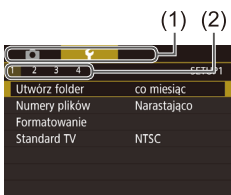

2 Wybierz jedną z kart.

- Naciśnij przyciski [◀][▶] lub obróć pokrętkę [OK], aby wybrać kartę.
- Dostępne są karty funkcji (1), takich jak fotografowanie ([📷]) lub odtwarzanie ([▶]), ustawień ([⚙️]) albo stron w poszczególnych funkcjach (2). Karty oznaczono w niniejszej instrukcji nazwami funkcji i numerami stron, np. [📷]1.



3 Wybierz jedną z pozycji menu.

- Naciśnij przyciski [▲][▼], aby wybrać pozycję, a następnie naciśnij przycisk [OK].
- W przypadku pozycji menu zawierających opcje, które są aktualnie niewidoczne na ekranie, najpierw przełącz ekrany za pomocą przycisku [OK], a następnie wybierz odpowiednią pozycję menu za pomocą przycisków [▲][▼].
- Aby powrócić do poprzedniego ekranu, naciśnij przycisk [MENU].

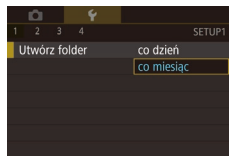

4 Wybierz jedną z opcji.

- W przypadku opcji z pionowym menu naciśnij przyciski [▲][▼], aby wybrać opcję.
- W przypadku opcji z poziomym menu naciśnij przyciski [◀][▶], aby wybrać opcję.

5 Potwierdź wybór i zamknij ekran.

- Naciśnij przycisk [OK], aby potwierdzić wybór i ponownie wyświetlić ekran wyboru pozycji menu.
- Naciśnij przycisk [MENU], aby powrócić do ekranu wyświetlanego przed naciśnięciem przycisku [MENU] (punkt 1).



- Aby cofnąć dowolne przypadkowe zmiany ustawień, można przywrócić ustawienia domyślne aparatu (📖145).
- Dostępne pozycje menu zmieniają się w zależności od wybranego trybu fotografowania lub odtwarzania (📖174 – 📖181).

Przed użyciem

Przewodnik podstawowy

Przewodnik zaawansowany

Podstawowe informacje o aparacie

Tryb automatyczny/tryb hybrydowy automatyczny

Inne tryby fotografowania

Tryb P

Tryb Tv, Av i M

Tryb wyświetlania

Funkcje Wi-Fi

Menu ustawień

Akcesoria

Dodatek

Skorowidz



Obsługa za pomocą ekranu dotykowego

- Aby wybrać karty, naciśnij przycisk **[MENU]** służący do wyświetlania ekranu menu, a następnie dotknij żądanej karty funkcji i strony.
- Dotknij żądanej pozycji, aby ją wybrać, a następnie dotknij jej ponownie.
- Dotknij opcji, aby skonfigurować ustawienie i ponownie wyświetlić ekran wyboru pozycji menu.
- Aby skonfigurować pozycje menu, których opcje nie są wyświetlane, dotknij najpierw danej pozycji menu w celu uzyskania dostępu do ekranu ustawień. Aby powrócić do poprzedniego ekranu, dotknij przycisku **[MENU←]**.
- Można także dotykać elementów wprowadzania danych (np. pól wyboru lub pól tekstowych), aby je zaznaczyć, a tekst można wprowadzać za pomocą klawiatury wyświetlanej na ekranie.
- Skutek dotknięcia ikon **[INFO]**, **[MENU]** lub **[SET]** jest taki sam, jak w przypadku naciśnięcia odpowiednio przycisku **[▼]**, **[MENU]** lub **[⊞]**.
- Aby usunąć menu z ekranu, naciśnij ponownie przycisk **[MENU]**.

Klawiatura ekranowa

Korzystając z klawiatury ekranowej, można wprowadzać ustawienia sieci Wi-Fi (📶 112) oraz inne informacje. Należy pamiętać, że obszerność i rodzaj wprowadzanych informacji zmienia się w zależności od używanej funkcji.

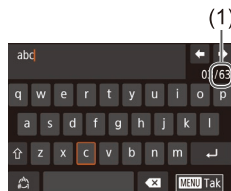

Wprowadzanie znaków

- Dotykaj znaków, aby je wprowadzić.
- Ilość wprowadzanych informacji (1) zmienia się w zależności od używanej funkcji.

Przemieszczanie kursora

- Dotknij przycisku **[←|→]**.

Wprowadzanie podziałów wierszy

- Dotknij ikony **[↵]**.

Przełączanie trybów wprowadzania znaków

- Aby przełączyć wprowadzanie cyfr lub symboli, dotknij przycisku **[123]**.
- Aby wprowadzić duże litery, dotknij przycisku **[↵]**.
- Dostępne tryby wprowadzania informacji są zależne od używanej funkcji.

Usuwanie znaków

- Aby usunąć poprzedni znak, dotknij przycisku **[↶]**.
- Dotknięcie i przytrzymanie przycisku **[↶]** powoduje usunięcie pięciu znaków równocześnie.

Przed użyciem

Przewodnik podstawowy

Przewodnik zaawansowany

Podstawowe informacje o aparacie

Tryb automatyczny/tryb hybrydowy automatyczny

Inne tryby fotografowania

Tryb P

Tryb Tv, Av i M

Tryb wyświetlania

Funkcje Wi-Fi

Menu ustawień

Akcesoria

Dodatek

Skorowidz



Potwierdzanie wprowadzonych znaków i powrót do poprzedniego ekranu

- Naciśnij przycisk [MENU].



- W przypadku niektórych funkcji ikona [↩] nie jest wyświetlana i nie może być używana.



- Inna metoda korzystania z klawiatury polega na wybraniu znaków lub ikon za pomocą przycisków [▲][▼][◀][▶], a następnie naciśnięciu przycisku [⊞]. Możesz również przesunąć kursor obracając pokrętkę [🌀]. Aby powrócić do poprzedniego ekranu, naciśnij przycisk [MENU].

Działanie wskaźników

Wskaźnik na tylnej ścianie (📖4) świeci lub miga w zależności od stanu aparatu.

Kolor	Stan wskaźnika	Stan aparatu
Zielony	Wł.	Aparat podłączony do komputera (📖153) lub wyłączony wyświetlacz (📖29, 📖140, 📖140).
	Miga	Uruchamianie aparatu, rejestrowanie, odczyt lub przesyłanie zdjęć, fotografowanie z długimi czasami ekspozycji (📖83, 📖85) albo łączenie lub przesyłanie przez Wi-Fi.



- Gdy wskaźnik miga na zielono, nie należy nigdy wyłączać aparatu, otwierać pokrywy karty pamięci lub akumulatora ani poruszać lub potrząsać aparatem, ponieważ mogłoby to spowodować zniszczenie zdjęć albo uszkodzenie aparatu lub karty pamięci.

Przed użyciem

Przewodnik podstawowy

Przewodnik zaawansowany

Podstawowe informacje o aparacie

Tryb automatyczny/tryb hybrydowy automatyczny

Inne tryby fotografowania

Tryb P

Tryb Tv, Av i M

Tryb wyświetlania

Funkcje Wi-Fi

Menu ustawień

Akcesoria

Dodatek

Skorowidz



Tryb automatyczny/tryb hybrydowy automatyczny

Wygodny tryb do łatwego wykonywania zdjęć z pełniejszą kontrolą nad parametrami fotograficznymi

Fotografowanie z ustawieniami dobieranymi przez aparat

Aby korzystać z w pełni automatycznego dobierania optymalnych ustawień dla określonych scenarii, wystarczy pozostawić aparatowi wykrywanie fotografowanego obiektu i warunków zdjęciowych.

Fotografowanie (inteligentna scena auto)

► Zdjęcia ► Filmy

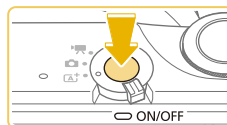

1 Włącz aparat.

- Naciśnij przycisk ON/OFF.



2 Włącz tryb [A+].

- Ustaw przełącznik trybów w pozycji [A+].
- Ikona ujęcia pojawi się w lewym górnym rogu ekranu (39).
- Wokół wykrytych twarzy i obiektów wyświetlane są ramki, wskazujące, że jest na nich ustawiana ostrość.

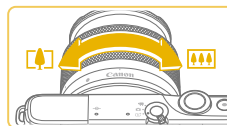

3 Skomponuj ujęcie.

- Aby powiększyć podczas korzystania z obiektywu zmiennoogniskowego, obróć palcami pierścienia zmiany ogniskowej na obiektywie.

Przed użyciem

Przewodnik podstawowy

Przewodnik zaawansowany

Podstawowe informacje o aparacie

Tryb automatyczny/tryb hybrydowy automatyczny

Inne tryby fotografowania

Tryb P

Tryb Tv, Av i M

Tryb wyświetlania

Funkcje Wi-Fi

Menu ustawień

Akcesoria

Dodatek

Skorowidz



4 Zrób zdjęcie lub nagraj film.

Wykonywanie zdjęć

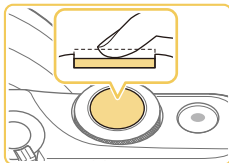

1) Ustaw ostrość.

- Naciśnij spust migawki do połowy. Po ustawieniu ostrości aparat wyemituje dwa sygnały dźwiękowe, a obszary obrazu, na które jest ustawiona ostrość, zostaną oznaczone ramkami AF.



- Jeśli na ekranie jest wyświetlana ikona [Podnieś lampę błyskową], przesuń przełącznik [🔆], aby podnieść lampę błyskową. Będzie ona emitować błyski podczas fotografowania. Jeśli wolisz nie korzystać z lampy błyskowej, wciśnij ją palcem do aparatu.

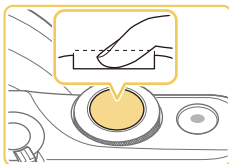

2) Zrób zdjęcie.

- Naciśnij do końca spust migawki w celu wykonania zdjęcia. (W warunkach słabego oświetlenia lampa błyskowa uruchamia się automatycznie, jeżeli jest podniesiona.)
- Zdjęcie jest wyświetlane na ekranie przez około dwie sekundy.
- Nawet gdy na ekranie wyświetlane jest zdjęcie, można wykonać kolejne, naciskając ponownie spust migawki.

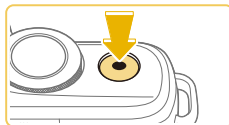

Nagrywanie filmów

1) Rozpocznij nagrywanie.

- Naciśnij przycisk filmowania. Rozpocznie się nagrywanie, a na ekranie pojawią się: czas, jaki upłynął od początku, oraz ikona [● REC].
- Czarne paski widoczne na górze i dole ekranu wskazują obszary obrazu, które nie będą rejestrowane.
- Ramki wyświetlane wokół wykrytych twarzy wskazują, że jest na nie ustawiona ostrość.
- Po rozpoczęciu rejestracji obrazu zdejmij palec z przycisku filmowania.

2) W razie potrzeby zmień rozmiar obiektu na ekranie i kompozycję ujęcia.

- Aby zmienić rozmiar obiektu na ekranie, powtarzaj czynności podane w punkcie 3. Należy jednak pamiętać, że zostaną zarejestrowane dźwięki towarzyszące pracy aparatu.
- Po zmianie kompozycji ujęcia nastąpi automatyczna regulacja ostrości, jasności i kolorów.

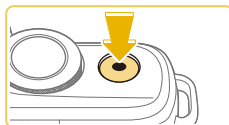

3) Zakończ nagrywanie.

- Aby przerwać nagrywanie filmu, ponownie naciśnij przycisk filmowania.
- Nagrywanie zakończy się automatycznie po zapelnieniu karty pamięci.

Przed użyciem

Przewodnik podstawowy

Przewodnik zaawansowany

Podstawowe informacje o aparacie

Tryb automatyczny/tryb hybrydowy automatyczny

Inne tryby fotografowania

Tryb P

Tryb Tv, Av i M

Tryb wyświetlania

Funkcje Wi-Fi

Menu ustawień

Akcesoria

Dodatek

Skorowidz



Fotografowanie w trybie hybrydowym automatycznym

► Zdjęcia ► Filmy

Umożliwia stworzenie krótkiego filmu będącego zapisem wydarzeń z danego dnia, rejestrowanego przy okazji wykonywania zdjęć. Przed zrobieniem każdego zdjęcia aparat nagrywa 2–4 sekundy filmy przedstawiające fotografowaną scenę, które są następnie łączone w przegląd filmowy.

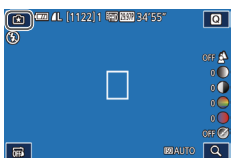

1 Włącz tryb [A+].

- Ustaw przełącznik trybów w pozycji [A].
- Dotknij ikony [A+], a następnie dotknij ikony [A] (obracając pokrętko [A+], dotykając przycisku [A] lub przeciągając w górę lub w dół na ekranie w celu wyświetlenia tej ikony).
- Aby potwierdzić wybór, dotknij przycisku [Tak].

2 Skomponuj ujęcie.

- Aby zrobić zdjęcie i wyregulować ostrość, wykonaj czynności podane w punktach 3–4 w podrozdziale „Fotografowanie (Inteligentna scena auto)” (135).
- Aby utworzyć bardziej atrakcyjne przeglądy filmowe, skieruj aparat na obiekty około cztery sekundy przed wykonaniem zdjęć.

3 Zrób zdjęcie lub nagraj film.

- Aby zrobić zdjęcie, wykonaj czynności podane w punkcie 4 w podrozdziale „Fotografowanie (Inteligentna scena auto)” (136).
- Aparat nagrywa zarówno zdjęcie, jak i film. Film zakończony zdjęciem i dźwiękiem migawki jest pojedynczym rozdziałem przeglądu filmowego.



- Czas pracy akumulatora jest w tym trybie krótszy niż w trybie [A] ze względu na nagrywanie przeglądu filmowego przy każdym wykonywanym zdjęciu.
- Przegląd filmowy może nie zostać nagrany, jeśli wykonujesz zdjęcia bezpośrednio po włączeniu aparatu, wybierając tryb [A] lub używając aparatu w inny sposób.
- W przeglądzie filmowym zostaną też zarejestrowane dźwięki i wibracje towarzyszące pracy aparatu lub obiektywu.



- Jakość obrazu przeglądu filmowego to [4K] 29.97P (NTSC) lub [4K] 25.00P (PAL). Jest to zależne od wyjściowego formatu wideo (139).
- Aparat nie emituje dźwięków w przypadku naciśnięcia spustu migawki do połowy ani uruchamiania samowyzwalacza.
- Przeglądy filmowe są zapisywane w osobnych plikach, nawet jeśli zostały nagrane w trybie [A] tego samego dnia:
 - Rozmiar pliku przeglądu filmowego osiąga około 4 GB lub łączny czas nagrywania zbliża się do około 16 minut i 40 sekund.
 - Przegląd filmowy jest chroniony (199).
 - Ustawienia czasu letniego (20), standardu TV (139) lub strefy czasowej (141) albo informacje o prawach autorskich (144) są zmieniane.
 - Tworzony jest nowy folder (138).
- Nie można zmienić ani usunąć nagranych dźwięków migawki.
- Jeśli wolisz zapisywanie przeglądów filmowych bez zdjęć, wybierz wcześniej odpowiednie ustawienie. Wybierz kolejno: MENU (32) > kartę [O] > opcję [Typ przeglądu] > ustawienie [Bez zdjęć] (32).
- Można edytować poszczególne rozdziały (111).

Przed użyciem

Przewodnik podstawowy

Przewodnik zaawansowany

Podstawowe informacje o aparacie

Tryb automatyczny/tryb hybrydowy automatyczny

Inne tryby fotografowania

Tryb P

Tryb Tv, Av i M

Tryb wyświetlania

Funkcje Wi-Fi

Menu ustawień

Akcesoria

Dodatek

Skorowidz



Odtwarzanie przeglądu filmowego

Wyświetl zdjęcie zrobione w trybie [A], aby odtworzyć przegląd filmowy utworzony tego samego dnia, lub określ datę przeglądu filmowego do odtworzenia (📖94).

Zdjęcia/filmy



- Jeżeli aparat nie emituje dźwięków podczas pracy, być może podczas włączania aparatu był naciśnięty przycisk [MENU]. Aby włączyć emitowanie dźwięków, naciśnij przycisk [MENU], wybierz opcję [Sygnał "bip"] na karcie [3], a następnie za pomocą przycisków [▲][▼] wybierz ustawienie [Wi.].

Zdjęcia



- Jeśli nie można ustawić ostrości na fotografowanych obiektach po naciśnięciu spustu migawki do połowy, pojawi się pomarańczowa ramka AF z symbolem [1] i nawet po naciśnięciu spustu migawki do końca aparat nie wykona zdjęcia.
- Ustawianie ostrości może trwać dłużej lub prawidłowe ustawienie ostrości może być niemożliwe wówczas, gdy nie zostaną wykryte żadne osoby lub obiekty, fotografowane obiekty są ciemne lub pozbawione kontrastu albo oświetlenie jest bardzo jasne.
- Migająca ikona [9] ostrzega przed możliwym rozmyciem zdjęć w wyniku poruszenia aparatu. W takim przypadku zamocuj aparat na statywie lub unieruchom go w jakiś inny sposób.
- Jeśli zdjęcia są ciemne pomimo użycia lampy błyskowej, zbliż się do fotografowanego obiektu. Szczegółowe informacje na temat zasięgu lampy błyskowej można znaleźć w podrozdziale „Przybliżony zasięg wbudowanej lampy błyskowej” (📖190).
- Aby zredukować efekt czerwonych oczu i ułatwić ustawianie ostrości, podczas fotografowania w słabych warunkach oświetleniowych może zostać włączona lampa błyskowa.
- Winiętowanie lub ciemne obszary zdjęcia mogą występować w przypadku niektórych obiektywów, jeżeli lampa błyskowa zostanie włączona.
- Migająca ikona [4], która pojawia się przy próbie wykonania zdjęcia, sygnalizuje, że nie można fotografować, dopóki nie zakończy się ładowanie lampy błyskowej. Fotografowanie można wznowić po przejściu lampy błyskowej w stan gotowości — należy więc nacisnąć spust migawki do końca i poczekać lub zwolnić go i nacisnąć ponownie.
- Można wykonać ponownie zdjęcie przed wyświetleniem ekranu fotografowania, jednak mogą zostać użyte ustawienia ostrości, jasności i kolorów, wybrane dla poprzedniego zdjęcia.



- Winiętowanie występuje w podglądach bezpośrednio po wykonaniu zdjęć, ale przed ostatecznym wyświetleniem zapisanych zdjęć.
- Można zmieniać czas wyświetlania zdjęć po ich wykonaniu (📖47).

Filmy



- Podczas nagrywania filmów nie należy zasłaniać mikrofonu (1) palcami. Mogłoby to uniemożliwić rejestrowanie dźwięku lub spowodować jego znaczne stłumienie.

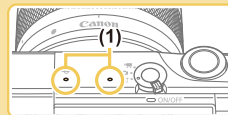

- Podczas nagrywania filmów nie należy dotykać elementów sterujących aparatu z wyjątkiem przycisku filmowania i panelu dotykowego, ponieważ dźwięki emitowane przez aparat są nagrywane. Aby dostosować ustawienia lub wykonywać inne operacje podczas nagrywania, należy używać panelu dotykowego, jeżeli jest to możliwe.
- Mechaniczne dźwięki obiektywu i aparatu są również nagrywane.
- Po rozpoczęciu nagrywania filmu przy użyciu obiektywu obsługującego dynamiczną stabilizację obrazu (📖80) obszar wyświetlania jest węższy, a fotografowane obiekty zostają powiększone w kadrze, aby umożliwić korektę znaczących drgań aparatu. Aby filmować obiekty bez powiększania, należy odpowiednio zmodyfikować ustawienie stabilizacji obrazu (📖79).

Przed użyciem

Przewodnik podstawowy

Przewodnik zaawansowany

Podstawowe informacje o aparacie

Tryb automatyczny/tryb hybrydowy automatyczny

Inne tryby fotografowania

Tryb P

Tryb Tv, Av i M

Tryb wyświetlania

Funkcje Wi-Fi

Menu ustawień

Akcesoria

Dodatek

Skorowidz





- Dźwięk jest rejestrowany stereofonicznie.
- Podczas nagrywania filmu dźwięki obiektywu związane z autofokusem mogą być również nagrywane. Jeżeli nie chcesz nagrywać dźwięku, wybierz MENU (📷32) > karta [🔊5] > [Nagryw. dźwięku] > [Wyt.].
- Aby zachować ostrość podczas nagrywania filmu, wybierz MENU (📷32) > karta [🔊5] > [Filmowy Serwo AF] > [Wyt.].
- Filmy przekraczające 4 GB są dzielone na kilka plików. Aby powiadomić użytkownika około 30 sekund przed osiągnięciem przez plik rozmiaru 4 GB, czas trwania nagrywania zaczyna migać na ekranie. W przypadku kontynuowania nagrywania i przekroczenia 4 GB, aparat automatycznie utworzy nowy plik filmu i czas przestanie migać. Automatyczne odtwarzanie kolejnych plików podzielonego filmu nie jest obsługiwane. Należy odtwarzać każdy plik oddzielnie.

Ikony ujęć

► Zdjęcia ► Filmy

W trybach [A+] i [A] scenerie wykryte przez aparat są oznaczane ikoną na ekranie, a odpowiednie ustawienia są wybierane automatycznie pod kątem zapewnienia optymalnej ostrości, jasności fotografowanego obiektu i kolorów.

Tło	Fotografowanie ludzi		Kolor tła ikony
	Ludzie	W ruchu	
Jasno			Szary
Jasno i pod światło			
Z błękitem nieba			Błękitny
Błękitne niebo i pod światło			
Punktowe oświetlenie		–	Niebieski
Ciemno		–	
Ciemno, z użyciem statywu		–	

Tło	Fotografowanie innych obiektów			Kolor tła ikony
	Inne obiekty	W ruchu	Z bliska	
Jasno				Szary
Jasno i pod światło				
Z błękitem nieba				Błękitny
Błękitne niebo i pod światło				
Zachód słońca		–	–	Pomarańczowy
Punktowe oświetlenie		–		Niebieski
Ciemno				
Ciemno, z użyciem statywu		–	–	

- Ikony „W ruchu” nie są wyświetlane, gdy jest włączony samowyzwalacz podczas fotografowania (📷40) lub w trybie [A+] albo podczas nagrywania filmu.
- Ikony „Fotografowanie ludzi” i „W ruchu” nie są wyświetlane, gdy obiektyw jest ustawiony na MF lub w przypadku korzystania z obiektywu bez funkcji autofokusu.



- Jeśli ikona ujęcia nie odpowiada rzeczywistym warunkom zdjęciowym lub niemożliwe jest uzyskanie oczekiwanych efektów, kolorów lub poziomów jasności, spróbuj wykonać zdjęcia w trybie [P] (📷62).

Przed użyciem

Przewodnik podstawowy

Przewodnik zaawansowany

Podstawowe informacje o aparacie

Tryb automatyczny/tryb hybrydowy automatyczny

Inne tryby fotografowania

Tryb P

Tryb Tv, Av i M

Tryb wyświetlania

Funkcje Wi-Fi

Menu ustawień

Akcesoria

Dodatek

Skorowidz



Ramki ekranowe

► Zdjęcia ► Filmy

Podczas wykrywania przez aparat obiektów, na jakie jest skierowany, na ekranie pojawiają się rozmaite ramki.

- Biała ramka jest wyświetlana wokół obiektu (lub twarzy osoby) wykrytego jako główny fotografowany obiekt. Ramki podążają za poruszającymi się obiektami w obrębie określonego obszaru, śledzonymi w celu zachowania ich ostrości.
- Zielone ramki są wyświetlane po naciśnięciu spustu migawki do połowy i ustawieniu ostrości przez aparat.
- Niebieskie ramki są wyświetlane w trybie [A+], jeśli zostanie wykryty ruch obiektu po naciśnięciu spustu migawki do połowy. Po ustawieniu ostrości na fotografowanych obiektach przez dostosowanie ostrości i jasności za pomocą funkcji Serwo AF wyświetlana jest zielona ramka.
- Pomarańczowa ramka z symbolem [●] jest wyświetlana, jeśli aparat nie może ustawić ostrości na fotografowanych obiektach po naciśnięciu spustu migawki do połowy.



- Jeśli nie pojawiają się żadne ramki lub są one wyświetlane wokół niewłaściwych obiektów albo pojawiają się w tle bądź na podobnych do niego obszarach, spróbuj wykonać zdjęcia w trybie [P] ([62]).



- Aby wyłączyć funkcję Serwo AF, ustaw przełącznik [Aut. przeł. AF] w położeniu [Wyt.] na karcie [4]. Ikony „W ruchu” ([39]) nie będą już wyświetlane. Opcja [Aut. przeł. AF] jest automatycznie konfigurowana z ustawieniem [Wyt.] i nie można jej zmienić, gdy samowyzwalacz ([40]) jest skonfigurowany z ustawieniem innym niż [●].



- Aby wybrać obiekty, na których chcesz ustawić ostrość, dotknij odpowiedniego obiektu na ekranie. Pojawi się ikona [●], a aparat przejdzie w tryb dotykowego AF.

Typowe funkcje ułatwiające obsługę

► Zdjęcia ► Filmy

Korzystanie z samowyzwalacza

► Zdjęcia ► Filmy

Dzięki samowyzwalczowi możesz uczestniczyć w wykonywanych przez siebie zdjęciach grupowych lub w innych zdjęciach rejestrowanych z ustalonym opóźnieniem. Aparat zarejestruje zdjęcie po około 10 sekundach od naciśnięcia spustu migawki.



1 Wprowadź ustawienie.

- Naciśnij przycisk [●], wybierz w menu ikonę [●], a następnie wybierz ikonę [●] ([31]).
- Po wprowadzeniu ustawień pojawia się ikona [●].

2 Zrób zdjęcie lub nagraj film.

- Zdjęcia: Naciśnij spust migawki do połowy, aby ustawić ostrość na fotografowanym obiekcie, a następnie naciśnij spust do końca.
- Filmy: Naciśnij przycisk filmowania.

Przed użyciem

Przewodnik podstawowy

Przewodnik zaawansowany

Podstawowe informacje o aparacie

Tryb automatyczny/tryb hybrydowy automatyczny

Inne tryby fotografowania

Tryb P

Tryb Tv, Av i M

Tryb wyświetlania

Funkcje Wi-Fi

Menu ustawień

Akcesoria

Dodatek

Skorowidz



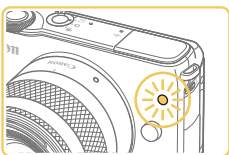

- Po włączeniu samowyzwalacza zacznie migać lampka, a aparat będzie emitować dźwięk samowyzwalacza.
- Na dwie sekundy przed zarejestrowaniem obrazu nastąpi wzrost częstotliwości migania i dźwięku. (W przypadku stosowania lampy błyskowej lampka zacznie świecić światłem ciągłym).
- Aby przerwać fotografowanie po włączeniu samowyzwalacza, naciśnij przycisk [MENU].
- Aby przywrócić pierwotne ustawienie, wybierz w punkcie 1 ikonę [C].

Korzystanie z samowyzwalacza w celu przeciwdziałania poruszeniu zdjęcia

► Zdjęcia ► Filmy

Opcja ta powoduje opóźnienie wyzwolenia migawki o około dwie sekundy po naciśnięciu spustu migawki. Jeśli naciskanie spustu migawki powoduje poruszenie aparatu, nie wpłynie ono na rejestrowane zdjęcie.



- Wykonaj czynności podane w punkcie 1 w podrzdziale „Korzystanie z samowyzwalacza” (40) i wybierz ikonę [C].
- Po wprowadzeniu ustawień pojawia się ikona [C].
- Aby rozpocząć fotografowanie, wykonaj czynności podane w punkcie 2 w podrzdziale „Korzystanie z samowyzwalacza” (40).

Dostosowywanie samowyzwalacza

► Zdjęcia ► Filmy

Można określić opóźnienie (0–30 sekund) i liczbę zdjęć (1–10).

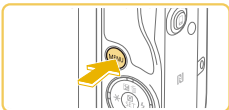

1 Wybierz ikonę [C].

- Zgodnie z procedurą opisaną w punkcie 1 w podrzdziale „Korzystanie z samowyzwalacza” (40), wybierz opcję [C], a następnie naciśnij przycisk [MENU].

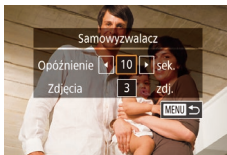

2 Wprowadź ustawienie.

- Wybierz opóźnienie lub liczbę zdjęć za pomocą przycisków [▲][▼].
- Wybierz wartość za pomocą przycisków [◀][▶], a następnie naciśnij przycisk [MENU].
- Po wprowadzeniu ustawień pojawia się ikona [C].
- Aby rozpocząć fotografowanie, wykonaj czynności podane w punkcie 2 w podrzdziale „Korzystanie z samowyzwalacza” (40).



- W przypadku filmów nagrywanych za pomocą samowyzwalacza nagrywanie rozpoczyna się po określonym opóźnieniu, ale ustawienie liczby zdjęć jest pomijane.



- Gdy określono wiele zdjęć, jasność obrazu i balans bieli są ustalane na podstawie pierwszego zdjęcia. Czas oczekiwania na kolejne zdjęcie jest dłuższy, gdy lampa błyskowa jest włączona lub wybrano opcję wykonania wielu zdjęć. Fotografowanie zakończy się automatycznie po zapelnieniu karty pamięci.
- Gdy określono opóźnienie dłuższe niż dwie sekundy, lampa miga, a dźwięki samowyzwalacza są emitowane szybciej dwie sekundy przed wykonaniem zdjęcia. (W przypadku stosowania lampy błyskowej lampka zacznie świecić światłem ciągłym).

Przed użyciem

Przewodnik podstawowy

Przewodnik zaawansowany

Podstawowe informacje o aparacie

Tryb automatyczny/tryb hybrydowy automatyczny

Inne tryby fotografowania

Tryb P

Tryb Tv, Av i M

Tryb wyświetlania

Funkcje Wi-Fi

Menu ustawień

Akcesoria

Dodatek

Skorowidz



Fotografowanie poprzez dotknięcie ekranu (Dotykowa migawka)

► Zdjęcia ► Filmy

Dzięki tej opcji zamiast naciskania spustu migawki można ją wyzwolić, dotykając po prostu powierzchni ekranu, a następnie unosząc palec. Aparat automatycznie ustawia ostrość na fotografowane obiekty i wyreguluje jasność obrazu.



1 Włącz funkcję dotykowej migawki.

- Dotknij opcji [OFF] i zmień ustawienie na [ON].

2 Zrób zdjęcie lub nagraj film.

- Aby zrobić zdjęcie, dotknij obiektu na ekranie.
- Aby wyłączyć funkcję dotykowej migawki, dotknij opcji [ON] i zmień ustawienie na [OFF].



- Pomarańczowa ramka AF informuje, że aparat nie mógł ustawić ostrości na fotografowanych obiektach. Zdjęcie nie zostanie wykonane.



- Nawet gdy jest wyświetlane zdjęcie, możesz przygotować się do następnego ujęcia, dotykając przycisku [W].
- Możesz również skonfigurować ustawienia migawki dotykowej, wybierając MENU [32] > karta [1] > [Dotyk. migawka]. Aby ukryć ikonę ustawienia Migawka dotykowa, skonfiguruj opcję [Ikona dotyk. migawki] z ustawieniem [Wyt.].

Serie zdjęć

► Zdjęcia ► Filmy

Aby wykonać serię zdjęć w trybie [A+], trzymaj spust migawki naciśnięty do końca.

Szczegółowe informacje na temat szybkości rejestrowania serii zdjęć można znaleźć w podrozdziale „Tryb wyzwiania/samowyzwalacz” (185).



1 Wprowadź ustawienie.

- Naciśnij przycisk [OK], wybierz w menu ikonę [SERIES], a następnie wybierz ikonę [ON].
- Po wprowadzeniu ustawień pojawia się ikona [SERIES].

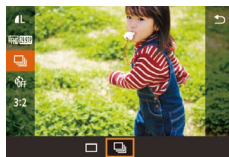

2 Zrób zdjęcie lub nagraj film.

- Aby wykonać serię zdjęć, trzymaj spust migawki naciśnięty do końca.

Przed użyciem

Przewodnik podstawowy

Przewodnik zaawansowany

Podstawowe informacje o aparacie

Tryb automatyczny/tryb hybrydowy automatyczny

Inne tryby fotografowania

Tryb P

Tryb Tv, Av i M

Tryb wyświetlania

Funkcje Wi-Fi

Menu ustawień

Akcesoria

Dodatek

Skorowidz





- W przypadku rejestrowania serii zdjęć ostrość, ekspozycja i kolory zostają zablokowane na wartościach ustalonych po naciśnięciu spustu migawki do połowy.
- Nie można używać w połączeniu z samowyzwalaczem (140).
- W zależności od warunków zdjęciowych, ustawień aparatu i współczynnika powiększenia, wykonywanie zdjęć może zostać na chwilę przerwane lub szybkość rejestracji może ulec zmniejszeniu.
- Wraz ze zwiększaniem się liczby zarejestrowanych zdjęć szybkość ich wykonywania może ulec zmniejszeniu.
- Aparat może być gotowy do wykonania kolejnego zdjęcia z pewnym opóźnieniem, w zależności od warunków fotografowania, rodzaju karty pamięci i liczby zdjęć wykonanych w serii.
- Jeśli używana jest lampa błyskowa, szybkość fotografowania może ulec zmniejszeniu.
- Dzięki funkcji dotykowej migawki (142) aparat robi serię zdjęć podczas dotykania ekranu. Ostrość, ekspozycja i ton koloru pozostają stałe podczas robienia serii zdjęć po określeniu ich dla pierwszego zdjęcia.
- Ekran jest wyświetlany w przypadku robienia serii zdjęć w inny sposób niż w przypadku zdjęć, które zostały już zarejestrowane, i może być wyświetlany bez ustawionej ostrości. Niektóre obiektywy mogą również powodować przyciemnianie ekranu fotografowania w trybie robienia serii zdjęć, ale zdjęcia są rejestrowane ze standardową jasnością.



- Gdy można wykonać dziewięć lub mniejszą liczbę zdjęć w serii, liczba dostępnych zdjęć jest wyświetlana po prawej stronie obok całkowitej liczby zdjęć, które jeszcze można wykonać, w górnej części ekranu (167). Te informacje nie są wyświetlane, gdy można wykonać dziesięć lub większą liczbę zdjęć.
- W przypadku niektórych warunków fotografowania lub ustawień aparatu liczba dostępnych zdjęć w serii może być mniejsza.

Funkcje dostosowywania obrazu

Zmiana jakości obrazu

▶ Zdjęcia ▶ Filmy

Można wybrać jedną z 8 kombinacji wymiarów (liczba pikseli) i kompresji (jakość obrazu). Należy również określić, czy zdjęcia powinny być rejestrowane w formacie RAW (144). Wskazówki dotyczące liczby zdjęć przy poszczególnych typach obrazu, jaka może się zmieścić na karcie pamięci, znajdują się w podrozdziale „Liczba zdjęć na karcie pamięci” (189).



- Naciśnij przycisk [INFO], wybierz w menu ikonę [INFO], a następnie wybierz odpowiednie ustawienie (131).
- Pojawi się wybrana opcja.
- Aby przywrócić pierwotne ustawienie, powtórz tę procedurę, ale wybierz opcję [INFO].



- Ikonki [S1] i [S2] sygnalizują różne poziomy jakości zależnie od zakresu kompresji. Przy tych samych wymiarach (liczba pikseli) opcja [S1] zapewnia wyższą jakość obrazu. Jakość zdjęć [S2] jest nieznacznie niższa, jednak na karcie pamięci można zmieścić więcej zdjęć tego typu. Jakość obrazu [S1] jest dostępna dla opcji [S2] lub [S3].
- Opcja niedostępna w trybie [S4].
- Możesz również skonfigurować to ustawienie, wybierając MENU (132) > karta [1] > [Jakość obrazu].

Przed użyciem

Przewodnik podstawowy

Przewodnik zaawansowany

Podstawowe informacje o aparacie

Tryb automatyczny/tryb hybrydowy automatyczny

Inne tryby fotografowania

Tryb P

Tryb Tv, Av i M

Tryb wyświetlania

Funkcje Wi-Fi

Menu ustawień

Akcesoria

Dodatek

Skorowidz



Podczas ustalania liczby pikseli na podstawie formatu wydruku należy korzystać z poniższej tabeli, zawierającej zalecenia dotyczące zdjęć o proporcjach 3:2.

L	A2 (420 x 594 mm)
M	A3 (297 x 420 mm)
S1	A4 (210 x 297 mm)
S2	90 x 130 mm, 130 x 180 mm, pocztówka
S3	Na potrzeby poczty e-mail i podobnych zastosowań

Rejestrowanie w formacie RAW

Aparat może rejestrować zdjęcia w formatach JPEG i RAW.

Zdjęcia JPEG	Przetwarzane w aparacie pod kątem uzyskania optymalnej jakości obrazu i poddawane kompresji w celu zmniejszenia rozmiaru plików. Proces kompresowania jest jednak nieodwracalny, przez co nie można przywrócić zdjęć do ich pierwotnej, nieprzetworzonej postaci. Przetwarzanie zdjęć może też powodować pewne pogorszenie jakości obrazu.
Zdjęcia RAW	Dane tego typu są zapisywane przez aparat bez przetwarzania, dlatego nie występuje pogorszenie jakości obrazu. Danych o tej postaci nie można bezpośrednio wyświetlać na komputerze ani drukować. Najpierw należy przekonwertować zdjęcia do zwykłego pliku JPEG lub TIFF za pomocą oprogramowania (Digital Photo Professional) (📖152). Zdjęcia tego typu można modyfikować przy minimalnym tylko obniżeniu ich jakości.



- Naciśnij przycisk [📷], a następnie wybierz w menu ikonę [RAW] (📖31).
- Aby rejestrować zdjęcia tylko w formacie RAW, wybierz opcję [RAW].
- Aby rejestrować zdjęcia zarówno w formacie JPEG, jak i formacie RAW równocześnie, wybierz jakość obrazu JPEG, a następnie naciśnij przycisk [MENU]. Znacznik [✓] zostanie wyświetlony obok opcji [RAW]. Aby cofnąć to ustawienie, wykonaj te same czynności i usuń znacznik [✓] obok opcji [RAW].



- Przy przesyłaniu do komputera zdjęć RAW (lub RAW i JPEG zarejestrowanych razem) należy zawsze korzystać z odpowiedniego oprogramowania („EOS Utility” (📖152)).



- Szczegółowe informacje na temat zależności między liczbą nagrywanych pikseli a liczbą zdjęć, jakie można pomieścić na karcie pamięci, znajdują się w podrozdziale „Liczba zdjęć na karcie pamięci” (📖189).
- W przypadku zdjęć JPEG rozszerzenie pliku ma postać „.JPG”, a w przypadku zdjęć RAW — „.CR2”. Numer zdjęcia jest taki sam w przypadku nazw plików zdjęć JPEG i RAW zarejestrowanych razem.
- Szczegółowe informacje na temat aplikacji Digital Photo Professional i EOS Utility można znaleźć w podrozdziale „Oprogramowanie” (📖152).

Przed użyciem

Przewodnik podstawowy

Przewodnik zaawansowany

Podstawowe informacje o aparacie

Tryb automatyczny/tryb hybrydowy automatyczny

Inne tryby fotografowania

Tryb P

Tryb Tv, Av i M

Tryb wyświetlania

Funkcje Wi-Fi

Menu ustawień

Akcesoria

Dodatek

Skorowidz



Za pomocą menu

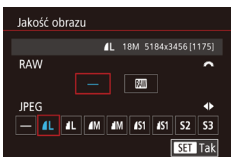

- Naciśnij przycisk **[MENU]**, na karcie **[1]** wybierz opcję [Jakość obrazu], a następnie naciśnij przycisk **[INFO]** (32).
- Aby równocześnie rejestrować zdjęcia w formacie RAW, obróć pokrętkę **[K]** i wybierz ustawienie **[RAW]** opcji [RAW]. Po wybraniu ustawienia [-] są rejestrowane tylko zdjęcia w formacie JPEG.
- Wybierz ustawienie [JPEG] za pomocą przycisków **[◀]****[▶]**, a następnie wybierz wielkość i jakość obrazu. Po wybraniu ustawienia [-] są rejestrowane tylko zdjęcia w formacie RAW.
- Po zakończeniu wprowadzania ustawień naciśnij przycisk **[INFO]**, aby powrócić do ekranu menu.



- Nie można skonfigurować opcji [RAW] i [JPEG] z ustawieniem [-] równocześnie.

Zmiana proporcji obrazu

▶ Zdjęcia ▶ Filmy

Proporcję obrazu (stosunek szerokości do wysokości) można zmieniać w sposób przedstawiony poniżej.



- Naciśnij przycisk **[MENU]**, wybierz w menu ikonę **[3:2]**, a następnie wybierz odpowiednie ustawienie (31).
- Po wprowadzeniu ustawień nastąpi aktualizacja proporcji obrazu.
- Aby przywrócić pierwotne ustawienie, powtórz tę procedurę, ale wybierz opcję **[3:2]**.

16:9	Służy do wyświetlania materiału na panoramicznych telewizorach o wysokiej rozdzielczości lub podobnych urządzeniach.
3:2	Macierzysta proporcja ekranu aparatu (odpowiednik filmu 35 mm). Służy do drukowania odbitek zdjęć w formacie 130 x 180 mm lub pocztówkowym.
4:3	Służy do drukowania odbitek zdjęć w formacie 90 x 130 mm lub w różnych odmianach formatu A.
1:1	Proporcja obrazu jak w kwadracie.



- Opcja niedostępna w trybie **[A]**.
- Możesz również skonfigurować to ustawienie, wybierając MENU (32) > karta **[1]** > [Współ. prop. obrazu].

Przed użyciem

Przewodnik podstawowy

Przewodnik zaawansowany

Podstawowe informacje o aparacie

Tryb automatyczny/tryb hybrydowy automatyczny

Inne tryby fotografowania

Tryb P

Tryb Tv, Av i M

Tryb wyświetlania

Funkcje Wi-Fi

Menu ustawień

Akcesoria

Dodatek

Skorowidz



Zmiana jakości obrazu w trybie filmów

► Zdjęcia ► Filmy

Można dostosować jakość obrazu filmów (wielkość obrazu i prędkość nagrywania). Prędkość nagrywania jest określana jako liczba klatek nagrywanych w ciągu sekundy, ustalana automatycznie na podstawie ustawienia NTSC lub PAL (139). Wskazówki dotyczące całkowitej długości filmu dla poszczególnych poziomów jakości obrazu, jaki może się zmieścić na karcie pamięci, znajdują się w podrozdziale „Czas nagrywania na karcie pamięci” (189).



- Naciśnij przycisk [Wielk.nagr. filmu], wybierz opcję [Wielk.nagr. filmu] w menu i wybierz żadaną opcję (31).
- Pojawi się wybrana opcja.



Standard NTSC

Jakość obrazu	Liczba nagrywanych pikseli	Prędkość nagrywania	Szczegóły
[VGA 29.97P]	1920 x 1080	29,97 kl./s	Do nagrywania filmów w pełnej wysokiej rozdzielczości (ang. Full HD).
[FHD 23.98P]	1920 x 1080	23,98 kl./s	Ustawienie [FHD 23.98P] zapewnia kinematograficzną prędkość nagrywania.
[HD 59.94P]	1280 x 720	59,94 kl./s	Do nagrywania filmów w wysokiej rozdzielczości (ang. HD).
[VGA 29.97P]	640 x 480	29,97 kl./s	Do nagrywania filmów w standardowej rozdzielczości.

Standard PAL

Jakość obrazu	Liczba nagrywanych pikseli	Prędkość nagrywania	Szczegóły
[FHD 25.00P]	1920 x 1080	25,00 kl./s	Do nagrywania filmów w pełnej wysokiej rozdzielczości (ang. Full HD).
[FHD 50.00P]	1280 x 720	50,00 kl./s	Do nagrywania filmów w wysokiej rozdzielczości (ang. HD).
[VGA 25.00P]	640 x 480	25,00 kl./s	Do nagrywania filmów w standardowej rozdzielczości.



- Czarne pasy (wyświetlane po lewej i prawej stronie w trybach [VGA 29.97P] i [VGA 25.00P] oraz na górze i na dole w trybach [FHD 29.97P], [FHD 23.98P], [HD 59.94P], [FHD 25.00P] i [FHD 50.00P]) wskazują obszary obrazu, które nie są rejestrowane.
- Możesz również skonfigurować to ustawienie, wybierając MENU (32) > karta [5] > [Wielk.nagr. filmu].

Przed użyciem

Przewodnik podstawowy

Przewodnik zaawansowany

Podstawowe informacje o aparacie

Tryb automatyczny/tryb hybrydowy automatyczny

Inne tryby fotografowania

Tryb P

Tryb Tv, Av i M

Tryb wyświetlania

Funkcje Wi-Fi

Menu ustawień

Akcesoria

Dodatek

Skorowidz



Dostosowywanie działania aparatu

Funkcje fotografowania można dostosować na karcie [CAM] na ekranie menu w sposób przedstawiony poniżej.

Instrukcje dotyczące funkcji menu można znaleźć w podrzdziale „Korzystanie z ekranu menu” (📖32).

Wyłączanie lampki redukcji efektu czerwonych oczu

► Zdjęcia ► Filmy

Można wyłączyć świecącą lampkę redukcji efektu czerwonych oczu, aby ograniczyć efekt występujący podczas fotografowania w słabych warunkach oświetleniowych z użyciem lampy błyskowej.

1 Przejdź do ekranu [Sterow. Lampą].

- Naciśnij przycisk [MENU], wybierz opcję [Sterow. Lampą] na karcie [CAM], a następnie naciśnij przycisk [OK] (📖32).



2 Wprowadź ustawienie.

- Wybierz opcję [Cz.oczu Wł/Wył] i następnie wybierz ustawienie [Wył.] (📖32).
- Aby przywrócić pierwotne ustawienie, powtórz tę procedurę, ale wybierz ustawienie [Wł.].

Zmiana czasu wyświetlania zdjęcia po zarejestrowaniu

► Zdjęcia ► Filmy

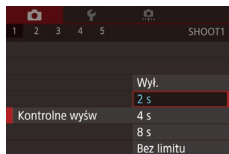

- Naciśnij przycisk [MENU], wybierz opcję [Kontrolne wyśw] na karcie [CAM], a następnie wybierz odpowiednie ustawienie.
- Aby przywrócić pierwotne ustawienie, powtórz tę procedurę, ale wybierz ustawienie [2 s].

2 s, 4 s, 8 s	Wyświetlanie zdjęć przez określony czas. Nawet gdy na ekranie wyświetlane jest zdjęcie, można wykonać kolejne, naciskając ponownie spust migawki do połowy.
Bez limitu	Wyświetlanie zdjęć do chwili naciśnięcia spustu migawki do połowy.
Wył.	Brak wyświetlania zdjęcia po zarejestrowaniu.



- Naciskając przycisk [▼], gdy zdjęcie jest widoczne po zarejestrowaniu, możesz zmienić wyświetlane informacje.

Przed użyciem

Przewodnik podstawowy

Przewodnik zaawansowany

Podstawowe informacje o aparacie

Tryb automatyczny/tryb hybrydowy automatyczny

Inne tryby fotografowania

Tryb P

Tryb Tv, Av i M

Tryb wyświetlania

Funkcje Wi-Fi

Menu ustawień

Akcesoria

Dodatek

Skorowidz



Inne tryby fotografowania

Efektywniejsze fotografowanie zróżnicowanych scenerii oraz wykonywanie zdjęć wzbogaconych o unikatowe efekty obrazu lub rejestrowanych z użyciem funkcji specjalnych

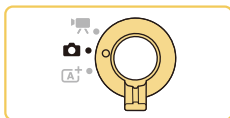

Fotografowanie z użyciem ulubionych ustawień (Twórcze wspomaganie)

Można fotografować zgodnie z własną koncepcją twórczą bez konieczności zapoznawania się z terminologią fotograficzną. Podczas wyświetlania zdjęć dostępne są zrozumiałe opcje zmniejszania ostrości tła, regulacji jasności lub dostosowania zdjęć w inny sposób. Po zapisaniu preferowanych ustawień można później w łatwy sposób zastosować je ponownie. Można również stosować ustawienia ze zdjęć zrobionych w trybie [☆].

Ten tryb ułatwia poznawanie trybów fotografowania Strefa twórcza ([P], [Tv], [Av] i [M]), ponieważ umożliwia sprawdzenie odpowiednich ustawień w tych trybach podczas przeglądania zdjęć wykonanych w trybie [☆].

Zdjęcia można dostosować w następujący sposób.

Tło	Dostosowanie ostrości tła. Większe wartości umożliwiają zwiększenie ostrości tła, a mniejsze wartości umożliwiają rozmycie tła.
Jasność	Dostosowanie jasności obrazu. Większe wartości umożliwiają rozjaśnienie zdjęć.
Kontrast	Dostosowanie kontrastu. Większe wartości umożliwiają zwiększenie kontrastu.
Nasylenie	Dostosowanie intensywności kolorów. Większe wartości umożliwiają zwiększenie intensywności kolorów, a mniejsze wartości umożliwiają uzyskanie bardziej łagodnych kolorów.
Ton koloru	Dostosowanie tonu koloru. Większe wartości umożliwiają uzyskanie cieplejszych kolorów, a mniejsze wartości umożliwiają uzyskanie chłodniejszych kolorów.
Monochromatyczny	Można wybrać jedno z pięciu ustawień trybu monochromatycznego: [BW] Czerni i biel, [S] Sepia, [B] Niebieski, [P] Purpurowy i [G] Zielony]. Aby fotografować w kolorze, należy wybrać ustawienie [OFF]. Opcje [Nasylenie] i [Ton koloru] są niedostępne w przypadku ustawień innych niż [OFF].

Przed użyciem

Przewodnik podstawowy

Przewodnik zaawansowany

Podstawowe informacje o aparacie

Tryb automatyczny/tryb hybrydowy automatyczny

Inne tryby fotografowania

Tryb P

Tryb Tv, Av i M

Tryb wyświetlania

Funkcje Wi-Fi

Menu ustawień

Akcesoria

Dodatek

Skorowidz





1 Włącz tryb [☆].

- Wykonaj czynności podane w punkcie 1 w podrozdziale „Fotografowanie w trybie hybrydowym automatycznym” (37) i wybierz opcję [☆].

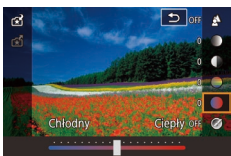

2 Wprowadź ustawienia.

- Naciśnij przycisk [☺], wybierz jedną z opcji za pomocą przycisków [▲][▼], a następnie dostosuj jej ustawienie za pomocą przycisków [◀][▶] lub pokrętła [☀] (31).
- Po zakończeniu dostosowywania poszczególnych opcji naciśnij przycisk [MENU], aby ponownie wyświetlić ekran fotografowania.

3 Zrób zdjęcie lub nagraj film.



- Opcja [Tlo] jest niedostępna, gdy używana jest lampa błyskowa.



- Aby zapobiec resetowaniu ustawień po wyłączeniu aparatu, skonfiguruj opcję [Zachowaj ustawienia ☆] na karcie [4] z ustawieniem [Wi.].



- Można również nacisnąć przycisk [Q], widoczny po prawej stronie w górnej części ekranu, aby wyświetlić ekran ustawień, i dotykać ikon na tym ekranie w celu dostosowania ustawień. Aby powrócić do ekranu fotografowania, dotknij przycisku [S].

Zapisywanie/wczytywanie ustawień fotografowania

Ulubione ustawienia można zapisać i wykorzystać ponownie zgodnie z wymaganiami.

Zapisywanie ustawień



- Wykonaj czynności podane w punktach 1 i 2 w podrozdziale „Fotografowanie z użyciem ulubionych ustawień (Twórcze wspomaganie)” (49), aby wybrać opcję [☆] i skonfigurować ustawienia zgodnie z wymaganiami.

- Naciśnij przycisk [☺], za pomocą przycisków [▲][▼] wybierz opcję [☆], a następnie wybierz profil, w którym ustawienia zostaną zapisane, za pomocą przycisków [◀][▶] lub pokrętła [☀].

- Ustawienia można zapisać w sześciu profilach.

- Profil [MENU Porównaj] jest wyświetlany, jeśli przypisano już wybrany profil. Po zaznaczeniu tego profilu można nacisnąć przycisk [MENU], aby przeglądać poprzednie ustawienia i porównać je z nowymi ustawieniami.

- Naciśnij przycisk [☺], za pomocą przycisków [◀][▶] wybierz przycisk [Tak] po wyświetleniu komunikatu potwierdzającego, a następnie ponownie naciśnij przycisk [☺].

Przed użyciem

Przewodnik podstawowy

Przewodnik zaawansowany

Podstawowe informacje o aparacie

Tryb automatyczny/tryb hybrydowy automatyczny

Inne tryby fotografowania

Tryb P

Tryb Tv, Av i M

Tryb wyświetlania

Funkcje Wi-Fi

Menu ustawień

Akcesoria

Dodatek

Skorowidz



Wczytywanie ustawień



- Wykonaj krok 1 w podrozdziale „Fotografowanie z użyciem ulubionych ustawień (Twórcze wspomaganie)” (📖49), aby wybrać opcję [📷].
- Naciśnij przycisk [📷], za pomocą przycisków [▲][▼] wybierz opcję [📷], a następnie wybierz profil, który chcesz wczytać, za pomocą przycisków [◀][▶] lub pokrętła [🌀].
- Aby zastosować zapisane ustawienia, naciśnij przycisk [📷].
- Aby anulować operację bez stosowania ustawień, wybierz opcję [-] i naciśnij przycisk [📷].

Korzystanie z ustawień ze zdjęć

Można wczytywać ustawienia ze zdjęć zrobionych w trybie [📷] i używać ich podczas fotografowania.



- Wykonaj krok 1 w podrozdziale „Fotografowanie z użyciem ulubionych ustawień (Twórcze wspomaganie)” (📖49), aby wybrać opcję [📷].
- Naciśnij przycisk [📷], aby przejść do trybu odtwarzania, a następnie wybierz zdjęcie zrobione w trybie [📷], które chcesz wyświetlić.
- Naciśnij przycisk [📷], wybierz w menu ikonę [📷], a następnie ponownie naciśnij przycisk [📷].
- Ustawienia zostaną zastosowane, a aparat zostanie przełączony do trybu fotografowania.



- Ustawienia można zastosować tylko w trybie [📷]. W przeciwnym wypadku zostanie wyświetlony komunikat i nie nastąpi przełączenie do trybu [📷]. Aby zastosować ustawienia, należy przełączyć do trybu fotografowania [📷].
- Ikona [📷] nie jest wyświetlana w przypadku zdjęć wykonanych w trybach innych niż [📷].

Wyświetlanie ustawień

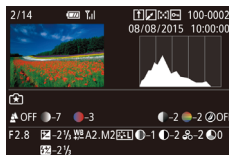

- Aby sprawdzić ustawienia używane w przypadku przeglądanych zdjęć zrobionych w trybie [📷], naciśnij przycisk [▼]. Zostanie wyświetlony ekran przedstawiony po lewej stronie.

Zależność między trybem [📷] a ustawieniami Strefa twórcza

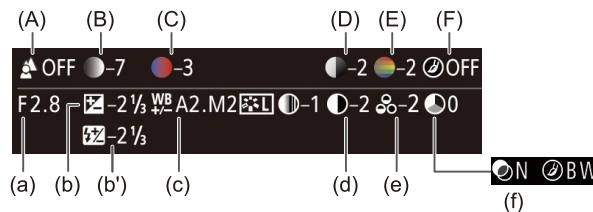

Ustawienie trybu [📷]	Ustawienie Strefa twórcza
(A) Tłó	(a) Przysłona (📖84)
(B) Jasność	(b) Korekta ekspozycji (📖63) Jednak w przypadku zdjęć wykonywanych z użyciem lampy błyskowej jest odpowiednikiem (b') tzn. korekty ekspozycji lampy (📖77)
(C) Ton koloru	(c) Korekcja balansu bieli (📖67)
(D) Kontrast	(d) Kontrast stylu obrazów (📖70)
(E) Nasycenie	(e) Nasycenie stylu obrazów (📖70)
(F) Monochromatyczny	(f) Filtr [📷] stylu obrazów i efekt tonalny (📖70)

Przed użyciem

Przewodnik podstawowy

Przewodnik zaawansowany

Podstawowe informacje o aparacie

Tryb automatyczny/tryb hybrydowy automatyczny

Inne tryby fotografowania

Tryb P

Tryb Tv, Av i M

Tryb wyświetlania

Funkcje Wi-Fi

Menu ustawień

Akcesoria

Dodatek

Skorowidz



Fotografowanie siebie z optymalnymi ustawieniami (Autoportret)

► Zdjęcia ► Filmy

W przypadku autoportretów można korzystać z opcji przetwarzania obrazu takich jak uzyskanie prawidłowego odcienia skóry oraz dostosowanie jasności i tła w celu wyróżnienia własnej postaci.

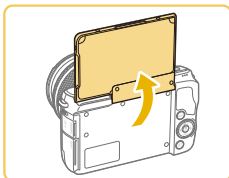

1 Otwórz wyświetlacz.

- Otwórz wyświetlacz w sposób przedstawiony na ilustracji.



2 Wybierz ikonę [AUTO].

- Dotknij ikony [AUTO].



3 Wprowadź ustawienie.

- Dotknij na ekranie ikony ustawienia, które chcesz skonfigurować.



- Wybierz żądaną opcję.
- Aby powrócić do poprzedniego ekranu, dotknij przycisku [↩].

4 Zrób zdjęcie lub nagraj film.

Element	Szczegóły
	Wybierz ustawienie [AUTO] lub jeden z pięciu poziomów ostrości tła.
	Wybierz jeden z pięciu poziomów jasności.
	Wybierz jeden z trzech poziomów prawidłowego odcienia skóry. Prawidłowy odcień skóry jest optymalizowany dla twarzy głównej fotografowanej osoby.



- Ikona [AUTO] nie jest wyświetlana, gdy przełącznik trybu jest ustawiony w położeniu P (59), lub w trybie [AUTO] (51).
- Aby powrócić do poprzedniego trybu po dotknięciu przycisku [AUTO] w celu przełączenia do trybu [AUTO], zamknij wyświetlacz lub ustaw go pod kątem mniejszym niż 180°.
- Obraz obiektów innych niż skóra może zostać zmodyfikowany zależnie od warunków fotografowania.
- Spróbuj wykonać najpierw kilka zdjęć testowych, aby mieć pewność osiągnięcia zamierzonych efektów.



- Dostęp do trybu [AUTO] można również uzyskać, wykonując czynności podane w punkcie 1 w podrozdziale „Fotografowanie w trybie hybrydowym automatycznym” (37).
- W trybie [S] lampy błyskowej opcja [AUTO] jest skonfigurowana z ustawieniem [AUTO] i nie może być zmieniona.
- W trybie [AUTO] czas pozostały do wykonania zdjęcia jest wyświetlany w górnej części ekranu, gdy zostanie wybrana opcja [AUTO] w celu włączenia samowyzwalacza lub opcja [COUNTDOWN] zostanie skonfigurowana z ustawieniem 3 sekundy lub większym.

Przed użyciem

Przewodnik podstawowy

Przewodnik zaawansowany

Podstawowe informacje o aparacie

Tryb automatyczny/tryb hybrydowy automatyczny

Inne tryby fotografowania

Tryb P

Tryb Tv, Av i M

Tryb wyświetlania

Funkcje Wi-Fi

Menu ustawień

Akcesoria

Dodatek

Skorowidz



Szczególne scenerie

Wystarczy wybrać tryb odpowiadający fotografowanej scenierii, aby aparat automatycznie dobrał optymalne ustawienia.



1 Wybierz tryb fotografowania.

- Wykonaj czynności podane w punkcie 1 w podrozdziale „Fotografowanie w trybie hybrydowym automatycznym” (📖37) i wybierz tryb fotografowania.

2 Zrób zdjęcie lub nagraj film.

👤 Wykonywanie zdjęć portretowych (Portrety)

▶ Zdjęcia ▶ Filmy

- Fotografowanie osób z zastosowaniem efektu zmiękczenia.



🏞️ Fotografowanie krajobrazów (Krajobrazy)

▶ Zdjęcia ▶ Filmy

- Szerokie krajobrazy lub podobne scenierii można fotografować z ostrością z małej lub dużej odległości, co pozwala na fotografowanie błękitu nieba i zieleni z intensywnymi kolorami.



🌸 Fotografowanie z małych odległości

▶ Zdjęcia ▶ Filmy

- Kwiaty i inne małe obiekty można fotografować z bliska, aby na zdjęciach wyglądały na większe.
- W celu powiększenia obrazu małych przedmiotów skorzystaj z obiektywu do makrofotografii (sprzedawanego osobno).
- Należy sprawdzić minimalną odległość ostrzenia przyczołowanego obiektywu, aby ustalić, z jakiej odległości można fotografować. Minimalna odległość regulacji ostrości obiektywu jest mierzona pomiędzy znacznikiem [∞] (płaszczyzna ogniskowania) znajdującym się w górnej części aparatu i fotografowanym obiektem.



🏊 Fotografowanie ruchomych obiektów (Sport)

▶ Zdjęcia ▶ Filmy

- Obiektywy z literami „STM” w nazwie umożliwiają płynne dostosowanie ostrości podczas wykonywania serii zdjęć. Podczas wykonywania serii zdjęć przy użyciu innych obiektywów ostrość jest ustawiana wstępnie po naciśnięciu spustu migawki do połowy.



🌃 Fotografowanie nocnych scenierii bez użycia statywu (Sceny nocne z ręki)

▶ Zdjęcia ▶ Filmy

- Przepiękne zdjęcia nocnych scenierii lub zdjęcia portretowe z nocną scenierią w tle otrzymywane bez konieczności również stabilnego trzymania aparatu jak przy użyciu statywu.
- Pojedyncze zdjęcie powstaje przez połączenie kolejnych naświetleń w celu ograniczenia szumów obrazu i wpływu drgań aparatu.

Przed użyciem

Przewodnik podstawowy

Przewodnik zaawansowany

Podstawowe informacje o aparacie

Tryb automatyczny/tryb hybrydowy automatyczny

Inne tryby fotografowania

Tryb P

Tryb Tv, Av i M

Tryb wyświetlania

Funkcje Wi-Fi

Menu ustawień

Akcesoria

Dodatek

Skorowidz





- W trybie [ikonka] obiekty wydają się powiększone w porównaniu z innymi trybami.
- W trybach [ikonka] i [ikonka] na zdjęciach może być widoczna ziamistość, ponieważ czułość ISO (ikonka 65) jest zwiększana w celu dostosowania do warunków nagrywania.
- W związku z tym, że w trybie [ikonka] aparat będzie rejestrować serię zdjęć, podczas fotografowania należy trzymać go nieruchomo.
- W trybie [ikonka] nadmierne rozmycie spowodowane ruchem lub pewne warunki zdjęciowe mogą przeszkodzić w uzyskaniu oczekiwanych efektów.



- W przypadku użycia statywu do fotografowania nocnych scenarii lepsze efekty przyniesie wybranie trybu [ikonka] zamiast [ikonka] (ikonka 35).

Stosowanie efektów specjalnych

Dodawanie do zdjęć różnych efektów podczas fotografowania.

Ulepszanie kolorów na zdjęciach produktów spożywczych (Żywność)

▶ Zdjęcia ▶ Filmy

Można dostosować ton koloru, aby uzyskać atrakcyjny wygląd produktów spożywczych.



- Wybierz ikonę [ikonka].**
 - Wykonaj czynności podane w punkcie 1 w podrozdziale „Fotografowanie w trybie hybrydowym automatycznym” (ikonka 37) i wybierz ikonę [ikonka].
- Zmień ton koloru.**
 - Dostosuj ton koloru za pomocą pokrętki [ikonka].
- Zrób zdjęcie lub nagraj film.**



- Te tony koloru mogą być nieodpowiednie, gdy zostaną zastosowane podczas fotografowania osób.
- Podczas fotografowania z użyciem lampy błyskowej opcja tonu koloru jest automatycznie konfigurowana z ustawieniem domyślnym.

Przed użyciem

Przewodnik podstawowy

Przewodnik zaawansowany

Podstawowe informacje o aparacie

Tryb automatyczny/tryb hybrydowy automatyczny

Inne tryby fotografowania

Tryb P

Tryb Tv, Av i M

Tryb wyświetlania

Funkcje Wi-Fi

Menu ustawień

Akcesoria

Dodatek

Skorowidz



Fotografowanie scenerii o wysokim kontraście (Szeroki zakres dynamiczny)

► Zdjęcia ► Filmy

Aparat wykonuje kolejne zdjęcia z różnymi ustawieniami jasności, a następnie łączy w jedno zdjęcie obszary o optymalnej jasności. W trybie tym można ograniczyć prześwietlenie najjaśniejszych obszarów i utratę szczegółów w cieniach, co zdarza się w przypadku zdjęć o wysokim kontraście.

1 Wybierz ikonę [HDR].

- Wykonaj czynności podane w punkcie 1 w podrozdziale „Fotografowanie w trybie hybrydowym automatycznym” (📖37) i wybierz ikonę [HDR].



2 Zrób zdjęcie lub nagraj film.

- Podczas fotografowania trzymaj aparat nieruchomo. Po naciśnięciu spustu migawki do końca aparat wykona trzy zdjęcia i połączy je ze sobą.



- Nadmierne rozmycie spowodowane ruchem lub pewne warunki zdjęciowe mogą przeszkodzić w uzyskaniu oczekiwanych efektów.



- Jeśli nadmierne poruszenia aparatu utrudniają fotografowanie, należy zamocować go na statywie lub unieruchomić w jakiś inny sposób. W takim wypadku należy również wyłączyć funkcję stabilizacji obrazu (📖79).
- Poruszenie fotografowanego obiektu spowoduje rozmycie zdjęć.
- Zanim ponownie uzyskasz możliwość fotografowania, uplynie chwila, w czasie której aparat będzie przetwarzał i łączył ze sobą zarejestrowane zdjęcia.

Dodawanie efektów artystycznych



- Wykonaj czynności podane w punkcie 1 w podrozdziale „Fotografowanie w trybie hybrydowym automatycznym” (📖37) i wybierz ikonę [HDR].
- Wybierz efekt za pomocą pokrętła [☀️].
- Wyświetlany jest podgląd zdjęcia z zastosowanym efektem.

Naturalny	Zdjęcia prezentują się naturalnie.
Art. standard	Zdjęcia przypominają malowane obrazy ze zmniejszonym kontrastem.
Art. żywy	Zdjęcia przypominają ilustracje z intensywnymi kolorami.
Art. olejny	Zdjęcia przypominają obrazy malowane farbami olejnymi z pogrubionymi krawędziami.
Art. uwypukl.	Zdjęcia przypominają stare fotografie z pogrubionymi krawędziami i mniej intensywnymi kolorami.

Przed użyciem

Przewodnik podstawowy

Przewodnik zaawansowany

Podstawowe informacje o aparacie

Tryb automatyczny/tryb hybrydowy automatyczny

Inne tryby fotografowania

Tryb P

Tryb Tv, Av i M

Tryb wyświetlania

Funkcje Wi-Fi

Menu ustawień

Akcesoria

Dodatek

Skorowidz



Fotografowanie z zastosowaniem efektu rybiego oka (Efekt rybiego oka)

▶ Zdjęcia ▶ Filmy

Wykonywanie zdjęć z zastosowaniem efektu rybiego oka zniekształcający obraz.

1 Wybierz ikonę [📷].

- Wykonaj czynności podane w punkcie 1 w podrozdziale „Fotografowanie w trybie hybrydowym automatycznym” (📖37) i wybierz ikonę [📷].



2 Wybierz poziom intensywności efektu.

- Wybierz poziom intensywności efektu za pomocą pokrętki [🔧].
- Wyświetlany jest podgląd zdjęcia z zastosowanym efektem.

3 Zrób zdjęcie lub nagraj film.



- Spróbuj wykonać najpierw kilka zdjęć testowych, aby mieć pewność osiągnięcia zamierzonych efektów.

Zdjęcia przypominające obrazy malowane farbami olejnymi (Efekt pogrubienia artystycznego)

▶ Zdjęcia ▶ Filmy

Można przedstawić fotografowane obiekty tak, aby przypominały postacie na obrazach olejnych.

1 Wybierz ikonę [📷].

- Wykonaj czynności podane w punkcie 1 w podrozdziale „Fotografowanie w trybie hybrydowym automatycznym” (📖37) i wybierz ikonę [📷].



2 Wybierz poziom intensywności efektu.

- Wybierz poziom intensywności efektu za pomocą pokrętki [🔧].
- Wyświetlany jest podgląd zdjęcia z zastosowanym efektem.

3 Zrób zdjęcie lub nagraj film.

Przed użyciem

Przewodnik podstawowy

Przewodnik zaawansowany

Podstawowe informacje o aparacie

Tryb automatyczny/tryb hybrydowy automatyczny

Inne tryby fotografowania

Tryb P

Tryb Tv, Av i M

Tryb wyświetlania

Funkcje Wi-Fi

Menu ustawień

Akcesoria

Dodatek

Skorowidz



Zdjęcia przypominające akwarele (Efekt akwareli)

► Zdjęcia ► Filmy

Można uzyskać łagodne kolory, aby zdjęcia przypominały obrazy malowane farbami wodnymi.

1 Wybierz ikonę [🎨].

- Wykonaj czynności podane w punkcie 1 w podrozdziale „Fotografowanie w trybie hybrydowym automatycznym” (📖37) i wybierz ikonę [🎨].



2 Wybierz poziom intensywności efektu.

- Wybierz poziom intensywności efektu za pomocą pokrętki [🔧].
- Wyświetlany jest podgląd zdjęcia z zastosowanym efektem.

3 Zrób zdjęcie lub nagraj film.

Wykonywanie zdjęć, na których przedmioty wyglądają jak miniatury (Efekt miniatury)

► Zdjęcia ► Filmy

Efekt miniatury jest uzyskiwany poprzez rozmycie obszarów obrazu znajdujących się nad i pod zaznaczonym fragmentem.

Można również nagrywać filmy, na których przedmioty wyglądają jak miniatury, wybierając szybkość wyświetlania przed rozpoczęciem rejestracji. Filmowane osoby i przedmioty będą poruszać się szybko w trakcie odtwarzania. Należy pamiętać, że dźwięk nie będzie rejestrowany.

1 Wybierz ikonę [📏].

- Wykonaj czynności podane w punkcie 1 w podrozdziale „Fotografowanie w trybie hybrydowym automatycznym” (📖37) i wybierz ikonę [📏].
- Na ekranie pojawi się biała ramka oznaczająca obszar obrazu, który nie zostanie rozmyty.



2 Wybierz obszar obrazu, który ma pozostać ostry.

- Naciśnij przycisk [▼].
- Dotknij przycisku [📏], aby zmienić wielkość ramki, i przesunij ją za pomocą przycisków [▲][▼].

3 W przypadku filmów wybierz szybkość wyświetlania.

- Wybierz szybkość za pomocą pokrętki [🔧].

4 Wróć do ekranu fotografowania i wykonaj zdjęcie.

- Naciśnij przycisk [📷], aby wrócić do ekranu fotografowania, a następnie wykonaj zdjęcie.

Przed użyciem

Przewodnik podstawowy

Przewodnik zaawansowany

Podstawowe informacje o aparacie

Tryb automatyczny/tryb hybrydowy automatyczny

Inne tryby fotografowania

Tryb P

Tryb Tv, Av i M

Tryb wyświetlania

Funkcje Wi-Fi

Menu ustawień

Akcesoria

Dodatek

Skorowidz



Szybkość i szacunkowy czas odtwarzania (dla filmów 1-minutowych)

Szybkość	Czas odtwarzania
5x	Okolo 12 s
10x	Okolo 6 s
20x	Okolo 3 s



- Spróbuj wykonać najpierw kilka zdjęć testowych, aby mieć pewność osiągnięcia zamierzonych efektów.



- Aby zmienić orientację ramki na pionową, skorzystaj z przycisków [◀][▶], jak podano w punkcie 2. Do zmiany położenia ramki służą przyciski [◀][▶]. Aby przywrócić poziomą orientację ramki, posłuż się przyciskami [▲][▼].
- Trzymanie aparatu pionowo spowoduje zmianę orientacji ramki.
- Jakość filmu zależy od standardu TV (139) i proporcji obrazu (45).
 - W przypadku standardu [NTSC] jakość filmu to [4HD 29.97P] przy proporcji [16:9] i [4VGA 29.97P] przy proporcji [4:3].
 - W przypadku standardu [PAL] jakość filmu to [4HD 25.00P] przy proporcji [16:9] i [4VGA 25.00P] przy proporcji [4:3].



- Ramkę można także przesunąć, dotykając jej lub przeciągając ją po ekranie.

Fotografowanie z zastosowaniem efektu aparatu zabawkowego (Efekt aparatu zabawki)

▶ Zdjęcia ▶ Filmy

Efekt ten powoduje, że zdjęcia wyglądają jak wykonane aparatem zabawkowym. Uzyskuje się go poprzez symulację winiotowania (narożniki obrazu stają się ciemniejsze i rozmyte) oraz zmianę ogólnej kolorystyki.

1 Wybierz ikonę [📷].

- Wykonaj czynności podane w punkcie 1 w podrozdziale „Fotografowanie w trybie hybrydowym automatycznym” (37) i wybierz ikonę [📷].



2 Wybierz jeden z tonów koloru.

- Wybierz jeden z tonów koloru za pomocą pokrętki [🌈].
- Wyświetlany jest podgląd zdjęcia z zastosowanym efektem.

3 Zrób zdjęcie lub nagraj film.

Standard.	Zdjęcia przypominają fotografie wykonane aparatem zabawkowym.
Ciepły	Zdjęcia mają cieplejszy ton niż w przypadku ustawienia [Standard.].
Chłodny	Zdjęcia mają chłodniejszy ton niż w przypadku ustawienia [Standard.].



- Spróbuj wykonać najpierw kilka zdjęć testowych, aby mieć pewność osiągnięcia zamierzonych efektów.

Przed użyciem

Przewodnik podstawowy

Przewodnik zaawansowany

Podstawowe informacje o aparacie

Tryb automatyczny/tryb hybrydowy automatyczny

Inne tryby fotografowania

Tryb P

Tryb Tv, Av i M

Tryb wyświetlania

Funkcje Wi-Fi

Menu ustawień

Akcesoria

Dodatek

Skorowidz



Fotografowanie z zastosowaniem efektu miękkiej ostrości

► Zdjęcia ► Filmy

Ta funkcja pozwala uzyskać podobny efekt jak w przypadku zamocowania w aparacie miękkiego filtra. Można regulować poziom intensywności efektu.

1 Wybierz ikonę [👤].

- Wykonaj czynności podane w punkcie 1 w podrozdziale „Fotografowanie w trybie hybrydowym automatycznym” (📖37) i wybierz ikonę [👤].



2 Wybierz poziom intensywności efektu.

- Wybierz poziom intensywności efektu za pomocą pokrętki [🔧].
- Wyświetlany jest podgląd zdjęcia z zastosowanym efektem.

3 Zrób zdjęcie lub nagraj film.



- Spróbuj wykonać najpierw kilka zdjęć testowych, aby mieć pewność osiągnięcia zamierzonych efektów.

Fotografowanie w trybie monochromatycznym (Ziarnisty Cz/B)

► Zdjęcia ► Filmy

Można robić zdjęcia z ziarnistym, szorstkim efektem monochromatycznym.

1 Wybierz ikonę [📷].

- Wykonaj czynności podane w punkcie 1 w podrozdziale „Fotografowanie w trybie hybrydowym automatycznym” (📖37) i wybierz ikonę [📷].



2 Wybierz poziom intensywności efektu.

- Wybierz poziom intensywności efektu za pomocą pokrętki [🔧].
- Wyświetlany jest podgląd zdjęcia z zastosowanym efektem.

3 Zrób zdjęcie lub nagraj film.

Przed użyciem

Przewodnik podstawowy

Przewodnik zaawansowany

Podstawowe informacje o aparacie

Tryb automatyczny/tryb hybrydowy automatyczny

Inne tryby fotografowania

Tryb P

Tryb Tv, Av i M

Tryb wyświetlania

Funkcje Wi-Fi

Menu ustawień

Akcesoria

Dodatek

Skorowidz



Nagrywanie filmów w trybie filmowania



▶ Zdjęcia ▶ Filmy

1 Włącz tryb [F].

- Ustaw przełącznik trybów w pozycji [F].
- Czarne paski widoczne na górze i dole ekranu wskazują obszary obrazu, które nie będą rejestrowane.
- Dotknij przycisku [F], obróć pokrętkę [Z], aby wybrać opcję [F], a następnie dotknij przycisku [F].
- Aby potwierdzić wybór, dotknij przycisku [Tak].

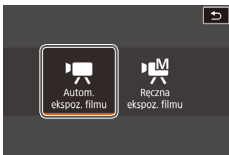

2 Wprowadź ustawienia odpowiednie dla nagrywanego filmu (📖170).

3 Zrób zdjęcie lub nagraj film.

- Naciśnij przycisk filmowania.
- Aby przerwać nagrywanie filmu, ponownie naciśnij przycisk filmowania.



- Obszar wyświetlania jest węższy, a fotografowane obiekty zostają powiększone w kadrze w trybie [F], jeśli podłączony jest obiektyw obsługujący dynamiczną stabilizację obrazu (📖80).



- Aby przełączyć automatyczną lub stałą ogniskową podczas nagrywania, dotknij ikony [SERVO AF] na ekranie przed rozpoczęciem nagrywania lub podczas nagrywania. (Automatyczna ogniskowa jest sygnalizowana przez zielony symbol [O] po lewej stronie w górnej części ikony [SERVO AF]). Ta ikona nie jest wyświetlana po skonfigurowaniu opcji [Filmowy Serwo AF] (📖38) z ustawieniem [Wyt.] na kacie [5] w menu.

Rejestrowanie zdjęć podczas nagrywania filmu

▶ Zdjęcia ▶ Filmy

Podczas nagrywania filmu można rejestrować zdjęcia w sposób przedstawiony poniżej.

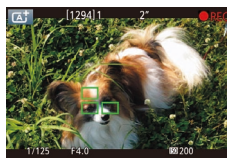

1 W trakcie nagrywania filmu ustaw ostrość na wybranym obiekcie.

- Naciśnij spust migawki do połowy, aby ponownie dostosować ostrość i ekspozycję. (Aparat nie będzie emitować sygnału „bip”).
- Nagrywanie filmu będzie kontynuowane.

2 Zrób zdjęcie lub nagraj film.

- Naciśnij do końca spust migawki.
- Zdjęcie zostanie zapisane.



- Rejestrowanie zdjęć podczas filmowania może okazać się niemożliwe w przypadku rejestrowania filmu na karcie pamięci o małej szybkości zapisu danych lub gdy brakuje wolnego miejsca w pamięci wewnętrznej.
- Dźwięki migawki są nagrywane na filmach.
- Jeśli nie można ustawić ostrości na fotografowanych obiektach po naciśnięciu spustu migawki do połowy, pojawi się pomarańczowa ramka AF z symbolem [O] i nawet po naciśnięciu spustu migawki do końca aparat nie wykona zdjęcia.
- Lampa błyskowa nie zadziała.
- Jeśli rejestrowane zdjęcia zapełnią pamięć wewnętrzną aparatu, nagrywanie filmu może zostać przerwane.

Przed użyciem

Przewodnik podstawowy

Przewodnik zaawansowany

Podstawowe informacje o aparacie

Tryb automatyczny/tryb hybrydowy automatyczny

Inne tryby fotografowania

Tryb P

Tryb Tv, Av i M

Tryb wyświetlania

Funkcje Wi-Fi

Menu ustawień

Akcesoria

Dodatek

Skorowidz





- Aby wyłączyć regulację ostrości po naciśnięciu spustu migawki do połowy podczas nagrywania, wybierz MENU (32) > kartę [5] > [AF z spustem podczas] > [Wył.].
- Podczas nagrywania filmów (FHD 29.97P), (FHD 23.98P), (FHD 59.94P), (FHD 25.00P) lub (HD 50.00P) (proporcje obrazu 16:9) zdjęcia są zapisywane z proporcjami obrazu [16:9].
- Podczas nagrywania filmów (VGA 29.97P) lub (VGA 25.00P) (proporcje obrazu 4:3) zdjęcia są zapisywane z proporcjami obrazu [4:3].

Blokowanie lub zmiana jasności obrazu przed nagrywaniem

▶ Zdjęcia ▶ Filmy

Przed rozpoczęciem lub podczas nagrywania można zablokować ekspozycję lub zmienić ją w zakresie od -3 do +3 z dokładnością do 1/3 stopnia.



- Naciśnięcie przycisku [◀] powoduje zablokowanie ekspozycji. Aby odblokować ekspozycję, naciśnij ponownie przycisk [◀].
- Naciśnij przycisk [▲]. Patrząc na ekran, wyreguluj ekspozycję za pomocą pokrętki [☀].



- Można również zablokować lub odblokować ekspozycję, dotykając przycisku [✖].
- Podczas nagrywania można również dostosować ekspozycję, dotykając paska korekty ekspozycji w dolnej części ekranu, a następnie dotykając przycisków [◀] [▶].

Ustawienia dźwięku

▶ Zdjęcia ▶ Filmy

Regulowanie głośności rejestrowanego dźwięku

Poziom nagrania (głośność) jest regulowany automatycznie, jednak można ustawić ten poziom ręcznie, odpowiednio do filmowanej sceny.

1 Przejdź do ekranu [Nagryw. dźwięku].

- Naciśnij przycisk [MENU], wybierz opcję [Nagryw. dźwięku] na karcie [5], a następnie naciśnij przycisk [5] (32).

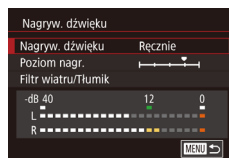

2 Wprowadź ustawienie.

- Wybierz opcję [Nagryw. dźwięku], naciśnij przycisk [5], wybierz opcję [Ręcznie] na następnym ekranie za pomocą przycisków [▲] [▼], a następnie naciśnij przycisk [5].
- Naciśnij przycisk [▼], aby wybrać opcję [Poziom nagr.], a następnie naciśnij przycisk [5]. Na następnym ekranie dostosuj poziom za pomocą przycisków [◀] [▶], a następnie naciśnij przycisk [5].
- Aby przywrócić pierwotne ustawienie, powtórz tę procedurę, ale wybierz ustawienie [Auto].

Przed użyciem

Przewodnik podstawowy

Przewodnik zaawansowany

Podstawowe informacje o aparacie

Tryb automatyczny/tryb hybrydowy automatyczny

Inne tryby fotografowania

Tryb P

Tryb Tv, Av i M

Tryb wyświetlania

Funkcje Wi-Fi

Menu ustawień

Aksesoria

Dodatek

Skorowidz



Wyłączanie filtru wiatru

Można ograniczyć zniekształcenia spowodowane przez silny wiatr. Jednak nagranie może brzmieć nienaturalnie, jeśli opcja ta jest używana, gdy nie ma wiatru. W takim wypadku można wyłączyć filtr wiatru.

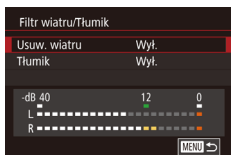

- Wyświetl ekran [Nagryw. dźwięku] w sposób opisany w punkcie 1 w podrozdziale „Regulowanie głośności rejestrowanego dźwięku” (60).
- Wybierz opcję [Filtr wiatru/Tłumik], a następnie naciśnij przycisk [MENU].
- Wybierz opcję [Usuw. wiatru], a następnie ustawienie [Wył.].

Korzystanie z tłumika

Tłumik ułatwia ograniczanie zniekształceń dźwięku w głośnych środowiskach. Powoduje to jednak zmniejszenie głośności rejestrowanego dźwięku w cichych środowiskach.

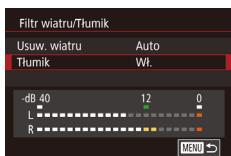

- Wyświetl ekran [Nagryw. dźwięku] w sposób opisany w punkcie 1 w podrozdziale „Regulowanie głośności rejestrowanego dźwięku” (60).
- Wybierz opcję [Filtr wiatru/Tłumik], a następnie naciśnij przycisk [MENU].
- Wybierz opcję [Tłumik], a następnie wybierz ustawienie [Wł.].

Przed użyciem

Przewodnik podstawowy

Przewodnik zaawansowany

Podstawowe informacje o aparacie

Tryb automatyczny/tryb hybrydowy automatyczny

Inne tryby fotografowania

Tryb P

Tryb Tv, Av i M

Tryb wyświetlania

Funkcje Wi-Fi

Menu ustawień

Akcesoria

Dodatek

Skorowidz



Tryb P

Zdjęcia o większej sile wyrazu w stylu preferowanym przez użytkownika



- Instrukcje zamieszczone w tym rozdziale obowiązują, gdy przelącznik trybu jest ustawiony w położeniu [P] i wybrano tryb [P].
- [P]: programowa AE; AE: automatyczna ekspozycja
- Przed rozpoczęciem fotografowania przy użyciu funkcji opisanej w tym rozdziale w trybach innych niż [P] należy się upewnić, że jest ona dostępna w danym trybie (📖170).

Fotografowanie w trybie Programowa AE (Tryb [P])

► Zdjęcia ► Filmy

Wiele ustawień funkcji można dostosować do swojego ulubionego stylu fotografowania.



- 1 **Włącz tryb [P].**
 - Wykonaj czynności podane w punkcie 1 w podrozdziale „Fotografowanie w trybie hybrydowym automatycznym” (📖37) i wybierz ikonę [P].
- 2 **W razie potrzeby zmień odpowiednio ustawienia (📖63–📖82) i zrób zdjęcie.**



- W trybie [P] można też nagrywać filmy, naciskając przycisk filmowania. Jednak niektóre ustawienia w menu (📖31, 📖32) mogą być automatycznie dostosowywane do nagrywania filmów.

Przed użyciem

Przewodnik podstawowy

Przewodnik zaawansowany

Podstawowe informacje o aparacie

Tryb automatyczny/tryb hybrydowy automatyczny

Inne tryby fotografowania

Tryb P

Tryb Tv, Av i M

Tryb wyświetlania

Funkcje Wi-Fi

Menu ustawień

Akcesoria

Dodatek

Skorowidz



Konfigurowanie fotografowania z pojedynczego ekranu

Ekran INFO. Szybkie nastawy zapewnia wygodny dostęp do różnych ustawień fotografowania na pojedynczym ekranie.



- 1 Wyświetl ekran INFO. Szybkie nastawy.**
 - Naciśnij przycisk [▼] wielokrotnie, aby wyświetlić ekran INFO. Szybkie nastawy.
- 2 Wybierz ustawienie, które chcesz skonfigurować.**
 - Aby wyświetlić opis, naciśnij przycisk [ⓘ] i wybierz element za pomocą przycisków [▲][▼][◀][▶].
 - Aby dostosować ustawienie, obróć pokrętkę [☀️].
 - Dotknij przycisku [↵], aby ukończyć konfigurowanie ustawienia.

! Wyświetlane elementy, które można konfigurować, zależą od trybu fotografowania.

✎ Niektóre ustawienia są konfigurowane na innym ekranie, wyświetlanym po wybraniu ustawienia i naciśnięciu przycisku [ⓘ]. Elementy oznaczone ikoną [INFO] na drugim ekranie można konfigurować, naciskając przycisk [▼]. Aby ponownie wyświetlić ekran INFO. Szybkie nastawy, naciśnij przycisk [ⓘ].

✎ Ekran ustawień można również wyświetlać, dotykając ustawienia na ekranie INFO. Szybkie nastawy, a następnie ponownie dotykając ustawienia. Aby ponownie wyświetlić ekran INFO. Szybkie nastawy, dotknij przycisku [↵].

- Aby zamknąć opis ustawienia, dotknij przycisku [✕] po prawej stronie w górnej części opisu.

Jasność obrazu (Ekspozycja)

Regulacja jasności obrazu (Korekta ekspozycji)

▶ Zdjęcia ▶ Filmy

Standardową ekspozycję ustawioną przez aparat można regulować w zakresie od -3 do +3 z dokładnością do 1/3 stopnia.



- Naciśnij przycisk [▲]. Patrząc na ekran, wyreguluj jasność za pomocą pokrętki [☀️].

✎ Można również skonfigurować to ustawienie, wybierając MENU [⏏] > karta [3] > [Koryg. ekspozycji].

✎ Można również skonfigurować to ustawienie, dotykając ikony korekty ekspozycji w dolnej części ekranu fotografowania, a następnie dotykając lub przyciągając wyświetlony pasek albo dotykając przycisków [-][+].

Przed użyciem

Przewodnik podstawowy

Przewodnik zaawansowany

Podstawowe informacje o aparacie

Tryb automatyczny/tryb hybrydowy automatyczny

Inne tryby fotografowania

Tryb P

Tryb Tv, Av i M

Tryb wyświetlania

Funkcje Wi-Fi

Menu ustawień

Akcesoria

Dodatek

Skorowidz



Blokowanie jasności/ekspozycji obrazu (Blokada AE)

► Zdjęcia ► Filmy

Przed rozpoczęciem fotografowania można blokować ekspozycję oraz ustawiać osobno ostrość i ekspozycję.



1 Zablokuj ekspozycję.

- Nakieruj aparat na fotografowany obiekt, aby zrobić zdjęcie z zablokowaną ekspozycją, a następnie naciśnij przycisk [AE-L].
- Pojawi się ikona [✳], a ekspozycja zostanie zablokowana.
- Aby odblokować ekspozycję AE, naciśnij ponownie przycisk [AE-L]. Ikona [✳] zniknie z ekranu.

2 Skomponuj kadr i zrób zdjęcie.



- AE: automatyczna ekspozycja
- Po zablokowaniu ekspozycji można zmodyfikować kombinację wartości przysłony i czasu naświetlania za pomocą pokrętki [Przeł. programu].

Zmiana metody pomiaru

► Zdjęcia ► Filmy

Metodę pomiaru (sposób pomiaru jasności) można dopasowywać pod kątem warunków zdjęciowych.



- Naciśnij przycisk [M], wybierz w menu ikonę [☉], a następnie wybierz odpowiednie ustawienie [31].
- Pojawi się wybrana opcja.

	Pomiar wielosegm.	Sprawdza się w typowych warunkach zdjęciowych, także przy fotografowaniu pod światło. Umożliwia utrzymanie standardowej ekspozycji fotografowanych obiektów dzięki automatycznemu dostosowaniu do warunków fotografowania.
	Pomiar skupiony	Ta metoda jest efektywna wówczas, gdy tło jest znacznie jaśniejsze niż fotografowany obiekt, np. przy fotografowaniu pod światło itp. Pomiar jest ograniczony do okrągłej ramki w centrum ekranu.
	Pomiar punktowy	Tryb ten służy do pomiaru konkretnego punktu obiektu lub sceny. Pomiar jest ograniczony do okrągłej ramki pomiaru punktowego w centrum ekranu.
	Centr.ważony uśredniony	Polega na określaniu średniej jasności światła na całym obszarze obrazu na podstawie obliczeń, w których przyjmuje się za ważniejszą jasność środkowej części kadru.



- Po wybraniu ustawienia [☉] ekspozycja jest zablokowana na poziomie ustalonym po naciśnięciu spustu migawki do połowy. Po wybraniu ustawienia [☺], [☑] lub [☐] ekspozycja nie jest zablokowana, ale jest ustalana podczas wykonywania zdjęcia.
- Można również skonfigurować to ustawienie, wybierając MENU [32] > karta [3] > [Tryb pomiaru].

Przed użyciem

Przewodnik podstawowy

Przewodnik zaawansowany

Podstawowe informacje o aparacie

Tryb automatyczny/tryb hybrydowy automatyczny

Inne tryby fotografowania

Tryb P

Tryb Tv, Av i M

Tryb wyświetlania

Funkcje Wi-Fi

Menu ustawień

Akcesoria

Dodatek

Skorowidz



Zmiana czułości ISO

► Zdjęcia ► Filmy

Należy skonfigurować czułość ISO z ustawieniem [AUTO] w celu automatycznego dostosowania do trybu i warunków fotografowania. W przeciwnym wypadku należy skonfigurować większą czułość ISO lub mniejszą wartość czułości.



- Dotknij przycisku [ISO], wybierz czułość ISO (za pomocą przycisków [◀] [▶] lub pokrętki [🌀]), a następnie naciśnij przycisk [OK].
- Pojawi się wybrana opcja.



- Mimo że wybieranie mniejszej czułości ISO może sprzyjać ograniczeniu ziarnistości obrazu, w niektórych warunkach powoduje zarazem wzrost ryzyka drgań aparatu i rozmycia fotografowanego obiektu.
- Podnoszenie czułości ISO powoduje skracanie czasu naświetlania, co może zmniejszyć ryzyko drgań aparatu i rozmycia fotografowanego obiektu oraz zwiększyć zasięg lampy błyskowej. Jednak może wówczas wzrosnąć ziarnistość zdjęć.
- Można również skonfigurować czułość ISO, wybierając MENU (📖32) > karta [📷3] > [Czułość ISO] > [Czułość ISO].
- Aby wybrać czułość maks. [H] (odpowiednik ISO 25600), wybierz MENU (📖32) > karta [📷1] > [C.Fn I: Ekspozycja] > [Dodatkowe czułości (ISO)] > [1:Wł.] (📖89).



- Można również skonfigurować to ustawienie, dotykając lub przeciągając pasek na ekranie ustawienia lub dotykając przycisków [◀] [▶].

Dostosowywanie automatycznych ustawień ISO

► Zdjęcia ► Filmy

Można ograniczyć czułość ISO po skonfigurowaniu opcji Czułość ISO z ustawieniem [AUTO].

1 Przejdź do ekranu ustawień.

- Naciśnij przycisk [MENU], wybierz opcję [Czułość ISO] na karcie [📷3], a następnie naciśnij przycisk [📖] (📖32).

2 Wprowadź ustawienie.

- Wybierz opcję [Autom. ISO], a następnie jedno z ustawień (📖32).



Przed użyciem

Przewodnik podstawowy

Przewodnik zaawansowany

Podstawowe informacje o aparacie

Tryb automatyczny/tryb hybrydowy automatyczny

Inne tryby fotografowania

Tryb P

Tryb Tv, Av i M

Tryb wyświetlania

Funkcje Wi-Fi

Menu ustawień

Akcesoria

Dodatek

Skorowidz



Automatyczne korygowanie jasności i kontrastu (Automatyczny optymalizator jasności)

► Zdjęcia ► Filmy

Jasność i kontrast można automatycznie korygować, aby wykluczyć zdjęcia, które są zbyt ciemne lub bez kontrastu.

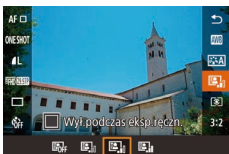

- Naciśnij przycisk [MENU], wybierz w menu ikonę [Auto], a następnie wybierz odpowiednie ustawienie (31).



- Ta funkcja może przyczynić się do zwiększenia zakłóceń w niektórych warunkach fotografowania.
- Gdy efekt funkcji Automatyczny optymalizator jasności jest zbyt silny i obrazy są zbyt jasne, wybierz ustawienie [Słaby] lub [Wyt.].
- Obrazy mogą wciąż być zbyt jasne lub efekt korekty ekspozycji zbyt słaby po wybraniu ustawienia innego niż [Wyt.], jeżeli używane jest ciemniejsze ustawienie korekty ekspozycji lub korekty ekspozycji lampy. W przypadku zdjęć z poziomem jasności określonym przez użytkownika, należy skonfigurować dla tej funkcji ustawienie [Wyt.].



- Można również skonfigurować to ustawienie, wybierając MENU (32) > karta [Auto] > [Autom. optymalizator jasności].

Fotografowanie jasnych obiektów (Priorytet jasnych partii obrazu)

► Zdjęcia ► Filmy

Lepsza gradacja w jasnych obszarach obrazu zapobiega utracie szczegółów jasnych obszarów fotografowanych obiektów.

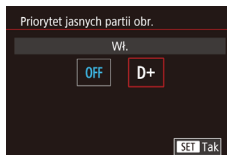

- Naciśnij przycisk [MENU], wybierz opcję [Priorytet jasnych partii obr.] na karcie [Auto], a następnie wybierz ustawienie [D+] (32).



- Czulość ISO 100 jest niedostępna po wybraniu ustawienia [D+]. W takim wypadku Automatyczny optymalizator jasności jest również wyłączony.

Przed użyciem

Przewodnik podstawowy

Przewodnik zaawansowany

Podstawowe informacje o aparacie

Tryb automatyczny/tryb hybrydowy automatyczny

Inne tryby fotografowania

Tryb P

Tryb Tv, Av i M

Tryb wyświetlania

Funkcje Wi-Fi

Menu ustawień

Akcesoria

Dodatek

Skorowidz



Kolory zdjęcia

Korygowanie balansu bieli

► Zdjęcia ► Filmy

Przez regulację balansu bieli (WB) można uzyskać większą naturalność barw fotografowanej scenarii.



- Naciśnij przycisk [WB], wybierz w menu ikonę [Auto], a następnie wybierz odpowiednie ustawienie (31).
- Pojawi się wybrana opcja.

Auto	Automatyczne ustawianie optymalnego balansu bieli odpowiednio do warunków zdjęciowych.
Słoneczny dzień	Służy do fotografowania w plenerze przy dobrej pogodzie.
Miejsca oświetlone	Służy do fotografowania w cieniu.
Pochmurny dzień	Służy do fotografowania przy pochmurnym niebie lub o zmierzchu.
Światło żarówek	Służy do fotografowania przy zwykłym oświetleniu żarowym.
Białe światło fluoresc.	Służy do fotografowania przy białym fluorescencyjnym oświetleniu.
Lampa błyskowa	Służy do fotografowania z użyciem lampy błyskowej.
Nastawa własna	Służy do ręcznego ustawiania balansu według wzorca bieli.

Ręczny balans według wzorca bieli

W przypadku kolorów obrazu, które wyglądają naturalnie w świetle zastanym, należy wyregulować balans bieli w celu dopasowania go do źródła światła w miejscu fotografowania. Balans bieli należy ustawić przy tym samym źródle światła, które oświetla obecną scenę.

1 Sfotografuj gładki biały obiekt.

- Skieruj aparat na arkusz papieru lub inny płaski biały obiekt, aby biel wypełniała cały ekran.
- Wyreguluj ostrość ręcznie i wykonaj zdjęcie (75).

2 Wybierz opcję [Ręczny WB (wg wzorca bieli)].

- Wybierz opcję [Ręczny WB (wg wzorca bieli)] na karcie [4], a następnie naciśnij przycisk [WB].
- Zostanie wyświetlony ekran wyboru ręcznego balansu według wzorca bieli.

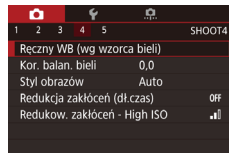

3 Wczytaj dane balansu bieli.

- Wybierz zdjęcie z punktu 1, a następnie naciśnij przycisk [WB].
- Na ekranie potwierdzenia wybierz opcję [Tak] za pomocą przycisków [Left] [Right], naciśnij przycisk [WB], a następnie ponownie naciśnij przycisk [WB].
- Aby zamknąć menu, naciśnij przycisk [MENU].



4 Wybierz ikonę [WB].

- Wykonaj czynności opisane w podrozdziale „Korygowanie balansu bieli” (67), aby wybrać opcję [WB].



Przed użyciem

Przewodnik podstawowy

Przewodnik zaawansowany

Podstawowe informacje o aparacie

Tryb automatyczny/tryb hybrydowy automatyczny

Inne tryby fotografowania

Tryb P

Tryb Tv, Av i M

Tryb wyświetlania

Funkcje Wi-Fi

Menu ustawień

Akcesoria

Dodatek

Skorowidz





- Zbyt jasne lub zbyt ciemne zdjęcia w punkcie 1 mogą uniemożliwić ustawienie poprawnego balansu bieli.
- Odpowiedni komunikat jest wyświetlany, jeżeli w punkcie 3 określono obraz, który nie umożliwia wczytania danych balansu bieli. Wybierz opcję [Anuluj], aby wybrać inny obraz. Wybierz opcję [Tak], aby wykorzystać ten obraz do wczytania danych balansu bieli, jednak nie gwarantuje to uzyskania odpowiedniego balansu bieli.
- Jeżeli komunikat [Nie można wybrać obrazu] zostanie wyświetlony w punkcie 3, wybierz opcję [Tak], aby zamknąć komunikat, i wybierz inny obraz.
- Jeżeli komunikat [Zmień balans bieli: przełącz WB na] zostanie wyświetlony w punkcie 3, naciśnij przycisk [], aby ponownie wyświetlić ekran menu, a następnie wybierz opcję [].



- Zastosowanie szarej karty lub reflektora o 18% szarości (dostępne w sprzedaży) zamiast białego obiektu pozwala osiągnąć dokładniejsze ustawienie balansu bieli.
- Bieżący balans bieli i powiązane ustawienia nie są uwzględniane podczas wykonywania zdjęcia w punkcie 1.

Ręczne korygowanie balansu bieli

▶ Zdjęcia ▶ Filmy

Balans bieli można korygować ręcznie. Regulacja taka przynosi identyczny efekt jak użycie dostępnych w sprzedaży filtrów konwersji temperatury barwowej lub kompensacji barwowej.



1 Wprowadź ustawienie.

- Aby wybrać ustawienie balansu bieli, wykonaj czynności podane w podrzdziale „Korygowanie balansu bieli” (📖67).
- Za pomocą pokrętła [] ustaw poziom korekty dla B i A.



2 Wprowadź ustawienia zaawansowane.

- Aby skonfigurować bardziej zaawansowane ustawienia, naciśnij przycisk [MENU] i dostosuj poziom korekty za pomocą przycisków [▲][▼][◀][▶].
- Aby resetować korektę, dotknij przycisku [Skasuj].
- Aby zatwierdzić ustawienie, naciśnij przycisk [].



- Skonfigurowany poziom korekty zostanie zachowywany, nawet po zmianie ustawienia opcji balansu bieli w punkcie 1.



- B: niebieski; A: bursztynowy; M: purpurowy; G: zielony
- Jeden poziom korekty kolorów niebieskiego/bursztynowego odpowiada 5 miredom filtra konwersji temperatury barwowej. (Mired: jednostka miary temperatury barwowej oznaczająca gęstość filtra konwersji temperatury barwowej).
- Można również skonfigurować to ustawienie, wybierając MENU (📖32) > karta [4] > [Kor. balan. bieli].



- Poziom korekty można też wybrać, dotykając lub przeciągając pasek w punkcie 1 lub ramkę w punkcie 2.
- Ekran przedstawiony w punkcie 2 można również wyświetlić, dotykając ikony [MENU] w punkcie 1.

Przed użyciem

Przewodnik podstawowy

Przewodnik zaawansowany

Podstawowe informacje o aparacie

Tryb automatyczny/tryb hybrydowy automatyczny

Inne tryby fotografowania

Tryb P

Tryb Tv, Av i M

Tryb wyświetlania

Funkcje Wi-Fi

Menu ustawień

Akcesoria

Dodatek

Skorowidz







Dostosowanie kolorów (Styl obrazów)

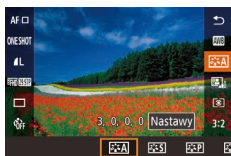

► Zdjęcia ► Filmy

Należy wybrać styl obrazu z ustawieniami kolorów odpowiednimi dla charakteru zdjęć lub fotografowanych obiektów. Dostępnych jest siedem stylów obrazów, które można dostosować.







- Naciśnij przycisk , wybierz w menu ikonę , a następnie wybierz odpowiednie ustawienie (📖31).

 Auto	Ton koloru zostanie dostosowany automatycznie do fotografowanej sceny. Kolory będą bardziej intensywne, szczególnie w przypadku fotografowania błękitu nieba, zieleni, natury, otwartych przestrzeni i zachodów słońca.
 Standard.	Obraz jest żywy, ostry i wyrazisty. Odpowiedni dla większości scenerii.
 Portrety	Zapewnia prawidłowy odcień skóry. Obraz ma delikatniejsze barwy. Opcja odpowiednia do portretów wykonywanych z małej odległości. Aby dostosować ton koloru skóry, dostosuj ustawienie opcji [Ton koloru] (📖70).
 Krajobrazy	Zapewnia żywe odcienie koloru niebieskiego i zielonego oraz bardzo ostre i wyraziste obrazy. Doskonale nadaje się do fotografowania imponujących krajobrazów.
 Neutralny	Do późniejszej edycji za pomocą komputera. Naturalne tony kolorów i łagodny wygląd.

 Dokładny	Do późniejszej edycji za pomocą komputera. Wierne odzwierciedlenie rzeczywistych kolorów fotografowanych obiektów zgodnie z pomiarami przy oświetleniu o temperaturze barwowej 5200 °K. Żywe kolory zostały przytłumione w celu uzyskania łagodnego wyglądu.
 Monochromatyczny	Tworzenie zdjęć czarno-białych.
 Użytkownika	Można dodać nowy styl oparty na ustawieniach wstępnych, takich jak [Portrety] lub [Krajobrazy] albo pliku stylu obrazów, a następnie dostosować go zgodnie z wymaganiami (📖69).



- Domyślne ustawienia [Auto] są używane dla opcji ,  i  do chwili, gdy zostanie dodany styl obrazów.
- Można również skonfigurować to ustawienie, wybierając MENU (📖32) > karta  > [Styl obrazów].

Przed użyciem

Przewodnik podstawowy

Przewodnik zaawansowany

Podstawowe informacje o aparacie

Tryb automatyczny/tryb hybrydowy automatyczny

Inne tryby fotografowania

Tryb P

Tryb Tv, Av i M

Tryb wyświetlania

Funkcje Wi-Fi

Menu ustawień

Akcesoria







Dodatek

Skorowidz



Dostosowywanie stylów obrazów

Parametry stylów obrazów można dostosować zgodnie z wymaganiami.

 Ostrość	Dostosowanie ostrości fotografowanych obiektów. Należy wybrać mniejsze wartości, aby uzyskać efekt rozmycia fotografowanych obiektów, lub większe wartości w celu zwiększenia ostrości.
 Kontrast	Dostosowanie kontrastu. Należy wybrać mniejsze wartości, aby zmniejszyć kontrast, lub większe wartości w celu zwiększenia kontrastu.
 Nasylenie* ¹	Dostosowanie intensywności kolorów. Należy wybrać mniejsze wartości, aby rozjaśnić kolory, lub większe wartości w celu uzyskania bardziej nasyconych kolorów.
 Ton koloru* ¹	Dostosowanie tonu koloru skóry. Należy wybrać mniejsze wartości, aby uzyskać odcienie zawierające więcej składnika czerwonego, lub większe wartości w celu uzyskania żółtych odcieni.
 Efekt filtru* ²	Podkreślenie białych chmur w obrazach monochromatycznych, zielonych odcieni drzew lub innych kolorów. N: Normalny czarno-biały obraz bez efektów. Ye: Błękitne niebo będzie wyglądało bardziej naturalnie, a białe chmury będą bardziej wyraziste. Or: Błękitne niebo będzie nieco ciemniejsze. Zachody słońca będą bardziej jaskrawe. R: Błękitne niebo będzie dużo ciemniejsze. Jesienne liście będą bardziej wyraziste i jaśniejsze. G: Skóra i usta będą wyglądały na bardziej stonowane. Zielone liście drzew będą bardziej wyraziste i jaśniejsze.
 Efekt tonalny* ²	Można wybrać następujące odcienie monochromatyczne: [N:brak], [S:Sepia], [B:Niebieski], [P:Purpurowy] lub [G:Zielony].

*¹ Niedostępne w trybie [M].

*² Dostępne tylko w trybie [M].

1 Przejdź do ekranu ustawień.

- Wybierz styl obrazów w sposób opisany w podrozdziale „Dostosowywanie kolorów (Styl obrazów)” (s. 69).
- Dotknij przycisku [Nastawy].



2 Wprowadź ustawienie.

- Wybierz jedną z opcji za pomocą przycisków [▲][▼], a następnie dostosuj jej ustawienie za pomocą przycisków [◀][▶] lub pokrętła [☀].
- Aby cofnąć wprowadzone zmiany, dotknij przycisku [Domyślne].
- Na koniec naciśnij przycisk [☑].



- Rezultaty użycia opcji [Efekt filtru] są bardziej widoczne w przypadku większych wartości ustawienia [Kontrast].

Przed użyciem

Przewodnik podstawowy

Przewodnik zaawansowany

Podstawowe informacje o aparacie

Tryb automatyczny/tryb hybrydowy automatyczny

Inne tryby fotografowania

Tryb P

Tryb Tv, Av i M

Tryb wyświetlania

Funkcje Wi-Fi

Menu ustawień

Akcesoria

Dodatek

Skorowidz



Zapisywanie niestandardowych stylów obrazów

Dostosowane ustawienia wstępne (takie jak [AF-ON] lub [AF-ON]) można zapisać jako nowe style. Można utworzyć kilka stylów obrazów z różnymi ustawieniami parametrów, takich jak ostrość i kontrast.



1 Wybierz numer stylu zdefiniowanego przez użytkownika.

- Wybierz opcję [1], [2] lub [3] w sposób opisany w podrozdziale „Dostosowywanie kolorów (Styl obrazów)” (69).

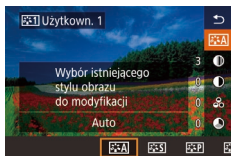

2 Wybierz styl do modyfikacji.

- Dotknij przycisku [Szczegółowe].
- Wybierz podstawowy styl obrazów za pomocą przycisków [◀][▶] lub pokrętką [🌀].

3 Dostosuj styl.

- Wybierz element do modyfikacji za pomocą przycisków [▲][▼], a następnie dostosuj go za pomocą przycisków [◀][▶] lub pokrętką [🌀].
- Na koniec naciśnij przycisk [OK].



- W punkcie 2 można również wybierać style dodane do aparatu za pomocą aplikacji EOS Utility (152).

Regulacja ostrości

Wybór metody AF

► Zdjęcia ► Filmy

Wybierz metodę automatycznego ustawiania ostrości (AF) dla fotografowanego obiektu lub sceny.



- Naciśnij przycisk [OK], wybierz w menu ikonę [AF-ON], a następnie wybierz odpowiednie ustawienie (32).



- Ustawianie ostrości może trwać dłużej lub prawidłowe ustawienie ostrości może być niemożliwe wówczas, gdy fotografowane obiekty są ciemne lub pozbawione kontrastu albo używane są określone obiektywy EF lub EF-S. Szczegółowe informacje dotyczące obiektywów są dostępne w witrynie internetowej firmy Canon.



- Można również skonfigurować to ustawienie, wybierając MENU (32) > karta [📷] > [Metoda AF].

Jeden punkt AF

- Aparat ustawia ostrość przy użyciu pojedynczej ramki AF. Zapewnia to niezawodną regulację ostrości.
- Zielone ramki są wyświetlane po naciśnięciu spustu migawki do połowy i ustawieniu ostrości przez aparat.

Przed użyciem

Przewodnik podstawowy

Przewodnik zaawansowany

Podstawowe informacje o aparacie

Tryb automatyczny/tryb hybrydowy automatyczny

Inne tryby fotografowania

Tryb P

Tryb Tv, Av i M

Tryb wyświetlania

Funkcje Wi-Fi

Menu ustawień

Akcesoria

Dodatek

Skorowidz





- Można przesuwać ramkę zgodnie z wymaganiami (📖72). Aby bez zmiany położenia ramki wykadrować zdjęcia, w których fotografowane obiekty znajdują się na brzegu lub w rogu kadru, skieruj najpierw aparat w taki sposób, aby objąć fotografowany obiekt ramką AF, a następnie przytrzymaj spust migawki naciśnięty do połowy. Trzymając spust migawki naciśnięty do połowy, skomponuj ujęcie, a następnie naciśnij przycisk migawki do końca (blokada ostrości).
- Aby powiększyć obszar ramki AF, wykonaj czynności opisane w punktach 2–4 w podrozdziale „Fotografowanie w trybie ręcznego ustawiania ostrości” (📖75). Opcja Dotykowa migawka jest niedostępna na tym etapie procedury.

👁️+Śledzenie

- Po skierowaniu aparatu na obiekt biała ramka jest wyświetlana wokół twarzy osoby uznanej przez aparat za główny fotografowany obiekt. Można również wybrać obiekt samodzielnie (📖72).
- Po wykryciu ruchu przez aparat ramki podążają w pewnym zakresie za przemieszczającymi się obiektami.
- Zielone ramki są wyświetlane po naciśnięciu spustu migawki do połowy i ustawieniu ostrości przez aparat.
- Jeżeli twarz nie zostanie rozpoznana, po naciśnięciu spustu migawki do połowy wokół innych obszarów, dla których została ustawiona ostrość, zostaną wyświetlone zielone ramki.



- Przykładowe sytuacje, w których twarze nie mogą zostać wykryte:
 - Obiekty znajdują się bardzo daleko lub bardzo blisko.
 - Obiekty są zbyt ciemne lub zbyt jasne.
 - Twarze są ustawione profilem do obiektywu lub pod kątem do niego albo są częściowo zasłonięte.
- W pewnych sytuacjach jako twarze mogą zostać mylnie rozpoznane inne obiekty.
- Pomarańczowa ramka z symbolem (👤) jest wyświetlana, jeśli aparat nie może ustawić ostrości na fotografowanych obiektach po naciśnięciu spustu migawki do połowy.
- Nie można ustawić ostrości na twarzach wykrytych w pobliżu krawędzi ekranu (wyróżnionych szarymi ramkami), nawet jeśli spust migawki zostanie naciśnięty do połowy.



- Maksymalna liczba ramek jest zależna od proporcji obrazu (📖45).

Wybór obiektów, na które ma zostać ustawiona ostrość (Dotykowy AF)

▶ Zdjęcia ▶ Filmy

Można wykonywać zdjęcia po ustawieniu przez aparat ostrości na wybrany obiekt, twarz konkretnej osoby lub pozycję na ekranie.



1 Wybierz obiekt, twarz osoby lub pozycję, na którą chcesz ustawić ostrość.

- Dotknij na ekranie obiektu lub osoby.
- Gdy dla metody AF wybrane jest ustawienie [AF □], ramka AF pojawia się w miejscu, w którym dotknięto ekranu.
- Gdy dla metody AF wybrane jest ustawienie [AF 👤], ikona (👤) jest wyświetlana po wykryciu twarzy, a ostrość jest zachowywana, nawet jeżeli fotografowany obiekt przemieszcza się. Aby anulować działanie funkcji dotykowego AF, dotknij przycisku (👉).

2 Zrób zdjęcie lub nagraj film.

- Naciśnij spust migawki do połowy. Po ustawieniu ostrości przez aparat wyświetlana jest zielona ikona (👤).
- Naciśnij do końca spust migawki w celu wykonania zdjęcia.



- Jeśli aparat wykonuje zdjęcie po dotknięciu ekranu, dotknij opcji (👤), aby zmienić ustawienie na (OFF), lub wybierz MENU (📖32) > karta [📷1] > [Dotyk. migawka] > [Wył.].
- Śledzenie może być niemożliwe, gdy obiekty są zbyt małe lub poruszają się za szybko albo gdy występuje nieodpowiedni kontrast między fotografowanymi obiektami a tłem.

Przed użyciem

Przewodnik podstawowy

Przewodnik zaawansowany

Podstawowe informacje o aparacie

Tryb automatyczny/tryb hybrydowy automatyczny

Inne tryby fotografowania

Tryb P

Tryb Tv, Av i M

Tryb wyświetlania

Funkcje Wi-Fi

Menu ustawień

Aksesoria

Dodatek

Skorowidz





- Aby ponownie wyświetlić ramkę AF w centrum w trybie [AF □], dotknij przycisku [Lb].
- Ramkę AF można także przesunąć w trybie [AF □], przeciągając ją.

Fotografowanie przy użyciu funkcji Serwo AF

▶ Zdjęcia ▶ Filmy

Ten tryb pomaga unikać nieudanych zdjęć poruszających się obiektów, ponieważ działając w nim, aparat nieprzerwanie ustawia ostrość na obiekcie i reguluje ekspozycję, dopóki tylko użytkownik trzyma przycisk migawki naciśnięty do połowy.

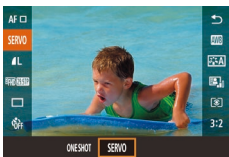

1 Wprowadź ustawienie.

- Naciśnij przycisk [M], wybierz w menu ikonę [ONE SHOT], a następnie wybierz ikonę [SERVO] (📖31).



2 Ustaw ostrość.

- Naciśnij spust migawki do połowy. Po ustawieniu ostrości przez aparat zostanie wyświetlona zielona ramka AF.
- Niebieska ramka AF zostanie wyświetlona po dostosowaniu ostrości w przypadku zmiany kompozycji ujęcia lub położenia fotografowanego obiektu. Zielona ramka zostanie ponownie wyświetlona po ustawieniu ostrości na fotografowanym obiekcie.



- Aparat nie zawsze może wykonać zdjęcie podczas ustawiania ostrości, nawet jeżeli przycisk migawki zostanie naciśnięty do końca. Zdjęcie można wykonać po ustawieniu ostrości na fotografowanym obiekcie, dlatego należy trzymać spust migawki naciśnięty do połowy, utrzymując aparat skierowany na obiekt.
- Pomarańczowa ramka AF jest wyświetlana, gdy aparat nie może ustawić ostrości na fotografowanych obiektach.
- Podczas korzystania z samowyzwalacza (📖40) tryb AF jest ograniczony do ustawienia [ONE SHOT].



- Ostrość jest ustawiana na ramce w centrum ekranu w trybie Serwo AF, jeśli żadna twarz nie zostanie wykryta po naciśnięciu przycisku migawki do połowy, nawet jeśli funkcja [Lb+Śledzenie] jest włączona (📖72).
- Ekspozycja nie jest zablokowana w trybie Serwo AF po naciśnięciu przycisku migawki do połowy, jednak jest ustalana w chwili, gdy zostanie wykonane zdjęcie, niezależnie od ustawienia trybu pomiaru (📖64).
- Serie zdjęć (📖42) z automatyczną ogniskową można wykonywać, jeżeli obiektyw STM jest używany w trybie Serwo AF. W takim wypadku serie zdjęć są wykonywane wolniej. Ponadto aparat nie zawsze ustawia ostrość, jeżeli współczynnik powiększenia jest zwiększany lub zmniejszany podczas wykonywania serii zdjęć.
- W przypadku innych obiektywów ostrość zostaje zablokowana po wykonaniu drugiego zdjęcia w serii, nawet w trybie Serwo AF, a serie zdjęć są wykonywane wolniej.
- W przypadku niektórych obiektywów, odległości od obiektu i szybkości poruszania się obiektu aparat może nie ustawić prawidłowo ostrości.
- Można również skonfigurować to ustawienie, wybierając MENU (📖32) > karta [📷2] > [Działanie AF].

Przed użyciem

Przewodnik podstawowy

Przewodnik zaawansowany

Podstawowe informacje o aparacie

Tryb automatyczny/tryb hybrydowy automatyczny

Inne tryby fotografowania

Tryb P

Tryb Tv, Av i M

Tryb wyświetlania

Funkcje Wi-Fi

Menu ustawień

Akcesoria

Dodatek

Skorowidz



Zmiana ustawienia ostrości

► Zdjęcia ► Filmy

Można zmienić domyślne działanie aparatu polegające na ciągłym ustawianiu ostrości na obiekcie, na jaki jest nakierowany, nawet gdy spust migawki nie jest naciśnięty. Zamiast tego można ograniczyć ustawianie ostrości przez aparat do chwili, gdy spust migawki jest naciśnięty do połowy.



- Naciśnij przycisk [MENU], na karcie [C2] wybierz opcję [Ciągły], a następnie wybierz ustawienie [Wł.] (32).

Wł.	Pomaga unikać przegapienia okazji do rejestrowania zdjęć, ponieważ aparat nieprzerwanie ustawia ostrość na fotografowanych obiektach, aż do chwili naciśnięcia przycisku migawki do połowy.
Wył.	Umożliwia oszczędzanie energii, gdyż ustawianie ostrości przez aparat nie odbywa się bez przerwy. Może to jednak spowodować opóźnienie ustawiania ostrości.

Precyzyjna regulacja ostrości

► Zdjęcia ► Filmy

Precyzyjne dostosowanie ostrości za pomocą pierścienia ostrości podłączonego obiektywu EF-M podczas korzystania z autofokusa.

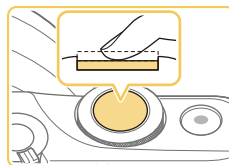
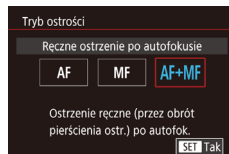

1 Wprowadź ustawienie.

- Naciśnij przycisk [MENU], wybierz opcję [Tryb ostrości] na karcie [C2], a następnie wybierz ustawienie [AF+MF] (32).

2 Ustaw ostrość.

- Naciśnij spust migawki do połowy, aby ustawić ostrość na fotografowanym obiekcie, i przytrzymaj spust naciśnięty do połowy.

3 Precyzyjnie wyreguluj ostrość.

- Obróć pierścień ostrości obiektywu, aby dostosować ostrość.
- Ikona [MF] będzie migać na ekranie.
- Aby anulować ustawianie ostrości, zwolnij przycisk migawki.

4 Zrób zdjęcie lub nagraj film.

- Naciśnij do końca spust migawki w celu wykonania zdjęcia.



- Tego ustawienia nie można używać w połączeniu z funkcją Serwo AF (73).
- Niedostępne w przypadku obiektywów innych niż EF-M.

Przed użyciem

Przewodnik podstawowy

Przewodnik zaawansowany

Podstawowe informacje o aparacie

Tryb automatyczny/tryb hybrydowy automatyczny

Inne tryby fotografowania

Tryb P

Tryb Tv, Av i M

Tryb wyświetlania

Funkcje Wi-Fi

Menu ustawień

Akcesoria

Dodatek

Skorowidz



Fotografowanie w trybie ręcznego ustawiania ostrości

▶ Zdjęcia ▶ Filmy

Jeśli regulacja ostrości okaże się niemożliwa w trybie AF, należy spróbować ręcznego ustawiania ostrości. Aby ułatwić regulację ostrości, powiększ wyświetlany obraz.

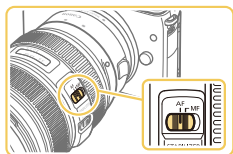

1 Wybierz ikonę [MF].

- Obiektywy EF-M: Naciśnij przycisk [MENU], wybierz karta [2] > [Tryb ostrości] > [MF] (32).
- Inne obiektywy: Wyłącz aparat, ustaw przełącznik obiektywu w położeniu [MF], a następnie ponownie włącz aparat.
- Zostanie wyświetlona ikona [MF].

2 Wyświetl ramkę powiększenia.

- Dotknij ikony [Q] na dole po prawej stronie.
- Zostanie wyświetlona ramka powiększenia, wyśrodkowana na ekranie. Na dole po prawej stronie wyświetlany jest współczynnik powiększenia i powiększony obszar.



3 Wybierz obszar, który ma zostać powiększony.

- Przeciągnij ramkę, aby przesunąć ją do obszaru, którego widok zostanie powiększony.
- Aby ponownie wyśrodkować ramkę, ponownie naciśnij przycisk [▼].



4 Uaktywnij powiększenie.

- Dotknij przycisku [Q], aby przełączyć powiększenie 1x (brak powiększenia), 5x i 10x.

5 Ustaw ostrość.

- Patrząc na powiększony obraz, obróć pierścień ostrości na obiektywie, aby ustawić ostrość.

6 Zrób zdjęcie lub nagraj film.



- Ramkę można ponownie wyświetlić w centrum ekranu, dotykając ikony [INFO] na ekranie w punkcie 3.

Przed użyciem

Przewodnik podstawowy

Przewodnik zaawansowany

Podstawowe informacje o aparacie

Tryb automatyczny/tryb hybrydowy automatyczny

Inne tryby fotografowania

Tryb P

Tryb Tv, Av i M

Tryb wyświetlania

Funkcje Wi-Fi

Menu ustawień

Akcesoria

Dodatek

Skorowidz



Ułatwiona identyfikacja obszaru regulacji ostrości (Wspomaganie MF)

► Zdjęcia ► Filmy

Kontury obiektów w obszarze regulacji ostrości są wyróżnione kolorem w celu ułatwienia ręcznej regulacji ostrości (MF). Można dostosować kolory i czułość (poziom) wykrywania krawędzi zgodnie z wymaganiami.

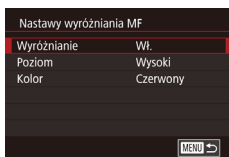

1 Przejdź do ekranu ustawień.

- Naciśnij przycisk [MENU], na karcie [2] wybierz opcję [Nastawy wyróżniania MF], a następnie skonfiguruj opcję [Wyróżnianie] z ustawieniem [Wł.] (132).

2 Wprowadź ustawienie.

- Wybierz pozycję menu do skonfigurowania, a następnie wybierz odpowiednie ustawienie (132).



- Kolory wyświetlane dla wspomaganie MF nie są zapisywane na zdjęciach.

Lampa błyskowa

Zmiana trybu błysku

► Zdjęcia ► Filmy

Można zmienić tryb błysku w celu dopasowania go do fotografowanej sceny. Szczegółowe informacje na temat zasięgu lampy błyskowej można znaleźć w podrzdziale „Przybliżony zasięg wbudowanej lampy błyskowej” (190).

1 Podnieś lampę błyskową.

- Przesuń przełącznik [⚡].

2 Wprowadź ustawienie.

- Naciśnij przycisk [▶], wybierz tryb błysku za pomocą przycisków [◀] [▶], a następnie naciśnij przycisk [⊞].
- Pojawi się wybrana opcja.

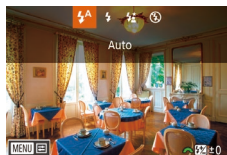

- Po schowaniu lampy błyskowej nie można wyświetlić ekranu ustawień poprzez naciśnięcie przycisku [▶]. Przesuń przełącznik [⚡], aby podnieść lampę błyskową, a następnie skonfiguruj ustawienie.
- Jeśli używana jest lampa błyskowa, może wystąpić efekt winietowania. Może również występować winietowanie lub ciemne obszary zdjęcia, jeżeli lampa błyskowa zostanie włączona, zależnie od obiektu.

Przed użyciem

Przewodnik podstawowy

Przewodnik zaawansowany

Podstawowe informacje o aparacie

Tryb automatyczny/tryb hybrydowy automatyczny

Inne tryby fotografowania

Tryb P

Tryb Tv, Av i M

Tryb wyświetlania

Funkcje Wi-Fi

Menu ustawień

Akcesoria

Dodatek

Skorowidz





- Gdy występuje ryzyko prześwietlenia zdjęcia wykonywanego z użyciem lampy błyskowej, aparat przeprowadza automatyczną regulację czasu naświetlania lub czułości ISO, aby zapobiec nadmiernemu naświetleniu najjaśniejszych obszarów kadru i ustawić optymalną ekspozycję. Czas naświetlania lub czułość ISO wyświetlana po naciśnięciu przycisku migawki do połowy nie zawsze jest więc zgodna z ustawieniami podczas wykonywania zdjęć z użyciem lampy błyskowej.
- Można również skonfigurować to ustawienie, wybierając MENU (📖32) > karta [📷3] > [Sterow. Lampą] > [Lampa błyskowa].

Auto

Lampa błyskowa zostanie automatycznie włączona w przypadku słabego oświetlenia.

Włączanie

Lampa błyskowa działa przy każdym wykonywanym zdjęciu.

Błysk+dl.czas

Lampa błyskowa oświetla główny obiekt (np. osoby) podczas fotografowania z dłuższym czasem naświetlania, aby zwiększyć jasność tła znajdującego się poza zasięgiem lampy.



- W trybie [📷] należy zamocować aparat na statywie lub unieruchomić go w inny sposób, aby zapobiec drganiom aparatu. W takim wypadku należy również wyłączyć funkcję stabilizacji obrazu (📖79).
- W trybie [📷] nawet w przypadku uaktywnienia lampy błyskowej należy się upewnić, że główny obiekt nie poruszy się do czasu zakończenia emisji dźwięku migawki.

Włączanie

Służy do fotografowania bez lampy błyskowej.

Dostosowanie korekty ekspozycji lampy

▶ Zdjęcia ▶ Filmy

Podobnie jak w przypadku zwykłej korekty ekspozycji (📖63) moc błysku można regulować w przedziale od -2 do +2 stopni z dokładnością do 1/3 stopnia.

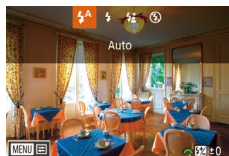

- Podnieś lampę błyskową, naciśnij przycisk [▶] i niezwłocznie wybierz poziom korekty za pomocą pokrętła [🔧], a następnie naciśnij przycisk [📷].
- Na ekranie pojawi się ustawiony poziom korekty.



- Korektę ekspozycji lampy można też ustawić, przechodząc do MENU (📖32) i wybierając kolejno na karcie [📷3] > menu [Sterow. Lampą] > opcję [Nastawy lampy wbudow.] > opcję [📷 Kor. eksp.].
- Aby wyświetlić ekran [Sterow. Lampą] (📖32), gdy lampa błyskowa jest podniesiona, można również naciśnąć przycisk [▶] i natychmiast naciśnąć przycisk [MENU].



- Aby wyświetlić ekran [Sterow. Lampą] (📖32), można również naciśnąć przycisk [▶] i dotknąć ikony [MENU].

Przed użyciem

Przewodnik podstawowy

Przewodnik zaawansowany

Podstawowe informacje o aparacie

Tryb automatyczny/tryb hybrydowy automatyczny

Inne tryby fotografowania

Tryb P

Tryb Tv, Av i M

Tryb wyświetlania

Funkcje Wi-Fi

Menu ustawień

Akcesoria

Dodatek

Skorowidz



Fotografowanie z blokowaniem FE

► Zdjęcia ► Filmy

Podobnie jak w przypadku blokady AE (📖64) można zablokować ekspozycję podczas fotografowania przy użyciu lampy błyskowej.

1 Podnieś lampę błyskową i wybierz dla niej tryb [📷] (📖76).

2 Zablokuj ekspozycję błysku.

- Nakieruj aparat na fotografowany obiekt, aby zrobić zdjęcie z zablokowaną ekspozycją, a następnie naciśnij przycisk [📷].
- Lampa błyskowa zostanie uaktywniona, a po wyświetleniu ikony [📷] poziom ilości światła zostanie utrzymany.
- Aby odblokować ekspozycję FE, naciśnij ponownie przycisk [📷]. Ikona [📷] zniknie z ekranu.

3 Skomponuj kadr i zrób zdjęcie.



- FE: moc błysku (ang. Flash Exposure)
- Po włączeniu blokowania FE okrąg w centrum ekranu wskazuje bieżący zakres pomiaru.
- Jeżeli standardowa ekspozycja nie zostanie osiągnięta (nawet po zadziałaniu lampy błyskowej w punkcie 2), wskaźnik [📷] miga. Należy wykonać czynności opisane w punkcie 2 wówczas, gdy fotografowane obiekty znajdują się w zasięgu lampy błyskowej.

Zmiana synchronizacji błysku

► Zdjęcia ► Filmy

Sposób synchronizacji lampy błyskowej z migawką można zmienić, wykonując poniższe czynności.

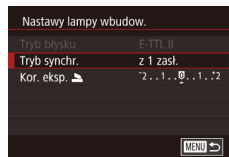

- Naciśnij przycisk [MENU], wybierz opcję [Sterow. Lampą] na karcie [📷3], a następnie wybierz ustawienie [Nastawy lampy wbudow.].
- Wybierz opcję [Tryb synchr.], a następnie odpowiednie ustawienie (📖32).

z 1 zasł.	Lampa emituje błysk tuż po otwarciu migawki.
z 2 zasł.	Lampa emituje błysk tuż przed zamknięciem migawki.



- Ustawienie [z 1 zasł.] jest używane, gdy czas naświetlania wynosi 1/100 lub jest krótszy, nawet jeżeli wybrano ustawienie [z 2 zasł.].

Zmiana trybu pomiaru światła

► Zdjęcia ► Filmy

Metodę pomiaru [Wielosegm.] (standardowa ekspozycja lampy błyskowej) można zmienić na tryb uśrednionego pomiaru światła w całym obszarze błysku (np. podczas korzystania z lampy błyskowej z pomiarem zewnętrznym).

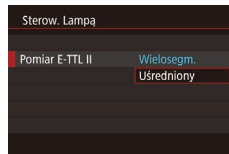

- Naciśnij przycisk [MENU] i na karcie [📷3] wybierz opcję [Sterow. Lampą]. Wybierz opcję [Pomiar E-TTL II], a następnie ustawienie [Uśredniony].

Przed użyciem

Przewodnik podstawowy

Przewodnik zaawansowany

Podstawowe informacje o aparacie

Tryb automatyczny/tryb hybrydowy automatyczny

Inne tryby fotografowania

Tryb P

Tryb Tv, Av i M

Tryb wyświetlania

Funkcje Wi-Fi

Menu ustawień

Akcesoria

Dodatek

Skorowidz





- Gdy używane jest ustawienie [Uśredniony], należy dostosować korektę ekspozycji lampy zgodnie z warunkami fotografowania.

Resetowanie ustawień lampy błyskowej

► Zdjęcia ► Filmy

Przywróć ustawienia domyślne opcji [Nastawy lampy wbudow.].

- Naciśnij przycisk [MENU], wybierz opcję [Sterow. Lampa] na karcie [3], a następnie wybierz ustawienie [Kasuj nastawy].
- Za pomocą przycisków [◀][▶] wybierz opcję [Tak], a następnie naciśnij przycisk [Ⓜ].

Inne ustawienia

Zmiana ustawień funkcji stabilizacji obrazu

► Zdjęcia ► Filmy

W przypadku korzystania z obiektywu EF-M z funkcją stabilizacji obrazu można skonfigurować stabilizację obrazu przy użyciu menu aparatu.

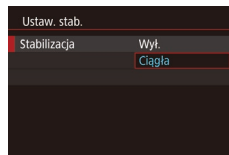

1 Przejdź do ekranu ustawień.

- Naciśnij przycisk [MENU], na karcie [2] wybierz opcję [Ustaw. stab.], a następnie naciśnij przycisk [Ⓜ] (32).

2 Wprowadź ustawienie.

- Wybierz opcję [Stabilizacja], a następnie wybierz odpowiednie ustawienie (32).

Ciągła	Korygowanie zmiany położenia lub drgań aparatu przez obiektyw za pomocą wbudowanej funkcji stabilizacji obrazu.
Wył.	Wyłączenie stabilizacji obrazu.



- Jeśli stabilizacja obrazu nie może zapobiec drganiom aparatu, należy zamocować aparat na statywie lub unieruchomić go w jakiś inny sposób. W takim przypadku wybierz dla opcji [Stabilizacja] ustawienie [Wył.].
- Opcja [Stabilizacja] nie jest wyświetlana po zamocowaniu obiektywu innego niż EF-M. Należy użyć zamiast tej opcji przełącznika stabilizacji obrazu na obiektywie (24).



- Obiektywy z wbudowaną funkcją stabilizacji obrazu są oznaczone literami „IS”. Skrót IS oznacza Image Stabilizer (Stabilizator obrazu).

Przed użyciem

Przewodnik podstawowy

Przewodnik zaawansowany

Podstawowe informacje o aparacie

Tryb automatyczny/tryb hybrydowy automatyczny

Inne tryby fotografowania

Tryb P

Tryb Tv, Av i M

Tryb wyświetlania

Funkcje Wi-Fi

Menu ustawień

Akcesoria

Dodatek

Skorowidz



Nagrywanie filmów bez zmiany wielkości obiektów

► Zdjęcia ► Filmy

Zwykle po rozpoczęciu nagrywania filmu obszar wyświetlania obrazu ulega zmianie, a fotografowane obiekty zostają powiększone w kadrze, aby umożliwić korektę znaczących drgań aparatu. Aby filmować obiekty bez ich powiększania, można wyłączyć ten rodzaj stabilizacji obrazu.

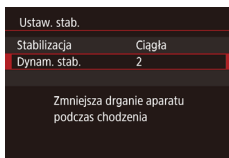

- Wykonaj czynności podane w podrozdziale „Zmiana ustawień funkcji stabilizacji obrazu” (📖 79), aby przejść do ekranu [Ustaw. stab.].
- Wybierz opcję [Dynam. stab.], a następnie wybierz ustawienie [2] (📖 32).



- Opcja [Dynam. stab.] jest wyświetlana tylko w przypadku obiektywów obsługujących dynamiczną stabilizację obrazu.



- Aby obiekty były filmowane bez powiększania, można też wybrać dla opcji [Stabilizacja] ustawienie [Wył.].

Korygowanie winietowania/aberracji chromatycznej obiektywów

► Zdjęcia ► Filmy

Można korygować zarówno winietowanie, jak i zniekształcenia kolorów na obrzeżach fotografowanych obiektów, wynikające z właściwości obiektywów.

W aparacie zapisano wartości korekty dla 30 obiektywów, a za pomocą aplikacji EOS Utility można sprawdzić te wartości i dodać dane dla innych obiektywów zgodnie z wymaganiami. Szczegółowe informacje można znaleźć w dokumencie EOS Utility instrukcja obsługi (📖 152).

* Dodawanie obiektywów EF-M nie jest konieczne.

1 Wybierz opcję [Korekcja aberracji obiektywu].

- Naciśnij przycisk [MENU], wybierz opcję [Dane korekcji obiektywu] na karcie [📷2], a następnie wybierz ustawienie (📖 32).

2 Sprawdź, czy dane korekcji są dostępne.

- Potwierdź, że pod nazwą obiektywu pojawia się komunikat [Dane korekcji dostępne].

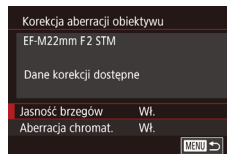

3 Zastosuj korekcję.

- Wybierz ustawienie i naciśnij przycisk [OK], aby zastosować ustawienie (📖 31).

Przed użyciem

Przewodnik podstawowy

Przewodnik zaawansowany

Podstawowe informacje o aparacie

Tryb automatyczny/tryb hybrydowy automatyczny

Inne tryby fotografowania

Tryb P

Tryb Tv, Av i M

Tryb wyświetlania

Funkcje Wi-Fi

Menu ustawień

Akcesoria

Dodatek

Skorowidz





- o Korygowania jasności brzegów i aberracji chromatycznej nie można zastosować w przypadku zarejestrowanych już obrazów JPEG.
- o W przypadku korzystania z obiektywu producenta innego niż Canon zaleca się ustawienie opcji [Wył.], nawet jeśli wyświetlony zostanie komunikat [Dane korekcji dostępne].
- o W przypadku obrazów RAW korekcję można przeprowadzić za pomocą aplikacji Digital Photo Professional (📖152).
- o Zakłócenia mogą występować w pobliżu krawędzi zdjęć w niektórych warunkach, jeżeli opcja [Jasność brzegów] zostanie skonfigurowana z ustawieniem [Wł.].
- o Nie można sprawdzać rezultatów korekty aberracji chromatycznej na zdjęciach RAW za pomocą aparatu. W takim wypadku należy używać aplikacji Digital Photo Professional (📖152) do sprawdzania zdjęć.



- o Ustawienia skonfigurowane przez użytkownika są zachowywane nawet po zmianie obiektywu, jednak korekcja zdjęć nie jest wykonywana, jeżeli dane korekcji nie zostały dodane dla nowego obiektywu. Jeżeli komunikat [Dane korekcji niedostępne] jest wyświetlany w punkcie 2, dodaj dane korekcji obiektywu do aparatu przy użyciu aplikacji EOS Utility (📖152).
- o Jeśli efekt korekcji nie jest widoczny, należy powiększyć obraz i sprawdzić ponownie.
- o Korekcje są stosowane także po zamontowaniu konwertera standardowego lub typu Life Size.
- o Jeśli obiektyw nie zarejestrował informacji o odległości, wartość korekcji będzie niższa.
- o Wartość korekty jasności brzegów jest nieznacznie niższa niż maksymalna korekta w aplikacji Digital Photo Professional.
- o Im większa czułość ISO, tym mniejsza wartość korekty jasności brzegów.

Zmiana poziomu redukcji zakłóceń

▶ Zdjęcia ▶ Filmy

Do wyboru są 3 poziomy redukcji zakłóceń: [Standard], [Mocne] i [Słabe]. Funkcja ta jest szczególnie przydatna przy fotografowaniu z wysoką czułością ISO.

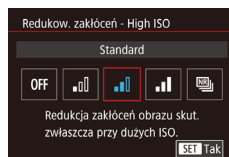

- o Naciśnij przycisk [MENU], na karcie [📷4] wybierz opcję [Redukow. zakłóceń - High ISO], a następnie wybierz odpowiednie ustawienie (📖32).

Korzystanie z redukcji zakłóceń zdjęć seryjnych

Można automatycznie wykonać cztery zdjęcia w pojedynczym ujęciu w celu redukcji zakłóceń bardziej skutecznej niż w przypadku ustawienia [Mocne] opcji [Redukow. zakłóceń - High ISO].

1 Wybierz ikonę [📷].

- o Wykonaj czynności opisane w podrozdziale „Zmiana poziomu redukcji zakłóceń”, aby wybrać opcję [📷].

2 Zrób zdjęcie lub nagraj film.

- o Podczas fotografowania trzymaj aparat nieruchomo. Po naciśnięciu spustu migawki do końca aparat wykona cztery zdjęcia i połączy je ze sobą.

Przed użyciem

Przewodnik podstawowy

Przewodnik zaawansowany

Podstawowe informacje o aparacie

Tryb automatyczny/tryb hybrydowy automatyczny

Inne tryby fotografowania

Tryb P

Tryb Tv, Av i M

Tryb wyświetlania

Funkcje Wi-Fi

Menu ustawień

Akcesoria

Dodatek

Skorowidz





- o Nieoczekiwane rezultaty mogą wystąpić w przypadku znacznego braku wyrównania obrazu (na przykład na skutek drgań aparatu). Zamocuj aparat na statywie lub unieruchom go w inny sposób, jeżeli jest to możliwe.
- o W przypadku fotografowania poruszającego się obiektu jego ruch pozostawi powidok lub obszar otaczający obiekt może zostać przyciemniony.
- o W niektórych warunkach fotografowania na brzegach obrazu mogą pojawić się zakłócenia.
- o Ta funkcja jest niedostępna w przypadku ustawienia [Redukcja zakłóceń (dł.czas)] i podczas wykonywania zdjęć RAW. Jeżeli skonfigurowano te opcje, nie można używać ustawienia [Red. szumów zdjęć seryj.].
- o Fotografowanie z lampą błyskową nie jest możliwe.
- o W porównaniu do fotografowania ze zwykłymi parametrami zapisywanie obrazu na karcie trwa dłużej. Kolejne zdjęcie można wykonać dopiero po zakończeniu przetwarzania.

Redukcja zakłóceń przy długim czasie naświetlania

► Zdjęcia ► Filmy

Można redukować zakłócenia występujące przy długiej ekspozycji i czasie naświetlania co najmniej 1 s.

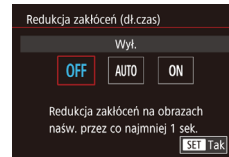

- o Naciśnij przycisk [MENU], na karcie [4] wybierz opcję [Redukcja zakłóceń (dł.czas)], a następnie wybierz ustawienie (32).

OFF	Wyłączenie funkcji redukcji zakłóceń przy długich czasach ekspozycji.
AUTO	Stosowanie redukcji zakłóceń tylko po wykryciu zakłóceń występujących przy długiej ekspozycji i czasie naświetlania co najmniej 1 s.
ON	Redukcja zakłóceń zawsze przy czasie naświetlania co najmniej 1 s.



- o Aparat będzie gotowy do wykonania kolejnego zdjęcia dopiero po zakończeniu redukcji zakłóceń na wykonanych zdjęciach.
- o Zdjęcia wykonane z czułością ISO 1600 lub większą będą bardziej ziarniste, jeżeli ta opcja zostanie skonfigurowana z ustawieniem [WŁ.], a nie [WYŁ.] lub [AUTO].

Przed użyciem

Przewodnik podstawowy

Przewodnik zaawansowany

Podstawowe informacje o aparacie

Tryb automatyczny/tryb hybrydowy automatyczny

Inne tryby fotografowania

Tryb P

Tryb Tv, Av i M

Tryb wyświetlania

Funkcje Wi-Fi

Menu ustawień

Akcesoria

Dodatek

Skorowidz



Tryb Tv, Av i M

Wykonywanie ciekawszych, bardziej wyrafinowanych zdjęć



- Instrukcje podane w tym rozdziale dotyczą odpowiednich trybów fotografowania po ustawieniu przelącznika trybu w polożeniu .

Określone czasy naświetlania (Tryb [Tv])

► Zdjęcia ► Filmy

Przed fotografowaniem można samodzielnie ustawić czas naświetlania w przedstawiony poniżej sposób. Aparat automatycznie dostosowuje wartość przysłony do wybranego czasu naświetlania.

Szczegółowe informacje na temat dostępnych czasów naświetlania można znaleźć w podrzdziale „Migawka” (📖185).



1 Włącz tryb [Tv].

- Wykonaj czynności podane w punkcie 1 w podrzdziale „Fotografowanie w trybie hybrydowym automatycznym” (📖37) i wybierz ikonę [Tv].

2 Ustaw czas naświetlania.

- Ustaw czas naświetlania za pomocą pokrętki .



- Jeśli opcja [Redukcja zakłóceń (dl.czas)] jest ustawiona na [ON] lub [AUTO] i fotografowanie odbywa się przy czasie naświetlania wynoszącym 1 sekundę lub dłuższym, może występować opóźnienie przed zrobieniem następnego zdjęcia na skutek przetwarzania zdjęć w celu redukcji zakłóceń.
- Zalecamy włączenie stabilizacji obrazu podczas fotografowania z długim czasem naświetlania na statywie (📖79).
- Maksymalny czas naświetlania w przypadku użycia lampy błyskowej wynosi 1/200 s. W przypadku ustawienia krótszego czasu aparat przed rozpoczęciem fotografowania automatycznie wprowadzi wartość 1/200 s.
- Jeśli po naciśnięciu spustu migawki do połowy wartość przysłony jest wyświetlana na pomarańczowo, oznacza to, że uzyskano standardowej ekspozycji. W takiej sytuacji należy zmniejszać czas naświetlania, aż wartość przysłony będzie wyświetlana na biało. Można też skorzystać z funkcji bezpiecznego przesuwania ekspozycji (📖88).

Przed użyciem

Przewodnik podstawowy

Przewodnik zaawansowany

Podstawowe informacje o aparacie

Tryb automatyczny/tryb hybrydowy automatyczny

Inne tryby fotografowania

Tryb P

Tryb Tv, Av i M

Tryb wyświetlania

Funkcje Wi-Fi

Menu ustawień

Akcesoria

Dodatek

Skorowidz





- o [Tv]: wartość czasu (ang. Time value)

Określone wartości przysłony (Tryb [Av])

► Zdjęcia ► Filmy

Przed fotografowaniem można samodzielnie ustawić wartość przysłony w sposób przedstawiony poniżej. Aparat automatycznie dostosowuje czas naświetlania do wybranej wartości przysłony.

Dostępne wartości przysłony są zależne od obiektywu.



1 Włącz tryb [Av].

- o Wykonaj czynności podane w punkcie 1 w podrozdziale „Fotografowanie w trybie hybrydowym automatycznym” (📖37) i wybierz ikonę [Av].

2 Ustaw wartość przysłony.

- o Ustaw wartość przysłony za pomocą pokrętki [🔧].



- o Jeśli po naciśnięciu spustu migawki do połowy czas naświetlania jest wyświetlany na pomarańczowo, oznacza to, że uzyskano standardowej ekspozycji. W takiej sytuacji należy zmieniać wartość przysłony, aż czas naświetlania będzie wyświetlany na biało. Można też skorzystać z funkcji bezpiecznego przesuwania ekspozycji (📖88).
- o Maksymalny czas naświetlania w przypadku użycia lampy błyskowej wynosi 1/200 s. Aby zapobiec przekroczeniu 1/200 sekundy przy zdjęciach wykonywanych z użyciem lampy błyskowej, aparat może dostosować wartość przysłony.



- o [Av]: wartość przysłony (ang. aperture value), która odnosi się do wielkości otworu przysłony wewnątrz obiektywu.

Przed użyciem

Przewodnik podstawowy

Przewodnik zaawansowany

Podstawowe informacje o aparacie

Tryb automatyczny/tryb hybrydowy automatyczny

Inne tryby fotografowania

Tryb P

Tryb Tv, Av i M

Tryb wyświetlania

Funkcje Wi-Fi

Menu ustawień

Akcesoria

Dodatek

Skorowidz



Podgląd głębi ostrości

Przysłona zmienia się tylko podczas fotografowania, a później pozostaje otwarta. Głębina ostrości widoczna na ekranie może więc wydawać się wąska lub płytka. Aby sprawdzić rzeczywistą głębię ostrości, przypisz opcję [Podgląd głębi ostrości] do przycisku filmowania (📖90) i naciśnij go.

Określone czasy naświetlania i wartości przysłony (Tryb [M])

▶ Zdjęcia ▶ Filmy

Dzięki wykonywaniu poniższych czynności przed fotografowaniem można samodzielnie ustawić czas naświetlania i wartość przysłony w celu uzyskania zaplanowanej ekspozycji.

Szczegółowe informacje na temat dostępnych czasów naświetlania można znaleźć w podrzdziale „Migawka” (📖185). Dostępne wartości przysłony są zależne od obiektywu.

1 Włącz tryb [M].

- Wykonaj czynności podane w punkcie 1 w podrzdziale „Fotografowanie w trybie hybrydowym automatycznym” (📖37) i wybierz ikonę [M].

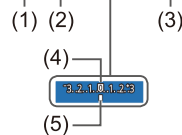

2 Wprowadź ustawienie.

- Naciśnij przycisk [▲], aby dostosować czas naświetlania (1) lub wartość przysłony (2), a po wyświetleniu ikony [☀️] obróć pokrętło [🌀], aby skonfigurować wartość.
- Dotknij przycisku [ISO AUTO] i dotknij/przeciągnij pasek lub dotknij przycisków [◀][▶], aby ustawić czułość ISO (3).
- Gdy czułość ISO jest zablokowana, znacznik poziomu ekspozycji (5) ilustrujący wprowadzone ustawienia jest wyświetlany na wskaźniku poziomu ekspozycji, aby umożliwić porównanie ze standardowym poziomem ekspozycji (4). Znacznik poziomu ekspozycji jest zastępowany ikoną [◀] lub [▶] wówczas, gdy odchylenie od standardowej ekspozycji przekracza 3 stopnie.

Przed użyciem

Przewodnik podstawowy

Przewodnik zaawansowany

Podstawowe informacje o aparacie

Tryb automatyczny/tryb hybrydowy automatyczny

Inne tryby fotografowania

Tryb P

Tryb Tv, Av i M

Tryb wyświetlania

Funkcje Wi-Fi

Menu ustawień

Akcesoria

Dodatek

Skorowidz



- Czułość ISO jest zablokowana, a jasność ekranu zmienia się po naciśnięciu spustu migawki do połowy, jeśli ustawiono czułość ISO [AUTO]. Jeśli standardowego poziomu ekspozycji nie można uzyskać przy zdefiniowanym czasie naświetlania i przysłonie, czułość ISO jest wyświetlona na pomarańczowo.



- Po ustawieniu czasu naświetlania i wartości przysłony poziom ekspozycji może ulec zmianie, jeśli użytkownik zmodyfikuje współczynnik powiększenia lub kompozycję ujęcia.
- Gdy czułość ISO jest zablokowana, jasność ekranu może się zmieniać w zależności od wprowadzonego przez użytkownika ustawienia czasu naświetlania i wartości przysłony. Jasność ekranu pozostanie jednak stała, gdy lampa błyskowa jest podniesiona, a aparat działa w trybie [M].
- Automatyczny optymalizator jasności może wpływać na jasność obrazu (66). Aby na stałe wyłączyć automatyczny optymalizator jasności w trybie [M], naciśnij przycisk [MENU] na ekranie ustawień automatycznego optymalizatora jasności w celu dodania znacznika [✓] do opcji [Wył.podczas eksp. ręczn.].



- [M]: Ręcznie
- Standardowa ekspozycja jest obliczana odpowiednio do wybranej metody pomiaru (64).
- Następujące czynności są dostępne po skonfigurowaniu opcji Czułość ISO z ustawieniem [AUTO].
 - Obróć pokrętkę [Sun] po wyświetleniu ikony [Sun] na pasku korekty ekspozycji w punkcie 2, aby dostosować ekspozycję.
 - Naciśnij przycisk [M], aby zablokować czułość ISO. Jasność ekranu zostanie odpowiednio zmieniona.



- Można również dostosować ustawienia w dolnej części ekranu, dotykając elementu w celu zaznaczenia go, a następnie dotykając/przeciągając pasek lub dotykając przycisków [Left] [Right].

Ustawianie siły błysku

▶ Zdjęcia ▶ Filmy

W trybach [Tv], [Av] i [M] można wybrać jeden z trzech poziomów siły błysku.

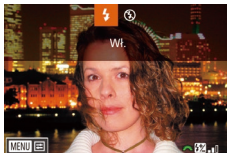

1 Wybierz tryb błysku [Błysk ręczny].

- Naciśnij przycisk [MENU] i na karcie [CAM] wybierz opcję [Sterow. Lampa]. Wybierz opcję [Nastawy lampy wbudow.] i skonfiguruj opcję [Tryb błysku] z ustawieniem [Błysk ręczny] (32).

2 Wprowadź ustawienie.

- Podnieś lampę błyskową, naciśnij przycisk [Right] i niezwłocznie wybierz moc błysku za pomocą pokrętła [Sun], a następnie naciśnij przycisk [OK].
- Po wprowadzeniu ustawień zostanie wyświetlony poziom ilości światła. [0]: Minimalna, [1/2]: Średnia, [Full]: Maksymalna



- Można również ustawić poziom ilości światła, przechodząc do MENU (32) i wybierając kolejno na karcie [CAM] > menu [Sterow. Lampa] > opcję [Nastawy lampy wbudow.] > opcję [Ilość światła].
- Aby wyświetlić ekran [Sterow. Lampa] (32), gdy lampa błyskowa jest podniesiona, można również nacisnąć przycisk [Right] i natychmiast nacisnąć przycisk [MENU].



- Aby wyświetlić ekran [Sterow. Lampa] (32), można również nacisnąć przycisk [Right] i dotknąć ikony [MENU].

Przed użyciem
Przewodnik podstawowy
Przewodnik zaawansowany
Podstawowe informacje o aparacie
Tryb automatyczny/tryb hybrydowy automatyczny
Inne tryby fotografowania
Tryb P
Tryb Tv, Av i M
Tryb wyświetlania
Funkcje Wi-Fi
Menu ustawień
Akcesoria
Dodatek
Skorowidz



Nagrywanie filmów przy określonych czasach naświetlania i wartościach przysłony

▶ Zdjęcia ▶ Filmy

Ustaw preferowany czas naświetlania, wartość przysłony i czułość ISO. Szczegółowe informacje na temat dostępnych czasów naświetlania można znaleźć w podrzdziale „Migawka” (📖 185). Dostępne wartości przysłony są zależne od obiektywu.

1 Włącz tryb [🎥].

- Wykonaj czynności podane w punkcie 1 w podrzdziale „Nagrywanie filmów w trybie filmowania” (📖 59) i wybierz ikonę [🎥].



2 Wprowadź ustawienie.

- Za pomocą przycisku [▲] wybierz element, który chcesz skonfigurować, a następnie obróć pokrętkę [🔧], aby ustawić wartość.



- Niektóre ustawienia czasu naświetlania mogą powodować migotanie ekranu podczas nagrywania przy świetle jarzeniowym lub diodowym i ten efekt może zostać nagrany.
- Duże wartości przysłony mogą powodować opóźnienie lub uniemożliwić dokładną regulację ostrości.



- Gdy czułość ISO jest zablokowana, znacznik poziomu ekspozycji ilustrujący wprowadzone ustawienie jest wyświetlany na wskaźniku poziomu ekspozycji, aby umożliwić porównanie ze standardowym poziomem ekspozycji. Znacznik poziomu ekspozycji jest zastępowany ikoną [◀] lub [▶] wówczas, gdy odchylenie od standardowej ekspozycji przekracza 3 stopnie.
- Czułość ISO jest zablokowana, a jasność ekranu zmienia się po naciśnięciu spustu migawki do połowy, jeśli ustawiono czułość ISO [AUTO]. Jeśli standardowego poziomu ekspozycji nie można uzyskać przy zdefiniowanym czasie naświetlania i przysłonie, czułość ISO jest wyświetlona na pomarańczowo.



- Można również dostosować ustawienia w dolnej części ekranu, dotykając elementu w celu zaznaczenia go, a następnie dotykając/przeciągając pasek lub dotykając przycisków [◀][▶].

Przed użyciem

Przewodnik podstawowy

Przewodnik zaawansowany

Podstawowe informacje o aparacie

Tryb automatyczny/tryb hybrydowy automatyczny

Inne tryby fotografowania

Tryb P

Tryb Tv, Av i M

Tryb wyświetlania

Funkcje Wi-Fi

Menu ustawień

Akcesoria

Dodatek

Skorowidz



Dostosowanie ustawień i wyświetlania

Konfigurowanie wyświetlanych informacji

► Zdjęcia ► Filmy

Można dostosować ekran wyświetlany po naciśnięciu przycisku [▼] na ekranie fotografowania.

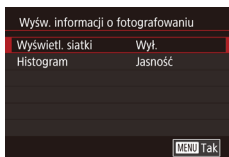

1 Przejdź do ekranu ustawień.

- Wybierz opcję [Wyśw. informacji o fotografowaniu] na karcie [1], a następnie naciśnij przycisk [MENU] (32).

2 Wprowadź ustawienie.

- Naciśnij przyciski [▲][▼], aby wybrać wyświetlaną pozycję, a następnie naciśnij przycisk [MENU]. Naciśnij przyciski [▲][▼], aby wybrać opcję, a następnie naciśnij przycisk [MENU].



- Aby zmniejszyć wzorec siatki, wybierz opcje [Wyśw. informacji o fotografowaniu] > [Wyświetl. siatki].
- Aby wyświetlić histogram RGB zamiast histogramu jasności, wybierz opcje [Wyśw. informacji o fotografowaniu] > [Histogram].

Konfigurowanie funkcji indywidualnych

► Zdjęcia ► Filmy

Konfigurując funkcje indywidualne na karcie [1] menu [32], można dostosować sposób funkcjonowania aparatu zgodnie z preferencjami dotyczącymi fotografowania. Można również przypisać często używane funkcji do określonych przycisków.

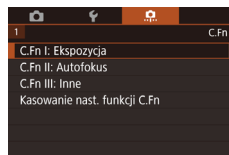

1 Wybierz typ funkcji, którą chcesz dostosować.

- Naciśnij przycisk [MENU] i wybierz kartę [1] (32).
- Za pomocą przycisków [▲][▼] wybierz typ funkcji ([Ekspozycja], [Autofokus], [Inne]), a następnie naciśnij przycisk [MENU].

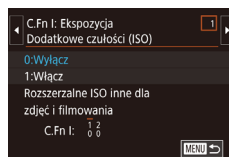

2 Wybierz funkcję.

- [Ekspozycja] lub [Inne]: Wybierz funkcję (za pomocą przycisków [◀][▶] lub pokręćła [🌀]), a następnie naciśnij przycisk [MENU].

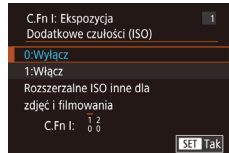

3 Wybierz jedną z opcji.

- Wybierz jedną z opcji za pomocą przycisków [▲][▼].
- Po zakończeniu wprowadzania ustawień naciśnij przycisk [MENU], aby ponownie wyświetlić poprzedni ekran.

Przed użyciem

Przewodnik podstawowy

Przewodnik zaawansowany

Podstawowe informacje o aparacie

Tryb automatyczny/tryb hybrydowy automatyczny

Inne tryby fotografowania

Tryb P

Tryb Tv, Av i M

Tryb wyświetlania

Funkcje Wi-Fi

Menu ustawień

Akcesoria

Dodatek

Skorowidz



Typ funkcji	Funkcja	Opis
Ekspozycja	Dodatkowe czułości (ISO)	Ustaw wartość [1:Włącz], aby umożliwić wybór ustawienia [H] dla czułości ISO. [H] odpowiada czułości ISO 25600, a w trybie [P] ISO 12800.
	Bezpieczne przesuw. ekspozycji	Ustaw wartość [1:Włącz], aby umożliwić automatyczne dostosowanie czasu naświetlania i wartości przysłony w celu uzyskania poziomu ekspozycji zbliżonego do standardowej ekspozycji, którego nie można uzyskać przy czasie naświetlania lub wartości przysłony ustawionym w trybie [Tv] lub [Av].
Autofokus	Oświetlenie wspom. AF (LED)	Ustaw wartość [1:Wyłącz], aby wyłączyć oświetlenie wspomagające AF.
Inne	Ustawienia własne	Można przypisać często używane funkcje do określonych przycisków (90).
	Zwolnij mig. bez obiektywu	Ustaw wartość [1:Włącz], aby włączyć fotografowanie bez podłączonego obiektywu za pomocą spustu migawki lub przycisku filmowania.
	Chowaj obiektyw po wył. zasil.	Określ, czy obiektyw powinien być automatycznie cofany po wyłączeniu aparatu.



- Aby anulować wszystkie zmiany na karcie [1] i przywrócić ustawienia domyślne, wybierz opcję [Kasowanie nast. funkcji C.Fn] na ekranie przedstawionym w punkcie 1 i naciśnij przycisk [E].
- Ustawienie [H] jest niedostępne po skonfigurowaniu opcji [Priorytet jasnych partii obr.] z ustawieniem [D+] (66), nawet przy opcji [Dodatkowe czułości (ISO)] skonfigurowanej z ustawieniem [1:Włącz].
- Bezpieczne przesuwanie ekspozycji jest wyłączone po zadziałaniu lampy błyskowej.
- Oświetlenie wspomagające AF: Oświetlenie za pomocą przedniej lampy po naciśnięciu spustu migawki do połowy w słabych warunkach oświetleniowych, ułatwiające regulację ostrości.
- Funkcja automatycznego cofania obiektywu po wyłączeniu zasilania jest dostępna tylko w przypadku obiektywów obsługujących tę funkcję.

Przed użyciem

Przewodnik podstawowy

Przewodnik zaawansowany

Podstawowe informacje o aparacie

Tryb automatyczny/tryb hybrydowy automatyczny

Inne tryby fotografowania

Tryb P

Tryb Tv, Av i M

Tryb wyświetlania

Funkcje Wi-Fi

Menu ustawień

Akcesoria

Dodatek

Skorowidz



Przypisywanie funkcji do przycisków

Można przypisać często używane funkcje do spustu migawki, przycisku [◀] ([*]) lub przycisku filmowania.



1 Przejdź do ekranu przypisywania funkcji.

- Wykonaj czynności podane w punkcie 1 w podrozdziale „Konfigurowanie funkcji indywidualnych” (88) i wybierz opcję [Ustawienia własne] w obszarze [Inne].

2 Przypisz funkcję.

- Wybierz przycisk, który zostanie przypisany, za pomocą przycisków [▲][▼], a następnie naciśnij przycisk [Ⓢ].
- Wybierz funkcję za pomocą przycisków [▲][▼].
- Po zakończeniu wprowadzania ustawień naciśnij przycisk [Ⓢ], aby ponownie wyświetlić poprzedni ekran.

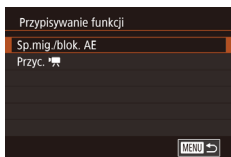

Spust migawki	Ustaw wartość [AE/AF, bez blokady AE], aby umożliwić regulowanie ostrości za pomocą przycisku [◀]. Powoduje to anulowanie normalnej funkcji przycisku [◀] tzn. blokowania AE. Ponadto aparat nie będzie dostosowywać ostrości przed wykonaniem zdjęcia, jeśli używana jest dotykowa migawka.
[◀] (przycisk [*])	
Przycisk filmowania	Naciśnij przycisk, aby uaktywnić przypisaną funkcję.



- Aby przywrócić domyślne ustawienie przycisku filmowania, wybierz opcję [Filmy].
- Jeżeli nie chcesz przypisywać żadnych funkcji do przycisku filmowania, wybierz opcję [Bez funkcji].
- Aby wyświetlać podgląd głębi ostrości przy określonej wartości przysłony po naciśnięciu i przytrzymaniu przycisku, przypisz funkcję [Podgląd głębi ostrości] do przycisku.

Przed użyciem

Przewodnik podstawowy

Przewodnik zaawansowany

Podstawowe informacje o aparacie

Tryb automatyczny/tryb hybrydowy automatyczny

Inne tryby fotografowania

Tryb P

Tryb Tv, Av i M

Tryb wyświetlania

Funkcje Wi-Fi

Menu ustawień

Akcesoria

Dodatek

Skorowidz



Tryb wyświetlania

Przyjemne oglądanie zdjęć oraz przeszukiwanie ich i edytowanie na wiele sposobów

- Aby przygotować aparat do tych czynności, naciśnij przycisk [▶] w celu włączenia trybu odtwarzania.



- Wyświetlanie i edycja zdjęć, których nazwy zostały zmienione za pomocą komputera lub które były już modyfikowane przy jego użyciu albo zostały wykonane innym aparatem, może okazać się niemożliwe.

Wyświetlanie

▶ Zdjęcia ▶ Filmy

Zarejestrowane zdjęcia lub filmy można wyświetlać na ekranie w poniższy sposób.



1 Przejdź do trybu odtwarzania.

- Naciśnij przycisk [▶].
- Pojawi się ostatnio wykonane zdjęcie.



2 Wybierz zdjęcie.

- Aby wyświetlić poprzednie zdjęcie, naciśnij przycisk [◀]. Aby wyświetlić następane zdjęcie, naciśnij przycisk [▶].
- Aby szybko przeglądać zdjęcia za pomocą przycisków [◀][▶], należy je dodatkowo przytrzymać po naciśnięciu.

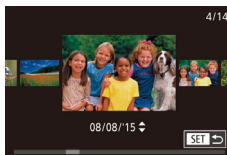

- Aby uzyskać dostęp do tego ekranu (tryb Przewijanie), naciśnij przycisk [◀][▶] i przytrzymaj go przez co najmniej sekundę. W tym trybie można przeglądać zdjęcia za pomocą przycisków [◀][▶].
- Aby powrócić do wyświetlania pojedynczego obrazu, naciśnij przycisk [⊞].
- Aby przeglądać zdjęcia pogrupowane według daty fotografowania, skorzystaj z przycisków [▲][▼] w trybie przewijania.

Przed użyciem

Przewodnik podstawowy

Przewodnik zaawansowany

Podstawowe informacje o aparacie

Tryb automatyczny/tryb hybrydowy automatyczny

Inne tryby fotografowania

Tryb P

Tryb Tv, Av i M

Tryb wyświetlania

Funkcje Wi-Fi

Menu ustawień

Akcesoria

Dodatek

Skorowidz





- Filmy są oznaczone ikoną [SET ▶]. Aby je odtwarzać, przejdź do punktu 3.



3 Odtwórz filmy.

- Aby rozpocząć odtwarzanie, naciśnij przycisk [⏪], wybierz ikonę [▶] za pomocą przycisków [▲][▼], a następnie ponownie naciśnij przycisk [⏪].



4 Wyreguluj głośność.

- Do regulacji głośności służą przyciski [▲][▼].
- Po zniknięciu wskaźnika głośności (1) z wyświetlacza do regulacji głośności służą przyciski [▲][▼].

(1)

5 Wstrzymaj odtwarzanie.

- Aby wstrzymać lub wznowić odtwarzanie, naciśnij przycisk [⏸].
- Po zakończeniu filmu pojawi się ikona [SET ▶].



- Aby przełączyć aparat z trybu odtwarzania do trybu fotografowania, naciśnij spust migawki do połowy.
- Aby wyłączyć funkcję przewijania, wybierz kolejno: MENU (📖32) > kartę [▶]3 > opcję [Przewijanie] > ustawienie [Wyt.].
- Aby po przejściu w tryb wyświetlania pojawiało się na ekranie ostatnie wyświetlane zdjęcie, wybierz kolejno: MENU (📖32) > kartę [▶]3 > opcję [Kontyn.wyśw] > ustawienie [Ost. zdjęć].
- Aby zmienić efekt przejścia między zdjęciami, przejdź do MENU (📖32) i na karcie [▶]3 wybierz odpowiedni efekt, korzystając z opcji > [Efekt przejścia].

Obsługa za pomocą ekranu dotykowego

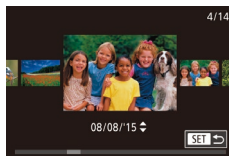

- Aby wyświetlić następane zdjęcie, przeciągnij po ekranie w lewą stronę, aby natomiast wyświetlić poprzednie zdjęcie, przeciągnij w prawą stronę.

- Aby przejść do trybu przewijania, kilkakrotnie przeciągnij szybko w lewo lub w prawo.

- W trybie przewijania możesz też przeglądać zdjęcia, przeciągając po ekranie w lewo lub w prawo.

- Dotknięcie środkowego zdjęcia powoduje przywrócenie wyświetlania pojedynczego obrazu.

- Aby w trybie przewijania przeglądać zdjęcia pogrupowane według dat wykonania, przeciągaj szybko po ekranie w górę lub w dół.

- Aby rozpocząć odtwarzanie filmu, dotknij ikony [▶] w punkcie 2 w podrozdziale „Wyświetlanie” (📖91).

- Aby wyregulować poziom głośności podczas odtwarzania filmu, szybko przeciągnij pionowo w górę lub w dół ekranu.

Przed użyciem

Przewodnik podstawowy

Przewodnik zaawansowany

Podstawowe informacje o aparacie

Tryb automatyczny/tryb hybrydowy automatyczny

Inne tryby fotografowania

Tryb P

Tryb Tv, Av i M

Tryb wyświetlania

Funkcje Wi-Fi

Menu ustawień

Akcesoria

Dodatek

Skorowidz



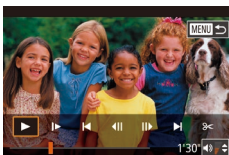

- Aby zatrzymać odtwarzanie filmu, dotknij ekranu. Zostanie wyświetlony ten ekran i aparat będzie gotowy do następnej operacji.
 - ▀ Dotknij przycisku [🔊], aby wyświetlić panel głośności, a następnie wyreguluj głośność za pomocą przycisków [▲][▼].
 - ▀ Aby przelączać klatki, dotykaj paska przewijania albo przeciągaj w lewo lub w prawo.
 - ▀ Aby wznowić odtwarzanie, dotknij ikony [▶].
 - ▀ Aby powrócić do ekranu przedstawionego w punkcie 2 w podrozdziale „Wyświetlanie” (📖91), dotknij przycisku [↶].

Przełączanie trybów wyświetlania

Naciśnij przycisk [▼] w trybie odtwarzania, aby przełączyć między brakiem ekranu informacyjnego, ekranem informacyjnym 1 (podstawowe informacje) i ekranem informacyjnym 2 (szczegółowe informacje).



- Przełączanie trybów wyświetlania jest niemożliwe, gdy aparat jest podłączony przez sieć Wi-Fi do urządzeń innych niż drukarki.

Dostosowywanie wyświetlanych informacji o fotografowaniu

Można dostosować informacje wyświetlane na poszczególnych ekranach. Dostępne informacje szczegółowo omówiono w podrozdziale „Podczas odtwarzania” (📖168).

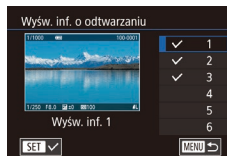
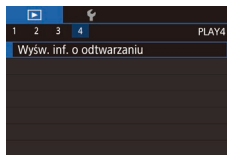

1 Przejdź do ekranu ustawień.

- Wybierz opcję [Wyśw. inf. o odtwarzaniu] na karcie [▶]4, a następnie naciśnij przycisk [🔊].

2 Wybierz informacje, które powinny być wyświetlane.

- Wybierz informacje, które powinny być wyświetlane, za pomocą przycisków [▲][▼], a następnie naciśnij przycisk [🔊], aby dodać znacznik [✓].
- Aby powrócić do ekranu menu, naciśnij przycisk [MENU].



- Po lewej stronie przedstawiono przykładowy ekran z opcjami zaznaczonymi w punkcie 2.
- Aby wyświetlić szczegóły ustawień trybu [📷], dodaj znacznik [✓] do opcji [Wyśw. inf. 2]. Te informacje dotyczące ustawień, a następnie ekran [Wyśw. inf. 2], będą wyświetlane po naciśnięciu przycisku [▼].

Przed użyciem

Przewodnik podstawowy

Przewodnik zaawansowany

Podstawowe informacje o aparacie

Tryb automatyczny/tryb hybrydowy automatyczny

Inne tryby fotografowania

Tryb P

Tryb Tv, Av i M

Tryb wyświetlania

Funkcje Wi-Fi

Menu ustawień

Akcesoria

Dodatek

Skorowidz



Ostrzeżenie o prześwietleniu (dla najjaśniejszych obszarów zdjęcia)

► Zdjęcia ► Filmy

Wyświetlane informacje 2–6 (📖93) mogą ułatwić eliminację najjaśniejszych obszarów zdjęcia, które zostały prześwietlone, i migają w celu ostrzegania użytkownika.

Histogram jasności

► Zdjęcia ► Filmy

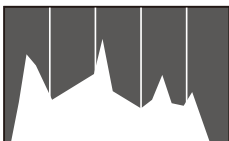

- Ekrany informacyjne 2–6 zawierają górny wykres zwany histogramem jasności, przedstawiający rozkład jasności w obrazach. Oś pozioma odnosi się do stopnia jasności, a oś pionowa wskazuje, jak duża część zdjęcia osiąga dany poziom jasności. Histogram umożliwia sprawdzanie ekspozycji.

Histogram RGB

► Zdjęcia ► Filmy

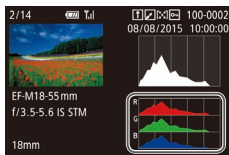

- Na ekranie informacyjnym 3 jest wyświetlany histogram RGB przedstawiający rozkład składników koloru czerwonego (R), zielonego (G) i niebieskiego (B) w obrazach. Oś pozioma odnosi się do jasności składowej R, G lub B, a oś pionowa wskazuje, jak duża część zdjęcia osiąga dany poziom jasności. Histogram ten umożliwia sprawdzanie charakterystyki kolorów obrazu.



- Histogram można również wyświetlić podczas fotografowania (📖167).

Wyświetlanie krótkich filmów utworzonych podczas wykonywania zdjęć (Przegląd filmowy)

► Zdjęcia ► Filmy

Można wyświetlać przeglądy filmowe nagrane automatycznie w trybie [SET] (📖37) w danym dniu wykonywania zdjęć.

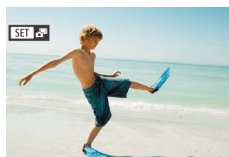

1 Wybierz zdjęcie.

- Wybierz zdjęcie oznaczone ikoną [SET] i naciśnij przycisk [🔍].



2 Odtwórz film.

- Naciśnij przycisk [🔍], a następnie wybierz w menu ikonę [🎞️] (📖31).
- Rozpocznie się odtwarzanie od początku filmu nagranego automatycznie w danym dniu wykonywania zdjęć.



- Po chwili ikona [SET] zniknie z monitora aparatu, jeśli został w nim wyłączony ekran informacyjny (📖93).



- Przeglądy filmowe można także odtwarzać, dotykając ikony [SET] na ekranie w punkcie 1 i dotykając opcji [SET] na ekranie w punkcie 2.

Przed użyciem

Przewodnik podstawowy

Przewodnik zaawansowany

Podstawowe informacje o aparacie

Tryb automatyczny/tryb hybrydowy automatyczny

Inne tryby fotografowania

Tryb P

Tryb Tv, Av i M

Tryb wyświetlania

Funkcje Wi-Fi

Menu ustawień

Akcesoria

Dodatek

Skorowidz



Wyświetlanie według daty

Przeglądy filmowe można wyświetlać według daty.

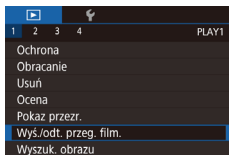

1 Wybierz film.

- Naciśnij przycisk [MENU], na karcie [1] wybierz opcję [Wyś./odt. przeg. film.], a następnie wybierz datę (32).

2 Odtwórz film.

- Aby rozpocząć odtwarzanie, naciśnij przycisk [▶].

Przeglądanie i filtrowanie zdjęć

Nawigowanie wśród zdjęć wyświetlanych w postaci miniatur

▶ Zdjęcia ▶ Filmy

Dzięki wyświetlaniu wielu zdjęć w postaci miniatur można szybko odnajdywać poszukiwane fotografie.

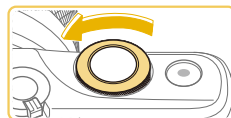

1 Wyświetl zdjęcia w postaci miniatur.

- Aby wyświetlić zdjęcia w postaci miniatur, obróć pokrętkę [☀] w kierunku przeciwnym do ruchu wskazówek zegara. Aby wyświetlić większą liczbę zdjęć równocześnie, ponownie obróć pokrętkę.
- Aby wyświetlić mniejszą liczbę zdjęć równocześnie, ponownie obróć pokrętkę [☀] w kierunku zgodnym z ruchem wskazówek zegara. Liczba zdjęć jest zmniejszana zawsze po obróceniu pokrętki.



2 Wybierz zdjęcie.

- Naciśnij przyciski [▲][▼][◀][▶], aby przewinąć zdjęcia i wybrać jedno z nich.
- Wokół wybranego zdjęcia pojawia się pomarańczowa ramka.
- Aby obejrzeć wybrane zdjęcie w trybie wyświetlania pojedynczego obrazu, naciśnij przycisk [▶].



- Aby wyłączyć efekt wyświetlania 3D (widoczny po naciśnięciu i przytrzymaniu przycisków [▲][▼]), wybierz kolejno: MENU (32) > kartę [1] > opcję [Efekt miniatur] > ustawienie [Wyt].

Przed użyciem

Przewodnik podstawowy

Przewodnik zaawansowany

Podstawowe informacje o aparacie

Tryb automatyczny/tryb hybrydowy automatyczny

Inne tryby fotografowania

Tryb P

Tryb Tv, Av i M

Tryb wyświetlania

Funkcje Wi-Fi

Menu ustawień

Akcesoria

Dodatek

Skorowidz



Obsługa za pomocą ekranu dotykowego



- Zsuń palce, aby przełączyć tryb wyświetlania pojedynczego obrazu na tryb widoku miniatur.
- Aby wyświetlić więcej miniatur na każdym ekranie, ponownie zsuń palce.
- Przeciągnij w górę lub w dół na ekranie, aby przewinąć wyświetlaną listę zdjęć.
- Aby wyświetlić mniej miniatur na każdym ekranie, rozsuń palce.
- Dotknij zdjęcia, aby je wybrać, a następnie dotknij go ponownie, aby obejrzeć w trybie wyświetlania pojedynczego obrazu.



Powiększanie podwójnym dotknięciem



- Szybko dotknij ekranu dwa razy, aby powiększyć zdjęcie w przybliżeniu trzykrotnie.
- Aby ponownie wyświetlić pojedyncze zdjęcie zamiast widoku powiększonego, szybko dotknij ekranu dwa razy.

Znajdowanie zdjęć spełniających warunki filtra

► Zdjęcia ► Filmy

Aby szybko znaleźć zdjęcia na zapelnionej nimi karcie pamięci, można przefiltrować widok fotografii z użyciem warunków danego filtra. Całe grupy odfiltrowanych zdjęć można też chronić (📖99) i usuwać (🗑️102) naraz.

★ Ocena	Wyświetlanie ocenianych zdjęć (📖105).
🕒 Do dat zdjęć	Wyświetlanie zdjęć wykonanych w określonym dniu.
👤 Ludzie	Wyświetlanie zdjęć z wykrytymi twarzami.
🎞️ Zdjęcia/film	Wyświetlanie zdjęć, filmów lub filmów nagranych w trybie 📹 (📖37).



1 Wybierz pierwszy warunek.

- Naciśnij przycisk [📖], wybierz w menu ikonę [📖], a następnie naciśnij przycisk [🕒]. Wybierz warunek za pomocą przycisków [▲][▼].
- Po wybraniu pozycji [👤] można wyświetlać tylko zdjęcia, które są spełniają ten warunek, za pomocą przycisków [◀][▶]. Aby wykonać jakąś czynność dla całej grupy takich zdjęć, naciśnij przycisk [📖] i przejdź do czynności z punktu 3.

2 Wybierz drugi warunek.

- Po wybraniu pozycji [★], [🕒] lub [👤] jako pierwszy warunek wybierz drugi warunek za pomocą przycisków [◀][▶].

Przed użyciem

Przewodnik podstawowy

Przewodnik zaawansowany

Podstawowe informacje o aparacie

Tryb automatyczny/tryb hybrydowy automatyczny

Inne tryby fotografowania

Tryb P

Tryb Tv, Av i M

Tryb wyświetlania

Funkcje Wi-Fi

Menu ustawień

Akcesoria

Dodatek

Skorowidz





3 Wyświetl zdjęcia z użyciem filtru.

- Zdjęcia spełniające warunki będą wyświetlane w żółtych ramkach. Aby wyświetlić tylko te zdjęcia, naciśnij przyciski [◀][▶].
- Aby anulować wyświetlanie zdjęć z użyciem filtrów, naciśnij przycisk [⊞], wybierz opcję [☒] w menu opcje i naciśnij przycisk [⊞].



- Jeśli dla danych warunków aparat nie znalazł żadnych spełniających je zdjęć, warunki te będą niedostępne.



- Przy wyświetlaniu znalezionych zdjęć (w punkcie 3) dostępne są opcje przedstawione w podrzdziałach „Nawigowanie wśród zdjęć wyświetlanych w postaci miniatur” (105), „Powiększanie zdjęć” (98) i „Wyświetlanie pokazów przezroczy” (99). Można również stosować operacje związane z obrazem w odniesieniu do wszystkich wyszukanych obrazów, wybierając opcję [Chroń wszystkie obr. w wysz.] w procedurach opisanych w podrzdziale „Ochrona zdjęć” (99) albo opcję [Wyb. wszyst. obr.w wysz.] w procedurach opisanych w podrzdziałach „Usuwanie wielu zdjęć naraz” (102), „Dodawanie zdjęć do listy drukowania (DPOF)” (158) lub „Dodawanie zdjęć do fotoksiążki” (160).
- Jeśli poddasz zdjęcia edycji i zapiszesz je jako nowe (106–108), pojawi się odpowiedni komunikat i znalezione zdjęcia nie będą już wyświetlane.
- Te same operacje można wykonać po naciśnięciu przycisku [MENU] i wybraniu kolejno [1] > [Wyszuk. obrazu].



- Warunki można także zmieniać, dotykając ekranów opisanych w punktach 1 i 2.

Przeskok za pomocą pokrętła przedniego

▶ Zdjęcia ▶ Filmy

Aby szybko znaleźć i wyświetlać żądane zdjęcia, można przefiltrować widok fotografii za pomocą określonych warunków.

	Wyświetlanie ocenianych zdjęć (105).
	Umożliwia przeskok do pierwszego zdjęcia z danej grupy fotografii wykonanych w tym samym dniu.
	Umożliwia przeskakiwanie o 10 zdjęć.
	Umożliwia przeskakiwanie o 100 zdjęć.



1 Wybierz jeden z warunków.

- W trybie wyświetlania pojedynczego obrazu przeciągnij w lewo lub w prawo dwoma palcami.
- Naciśnij przyciski [▲][▼] na ekranie po lewej stronie, aby wybrać warunek (lub metodę przeskoku).

2 Wyświetl zdjęcia spełniające wybrany warunek lub przeskakuj o określoną liczbę obrazów.

- Obracaj pokrętłem [☀], aby wyświetlać tylko zdjęcia spełniające warunek, czyli przeskakiwać w przód i w tył o określoną liczbę zdjęć.



- Warunki [1], [2], [3], [4] lub [5] są wyświetlane tylko wówczas, gdy niektóre zdjęcia otrzymały te oceny. Podobnie warunki [10] lub [100] są wyświetlane tylko wówczas, gdy niektóre zdjęcia otrzymały te oceny.
- Aby przelączać zdjęcia z różnymi ocenami, użyj przycisku [☀].

Przed użyciem

Przewodnik podstawowy

Przewodnik zaawansowany

Podstawowe informacje o aparacie

Tryb automatyczny/tryb hybrydowy automatyczny

Inne tryby fotografowania

Tryb P

Tryb Tv, Av i M

Tryb wyświetlania

Funkcje Wi-Fi

Menu ustawień

Akcesoria

Dodatek

Skorowidz



Opcje wyświetlania zdjęć

Powiększanie zdjęć

► Zdjęcia ► Filmy



(1)

1 Powiększ zdjęcie.

- Aby powiększyć widok zdjęć, obróć pokrętkę [ZOOM] w kierunku zgodnym z ruchem wskazówek zegara. Kontynuowanie obracania pokrętki umożliwia powiększanie zdjęć do maksymalnego współczynnika (około 10x).
- Przybliżone położenie wyświetlanego obszaru (1) jest wskazywane dla lepszej orientacji.
- Aby pomniejszyć widok, obróć pokrętkę [ZOOM] w kierunku przeciwnym do ruchu wskazówek zegara, a w celu ponownego wyświetlenia pojedynczego obrazu naciśnij przycisk [MENU].

2 W razie potrzeby zmieniaj położenie wyświetlanego obszaru i przełączaj zdjęcia.

- Położenie wyświetlanego obszaru można zmieniać za pomocą przycisków [▲][▼][◀][▶].
- Po wyświetleniu ikony [SET] można przełączyć do trybu [SET] za pomocą przycisku [OK]. Za pomocą przycisków [◀][▶] można wyświetlać inne zdjęcia, zachowując współczynnik powiększenia. Aby przywrócić oryginalne ustawienie, naciśnij ponownie przycisk [OK].



- Aby powrócić z ekranu powiększenia do trybu wyświetlania pojedynczego obrazu, naciśnij przycisk [MENU].

Obsługa za pomocą ekranu dotykowego



- Aby powiększyć obraz, rozsuń palce.
- Powtarzając tę czynność, można powiększać zdjęcia do maksymalnego współczynnika (około 10x).
- Położenie wyświetlanego obszaru można zmieniać, przeciągając go po ekranie.
- Aby pomniejszyć obraz, zsuń palce.
- Aby przywrócić tryb wyświetlania pojedynczego obrazu, dotknij ikony [MENU].

Przed użyciem

Przewodnik podstawowy

Przewodnik zaawansowany

Podstawowe informacje o aparacie

Tryb automatyczny/tryb hybrydowy automatyczny

Inne tryby fotografowania

Tryb P

Tryb Tv, Av i M

Tryb wyświetlania

Funkcje Wi-Fi

Menu ustawień

Akcesoria

Dodatek

Skorowidz



Wyświetlanie pokazów przezroczy

► Zdjęcia ► Filmy

Zdjęcia zapisane na karcie pamięci można wyświetlać automatycznie w sposób przedstawiony poniżej.

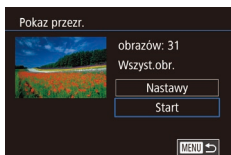

- Naciśnij przycisk [MENU], a następnie wybierz opcję [Pokaz przezr.] na karcie [1] (132).
- Za pomocą przycisków [▲][▼] wybierz opcję [Start], a następnie naciśnij przycisk [G].
- Pokaz przezroczy rozpocznie się kilka sekund po wyświetleniu komunikatu [Pobieranie obrazu].
- Naciśnięcie przycisku [MENU] powoduje zatrzymanie pokazu przezroczy.



- Podczas pokazu przezroczy funkcje oszczędzania energii w aparacie (129) są wyłączone.



- Aby wstrzymać lub wznowić pokaz przezroczy, naciśnij przycisk [G].
- Podczas odtwarzania można przełączać zdjęcia za pomocą przycisków [◀][▶]. Aby skorzystać z szybkiego przewijania do przodu lub do tyłu, naciśnij i przytrzymaj przycisk [◀] lub [▶].
- Można skonfigurować powtarzanie pokazu przezroczy, czas wyświetlania poszczególnych zdjęć i przejścia między zdjęciami na ekranie wyświetlanym po wybraniu opcji [Nastawy] i naciśnięciu przycisku [G] (132).



- Pokaz przezroczy można też przerwać, dotykając ekranu.

Ochrona zdjęć

► Zdjęcia ► Filmy

Warto chronić ważne zdjęcia, aby zapobiegać ich przypadkowemu usunięciu (102).



- Naciśnij przycisk [G], wybierz opcję [On] w menu, a następnie wybierz ustawienie [On] (naciśnij przyciski [◀][▶] lub obróć pokrętkę [G]). Pojawi się ikona [On].
- Aby anulować ochronę, wybierz ustawienie [Off]. Ikona [On] zniknie z ekranu.



- Chronione zdjęcia na karcie pamięci zostaną usunięte w przypadku jej sformatowania (139).



- Chronionych zdjęć nie można usuwać za pomocą dostępnej w aparacie funkcji kasowania. Aby usuwać je w ten sposób, należy najpierw anulować ochronę.

Przed użyciem

Przewodnik podstawowy

Przewodnik zaawansowany

Podstawowe informacje o aparacie

Tryb automatyczny/tryb hybrydowy automatyczny

Inne tryby fotografowania

Tryb P

Tryb Tv, Av i M

Tryb wyświetlania

Funkcje Wi-Fi

Menu ustawień

Akcesoria

Dodatek

Skorowidz



Za pomocą menu

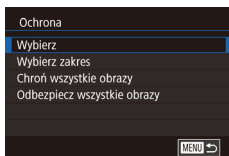
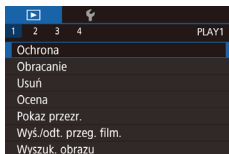

1 Przejdź do ekranu ustawień.

- Naciśnij przycisk [MENU] i na karcie [1] wybierz opcję [Ochrona] (📖32).

2 Określ sposób wyboru.

- Wybierz żądaną opcję (📖32).
- Aby powrócić do ekranu menu, naciśnij przycisk [MENU].

Wybieranie pojedynczych zdjęć

1 Wybierz opcję [Wybierz].

- Wybierz opcję [Wybierz] w sposób podany w punkcie 2 w podrozdziale „Korzystanie z menu” (📖100), a następnie naciśnij przycisk [OK].

2 Wybierz zdjęcie.

- Naciśnij przyciski [◀][▶], aby wybrać zdjęcie, a następnie naciśnij przycisk [OK]. Pojawi się ikona [OK].
- Aby anulować wybieranie, naciśnij ponownie przycisk [OK]. Ikona [OK] zniknie z ekranu.
- Aby wybrać inne zdjęcia, powtarzaj powyższą procedurę.

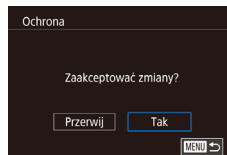

3 Włącz ochronę zdjęcia.

- Naciśnij przycisk [MENU]. Pojawi się komunikat potwierdzający.
- Za pomocą przycisków [◀][▶] wybierz opcję [Tak], a następnie naciśnij przycisk [OK].



- Zdjęcia nie będą chronione, jeśli przed wykonaniem czynności podanych w punkcie 3 nastąpi zmiana trybu fotografowania lub wyłączenie aparatu.



- Zdjęcia można też wybierać lub usuwać, dotykając ekranu w punkcie 2, a do ekranu potwierdzenia można przejść, dotykając ikony [MENU].
- Zdjęcia można też chronić, dotykając opcji [Tak] na ekranie widocznym w punkcie 3.

Wybieranie zakresu

1 Wybierz opcję [Wybierz zakres].

- Wybierz opcję [Wybierz zakres] w sposób podany w punkcie 2 w podrozdziale „Korzystanie z menu” (📖100), a następnie naciśnij przycisk [OK].

2 Wybierz zdjęcie początkowe.

- Naciśnij przycisk [OK].

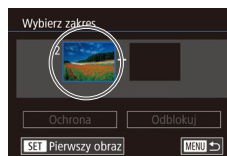

Przed użyciem

Przewodnik podstawowy

Przewodnik zaawansowany

Podstawowe informacje o aparacie

Tryb automatyczny/tryb hybrydowy automatyczny

Inne tryby fotografowania

Tryb P

Tryb Tv, Av i M

Tryb wyświetlania

Funkcje Wi-Fi

Menu ustawień

Akcesoria

Dodatek

Skorowidz





- Naciśnij przyciski [◀][▶], aby wybrać zdjęcie, a następnie naciśnij przycisk [Ⓜ].

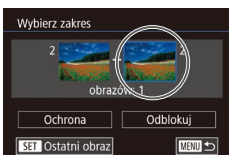

3 Wybierz zdjęcie końcowe.

- Naciśnij przycisk [▶], aby wybrać opcję [Ostatni obraz], a następnie naciśnij przycisk [Ⓜ].

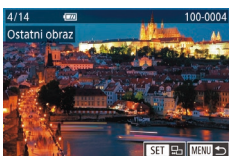

- Naciśnij przyciski [◀][▶], aby wybrać zdjęcie, a następnie naciśnij przycisk [Ⓜ].
- Zdjęć poprzedzających zdjęcie początkowe nie można wybierać jako zdjęcia końcowego.

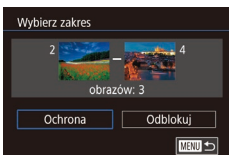

4 Włącz ochronę zdjęć.

- Naciśnij przyciski [▼], aby wybrać opcję [Ochrona], a następnie naciśnij przycisk [Ⓜ].



- Aby anulować ochronę grup zdjęć, wybierz w punkcie 4 opcję [Odblokuj].



- Ekran wyboru zdjęcia początkowego i końcowego można też wyświetlić, dotykając jednego ze zdjęć u góry ekranu widocznego w punkcie 2 lub 3.
- Zdjęcia można też chronić, dotykając opcji [Ochrona] na ekranie widocznym w punkcie 4.

Ochrona wszystkich zdjęć naraz

1 Wybierz opcję [Chroń wszystkie obrazy].

- Wybierz opcję [Chroń wszystkie obrazy] w sposób podany w punkcie 2 w podrozdziale „Korzystanie z menu” (100), a następnie naciśnij przycisk [Ⓜ].

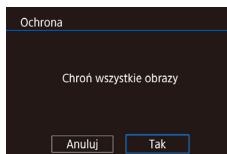

2 Włącz ochronę zdjęć.

- Za pomocą przycisków [◀][▶] wybierz opcję [Tak], a następnie naciśnij przycisk [Ⓜ].

Anulowanie ochrony wszystkich zdjęć naraz

Można anulować ochronę wszystkich zdjęć naraz.

Aby anulować ochronę, wybierz opcję [Odbezpiecz wszystkie obrazy] w sposób podany w punkcie 1 w podrozdziale „Ochrona wszystkich zdjęć naraz”, a następnie wykonaj czynności opisane w punkcie 2.

Przed użyciem

Przewodnik podstawowy

Przewodnik zaawansowany

Podstawowe informacje o aparacie

Tryb automatyczny/tryb hybrydowy automatyczny

Inne tryby fotografowania

Tryb P

Tryb Tv, Av i M

Tryb wyświetlania

Funkcje Wi-Fi

Menu ustawień

Akcesoria

Dodatek

Skorowidz



Usuwanie obrazów

▶ Zdjęcia ▶ Filmy

Niepotrzebne zdjęcia można wybierać i usuwać pojedynczo. Należy przy tym zachować ostrożność, ponieważ usuniętych zdjęć nie można odzyskać. Chronionych zdjęć nie można jednak usuwać (📖99).

1 Wybierz zdjęcie, które ma zostać usunięte.

- Wybierz zdjęcie za pomocą przycisków [◀][▶].

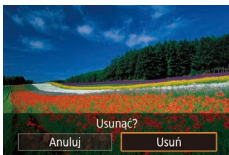

2 Usuń zdjęcie.

- Naciśnij przycisk [▲].
- Po pojawieniu się pytania [Usuwać?] wybierz opcję [Usuń] za pomocą przycisków [◀][▶], a następnie naciśnij przycisk [🗑️].
- Bieżące zdjęcie zostanie usunięte.
- Aby anulować usuwanie, za pomocą przycisków [◀][▶] wybierz opcję [Anuluj], a następnie naciśnij przycisk [🗑️].



- W przypadku zdjęć zapisanych zarówno w formacie RAW, jak i formacie JPEG, naciśnięcie przycisku [▲] podczas wyświetlania zdjęcia umożliwi wybranie opcji [Usuń RAW], [Usuń JPEG] lub [Usuń RAW+JPEG].



- Bieżące zdjęcie można także usunąć, dotykając w punkcie 2 opcji [Usuń].

Usuwanie wielu zdjęć naraz

Można wybierać wiele zdjęć do usunięcia naraz. Należy przy tym zachować ostrożność, ponieważ usuniętych zdjęć nie można odzyskać. Chronionych zdjęć nie można jednak usuwać (📖99).

Określanie sposobu wyboru

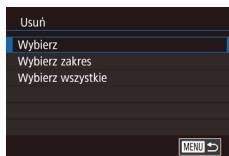
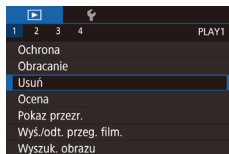

1 Przejdź do ekranu ustawień.

- Naciśnij przycisk [MENU], a następnie wybierz opcję [Usuń] na karcie [▶] 1 (📖32).

2 Określ sposób wyboru.

- Naciśnij przyciski [▲][▼], aby wybrać sposób wyboru, a następnie naciśnij przycisk [🗑️].
- Aby powrócić do ekranu menu, naciśnij przycisk [MENU].

Przed użyciem

Przewodnik podstawowy

Przewodnik zaawansowany

Podstawowe informacje o aparacie

Tryb automatyczny/tryb hybrydowy automatyczny

Inne tryby fotografowania

Tryb P

Tryb Tv, Av i M

Tryb wyświetlania

Funkcje Wi-Fi

Menu ustawień

Akcesoria

Dodatek

Skorowidz



Wybieranie pojedynczych zdjęć

1 Wybierz opcję [Wybierz].

- Wybierz opcję [Wybierz] w sposób podany w punkcie 2 w podrozdziale „Określanie sposobu wyboru” (102), a następnie naciśnij przycisk [OK].



2 Wybierz zdjęcie.

- Po wybraniu zdjęcia w sposób podany w punkcie 2 w podrozdziale „Wybieranie pojedynczych zdjęć” (100) na ekranie pojawi się ikona [✓].
- Aby anulować wybieranie, naciśnij ponownie przycisk [OK]. Ikona [✓] zniknie z ekranu.
- Aby wybrać inne zdjęcia, powtarzaj powyższą procedurę.

3 Usuń zdjęcia.

- Naciśnij przycisk [MENU]. Pojawi się komunikat potwierdzający.
- Za pomocą przycisków [◀][▶] wybierz opcję [Tak], a następnie naciśnij przycisk [OK].

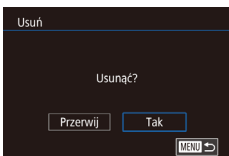

- Wybranie zdjęcia zapisanego zarówno w formacie RAW, jak i formacie JPEG, powoduje usunięcie obu wersji.

Wybieranie zakresu

1 Wybierz opcję [Wybierz zakres].

- Wybierz opcję [Wybierz zakres] w sposób podany w punkcie 2 w podrozdziale „Określanie sposobu wyboru” (102), a następnie naciśnij przycisk [OK].

2 Wybierz zdjęcia.

- Aby wskazać zdjęcia, wykonaj czynności podane w punktach 2–3 w podrozdziale „Wybieranie zakresu” (100).

3 Usuń zdjęcia.

- Naciśnij przycisk [▼], aby wybrać opcję [Usuń], a następnie naciśnij przycisk [OK].

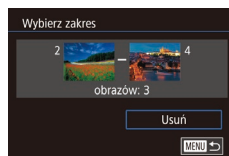

Wybieranie wszystkich zdjęć naraz

1 Wybierz opcję [Wybierz wszystkie].

- Wybierz opcję [Wybierz wszystkie] w sposób podany w punkcie 2 w podrozdziale „Określanie sposobu wyboru” (102), a następnie naciśnij przycisk [OK].

2 Usuń zdjęcia.

- Za pomocą przycisków [◀][▶] wybierz opcję [Tak], a następnie naciśnij przycisk [OK].

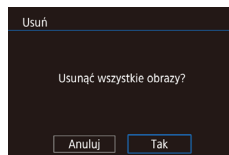

Przed użyciem

Przewodnik podstawowy

Przewodnik zaawansowany

Podstawowe informacje o aparacie

Tryb automatyczny/tryb hybrydowy automatyczny

Inne tryby fotografowania

Tryb P

Tryb Tv, Av i M

Tryb wyświetlania

Funkcje Wi-Fi

Menu ustawień

Akcesoria

Dodatek

Skorowidz



Obracanie zdjęć

▶ Zdjęcia ▶ Filmy

Zmiany układu zdjęcia i zapisania go można dokonać w przedstawiony poniżej sposób.



1 Wybierz ikonę [📷].

- Naciśnij przycisk [📷], a następnie wybierz w menu ikonę [📷] (📖31).

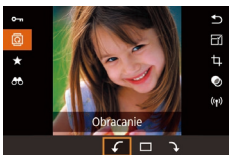

2 Obróć zdjęcie.

- Za pomocą przycisków [◀▶] lub pokrętła [🌀] wybierz ikonę [↶] lub [↷], aby obrócić zdjęcie o 90° w wybranym kierunku. Aby zatwierdzić ustawienie, naciśnij przycisk [📷].

- ! Nie można obracać zdjęć, jeśli dla opcji [Auto-obracanie] wybrano ustawienie [Wyt.] (📖104).

Za pomocą menu

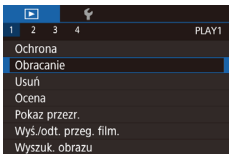

1 Wybierz opcję [Obracanie].

- Naciśnij przycisk [MENU] i na karcie [▶1] wybierz opcję [Obracanie] (📖32).

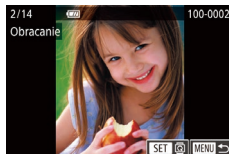

2 Obróć zdjęcie.

- Wybierz zdjęcie za pomocą przycisków [◀▶].
- Naciśnij przycisk [📷], aby obrócić zdjęcie o 90° w kierunku zgodnym z ruchem wskazówek zegara. Naciśnij ponownie, aby obrócić o 90° w kierunku przeciwnym do ruchu wskazówek zegara, i naciśnij trzeci raz w celu przywrócenia oryginalnej orientacji zdjęcia.
- Aby powrócić do ekranu menu, naciśnij przycisk [MENU].



- Na ekranie przedstawionym w punkcie 2 można dotknąć ikony [SET] w celu przywrócenia pierwotnego poziomu lub dotknąć ikony [MENU] w celu powrotu do ekranu menu.

Wyłączenie automatycznego obracania

Wykonując poniższe czynności, można wyłączyć funkcję automatycznego obracania zdjęć, która powoduje obracanie zdjęć odpowiednio do bieżącej orientacji aparatu.

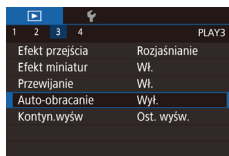

- Naciśnij przycisk [MENU], na karcie [▶3] wybierz opcję [Auto-obracanie], a następnie wybierz ustawienie [Wyt.] (📖32).



- Nie można obracać zdjęć (📖104), jeśli dla opcji [Auto-obracanie] wybrano ustawienie [Wyt.]. Ponadto obrócone już zdjęcia będą wyświetlane w ich pierwotnej orientacji.

Przed użyciem

Przewodnik podstawowy

Przewodnik zaawansowany

Podstawowe informacje o aparacie

Tryb automatyczny/tryb hybrydowy automatyczny

Inne tryby fotografowania

Tryb P

Tryb Tv, Av i M

Tryb wyświetlania

Funkcje Wi-Fi

Menu ustawień

Akcesoria

Dodatek

Skorowidz



Ocenianie zdjęć

► Zdjęcia ► Filmy

Zdjęcia można organizować za pomocą skali 1–5 ([OFF], [★], [★ ★], [★ ★ ★], [★ ★ ★ ★] lub [★ ★ ★ ★ ★]). Wyświetlając tylko zdjęcia z określoną oceną, można ograniczyć czynności opisane w poniższych podrozdziałach tylko do zdjęć z tą oceną.

- „Wyświetlanie” (📖91), „Wyświetlanie pokazów przezroczy” (📖99), „Ochrona zdjęć” (📖99), „Usuwanie obrazów” (📖102), „Dodawanie zdjęć do listy drukowania (DPOF)” (📖158), „Dodawanie zdjęć do fotoksiążki” (📖160)



- Naciśnij przycisk [📖], wybierz w menu ikonę [★], a następnie oceń zdjęcie (📖31).
- Aby usunąć oceny, powtórz tę procedurę, ale wybierz ikonę [OFF], a następnie naciśnij przycisk [📖].

Za pomocą menu

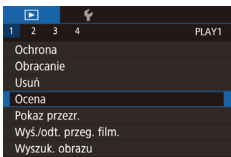

1 Wybierz opcję [Ocena].

- Naciśnij przycisk [MENU] i na karcie [📖1] wybierz opcję [Ocena] (📖32).

2 Wybierz i oceń zdjęcie.

- Wybierz zdjęcie za pomocą przycisków [◀][▶], a następnie naciśnij przyciski [▲][▼], aby wybrać ocenę.

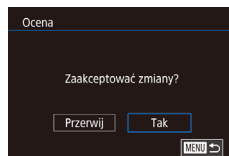

3 Skonfiguruj ustawienie.

- Naciśnij przycisk [MENU]. Pojawi się komunikat potwierdzający.
- Za pomocą przycisków [◀][▶] wybierz opcję [Tak], a następnie naciśnij przycisk [📖].



- Ocenę nie są stosowane, jeśli przed ukończeniem procesu konfiguracji, opisanego w punkcie 3, nastąpi przełączenie do trybu fotografowania lub wyłączenie aparatu.



- Zdjęcia można też oceniać, dotykając opcji [▲][▼] w dolnej części ekranu przedstawionego w punkcie 2.

Przed użyciem

Przewodnik podstawowy

Przewodnik zaawansowany

Podstawowe informacje o aparacie

Tryb automatyczny/tryb hybrydowy automatyczny

Inne tryby fotografowania

Tryb P

Tryb Tv, Av i M

Tryb wyświetlania

Funkcje Wi-Fi

Menu ustawień

Akcesoria

Dodatek

Skorowidz



Edytowanie zdjęć



- Zdjęcia można edytować (📖106–📖108), tylko gdy na karcie pamięci jest wystarczająco dużo wolnego miejsca.



- Gdy na ekranie edycji wyświetlana jest ikona [SET], można dotknąć ikony [SET] zamiast naciśnięcia przycisku [SET].
- Gdy na ekranie edycji wyświetlana jest ikona [MENU], można dotknąć ikony [MENU] zamiast naciśnięcia przycisku [MENU].

Zmiana rozmiaru zdjęć

▶ Zdjęcia ▶ Filmy

Zapisywanie kopii zdjęć z niższą liczbą zarejestrowanych pikseli obrazu.



1 Wybierz wielkość obrazu.

- Naciśnij przycisk [SET], wybierz w menu ikonę [Z], a następnie wybierz wielkość obrazu (📖31).
- Naciśnij przycisk [SET].

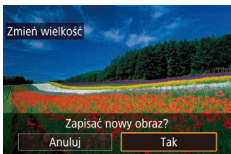

2 Zapisz nowe zdjęcie.

- Po pojawieniu się pytania [Zapisać nowy obraz?] wybierz opcję [Tak] za pomocą przycisków [◀][▶], a następnie naciśnij przycisk [SET].

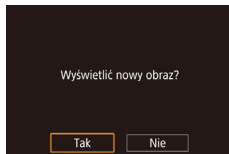

3 Wyświetl nowe zdjęcie.

- Za pomocą przycisków [◀][▶] wybierz opcję [Tak], a następnie naciśnij przycisk [SET].
- Zapisane zdjęcie zostanie wyświetlone.



- Nie można edytować zdjęć wykonanych z ustawieniem liczby zarejestrowanych pikseli obrazu [S3] (📖43).
- Nie można edytować zdjęć RAW.



- Zmiana wymiarów zdjęć nie umożliwia zwiększenia liczby zarejestrowanych pikseli obrazu.

Za pomocą menu

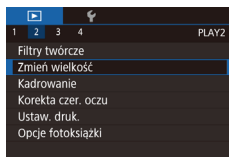

1 Wybierz opcję [Zmień wielkość].

- Naciśnij przycisk [MENU] i na karcie [▶2] wybierz opcję [Zmień wielkość] (📖32).

2 Wybierz zdjęcie.

- Naciśnij przyciski [◀][▶], aby wybrać zdjęcie, a następnie naciśnij przycisk [SET].



3 Wybierz wielkość obrazu.

- Naciśnij przyciski [◀][▶], aby wybrać rozmiar, a następnie naciśnij przycisk [SET].

Przed użyciem

Przewodnik podstawowy

Przewodnik zaawansowany

Podstawowe informacje o aparacie

Tryb automatyczny/tryb hybrydowy automatyczny

Inne tryby fotografowania

Tryb P

Tryb Tv, Av i M

Tryb wyświetlania

Funkcje Wi-Fi

Menu ustawień

Akcesoria

Dodatek

Skorowidz



4 Zapisz kadr jako nowe zdjęcie i wyświetl je.

- Wykonaj czynności podane w punkcie 2 w podrozdziale „Zmiana rozmiaru zdjęć” (📖106).
- Naciśnij przycisk [MENU], a następnie wykonaj czynności podane w punkcie 3 w podrozdziale „Zmiana rozmiaru zdjęć” (📖106).

Kadrowanie

▶ Zdjęcia ▶ Filmy

Można zaznaczyć fragment zdjęcia i zapisać go jako oddzielny plik graficzny.

1 Przejdź do ekranu ustawień.

- Naciśnij przycisk [📷], wybierz w menu ikonę [📐], a następnie naciśnij przycisk [📷] (📖31).



2 Ustaw rozmiar, pozycję i proporcję ramki kadrowania.

- Aby zmienić wielkość ramki, zsuń lub rozsuń palce (📖98) na ekranie.
- Aby zmienić położenie ramki, przeciągnij ją lub naciśnij przyciski [▲][▼][◀][▶].
- Aby zmienić orientację ramki, obróć pokrętkę [🌀] w celu wybrania opcji [📐], a następnie naciśnij przycisk [📷].
- Aby zmienić proporcję ramki, obróć pokrętkę [🌀] w celu wybrania opcji [📐]. Aby przełączać proporcje [3:2], [16:9], [4:3] i [1:1], naciśnij przycisk [📷].



3 Wyświetl podgląd skadrowanego zdjęcia.

- Obróć pokrętkę [🌀], aby wybrać ustawienie [📐].
- Aby przełączać wyświetlanie skadrowanego zdjęcia i ramki kadrowania, naciśnij przycisk [📷].

4 Zapisz kadr jako nowe zdjęcie i wyświetl je.

- Za pomocą pokrętki [🌀] wybierz opcję [📐], a następnie naciśnij przycisk [📷].
- Wykonaj czynności podane w punktach 2–3 w podrozdziale „Zmiana rozmiaru zdjęć” (📖106).



- Nie można edytować zdjęć wykonanych z ustawieniem liczby zarejestrowanych pikseli obrazu [S3].
- Nie można edytować zdjęć RAW.
- Nie można ponownie kadrować zdjęć, które zostały już skadrowane.
- Nie można zmieniać wymiarów skadrowanych zdjęć ani stosować filtrów twórczych.



- Skadrowane zdjęcia będą mieć mniejszą liczbę zarejestrowanych pikseli obrazu niż zdjęcia przed kadrowaniem.
- Podczas wyświetlania podglądu skadrowanego zdjęcia w punkcie 3 można zmienić rozmiar, położenie i proporcję ramki kadrowania.
- Operacje opisane w punkcie 2 można również wykonać, naciskając przycisk [MENU], [▶2] > [Kadrowanie], naciskając przycisk [📷], wybierając zdjęcie i ponownie naciskając przycisk [📷].



- Operacje można również wykonać, dotykając ikon [📐], [📷], [📐] i [📷] w górnej części ekranu w punkcie 2.

Przed użyciem

Przewodnik podstawowy

Przewodnik zaawansowany

Podstawowe informacje o aparacie

Tryb automatyczny/tryb hybrydowy automatyczny

Inne tryby fotografowania

Tryb P

Tryb Tv, Av i M

Tryb wyświetlania

Funkcje Wi-Fi

Menu ustawień

Akcesoria

Dodatek

Skorowidz



Stosowanie efektów filtrów

Można stosować efekty, odpowiadające fotografowaniu w trybach [E], [A], [S], [L], [M], [C] i [P] w odniesieniu do zdjęć, i zapisywać je jako oddzielne zdjęcia.

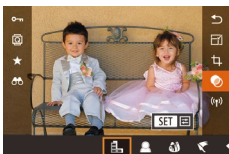

1 Wybierz efekt.

- Naciśnij przycisk [E], wybierz w menu ikonę [A], a następnie wybierz efekt [E]31).
- Naciśnij przycisk [E].



2 Dostosuj efekt w miarę potrzeb.

- [E]: Do regulacji kontrastu służą przyciski [L][R].
- [A]: Do regulacji ostrości służą przyciski [L][R].
- [S] lub [L]: Aby dostosować poziom efektu, naciśnij przyciski [L][R].
- [M]: Do regulacji nasycenia kolorów służą przyciski [L][R].
- [C]: Do regulacji tonu koloru służą przyciski [L][R].
- [P]: Obróć pokrętkę [R], aby zmienić wielkość ramki, i przesuń ją za pomocą przycisków [L][R].

3 Zapisz kadr jako nowe zdjęcie i wyświetl je.

- Naciśnij przycisk [E].
- Wykonaj czynności podane w punktach 2–3 w podrozdziale „Zmiana rozmiaru zdjęć” (E106).



- [E]: Aby zmienić orientację ramki na pionową, naciśnij przyciski [L][R] na ekranie, jak podano w punkcie 2. Do zmiany położenia ramki służą przyciski [L][R]. Aby przywrócić poziomą orientację ramki, posłuż się przyciskami [L][R].
- Te same operacje można wykonać, naciskając przycisk [MENU], a następnie [R2] > [Filtry twórcze], wybierając zdjęcie i naciskając przycisk [E].
- Aby anulować stosowanie efektów na ekranie przedstawionym w punkcie 1, wybierz opcję [OFF].



- Można również dostosować efekt, dotykając lub przeciągając pasek w dolnej części ekranu przedstawionego w punkcie 2. W przypadku opcji [E] można także przesunąć ramkę, dotykając jej lub przeciągając ją po ekranie.

Korekta czerwonych oczu

► Zdjęcia ► Filmy

Aparat może automatycznie korygować zdjęcia, na których występuje efekt czerwonych oczu. Skorygowane zdjęcie można zapisać w osobnym pliku.

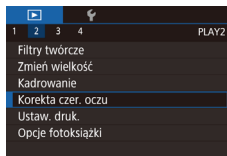

1 Wybierz opcję [Korekta czerw. oczu].

- Naciśnij przycisk [MENU], a następnie na karcie [R2] wybierz opcję [Korekta czerw. oczu] (E32).

2 Wybierz zdjęcie.

- Wybierz zdjęcie za pomocą przycisków [L][R].

Przed użyciem

Przewodnik podstawowy

Przewodnik zaawansowany

Podstawowe informacje o aparacie

Tryb automatyczny/tryb hybrydowy automatyczny

Inne tryby fotografowania

Tryb P

Tryb Tv, Av i M

Tryb wyświetlania

Funkcje Wi-Fi

Menu ustawień

Akcesoria

Dodatek

Skorowidz



3 Skoryguj zdjęcie.

- Naciśnij przycisk [🔍].
- Efekt czerwonych oczu wykryty przez aparat zostanie skorygowany, a wokół zmodyfikowanych obszarów zdjęcia pojawiają się ramki.
- W razie potrzeby możesz powiększać lub pomniejszać zdjęcie. Wykonaj czynności podane w podrozdziale „Powiększanie zdjęć” (📖98).



4 Zapisz kadr jako nowe zdjęcie i wyświetl je.

- Wybierz opcję [Nowy plik] za pomocą przycisków [▲][▼][◀][▶], a następnie naciśnij przycisk [🔍].
- Zdjęcie zostanie zapisane w nowym pliku.
- Naciśnij przycisk [MENU], a następnie wykonaj czynności podane w punkcie 3 w podrozdziale „Zmiana rozmiaru zdjęć” (📖106).



- Niektórych zdjęć nie można dokładnie skorygować.
- Aby zastąpić oryginalne zdjęcie zdjęciem skorygowanym, wybierz w punkcie 4 opcję [Zastąp]. W takim przypadku oryginalne zdjęcie zostanie usunięte.
- Zdjęć chronionych nie można zastępować.
- Zdjęć RAW nie można edytować w ten sposób.
- Korektę czerwonych oczu można stosować do zdjęć JPEG, które zostały również zapisane w formacie RAW, ale nie można zastępować oryginalnego zdjęcia.



- Zdjęcia można także zapisywać zdjęcia, dotykając opcji [Nowy plik] lub [Zastąp] na ekranie przedstawionym w punkcie 4.

Edytowanie filmów

▶ Zdjęcia ▶ Filmy

Można usuwać zbędne fragmenty z początku i końca filmu (nie dotyczy to przeglądów filmowych, 📖37).

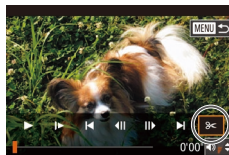

1 Wybierz ikonę [3s].

- Wykonaj czynności podane w punktach 1–5 w podrozdziale „Wyświetlanie” (📖91), wybierz ikonę [3s] i naciśnij przycisk [🔍].
- Spowoduje to wyświetlenie panelu i paska edycji filmów.



2 Zaznacz fragmenty do wycięcia.

- (1) to panel edycji filmów, a (2) to pasek edycji filmów.
- Za pomocą przycisków [▲][▼] wybierz ikonę [3s] lub [7s].
- Aby określić fragment, który zostanie wycięty (oznaczony ikoną [3s]), naciśnij przyciski [◀][▶] w celu przeniesienia pomarańczowej ikony [🔍] lub [🔍]. Wytnij początek filmu (od symbolu [3s]), wybierając ikonę [3s], a następnie wytnij koniec filmu, wybierając ikonę [7s].
- Po przesunięciu ikony [🔍] lub [🔍] w inne miejsce niż zajmowane przez znacznik [3s] w trybie [3s] zostanie usunięty fragment poprzedzający najbliższy znacznik [3s] po lewej stronie, a w trybie [7s] zostanie usunięty fragment następujący po najbliższym znaczniku [3s] po prawej stronie.

Przed użyciem

Przewodnik podstawowy

Przewodnik zaawansowany

Podstawowe informacje o aparacie

Tryb automatyczny/tryb hybrydowy automatyczny

Inne tryby fotografowania

Tryb P

Tryb Tv, Av i M

Tryb wyświetlania

Funkcje Wi-Fi

Menu ustawień

Akcesoria

Dodatek

Skorowidz



3 Zobacz film poddany edycji.

- Za pomocą przycisków [▲][▼] wybierz ikonę [▶], a następnie naciśnij przycisk [⊞]. Rozpocznie się wyświetlanie filmu poddanego edycji.
- Aby ponownie edytować film, powtórz czynności podane w punkcie 2.
- Aby anulować edytowanie, naciśnij przycisk [MENU], za pomocą przycisków [◀][▶] wybierz opcję [Tak], a następnie naciśnij przycisk [⊞].



4 Zapisz edytowany film.

- Za pomocą przycisków [▲][▼] wybierz ikonę [▶], a następnie naciśnij przycisk [⊞].
- Wybierz opcję [Nowy plik] za pomocą przycisków [▲][▼][◀][▶], a następnie naciśnij przycisk [⊞].
- Wybierz opcję [Zap. bez komp.], a następnie naciśnij przycisk [⊞].
- Film zostanie zapisany w nowym pliku.



- Aby zastąpić oryginalny film filmem przyciętym, wybierz w punkcie 4 opcję [Zastąp]. W takim przypadku oryginalny film zostanie usunięty.
- Jeśli brakuje wolnego miejsca na karcie pamięci, dostępna będzie tylko opcja [Zastąp].
- Filmy mogą nie zostać zapisane, jeśli w trakcie zapisywania wyczerpie się akumulator.
- W związku z tym zaleca się, aby podczas edycji filmów korzystać z całkowicie naładowanego akumulatora lub ze sprzedawanego oddzielnie zestawu zasilającego AC Adapter Kit (L148).

Zmniejszanie rozmiaru plików

Rozmiar plików z filmami można zmniejszyć, kompresując je w poniższy sposób.



- Na ekranie widocznym w punkcie 2 w podrozdziale „Edytowanie filmów” wybierz opcję [▶]. Wybierz opcję [Nowy plik], a następnie naciśnij przycisk [⊞].
- Wybierz opcję [Skompr. i zapisz], a następnie naciśnij przycisk [⊞].

Jakość obrazu skompresowanych filmów

Przed kompresją	Po kompresji
EHFHD 29.97P	EHFHD 29.97P
EHFHD 23.98P	EHFHD 23.98P
EHFHD 59.94P	EHFHD 29.97P
EHFHD 25.00P	EHFHD 25.00P
EHFHD 50.00P	EHFHD 25.00P



- Nie można kompresować filmów [EFGA 29.97P][EFGA 25.00P].
- Po wybraniu opcji [Zastąp] nie można zapisywać edytowanych filmów w skompresowanym formacie.

Przed użyciem

Przewodnik podstawowy

Przewodnik zaawansowany

Podstawowe informacje o aparacie

Tryb automatyczny/tryb hybrydowy automatyczny

Inne tryby fotografowania

Tryb P

Tryb Tv, Av i M

Tryb wyświetlania

Funkcje Wi-Fi

Menu ustawień

Aksesoria

Dodatek

Skorowidz



Edytowanie przeglądów filmowych

▶ Zdjęcia ▶ Filmy

W razie potrzeby można usuwać poszczególne rozdziały (fragmenty filmowe, [37]) nagrane w trybie [37]. Należy przy tym zachować ostrożność, ponieważ usuniętych fragmentów filmowych nie można odzyskać.



1 Wybierz fragment filmowy do usunięcia.

- Odtwórz film zarejestrowany w trybie [37], wykonując czynności podane w punktach 1–2 w podrozdziale „Wyświetlanie krótkich filmów utworzonych podczas wykonywania zdjęć (Przeгляд filmowy)” (94), a następnie naciśnij przycisk [37], aby przejść do panelu odtwarzania filmów.
- Za pomocą przycisków [◀][▶] wybierz ikonę [◀] lub [▶], a następnie naciśnij przycisk [37].

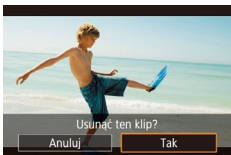

2 Wybierz ikonę [37].

- Za pomocą przycisków [◀][▶] wybierz ikonę [37], a następnie naciśnij przycisk [37].
- Wybrany fragment filmowy jest wyświetlany w pętli.

3 Potwierdź usuwanie.

- Za pomocą przycisków [◀][▶] wybierz opcję [Tak], a następnie naciśnij przycisk [37].
- Fragment filmowy zostaje usunięty, a film zastąpiony skróconą wersją.



- Gdy aparat jest podłączony do drukarki, ikona [37] jest niewidoczna po wybraniu filmu.

Przed użyciem

Przewodnik podstawowy

Przewodnik zaawansowany

Podstawowe informacje o aparacie

Tryb automatyczny/tryb hybrydowy automatyczny

Inne tryby fotografowania

Tryb P

Tryb Tv, Av i M

Tryb wyświetlania

Funkcje Wi-Fi

Menu ustawień

Akcesoria

Dodatek

Skorowidz



Funkcje Wi-Fi

Bezprzewodowe przesyłanie zdjęć z aparatu do różnych zgodnych z nim urządzeń oraz korzystanie za jego pośrednictwem z usług sieci Web



- Przed skorzystaniem z sieci Wi-Fi należy przeczytać podrozdział „Ostrzeżenia dotyczące Wi-Fi (bezprzewodowej sieci LAN)” (194).

Dostępne funkcje Wi-Fi

Można wysyłać i odbierać zdjęcia oraz zdalnie sterować aparatem, łącząc go z poniższymi urządzeniami i usługami za pośrednictwem sieci Wi-Fi.

- Smartfony i tablety**
Zdjęcia można wysyłać do smartfonów i tabletów obsługujących łączność Wi-Fi. Można również wykonywać zdjęcia zdalnie za pomocą smartfonu lub tabletu. Dla wygody w niniejszym podręczniku smartfony, tablety oraz inne zgodne urządzenia są zbiorczo nazywane smartfonami.
- Usługi sieci Web**
Można dodać do aparatu informacje dotyczące konta, umożliwiające przesyłanie zdjęć z aparatu do serwisu fotograficznego online CANON iMAGE GATEWAY lub innych usług sieci Web. Niewysłane zdjęcia, zapisane w aparacie, można również wysłać do komputera lub usługi sieci Web za pośrednictwem serwisu CANON iMAGE GATEWAY.
- Odtwarzacz Media Player**
Zdjęcia można wyświetlać na ekranie telewizorów lub innych urządzeń zgodnych ze standardem DLNA*.
* Digital Living Network Alliance
- Drukarki**
Zdjęcia można przysyłać bezprzewodowo do drukarki zgodnej ze standardem PictBridge (obsługa protokołu DPS over IP) w celu drukowania.
- Inny aparat**
Zdjęcia można przysyłać bezprzewodowo między aparatami Canon zgodnymi ze standardem Wi-Fi.

Przed użyciem

Przewodnik podstawowy

Przewodnik zaawansowany

Podstawowe informacje o aparacie

Tryb automatyczny/tryb hybrydowy automatyczny

Inne tryby fotografowania

Tryb P

Tryb Tv, Av i M

Tryb wyświetlania

Funkcje Wi-Fi

Menu ustawień

Aksesoria

Dodatek

Skorowidz



Importowanie zdjęć do smartfonu

Zdjęcia można importować do smartfonu w następujący sposób.

- Połączenie przez NFC (📖113)
Wystarczy przyłożyć do aparatu smartfon z systemem Android (w wersji 4.0 lub nowszej) zgodny z funkcjami NFC, aby połączyć ze sobą oba urządzenia.
- Połączenie z urządzeniem przypisanym do przycisku [📱] (📖115)
Aby połączyć urządzenia, wystarczy nacisnąć przycisk [📱]. Ułatwia to przesyłanie zdjęć do smartfonu (📖115). Do przycisku [📱] można przypisać tylko jeden smartfon.
- Połączenie przy użyciu menu Wi-Fi (📖117)
Przed ustanowieniem połączenia z aparatem należy zainstalować w smartfonie specjalną bezpłatną aplikację Camera Connect. Szczegółowe informacje dotyczące tej aplikacji (obsługiwane smartfony i uwzględnione funkcje) są dostępne w witrynie firmy Canon w sieci Web.



- Właściciele aparatów Canon obsługujących łączność Wi-Fi, używający aplikacji EOS Remote do łączenia aparatu ze smartfonem za pośrednictwem sieci Wi-Fi, powinni rozważyć użycie aplikacji Camera Connect dla urządzeń mobilnych.

Wysyłanie zdjęć do smartfonu zgodnego z NFC

Aby uprościć proces instalacji aplikacji Camera Connect i podłączenia do aparatu, należy użyć zgodnego z NFC smartfonu z systemem Android (wersja systemu operacyjnego 4.0 lub nowsza).

Funkcjonowanie urządzeń połączonych wstępnie za pośrednictwem NFC zależy od trybu aparatu aktywnego, gdy urządzenia zostaną zetknięte.

- Jeśli aparat jest wyłączony lub przełączony do trybu fotografowania, gdy urządzenia są ze sobą zetknięte, można importować zdjęcia z aparatu za pomocą smartfonu. Po podłączeniu urządzeń można również zdalnie wykonywać zdjęcia (📖134). Łatwo jest również podłączyć wcześniej użyte urządzenia, ponieważ znajdują się one na liście w menu Wi-Fi.
- Jeśli aparat jest przełączony do trybu odtwarzania, gdy urządzenia są ze sobą zetknięte, można wybrać i wysłać zdjęcia z widoku miniatur.

Podłączanie przez NFC, kiedy aparat jest wyłączony lub w trybie fotografowania

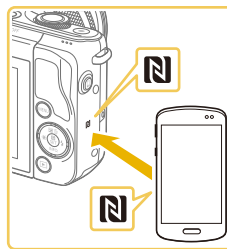

1 Zainstaluj aplikację Camera Connect.

- Włącz funkcję NFC w smartfonie i zetknij symbole N (📶) urządzeń, aby automatycznie wywołać w smartfonie połączenie z usługą Google Play. Po wyświetleniu strony pobierania aplikacji Camera Connect pobierz ją i zainstaluj.

Przed użyciem

Przewodnik podstawowy

Przewodnik zaawansowany

Podstawowe informacje o aparacie

Tryb automatyczny/tryb hybrydowy automatyczny

Inne tryby fotografowania

Tryb P

Tryb Tv, Av i M

Tryb wyświetlania

Funkcje Wi-Fi

Menu ustawień

Akcesoria

Dodatek

Skorowidz



2 Nawiąż połączenie.

- Zetknij symbol N (N) na smartfonie z zainstalowaną aplikacją Camera Connect z symbolem N na aparacie.
- Aparat włączy się automatycznie.
- Jeśli zostanie wyświetlony ekran [Nick urządzenia], wybierz opcję [Tak] za pomocą przycisków [▲][▼], a następnie naciśnij przycisk [Ⓜ].
- Aplikacja Camera Connect zostanie uruchomiona w smartfonie, a urządzenia zostaną połączone automatycznie.

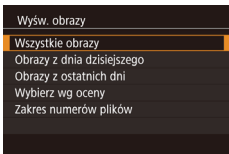
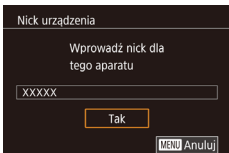

3 Dostosuj ustawienia zachowania poufności informacji.

- Po wyświetleniu tego ekranu wybierz opcję [Wszystkie obrazy] za pomocą przycisków [▲][▼], a następnie naciśnij przycisk [Ⓜ].
- Ten ekran jest ukrywany w przybliżeniu minutę po połączeniu urządzeń.

4 Importuj zdjęcia.

- Za pomocą smartfonu zaimportuj zdjęcia z aparatu.



- Przy korzystaniu z funkcji NFC należy pamiętać o następujących kwestiach:
 - Należy unikać silnego uderzenia o siebie aparatu i smartfonu. Mogłoby to spowodować uszkodzenie obu urządzeń.
 - W zależności od smartfonu wzajemne wykrycie się obu urządzeń może nie być natychmiastowe. W takim przypadku należy przyłożyć je do siebie w nieco innej pozycji. Jeśli połączenie nie zostanie nawiązane, urządzenia powinny pozostać zetknięte do momentu zaktualizowania ekranu aparatu.
 - Jeśli aparat jest wyłączony podczas ustawiania połączenia, smartfon może wyświetlić monit o włączenie aparatu. W takim wypadku należy włączyć aparat i ponownie zetknąć urządzenia.
 - Między aparatem a smartfonem nie powinny znajdować się żadne inne przedmioty. Należy również pamiętać, że pokryw aparatu i smartfonu lub podobne akcesoria mogą blokować komunikację.
- Podczas fotografowania zdalnego należy wybrać opcję [Wszystkie obrazy] w punkcie 3.
- Po wybraniu w punkcie 3 opcji [Wszystkie obrazy] wszystkie zdjęcia w aparacie można wyświetlać za pośrednictwem podłączonego smartfonu. Aby ograniczyć zdjęcia z aparatu, które można wyświetlać przy użyciu smartfonu, należy wybrać inną opcję w punkcie 3 (📄136). Po zarejestrowaniu smartfonu możesz zmienić jego ustawienia zachowania poufności informacji w aparacie (📄136).



- Połączenia wymagają, aby w aparacie znajdowała się karta pamięci.
- Można również zmienić nick aparatu na ekranie opisanym w punkcie 2 (📄137).
- Nie wszystkie smartfony zgodne ze standardem NFC mają symbol N (N). Szczegółowe informacje na ten temat można znaleźć w instrukcji obsługi dostarczonej ze smartfonem.
- Aby wyłączyć obsługę połączeń NFC, wybierz MENU (📄32) > kartę [4] > [Ustawienia Wi-Fi] > [NFC] > [Wyt.].

Przed użyciem

Przewodnik podstawowy

Przewodnik zaawansowany

Podstawowe informacje o aparacie

Tryb automatyczny/tryb hybrydowy automatyczny

Inne tryby fotografowania

Tryb P

Tryb Tv, Av i M

Tryb wyświetlania

Funkcje Wi-Fi

Menu ustawień

Akcesoria

Dodatek

Skorowidz



Podłączanie przez NFC, kiedy aparat jest w trybie odtwarzania

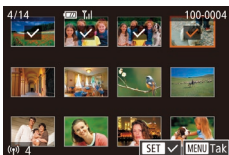

- Naciśnij przycisk [▶], aby włączyć aparat.
- Zetknij symbol N (N) na smartfonie z zainstalowaną aplikacją Camera Connect (113) z symbolem N na aparacie (N).
- Wybierz zdjęcie do wysłania za pomocą przycisków [▲][▼][◀][▶], a następnie naciśnij przycisk [✓]. Pojawi się ikona [✓].
- Aby anulować wybieranie, naciśnij ponownie przycisk [✓]. Ikona [✓] zniknie z ekranu.
- Aby wybrać kolejne zdjęcia, powtarzaj powyższą procedurę.
- Po zakończeniu wybierania zdjęć naciśnij przycisk [MENU].
- Za pomocą przycisków [◀][▶] wybierz opcję [Tak], a następnie naciśnij przycisk [✓].
- Za pomocą przycisków [◀][▶] wybierz opcję [Wyślij], a następnie naciśnij przycisk [✓].
- Zdjęcia zostaną wysłane.
- Aby zakończyć połączenie, usuń znak [✓] ze wszystkich zdjęć, naciśnij przycisk [MENU], a następnie wybierz opcję [Tak] za pomocą przycisków [◀][▶].



- Jeśli podczas trwania połączenia na ekranie aparatu lub smartfonu pojawi się monit o wprowadzenie nicka, zrób to w sposób podany w punkcie 2 w podrozdziale „Podłączanie przez NFC, kiedy aparat jest wyłączony lub w trybie fotografowania” (113).
- Aparat nie rejestruje smartfonów, z którymi nawiązano połączenia w trybie odtwarzania za pomocą NFC.

Wysyłanie do smartfonu przypisanego do przycisku

Po wstępnym ustanowieniu połączenia ze smartfonem za pomocą przycisku [N] wystarczy nacisnąć przycisk [N], aby ponownie ustanowić połączenie w celu przeglądania i zapisywania zdjęć z aparatu na podłączonym urządzeniu.

W poniższej procedurze pokazano, jak używać aparatu w roli punktu dostępu, ale można również korzystać z dotychczasowego punktu dostępu w swojej sieci (118).



1 Zainstaluj aplikację Camera Connect.

- W przypadku urządzeń iPhone lub iPad znajdź aplikację Camera Connect w sklepie App Store, a następnie pobierz ją i zainstaluj.
- W przypadku smartfonów z systemem Android znajdź aplikację Camera Connect w usłudze Google Play, a następnie pobierz ją i zainstaluj.

2 Naciśnij przycisk [N].

- Naciśnij przycisk [N].

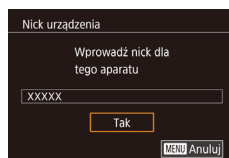
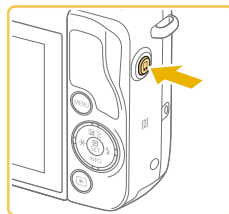

- Jeśli zostanie wyświetlony ekran [Nick urządzenia], wybierz opcję [Tak] za pomocą przycisków [▲][▼], a następnie naciśnij przycisk [✓].

Przed użyciem

Przewodnik podstawowy

Przewodnik zaawansowany

Podstawowe informacje o aparacie

Tryb automatyczny/tryb hybrydowy automatyczny

Inne tryby fotografowania

Tryb P

Tryb Tv, Av i M

Tryb wyświetlania

Funkcje Wi-Fi

Menu ustawień

Akcesoria

Dodatek

Skorowidz



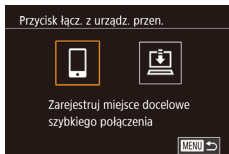

3 Wybierz ikonę [📱].

- Za pomocą przycisków [◀][▶] wybierz ikonę [📱], a następnie naciśnij przycisk [Ⓜ].

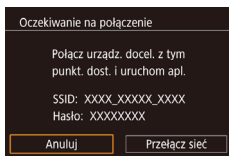

- Zostanie wyświetlony identyfikator SSID aparatu i hasło.



4 Podłącz smartfon do sieci.

- W menu ustawień Wi-Fi w smartfonie wybierz identyfikator SSID (nazwę sieci) wyświetlany na ekranie aparatu, aby nawiązać z nim połączenie.
- W polu hasła wpisz hasło wyświetlone w aparacie.



5 Uruchom aplikację Camera Connect.

- Uruchom aplikację Camera Connect w smartfonie.



6 Wybierz aparat, aby ustawić połączenie.

- Na ekranie wyboru aparatu, wyświetlanym w smartfonie, wybierz aparat, aby rozpocząć parowanie.



7 Importuj zdjęcia.

- Za pomocą smartfonu zaimportuj zdjęcia z aparatu.
- Zakończ połączenie przy użyciu smartfonu. Aparat zostanie automatycznie wyłączony.



- Połączenia wymagają, aby w aparacie znajdowała się karta pamięci.
- Można również zmienić nick aparatu na ekranie opisanym w punkcie 2 (📖137).
- Aby wyłączyć obsługę wprowadzania haseł, wybierz MENU (📖32) > kartę [🔒4] > [Ustawienia Wi-Fi] > [Hasło] > [Wył.]. Zalecamy jednak wybranie ustawienia [Wi.] zapewniającego wyższy poziom bezpieczeństwa.
- Do przycisku [📱] można przypisać tylko jeden smartfon. Aby przypisać inne urządzenie, najpierw wyczyść bieżące ustawienie w MENU (📖32) > karta [🔒4] > [Przycisk łącz. z urząd. przen.].

Przed użyciem

Przewodnik podstawowy

Przewodnik zaawansowany

Podstawowe informacje o aparacie

Tryb automatyczny/tryb hybrydowy automatyczny

Inne tryby fotografowania

Tryb P

Tryb Tv, Av i M

Tryb wyświetlania

Funkcje Wi-Fi

Menu ustawień

Akcesoria

Dodatek

Skorowidz



Dodawanie smartfonu za pomocą menu Wi-Fi

W poniższej procedurze pokazano, jak używać aparatu w roli punktu dostępu, ale można również korzystać z dotychczasowego punktu dostępu w swojej sieci (📖118).



1 Zainstaluj aplikację Camera Connect.

- W przypadku smartfonów z systemem Android znajdź aplikację Camera Connect w usłudze Google Play, a następnie pobierz ją i zainstaluj.
- W przypadku urządzeń iPhone lub iPad znajdź aplikację Camera Connect w sklepie App Store, a następnie pobierz ją i zainstaluj.



2 Wyświetl menu Wi-Fi.

- Naciśnij przycisk [▶], aby włączyć aparat.
- Naciśnij przycisk [ⓘ], a następnie wybierz w menu ikonę [Wi-Fi] (📖31).



- Jeżeli zostanie wyświetlony ekran [Nick urządzenia], wybierz opcję [Tak] (📖115).

3 Wybierz ikonę [📷].

- Za pomocą przycisków [▲][▼][◀][▶] wybierz ikonę [📷], a następnie naciśnij przycisk [ⓘ].

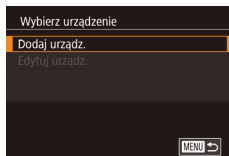

4 Wybierz opcję [Dodaj urząd.].

- Wybierz opcję [Dodaj urząd.] za pomocą przycisków [▲][▼], a następnie naciśnij przycisk [ⓘ].
- Zostanie wyświetlony identyfikator SSID aparatu i hasło.

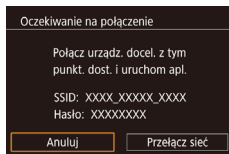

5 Podłącz smartfon do sieci.

- W menu ustawień Wi-Fi w smartfonie wybierz identyfikator SSID (nazwę sieci) wyświetlany na ekranie aparatu, aby nawiązać z nim połączenie.
- W polu hasła wpisz hasło wyświetlone w aparacie.



6 Uruchom aplikację Camera Connect.

- Uruchom aplikację Camera Connect w smartfonie.



7 Wybierz aparat, aby ustanowić połączenie.

- Na ekranie wyboru aparatu, wyświetlanym w smartfonie, wybierz aparat, aby rozpocząć parowanie.

Przed użyciem

Przewodnik podstawowy

Przewodnik zaawansowany

Podstawowe informacje o aparacie

Tryb automatyczny/tryb hybrydowy automatyczny

Inne tryby fotografowania

Tryb P

Tryb Tv, Av i M

Tryb wyświetlania

Funkcje Wi-Fi

Menu ustawień

Aksesoria

Dodatek

Skorowidz



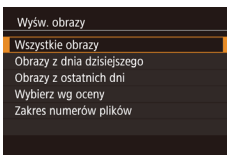

8 Dostosuj ustawienia zachowania poufności informacji.

- Po wyświetleniu tego ekranu wybierz opcję [Wszystkie obrazy] za pomocą przycisków [▲][▼], a następnie naciśnij przycisk [⊗].
- Ten ekran jest ukrywany w przybliżeniu minutę po połączeniu urządzeń.

9 Importuj zdjęcia.

- Za pomocą smartfonu zaimportuj zdjęcia z aparatu.



- Podczas fotografowania zdalnego należy wybrać opcję [Wszystkie obrazy] w punkcie 8.
- Po wybraniu w punkcie 8 opcji [Wszystkie obrazy] wszystkie zdjęcia w aparacie można wyświetlać za pośrednictwem podłączonego smartfonu. Aby ograniczyć zdjęcia z aparatu, które można wyświetlać przy użyciu smartfonu, należy wybrać inną opcję w punkcie 8 (📖136). Po zarejestrowaniu smartfonu możesz zmienić jego ustawienia zachowania poufności informacji w aparacie (📖136).



- Połączenia wymagają, aby w aparacie znajdowała się karta pamięci.
- Można również zmienić nick aparatu na ekranie opisanym w punkcie 2 (📖137).
- Aby ustanawiać połączenie bez wprowadzania hasła w punkcie 5, wybierz MENU (📖32) > karta [📷4] > [Ustawienia Wi-Fi] > [Hasło] > [Wyl.]. Pole [Hasło] nie będzie już wyświetlane na ekranie identyfikatora SSID (punkt 4).
- Jeśli aparat był już połączony z innymi urządzeniami, po wyświetleniu menu Wi-Fi w pierwszej kolejności pojawiają się ostatnie urządzenia docelowe. Z łatwością można ponownie nawiązać połączenie, wybierając za pomocą przycisków [▲][▼] nazwę odpowiedniego urządzenia, a następnie naciskając przycisk [⊗]. Aby dodać nowe urządzenie, wyświetl ekran wyboru urządzenia za pomocą przycisków [◀][▶], a następnie skonfiguruj ustawienia.
- Jeśli nie chcesz, aby na liście były widoczne ostatnie urządzenia docelowe, wybierz kolejno: MENU (📖32) > kartę [📷4] > menu [Ustawienia Wi-Fi] > opcję [Hist. docel.] > ustawienie [Wyl.].

Korzystanie z innego punktu dostępu

Podłączając aparat do smartfonu za pomocą przycisku [📱] lub menu Wi-Fi, można również użyć istniejącego punktu dostępu.

Dodatkowe informacje znajdziesz w instrukcji obsługi dostarczonej z punktem dostępu.

Sprawdzanie zgodności punktu dostępu

Sprawdź w podrozdziale „Wi-Fi (bezprzewodowa sieć LAN)” (📖188), czy router Wi-Fi lub stacja bazowa spełniają wymagania standardów Wi-Fi.

Metody połączenia zmieniają się w zależności od tego, czy punkt dostępu jest zgodny ze standardem Wi-Fi Protected Setup (WPS, 📖119) czy nie (📖120). W przypadku punktów dostępu niezgodnych ze standardem WPS zapoznaj się z poniższymi informacjami.

- Nazwa sieci (SSID/ESSID)
Identyfikator SSID lub ESSID używanego punktu dostępu. Jest to tzw. „nazwa punktu dostępu” lub „nazwa sieciowa”.

Przed użyciem

Przewodnik podstawowy

Przewodnik zaawansowany

Podstawowe informacje o aparacie

Tryb automatyczny/tryb hybrydowy automatyczny

Inne tryby fotografowania

Tryb P

Tryb Tv, Av i M

Tryb wyświetlania

Funkcje Wi-Fi

Menu ustawień

Akcesoria

Dodatek

Skorowidz



- Uwierzytelnianie w sieci/szyfrowanie danych (metoda/tryb szyfrowania)
Metoda szyfrowania danych podczas transmisji bezprzewodowej.
Sprawdź, jakie ustawienia zabezpieczeń znajdują się w użyciu:
WPA2-PSK (AES), WPA2-PSK (TKIP), WPA-PSK (AES), WPA-PSK (TKIP), WEP (uwierzytelnianie za pośrednictwem systemu otwartego) czy może bez zabezpieczeń.
- Hasło (klucz szyfrujący/sieciowy)
Klucz używany do szyfrowania danych podczas transmisji bezprzewodowej. Jest to tzw. „klucz szyfrujący” lub „klucz sieciowy”.
- Indeks kluczy (klucz przesyłany)
Klucz tworzony, gdy do uwierzytelniania w sieci/szyfrowania danych służy mechanizm WEP. Wprowadź ustawienie „1”.



- Jeżeli do dostosowania ustawień sieciowych są wymagane uprawnienia administratora systemu, skontaktuj się z administratorem systemu, aby uzyskać szczegółowe informacje.
- Te ustawienia są bardzo ważne dla bezpieczeństwa sieci. Ustawienia te należy zmieniać rozważnie.



- Informacje na temat zgodności ze standardem WPS oraz instrukcje dotyczące sprawdzania ustawień można znaleźć w podręczniku użytkownika dostarczonym z punktem dostępu.
- Router jest urządzeniem tworzącym strukturę sieci (LAN) umożliwiającą łączenie wielu komputerów. Router z funkcją komunikacji Wi-Fi jest nazywany „routerem Wi-Fi”.
- W niniejszym przewodniku wszystkie routery Wi-Fi i stacje bazowe są nazywane „punktami dostępu”.
- Jeśli w sieci Wi-Fi stosujesz filtrowanie adresów MAC, dodaj koniecznie w punkcie dostępu adres MAC aparatu. Aby sprawdzić adres MAC aparatu można, należy wybrać MENU (📄32) > karta [📶4] > [Ustawienia Wi-Fi] > [Sprawdź adres MAC].

Używanie z punktów dostępu zgodnych ze standardem WPS

WPS ułatwia wprowadzanie ustawień w trakcie łączenia urządzeń przez sieć Wi-Fi. Można skorzystać z metody konfiguracji przycisków (PBC) lub PIN w celu skonfigurowania ustawień dla urządzenia zgodnego ze standardem WPS.



1 Podłącz smartfon do punktu dostępu.

2 Przygotuj nawiązanie połączenia.

- Wyświetli ekran [Oczekiwanie na połączenie], wykonując czynności podane w punktach 1–4 w podrozdziale „Dodawanie smartfonu za pomocą menu Wi-Fi” (📖117).

3 Wybierz opcję [Przełącz sieć].

- Za pomocą przycisków [◀][▶] wybierz opcję [Przełącz sieć], a następnie naciśnij przycisk [📶].
- Pojawi się lista wykrytych punktów dostępu.

4 Wybierz opcję [Połącz. WPS].

- Za pomocą przycisków [▲][▼] wybierz opcję [Połącz. WPS], a następnie naciśnij przycisk [📶].

5 Wybierz opcję [Metoda PBC].

- Za pomocą przycisków [▲][▼] wybierz opcję [Metoda PBC], a następnie naciśnij przycisk [📶].

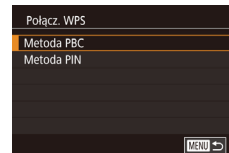
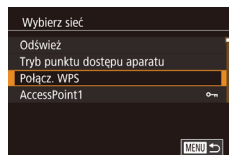
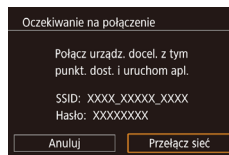

Przed użyciem

Przewodnik podstawowy

Przewodnik zaawansowany

Podstawowe informacje o aparacie

Tryb automatyczny/tryb hybrydowy automatyczny

Inne tryby fotografowania

Tryb P

Tryb Tv, Av i M

Tryb wyświetlania

Funkcje Wi-Fi

Menu ustawień

Akcesoria

Dodatek

Skorowidz



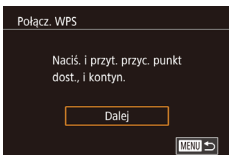

6 Nawiąż połączenie.

- Naciśnij i przytrzymaj przycisk połączenia WPS na punkcie dostępu.
- Aby przejść do następnego punktu, naciśnij przycisk [MENU] na aparacie.

7 Importuj zdjęcia.

- Wykonaj czynności podane w punktach 6–9 w podrozdziale „Dodawanie smartfonu za pomocą menu Wi-Fi” (117), aby wybrać smartfon, określić ustawienia zachowania poufności informacji i zaimportować zdjęcia.



- Jeśli w punkcie 5 zostanie wybrana opcja [Metoda PIN], na ekranie pojawi się kod PIN. Należy koniecznie skonfigurować ten kod w punkcie dostępu. Wybierz urządzenie na ekranie [Wybierz urządzenie]. Więcej informacji na ten temat można znaleźć w instrukcji obsługi dostarczonej z punktem dostępu.

Nawiązywanie połączenia z punktami dostępu widocznymi na liście

1 Wyświetl listę punktów dostępu.

- Wyświetl listę sieci (punktów dostępu) w sposób podany w punktach 1–3 w podrozdziale „Korzystanie z punktów dostępu zgodnych ze standardem WPS” (119).

2 Wybierz punkt dostępu.

- Naciśnij przyciski [▲][▼], aby wybrać sieć (punkt dostępu), a następnie naciśnij przycisk [MENU].

3 Wprowadź hasło punktu dostępu.

- Naciśnij przycisk [MENU], aby wyświetlić klawiaturę, a następnie wpisz hasło (33).
- Za pomocą przycisków [▲][▼] wybierz opcję [Dalej], a następnie naciśnij przycisk [MENU].

4 Wybierz opcję [Auto].

- Za pomocą przycisków [▲][▼] wybierz opcję [Auto], a następnie naciśnij przycisk [MENU].

5 Importuj zdjęcia.

- Wykonaj czynności podane w punktach 6–9 w podrozdziale „Dodawanie smartfonu za pomocą menu Wi-Fi” (117), aby wybrać smartfon, określić ustawienia zachowania poufności informacji i zaimportować zdjęcia.

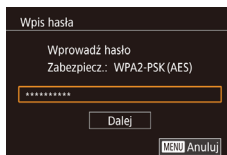
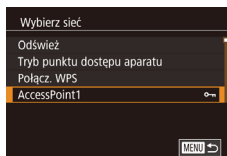

Przed użyciem

Przewodnik podstawowy

Przewodnik zaawansowany

Podstawowe informacje o aparacie

Tryb automatyczny/tryb hybrydowy automatyczny

Inne tryby fotografowania

Tryb P

Tryb Tv, Av i M

Tryb wyświetlania

Funkcje Wi-Fi

Menu ustawień

Akcesoria

Dodatek

Skorowidz





- Aby ustalić hasło punktu dostępu, sprawdź ustawienia samego punktu dostępu lub zapoznaj się z informacjami podanymi w jego instrukcji obsługi.
- Wyświetlanych jest maksymalnie 16 punktów dostępu. Jeśli nie zostaną wykryte żadne punkty dostępu, nawet po wybraniu opcji [Odśwież] w punkcie 2 celu aktualizacji listy, wybierz opcję [Ustaw ręcznie] w punkcie 2, aby ręcznie skonfigurować ustawienia punktu dostępu. Postępuj zgodnie z instrukcjami wyświetlanymi na ekranie i wprowadź identyfikator SSID, ustawienia zabezpieczeń i hasło.
- Hasła punktów dostępu, z którymi ustanawiano już połączenie, są wyświetlane jako gwiazdki [*] w punkcie 3. Aby użyć tego samego hasła, wybierz opcję [Dalej] za pomocą przycisków [▲][▼], a następnie naciśnij przycisk [Ⓜ].

Poprzednie punkty dostępu

Aby automatycznie ponowić połączenie z jednym z wcześniejszych punktów dostępu, wykonaj czynności podane w punkcie 3 w podrozdziale „Wysyłanie do smartfonu przypisanego do przycisku” (📖 115) lub punkcie 4 w podrozdziale „Dodawanie smartfonu za pomocą menu Wi-Fi” (📖 117).

- Aby używać aparatu jako punktu dostępu, wybierz opcję [Przełącz sieć] na ekranie wyświetlonym w trakcie nawiązywania połączenia, a następnie wybierz opcję [Tryb punktu dostępu aparatu].
- Aby przełączyć punkty dostępu, wybierz opcję [Przełącz sieć] na ekranie wyświetlonym w trakcie nawiązywania połączenia, a następnie wykonaj procedurę opisaną w podrozdziale „Korzystanie z punktów dostępu zgodnych ze standardem WPS” (📖 119) od punktu 4 lub procedurę opisaną w podrozdziale „Nawiązywanie połączenia z punktami dostępu widocznymi na liście” (📖 120) od punktu 2.

Wysyłanie zdjęć do zarejestrowanej usługi sieci Web

Rejestrowanie usług sieci Web

Dodaj do aparatu usługi sieci Web, z których chcesz korzystać, za pomocą smartfonu lub komputera.

- Dokończenie wprowadzania ustawień aparatu pod kątem serwisu CANON iMAGE GATEWAY lub innych usług sieci Web wymaga użycia smartfonu lub komputera z przeglądarką i połączeniem z Internetem.
- Sprawdź dostępne w witrynie CANON iMAGE GATEWAY w sieci Web dane dotyczące przeglądarki (program Microsoft Internet Explorer itd.), warunk użytkownika oraz informacje o ustawieniach i wersji.
- Informacje o tym, w których krajach i regionach dostępny jest serwis CANON iMAGE GATEWAY, można znaleźć w witrynie firmy Canon w sieci Web (<http://www.canon.com/cig/>).
- Instrukcje i szczegółowe informacje dotyczące serwisu CANON iMAGE GATEWAY zamieszczono w Pomocy serwisu CANON iMAGE GATEWAY.
- Aby korzystać z innych usług sieci Web niż serwis CANON iMAGE GATEWAY, musisz mieć powiązane z nimi konto. Aby uzyskać więcej informacji, zapoznaj się z zawartością witryn sieci Web dla poszczególnych usług, w których chcesz się zarejestrować.
- Za połączenie z usługodawcą internetowym (ISP) i korzystanie z punktów dostępu mogą być pobierane opłaty.



- Serwis CANON iMAGE GATEWAY również wyświetla wskazówki dotyczące pobierania, przeznaczone dla użytkowników.

Rejestrowanie w serwisie CANON iMAGE GATEWAY

Po połączeniu aparatu z serwisem CANON iMAGE GATEWAY, należy dodać serwis CANON iMAGE GATEWAY jako docelową usługę sieci Web dla aparatu.

Przed użyciem

Przewodnik podstawowy

Przewodnik zaawansowany

Podstawowe informacje o aparacie

Tryb automatyczny/tryb hybrydowy automatyczny

Inne tryby fotografowania

Tryb P

Tryb Tv, Av i M

Tryb wyświetlania

Funkcje Wi-Fi

Menu ustawień

Akcesoria

Dodatek

Skorowidz





1 Zaloguj się w serwisie CANON IMAGE GATEWAY i uzyskaj dostęp do strony ustawień połączenia aparatu.

- Za pomocą komputera lub smartfonu przejdź pod adres <http://www.canon.com/cig/> i odwiedź witrynę serwisu CANON IMAGE GATEWAY.
- Po wyświetleniu ekranu logowania wprowadź swoją nazwę użytkownika i hasło, aby się zalogować. Jeśli nie masz konta w serwisie CANON IMAGE GATEWAY, postępuj zgodnie z instrukcjami, aby ukończyć rejestrację członkowską (bezpłatnie).
- Uzyskaj dostęp do strony ustawień aparatu.



2 Wyświetl stronę służącą do wprowadzania kodu uwierzytelniającego.

- Po wybraniu opcji [Wprowadź kod uwierzytelniający tutaj] pojawi się strona służąca do wprowadzania kodu uwierzytelniającego. Na tej stronie w punkcie 7 wprowadź kod uwierzytelniający widoczny na ekranie aparatu po wykonaniu czynności opisanych w punktach 3–6.



3 Wyświetl menu Wi-Fi.

- Naciśnij przycisk [▶], aby włączyć aparat.
- Naciśnij przycisk [INFO], a następnie wybierz w menu ikonę [Wi-Fi] (📖31).
- Jeżeli zostanie wyświetlony ekran [Nick urządzenia], wybierz opcję [Tak] (📖114).

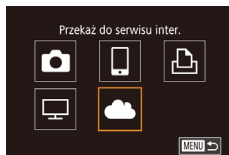
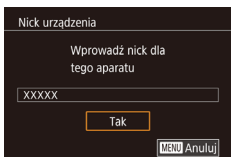

4 Wybierz ikonę [☁].

- Za pomocą przycisków [▲][▼][◀][▶] wybierz ikonę [☁], a następnie naciśnij przycisk [INFO].

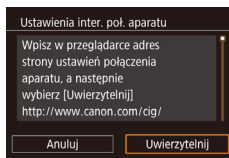

5 Wybierz opcję [Uwierzytelnij].

- Za pomocą przycisków [◀][▶] wybierz opcję [Uwierzytelnij], a następnie naciśnij przycisk [INFO].

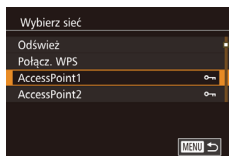

6 Nawiąż połączenie z punktem dostępu.

- Nawiąż połączenie z punktem dostępu w sposób podany w punktach 4–6 w podrozdziale „Korzystanie z punktów dostępu zgodnych ze standardem WPS” (📖119) lub w punktach 2–4 w podrozdziale „Nawiązywanie połączenia z punktami dostępu widocznymi na liście” (📖120).
- Po połączeniu aparatu z serwisem CANON IMAGE GATEWAY za pośrednictwem punktu dostępu wyświetlany jest kod uwierzytelniający.
- Nie zamykaj tego ekranu do chwili, gdy zostaną wykonane czynności opisane w punkcie 7.

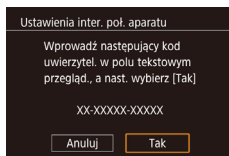

Przed użyciem

Przewodnik podstawowy

Przewodnik zaawansowany

Podstawowe informacje o aparacie

Tryb automatyczny/tryb hybrydowy automatyczny

Inne tryby fotografowania

Tryb P

Tryb Tv, Av i M

Tryb wyświetlania

Funkcje Wi-Fi

Menu ustawień

Akcesoria

Dodatek

Skorowidz





7 Wprowadź kod uwierzytelniający.

- W smartfonie lub na komputerze wprowadź kod uwierzytelniający widoczny na ekranie aparatu i przejdź do następnego punktu.
- Pojawi się 6-cyfrowy numer potwierdzający.

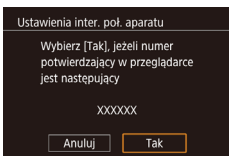

8 Sprawdź numer potwierdzający i wykonaj procedurę konfiguracji.

- Sprawdź numer potwierdzenia na drugim ekranie przedstawionym w punkcie 6 (wyświetlanym po wybraniu opcji [Tak] za pomocą przycisków [◀][▶]), a następnie naciśnięciu przycisku [OK]).
- Upewnij się, że numer potwierdzający na ekranie aparatu zgadza się z numerem na ekranie smartfonu lub komputera.
- Za pomocą przycisków [◀][▶] wybierz opcję [Tak], a następnie naciśnij przycisk [OK]).
- Wykonaj procedurę konfiguracji w smartfonie lub na komputerze.



- Po wykonaniu powyższych czynności do listy lokalizacji docelowych zostaną dodane pozycje CANON iMAGE GATEWAY oraz [ikonę] (📖 131), a ikona [ikonę] zostanie zastąpiona przez ikonę [ikonę].
- Ekran ustawień usługi sieci Web zostanie wyświetlony w smartfonie lub na komputerze. Aby zarejestrować inne usługi sieci Web, wykonaj od punktu 2 procedurę opisaną w podrozdziale „Rejestrowanie innych usług sieci Web” (📖 123).



- Można również zmienić nick aparatu na ekranie opisanym w punkcie 3 (📖 137).
- Jeśli aparat był już połączony z innymi urządzeniami za pośrednictwem menu Wi-Fi, po wyświetleniu tego menu w pierwszej kolejności pojawiają się ostatnie urządzenia docelowe. Wyświetli ekran wyboru urządzenia za pomocą przycisków [◀][▶], a następnie skonfiguruj ustawienie.

Rejestrowanie innych usług sieci Web

Możesz również dodać do aparatu usługi sieci Web inne niż CANON iMAGE GATEWAY. Jednak najpierw należy zarejestrować w aparacie serwis CANON iMAGE GATEWAY (📖 121).



1 Przejdź do ekranu ustawień usług sieci Web.

- Wykonaj czynności podane w punkcie 1 w podrozdziale „Rejestrowanie w serwisie CANON iMAGE GATEWAY” (📖 121) i zaloguj się w serwisie CANON iMAGE GATEWAY, a następnie wyświetl ekran ustawień usług sieci Web.



2 Skonfiguruj usługę sieci Web, której chcesz używać.

- Postępuj zgodnie z instrukcjami wyświetlanymi na ekranie smartfonu lub komputera, aby skonfigurować usługę sieci Web.

Przed użyciem

Przewodnik podstawowy

Przewodnik zaawansowany

Podstawowe informacje o aparacie

Tryb automatyczny/tryb hybrydowy automatyczny

Inne tryby fotografowania

Tryb P

Tryb Tv, Av i M

Tryb wyświetlania

Funkcje Wi-Fi

Menu ustawień

Akcesoria

Dodatek

Skorowidz





3 Wybierz ikonę [📶].

- W trybie odtwarzania naciśnij przycisk [📶], wybierz opcję [👉] w menu i naciśnij przycisk [📶], aby otworzyć menu Wi-Fi.
- Za pomocą przycisków [▲][▼][◀][▶] wybierz ikonę [📶], a następnie naciśnij przycisk [📶].
- Spowoduje to aktualizację ustawień usług sieci Web.



- Jeśli skonfigurowane ustawienia zostaną zmienione, wykonaj ponownie czynności opisane w tych punktach, aby zaktualizować ustawienia aparatu.

Przesyłanie zdjęć do usług sieci Web



1 Wyświetl menu Wi-Fi.

- Naciśnij przycisk [▶], aby włączyć aparat.
- Naciśnij przycisk [📶], a następnie wybierz w menu ikonę [👉] (📖31).



2 Wybierz miejsce docelowe.

- Wybierz ikonę usługi sieci Web, z którą chcesz ustanowić połączenie, za pomocą przycisków [▲][▼][◀][▶], a następnie naciśnij przycisk [📶].
- Jeśli usługa sieci Web zawiera wielu odbiorców lub liczne opcje udostępniania, wybierz odpowiedni element na ekranie [Wybierz odbiorcę] za pomocą przycisków [▲][▼], a następnie naciśnij przycisk [📶].



3 Wyślij zdjęcie.

- Wybierz opcję [Wyślij ten obraz] za pomocą przycisków [▲][▼][◀][▶], a następnie naciśnij przycisk [📶].
- W przypadku przesyłania materiałów do serwisu YouTube zapoznaj się z warunkami świadczenia usługi, a następnie wybierz opcję [Zgadzam się] i naciśnij przycisk [📶].
- Rozpocznie się transfer obrazów. W trakcie transferu obrazów ekran gaśnie.
- Po wysłaniu zdjęcia zostanie wyświetlony komunikat [Tak]. Aby powrócić do ekranu wyświetlania, naciśnij przycisk [📶].



- Połączenia wymagają, aby w aparacie znajdowała się karta pamięci z zapisanymi na niej zdjęciami.
- Możesz też wysłać wiele zdjęć naraz oraz zmieniać ich rozmiar i dodawać do nich komentarze przed wysłaniem (📖129).

Przed użyciem

Przewodnik podstawowy

Przewodnik zaawansowany

Podstawowe informacje o aparacie

Tryb automatyczny/tryb hybrydowy automatyczny

Inne tryby fotografowania

Tryb P

Tryb Tv, Av i M

Tryb wyświetlania

Funkcje Wi-Fi

Menu ustawień

Akcesoria

Dodatek

Skorowidz



Oglądanie obrazów w odtwarzaczu multimedialnym

Zdjęcia zapisane na karcie pamięci aparatu można wyświetlać na ekranie telewizora lub innego urządzenia.

Funkcja ta wymaga telewizora, konsoli do gier, smartfonu lub innego odtwarzacza multimedialnego zgodnego ze standardem DLNA. W tej instrukcji termin „odtwarzacz multimedialny” jest używany w odniesieniu do wszystkich takich urządzeń.

Postępuj zgodnie z tymi instrukcjami tylko po połączeniu odtwarzacza multimedialnego z punktem dostępu. Szczegółowe informacje można znaleźć w instrukcji obsługi urządzenia.

1 Wyświetl menu Wi-Fi.

- Przejdź do menu Wi-Fi w sposób opisany w punkcie 2 w podrozdziale „Dodawanie smartfonu za pomocą menu Wi-Fi” (📖117).



2 Wybierz ikonę [📺].

- Za pomocą przycisków [▲][▼][◀][▶] wybierz ikonę [📺], a następnie naciśnij przycisk [🔍].

3 Nawiąż połączenie z punktem dostępu.

- Nawiąż połączenie z punktem dostępu w sposób podany w punktach 4–6 w podrozdziale „Korzystanie z punktów dostępu zgodnych ze standardem WPS” (📖119) lub w punktach 2–4 w podrozdziale „Nawiązywanie połączenia z punktami dostępu widocznymi na liście” (📖120).

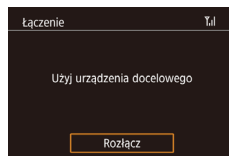
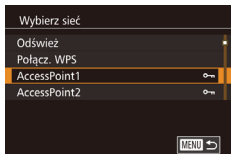

- Ten ekran zostanie wyświetlony po przygotowaniu aparatu do połączenia z odtwarzaczem multimedialnym. Ekran zostanie przyciemniony po chwili.

- Po połączeniu urządzeń można wyświetlać zdjęcia przy użyciu odtwarzacza multimedialnego. Szczegółowe informacje można znaleźć w instrukcji obsługi odtwarzacza multimedialnego.

4 Wyświetl ekran ustawień odtwarzacza multimedialnego w telewizorze.

- Wyświetl ekran [📺] Canon EOS M10] w wyświetlaczu multimedialnym.
- Wyświetlana ikona zależy od rodzaju odtwarzacza multimedialnego. Znajdź ikonę z etykietą [📺] Canon EOS M10].

5 Wyświetl zdjęcia.

- Wybierz [📺] Canon EOS M10] > karta pamięci (SD lub inna) > folder > zdjęcia.
- Wybierz zdjęcie, które chcesz wyświetlić w odtwarzaczu multimedialnym. Szczegółowe informacje można znaleźć w instrukcji obsługi odtwarzacza multimedialnego.
- Po wykonaniu powyższych czynności naciśnij przycisk [🔍] w aparacie, aby zakończyć połączenie. Jeżeli ekran jest przyciemniony, naciśnij dowolny przycisk. Po wyświetleniu drugiego ekranu opisanego w punkcie 3 naciśnij przycisk [🔍].

Przed użyciem

Przewodnik podstawowy

Przewodnik zaawansowany

Podstawowe informacje o aparacie

Tryb automatyczny/tryb hybrydowy automatyczny

Inne tryby fotografowania

Tryb P

Tryb Tv, Av i M

Tryb wyświetlania

Funkcje Wi-Fi

Menu ustawień

Akcesoria

Dodatek

Skorowidz





- Połączenia wymagają, aby w aparacie znajdowała się karta pamięci z zapisanymi na niej zdjęciami.
- Jeśli aparat był już połączony z innymi urządzeniami za pośrednictwem menu Wi-Fi, po wyświetleniu menu Wi-Fi w pierwszej kolejności pojawiają się ostatnie urządzenia docelowe. Z łatwością można ponownie nawiązać połączenie, wybierając za pomocą przycisków [▲][▼] nazwę odpowiedniego urządzenia, a następnie naciskając przycisk [Ⓜ]. Aby dodać nowe urządzenie, wyświetl ekran wyboru urządzenia za pomocą przycisków [◀][▶], a następnie skonfiguruj ustawienia.
- Poprzednie połączenia odtwarzaczy multimedialnych są wyświetlane jako „MediaServ.”.
- Obrazy RAW i filmy nie są wyświetlane.
- Okno informacji i szczegóły wyświetlane w telewizorze mogą się różnić w zależności od odtwarzacza multimedialnego. Niektóre odtwarzacze multimedialne nie wyświetlają informacji o obrazie lub wyświetlają pionowe obrazy w orientacji poziomej.
- Ikony z etykietami typu „1-100” zawierają obrazy pogrupowane według numeru pliku w wybranym folderze.
- Daty wyświetlane dla kart lub folderów mogą odzwierciedlać datę zegara aparatu podczas ostatniego wyświetlenia.

Bezprzewodowe drukowanie zdjęć na podłączonej drukarce

W opisany poniżej sposób podłącz aparat do drukarki za pośrednictwem Wi-Fi w celu drukowania.

W poniższej procedurze pokazano, jak używać aparatu w roli punktu dostępu, ale można również korzystać z dotychczasowego punktu dostępu w swojej sieci (📖118).

1 Wyświetl menu Wi-Fi.

- Przejdź do menu Wi-Fi w sposób opisany w punkcie 2 w podrozdziale „Dodawanie smartfonu za pomocą menu Wi-Fi” (📖117).



2 Wybierz ikonę [🖨️].

- Za pomocą przycisków [▲][▼][◀][▶] wybierz ikonę [🖨️], a następnie naciśnij przycisk [Ⓜ].

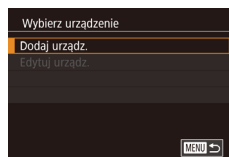

3 Wybierz opcję [Dodaj urządz.].

- Wybierz opcję [Dodaj urządz.] za pomocą przycisków [▲][▼], a następnie naciśnij przycisk [Ⓜ].

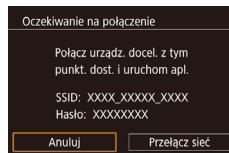

- Zostanie wyświetlony identyfikator SSID aparatu i hasło.

Przed użyciem

Przewodnik podstawowy

Przewodnik zaawansowany

Podstawowe informacje o aparacie

Tryb automatyczny/tryb hybrydowy automatyczny

Inne tryby fotografowania

Tryb P

Tryb Tv, Av i M

Tryb wyświetlania

Funkcje Wi-Fi

Menu ustawień

Akcesoria

Dodatek

Skorowidz





4 Podłącz drukarkę do sieci komputerowej.

- W menu ustawień Wi-Fi w drukarce wybierz identyfikator SSID (nazwę sieci) wyświetlany na ekranie aparatu, aby nawiązać z nim połączenie.

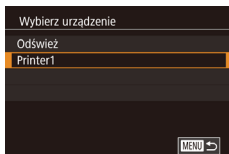

5 Wybierz drukarkę.

- Wybierz nazwę drukarki za pomocą przycisków [▲][▼], a następnie naciśnij przycisk [Ⓜ].

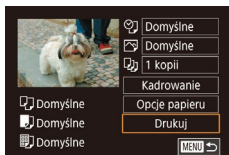

6 Wybierz zdjęcie do wydrukowania.

- Wybierz zdjęcie za pomocą przycisków [◀][▶].
- Naciśnij przycisk [Ⓜ], wybierz ikonę [🖨], a następnie ponownie naciśnij przycisk [Ⓜ].
- Za pomocą przycisków [▲][▼] wybierz opcję [Drukuj], a następnie naciśnij przycisk [Ⓜ].
- Szczegółowe instrukcje dotyczące drukowania można znaleźć w podrozdziale „Drukowanie zdjęć” (📖154).
- Naciśnij przycisk [Ⓜ], aby zakończyć połączenie, naciśnij przyciski [▲][▼] w celu wybrania opcji [(Ⓜ)], naciśnij przycisk [Ⓜ], wybierz opcję [Tak] za pomocą przycisków [◀][▶], a następnie naciśnij przycisk [Ⓜ].



- Połączenia wymagają, aby w aparacie znajdowała się karta pamięci z zapisanymi na niej zdjęciami.
- Jeśli aparat był już połączony z innymi urządzeniami za pośrednictwem menu Wi-Fi, po wyświetleniu menu Wi-Fi w pierwszej kolejności pojawiają się ostatnie urządzenia docelowe. Z łatwością można ponownie nawiązać połączenie, wybierając za pomocą przycisków [▲][▼] nazwę odpowiedniego urządzenia, a następnie naciskając przycisk [Ⓜ]. Aby dodać nowe urządzenie, wyświetl ekran wyboru urządzenia za pomocą przycisków [◀][▶], a następnie skonfiguruj ustawienia.
- Jeśli nie chcesz, aby na liście były widoczne ostatnie urządzenia docelowe, wybierz kolejno: MENU (📖32) > kartę [📶4] > menu [Ustawienia Wi-Fi] > opcję [Hist. docel.] > ustawienie [Wył.].
- Jeśli używany jest inny punkt dostępu, zobacz „Korzystanie z innego punktu dostępu” (📖118).

Przed użyciem
Przewodnik podstawowy
Przewodnik zaawansowany
Podstawowe informacje o aparacie
Tryb automatyczny/tryb hybrydowy automatyczny
Inne tryby fotografowania
Tryb P
Tryb Tv, Av i M
Tryb wyświetlania
Funkcje Wi-Fi
Menu ustawień
Akcesoria
Dodatek
Skorowidz



Wysyłanie zdjęć do innego aparatu

W poniższy sposób można za pośrednictwem sieci Wi-Fi połączyć ze sobą dwa aparaty i przesyłać zdjęcia między nimi.

- Bezprzewodowo można łączyć ze sobą tylko aparaty marki Canon wyposażone w funkcję Wi-Fi. Nie można nawiązywać połączeń z aparatami marki Canon obsługującymi karty Eye-Fi, jeśli nie mają one funkcji Wi-Fi. Za pomocą tego aparatu nie można nawiązywać połączenia z aparatami DIGITAL IXUS WIRELESS.

1 Wyświetl menu Wi-Fi.

- Przejdź do menu Wi-Fi w sposób opisany w punkcie 2 w podrozdziale „Dodawanie smartfonu za pomocą menu Wi-Fi” (📖 117).



2 Wybierz ikonę [📷].

- Za pomocą przycisków [▲][▼][◀][▶] wybierz ikonę [📷], a następnie naciśnij przycisk [📷].

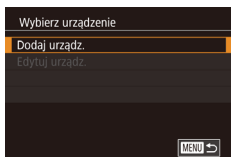

3 Wybierz opcję [Dodaj urządz.].

- Wybierz opcję [Dodaj urządz.] za pomocą przycisków [▲][▼], a następnie naciśnij przycisk [📷].
- Wykonaj również w aparacie docelowym czynności podane w punktach 1–3.
- Informacje o połączeniu z aparatem zostaną dodane wówczas, gdy komunikat [Rozp. poł. na aparacie docel.] jest wyświetlany na ekranach obu aparatów.



4 Wyślij zdjęcie.

- Wybierz opcję [Wyślij ten obraz] za pomocą przycisków [▲][▼][◀][▶], a następnie naciśnij przycisk [📷].
- Rozpocznie się transfer obrazów. W trakcie transferu obrazów ekran gaśnie.
- Po wysłaniu zdjęcia zostanie wyświetlony komunikat [Transfer zakończony] i ponownie pojawi się ekran transferu obrazów.
- Naciśnij przycisk [MENU], aby zakończyć połączenie, wybierz opcję [Tak] na ekranie potwierdzenia za pomocą przycisków [◀][▶], a następnie naciśnij przycisk [📷].



- Połączenia wymagają, aby w aparacie znajdowała się karta pamięci.
- Jeśli aparat był już połączony z innymi urządzeniami za pośrednictwem menu Wi-Fi, po wyświetleniu menu Wi-Fi w pierwszej kolejności pojawiają się ostatnie urządzenia docelowe. Z łatwością można ponownie nawiązać połączenie, wybierając za pomocą przycisków [▲][▼] nazwę odpowiedniego urządzenia, a następnie naciskając przycisk [📷]. Aby dodać nowe urządzenie, wyświetl ekran wyboru urządzenia za pomocą przycisków [◀][▶], a następnie skonfiguruj ustawienia.
- Jeśli nie chcesz, aby na liście były widoczne ostatnie urządzenia docelowe, wybierz kolejno: MENU (📖 32) > kartę [4] > menu [Ustawienia Wi-Fi] > opcję [Hist. docel.] > ustawienie [Wył.].
- Możesz też wysyłać wiele zdjęć naraz oraz zmieniać ich rozmiar przed wysłaniem (📖 129).

Przed użyciem

Przewodnik podstawowy

Przewodnik zaawansowany

Podstawowe informacje o aparacie

Tryb automatyczny/tryb hybrydowy automatyczny

Inne tryby fotografowania

Tryb P

Tryb Tv, Av i M

Tryb wyświetlania

Funkcje Wi-Fi

Menu ustawień

Akcesoria

Dodatek

Skorowidz



Opcje wysyłania zdjęć

Możesz wybierać wiele zdjęć do jednoczesnego wysłania oraz zmieniać liczbę rejestrowanych pikseli obrazu (rozmiar) przed wysłaniem. Niektóre usługi sieci Web umożliwiając również dodawanie komentarzy do zdjęć.

Wysyłanie wielu zdjęć



1 Wybierz opcję [Wybierz i wyślij].

- Na ekranie transferu obrazów za pomocą przycisków [◀][▶] wybierz opcję [Wybierz i wyślij], a następnie naciśnij przycisk [Ⓜ].

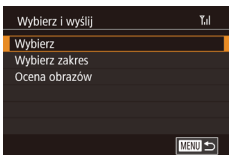

2 Określ sposób wyboru.

- Wybierz sposób wyboru za pomocą przycisków [▲][▼].

Wybieranie pojedynczych zdjęć

1 Wybierz opcję [Wybierz].

- Wybierz opcję [Wybierz] w sposób opisany w punkcie 2 w podrozdziale „Wysyłanie wielu zdjęć” (📖 129), a następnie naciśnij przycisk [Ⓜ].

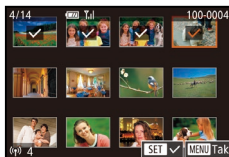

2 Wybierz zdjęcie.

- Wybierz zdjęcie do wysłania za pomocą przycisków [▲][▼][◀][▶], a następnie naciśnij przycisk [Ⓜ]. Pojawi się ikona [✓].
- Aby anulować wybieranie, naciśnij ponownie przycisk [Ⓜ]. Ikona [✓] zniknie z ekranu.
- Aby wybrać kolejne zdjęcia, powtarzaj powyższą procedurę.
- Po zakończeniu wybierania zdjęć naciśnij przycisk [MENU].
- Za pomocą przycisków [◀][▶] wybierz opcję [Tak], a następnie naciśnij przycisk [Ⓜ].

3 Wyślij zdjęcia.

- Za pomocą przycisków [◀][▶] wybierz opcję [Wyślij], a następnie naciśnij przycisk [Ⓜ].

Wybieranie zakresu

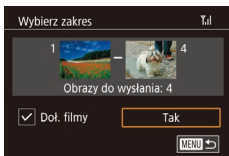

1 Wybierz opcję [Wybierz zakres].

- Wybierz opcję [Wybierz zakres] w sposób opisany w punkcie 2 w podrozdziale „Wysyłanie wielu zdjęć” (📖 129), a następnie naciśnij przycisk [Ⓜ].

2 Wybierz zdjęcia.

- Aby wskazać zdjęcia, wykonaj czynności podane w punktach 2–3 w podrozdziale „Wybieranie zakresu” (📖 103).
- Aby uwzględnić filmy, wybierz opcję [Doł. filmy] za pomocą przycisków [▲][▼][◀][▶], a następnie naciśnij przycisk [Ⓜ] w celu oznaczenia opcji jako wybranej [✓].
- Wybierz opcję [Tak] za pomocą przycisków [▲][▼][◀][▶], a następnie naciśnij przycisk [Ⓜ].

Przed użyciem

Przewodnik podstawowy

Przewodnik zaawansowany

Podstawowe informacje o aparacie

Tryb automatyczny/tryb hybrydowy automatyczny

Inne tryby fotografowania

Tryb P

Tryb Tv, Av i M

Tryb wyświetlania

Funkcje Wi-Fi

Menu ustawień

Akcesoria

Dodatek

Skorowidz



3 Wyślij zdjęcia.

- Za pomocą przycisków [◀][▶] wybierz opcję [Wyślij], a następnie naciśnij przycisk [📧].

Wysyłanie ocenionych zdjęć

Można wysłać wiele zdjęć z tą samą oceną (📖 105).

1 Wybierz opcję [Ocenianie zdjęć].

- Wybierz opcję [Ocenianie zdjęć] w sposób opisany w punkcie 2 w podrozdziale „Wysyłanie wielu zdjęć” (📖 129), a następnie naciśnij przycisk [📧].
- Wybierz ocenę za pomocą przycisków [▲][▼], a następnie naciśnij przycisk [📧]. Zostanie wyświetlony ekran wyboru zdjęć, na którym będą wyświetlane tylko zdjęcia z wybraną oceną.
- Można również usunąć zdjęcia z grupy przeznaczonej do wysłania, wybierając zdjęcie i naciskając przycisk [📧] w celu wyczyszczenia znacznika [✓].
- Po zakończeniu wybierania zdjęć naciśnij przycisk [MENU].
- Za pomocą przycisków [◀][▶] wybierz opcję [Tak], a następnie naciśnij przycisk [📧].

2 Wyślij zdjęcia.

- Za pomocą przycisków [◀][▶] wybierz opcję [Wyślij], a następnie naciśnij przycisk [📧].

Uwagi dotyczące wysyłania zdjęć

- Zależnie od stanu używanej sieci przesyłanie filmów może być czasochłonne. Należy sprawdzać stan akumulatora aparatu.
- Usługi sieci Web mogą ograniczać liczbę zdjęć lub długość filmów, które można przesałać.
- W przypadku wysyłania filmów do smartfonów należy pamiętać, że obsługiwana jakość obrazu zmienia się w zależności od smartfonu. Szczegółowe informacje na ten temat można znaleźć w instrukcji obsługi dostarczonej ze smartfonem.
- Moc sygnału sieci bezprzewodowej jest wskazywana na ekranie za pomocą następujących ikon: [📶] duża, [📶] średnia, [📶] mała, [📶] słaba
- Wysyłanie zdjęć do usług sieci Web jest mniej czasochłonne w przypadku ponownego wysyłania zdjęć, które są wciąż dostępne na serwerze CANON IMAGE GATEWAY.

Ustawienie liczby rejestrowanych pikseli (Wielkość obrazu)

Na ekranie transferu obrazów za pomocą przycisków [▲][▼] wybierz ikonę [📷], a następnie naciśnij przycisk [📧]. Na wyświetlonym ekranie wybierz liczbę rejestrowanych pikseli (wielkość obrazu) za pomocą przycisków [▲][▼], a następnie naciśnij przycisk [📧].

- Aby wysłać zdjęcia w oryginalnym rozmiarze, wybierz dla opcji zmiany rozmiaru ustawienie [Nie].
- Wybranie ustawienia [S2] spowoduje zmianę rozmiaru zdjęć, które są większe od rozmiaru określonego przed wysłaniem.
- Nie można zmienić wielkości filmów.

Przed użyciem

Przewodnik podstawowy

Przewodnik zaawansowany

Podstawowe informacje o aparacie

Tryb automatyczny/tryb hybrydowy automatyczny

Inne tryby fotografowania

Tryb P

Tryb Tv, Av i M

Tryb wyświetlania

Funkcje Wi-Fi

Menu ustawień

Akcesoria

Dodatek

Skorowidz



Dodawanie komentarzy

Za pomocą aparatu można dodawać komentarze do zdjęć wysyłanych na adresy e-mail, do sieci społecznościowych itp. Maksymalna liczba znaków i symboli zależy od usługi sieci Web.



1 Przejdź do ekranu dodawania komentarzy.

- Na ekranie transferu obrazów za pomocą przycisków [▲][▼][◀][▶] wybierz ikonę [🗨️], a następnie naciśnij przycisk [📷].

2 Dodaj komentarz (📖33).

3 Wyślij zdjęcie.



- Jeśli nie zostanie wprowadzony komentarz, automatycznie wysyłany jest komentarz ustawiony w serwisie CANON iMAGE GATEWAY.
- Możesz też dodawać komentarze do wielu zdjęć przed ich wysłaniem. Ten sam komentarz jest dodawany do wszystkich obrazów wysyłanych razem.

Automatyczne wysyłanie zdjęć (Synchronizowanie obrazów)

Zdjęcia zapisane na karcie pamięci, które nie zostały jeszcze przesłane, można wysłać do komputera lub usług sieci Web za pośrednictwem serwisu CANON iMAGE GATEWAY.

Uwaga: zdjęć nie można wysłać tylko do usług sieci Web.

Początkowe przygotowania

Przygotowanie aparatu

Zarejestruj przycisk [📷] jako miejsce docelowe. Można również przypisać opcję [📷] do przycisku [📷], aby umożliwić wysyłanie niewysłanych zdjęć, zapisanych na karcie pamięci, do komputera za pośrednictwem serwisu CANON iMAGE GATEWAY przy użyciu przycisku [📷]. Na komputerze docelowym należy zainstalować i skonfigurować bezpłatną aplikację Image Transfer Utility zgodną z aplikacją Image Sync.



1 Dodaj przycisk [📷] jako miejsce docelowe.

- Dodaj przycisk [📷] jako miejsce docelowe w sposób podany w podrozdziale „Rejestrowanie w serwisie CANON iMAGE GATEWAY” (📖121).
- Aby uwzględnić usługę sieci Web jako miejsce docelowe, należy zalogować się w serwisie CANON iMAGE GATEWAY (📖123), wybrać model aparatu, wyświetlić ekran ustawień usługi sieci Web i wybrać docelową usługę sieci Web w ustawieniach aplikacji Image Sync. Szczegółowe informacje zamieszczono w Pomocy serwisu CANON iMAGE GATEWAY.

2 Wybierz rodzaj obrazów do wysłania (tylko jeśli razem ze zdjęciami wysyłasz też filmy).

- Naciśnij przycisk [MENU] i na karcie [📷] wybierz opcję [Ustawienia Wi-Fi] (📖32).

Przed użyciem

Przewodnik podstawowy

Przewodnik zaawansowany

Podstawowe informacje o aparacie

Tryb automatyczny/tryb hybrydowy automatyczny

Inne tryby fotografowania

Tryb P

Tryb Tv, Av i M

Tryb wyświetlania

Funkcje Wi-Fi

Menu ustawień

Akcesoria

Dodatek

Skorowidz



- Wybierz opcję [Synchr. obraz.] za pomocą przycisków [▲][▼], a następnie wybierz ustawienie [Zdjęcia/filmy] (📖 32).

3 Przypisz opcję [📷] do przycisku [📷] (tylko w przypadku wysyłania zdjęć za pomocą przycisku [📷]).

- Wyczyść ustawienie przycisku [📷], jeśli smartfon jest już przypisany do przycisku (📖 115).
- Naciśnij przycisk [📷], aby wyświetlić ekran połączenia urządzenia mobilnego, wybierz opcję [📷] za pomocą przycisków [◀][▶], a następnie naciśnij przycisk [📷].

Przygotowanie komputera

Zainstaluj i skonfiguruj oprogramowanie na komputerze docelowym.



1 Zainstaluj aplikację Image Transfer Utility.

- Zainstaluj aplikację Image Transfer Utility na komputerze połączonym z Internetem (📖 153).
- Aplikację Image Transfer Utility można również pobrać ze strony ustawień aplikacji Image Sync serwisu CANON iIMAGE GATEWAY (📖 131).

2 Zarejestruj aparat.

- Windows: na pasku zadań kliknij prawym przyciskiem ikonę [📷], a następnie kliknij pozycję [Add new camera/Dodaj nowy aparat].
- Mac OS: na pasku menu kliknij ikonę [📷], a następnie wybierz polecenie [Add new camera/Dodaj nowy aparat].

- Pojawi się lista aparatów powiązanych z serwisem CANON iIMAGE GATEWAY. Wybierz aparat, z którego mają być wysyłane zdjęcia.

- Po zarejestrowaniu aparatu i przygotowaniu komputera do odbierania zdjęć ikona zostanie zastąpiona ikoną [📷].

Wysyłanie zdjęć

Zdjęcia wysyłane z aparatu są automatycznie zapisywane na komputerze.

Jeśli komputer docelowy jest wyłączony, zdjęcia zostaną zapisane tymczasowo na serwerze serwisu CANON iIMAGE GATEWAY. Przechowywane zdjęcia są regularnie usuwane, więc trzeba pamiętać o włączeniu komputera i zapisaniu zdjęć.

1 Wyślij zdjęcia.

- Wykonaj czynności opisane w punktach 1–2 w podrozdziale „Przesyłanie zdjęć do usług sieci Web” (📖 124) i wybierz opcję [📷].
- Po nawiązaniu połączenia rozpoczyna się wysyłanie zdjęć. Po wysłaniu zdjęć do serwera serwisu CANON iIMAGE GATEWAY na ekranie pojawi się symbol [📷].

2 Zapisz zdjęcia z aparatu na dysku komputera.

- Po włączeniu komputera zdjęcia zostaną na nim automatycznie zapisane.
- Wysyłane zdjęcia są oznaczone ikoną [📷].

Przed użyciem

Przewodnik podstawowy

Przewodnik zaawansowany

Podstawowe informacje o aparacie

Tryb automatyczny/tryb hybrydowy automatyczny

Inne tryby fotografowania

Tryb P

Tryb Tv, Av i M

Tryb wyświetlania

Funkcje Wi-Fi

Menu ustawień

Akcesoria

Dodatek

Skorowidz





- o Zaleca się, aby podczas wysyłania zdjęć korzystać z całkowicie naładowanego akumulatora lub z zestawu zasilającego AC Adapter Kit (sprzedawanego oddzielnie; 148).



- o Nawet jeśli zdjęcia zostały zaimportowane do komputera w inny sposób, serwis CANON iMAGE GATEWAY wyśle do komputera wszystkie zdjęcia, które nie zostały jeszcze przez nią wysłane.
- o Wysyłanie jest szybsze wówczas, gdy lokalizacją docelową jest komputer w tej samej sieci, w której znajduje się aparat, ponieważ zdjęcia są wysyłane za pośrednictwem punktu dostępu, a nie serwisu CANON iMAGE GATEWAY. Uwaga: zdjęcia przechowywane w komputerze są wysyłane do serwisu CANON iMAGE GATEWAY, dlatego komputer musi być połączony z Internetem.

Wyświetlanie zdjęć wysłanych za pomocą aplikacji Image Sync w smartfonie

Po zainstalowaniu aplikacji Canon Online Photo Album (Canon OPA) można przy użyciu smartfonu wyświetlać i pobierać zdjęcia wysłane za pośrednictwem aplikacji Image Sync, tymczasowo przechowywane na serwerze serwisu CANON iMAGE GATEWAY.

Przygotuj się do uzyskiwania dostępu przy użyciu smartfonu w następujący sposób.

- o Upewnij się, że ustawienia zostały skonfigurowane w sposób opisany w podrozdziale „Przygotowanie komputera” (132).
- o Pobierz i zainstaluj aplikację Canon Online Photo Album ze sklepu App Store (telefony iPhone i tablety iPad) lub Google Play (urządzenia z systemem Android).
- o Zaloguj się w serwisie CANON iMAGE GATEWAY (121), wybierz model aparatu, wyświetl ekran ustawień usługi sieci Web, a następnie włącz opcję wyświetlania i pobierania ze smartfonu w ustawieniach aplikacji Image Sync. Szczegółowe informacje zamieszczono w Pomocy serwisu CANON iMAGE GATEWAY.



- o Po usunięciu zdjęć przechowywanych tymczasowo na serwerze serwisu CANON iMAGE GATEWAY nie można już ich wyświetlać.
- o Nie można w ten sposób uzyskać dostępu do zdjęć wysłanych przed włączeniem funkcji wyświetlania i pobierania przy użyciu smartfonu w ustawieniach aplikacji Image Sync.



- o Instrukcje dotyczące aplikacji Canon Online Photo Album zamieszczono w Pomocy aplikacji Canon Online Photo Album.

Przed użyciem

Przewodnik podstawowy

Przewodnik zaawansowany

Podstawowe informacje o aparacie

Tryb automatyczny/tryb hybrydowy automatyczny

Inne tryby fotografowania

Tryb P

Tryb Tv, Av i M

Tryb wyświetlania

Funkcje Wi-Fi

Menu ustawień

Akcesoria

Dodatek

Skorowidz



Zdalne fotografowanie

Po wyświetleniu w smartfonie ekranu fotografowania możesz używać go do zdalnego wykonywania zdjęć.



- Ustawienia zachowania poufności informacji należy skonfigurować z wyprzedzeniem, aby umożliwić wyświetlanie wszystkich obrazów przy użyciu smartfonu (📖114, 📖136).

1 Zamocuj aparat.

- Należy unieruchomić aparat, mocując go na statywie lub w jakiś inny sposób.

2 Nawiąż połączenie między aparatem a smartfonem (📖113, 📖115).

- W ustawieniach zachowania poufności informacji wybierz ustawienie [Wszystkie obrazy].

3 Wybierz zdalne fotografowanie.

- W aplikacji Camera Connect w smartfonie wybierz fotografowanie zdalne.
- Gdy aparat jest już gotowy do zdalnego fotografowania, na ekranie smartfonu pojawi się obraz przekazywany na żywo z aparatu.
- Na ekranie aparatu wyświetlany jest odpowiedni komunikat, a wszystkie elementy sterujące oprócz przycisku ON/OFF są wyłączone.

4 Zrób zdjęcie lub nagraj film.

- Wykonuj zdjęcia za pomocą smartfonu.



- Filmowanie jest niedostępne.
- Ustawianie ostrości może trwać dłużej.
- Zależnie od stanu połączenia wyświetlanie obrazu lub wykonywanie zdjęć może być wolniejsze niż zwykle.



- Żadne skokowe ruchy fotografowanych obiektów widoczne na ekranie smartfonu z powodu warunków połączenia nie mają wpływu na zarejestrowane zdjęcia.
- Wykonywane zdjęcia nie są przesyłane do smartfonu. Za jego pomocą można jednak przeglądać i importować zdjęcia z aparatu.

Przed użyciem

Przewodnik podstawowy

Przewodnik zaawansowany

Podstawowe informacje o aparacie

Tryb automatyczny/tryb hybrydowy automatyczny

Inne tryby fotografowania

Tryb P

Tryb Tv, Av i M

Tryb wyświetlania

Funkcje Wi-Fi

Menu ustawień

Akcesoria

Dodatek

Skorowidz



Edytowanie i usuwanie ustawień Wi-Fi

Ustawienia Wi-Fi można edytować i usuwać w poniższy sposób.

Edytowanie informacji o połączeniu



1 Otwórz menu Wi-Fi i wybierz urządzenie, które chcesz edytować.

- Naciśnij przycisk [▶], aby włączyć aparat.
- Naciśnij przycisk [ⓘ], a następnie wybierz w menu ikonę [☰] (📖31).
- Wyświetl ekran wyboru urządzenia za pomocą przycisków [◀][▶], naciśnij przyciski [▲][▼][◀][▶], aby wybrać ikonę urządzenia przeznaczonego do edycji, a następnie naciśnij przycisk [ⓘ].



2 Wybierz opcję [Edytuj urządź.].

- Wybierz opcję [Edytuj urządź.] za pomocą przycisków [▲][▼], a następnie naciśnij przycisk [ⓘ].

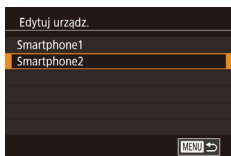

3 Wybierz urządzenie, które chcesz edytować.

- Wybierz urządzenie przeznaczone do edycji za pomocą przycisków [▲][▼], a następnie naciśnij przycisk [ⓘ].

4 Wybierz element, który chcesz edytować.

- Wybierz element przeznaczony do edycji za pomocą przycisków [▲][▼], a następnie naciśnij przycisk [ⓘ].
- Elementy, które można zmieniać, zależą od urządzenia lub usługi.

Elementy, które można konfigurować	Połączenie				
					Usługi sieci Web
Zmień nick tego urządź. (📖135)	<input type="radio"/>	<input type="radio"/>	<input type="radio"/>	-	-
Zobacz ustaw. (📖136)	-	<input type="radio"/>	-	-	-
Wymaż inf. o połącź. (📖136)	<input type="radio"/>	<input type="radio"/>	<input type="radio"/>	-	-

O : można konfigurować – : nie można konfigurować

Zmiana nicku urządzenia

Można zmieniać wyświetlany na ekranie aparatu nick urządzenia.

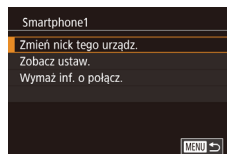

- Wykonaj czynności podane w punkcie 4 w podrozdziale „Edytowanie informacji o połączeniu” (📖135), wybierz opcję [Zmień nick tego urządź.], a następnie naciśnij przycisk [ⓘ].
- Wybierz pole wprowadzania danych i naciśnij przycisk [ⓘ]. Wprowadź nowy nick za pomocą klawiatury ekranowej (📖33).

Przed użyciem

Przewodnik podstawowy

Przewodnik zaawansowany

Podstawowe informacje o aparacie

Tryb automatyczny/tryb hybrydowy automatyczny

Inne tryby fotografowania

Tryb P

Tryb Tv, Av i M

Tryb wyświetlania

Funkcje Wi-Fi

Menu ustawień

Akcesoria

Dodatek

Skorowidz



Usuwanie informacji o połączeniu

W poniższy sposób można usuwać informacje o połączeniu (tzn. dotyczące urządzeń, z którymi były nawiązywane połączenia).



- Wykonaj czynności podane w punkcie 4 w podrozdziale „Edytowanie informacji o połączeniu” (135), wybierz opcję [Wymaż inf. o łącz.], a następnie naciśnij przycisk [OK].
- Po pojawieniu się pytania [Usunąć?] wybierz opcję [Tak] za pomocą przycisków [◀][▶], a następnie naciśnij przycisk [OK].
- Informacje o połączeniu zostaną usunięte.

Określanie zdjęć wyświetlanych na smartfonach

Można określić, które zdjęcia zapisane na karcie pamięci aparatu można wyświetlać za pomocą smartfonów podłączonych do aparatu.

Opcja/ustawienie	Zdjęcia wyświetlane na smartfonach
Wszystkie obrazy	Wszystkie zdjęcia zapisane na karcie pamięci
Obrazy z dnia dzisiejszego	Zdjęcia wykonane w danym dniu
Obrazy z ostatnich dni	Zdjęcia wykonane w określonej liczbie ubiegłych dni
Wybierz wg oceny	Zdjęcia z określoną oceną (105)
Zakres numerów plików	Zdjęcia w określonym zakresie numerów plików

Te same instrukcje można wykonać po wyświetleniu ekranu opisanego w punkcie 2 i ustanowieniu połączenia ze smartfonem.

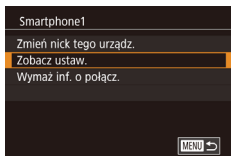

1 Przejdź do ekranu ustawień.

- Wybierz opcję [Zobacz ustaw.] w sposób opisany w punkcie 4 w podrozdziale „Edytowanie informacji o połączeniu” (135) i naciśnij przycisk [OK].

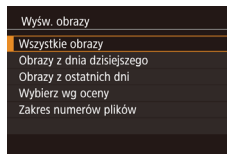

2 Wybierz i skonfiguruj opcję.

- Wybierz jedną z opcji za pomocą przycisków [▲][▼].
- Po wybraniu opcji [Wszystkie obrazy] lub [Obrazy z dnia dzisiejszego]: Naciśnij przycisk [OK].
- Po wybraniu opcji [Obrazy z ostatnich dni]: Naciśnij przycisk [OK], określ liczbę dni na następnym ekranie za pomocą przycisków [▲][▼], a następnie naciśnij przycisk [OK].
- Po wybraniu opcji [Wybierz wg oceny]: Naciśnij przycisk [OK], wybierz ocenę na następnym ekranie za pomocą przycisków [▲][▼], a następnie naciśnij przycisk [OK].
- Po wybraniu opcji [Zakres numerów plików]: Naciśnij przycisk [OK], określ pierwszy i ostatni numer na następnym ekranie, wybierz opcję [Tak], a następnie naciśnij przycisk [OK]. Instrukcje dotyczące określania zakresu zamieszczono w punktach 2–3 w podrozdziale „Wybieranie zakresu” (100).



- Podczas fotografowania zdalnego należy wybrać opcję [Wszystkie obrazy].

Przed użyciem

Przewodnik podstawowy

Przewodnik zaawansowany

Podstawowe informacje o aparacie

Tryb automatyczny/tryb hybrydowy automatyczny

Inne tryby fotografowania

Tryb P

Tryb Tv, Av i M

Tryb wyświetlania

Funkcje Wi-Fi

Menu ustawień

Akcesoria

Dodatek

Skorowidz



Zmiana nicku aparatu

Zmień nick aparatu (wyświetlany na podłączonych urządzeniach) zgodnie z wymaganiami.

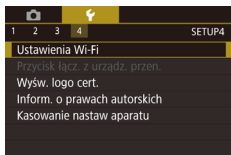

1 Wybierz opcję [Ustawienia Wi-Fi].

- Naciśnij przycisk [MENU] i na karcie [4] wybierz opcję [Ustawienia Wi-Fi] (📖32).

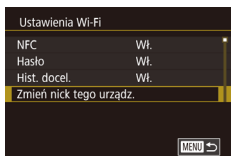

2 Wybierz opcję [Zmień nick tego urząd.].

- Wybierz opcję [Zmień nick tego urząd.] za pomocą przycisków [▲][▼], a następnie naciśnij przycisk [📏].

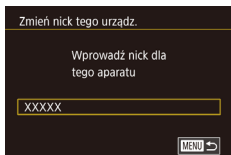

3 Zmień nick urządzenia.

- Naciśnij przycisk [📏], aby wyświetlić klawiaturę, a następnie wpisz nick (📖33).



- Jeśli nick, który wpisujesz, zawiera na początku symbol lub spację, pojawi się odpowiedni komunikat. Naciśnij przycisk [📏] i wpisz inny nick.
- Można również zmienić nick na ekranie [Nick urządzenia] wyświetlanym przy pierwszym użyciu sieci Wi-Fi. W takim wypadku zaznacz pole tekstowe, naciśnij przycisk [📏], aby wyświetlić klawiaturę, a następnie wprowadź nowy nick.

Przywracanie domyślnych ustawień Wi-Fi

Domyślne ustawienia Wi-Fi należy przywrócić w przypadku przekazania aparatu innej osobie lub rezygnacji z jego używania.

Zresetowanie ustawień Wi-Fi spowoduje również usunięcie wszystkich ustawień usług sieci Web. Przed skorzystaniem z tej opcji należy koniecznie potwierdzić zamiar zresetowania wszystkich ustawień Wi-Fi.

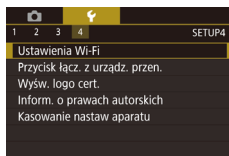

1 Wybierz opcję [Ustawienia Wi-Fi].

- Naciśnij przycisk [MENU] i na karcie [4] wybierz opcję [Ustawienia Wi-Fi] (📖32).

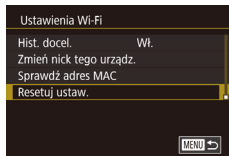

2 Wybierz opcję [Resetuj ustaw.].

- Za pomocą przycisków [▲][▼] wybierz opcję [Resetuj ustaw.], a następnie naciśnij przycisk [📏].

3 Przywróć ustawienia domyślne.

- Za pomocą przycisków [◀][▶] wybierz opcję [Tak], a następnie naciśnij przycisk [📏].
- Zostaną przywrócone domyślne ustawienia Wi-Fi.



- Aby przywrócić wartości domyślne innych ustawień (oprócz Wi-Fi), należy na karcie [4] wybrać opcję [Kasowanie nastaw aparatu] (📖145).

Przed użyciem

Przewodnik podstawowy

Przewodnik zaawansowany

Podstawowe informacje o aparacie

Tryb automatyczny/tryb hybrydowy automatyczny

Inne tryby fotografowania

Tryb P

Tryb Tv, Av i M

Tryb wyświetlania

Funkcje Wi-Fi

Menu ustawień

Akcesoria

Dodatek

Skorowidz



Menu ustawień

Dostosowywanie podstawowych funkcji aparatu pod kątem wygodniejszej obsługi

Dostosowywanie podstawowych funkcji aparatu

Ustawienia MENU (📖32) można konfigurować na kartach [👉1], [👉2], [👉3] i [👉4]. Można dowolnie dostosowywać najczęściej używane funkcje, aby zwiększyć wygodę obsługi.

Przechowywanie zdjęć z uwzględnieniem daty

Zamiast zapisywać zdjęcia w folderach tworzonych co miesiąc, można ustawić w aparacie codzienne tworzenie folderów w celu przechowywania w nich fotografii wykonywanych w poszczególnych dniach.

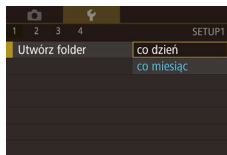

- Wybierz opcję [Utwórz folder] na karcie [👉1], a następnie wybierz ustawienie [co dzień].
- Zdjęcia będą teraz zapisywane w folderach tworzonych dla każdej daty fotografowania.

Numery plików

Wykonywane zdjęcia są automatycznie numerowane kolejno (0001–9999) i zapisywane w folderach, które mieszczą po 2000 zdjęć. Można zmieniać sposób przypisywania przez aparat numerów plików.

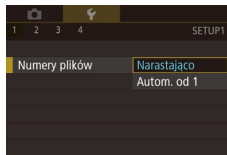

- Wybierz opcję [Numeruj pliki] na karcie [👉1], a następnie wybierz ustawienie.

Narastająco	Zdjęcia otrzymują kolejne numery (aż do 9999 wykonanego/zapisanego zdjęcia). Numeracja jest kontynuowana nawet po wymianie karty pamięci.
Autom. od 1	Numerowanie zdjęć resetowane do 0001 po wymianie karty pamięci lub po utworzeniu nowego folderu.

Przed użyciem

Przewodnik podstawowy

Przewodnik zaawansowany

Podstawowe informacje o aparacie

Tryb automatyczny/tryb hybrydowy automatyczny

Inne tryby fotografowania

Tryb P

Tryb Tv, Av i M

Tryb wyświetlania

Funkcje Wi-Fi

Menu ustawień

Akcesoria

Dodatek

Skorowidz





- Niezależnie od wybranego ustawienia zdjęcia mogą być numerowane kolejno od ostatniego numeru zdjęcia znajdującego się na włożonej karcie pamięci. Aby rozpocząć numerowanie zdjęć od 0001, należy użyć pustej (lub sformatowanej [139] karty pamięci).

Formatowanie kart pamięci

Przed użyciem nowej karty pamięci lub karty sformatowanej w innym urządzeniu trzeba ją sformatować za pomocą tego aparatu.

Formatowanie karty pamięci powoduje usunięcie z niej wszystkich danych. Przed rozpoczęciem formatowania należy skopiować zdjęcia z karty pamięci na dysk komputera lub podjąć inne czynności w celu wykonania ich kopii zapasowej.

1 Przejdź do ekranu [Formatowanie].

- Wybierz opcję [Formatowanie] na karcie [1], a następnie naciśnij przycisk [2].

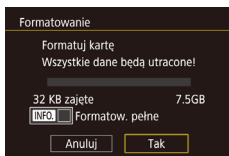

2 Wybierz opcję [Tak].

- Za pomocą przycisków [Left/Right] wybierz opcję [Tak], a następnie naciśnij przycisk [2].
- Karta pamięci zostanie sformatowana.



- Operacje formatowania i usuwania danych z karty pamięci powodują jedynie zmianę zapisanych na karcie informacji o strukturze plików i nie zapewniają całkowitego usunięcia danych. Przesyłając lub wyrzucając karty pamięci, należy w razie potrzeby podjąć odpowiednie czynności w celu ochrony informacji osobistych, np. mechanicznie uszkodzić kartę.



- Całkowita pojemność karty pamięci wyświetlana na ekranie formatowania może być mniejsza niż pojemność podawana na karcie.

Pełne formatowanie

Formatowanie pełne karty pamięci należy wykonać w następujących przypadkach: wyświetlany jest komunikat [Błąd karty pamięciowej], aparat działa nieprawidłowo, odczytywanie/zapisywanie zdjęć znajdujących się na karcie stało się wolniejsze, rejestrowanie serii zdjęć stało się wolniejsze lub nagrywanie filmu zostało nagle przerwane. Formatowanie pełne karty pamięci powoduje usunięcie z niej wszystkich danych. Przed rozpoczęciem formatowania pełnego należy skopiować zdjęcia z karty pamięci na dysk komputera lub podjąć inne czynności w celu wykonania ich kopii zapasowej.

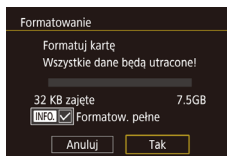

- Na ekranie przedstawionym w punkcie 2 w podrozdziale „Formatowanie kart pamięci” [139] wybierz opcję [Formatow. pełne] za pomocą przycisku [Down]. Na ekranie pojawi się ikona [✓].
- Kontynuuj procedurę formatowania, wykonując czynności podane w punkcie 2 w podrozdziale „Formatowanie kart pamięci” [139].



- Formatowanie pełne może potrwać dłużej niż operacja opisana w podrozdziale „Formatowanie kart pamięci” [139], ponieważ dane są usuwane ze wszystkich komórek karty pamięci.
- Trwającą operację formatowania pełnego można anulować, wybierając opcję [Anuluj]. W takim przypadku wszystkie dane zostaną usunięte, jednak nadal będzie można korzystać z karty pamięci w zwykły sposób.

Zmiana standardu TV

Ustaw standard TV telewizora używanego do wyświetlania. To ustawienie określa jakość obrazu (prędkość nagrywania) dostępną dla filmów.

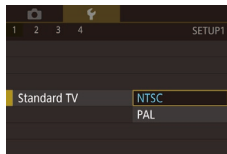

- Wybierz opcję [Standard TV] na karcie [1], a następnie wybierz ustawienie.

Przed użyciem

Przewodnik podstawowy

Przewodnik zaawansowany

Podstawowe informacje o aparacie

Tryb automatyczny/tryb hybrydowy automatyczny

Inne tryby fotografowania

Tryb P

Tryb Tv, Av i M

Tryb wyświetlania

Funkcje Wi-Fi

Menu ustawień

Akcesoria

Dodatek

Skorowidz



Korzystanie z trybu Eco

Ta funkcja pozwala oszczędzać akumulator w trybie fotografowania. Kiedy aparat nie jest używany, ekran szybko gaśnie, ograniczając zużycie akumulatora.

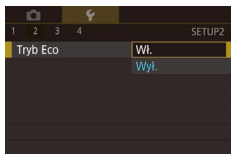

1 Wprowadź ustawienie.

- Wybierz opcję [Tryb Eco] na karcie [F2], a następnie wybierz ustawienie [Wl.].
- Na ekranie fotografowania pojawi się teraz ikona [ECO] (167).
- Ekran gaśnie, kiedy aparat nie jest używany przez około dwie sekundy. Około dziesięć sekund po wygaśnięciu ekran wyłącza się. Aparat wyłącza się automatycznie po około trzech minutach bezczynności.

2 Zrób zdjęcie lub nagraj film.

- Aby uaktywnić ekran i przygotować aparat do fotografowania, gdy ekran jest wyłączony, ale kontrolka wskaźnika jest włączona, naciśnij spust migawki do połowy.

Dostosowanie funkcji oszczędzania energii

Można dostosowywać czas automatycznego wyłączenia aparatu i jego monitora (opcje odpowiednio Wyłączenie aparatu i Wyłączenie monitora); (29).



- Wybierz opcję [Oszcz. energii] na karcie [F2], a następnie naciśnij przycisk [F].
- Wybierz jeden z elementów menu i naciśnij przycisk [F]. Naciśnij przyciski [▲][▼], aby dostosować ustawienie, a następnie ponownie naciśnij przycisk [F].



- W celu oszczędzania energii należy zwykle wybierać dla opcji [Wyl. aparatu] ustawienie [Wl.], a dla opcji [Wyl. monitora] ustawienie [1 min.] lub jeszcze krótszy czas.



- Ustawienie opcji [Wyl. monitora] jest stosowane nawet po wybraniu dla opcji [Wyl. aparatu] ustawienia [Wyl.].
- Te funkcje oszczędzania energii są niedostępne, jeśli dla trybu Eco (140) wybrano ustawienie [Wl.].

Jasność ekranu

Jasność ekranu można wyregulować w sposób przedstawiony poniżej.



- Wybierz [F2] > [Jasność LCD], naciśnij przycisk [F], a następnie dostosuj jasność za pomocą przycisków [◀][▶].



- Aby ustawić maksymalną jasność, naciśnij przycisk [▼] i przytrzymaj go przez co najmniej sekundę podczas wyświetlania ekranu fotografowania lub w trybie wyświetlania pojedynczego obrazu. (Spowoduje to zmianę ustawienia opcji [Jasność LCD] na karcie [F2]). Aby przywrócić pierwotną jasność, ponownie naciśnij przycisk [▼] i przytrzymaj go przez co najmniej sekundę lub wyłącz aparat i włącz go.

Przed użyciem

Przewodnik podstawowy

Przewodnik zaawansowany

Podstawowe informacje o aparacie

Tryb automatyczny/tryb hybrydowy automatyczny

Inne tryby fotografowania

Tryb P

Tryb Tv, Av i M

Tryb wyświetlania

Funkcje Wi-Fi

Menu ustawień

Akcesoria

Dodatek

Skorowidz



Zegar światowy

Aby zapewnić prawidłową datę i godzinę zdjęć wykonywanych podczas podróży zagranicznych, należy po prostu wcześniej zarejestrować w aparacie miejsce docelowe i przełączyć się później na jego strefę czasową. Ta wygodna funkcja eliminuje konieczność ręcznego modyfikowania ustawień opcji Data/godzina.

Przed skorzystaniem z zegara światowego należy ustawić prawidłową datę i godzinę oraz właściwą macierzystą strefę czasową w sposób opisany w podrozdziale „Ustawianie daty i godziny” (120).



1 Określ miejsce docelowe.

- Wybierz opcję [Strefa czasowa] na karcie [2], a następnie naciśnij przycisk [OK].
- Za pomocą przycisków [▲][▼] wybierz ikonę [X Świat], a następnie naciśnij przycisk [OK].
- Wybierz miejsce docelowe za pomocą przycisków [◀][▶].
- Aby ustawić czas letni (1 godzinę do przodu), wybierz ikonę [☀] za pomocą przycisków [▲][▼], a następnie wybierz ustawienie [☀] za pomocą przycisków [◀][▶].
- Naciśnij przycisk [OK].

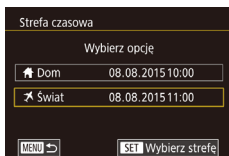

2 Przetwórz aparat na docelową strefę czasową.

- Za pomocą przycisków [▲][▼] wybierz ikonę [X Świat], a następnie naciśnij przycisk [MENU].
- Na ekranie fotografowania pojawi się teraz ikona [X] (167).



- Przestawianie daty lub godziny w trybie [X] (167) powoduje automatyczną aktualizację daty i godziny w ustawieniach strefy czasowej [Dom].

Data i godzina

Ustawienia daty i godziny można wyregulować w sposób przedstawiony poniżej.

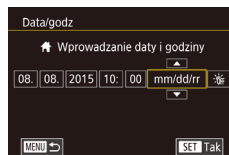

- Wybierz opcję [Data/godz] na karcie [2], a następnie naciśnij przycisk [OK].
- Wybierz pozycję za pomocą przycisków [◀][▶], a następnie naciśnij przyciski [▲][▼], aby dostosować ustawienie.

Język wyświetlacza

Język wyświetlacza można swobodnie zmieniać.



- Wybierz opcję [Wybór języka] na karcie [2], a następnie naciśnij przycisk [OK].
- Wybierz język za pomocą przycisków [▲][▼][◀][▶], a następnie naciśnij przycisk [OK].



- W trybie odtwarzania do ekranu [Wybór języka] można także przejść, naciskając i przytrzymując przycisk [OK], a następnie naciskając przycisk [MENU].

Wyciszanie aparatu

Aparat można wyciszyć, tak aby nie emitował dźwięków w przypadku naciśnięcia spustu migawki do połowy ani uaktywniania samowyzwalacza.

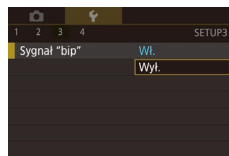

- Wybierz opcję [Sygnał "bip"] na karcie [3], a następnie wybierz ustawienie [Wyt.].

Przed użyciem

Przewodnik podstawowy

Przewodnik zaawansowany

Podstawowe informacje o aparacie

Tryb automatyczny/tryb hybrydowy automatyczny

Inne tryby fotografowania

Tryb P

Tryb Tv, Av i M

Tryb wyświetlania

Funkcje Wi-Fi

Menu ustawień

Aksesoria

Dodatek

Skorowidz



Ukrywanie wskazówek

Wskazówki są zazwyczaj wyświetlane po wybraniu pozycji w menu szybkich (📖31) lub na ekranie fotografowania (📖63). Jeśli chcesz, możesz wyłączyć wyświetlanie tych informacji.

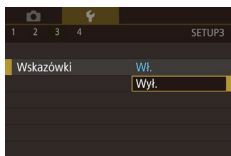

- Wybierz opcję [Wskazówki] na karcie [📷3], a następnie wybierz ustawienie [Wyt.].

Wyświetlanie ikon trybów fotografowania

Wyświetlanie tylko ikon trybów fotografowania na ekranie wyboru, bez nazw trybów, w celu ułatwienia wybierania trybów.

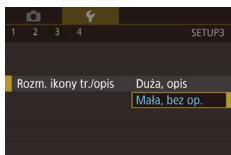

- Wybierz opcję [Rozm. ikony tr./opis] na karcie [📷3], a następnie wybierz ustawienie [Mała, bez op.].

Dostosowanie panelu dotykowego

Można zwiększyć czułość panelu dotykowego, aby aparat reagował na mniejszy nacisk.

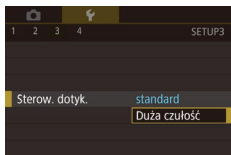

- Wybierz opcję [Sterow. dotyk.] na karcie [📷3], a następnie wybierz ustawienie [Duża czułość].

Automatyczne blokowanie panelu dotykowego

Aby zapobiec przypadkowemu uaktywnianiu, można skonfigurować automatyczne blokowanie panelu dotykowego.

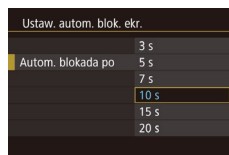

- Wybierz opcję [Ustaw. autom. blok. ekr.] na karcie [📷3], a następnie wybierz [Autom. blokada] i [Wł.].
- Wybierz opcję [Autom. blokada po], a następnie wybierz ustawienie.
- Aby odblokować panel dotykowy, naciśnij spust migawki do połowy.



- Panel dotykowy nie jest blokowany, gdy ekran jest otwarty pod kątem około 180°.
- Panel dotykowy można również odblokować, naciskając lub obracając elementy sterujące, takie jak przycisk [MENU] lub pokrętko [🌀].

Czyszczenie matrycy światłoczułej

Matryca światłoczuła jest automatycznie czyszczona w celu usunięcia kurzu zawsze podczas włączania lub wyłączenia aparatu albo wyłączenia aparatu w trybie oszczędzania energii. Funkcję automatycznego czyszczenia można wyłączyć lub uaktywnić zależnie od potrzeb.

Wyłączenie funkcji automatycznego czyszczenia

- Przejdź do ekranu ustawień.**
 - Włącz aparat w trybie fotografowania, wybierz opcję [Czyszczenie matrycy] na karcie [📷3], a następnie naciśnij przycisk [📷].
 - Za pomocą przycisków [▲][▼] wybierz opcję [Autoczyszczenie] i [📷], a następnie naciśnij przycisk [📷].

Przed użyciem

Przewodnik podstawowy

Przewodnik zaawansowany

Podstawowe informacje o aparacie

Tryb automatyczny/tryb hybrydowy automatyczny

Inne tryby fotografowania

Tryb P

Tryb Tv, Av i M

Tryb wyświetlania

Funkcje Wi-Fi

Menu ustawień

Akcesoria

Dodatek

Skorowidz



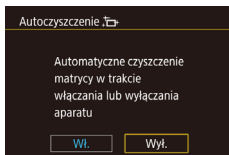

2 Wprowadź ustawienie.

- Za pomocą przycisków [◀][▶] wybierz opcję [Wył.], a następnie naciśnij przycisk [ⓘ].

Uaktywnianie funkcji czyszczenia matrycy

1 Przejdź do ekranu ustawień.

- Włącz aparat w trybie fotografowania, wybierz opcję [Czyszczenie matrycy] na karcie [3], a następnie naciśnij przycisk [ⓘ].
- Za pomocą przycisków [▲][▼] wybierz opcję [Czyść teraz], a następnie naciśnij przycisk [ⓘ].

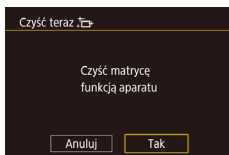

2 Rozpocznij czyszczenie.

- Za pomocą przycisków [◀][▶] wybierz opcję [Tak], a następnie naciśnij przycisk [ⓘ].
- Zostanie wyświetlony komunikat informujący o rozpoczęciu czyszczenia. Rozlegnie się wprawdzie dźwięk migawki, ale nie zostanie wykonane zdjęcie.



- Funkcja czyszczenia matrycy działa także wtedy, gdy nie jest podłączony żaden obiektyw. Jeżeli nie jest podłączony żaden obiektyw, nie wsuwaj palca ani końcówki dmuchawy poza krawędź mocowania obiektywu. Pozwoli to zapobiec uszkodzeniu kurtyń migawki.



- Aby uzyskać najlepsze rezultaty, należy czyścić aparat ustawiony pionowo na biurku lub innej powierzchni.
- Wielokrotne czyszczenie nie umożliwia uzyskania znacznie lepszych rezultatów. Opcja [Czyść teraz] może być niedostępna bezpośrednio po czyszczeniu.
- Jeżeli nie można usunąć kurzu lub innych zanieczyszczeń z matrycy, należy skontaktować się z punktem obsługi klienta firmy Canon.

Ręczne czyszczenie matrycy

Kurz pozostający po czyszczeniu automatycznym można również usunąć za pomocą opcjonalnej dmuchawy lub innego specjalistycznego narzędzia.

Powierzchnia matrycy światłoczułej jest wyjątkowo delikatna. Jeżeli konieczne jest ręczne oczyszczenie matrycy, zalecamy skorzystanie z pomocy punktu obsługi klienta firmy Canon.

1 Upewnij się, że aparat jest wyłączony.

2 Odłącz obiektyw.

3 Wyczyść matrycę.



- Matryca światłoczuła jest wyjątkowo delikatna. Należy ostrożnie czyścić matrycę.
- Należy użyć dmuchawy bez przymocowanej do niej szczotki. Szczotka może zarysować matrycę.
- Nie wolno wsuwać końcówki dmuchawy do aparatu poza krawędź mocowania obiektywu. Może to spowodować uszkodzenie kurtyń migawki.
- Nie wolno używać sprężonego powietrza lub gazu w pojemnikach do czyszczenia matrycy. Sprężony strumień może spowodować uszkodzenie matrycy, a rozprężenie gazu może spowodować zamrożenie matrycy.
- Jeżeli nie można usunąć zanieczyszczeń za pomocą dmuchawy, zalecane jest zlecenie czyszczenia matrycy w punkcie obsługi klienta firmy Canon.

Przed użyciem

Przewodnik podstawowy

Przewodnik zaawansowany

Podstawowe informacje o aparacie

Tryb automatyczny/tryb hybrydowy automatyczny

Inne tryby fotografowania

Tryb P

Tryb Tv, Av i M

Tryb wyświetlania

Funkcje Wi-Fi

Menu ustawień

Akcesoria

Dodatek

Skorowidz



Sprawdzanie logo certyfikatów

Na ekranie można wyświetlać niektóre logo certyfikatów poświadczających zgodność z wymaganiami aparatu. Pozostałe logo certyfikatów znajdują się w tym podręczniku, na opakowaniu aparatu lub na obudowie aparatu.

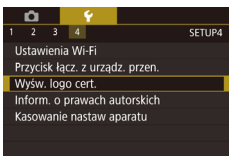

- Wybierz opcję [Wyświetl logo certyfikatów] na karcie [4], a następnie naciśnij przycisk [OK].

Wprowadzanie informacji o prawach autorskich w celu ich zapisywania w danych zdjęć

Aby na zdjęciach zapisywać nazwisko autora i inne informacje o prawach autorskich, należy najpierw wprowadzić te dane w następujący sposób:

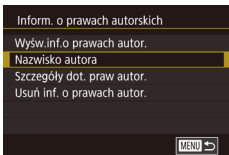

- Wybierz opcję [Informacje o prawach autorskich] na karcie [4], a następnie naciśnij przycisk [OK].
- Wybierz opcję [Nazwisko autora] lub [Szczegóły dot. praw autor.] za pomocą przycisków [▲][▼]. Naciśnij przycisk [OK], aby wyświetlić klawiaturę, a następnie wpisz nazwisko (133).
- Naciśnij przycisk [MENU]. Po pojawieniu się pytania [Zaakceptować zmiany?] wybierz opcję [Tak] za pomocą przycisków [◀][▶], a następnie naciśnij przycisk [OK].
- Wprowadzone tu informacje będą zapisywane na zdjęciach.



- Aby sprawdzić wprowadzone informacje, na powyższym ekranie wybierz opcję [Wyświetl inf. o prawach autor.], a następnie naciśnij przycisk [OK].
- Ponadto informacje o prawach autorskich związanych z aparatem można wprowadzać, zmieniać i usuwać za pomocą oprogramowania EOS Utility (152). Niektóre znaki wprowadzone za pomocą oprogramowania nie mogą być wyświetlane przez aparat, ale zostaną prawidłowo zapisane na zdjęciach.
- Po zapisaniu zdjęć na komputerze można sprawdzić zawarte w nich informacje o prawach autorskich za pomocą oprogramowania.

Usuwanie wszystkich informacji o prawach autorskich

Nazwisko autora i inne informacje o prawach autorskich można usunąć naraz w opisany poniżej sposób.

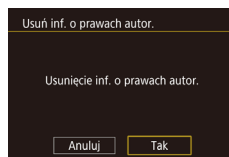

- Wykonaj czynności podane w podrozdziale „Wprowadzanie informacji o prawach autorskich w celu ich zapisywania w danych zdjęć” (144) i wybierz opcję [Usuń inf. o prawach autor.].
- Za pomocą przycisków [◀][▶] wybierz opcję [Tak], a następnie naciśnij przycisk [OK].



- Informacje o prawach autorskich zapisane już wcześniej na zdjęciach nie zostaną usunięte.

Przed użyciem

Przewodnik podstawowy

Przewodnik zaawansowany

Podstawowe informacje o aparacie

Tryb automatyczny/tryb hybrydowy automatyczny

Inne tryby fotografowania

Tryb P

Tryb Tv, Av i M

Tryb wyświetlania

Funkcje Wi-Fi

Menu ustawień

Akcesoria

Dodatek

Skorowidz



Dostosowywanie innych ustawień

Można również dostosować następujące ustawienia.

- [Ustawienia Wi-Fi] (karta [44]) (📖112)
- [Przycisk łącz. z urządz. przen.] (karta [44]) (📖115)
- [📷 Firmware Ver.] (karta [44]) (aktualizacja oprogramowania układowego)



- Podczas aktualizacji oprogramowania układowego (firmware) panel dotykowy zostanie wyłączony, aby zapobiec przypadkowemu naciśnięciu ekranu.

Przywracanie ustawień domyślnych aparatu

W razie przypadkowej zmiany jakiegoś ustawienia można przywrócić ustawienia domyślne aparatu.

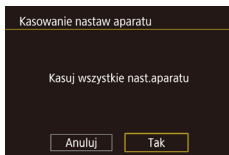

1 Przejdź do ekranu [Kasowanie ustawień aparatu].

- Wybierz opcję [Kasuj wszystkie nast. aparatu] na karcie [44], a następnie naciśnij przycisk [🔍].

2 Przywróć ustawienia domyślne.

- Za pomocą przycisków [◀][▶] wybierz opcję [Tak], a następnie naciśnij przycisk [🔍].
- Nastąpiło przywrócenie ustawień domyślnych.



- W przypadku poniższych funkcji nie zostaną przywrócone ustawienia domyślne.
 - = Karta [1]: ustawienie [Standard TV] (📖139)
 - = Karta [2]: ustawienia [Strefa czasowa] (📖141), [Data/godz] (📖141) i [Wybór języka] (📖141)
 - = Karta [1,1]
 - = Tryb fotografowania (📖52)
 - = Ustawienia Wi-Fi (📖112)
 - = Informacje o prawach autorskich (📖144)

Przed użyciem

Przewodnik podstawowy

Przewodnik zaawansowany

Podstawowe informacje o aparacie

Tryb automatyczny/tryb hybrydowy automatyczny

Inne tryby fotografowania

Tryb P

Tryb Tv, Av i M

Tryb wyświetlania

Funkcje Wi-Fi

Menu ustawień

Aksesoria

Dodatek

Skorowidz



Akcesoria

Radość odkrywania nowych zastosowań aparatu dzięki opcjonalnym akcesoriom firmy Canon i innym zgodnym akcesoriom sprzedawanym oddzielnie

Zaleca się korzystanie z oryginalnych akcesoriów firmy Canon.

Aby w pełni korzystać z możliwości opisywanego produktu, należy używać go wraz z oryginalnymi akcesoriami firmy Canon.

Firma Canon nie ponosi odpowiedzialności za żadne uszkodzenia produktu i (lub) wypadki, takie jak pożary, które zostaną spowodowane nieprawidłowym działaniem akcesoriów firm innych niż Canon (np. wyciekami elektrolitu lub wybuchem akumulatora). Gwarancja udzielana na produkt nie obejmuje napraw uszkodzeń, których przyczyną jest nieprawidłowe działanie akcesoriów firm innych niż Canon, chociaż istnieje możliwość zlecenia takich napraw za odpowiednią opłatą.

Przed użyciem

Przewodnik podstawowy

Przewodnik zaawansowany

Podstawowe informacje o aparacie

Tryb automatyczny/tryb hybrydowy automatyczny

Inne tryby fotografowania

Tryb P

Tryb Tv, Av i M

Tryb wyświetlania

Funkcje Wi-Fi

Menu ustawień

Akcesoria

Dodatek

Skorowidz



Schemat systemu

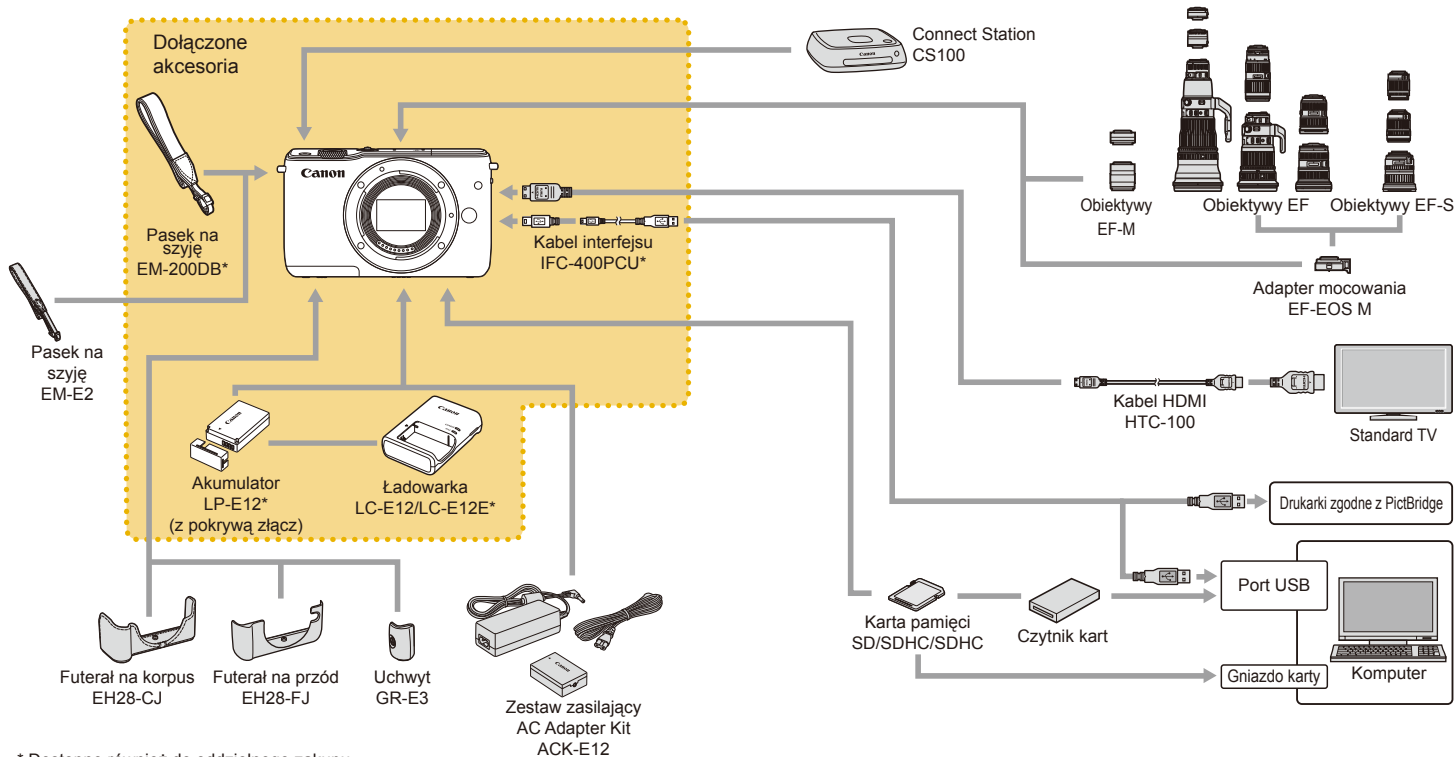

* Dostępne również do oddzielnego zakupu.

Przed użyciem

Przewodnik podstawowy

Przewodnik zaawansowany

Podstawowe informacje o aparacie

Tryb automatyczny/tryb hybrydowy automatyczny

Inne tryby fotografowania

Tryb P

Tryb Tv, Av i M

Tryb wyświetlania

Funkcje Wi-Fi

Menu ustawień

Akcesoria

Dodatek

Skorowidz



Akcesoria opcjonalne

Przedstawione poniżej akcesoria do aparatu są sprzedawane oddzielnie. Należy pamiętać, że ich dostępność zmienia się w zależności od regionu, a niektóre mogą być już całkowicie niedostępne.

Obiektywy

Obiektywy EF-M, EF i EF-S

- Obiektywy należy zmieniać zależnie od fotografowanego obiektu lub preferowanego stylu fotografowania. W przypadku obiektywów EF i EF-S wymagany jest adapter mocowania EF-EOS M.

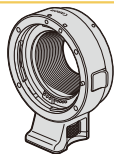

Adapter mocowania EF-EOS M

- Za pomocą tego adaptera można podłączać obiektywy EF lub EF-S.

Zasilanie

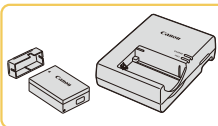

Akumulator LP-E12

- Akumulator litowo-jonowy

Ładowarka LC-E12/LC-E12E

- Ładowarka do akumulatora LP-E12

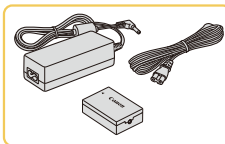

Zestaw zasilający AC Adapter Kit ACK-E12

- Służy do zasilania aparatu z gniazdka sieci elektrycznej. Zaleca się korzystanie z niego, gdy aparat ma być włączony przez dłuższy czas albo jest podłączany do drukarki lub komputera. Zestawu tego nie można używać do ładowania akumulatora w aparacie.



- Z ładowarki i zestawu zasilającego AC Adapter Kit można korzystać w regionach, w których stosowane jest zasilanie prądem zmiennym o napięciu 100–240 V (50/60 Hz).
- W przypadku gniazdek sieci elektrycznej o różnych kształtach należy używać dostępnego w sprzedaży adaptera wtyczki. Nie wolno nigdy korzystać z podróznego transformatora elektrycznego, gdyż może on uszkodzić akumulator.

Inne akcesoria



Futerał na korpus EH28-CJ

- Chroni aparat przed kurzem i zarysowaniami.



Futerał na przód EH28-FJ

- Umożliwia zmianę wyglądu aparatu.

Przed użyciem

Przewodnik podstawowy

Przewodnik zaawansowany

Podstawowe informacje o aparacie

Tryb automatyczny/tryb hybrydowy automatyczny

Inne tryby fotografowania

Tryb P

Tryb Tv, Av i M

Tryb wyświetlania

Funkcje Wi-Fi

Menu ustawień

Akcesoria

Dodatek

Skorowidz



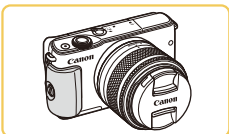

Uchwyt GR-E3

- Umożliwia bardziej bezpieczne trzymanie aparatu. Gdy używany jest uchwyt, należy dokręcić śrubę, aby prawidłowo przymocować go do aparatu.



Pasek na szyję EM-E2

- Miękki i wygodny pasek na szyję.

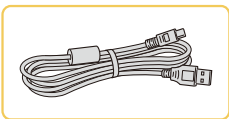

Kabel interfejsu IFC-400PCU

- Służy do podłączania aparatu do komputera lub drukarki.
- Zgodne są również aparaty IFC-200U i IFC-500U.

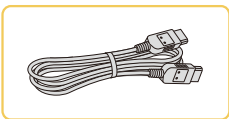

Przewód HDMI HTC-100

- Służy do podłączania aparatu do gniazda wejściowego HDMI w telewizorze o wysokiej rozdzielczości.

Drukarki



Drukarki firmy Canon zgodne ze standardem PictBridge

- Zdjęcia można drukować po podłączeniu aparatu bezpośrednio do drukarki bez konieczności korzystania z komputera. Szczegółowe informacje na ten temat można uzyskać w najbliższym punkcie sprzedaży detalicznej produktów firmy Canon.

Przechowywanie zdjęć i filmów

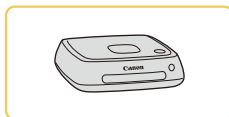

Connect Station CS100

- Koncentrator multimedialny służący do przechowywania zdjęć wykonanych przy użyciu aparatu, przeglądania ich na ekranie podłączonego telewizora, bezprzewodowego drukowania przy użyciu drukarki zgodnej ze standardem Wi-Fi, udostępniania za pośrednictwem Internetu itd.

Przed użyciem

Przewodnik podstawowy

Przewodnik zaawansowany

Podstawowe informacje o aparacie

Tryb automatyczny/tryb hybrydowy automatyczny

Inne tryby fotografowania

Tryb P

Tryb Tv, Av i M

Tryb wyświetlania

Funkcje Wi-Fi

Menu ustawień

Akcesoria

Dodatek

Skorowidz



Korzystanie z akcesoriów opcjonalnych

Odtwarzanie na ekranie telewizora

► Zdjęcia ► Filmy

Podłączenie aparatu do telewizora o wysokiej rozdzielczości (HD) za pomocą przewodu HDMI HTC-100 (sprzedawanego oddzielnie) umożliwia wyświetlanie zdjęć i filmów z aparatu na dużym ekranie. Filmy nagrane w rozdzielczości [EHD 29.97P], [EHD 23.98P], [EHD 59.94P], [EHD 25.00P] lub [EHD 50.00P] można wyświetlać w wysokiej rozdzielczości (HD).

Informacje dotyczące podłączania lub przełączania wejść znajdują się w instrukcji obsługi telewizora.

1 Upewnij się, że aparat i telewizor są wyłączone.

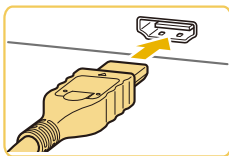

2 Podłącz aparat do telewizora.

- Po stronie telewizora włóż wtyczkę kabla do gniazda wejściowego HDMI zgodnie z ilustracją.

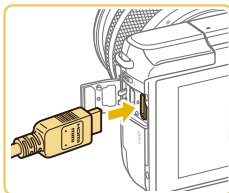

- Po stronie aparatu otwórz pokrywę złącz i włóż wtyczkę kabla do gniazda w aparacie.

3 Włącz telewizor i przełącz go na wejście sygnału zewnętrznego.

- Przełącz wejście telewizora na wejście sygnału zewnętrznego podłączonego za pomocą kabla w punkcie 2.

4 Włącz aparat.

- Naciśnij przycisk [▶], aby włączyć aparat.
- Zdjęcia i filmy z aparatu są teraz wyświetlane na telewizorze. (Ekran aparatu jest natomiast wygaszony).
- Po zakończeniu wyłącz najpierw aparat i telewizor, a dopiero później odłącz kabel.



- Po podłączeniu aparatu do telewizora funkcje ekranu dotykowego są niedostępne.



- Gdy aparat jest podłączony do telewizora, można też fotografować, mając do dyspozycji wyświetlanie podglądu na dużym ekranie. Procedura fotografowania jest taka sama, jak w przypadku korzystania z ekranu aparatu. Funkcje powiększenia MF-Point Zoom (📖75) i wspomaganie MF (📖76) są jednak niedostępne.

Przed użyciem

Przewodnik podstawowy

Przewodnik zaawansowany

Podstawowe informacje o aparacie

Tryb automatyczny/tryb hybrydowy automatyczny

Inne tryby fotografowania

Tryb P

Tryb Tv, Av i M

Tryb wyświetlania

Funkcje Wi-Fi

Menu ustawień

Akcesoria

Dodatek

Skorowidz



Zasilanie aparatu z sieci elektrycznej

► Zdjęcia ► Filmy

Zasilanie aparatu za pomocą zestawu zasilającego AC Adapter Kit ACK-E12 (sprzedawanego oddzielnie) eliminuje konieczność regularnego sprawdzania stanu akumulatora.

1 Upewnij się, że aparat jest wyłączony.

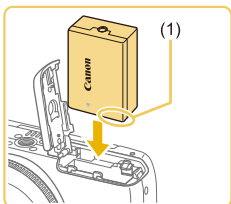

2 Włóż adapter.

- Aby otworzyć pokrywę, wykonaj czynności podane w punkcie 1 w podrozdziale „Wkładanie akumulatora” (📖 19).
- Trzymając adapter ze stykami (1) skierowanymi w sposób przedstawiony na ilustracji, włóż łącznik analogicznie jak w przypadku akumulatora, czyli zgodnie z opisem w punkcie 2 w podrozdziale „Wkładanie akumulatora” (📖 19).
- Aby zamknąć pokrywę, wykonaj czynności podane w punkcie 3 w podrozdziale „Wkładanie akumulatora” (📖 19).

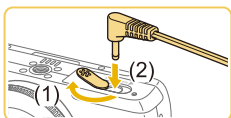

3 Podłącz zasilacz do adaptera.

- Otwórz pokrywę i podłącz wtyczkę zasilacza do adaptera.

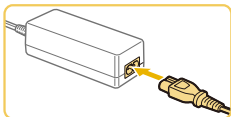

4 Podłącz przewód zasilający.

- Podłącz jeden koniec przewodu zasilającego do kompaktowego zasilacza sieciowego, a jego drugi koniec do gniazdka sieci elektrycznej.
- Włącz aparat, aby użyć go w dowolnym celu.
- Po zakończeniu korzystania z aparatu wyłącz go i odłącz przewód zasilający od gniazdka sieci elektrycznej.



- Nie należy odłączać zasilacza ani przewód zasilający, gdy aparat jest włączony. Mogłoby to spowodować usunięcie wykonanych zdjęć lub uszkodzenie aparatu.
- Nie należy podłączać zasilacza ani jego kabla do innych urządzeń. Mogłoby to spowodować nieprawidłowe działanie lub uszkodzenie urządzenia.

Przed użyciem

Przewodnik podstawowy

Przewodnik zaawansowany

Podstawowe informacje o aparacie

Tryb automatyczny/tryb hybrydowy automatyczny

Inne tryby fotografowania

Tryb P

Tryb Tv, Av i M

Tryb wyświetlania

Funkcje Wi-Fi

Menu ustawień

Akcesoria

Dodatek

Skorowidz



Korzystanie z oprogramowania

Poniżej przedstawiono oprogramowanie dostępne do pobrania z witryny firmy Canon w sieci Web. Podane instrukcje obejmują instalację i zapisywanie zdjęć na dysku komputera.

Oprogramowanie

Po zainstalowaniu oprogramowania możesz wykonywać na komputerze poniższe czynności.

- EOS Utility
 - Importowanie zdjęć i zmiana ustawień aparatu
- Digital Photo Professional
 - Przeglądanie, przetwarzanie i edytowanie zdjęć, łącznie z formatem RAW
- Picture Style Editor
 - Edytowanie stylów obrazów oraz tworzenie i zapisywanie plików stylów obrazów
- Image Transfer Utility
 - Konfigurowanie synchronizowania (📖 131) i odbierania zdjęć



- Aby wyświetlać i edytować filmy przy użyciu komputera, użyj preinstalowanego lub powszechnie dostępnego oprogramowania zgodnego z filmami nagranyymi przy użyciu aparatu.



- Program Image Transfer Utility można również pobrać ze strony ustawień Image Sync programu CANON iIMAGE GATEWAY.

Instrukcja obsługi oprogramowania

Pobierz wymagane instrukcje obsługi oprogramowania z witryny internetowej firmy Canon.



- Korzystając z komputera podłączonego do Internetu, wyświetl witrynę <http://www.canon.com/icpd/>.
- Przejdź do witryny przeznaczonej dla Twojego kraju lub regionu.

Sprawdzanie konfiguracji komputera

Z oprogramowania można korzystać na komputerach spełniających poniższe wymagania. Szczegółowe wymagania systemowe oraz informacje na temat zgodności, m.in. obsługi w nowych wersjach systemów operacyjnych, można znaleźć w witrynie firmy Canon w sieci Web.

	Windows	Mac OS
System operacyjny	Windows 8/8.1	Mac OS X 10.10
	Windows 7 z dodatkiem SP1	Mac OS X 10.9



- Najnowsze informacje na temat wymagań systemowych, m.in. obsługiwanych systemów operacyjnych, można znaleźć w witrynie internetowej firmy Canon.

Przed użyciem

Przewodnik podstawowy

Przewodnik zaawansowany

Podstawowe informacje o aparacie

Tryb automatyczny/tryb hybrydowy automatyczny

Inne tryby fotografowania

Tryb P

Tryb Tv, Av i M

Tryb wyświetlania

Funkcje Wi-Fi

Menu ustawień

Akcesoria

Dodatek

Skorowidz



Instalowanie oprogramowania

1 Pobierz oprogramowanie.

- Korzystając z komputera podłączonego do Internetu, wyświetl witrynę <http://www.canon.com/icpd/>.
- Przejdź do witryny przeznaczonej dla Twojego kraju lub regionu.
- Pobierz oprogramowanie.

2 Kliknij przycisk [Easy Installation/Łatwa instalacja] i postępuj zgodnie z instrukcjami wyświetlanymi na ekranie.

- Kliknij dwukrotnie pobrany plik, a po wyświetleniu ekranu instalacyjnego kliknij przycisk [Easy Installation/Łatwa instalacja].
- Postępuj zgodnie z wyświetlanymi instrukcjami, aby ukończyć instalację.
- Instalacja może potrwać dłuższy czas, zależnie od wydajności komputera i połączenia internetowego.
- Na ekranie wyświetlonym po instalacji kliknij przycisk [Finish/Zakończ] lub [Restart/Uruchom ponownie].

Zapisywanie zdjęć na dysku komputera

Użyj kabla interfejsu (2), aby podłączyć aparat i zapisywać zdjęcia na dysku komputera.

Dla celów ilustracyjnych wykorzystano systemy Windows 7 i Mac OS X 10.10.

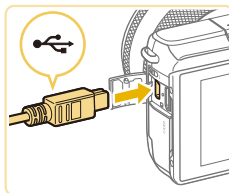

1 Podłącz aparat do komputera.

- Otwórz osłonę przy wyłączonym aparacie (1). Ustaw mniejszą wtyczkę kabla zgodnie z ilustracją i wóź ją do końca do złącza w aparacie (2).
- Podłącz większą wtyczkę kabla do portu USB w komputerze. Szczegółowe informacje na temat połączeń USB na komputerze można znaleźć w jego instrukcji obsługi.

2 Włącz aparat i uruchom program EOS Utility.

- Naciśnij przycisk [▶], aby włączyć aparat.
- Windows: Kliknij dwukrotnie ikonę programu EOS Utility na pulpicie.
- Mac OS: Kliknij ikonę programu EOS Utility w Doku.
- Po wykonaniu powyższych czynności program EOS Utility będzie zawsze uruchamiany automatycznie po ponownym podłączeniu aparatu do komputera i włączeniu aparatu.

Przed użyciem

Przewodnik podstawowy

Przewodnik zaawansowany

Podstawowe informacje o aparacie

Tryb automatyczny/tryb hybrydowy automatyczny

Inne tryby fotografowania

Tryb P

Tryb Tv, Av i M

Tryb wyświetlania

Funkcje Wi-Fi

Menu ustawień

Aksesoria

Dodatek

Skorowidz



3 Zapisz zdjęcia z aparatu na dysku komputera.

- Kliknij przycisk [Download images to computer/Pobierz zdjęcia na komputer] > [Start automatic download/Rozpocznij automatyczne pobieranie].
- Po zapisaniu obrazów w folderze Pictures na dysku komputera (w oddzielnych folderach z nazwami utworzonymi na podstawie dat) program Digital Photo Professional jest uruchamiany automatycznie i wyświetla zaimportowane zdjęcia.
- Po zapisaniu zdjęć zamknij program EOS Utility, naciśnij przycisk ON/OFF, aby wyłączyć aparat, i odłącz kabel.
- Korzystając z programu Digital Photo Professional, przeglądaj zdjęcia zapisane na dysku komputera. Aby wyświetlać filmy, użyj preinstalowanego lub powszechnie dostępnego oprogramowania zgodnego z filmami nagranyymi przy użyciu aparatu.

- Po podłączeniu aparatu do komputera po raz pierwszy instalowane są sterowniki. W związku z tym może upłynąć kilka minut, zanim zdjęcia w aparacie staną się dostępne.
- Mimo że zdjęcia można zapisać na dysku komputera, podłączając po prostu aparat do komputera bez użycia oprogramowania, wiąże się to z następującymi ograniczeniami:
 - Po podłączeniu aparatu do komputera może upłynąć kilka minut, zanim zdjęcia w aparacie staną się dostępne.
 - Zdjęcia wykonane w orientacji pionowej mogą być zapisywane w orientacji poziomej.
 - Zdjęcia RAW (lub zdjęcia JPEG zarejestrowane równocześnie ze zdjęciami RAW) mogą nie zostać zapisane.
 - Ustawienia ochrony zdjęć mogą zostać skasowane przy zapisywaniu zdjęć na dysku komputera.
 - Podczas zapisywania zdjęć lub informacji o nich mogą występować pewne problemy w zależności od wersji systemu operacyjnego, użytkowanego oprogramowania lub rozmiaru plików ze zdjęciami.

Drukowanie zdjęć

► Zdjęcia ► Filmy

Zdjęcia można z łatwością drukować po podłączeniu aparatu do drukarki. W aparacie można wskazywać zdjęcia do jednoczesnego drukowania, przygotowywać zlecenia dla pracowni fotograficznych oraz przygotowywać zlecenia lub drukować zdjęcia przeznaczone do fotoksiążek.

Na potrzeby ilustracji użyto drukarki Compact Photo Printer z serii Canon SELPHY CP. Zawartość ekranów i dostępne funkcje zmieniają się w zależności od modelu drukarki. Dodatkowe informacje można ponadto znaleźć w instrukcji obsługi dostarczonej z drukarką.

Łatwe drukowanie

► Zdjęcia ► Filmy

Wykonane zdjęcia można z łatwością drukować po podłączeniu aparatu do drukarki zgodnej ze standardem PictBridge (sprzedawanej oddzielnie) za pomocą dostarczonego w zestawie kabla interfejsu (🔗2).

1 Upewnij się, że aparat i drukarka są wyłączone.

2 Podłącz aparat do drukarki.

- Otwórz pokrywę złącz. Trzymając mniejszą wtyczkę kabla zgodnie z ilustracją, włoż ją do gniazda aparatu.
- Podłącz większą wtyczkę kabla do drukarki. Szczegółowe informacje na temat innych połączeń można znaleźć w instrukcji obsługi dostarczonej z drukarką.

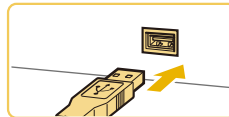
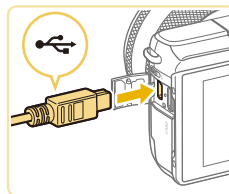

3 Włącz drukarkę.

Przed użyciem

Przewodnik podstawowy

Przewodnik zaawansowany

Podstawowe informacje o aparacie

Tryb automatyczny/tryb hybrydowy automatyczny

Inne tryby fotografowania

Tryb P

Tryb Tv, Av i M

Tryb wyświetlania

Funkcje Wi-Fi

Menu ustawień

Akcesoria

Dodatek

Skorowidz





4 Włącz aparat.

- Naciśnij przycisk [▶], aby włączyć aparat.

5 Wybierz zdjęcie.

- Wybierz zdjęcie za pomocą przycisków [◀][▶].



6 Przejdź do ekranu drukowania.

- Naciśnij przycisk [⊕], wybierz ikonę [🖨️], a następnie ponownie naciśnij przycisk [⊕].

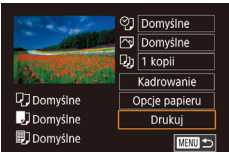

7 Wydrukuj zdjęcie.

- Za pomocą przycisków [▲][▼] wybierz opcję [Drukuj], a następnie naciśnij przycisk [⊕].
- Rozpocznie się drukowanie.
- Aby wydrukować inne obrazy, po zakończeniu drukowania powtórz powyższe czynności od punktu 5.
- Po zakończeniu drukowania wyłącz aparat i drukarkę oraz odłącz kabel.



- Listę sprzedawanych oddzielnie drukarek marki Canon, które są zgodne ze standardem PictBridge, można znaleźć w podrozdziale „Drukarki” (📖 149).

Konfigurowanie ustawień drukowania

▶ Zdjęcia ▶ Filmy

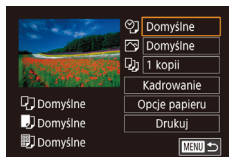

1 Przejdź do ekranu drukowania.

- Aby wyświetlić ten ekran, wykonaj czynności podane w punktach 1–6 w podrozdziale „Łatwe drukowanie” (📖 154).

2 Wprowadź ustawienia.

- Naciśnij przyciski [▲][▼], aby wybrać pozycję, a następnie naciśnij przycisk [⊕]. Na następnym ekranie wybierz opcję za pomocą przycisków [▲][▼], a następnie naciśnij przycisk [⊕], aby ponownie wyświetlić ekran drukowania.

👤	Domyślne	Dopasowanie do bieżących ustawień drukarki.
	Data	Drukowanie zdjęć z nałożoną datą.
	Numer pliku	Drukowanie zdjęć z nałożonym numerem pliku.
	Data+Nr	Drukowanie zdjęć z nałożonymi datą i numerem pliku.
🖨️	Wył.	–
	Domyślne	Dopasowanie do bieżących ustawień drukarki.
	Wył.	–
🖨️	Wł.	Użycie informacji dotyczących parametrów, jakie występowały w chwili rejestracji zdjęcia, w celu drukowania z optymalnymi ustawieniami.
	Czerwone oczy 1	Korygowanie efektu czerwonych oczu.
	🖨️	Liczba odbitek
Kadrowanie	–	Wskazywanie obszaru obrazu do wydrukowania (📖 156).
Opcje papieru	–	Określanie formatu papieru, układu i innych szczegółów (📖 156).

Przed użyciem

Przewodnik podstawowy

Przewodnik zaawansowany

Podstawowe informacje o aparacie

Tryb automatyczny/tryb hybrydowy automatyczny

Inne tryby fotografowania

Tryb P

Tryb Tv, Av i M

Tryb wyświetlania

Funkcje Wi-Fi

Menu ustawień

Akcesoria

Dodatek

Skorowidz



Przycinanie zdjęć przed drukowaniem

▶ Zdjęcia ▶ Filmy

Dzięki przycinaniu zdjęć przed drukowaniem można zamiast całej fotografii wydrukować tylko odpowiedni obszar obrazu.

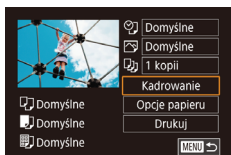

1 Wybierz opcję [Kadrowanie].

- Po wykonaniu czynności podanych w punkcie 1 w podrozdziale „Konfigurowanie ustawień drukowania” (155) w celu wyświetlenia ekranu drukowania wybierz opcję [Kadrowanie] i naciśnij przycisk [OK].
- Na ekranie pojawi się ramka kadrowania wskazująca obszar obrazu, który zostanie wydrukowany.



2 Dostosuj w miarę potrzeb ramkę kadrowania.

- Aby zmienić wielkość ramki, zsuń lub rozsuń palce (98) na ekranie.
- Do zmiany położenia ramki służą przyciski [▲][▼][◀][▶].
- Do obracania ramki służy pokrętko [🌀].
- Na koniec naciśnij przycisk [OK].

3 Wydrukuj zdjęcie.

- Aby wydrukować zdjęcia, wykonaj czynności podane w punkcie 7 w podrozdziale „Łatwe drukowanie” (154).



- Przycinanie może być niedostępne w przypadku małych wielkości obrazów lub niektórych proporcji obrazu.

Wybieranie formatu i układu papieru przed drukowaniem

▶ Zdjęcia ▶ Filmy

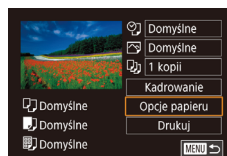

1 Wybierz opcję [Opcje papieru].

- Po wyświetleniu ekranu drukowania w sposób podany w punkcie 1 w podrozdziale „Konfigurowanie ustawień drukowania” (155) wybierz opcję [Opcje papieru] i naciśnij przycisk [OK].

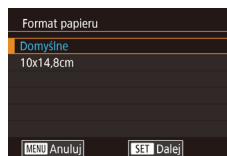

2 Wybierz format papieru.

- Naciśnij przyciski [▲][▼], aby wybrać opcję, a następnie naciśnij przycisk [OK].

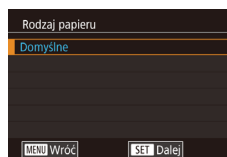

3 Wybierz rodzaj papieru.

- Naciśnij przyciski [▲][▼], aby wybrać opcję, a następnie naciśnij przycisk [OK].

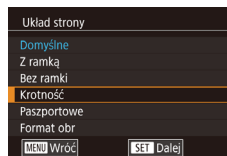

4 Wybierz układ.

- Naciśnij przyciski [▲][▼], aby wybrać opcję, a następnie naciśnij przycisk [OK].
- Jeżeli została wybrana opcja [Krotność], naciśnij przycisk [OK]. Na następnym ekranie wybierz liczbę zdjęć na arkuszu przy użyciu przycisków [▲][▼], a następnie naciśnij przycisk [OK].

5 Wydrukuj zdjęcie.

Przed użyciem

Przewodnik podstawowy

Przewodnik zaawansowany

Podstawowe informacje o aparacie

Tryb automatyczny/tryb hybrydowy automatyczny

Inne tryby fotografowania

Tryb P

Tryb Tv, Av i M

Tryb wyświetlania

Funkcje Wi-Fi

Menu ustawień

Akcesoria

Dodatek

Skorowidz



Dostępne opcje układu

Domyślne	Dopasowanie do bieżących ustawień drukarki.
Z ramką	Drukowanie z pustym miejscem wokół zdjęcia.
Bez ramki	Drukowanie bez ramki, od jednej do drugiej krawędzi papieru.
Krotność	Wybieranie liczby zdjęć drukowanych na stronie.
Paszportowe	Drukowanie zdjęć do celów identyfikacyjnych. Opcja dostępna tylko w przypadku zdjęć o ustawieniu pikseli L i proporcjach obrazu 3:2.
Format obr	Wybieranie formatu wydruku. Można wybrać wydruki w formacie 90 x 130 mm, pocztówkowym lub szerokim.

Drukowanie zdjęć paszportowych

▶ Zdjęcia ▶ Filmy

1 Wybierz opcję [Paszportowe].

- Po wykonaniu czynności podanych w punktach 1–4 w podrozdziale „Wybieranie formatu i układu papieru przed drukowaniem” (156) wybierz opcję [Paszportowe] i naciśnij przycisk [OK].

2 Wybierz długość krótszego i dłuższego boku.

- Naciśnij przyciski [▲][▼], aby wybrać pozycję, a następnie naciśnij przycisk [OK]. Na następnym ekranie wybierz długość za pomocą przycisków [▲][▼], a następnie naciśnij przycisk [OK].

3 Wybierz obszar drukowania.

- Wybierz opcję [Kadrowanie] za pomocą przycisków [▲][▼] na ekranie w punkcie 2.

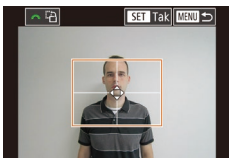

- Aby wybrać pole druku, wykonaj czynności podane w punkcie 2 w podrozdziale „Przycinanie zdjęć przed drukowaniem” (156).

4 Wydrukuj zdjęcie.

Drukowanie ujęć filmowych

▶ Zdjęcia ▶ Filmy

1 Przejdź do ekranu drukowania.

- Aby wybrać film, wykonaj czynności podane w punktach 1–6 w podrozdziale „Łatwe drukowanie” (154). Zostanie wyświetlony ekran przedstawiony po lewej stronie.

2 Wybierz metodę drukowania.

- Za pomocą przycisków [▲][▼] wybierz ikonę [Klatka], a następnie naciśnij przycisk [OK]. Na następnym ekranie wybierz opcję za pomocą przycisków [▲][▼], a następnie naciśnij przycisk [OK], aby ponownie wyświetlić ekran drukowania.

3 Wydrukuj zdjęcie.

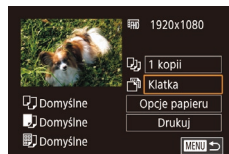

Opcje drukowania filmów

Klatka	Drukowanie bieżącego ujęcia jako fotografii.
Odcinek	Drukowanie na pojedynczym arkuszu papieru serii ujęć rozdzielonych określonym interwałem. Po wybraniu dla opcji [Plik i czas] ustawienia [W:] można drukować dla każdej klatki: numer folderu, numer pliku i czas, jaki upłynął od początku.

Przed użyciem

Przewodnik podstawowy

Przewodnik zaawansowany

Podstawowe informacje o aparacie

Tryb automatyczny/tryb hybrydowy automatyczny

Inne tryby fotografowania

Tryb P

Tryb Tv, Av i M

Tryb wyświetlania

Funkcje Wi-Fi

Menu ustawień

Akcesoria

Dodatek

Skorowidz





- Aby anulować trwające drukowanie, naciśnij przycisk [MENU], wybierz opcję [Tak], a następnie ponownie naciśnij przycisk [MENU].
- Po wyświetleniu ujęcia przeznaczonego do wydrukowania w sposób opisany w punktach 2–5 podrzdziału „Wyświetlanie” (191) można również uzyskać tutaj dostęp do ekranu w punkcie 1, naciskając przyciski [◀][▶] w celu wybrania opcji [Tak] w panelu wyświetlania filmów, a następnie naciskając przycisk [MENU].

Dodawanie zdjęć do listy drukowania (DPOF)

▶ Zdjęcia ▶ Filmy

W aparacie można skonfigurować jednoczesne drukowanie zdjęć (160) i zamawianie odbitek w pracowni fotograficznej. Można wybrać na karcie pamięci maks. 998 zdjęć i wprowadzić odpowiednie ustawienia, np. liczbę odbitek, w sposób przedstawiony poniżej. Przygotowane tą metodą informacje o drukowaniu będą zgodne ze standardami DPOF (ang. Digital Print Order Format — format poleceń druku cyfrowego).



- Do listy drukowania nie można dodawać zdjęć RAW.

Konfigurowanie ustawień drukowania

▶ Zdjęcia ▶ Filmy

Format drukowania, umieszczanie daty lub numeru pliku i inne ustawienia można skonfigurować w sposób przedstawiony poniżej. Ustawienia te będą stosowane do wszystkich zdjęć na liście drukowania.

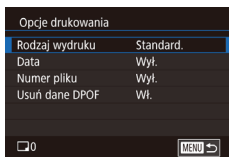

- Naciśnij [MENU] > [▶2] > [Ustaw. druk.], a następnie naciśnij przycisk [MENU].
- Za pomocą przycisków [▲][▼] wybierz opcję [Opcje drukowania], a następnie naciśnij przycisk [MENU]. Na następnym ekranie wybierz i skonfiguruj wymagane opcje (132).

Rodzaj wydruku	Standard.	Na każdej stronie drukowane jest jedno zdjęcie.
	Miniatury	Na każdej stronie drukowane są mniejsze wersje wielu zdjęć.
	Oba rodzaje	Drukowanie zdjęć standardowych i miniatur.
Data	Wł.	Drukowanie zdjęć z nałożoną datą fotografowania.
	Wył.	–
Numer pliku	Wł.	Drukowanie zdjęć z nałożonym numerem pliku.
	Wył.	–
Usuń dane DPOF	Wł.	Usuwanie po zakończeniu drukowania wszystkich ustawień listy drukowania.
	Wył.	–



- W niektórych przypadkach nie wszystkie wprowadzone przez użytkownika ustawienia DPOF zostaną zastosowane przez drukarkę lub pracownię fotograficzną.
- Na ekranie aparatu może się pojawić ikona [!] stanowiąca ostrzeżenie, że na karcie pamięci znajdują się ustawienia drukowania skonfigurowane w innym aparacie. Zmiana ustawień drukowania za pomocą użytkowanego aparatu może spowodować zastąpienie wszystkich dotychczasowych ustawień.
- Po wybraniu dla opcji [Data] ustawienia [Wł.] niektóre drukarki mogą drukować datę dwukrotnie.



- Włączenie opcji [Miniatury] uniemożliwi jednoczesne wybranie ustawienia [Wł.] zarówno dla opcji [Data], jak i dla opcji [Numer pliku].
- W przypadku niektórych drukarek marki Canon zgodnych ze standardem PictBridge (sprzedawanych oddzielnie) drukowanie miniatur jest niedostępne.
- Data jest drukowana w formacie odpowiadającym ustawieniom w MENU (132) > [▶2] > [Data/godz] (120).

Przed użyciem

Przewodnik podstawowy

Przewodnik zaawansowany

Podstawowe informacje o aparacie

Tryb automatyczny/tryb hybrydowy automatyczny

Inne tryby fotografowania

Tryb P

Tryb Tv, Av i M

Tryb wyświetlania

Funkcje Wi-Fi

Menu ustawień

Akcesoria

Dodatek

Skorowidz



Konfigurowanie drukowania dla poszczególnych zdjęć

▶ Zdjęcia ▶ Filmy

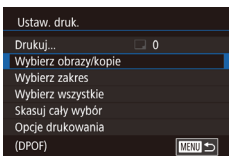

1 Wybierz opcję [Wybierz obraz/kopie].

- Naciśnij przycisk [MENU], na karcie [2] wybierz opcję [Ustaw. druk.], a następnie naciśnij przycisk [OK].
- Za pomocą przycisków [▲][▼] wybierz opcję [Wybierz obraz/kopie], a następnie naciśnij przycisk [OK] (132).

2 Wybierz zdjęcie.

- Naciśnij przyciski [◀][▶], aby wybrać zdjęcie, a następnie naciśnij przycisk [OK].
- Możesz teraz wybrać liczbę odbitek.
- Po włączeniu dla danego zdjęcia drukowania miniatur zostaje ono oznaczone ikoną [✓]. Aby anulować drukowanie miniatur dla danego zdjęcia, naciśnij ponownie przycisk [OK]. Ikona [✓] zniknie z ekranu.

3 Określ liczbę odbitek.

- Określ liczbę odbitek (maksymalnie 99) za pomocą przycisków [▲][▼].
- Aby skonfigurować drukowanie dla innych zdjęć i określić liczbę odbitek, powtarzaj czynności podane w punktach 2–3.
- W przypadku drukowania miniatur nie można określać liczby odbitek. Można jedynie wybrać zdjęcia do wydrukowania, wykonując czynności podane w punkcie 2.
- Po zakończeniu wprowadzania ustawień naciśnij przycisk [MENU], aby powrócić do ekranu menu.



Konfigurowanie drukowania dla zakresu zdjęć

▶ Zdjęcia ▶ Filmy

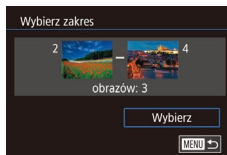

- Wybierz opcję [Wybierz zakres] w sposób podany w punkcie 1 w podrozdziale „Konfigurowanie drukowania dla poszczególnych zdjęć” (159), a następnie naciśnij przycisk [OK].
- Aby wskazać zdjęcia, wykonaj czynności podane w punktach 2–3 w podrozdziale „Wybieranie zakresu” (100).
- Za pomocą przycisków [▲][▼] wybierz opcję [Wybierz], a następnie naciśnij przycisk [OK].

Konfigurowanie drukowania dla wszystkich zdjęć

▶ Zdjęcia ▶ Filmy

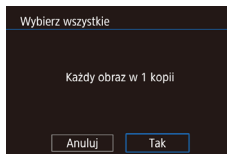

- Wybierz opcję [Wybierz wszystkie] w sposób podany w punkcie 1 w podrozdziale „Konfigurowanie drukowania dla poszczególnych zdjęć” (159), a następnie naciśnij przycisk [OK].
- Za pomocą przycisków [◀][▶] wybierz opcję [Tak], a następnie naciśnij przycisk [OK].

Usuwanie wszystkich zdjęć z listy drukowania

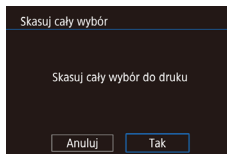

- Wybierz opcję [Skasuj cały wybór] w sposób podany w punkcie 1 w podrozdziale „Konfigurowanie drukowania dla poszczególnych zdjęć” (159), a następnie naciśnij przycisk [OK].
- Za pomocą przycisków [◀][▶] wybierz opcję [Tak], a następnie naciśnij przycisk [OK].

Przed użyciem

Przewodnik podstawowy

Przewodnik zaawansowany

Podstawowe informacje o aparacie

Tryb automatyczny/tryb hybrydowy automatyczny

Inne tryby fotografowania

Tryb P

Tryb Tv, Av i M

Tryb wyświetlania

Funkcje Wi-Fi

Menu ustawień

Aksesoria

Dodatek

Skorowidz



Dodawanie zdjęć do fotoksiążki

▶ Zdjęcia ▶ Filmy

Fotoksiążki można konfigurować w aparacie, wybierając maksymalnie 998 zdjęć zapisanych na karcie pamięci oraz importując je do komputera za pomocą oprogramowania. Na komputerze zdjęcia trafiają do specjalnego folderu. Przydaje się to w celu zamawiania przez internet drukowanych fotoksiążek lub drukowania ich na własnej drukarce.

Określanie sposobu wyboru

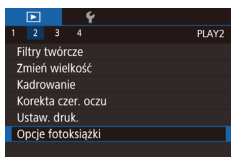

- Naciśnij przycisk [MENU], na karcie [2] wybierz opcję [Opcje fotoksiążki], a następnie wskaż sposób wybierania zdjęć.



- Na ekranie aparatu może się pojawić ikona [!] stanowiąca ostrzeżenie, że na karcie pamięci znajdują się ustawienia drukowania skonfigurowane w innym aparacie. Zmiana ustawień drukowania za pomocą używanego aparatu może spowodować zastąpienie wszystkich dotychczasowych ustawień.

Dodawanie poszczególnych zdjęć

▶ Zdjęcia ▶ Filmy

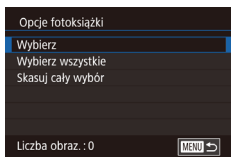

1 Wybierz opcję [Wybierz].

- Wybierz opcję [Wybierz] w sposób podany w podrozdziale „Określanie sposobu wyboru” (160), a następnie naciśnij przycisk [OK].



2 Wybierz zdjęcie.

- Naciśnij przyciski [◀][▶], aby wybrać zdjęcie, a następnie naciśnij przycisk [OK].
- Pojawi się ikona [✓].
- Aby usunąć zdjęcie z fotoksiążki, naciśnij ponownie przycisk [OK]. Ikona [✓] zniknie z ekranu.
- Aby wybrać inne zdjęcia, powtarzaj powyższą procedurę.
- Po zakończeniu wprowadzania ustawień naciśnij przycisk [MENU], aby powrócić do ekranu menu.

Dodawanie wszystkich zdjęć do fotoksiążki

▶ Zdjęcia ▶ Filmy

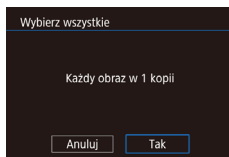

- Wybierz opcję [Wybierz wszystkie] w sposób podany w podrozdziale „Określanie sposobu wyboru” (160), a następnie naciśnij przycisk [OK].
- Za pomocą przycisków [◀][▶] wybierz opcję [Tak], a następnie naciśnij przycisk [OK].

Usuwanie wszystkich zdjęć z listy drukowania

▶ Zdjęcia ▶ Filmy

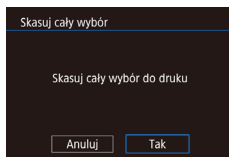

- Wybierz opcję [Skasuj cały wybór] w sposób podany w podrozdziale „Określanie sposobu wyboru” (160), a następnie naciśnij przycisk [OK].
- Za pomocą przycisków [◀][▶] wybierz opcję [Tak], a następnie naciśnij przycisk [OK].

Przed użyciem

Przewodnik podstawowy

Przewodnik zaawansowany

Podstawowe informacje o aparacie

Tryb automatyczny/tryb hybrydowy automatyczny

Inne tryby fotografowania

Tryb P

Tryb Tv, Av i M

Tryb wyświetlania

Funkcje Wi-Fi

Menu ustawień

Akcesoria

Dodatek

Skorowidz



Dodatek

Przydatne informacje dotyczące obsługi aparatu

Rozwiązywanie problemów

W przypadku podejrzenia, że występuje jakiś problem z aparatem, należy najpierw sprawdzić poniższe zagadnienia. Jeśli wykonanie opisanych tu czynności nie doprowadzi do rozwiązania problemu, należy skontaktować się z najbliższym punktem obsługi klienta firmy Canon.

Zasilanie

Po naciśnięciu przycisku ON/OFF nic się nie dzieje.

- Sprawdź, czy akumulator jest naładowany (🔋18).
- Sprawdź, czy akumulator jest ustawiony we właściwą stronę (🔋19).
- Upewnij się, że pokrywa karty pamięci i pokrywa akumulatora są całkowicie zamknięte (🔋19, 🔋19).
- Zabrudzenie styków akumulatora powoduje zmniejszenie jego wydajności. Spróbuj oczyścić styki za pomocą bawełnianej szmatki oraz kilkakrotnie włożyć i wyjąć akumulator.

Akumulator szybko się wyczerpuje.

- Wydajność akumulatora zmniejsza się w niskich temperaturach. Spróbuj nieco ogrzać akumulator, np. wkładając go do kieszeni, dbając przy tym, aby jego styki nie zetknęły się z żadnymi metalowymi przedmiotami.
- Zabrudzenie styków akumulatora powoduje zmniejszenie jego wydajności. Spróbuj oczyścić styki za pomocą bawełnianej szmatki oraz kilkakrotnie włożyć i wyjąć akumulator.
- Jeśli czynności te nie przynoszą efektu, gdyż akumulator nadal szybko się wyczerpuje po naładowaniu, oznacza to, że zakończył się okres jego żywotności. W takim przypadku należy kupić nowy akumulator.

Akumulator pęcznieje.

- Pęcznienie akumulatora jest normalnym zjawiskiem i nie powoduje żadnych zagrożeń dla bezpieczeństwa. Jeśli jednak pęcznienie akumulatora uniemożliwia włożenie go do aparatu, należy skontaktować się z punktem obsługi klienta firmy Canon.

Aparat z przymocowanym obiektywem EF-M emituje dźwięk podczas włączania lub wyłączania.

- Gdy aparat jest wyłączany, zwięźenie przysłony zapobiega przedostaniu się światła do aparatu. Zapewnia to ochronę wewnętrznych podzespołów.

Przed użyciem

Przewodnik podstawowy

Przewodnik zaawansowany

Podstawowe informacje o aparacie

Tryb automatyczny/tryb hybrydowy automatyczny

Inne tryby fotografowania

Tryb P

Tryb Tv, Av i M

Tryb wyświetlania

Funkcje Wi-Fi

Menu ustawień

Akcesoria

Dodatek

Skorowidz



Fotografowanie

Nie można fotografować.

- Przed wykonaniem zdjęć aparat musi ustawić ostrość na fotografowanych obiektach. Przed rozpoczęciem fotografowania należy po naciśnięciu spustu migawki do połowy i poczekać na ustawienie ostrości i wyświetlenie zielonej ramki przez aparat.
- W trybie odtwarzania (📖91) naciśnij spust migawki do połowy (📖29).

Zdziwne widoki na ekranie w słabych warunkach oświetleniowych (📖30).

Zdziwne widoki na ekranie podczas fotografowania.

- Należy pamiętać, że poniższe zjawiska związane z wyświetlaniem obrazu nie zostaną zarejestrowane na zdjęciach, ale zostaną utrwalone na filmach.
 - Podczas fotografowania przy świetle jarzeniowym lub diodowym ekran może migotać oraz mogą pojawiać się poziome pasma o jednolitej barwie.

Po naciśnięciu spustu migawki na ekranie miga ikona [📷] i nie można wykonywać zdjęć (📖38).

Po naciśnięciu spustu migawki do połowy pojawia się ikona [📷] (📖38).

- Fotografowanie ze stabilizacją obrazu (📖79).
- Podnieś lampę błyskową i wybierz dla niej tryb błysku [📷] (📖76).
- Zwiększ czułość ISO (📖65).
- Zamocuj aparat na statywie lub unieruchom go w jakiś inny sposób. W takim wypadku należy również wyłączyć funkcję stabilizacji obrazu (📖79).

Zdjęcia są nieostre.

- Fotografowanie z automatyczną ogniskową (AF).
- Przed naciśnięciem spustu migawki do końca w celu wykonania zdjęcia naciśnij go najpierw do połowy, aby ustawić ostrość (📖29).
- Nie można ustawić ostrości na fotografowanym obiekcie znajdującym się bliżej niż minimalna odległość regulacji ostrości obiektywu. Aby ustalić minimalną odległość regulacji ostrości, należy sprawdzić obiektyw. Minimalna odległość regulacji ostrości obiektywu jest mierzona pomiędzy znacznikiem [∞] (płaszczyzna ogniskowania) znajdującym się w górnej części aparatu i fotografowanym obiektem.
- Skonfiguruj opcję [Oświetlenie wspom. AF (LED)] z ustawieniem [0: Wł.] (📖89).
- Potwierdź, że wszystkie funkcje, których nie chcesz używać, takie jak ręczne ustawianie ostrości, są wyłączone.
- Spróbuj wykonać zdjęcie z blokadą ostrości (📖72).

Zdjęcia są rozmyte.

- W zależności od warunków zdjęciowych fotografowanie z użyciem dotykowej migawki może sprzyjać częstszemu występowaniu rozmycia. Podczas fotografowania trzymaj aparat nieruchomo.

Ramki AF są pomarańczowe, a ostrość nie jest ustawiana na fotografowanych obiektach, gdy naciśniesz spust migawki do połowy.

- Przed naciśnięciem spustu migawki do połowy spróbuj ustawić w centrum kadru obszary fotografowanych obiektów o większym kontraście. W przeciwnym razie spróbuj kilkakrotnie nacisnąć spust migawki do połowy. Te metody mogą ułatwić ustawienie ostrości przez aparat, sygnalizowanie przez zieloną ramkę AF.

Obiekty na zdjęciach wyglądają na zbyt ciemne.

- Podnieś lampę błyskową i wybierz dla niej tryb błysku [📷] (📖76).
- Skoryguj jasność z użyciem kompensacji ekspozycji (📖63).
- Dostosuj jasność przy użyciu funkcji Autom. optymalizator jasności (📖66).
- Skorzystaj z funkcji blokady AE lub pomiaru skupionego (📖63, 📖64).

Obiekty na zdjęciach są zbyt jasne, a najjaśniejsze obszary prześwietlone.

- Schowaj lampę błyskową i wybierz dla niej tryb błysku [📷] (📖76).
- Skoryguj jasność z użyciem kompensacji ekspozycji (📖63).
- Skorzystaj z funkcji blokady AE lub pomiaru skupionego (📖63, 📖64).
- Zmniejsz ilość światła padającego na fotografowane obiekty.

Zdjęcia są zbyt ciemne pomimo wyzwalania błysku (📖38).

- Fotografuj w zasięgu lampy błyskowej (📖190).
- Skoryguj jasność poprzez korektę ekspozycji lampy lub poziomu ilości światła (📖77, 📖86).
- Zwiększ czułość ISO (📖65).

Obiekty na zdjęciach wykonywanych z użyciem lampy błyskowej są zbyt jasne, a najjaśniejsze obszary prześwietlone.

- Fotografuj w zasięgu lampy błyskowej (📖190).
- Schowaj lampę błyskową i wybierz dla niej tryb błysku [📷] (📖36).
- Skoryguj jasność poprzez korektę ekspozycji lampy lub poziomu ilości światła (📖77, 📖86).

Na zdjęciach wykonywanych z użyciem lampy błyskowej pojawiają się białe kropki.

- Jest to spowodowane odbiciami światła lampy błyskowej od kurzu lub cząstek stałych unoszących się w powietrzu.

Zdjęcia wyglądają na ziarniste.

- Zmniejsz czułość ISO (📖65).
- W pewnych trybach fotografowania wysoka czułość ISO może powodować ziarnistość zdjęć (📖52).

Przed użyciem

Przewodnik podstawowy

Przewodnik zaawansowany

Podstawowe informacje o aparacie

Tryb automatyczny/tryb hybrydowy automatyczny

Inne tryby fotografowania

Tryb P

Tryb Tv, Av i M

Tryb wyświetlania

Funkcje Wi-Fi

Menu ustawień

Akcesoria

Dodatek

Skorowidz



Na zdjęciach mogą występować pasma zniekształceń lub wzór moiré.

- W przypadku niektórych fotografowanych obiektów częściej występują pasma zniekształceń lub wzór moiré. Występowanie tego problemu jest większe w następujących warunkach.
 - Obiekty z poziomymi wąskimi pasmami lub wzorem szachownicy itp.
 - Słońce, oświetlenie lub inne źródła jaskrawego światła są widoczne na ekranie fotografowania lub znajdują się w pobliżu.

W takim wypadku wykonanie następujących czynności umożliwia ograniczenie zniekształceń lub wzoru moiré.

- Zmień wielkość fotografowanego obiektu w kadrze, zmieniając odległość regulacji ostrości albo zwiększając lub zmniejszając powiększenie widoku.
- Zmień kompozycję ujęcia, aby usunąć źródła światła z ekranu fotografowania.
- Przymocuj osłonę obiektywu, aby zapobiec oświetleniu obiektu przez jaskrawe światło.
- Pasma zniekształceń lub wzór moiré mogą również pojawiać się na zdjęciach, jeśli obiektyw TS-E zostanie przesunięty lub pochylony.

Na zdjęciach występuje efekt czerwonych oczu.

- Wybierz dla opcji [Cz.oczu W/Wył] ustawienie [Wi.] (147). Spowoduje to włączenie lampki redukcji efektu czerwonych oczu (14) w przypadku zdjęć wykonywanych z użyciem lampy błyskowej. W celu uzyskania najlepszych efektów fotografowane osoby powinny patrzeć prosto na lampkę redukcji efektu czerwonych oczu. Spróbuj również zwiększyć intensywność oświetlenia w przypadku fotografowania we wnętrzach oraz wykonywać zdjęcia z bliższej odległości.
- Popraw zdjęcia za pomocą funkcji korekty czerwonych oczu (108).

Zapisywanie zdjęć na karcie pamięci trwa zbyt długo lub spada tempo rejestrowania serii zdjęć.

- Przeprowadź formatowanie pełne karty pamięci za pomocą aparatu (139).

Serie zdjęć są nagle przerywane.

- Serie zdjęć są automatycznie przerywane w celu ochrony aparatu po wykonaniu około 1000 zdjęć w jednej serii. Zwolnij spust migawki na chwilę przed wznowieniem fotografowania.

Ustawienia fotografowania lub menu szybkich nastaw są niedostępne.

- Dostępne elementy ustawień zmieniają się w zależności od trybu fotografowania. Więcej informacji na ten temat można znaleźć w podrzdziałach „Funkcje dostępne w poszczególnych trybach fotografowania”, „Menu szybkich nastaw”, „Karta Fotografowanie”, „Karta C.Fn”, „INFO. Szybkie nastawy” i „Karta Nastawy ogólne” (170 – 180).

Opcje Funkcja Touch AF i Dotykowa migawka nie działają.

- Jeśli dotykasz krawędzi ekranu, opcje Funkcja Touch AF i Dotykowa migawka nie działają. Dotykaj obszarów bliżej środka ekranu.

Nagrywanie filmów

Wyświetlany czas, jaki upłynął od początku, jest nieprawidłowy lub nagrywanie nie jest płynne.

- Sformatuj kartę pamięci w aparacie lub wymień ją na model, który obsługuje większą szybkość nagrywania. Należy pamiętać, że nawet jeśli wyświetlany czas, jaki upłynął od początku, jest nieprawidłowy, długość filmów na karcie pamięci odpowiada faktycznemu czasowi nagrywania.

Pojawia się ostrzeżenie o zapełnieniu bufora (167), a nagrywanie jest automatycznie przerywane.

- Bufor w pamięci wewnętrznej aparatu został zapełniony, ponieważ aparat nie mógł nagrywać na karcie pamięci z odpowiednią szybkością. Wypróbuj jedno z następujących rozwiązań:
 - Przeprowadź formatowanie pełne karty pamięci za pomocą aparatu (139).
 - Ustaw niższą jakość obrazu (46).
 - Zamień kartę pamięci na model, który obsługuje większą szybkość nagrywania.

Filmowane obiekty wyglądają na zniekształcone.

- Filmowane obiekty mogą wyglądać na zniekształcone, jeśli podczas nagrywania szybko przemieszczają się przez kadr. Nie oznacza to nieprawidłowego działania aparatu.

Film zawiera nieruchome sekwencje.

- W przypadku niektórych obiektywów klatka filmu jest pozornie pomijana w chwilach, w których następuje znaczna zmiana jasności.

Odtwarzanie

Odtwarzanie jest niemożliwe.

- Odtwarzanie bywa niemożliwe, jeśli zmieniono nazwy plików lub strukturę folderów za pomocą komputera.

Odtwarzanie zatrzymuje się lub dźwięk jest przerywany.

- Zamień kartę pamięci na egzemplarz, na którym zostało przeprowadzone formatowanie pełne za pomocą aparatu (139).
- Przy wyświetlaniu filmów skopiowanych na karty pamięci o małej szybkości odczytu mogą występować krótkie przerwy.
- Podczas odtwarzania filmów na komputerze może występować zjawisko „gubienia” klatek i przerywania dźwięku, jeśli ma on zbyt małą wydajność.

Dźwięk nie jest odtwarzany podczas filmów.

- Wyreguluj głośność (91), jeśli ścieżka dźwiękowa filmu jest cicho nagrana.
- W przypadku filmów nagranych w trybie [4] (56) nie słychać ścieżki dźwiękowej, ponieważ w tym trybie dźwięk nie jest rejestrowany.

Przed użyciem

Przewodnik podstawowy

Przewodnik zaawansowany

Podstawowe informacje o aparacie

Tryb automatyczny/tryb hybrydowy automatyczny

Inne tryby fotografowania

Tryb P

Tryb Tv, Av i M

Tryb wyświetlania

Funkcje Wi-Fi

Menu ustawień

Akcesoria

Dodatek

Skorowidz



Komputer

Nie można przesyłać zdjęć do komputera.

- Przy przesyłaniu zdjęć do komputera za pośrednictwem kabla spróbuj zmniejszyć szybkość przesyłania w następujący sposób:
 - Naciśnij przycisk [▶], aby włączyć tryb wyświetlania. Przytrzymaj przycisk **iMENU** i naciśnij równocześnie przyciski [▲] i [Ⓜ]. Na następnym ekranie wybierz opcję [B] za pomocą przycisków [◀][▶], po czym naciśnij przycisk [Ⓜ].

Wi-Fi

Nie można wyświetlić menu Wi-Fi.

- Menu Wi-Fi jest niedostępne w trybie fotografowania. Przełącz aparat w tryb wyświetlania i spróbuj ponownie.
- W trybie odtwarzania menu Wi-Fi jest niedostępne na ekranie powiększenia ani w widoku miniatur. Przełącz do trybu wyświetlania pojedynczego obrazu i spróbuj ponownie. Podobnie, dostępu do menu Wi-Fi nie można uzyskać w trybie wyświetlania zdjęć z użyciem filtrów zdefiniowanych za pomocą określonych warunków. Należy anulować odtwarzanie obrazów z użyciem filtrów.
- Menu Wi-Fi jest niedostępne, gdy aparat jest podłączony kablem do drukarki. Odłącz kabel.

Nie można dodać urządzenia/lokalizacji docelowej.

- Do aparatu można dodać łącznie 20 elementów informacji o połączeniu. Usuń najpierw z aparatu zbędne informacje o połączeniu, a następnie dodaj nowe urządzenia/lokalizacje docelowe (📶136).
- Zarejestruj usługi sieci Web przy użyciu komputera lub smartfonu (📖121).
- Aby dodać smartfon, zainstaluj w nim najpierw specjalną aplikację (📖113).
- Należy unikać korzystania z aparatu w pobliżu źródeł zakłóceń sygnału Wi-Fi, takich jak kuchenki mikrofalowe, urządzenia Bluetooth lub inne urządzenia działające w paśmie 2,4 GHz.
- Umieść aparat bliżej urządzenia, z którym próbujesz nawiązać połączenie (np. punktu dostępu), i upewnij się, że między urządzeniami nie znajdują się żadne przedmioty.

Nie można nawiązać połączenia z punktem dostępu.

- Upewnij się, że w punkcie dostępu wybrany jest kanał komunikacyjny obsługiwany przez aparat (📶188). Zalecane jest ręczne wskazanie obsługiwanego kanału zamiast automatycznego przypisania kanału.

Nie można wysłać zdjęć.

- Brak miejsca na urządzeniu docelowym. Zwiększ ilość miejsca na urządzeniu docelowym i wyślij zdjęcia ponownie.
- Przełącznik zabezpieczenia przed zapisem na karcie pamięci aparatu docelowego jest ustawiony w położeniu blokowania. Przesuń przełącznik zabezpieczenia przed zapisem do położenia odblokowania.
- Zdjęć RAW nie można wysłać do aparatu ani wyświetlać przy użyciu telewizorów. Zdjęcia RAW przeznaczone do importowania do smartfonu zostaną zaimportowane jako pliki JPEG. Aplikacja Image Sync również może przysłać zdjęcia RAW.
- Zdjęcia nie są przysyłane do serwisu CANON iIMAGE GATEWAY ani do innych usług sieci Web po przeniesieniu lub zmianie nazw plików lub folderów zdjęć na komputerze, który odbiera zdjęcia wysyłane przy użyciu opcji synchronizacji obrazów za pośrednictwem punktu dostępu (📶131). Przed przeniesieniem lub zmianą nazw plików lub folderów zdjęć na komputerze upewnij się, że zdjęcia zostały już wysłane do serwisu CANON iIMAGE GATEWAY lub innych usług sieci Web.

Nie można zmienić wielkości zdjęć przeznaczonych do wysłania

- Nie można zmienić wielkości zdjęć, wybierając ustawienie liczby rejestrowanych pikseli wyższe niż oryginalna wielkość zdjęcia.
- Nie można zmienić wielkości filmów.

Wysyłanie zdjęć jest czasochłonne/połączenie bezprzewodowe zostało przerwane.

- Wysyłanie wielu zdjęć może być czasochłonne. Spróbuj zmienić rozmiar zdjęcia, aby przyspieszyć wysyłanie (📶130).
- Wysyłanie filmów może być czasochłonne.
- Należy unikać korzystania z aparatu w pobliżu źródeł zakłóceń sygnału Wi-Fi, takich jak kuchenki mikrofalowe, urządzenia Bluetooth lub inne urządzenia działające w paśmie 2,4 GHz. Należy pamiętać, że wysyłanie może być czasochłonne, gdy wyświetlana jest ikona [T]!
- Umieść aparat bliżej urządzenia, z którym próbujesz nawiązać połączenie (np. punktu dostępu), i upewnij się, że między urządzeniami nie znajdują się żadne przedmioty.

Chcesz usunąć informacje o połączeniu Wi-Fi zanim pozbędziesz się aparatu lub oddasz go komuś innemu?

- Zresetuj ustawienia Wi-Fi (📶137).

Przed użyciem

Przewodnik podstawowy

Przewodnik zaawansowany

Podstawowe informacje o aparacie

Tryb automatyczny/tryb hybrydowy automatyczny

Inne tryby fotografowania

Tryb P

Tryb Tv, Av i M

Tryb wyświetlania

Funkcje Wi-Fi

Menu ustawień

Akcesoria

Dodatek

Skorowidz



Komunikaty ekranowe

Jeśli pojawia się jakiś komunikat o błędzie, należy zareagować w sposób opisany poniżej.

Fotografowanie lub odtwarzanie

Brak karty pamięciowej

- Być może karta pamięci została włożona w nieodpowiednim kierunku. Włóż ponownie kartę pamięci skierowaną we właściwą stronę (119).

Karta pam. zablokowana

- Przełącznik ochrony przed zapisem na karcie pamięci jest ustawiony w pozycji blokady. Przesław przełącznik ochrony przed zapisem w pozycję odblokowania (119).

Nie można zapisać!

- Podjęto próbę wykonania zdjęcia bez karty pamięci w aparacie. Aby zrobić zdjęcia, włóż kartę pamięci skierowaną we właściwą stronę (119).

Błąd karty pamięciowej (1139)

- Jeśli ten sam komunikat pojawia się nawet po sformatowaniu obsługiwanej karty pamięci (112) i włożeniu jej we właściwym kierunku (119), należy skontaktować się z punktem obsługi klienta firmy Canon.

Za mało miejsca na karcie

- Na karcie pamięci jest zbyt mało miejsca, aby wykonywać (1135, 1148, 1162) lub edytować (1106) zdjęcia. Usuń zbędne zdjęcia (1102) albo włóż kartę pamięci, na której jest wystarczająco dużo wolnego miejsca (119).

Dotykowy AF niedost.

- Opcja Dotykowy AF jest niedostępna w bieżącym trybie fotografowania (1170).

Dotykowy AF anul.

- Nie można już wykryć obiektu wybranego dla funkcji dotykowego AF (1172).

Naładuj baterię (118).

Nie ma obrazów

- Na karcie pamięci nie ma żadnych obrazów, które można wyświetlić.

Ochrona! (199)

Nieidentyfikowany obraz/Niezgodny JPEG/Obraz jest zbyt duży/Brak odtwarz. MOV/Brak odtwarz. MP4

- Nie można wyświetlać nieobsługiwanych ani uszkodzonych zdjęć.
- Wyświetlanie zdjęć, które zostały poddane edycji lub zmianie nazwy za pomocą komputera albo wykonane innym aparatem, może okazać się niemożliwe.

Nie można powiększyć!/Nie można obrócić/Nie można modyfikować obrazu/Nie można modyfikować/Nie można przypisać do kategorii/Nie można wybrać obrazu

- Poniższe funkcje mogą być niedostępne w przypadku zdjęć, które zostały poddane zmianie nazwy lub nawet edycji za pomocą komputera albo wykonane innym aparatem. Funkcje oznaczone gwiazdką (*) są niedostępne w przypadku filmów. Powiększanie* (198), Obracanie* (104), Ocena (105), Edytuj* (106), Lista drukowania* (158) i Opcje fotoksiążki* (160).

Niepraw. zakres zazn.

- Przy określaniu zakresu dla wybierania zdjęć (100, 103, 159) próbowano wybrać zdjęcie początkowe, które występuje po zdjęciu końcowym, lub odwrotnie.

Przechr. limit zazn.

- Dla listy drukowania (158) lub opcji fotoksiążki (160) wybrano więcej niż 998 zdjęć. Wybierz 998 zdjęć lub mniej.
- Nie udało się prawidłowo zapisać ustawień listy drukowania (158) lub opcji fotoksiążki (160). Zmniejsz liczbę wybranych zdjęć i spróbuj ponownie.
- Próbowano wybrać więcej niż 500 zdjęć w ramach funkcji ochrony (199), usuwania (102), oceniania (105), listy drukowania (158) lub opcji fotoksiążki (160).

Błąd nazwy pliku!

- Nie można utworzyć folderu lub nie można rejestrować zdjęć, ponieważ została osiągnięta maksymalna liczba obsługiwanych folderów (999) służących do przechowywania zdjęć na karcie pamięci oraz maksymalna liczba obsługiwanych zdjęć w folderach (9999). Na karcie [1] menu (132) zmień ustawienie opcji [Numery plików] na [Autom. od 1] (138) lub sformatuj kartę pamięci (139).

Błąd obiektywu

- Wystąpił problem z komunikacją aparatu z obiektywem. Oczyszczyć złącze obiektywu i zamocuj go prawidłowo na aparacie.
- Częste pojawianie się tego komunikatu o błędzie może wskazywać na uszkodzenie aparatu. W takim przypadku należy skontaktować się z punktem obsługi klienta firmy Canon.

Przed użyciem

Przewodnik podstawowy

Przewodnik zaawansowany

Podstawowe informacje o aparacie

Tryb automatyczny/tryb hybrydowy automatyczny

Inne tryby fotografowania

Tryb P

Tryb Tv, Av i M

Tryb wyświetlania

Funkcje Wi-Fi

Menu ustawień

Akcesoria

Dodatek

Skorowidz



Wykryto błąd aparatu (*numer błędu*)

- Jeśli ten komunikat o błędzie pojawia się bezpośrednio po wykonaniu zdjęcia, mogło ono nie zostać zapisane. Włącz tryb wyświetlania, aby sprawdzić to zdjęcie.
- Częste pojawianie się tego komunikatu o błędzie może wskazywać na uszkodzenie aparatu. W takim przypadku należy zanotować numer błędu (*Exx*) i skontaktować się z punktem obsługi klienta firmy Canon.

Błąd pliku

- Prawidłowe drukowanie (📄154) może okazać się niemożliwe w przypadku zdjęć wykonanych innymi aparatami lub zmodyfikowanych przy użyciu oprogramowania komputerowego, nawet jeśli aparat jest podłączony do drukarki.

Błąd drukowania

- Sprawdź ustawienie formatu papieru (📄156). Jeśli komunikat ten pojawia się mimo prawidłowego ustawienia, uruchom ponownie drukarkę, po czym jeszcze raz wprowadź ustawienie w aparacie.

Pochłaniacz atramentu pełny

- Należy skontaktować się z punktem obsługi klienta firmy Canon, aby zamówić pomoc przy wymianie pochłaniacza atramentu.

Wi-Fi

Błąd połączenia

- Nie rozpoznano punktów dostępu. Sprawdź ustawienia punktu dostępu (📄118).
- Nie można znaleźć urządzenia. Wyłącz aparat i włącz go powtórnie, a następnie ponów próbę nawiązania połączenia.
- Sprawdź urządzenie, z którym chcesz ustanowić połączenie, i upewnij się, że jest przygotowane do połączenia.

Nie można określić punktu dostępu

- Przyciski WPS na kilku punktach dostępu zostały naciśnięte równocześnie. Spróbuj ponownie ustanowić połączenie.

Nie znaleziono

- Upewnij się, że punkt dostępu jest włączony.
- W przypadku ręcznego nawiązywania połączenia upewnij się, że wprowadzony identyfikator SSID jest prawidłowy.

Nieprawidłowe hasło/Nieprawidłowe ustawienia zabezpieczeń Wi-Fi

- Sprawdź ustawienia zabezpieczeń punktu dostępu (📄118).

Konflikt adresów IP

- Resetuj adres IP, tak aby nie powodował konfliktów z innym adresem.

Rozłączony/Nie odebrano pliku/plików/Niepowodzenie wysyłania

- Możesz znajdować się w miejscu, do którego nie dociera sygnał Wi-Fi.
- Należy unikać korzystania z funkcji Wi-Fi w aparacie w pobliżu kucharek mikrofalowych, urządzeń Bluetooth oraz innych urządzeń działających w paśmie 2,4 GHz.
- Umieść aparat bliżej urządzenia, z którym próbujesz nawiązać połączenie (np. punktu dostępu), i upewnij się, że między urządzeniami nie znajdują się żadne przedmioty.
- Upewnij się, że podłączone urządzenie nie zgłosiło błędów.

Niepowodzenie wysyłania

Błąd karty pamięciowej

- Jeśli ten sam komunikat pojawia się nawet po włożeniu sformatowanej karty pamięci we właściwym kierunku, należy skontaktować się z punktem obsługi klienta firmy Canon.

Nie odebrano pliku/plików

Za mało miejsca na karcie

- Na karcie pamięci w aparacie docelowym nie ma wystarczającej ilości miejsca, aby odebrać zdjęcia. Usuń zdjęcia, aby zwolnić miejsce na karcie pamięci, lub włóż kartę pamięci o wystarczającej ilości wolnego miejsca.

Nie odebrano pliku/plików

Karta pam. zablokowana

- Przełącznik zabezpieczenia przed zapisem na karcie pamięci aparatu, do którego przesyłane są zdjęcia, jest ustawiony w położeniu blokowania. Przesuń przełącznik zabezpieczenia przed zapisem do położenia odblokowania.

Nie odebrano pliku/plików

Błąd nazwy pliku!

- Po osiągnięciu najwyższego numeru folderu (999) i zdjęcia (9999) w aparacie, do którego zdjęcia są przesyłane, nie można odebrać zdjęć.

Za mało miejsca na serwerze

- Usuń zbędne zdjęcia przekazane do serwisu CANON iMAGE GATEWAY, aby zwolnić miejsce.
- Zapisz na komputerze zdjęcia wysłane za przy użyciu opcji synchronizacji obrazów (📄131).

Sprawdź ustw. sieci

- Upewnij się, że komputer może połączyć się z Internetem przy użyciu bieżących ustawień sieciowych.

Przed użyciem

Przewodnik podstawowy

Przewodnik zaawansowany

Podstawowe informacje o aparacie

Tryb automatyczny/tryb hybrydowy automatyczny

Inne tryby fotografowania

Tryb P

Tryb Tv, Av i M

Tryb wyświetlania

Funkcje Wi-Fi

Menu ustawień

Akcesoria

Dodatek

Skorowidz



Informacje wyświetlane na ekranie

Podczas fotografowania

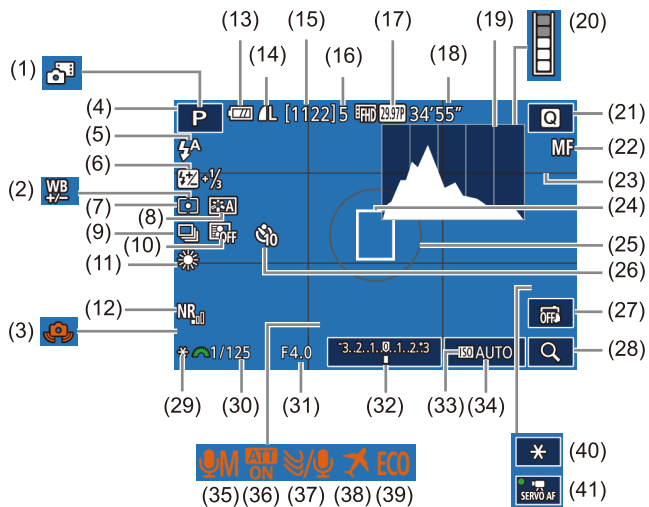

- | | |
|--|---|
| (1) Tryb hybrydowy automatyczny (📖37) | (6) Korekta ekspozycji lampy/poziom ilości światła (📖77, 📖86) |
| (2) Korekcja balansu bieli (📖68) | (7) Tryb pomiaru (📖64) |
| (3) Ostrzeżenie o drganiach aparatu (📖38) | (8) Styl obrazów (📖69) |
| (4) Tryb fotografowania (📖170), ikona ujęcia (📖39) | (9) Serie zdjęć (📖42) |
| (5) Tryb błysku (📖76) | (10) Automatyczny optymalizator jasności (📖66) |
| | (11) Balans bieli (📖67) |

- | | |
|---|--|
| (12) High ISO (redukcja zakłóceń) (📖81) | (25) Ramka pomiarowa (📖64) |
| (13) Stan akumulatora (📖167) | (26) Samowyzwalacz (📖40) |
| (14) Jakość zdjęć (kompresja, ustawienie liczby rejestrowanych pikseli) (📖43) | (27) Dotykowa migawka (📖42) |
| (15) Liczba zdjęć do zapisania | (28) Powiększenie (📖75) |
| (16) Maksymalna liczba zdjęć w serii | (29) Blokada AE (📖64) |
| (17) Jakość filmu (liczba rejestrowanych pikseli, prędkość nagrywania) (📖46) | (30) Czas naświetlania (📖83) |
| (18) Pozostały czas | (31) Przysłona (📖84) |
| (19) Histogram (📖94) | (32) Kompensacja ekspozycji (📖63) |
| (20) Ostrzeżenie o buforze (📖163) | (33) Priorytet jasnych partii obrazu (📖66) |
| (21) Menu szybkich nastaw (📖31) | (34) Czułość ISO (📖65) |
| (22) Ręczne ustawianie ostrości (📖75) | (35) Tryb nagrywania audio (📖60) |
| (23) Linie siatki (📖30) | (36) Tłumik (📖61) |
| (24) Ramka AF (📖71) | (37) Usuw. wiatru (📖61) |
| | (38) Strefa czasowa (📖141) |
| | (39) Tryb Eco (📖140) |
| | (40) Blokada AE (film) (📖60) |
| | (41) Filmowy Serwo AF (📖60) |

Stan akumulatora

O poziomie naładowania akumulatora informuje ikona lub komunikat na ekranie aparatu.

Ekran	Szczegóły
	Wystarczający poziom naładowania.
	Akumulator częściowo rozładowany, ale wystarczający.
	Prawie całkowicie rozładowany — naładuj wkrótce akumulator
[Naładuj baterię]	Rozładowany — natychmiast naładuj akumulator

Przed użyciem

Przewodnik podstawowy

Przewodnik zaawansowany

Podstawowe informacje o aparacie

Tryb automatyczny/tryb hybrydowy automatyczny

Inne tryby fotografowania

Tryb P

Tryb Tv, Av i M

Tryb wyświetlania

Funkcje Wi-Fi

Menu ustawień

Akcesoria

Dodatek

Skorowidz



Podczas odtwarzania

Ekran informacyjny 1

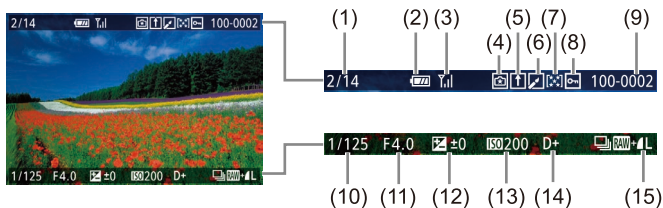

- | | |
|--|------------------------------------|
| (1) Bieżące zdjęcie/całkowita liczba zdjęć | (7) Ocena |
| (2) Stan akumulatora | (8) Ochrona |
| (3) Moc sygnału Wi-Fi | (9) Numer folderu - Numery plików |
| (4) Ustawienia można stosować w odniesieniu do trybu [☆] | (10) Czas naświetlania |
| (5) Ukończenie synchronizacji zdjęć (Image Sync) | (11) Przysłona |
| (6) Edytowane*1 | (12) Poziom kompensacji ekspozycji |
| | (13) Czułość ISO |
| | (14) Priorytet jasnych partii obr. |
| | (15) Jakość obrazu*2 |

*1 Wyświetlane w przypadku zdjęć, w odniesieniu do których zastosowano filtr twórcy, zmianę wymiarów, kadrowanie lub korektę czerwonych oczu.

*2 Kadrowane zdjęcia są oznaczone ikoną [□].

Ekran informacyjny 2

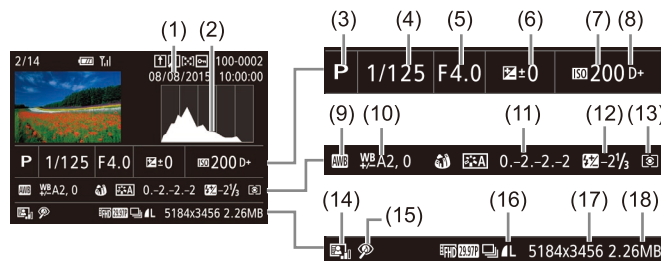

- | | |
|-------------------------------------|---|
| (1) Data/godzina fotografowania | (11) Ustawienia stylu obrazów |
| (2) Histogram | (12) Korekta ekspozycji lampy |
| (3) Tryb fotografowania | (13) Tryb pomiaru |
| (4) Czas naświetlania | (14) Automatyczny optymalizator jasności |
| (5) Przysłona | (15) Korekta czerwonych oczu |
| (6) Poziom kompensacji ekspozycji | (16) Jakość obrazu* |
| (7) Czułość ISO | (17) Ustawienie liczby rejestrowanych pikseli |
| (8) Priorytet jasnych partii obrazu | (18) Wielkość obrazu |
| (9) Balans białej | |
| (10) Korekcja balansu białej | |

* Kadrowane zdjęcia są oznaczone ikoną [□].

Ekran informacyjny 3

Wyświetlana jest nazwa obiektywu, ogniskowa i histogram RGB. Nie można wyświetlać w całości długich nazw obiektywów. W górnej części ekranu są wyświetlane takie same informacje jak na ekranie informacyjnym 2.

Ekran informacyjny 4

Wyświetlanie informacji dotyczących stylu obrazów. W górnej części ekranu są wyświetlane takie same informacje jak na ekranie informacyjnym 2.

Przed użyciem

Przewodnik podstawowy

Przewodnik zaawansowany

Podstawowe informacje o aparacie

Tryb automatyczny/tryb hybrydowy automatyczny

Inne tryby fotografowania

Tryb P

Tryb Tv, Av i M

Tryb wyświetlania

Funkcje Wi-Fi

Menu ustawień

Akcesoria

Dodatek

Skorowidz



Ekran informacyjny 5

Wyświetlanie ustawień eliminacji zakłóceń dla fotografowania przy większym czasie ekspozycji i dużej czułości ISO. W górnej części ekranu są wyświetlane takie same informacje jak na ekranie informacyjnym 2.

Ekran informacyjny 6

Wyświetlanie danych korekcji obiektywu oraz informacje dotyczące jasności brzegów i aberracji chromatycznej. W górnej części ekranu są wyświetlane takie same informacje jak na ekranie informacyjnym 2.

Podsumowanie informacji o panelu wyświetlania filmów opisanym w podrozdziale

Następujące operacje są dostępne na panelu wyświetlania filmów, wyświetlanym w sposób opisany w podrozdziale „Wyświetlanie” (📖91).

	Pojawia się po podłączeniu aparatu do drukarki zgodnej ze standardem PictBridge (📖154).
	Odtwarzanie
	Spowalnianie ruchu (szybkość wyświetlania (Naciśnij przyciski [◀][▶]), aby wyregulować szybkość odtwarzania. Dźwięk nie jest odtwarzany).
	Przeskocz do tyłu* lub Poprzedni klip (📖111) (Aby kontynuować przeskakiwanie do tyłu, naciśnij i przytrzymaj przycisk [🔍]).
	Klatka poprzednia (w celu szybkiego przewijania do tyłu naciśnij i przytrzymaj przycisk [🔍]).
	Klatka następna (w celu szybkiego przewijania do przodu naciśnij i przytrzymaj przycisk [🔍]).
	Przeskocz do przodu* lub Następny klip (📖111; aby kontynuować przeskakiwanie do przodu, naciśnij i przytrzymaj przycisk [🔍]).
	Usuwanie fragmentu filmowego (opcja widoczna tylko po wybraniu przeglądu filmowego, 📖111).
	Skracanie (📖109)

* Wyświetlenie ramki około 4 s przed bieżącą ramką lub po niej.



- W trakcie odtwarzania filmu można za pomocą przycisków [◀][▶] przeskakiwać do tyłu lub do przodu (albo do poprzedniego lub do następnego fragmentu filmowego).
- Aby przełączać klatki, dotykaj paska przewijania albo przeciągaj w lewo lub w prawo.

Przed użyciem

Przewodnik podstawowy

Przewodnik zaawansowany

Podstawowe informacje o aparacie

Tryb automatyczny/tryb hybrydowy automatyczny

Inne tryby fotografowania

Tryb P

Tryb Tv, Av i M

Tryb wyświetlania

Funkcje Wi-Fi

Menu ustawień

Akcesoria





















Dodatek

Skorowidz



Tabele funkcji i menu

Funkcje dostępne w poszczególnych trybach fotografowania

Funkcja	Tryb fotografowania																										
			M	Av	Tv	P										HDR											
Kompensacja ekspozycji (📖63)		-	○	○	○	○	-	*1	*1	○	○	○	○	○	○	○	○	○	○	○	○	○	○	○	○	○	○
Czułość ISO (📖65)	AUTO	○	○	○	○	○	○	○	○	○	○	○	○	○	○	○	○	○	○	○	○	○	○	○	○	○	○
	100–6400	-	○	○	○	○	-	-	-	-	-	-	-	-	-	-	-	-	-	-	-	-	-	-	-	-	○
	12800	-	○	○	○	○	-	-	-	-	-	-	-	-	-	-	-	-	-	-	-	-	-	-	-	-	-
Lampa błyskowa (📖76)	Auto	○	-	-	-	○	○	○	-	○	-	○	-	○	-	○	○	○	○	○	○	○	○	○	○	○	-
	Wł.	-	○	○	○	○	-	○	○	○	-	○	-	○	○	-	○	○	○	○	○	○	○	○	○	○	-
	Błysk i długi czas naświetlania	*2	-	○	-	○	*2	○	-	-	-	-	-	*2	-	-	-	-	-	-	-	-	-	-	-	-	-
	Wył.	○	○	○	○	○	○	○	○	○	○	○	○	○	○	○	○	○	○	○	○	○	○	○	○	○	○
Korekta ekspozycji lampy (📖77)		-	○	○	○	○	-	*1	*1	-	-	-	-	-	-	-	-	-	-	-	-	-	-	-	-	-	
Poziom ilości światła (📖86)		-	○	○	○	-	-	-	-	-	-	-	-	-	-	-	-	-	-	-	-	-	-	-	-	-	
Przysłona (📖84)		-	○	○	-	-	-	-	-	-	-	-	-	-	-	-	-	-	-	-	-	-	-	-	-	○	
Czas naświetlania (📖83)		-	○	-	○	-	-	-	-	-	-	-	-	-	-	-	-	-	-	-	-	-	-	-	-	○	
Przeł. programu (📖64)		-	-	-	-	○	-	-	-	-	-	-	-	-	-	-	-	-	-	-	-	-	-	-	-	-	
Blokada AE (📖60, 📖64), blokowanie FE (📖78)		-	○	○	○	○	-	-	-	-	-	-	-	-	-	-	-	-	-	-	-	-	-	-	-	*3 *3	
Blokada AE (podczas nagrywania), Korekta ekspozycji (📖60)		-	○	○	○	○	-	-	-	○	○	○	○	○	○	○	○	○	○	○	○	○	○	○	○	○	

*1 Dostosowane zgodnie z ustawieniem [Jasność].

○ Dostępne lub konfigurowane automatycznie. – Opcja niedostępna.

*2 Niedostępne, ale przełączane do ustawienia [📖] w niektórych wypadkach.

*3 Tylko blokada AE.

Przed użyciem

Przewodnik podstawowy

Przewodnik zaawansowany

Podstawowe informacje o aparacie

Tryb automatyczny/tryb hybrydowy automatyczny

Inne tryby fotografowania

Tryb P

Tryb Tv, Av i M

Tryb wyświetlania

Funkcje Wi-Fi



























Menu ustawień

Akcesoria

Dodatek

Skorowidz



Tryb fotografowania																										
		A+	M	Av	Tv	P										HDR										
Zmiana położenia ramki AF 		-	o	o	o	o	-	o	-	o	o	o	o	o	o	o	o	-	o	o	-	-	-	o	o	o
Funkcja touch AF 		o	o	o	o	o	o	o	-	o	o	o	o	o	o	o	o	-	o	o	-	-	-	o	o	o
Wyświetlanie w powiększeniu 		-	o	o	o	o	-	o	-	o	o	o	o	-	o	-	-	-	-	-	-	-	-	-	-	-
Dotyk. migawka 		o	o	o	o	o	o	o	o	o	o	o	o	o	o	o	o	*4	o	o	-	o	o	o	-	-
Rejestrowanie zdjęć podczas nagrywania filmu 		o	o	o	o	o	o	o	o	o	o	o	o	o	o	o	o	o	o	o	-	o	o	o	o	o
Zmiana trybu wyświetlania  	Ekran informacyjny 1/ Bez wyświetlania informacji	o	o	o	o	o	o	o	o	o	o	o	o	o	o	o	o	o	o	o	o	o	o	o	o	o
	Ekran informacyjny 2/INFO. Ekran szybkich nastaw	-	o	o	o	o	-	-	-	-	-	-	-	-	-	-	-	-	-	-	-	-	-	o	o	

*4 Dostępne tylko dla fotografowania. Oznaczenie fotografowanego obiektu niedostępne.

o Dostępne lub konfigurowane automatycznie. – Opcja niedostępna.

*5 Zdjęcia są wykonywane z takimi samymi proporcjami obrazu jak filmy.

Przed użyciem

Przewodnik podstawowy

Przewodnik zaawansowany

Podstawowe informacje o aparacie

Tryb automatyczny/tryb hybrydowy automatyczny

Inne tryby fotografowania

Tryb P

Tryb Tv, Av i M

Tryb wyświetlania

Funkcje Wi-Fi

Menu ustawień

Aksesoria

Dodatek

Skorowidz



Menu szybkich nastaw

Funkcja		Tryb fotografowania																										
			M	Av	Tv	P										HDR												
Metoda AF 71)	AF		o	o	o	o	o	o	*1	o	o	o	o	o	o	o	o	o	-	o	o	-	o	o	o	o	o	
	AF		-	o	o	o	o	-	*1	-	o	o	o	o	o	o	o	o	o	o	o	o	o	o	o	o	o	
Działanie AF 73)	ONE SHOT		o	o	o	o	o	o	*1	o	o	o	o	-	o	o	o	o	o	o	o	o	o	o	o	o		
	SERVO		-	o	o	o	o	-	*1	-	-	-	-	o	-	-	o	-	o	o	-	o	-	o	-	-		
Jakość obrazu 43)		Aby uzyskać więcej informacji, zobacz „Karta Fotografowanie” 174).																										
Wielk. nagr. filmu 46)	Po wybraniu ustawienia NTSC		o	o	o	o	o	o	*2	o	o	o	o	o	o	o	o	o	o	o	o	-	o	o	o	o	o	
			o	o	o	o	o	o	o	*2	o	o	o	o	o	o	o	o	o	o	o	o	*3	o	o	o	o	o
	Po wybraniu ustawienia PAL		o	o	o	o	o	o	o	*2	o	o	o	o	o	o	o	o	o	o	o	o	-	o	o	o	o	o
			o	o	o	o	o	o	o	*2	o	o	o	o	o	o	o	o	o	o	o	o	*3	o	o	o	o	o
Tryb migawki 42)			o	o	o	o	o	o	o	o	o	o	o	o	o	o	o	o	o	o	o	o	o	o	o	o	o	
			o	o	o	o	-	-	-	o	o	o	o	-	o	-	-	-	-	-	-	-	-	-	-	o	o	
Samowyzwalacz 40)			o	o	o	o	o	o	o	o	o	o	o	o	o	o	o	o	o	o	o	o	o	o	o	o	o	
Ustawienia samowyzwalacza			o	o	o	o	o	o	-	-	o	o	o	o	o	o	o	o	o	o	o	o	o	o	o	o	o	
Balans bieli 67)			o	o	o	o	o	o	o	o	o	o	o	o	o	o	o	o	o	o	o	o	o	o	o	o	o	
			-	o	o	o	o	-	-	-	-	-	-	-	-	-	-	-	-	-	-	-	-	-	-	o	o	
			-	o	o	o	o	-	-	-	-	-	-	-	-	-	-	-	-	-	-	-	-	-	-	-	-	
Kor. balan. bieli 68)			-	o	o	o	o	-	-	-	-	-	-	-	-	-	-	-	-	-	-	-	-	-	o	o		

*1 Funkcje można skonfigurować na karcie 2].

*2 Funkcje można skonfigurować na karcie 5].

*3 Synchronizacja z ustawieniem proporcji obrazu i konfiguracja automatyczna 56).

O Dostępne lub konfigurowane automatycznie. – Opcja niedostępna.

Przed użyciem

Przewodnik podstawowy

Przewodnik zaawansowany

Podstawowe informacje o aparacie

Tryb automatyczny/tryb hybrydowy automatyczny

Inne tryby fotografowania

Tryb P

Tryb Tv, Av i M

Tryb wyświetlania

Funkcje Wi-Fi





































Menu ustawień

Akcesoria

Dodatek

Skorowidz



Funkcja	Tryb fotografowania																								
		M	Av	Tv	P										HDR										
Styl obrazów (69)		○	○	○	○	○	○	-	-	○	○	○	○	-	○	-	-	-	-	-	-	-	○	○	
		-	○	○	○	○	-	○	○	-	-	-	-	○	-	○	○	○	○	○	○	○	○	○	
	 /  / 	-	○	○	○	○	-	-	-	-	-	-	-	-	-	-	-	-	-	-	-	-	-	○	○
	 /  / 	-	○	○	○	○	-	-	-	-	-	-	-	-	-	-	-	-	-	-	-	-	-	○	○
Autom. optymalizator jasności (66)		-	○	○	○	○	-	○	○	-	-	-	-	○	-	○	○	○	○	○	○	○	○	○	
	 / 	-	○	○	○	○	-	-	-	-	-	-	-	-	-	-	-	-	-	-	-	-	○	○	
		○	○	○	○	○	○	-	-	○	○	○	○	-	○	-	-	-	-	-	-	-	○	○	
Tryb pomiaru (64)		○	○	○	○	○	○	○	○	○	○	○	○	○	○	○	○	○	○	○	○	○	○	○	
	 /  / 	-	○	○	○	○	-	-	-	-	-	-	-	-	-	-	-	-	-	-	-	-	-	-	
Współ. prop. obrazu (45)	3:2	○	○	○	○	○	○	*3	-	○	○	○	○	○	○	○	○	○	○	○	-	○	○	-	
	4:3/16:9	○	○	○	○	○	○	-	*3	○	○	○	○	○	○	○	○	○	○	○	○	○	○	*4	
	1:1	○	○	○	○	○	○	-	*3	-	○	○	○	○	○	○	○	○	○	○	-	○	○	-	

*3 Funkcje można skonfigurować na karcie 1.

○ Dostępne lub konfigurowane automatycznie. - Opcja niedostępna.

*4 Konfiguracja automatyczna zgodnie z proporcjami obrazu i wielkością nagrywanego filmu.

Przed użyciem

Przewodnik podstawowy

Przewodnik zaawansowany

Podstawowe informacje o aparacie

Tryb automatyczny/tryb hybrydowy automatyczny

Inne tryby fotografowania

Tryb P

Tryb Tv, Av i M

Tryb wyświetlania

Funkcje Wi-Fi

Menu ustawień

Aksesoria

Dodatek

Skorowidz



Karta Fotografowanie

Funkcja		Tryb fotografowania		Tryb fotografowania																				Tryb fotografowania									
				Tryb fotografowania																				Tryb fotografowania									
				M	Av	Tv	P									HDR																	
Tryb nagrywania	Tryb nagrywania		-	<input type="radio"/>	<input type="radio"/>	<input type="radio"/>	<input type="radio"/>	<input type="radio"/>	<input type="radio"/>	<input type="radio"/>	<input type="radio"/>	<input type="radio"/>	<input type="radio"/>	<input type="radio"/>	<input type="radio"/>	<input type="radio"/>	<input type="radio"/>	<input type="radio"/>	<input type="radio"/>	<input type="radio"/>	<input type="radio"/>	<input type="radio"/>	<input type="radio"/>	<input type="radio"/>	<input type="radio"/>	<input type="radio"/>	<input type="radio"/>	<input type="radio"/>	<input type="radio"/>				
	Jakość obrazu	RAW	-	<input type="radio"/>	<input type="radio"/>	<input type="radio"/>	<input type="radio"/>	<input type="radio"/>	<input type="radio"/>	<input type="radio"/>	<input type="radio"/>	<input type="radio"/>	<input type="radio"/>	<input type="radio"/>	<input type="radio"/>	<input type="radio"/>	<input type="radio"/>	<input type="radio"/>	<input type="radio"/>	<input type="radio"/>	<input type="radio"/>	<input type="radio"/>	<input type="radio"/>	<input type="radio"/>	<input type="radio"/>	<input type="radio"/>	<input type="radio"/>	<input type="radio"/>	<input type="radio"/>	<input type="radio"/>			
			RAW	<input type="radio"/>	<input type="radio"/>	<input type="radio"/>	<input type="radio"/>	<input type="radio"/>	<input type="radio"/>	-	-	-	<input type="radio"/>	-	-	-	-	-	-	-	-	-	-	-	-	-	-	-	-	-	<input type="radio"/>	<input type="radio"/>	
		JPEG	-	<input type="radio"/>	<input type="radio"/>	<input type="radio"/>	<input type="radio"/>	<input type="radio"/>	<input type="radio"/>	<input type="radio"/>	<input type="radio"/>	<input type="radio"/>	<input type="radio"/>	<input type="radio"/>	<input type="radio"/>	<input type="radio"/>	<input type="radio"/>	<input type="radio"/>	<input type="radio"/>	<input type="radio"/>	<input type="radio"/>	<input type="radio"/>	<input type="radio"/>	<input type="radio"/>	<input type="radio"/>	<input type="radio"/>	<input type="radio"/>	<input type="radio"/>	<input type="radio"/>	<input type="radio"/>	<input type="radio"/>	<input type="radio"/>	
				<input type="radio"/>	<input type="radio"/>	<input type="radio"/>	<input type="radio"/>	<input type="radio"/>	<input type="radio"/>	<input type="radio"/>	<input type="radio"/>	<input type="radio"/>	<input type="radio"/>	<input type="radio"/>	<input type="radio"/>	<input type="radio"/>	<input type="radio"/>	<input type="radio"/>	<input type="radio"/>	<input type="radio"/>	<input type="radio"/>	<input type="radio"/>	<input type="radio"/>	<input type="radio"/>	<input type="radio"/>	<input type="radio"/>	<input type="radio"/>	<input type="radio"/>	<input type="radio"/>	<input type="radio"/>	<input type="radio"/>	<input type="radio"/>	
				<input type="radio"/>	<input type="radio"/>	<input type="radio"/>	<input type="radio"/>	<input type="radio"/>	<input type="radio"/>	<input type="radio"/>	<input type="radio"/>	<input type="radio"/>	<input type="radio"/>	<input type="radio"/>	<input type="radio"/>	<input type="radio"/>	<input type="radio"/>	<input type="radio"/>	<input type="radio"/>	<input type="radio"/>	<input type="radio"/>	<input type="radio"/>	<input type="radio"/>	<input type="radio"/>	<input type="radio"/>	<input type="radio"/>	<input type="radio"/>	<input type="radio"/>	<input type="radio"/>	<input type="radio"/>	<input type="radio"/>		
				<input type="radio"/>	<input type="radio"/>	<input type="radio"/>	<input type="radio"/>	<input type="radio"/>	<input type="radio"/>	-	<input type="radio"/>	<input type="radio"/>	<input type="radio"/>	<input type="radio"/>	<input type="radio"/>	<input type="radio"/>	<input type="radio"/>	<input type="radio"/>	<input type="radio"/>	<input type="radio"/>	<input type="radio"/>	<input type="radio"/>	<input type="radio"/>	<input type="radio"/>	<input type="radio"/>	<input type="radio"/>	<input type="radio"/>	<input type="radio"/>	<input type="radio"/>	<input type="radio"/>	<input type="radio"/>		
	Współ. prop. obrazu		Zobacz „Menu szybkich nastaw”																														
	Wyśw. informacji o fotografowaniu		<input type="radio"/>		<input type="radio"/>	<input type="radio"/>	<input type="radio"/>	<input type="radio"/>	<input type="radio"/>	<input type="radio"/>	<input type="radio"/>	<input type="radio"/>	<input type="radio"/>	<input type="radio"/>	<input type="radio"/>	<input type="radio"/>	<input type="radio"/>	<input type="radio"/>	<input type="radio"/>	<input type="radio"/>	<input type="radio"/>	<input type="radio"/>	<input type="radio"/>	<input type="radio"/>	<input type="radio"/>	<input type="radio"/>	<input type="radio"/>	<input type="radio"/>	<input type="radio"/>	<input type="radio"/>	<input type="radio"/>		
	Odwróć obraz		Włącz	<input type="radio"/>	<input type="radio"/>	<input type="radio"/>	<input type="radio"/>	<input type="radio"/>	<input type="radio"/>	<input type="radio"/>	<input type="radio"/>	<input type="radio"/>	<input type="radio"/>	<input type="radio"/>	<input type="radio"/>	<input type="radio"/>	<input type="radio"/>	<input type="radio"/>	<input type="radio"/>	<input type="radio"/>	<input type="radio"/>	<input type="radio"/>	<input type="radio"/>	<input type="radio"/>	<input type="radio"/>	<input type="radio"/>	<input type="radio"/>	<input type="radio"/>	<input type="radio"/>	<input type="radio"/>	<input type="radio"/>		
Wył.			<input type="radio"/>	<input type="radio"/>	<input type="radio"/>	<input type="radio"/>	<input type="radio"/>	<input type="radio"/>	<input type="radio"/>	-	<input type="radio"/>	<input type="radio"/>	<input type="radio"/>	<input type="radio"/>	<input type="radio"/>	<input type="radio"/>	<input type="radio"/>	<input type="radio"/>	<input type="radio"/>	<input type="radio"/>	<input type="radio"/>	<input type="radio"/>	<input type="radio"/>	<input type="radio"/>	<input type="radio"/>	<input type="radio"/>	<input type="radio"/>	<input type="radio"/>	<input type="radio"/>	<input type="radio"/>	<input type="radio"/>		
Kontrolne wyśw		Wył/2 sek./ 4 sek./8 sek./ Bez limitu	<input type="radio"/>	<input type="radio"/>	<input type="radio"/>	<input type="radio"/>	<input type="radio"/>	<input type="radio"/>	<input type="radio"/>	<input type="radio"/>	<input type="radio"/>	<input type="radio"/>	<input type="radio"/>	<input type="radio"/>	<input type="radio"/>	<input type="radio"/>	<input type="radio"/>	<input type="radio"/>	<input type="radio"/>	<input type="radio"/>	<input type="radio"/>	<input type="radio"/>	<input type="radio"/>	<input type="radio"/>	<input type="radio"/>	<input type="radio"/>	<input type="radio"/>	<input type="radio"/>	<input type="radio"/>	<input type="radio"/>	<input type="radio"/>		
			<input type="radio"/>	<input type="radio"/>	<input type="radio"/>	<input type="radio"/>	<input type="radio"/>	<input type="radio"/>	<input type="radio"/>	<input type="radio"/>	<input type="radio"/>	<input type="radio"/>	<input type="radio"/>	<input type="radio"/>	<input type="radio"/>	<input type="radio"/>	<input type="radio"/>	<input type="radio"/>	<input type="radio"/>	<input type="radio"/>	<input type="radio"/>	<input type="radio"/>	<input type="radio"/>	<input type="radio"/>	<input type="radio"/>	<input type="radio"/>	<input type="radio"/>	<input type="radio"/>	<input type="radio"/>	<input type="radio"/>	<input type="radio"/>	<input type="radio"/>	
Dotyk. migawka		Dotyk. migawka	Wł.	<input type="radio"/>	<input type="radio"/>	<input type="radio"/>	<input type="radio"/>	<input type="radio"/>	<input type="radio"/>	<input type="radio"/>	<input type="radio"/>	<input type="radio"/>	<input type="radio"/>	<input type="radio"/>	<input type="radio"/>	<input type="radio"/>	<input type="radio"/>	<input type="radio"/>	<input type="radio"/>	<input type="radio"/>	<input type="radio"/>	<input type="radio"/>	<input type="radio"/>	<input type="radio"/>	<input type="radio"/>	<input type="radio"/>	<input type="radio"/>	<input type="radio"/>	<input type="radio"/>	<input type="radio"/>	<input type="radio"/>		
			Wył.	<input type="radio"/>	<input type="radio"/>	<input type="radio"/>	<input type="radio"/>	<input type="radio"/>	<input type="radio"/>	<input type="radio"/>	<input type="radio"/>	<input type="radio"/>	<input type="radio"/>	<input type="radio"/>	<input type="radio"/>	<input type="radio"/>	<input type="radio"/>	<input type="radio"/>	<input type="radio"/>	<input type="radio"/>	<input type="radio"/>	<input type="radio"/>	<input type="radio"/>	<input type="radio"/>	<input type="radio"/>	<input type="radio"/>	<input type="radio"/>	<input type="radio"/>	<input type="radio"/>	<input type="radio"/>	<input type="radio"/>	<input type="radio"/>	
		Ikona dotykowej migawki	Wł.	<input type="radio"/>	<input type="radio"/>	<input type="radio"/>	<input type="radio"/>	<input type="radio"/>	<input type="radio"/>	<input type="radio"/>	<input type="radio"/>	<input type="radio"/>	<input type="radio"/>	<input type="radio"/>	<input type="radio"/>	<input type="radio"/>	<input type="radio"/>	<input type="radio"/>	<input type="radio"/>	<input type="radio"/>	<input type="radio"/>	<input type="radio"/>	<input type="radio"/>	<input type="radio"/>	<input type="radio"/>	<input type="radio"/>	<input type="radio"/>	<input type="radio"/>	<input type="radio"/>	<input type="radio"/>	<input type="radio"/>	<input type="radio"/>	<input type="radio"/>
			Wył.	<input type="radio"/>	<input type="radio"/>	<input type="radio"/>	<input type="radio"/>	<input type="radio"/>	<input type="radio"/>	<input type="radio"/>	<input type="radio"/>	<input type="radio"/>	<input type="radio"/>	<input type="radio"/>	<input type="radio"/>	<input type="radio"/>	<input type="radio"/>	<input type="radio"/>	<input type="radio"/>	<input type="radio"/>	<input type="radio"/>	<input type="radio"/>	<input type="radio"/>	<input type="radio"/>	<input type="radio"/>	<input type="radio"/>	<input type="radio"/>	<input type="radio"/>	<input type="radio"/>	<input type="radio"/>	<input type="radio"/>	<input type="radio"/>	<input type="radio"/>

*1 Skonfigurowane z ustawieniem [Wył.] bez możliwości dostosowania, gdy wybrano równocześnie opcję [SERVO].

O Dostępne lub konfigurowane automatycznie. – Opcja niedostępna.

Przed użyciem

Przewodnik podstawowy

Przewodnik zaawansowany

Podstawowe informacje o aparacie

Tryb automatyczny/tryb hybrydowy automatyczny

Inne tryby fotografowania

Tryb P

Tryb Tv, Av i M

Tryb wyświetlania

Funkcje Wi-Fi







Menu ustawień

Akcesoria

Dodatek

Skorowidz



Funkcja	Tryb fotografowania		  M Av Tv P  																							
																										
	Działanie AF (📖73)		Zobacz „Menu szybkich nastaw” (📖172).																							
	Metoda AF (📖71)		Zobacz „Menu szybkich nastaw” (📖172).																							
	Ciągły (📖74)	Wl.	O	O	O	O	O	O	O	O	O	O	O	O	O	O	O	O	O	O	O	O	O	O	O	
		Wyl.	O	O	O	O	O	O	O	O	O	O	O	O	O	O	O	O	O	O	O	O	O	O	O	
	Tryb ostrości (📖74)	AF	O	O	O	O	O	O	O	O	O	O	O	O	O	O	O	O	O	O	O	O	O	O	O	
		MF / AF+MF	–	O	O	O	O	–	O	–	O	O	O	–	O	O	O	O	O	O	O	O	O	O	O	
	Nastawy wyróżniania MF (📖76)		–	O	O	O	O	–	O	–	O	O	O	–	O	O	O	O	O	O	O	O	O	O	O	
	Ustaw. stab. (📖79)	Stabilizacja* ²	Wyl.	–	O	O	O	O	O	O	O	O	O	O	–	O	O	O	O	O	O	O	O	O	O	
			Ciągła	O	O	O	O	O	O	O	O	O	O	O	O	O	O	O	O	O	O	O	O	O	O	
		Dynam. stab.* ³	1	O	O	O	O	O	O	O	O	O	O	O	O	O	O	O	O	O	O	–	O	O	O	O
			2	O	O	O	O	O	O	O	O	O	O	O	O	O	–	O	O	O	O	O	O	O	O	O
Korekcja aberracji obiektywu (📖80)		O	O	O	O	O	O	O	O	O	O	O	O	O	O	O	O	O	O	O	O	O	O	O		

*2 Nie jest wyświetlane w przypadku obiektywów EF, EF-S lub EF-M bez stabilizacji obrazu.

O Dostępne lub konfigurowane automatycznie. – Opcja niedostępna.

*3 Wyświetlane tylko w przypadku obiektywów obsługujących dynamiczną stabilizację obrazu.

Przed użyciem

Przewodnik podstawowy

Przewodnik zaawansowany

Podstawowe informacje o aparacie

Tryb automatyczny/tryb hybrydowy automatyczny

Inne tryby fotografowania

Tryb P

Tryb Tv, Av i M

Tryb wyświetlania

Funkcje Wi-Fi

Menu ustawień

Aksesoria

Dodatek

Skorowidz



Funkcja		Tryb fotografowania																								
				M	Av	Tv	P								Y1	HDR										
3	Koryg. ekspozycji (📖63)		Zobacz „Menu szybkich nastaw” (📖172).																							
	Czułość ISO (📖65)	Czułość ISO	Zobacz „Funkcje dostępne w poszczególnych trybach fotografowania” (📖170).																							
		Autom. ISO	-	○	○	○	○	-	-	-	-	-	-	-	-	-	-	-	-	-	-	-	-	-	-	○
	Priorytet jasnych partii obr. (📖66)		-	○	○	○	○	-	-	-	-	-	-	-	-	-	-	-	-	-	-	-	-	-	○	○
	Autom. optymalizator jasności (📖66)		Zobacz „Menu szybkich nastaw” (📖172).																							
	Tryb pomiaru (📖64)		Zobacz „Menu szybkich nastaw” (📖172).																							
	Sterow. lampa	Lampa błyskowa (📖76)		Zobacz „Funkcje dostępne w poszczególnych trybach fotografowania” (📖170).																						
		Pomiar E-TTL II (📖78)	Wielosegm./Uśredniony	-	○	○	○	○	-	-	-	-	-	-	-	-	-	-	-	-	-	-	-	-	-	-
			Czerwone oczy Włącz/Wyłącz (📖47)	Wł./Wył.	○	○	○	○	○	○	○	○	○	-	○	-	○	○	○	○	○	○	○	○	○	-
	Nastawy lampy wbudow.	Tryb błysku (📖86)	E-TTL II	○	○	○	○	○	○	○	○	○	-	○	-	○	○	○	○	○	○	○	○	○	-	-
			Błysk ręczny	-	○	○	○	-	-	-	-	-	-	-	-	-	-	-	-	-	-	-	-	-	-	-
		Tryb synchr. (📖78)	z 1 zasł.	○	○	○	○	○	○	○	○	○	-	○	-	○	○	○	○	○	○	○	○	○	-	-
			z 2 zasł.	-	○	○	○	○	-	○	-	-	-	-	-	-	-	-	-	-	-	-	-	-	-	-
	Korekcja ekspozycji		Zobacz „Funkcje dostępne w poszczególnych trybach fotografowania” (📖170).																							
Ilość światła		Zobacz „Funkcje dostępne w poszczególnych trybach fotografowania” (📖170).																								
Kasuj nastawy (📖79)		-	○	○	○	○	-	○	-	-	-	-	-	-	-	-	-	-	-	-	-	-	-	-	-	

○ Dostępne lub konfigurowane automatycznie. – Opcja niedostępna.

Przed użyciem

Przewodnik podstawowy

Przewodnik zaawansowany

Podstawowe informacje o aparacie

Tryb automatyczny/tryb hybrydowy automatyczny

Inne tryby fotografowania

Tryb P

Tryb Tv, Av i M

Tryb wyświetlania

Funkcje Wi-Fi

Menu ustawień

























Akcesoria

Dodatek

Skorowidz



Karta C.Fn

Funkcja			Tryb fotografowania																									
					M	Av	Tv	P										HDR										
C.Fn I: Ekspozycja ()88	Dodatkowe czułości (ISO)	0: Wył.	○	○	○	○	○	○	○	○	○	○	○	○	○	○	○	○	○	○	○	○	○	○	○	○	○	○
		1: Wł.	-	○	○	○	○	-	-	-	-	-	-	-	-	-	-	-	-	-	-	-	-	-	-	-	-	○
	Bezpiecznik	0: Wył.	○	○	○	○	○	○	○	○	○	○	○	○	○	○	○	○	○	○	○	○	○	○	○	○	○	○
		1: Wł.	-	-	○	○	-	-	-	-	-	-	-	-	-	-	-	-	-	-	-	-	-	-	-	-	-	-
C.Fn II: Autofokus ()88	Oświetlenie wspom. AF (LED)	0: Wł.	○	○	○	○	○	-	○	○	○	○	○	-	○	○	○	○	○	○	○	○	○	○	○	○	○	
		1: Wył.	-	○	○	○	○	○	-	-	-	-	-	○	-	-	-	-	-	-	-	-	-	-	-	-	○	○
C.Fn III: Inne ()88	Ustawienia własne	Sp.mig./blok. AE	-	○	○	○	○	-	-	-	-	-	-	-	-	-	-	-	-	-	-	-	-	-	-	○	○	
		Przycisk 	-	○	○	○	○	-	-	-	-	-	-	-	-	-	-	-	-	-	-	-	-	-	-	-	-	
	Zwolnij mig. bez obiektywu	0: Wył.	○	○	○	○	○	○	○	○	○	○	○	○	○	○	○	○	○	○	○	○	○	○	○	○	○	○
		1: Wł.	-	○	○	○	○	-	-	-	-	-	-	-	-	-	-	-	-	-	-	-	-	-	-	-	○	○
	Chowaj obiektyw po wył. zasil.	0: Wł.	○	○	○	○	○	○	○	○	○	○	○	○	○	○	○	○	○	○	○	○	○	○	○	○	○	○
		1: Wył.	-	○	○	○	○	-	-	-	-	-	-	-	-	-	-	-	-	-	-	-	-	-	-	-	○	○
Kasowanie własnych funkcji (C.Fn) ()88			-	○	○	○	○	-	-	-	-	-	-	-	-	-	-	-	-	-	-	-	-	-	-	○	○	

○ Dostępne lub konfigurowane automatycznie. – Opcja niedostępna.

Przed użyciem

Przewodnik podstawowy

Przewodnik zaawansowany

Podstawowe informacje o aparacie

Tryb automatyczny/tryb hybrydowy automatyczny

Inne tryby fotografowania

Tryb P

Tryb Tv, Av i M

Tryb wyświetlania

Funkcje Wi-Fi

Menu ustawień

Aksesoria

Dodatek

Skorowidz



Karta Odtwarzania

Karta	Element	Strona
▶ 1	Ochrona	📖 99
	Obracanie	📖 104
	Usuń	📖 102
	Ocena	📖 105
	Pokaz przezi.	📖 99
	Wyś./odt. przeg. film.	📖 94
	Wyszuk. obrazu	📖 96
▶ 2	Filtry twórcze	📖 108
	Zmień wielkość	📖 106
	Kadrowanie	📖 107
	Korekta czer. oczu	📖 108
	Opcje drukowania	📖 155
	Opcje fotoksiążki	📖 160
▶ 3	Efekt przejścia	📖 92
	Efekt miniatur	📖 95
	Przewijanie	📖 92
	Auto-obracanie	📖 104
	Kontyn.wyśw	📖 92
▶ 4	Wyśw. inf. o odtwarzaniu	📖 93

Menu szybkich nastaw w trybie odtwarzania

Element	Strona
Ochrona	📖 99
Obracanie	📖 104
Ocena	📖 105
Wyszuk. obrazu	📖 96
Odtwórz film	📖 92
Odtw. powiąz. przegl. film.	📖 94
Drukuj	📖 154
Zmień wielkość	📖 106
Kadrowanie	📖 107
Filtry twórcze	📖 108
Zastosuj ustawienia [🌟]*	📖 50
Funkcja Wi-Fi	📖 112

* W trybach fotografowania innych niż [🌟]: [Zastosuj ustawienia do 🌟]

Przed użyciem

Przewodnik podstawowy

Przewodnik zaawansowany

Podstawowe informacje o aparacie

Tryb automatyczny/tryb hybrydowy automatyczny

Inne tryby fotografowania

Tryb P

Tryb Tv, Av i M

Tryb wyświetlania

Funkcje Wi-Fi

Menu ustawień

Aksesoria

Dodatek

Skorowidz



Zalecenia dotyczące obsługi

- Aparat to precyzyjne urządzenie elektroniczne. Należy unikać upuszczania go i narażania na silne wstrząsy.
- Nie wolno umieszczać aparatu w pobliżu magnesów, silników lub innych urządzeń generujących silne pola elektromagnetyczne, które mogą powodować nieprawidłowe funkcjonowanie lub usunięcie danych związanych ze zdjęciami.
- Jeśli na aparacie lub ekranie znajdują się krople wody lub kurz, należy przetrzeć te elementy suchą i miękką tkaniną, np. ściereczką do czyszczenia okularów. Nie należy ich mocno pocierać ani używać siły.
- Aparatu i ekranu nie wolno czyścić przy użyciu środków czyszczących zawierających rozpuszczalniki organiczne.
- Kurz należy usuwać z obiektywu za pomocą pędzelka z dmuchawą. Jeśli czyszczenie sprawia kłopoty, należy skontaktować się z punktem obsługi klienta firmy Canon.
- Aby zapobiec skraplaniu się wody na aparacie na skutek szybkiej zmiany temperatury (przeniesienie aparatu z zimnego do ciepłego otoczenia), należy umieścić aparat w szczelnym, zamykanym worku z tworzywa sztucznego i poczekać na dostosowanie się aparatu do temperatury otoczenia przed wyjęciem go z worka.
- Nieużywane akumulatory należy przechowywać w worku z tworzywa sztucznego lub innym pojemniku. Aby zapewnić odpowiednią wydajność akumulatorów, należy ładować nieużywane akumulatory w przybliżeniu co rok, a następnie korzystać z aparatu do chwili, gdy akumulatory zostaną rozładowane, przed umieszczeniem akumulatorów w miejscu przechowywania.
- W przypadku skroplenia się pary wodnej na aparacie należy natychmiast przerwać korzystanie z niego. Dalsze użytkowanie może spowodować jego uszkodzenie. Przed ponownym użyciu aparatu należy wyjąć z niego obiektyw, akumulator i kartę pamięci oraz zaczekać na całkowite wyparowanie wilgoci.
- Nie wolno dotykać złączy aparatu ani obiektywu. Mogłoby to spowodować usterkę aparatu.

- Aby zapobiec uszkodzeniu matrycy światłoczułej, nie wolno dotykać jej po odłączeniu obiektywu.
- Nie wolno blokować działania migawki palcem ani innym przedmiotem. Może to spowodować awarię.
- Po odłączeniu obiektywu od aparatu należy odłożyć obiektyw tylną częścią skierowaną do góry i założyć dekle na obiektyw, aby zapobiec porysowaniu powierzchni obiektywu i jego złącza elektryczne.
- Do zanieczyszczenia matrycy, prócz drobin kurzu, które dostały się do wnętrza aparatu, przyczynić się mogą także — w rzadkich sytuacjach — plamy smaru wyciekające z wewnętrznych komponentów i przedostające się przed matrycę. Jeżeli plamy są wciąż widoczne na zdjęciach po automatycznym czyszczeniu matrycy, należy skontaktować się z punktem obsługi klienta firmy Canon, aby zlecić czyszczenie matrycy.
- Zaleca się okresowe czyszczenie korpusu aparatu i mocowania obiektywu miękką ściereczką do wycierania obiektywów.

Przed użyciem

Przewodnik podstawowy

Przewodnik zaawansowany

Podstawowe informacje o aparacie

Tryb automatyczny/tryb hybrydowy automatyczny

Inne tryby fotografowania

Tryb P

Tryb Tv, Av i M

Tryb wyświetlania

Funkcje Wi-Fi

Menu ustawień

Aksesoria

Dodatek

Skorowidz



Dane techniczne

Typ

Typ	Bezlusterkowy jednoobiektywowy aparat cyfrowy z funkcją AF/AE
Nośniki danych	Karta pamięci SD, karta pamięci SDHC, karta pamięci SDXC • Zgodność ze standardem UHS-I
Wymiary matrycy światłoczułej	Ok. 22,3 x 14,9 mm (rozmiar APS-C)
Zgodne obiektywy	Obiektywy Canon EF-M, EF* i EF-S* (długość ogniskowej odpowiadająca filmowi 35 mm jest około 1,6x dłuższa) * Wymaga adaptera mocowania EF-EOS M
Mocowanie obiektywu	Mocowanie Canon EF-M

Matryca światłoczuła

Typ	Czujnik CMOS (obsługa metody Hybrid CMOS AF II)
Efektywna liczba pikseli	Ok. 18,0 mln pikseli
Całkowita liczba pikseli	Ok. 18,5 mln pikseli
Proporcja obrazu	3:2
Funkcja usuwania kurzu	Automatycznie/ręcznie

Format zapisu

Format pliku	Design rule for Camera File System (DCF) 2.0
Typ danych	JPEG, RAW (oryginalny, 14-bitowy Canon), możliwość jednoczesnego zapisu plików RAW+JPEG
Liczba rejestrowanych pikseli	L (Duży rozmiar): ok. 17,9 mln pikseli (5184 x 3456)
	M (Średni rozmiar): ok. 12,4 mln pikseli (4320 x 2880)
	S1 (Mały rozmiar 1): ok. 5,5 mln pikseli (2880 x 1920)
	S2 (Mały rozmiar 2): ok. 3,5 mln pikseli (2304 x 1536)
	S3 (Mały rozmiar 3): ok. 350 000 pikseli (720 x 480)
RAW:	ok. 17,9 mln pikseli (5184 x 3456)
Ustawienie folderu	Co miesiąc lub codziennie
Numer pliku	Numeracja ciągle lub automatycznie resetowana

Przed użyciem

Przewodnik podstawowy

Przewodnik zaawansowany

Podstawowe informacje o aparacie

Tryb automatyczny/tryb hybrydowy automatyczny

Inne tryby fotografowania

Tryb P

Tryb Tv, Av i M

Tryb wyświetlania

Funkcje Wi-Fi

Menu ustawień

Akcesoria

Dodatek

Skorowidz



Obróbka obrazów podczas fotografowania

Styl obrazów	Automatycznie, Standard, Portrety, Krajobrazy, Neutralny, Dokładny, Monochromatyczny, Użytkownika 1–3
Balans bieli	Auto, zaprogramowane ustawienia (Światło dzienne, Miejsca ocienione, Pochmurny dzień, Światło żarówek, Białe światło fluorescencyjne, Lampa błyskowa); dostępna jest funkcja ręcznej korekcy balansu bieli
Redukcja zakłóceń	Stosowana w przypadku długich czasów naświetlania i zdjęć wykonywanych z dużą czułością ISO
Automatyczna korekcja jasności obrazu	Automatyczny optymalizator jasności
Priorytet jasnych partii obrazu	Dostępne
Korekcja aberracji obiektywu	Korygowanie jasności brzegów, korygowanie aberracji chromatycznej
Twórcze wspomaganie	Tło (rozmyte, ostre), Jasność (ciemne, jasne), Kontrast (niski, wysoki), Nasycenie (neutralne, jaskrawe), Ton koloru (zimny, ciepły), Monochromatyczny

Autofokus

Typ	System Hybrid CMOS AF II (jednopunktowy AF, priorytetowy AF z wykrywaniem twarzy i śledzeniem)
Punkty AF	49 punktów (maksymalnie)
Zakres jasności regulacji ostrości	EV 1–18 (w temperaturze pokojowej, ISO 100, przy EF-M22mm f/2 STM)
Działanie AF	Tryb One-Shot AF, Servo AF
Oświetlenie wspomagające AF	Wbudowane (lampa LED)

Regulacja ekspozycji

Tryby pomiaru	Pomiar w czasie rzeczywistym na matrycy światłoczułej Pomiar wielosegmentowy Pomiar skupiony Pomiar punktowy Centralna średnia ważona
Zakres pomiaru jasności	EV 1 - 20 (temperatura pokojowa, ISO 100)
Regulacja ekspozycji	Programowa AE (tryby inne niż Tv, Av i M), Preselekcja czasu, Preselekcja przysłony, Ręczna regulacja ekspozycji
Czułość ISO (zalecany wskaźnik ekspozycji)	Automatyczna lub ręczna konfiguracja w zakresie ISO 100–12800 (odpowiednik 25600 po rozszerzeniu) Maks. automatyczna czułość ISO może być skonfigurowana po przełączeniu do trybu P, Tv, Av, M lub filmów
Korekta ekspozycji	Ręczna: ± 3 stopnie z dokładnością do 1/3 stopnia
Blokada AE	Auto/Ręcznie

Przed użyciem

Przewodnik podstawowy

Przewodnik zaawansowany

Podstawowe informacje o aparacie

Tryb automatyczny/tryb hybrydowy automatyczny

Inne tryby fotografowania

Tryb P

Tryb Tv, Av i M

Tryb wyświetlania

Funkcje Wi-Fi

Menu ustawień

Akcesoria

Dodatek

Skorowidz



Migawka

Typ	Migawka szczelinowa sterowana elektronicznie
Czas naświetlania	1/4000 s do 30 s (całkowity zakres czasów naświetlania; dostępny zakres zależy od trybu fotografowania), czas synchronizacji z lampą błyskową 1/200 s

Lampa błyskowa

Wbudowana lampa błyskowa	Lampa błyskowa z mechanizmem ręcznego wysuwania Liczba przewodnia ok. 5 (ISO 100-m) Obsługa kąta widzenia odpowiadającego ogniskowej około 15 mm (odpowiednik filmu 35 mm: około 24 mm) Czas ładowania około 3 s
Tryb pomiaru światła	Automatyka błysku E-TTL II
Korekta ekspozycji lampy	±2 stopnie z dokładnością do 1/3 stopnia
Blokada ekspozycji lampy	Dostępne

Tryb wyzwalania/samowyzwalacz

Tryb migawki	Pojedyncze zdjęcia, serie zdjęć
Szybkość serii zdjęć	Maks. ok. 4,6 kl./s
Maksymalna liczba zdjęć seryjnych	JPEG: Około 1000 zdjęć RAW: Około 7 zdjęć RAW+JPEG duży rozmiar/niska kompresja: Około 4 zdjęcia <ul style="list-style-type: none">Pomiar zgodnie ze standardami testów Canon (ISO 200; Styl obrazów: ustawienia standardowe); użycie karty pamięci 16 GB UHS-I, zgodnie ze standardami testów Canon.
Tryb samowyzwalacza	Wyłączony, samowyzwalacz 2-sekundowy, samowyzwalacz 10-sekundowy, zdalne wyzwalanie

Fotografowanie

Ustawienia formatu obrazu	3:2, 4:3, 16:9, 1:1
Tryb ostrości	AF, MF, AF+MF (MF i MF w trybie AF+MF: obsługa powiększenia ok. 5x/10x i wyróżniania MF)
Ciągły	Dostępne
Dotyk. migawka	Dostępne
Wyświetl. siatki	Dwa typy
Podgląd głębi ostrości	Dostępne

Filmowanie

Format zapisu	MP4
Film	MPEG-4 AVC/H.264 Zmienna (średnia) szybkość transmisji
Dźwięk	MPEG-4 AAC-LC
Rozdzielczość i prędkość nagrywania	1920x1080 (Full HD): 29,97 kl./s (NTSC)/23,98 kl./s* (NTSC)/25,00 kl./s (PAL) 1280x720 (HD): 59,94 kl./s (NTSC)/50,00 kl./s (PAL) 640x480 (SD): 29,97 kl./s (NTSC)/25,00 kl./s (PAL) * Rzeczywista prędkość nagrywania: 23,976 kl./s
Rozmiar pliku	1920x1080 (29,97 kl./s/23,98 kl./s/25,00 kl./s): 172,6 MB/min 1280x720 (59,94 kl./s/50,00 kl./s): 115,4 MB/min 640x480 (29,97 kl./s/25,00 kl./s): 22,4 MB/min

Przed użyciem

Przewodnik podstawowy

Przewodnik zaawansowany

Podstawowe informacje o aparacie

Tryb automatyczny/tryb hybrydowy automatyczny

Inne tryby fotografowania

Tryb P

Tryb Tv, Av i M

Tryb wyświetlania

Funkcje Wi-Fi

Menu ustawień

Akcesoria

Dodatek

Skorowidz



Regulacja ostrości	System Hybrid CMOS AF II (jednopunktowy AF, priorytetowy AF z wykrywaniem twarzy i śledzeniem)
Tryb ostrości	AF, MF, AF+MF (ręczne ustawianie ostrości po One-Shot AF) (MF i MF w trybie AF+MF: obsługa wspomaganie MF)
Serwo AF	Możliwość wstrzymywania i wznawiania.
Zakres pomiaru jasności	EV 1 - 20 (temperatura pokojowa, ISO 100)
Tryb pomiaru	Pomiar wielosegmentowy
Regulacja ekspozycji	Tryb automatycznej regulacji ekspozycji dla filmów, tryb filmu z efektem miniatury, tryb fotografowania: Czas naświetlania 1/30–1/4000 sek.* automatycznie konfigurowaną przysłoną i czułością ISO. Tryb ręcznej regulacji ekspozycji dla filmów: Czas naświetlania 1/30–1/4000 sek.* ręcznie konfigurowaną przysłoną i czułością ISO (automatycznie lub określona wartość). * Minimalny czas naświetlania jest ograniczony do 1/30 sek. przy 24/25/30 kl./s lub 1/60 sek. przy 50/60 kl./s.
Korekta ekspozycji	±3 stopnie z dokładnością do 1/3 stopnia
Czułość ISO (zalecany wskaźnik ekspozycji)	Automatyczna lub ręczna konfiguracja w zakresie ISO 100–6400 (odpowiednik 12800 po rozszerzeniu)* * Tylko tryb ręczny
Film z efektem miniatury	Dostępne
Fotografowanie	Dostępne
Wyświetlanie siatki	Dwa typy
Nagrywanie dźwięku	Wbudowany mikrofon stereofoniczny, regulacja poziomu nagrywania, dostępny filtr wiatru, dostępny tłumik

Ekran (monitor)

Typ	Kolorowy monitor ciekłokrystaliczny TFT
Wymiary ekranu/piksele	Panoramyczny ekran dotykowy o przekątnej 7,5 cm (3 cale) (3:2)/ok. 1,04 mln punktów
Regulacja jasności	Ręczna (5 poziomów)
Regulacja kąta	Typ nachylenia: Ok. 180° w górę
Języki interfejsu	angielski, niemiecki, francuski, holenderski, duński, portugalski, fiński, włoski, norweski, szwedzki, hiszpański, grecki, rosyjski, polski, czeski, węgierski, rumuński, ukraiński, turecki, arabski, tajski, chiński uproszczony, chiński tradycyjny, koreański i japoński
Wskazówki	Możliwość wyświetlenia

Przed użyciem

Przewodnik podstawowy

Przewodnik zaawansowany

Podstawowe informacje o aparacie

Tryb automatyczny/tryb hybrydowy automatyczny

Inne tryby fotografowania

Tryb P

Tryb Tv, Av i M

Tryb wyświetlania

Funkcje Wi-Fi

Menu ustawień

Akcesoria

Dodatek

Skorowidz



Funkcje odtwarzania

Formaty wyświetlania obrazów	Pojedynczy obraz, pojedynczy obraz + informacje (informacje podstawowe, informacje o obrazie, histogram, informacje o obiektywie, styl obrazów, redukcja zakłóceń i dane korekcji), widok miniaturowy (6/12/42/110), możliwość obracania obrazu
Powiększenie	Około 1,5x–10x
Alarm prześwietlenia	Migają obszary prześwietlone
Metody przeglądania obrazów	Pojedynczy obraz, przeskoczenie o 10 lub 100 zdjęć, filtrowanie zdjęć (według daty fotografowania, według osób, według filmów, według zdjęć, według oceny), tryb przewijania
Obracanie obrazu	Dostępne
Ocena	Dostępne
Wyszukiwanie obrazów	Ocena, data wykonania zdjęcia, osoby, zdjęcia, filmy, przeglądy
Odtwarzanie filmów	Włączone
Ochrona obrazów	Dostępne
Pokaz przezroczysty	Wszystkie obrazy • Możliwe jest również odtwarzanie po filtrowaniu obrazów przy użyciu funkcji Wyszukiwanie obrazu

Dodatkowa obróbka obrazów

Możliwe tylko w przypadku obrazów wykonanych przy użyciu tego samego modelu

Filtry twórcze	Ziarnisty Cz/B, Miękką ostrość, Efekt rybiego oka, Efekt pogrubienia artystycznego, Efekt akwareli, Efekt aparatu zabawki, Efekt miniaturowy
Zmień wielkość	Dostępne
Korekta czerwonych oczu	Dostępne

Drukowanie bezpośrednie

Typ	PictBridge (USB i bezprzewodowa sieć LAN)
Obrazy, które można drukować	Obrazy JPEG i RAW (obrazy RAW wyświetlane jako JPEG można drukować tylko z obrazami wykonanymi przy użyciu tego samego modelu), MP4
Polecenie wydruku obrazów	Zgodność z DPOF w wersji 1.1

Funkcje indywidualne

Funkcje indywidualne	6 typów
Informacje o prawach autorskich	Możliwość wprowadzania i dołączania

Interfejsy

Złącze cyfrowe	Do komunikowania się z komputerem i PictBridge (odpowiednik Hi-Speed USB)
Złącze wyjścia mini HDMI	Typ C (automatyczne przełączanie rozdzielczości)

Przed użyciem

Przewodnik podstawowy

Przewodnik zaawansowany

Podstawowe informacje o aparacie

Tryb automatyczny/tryb hybrydowy automatyczny

Inne tryby fotografowania

Tryb P

Tryb Tv, Av i M

Tryb wyświetlania

Funkcje Wi-Fi

Menu ustawień

Akcesoria

Dodatek

Skorowidz



Wi-Fi (bezprzewodowa sieć LAN)

Zgodność ze standardami	IEEE 802.11b/g/n
Metody transmisji	Modulacja DS-SS (IEEE 802.11b), modulacja OFDM (IEEE 802.11g/n)
Zakres przesyłania	Okolo 15 m • Po podłączeniu do smartfonu lub tabletu • Bez przeszkód między nadawczymi a odbiorczymi antenami i bez zakłóceń radiowych
Częstotliwość przesyłania (częstotliwość środkowa):	Częstotliwość: 2412–2462 MHz Kanały: 1–11
Metoda połączenia	Tryb infrastruktury*, tryb punktu dostępu aparatu, tryb ad hoc * Obsługa funkcji Wi-Fi Protected Setup
Zabezpieczenia	Metoda uwierzytelniania: System otwarty, WPA-PSK lub WPA2-PSK Szyfrowanie: WEP, TKIP, AES

Funkcje sieciowe

Przesyłanie obrazów między aparatami	Przesyłanie pojedynczego obrazu, przesyłanie wybranych obrazów, przesyłanie obrazów o zmienionych rozmiarach
Podłączanie do smartfonów	Wysyłanie, obsługiwane, odbieranie obrazów przy użyciu smartfonu Wysyłanie obrazów do smartfonu podłączonego przy użyciu połączenia NFC Zdalne wyzwalanie aparatu za pomocą smartfonu
Drukowanie na drukarkach Wi-Fi	Obrazy można wysłać do drukarki obsługującej łączność Wi-Fi
Wysyłanie obrazów do serwisu internetowego	Obrazy w aparacie lub łącza do obrazów można wysłać do zarejestrowanych serwisów internetowych
Oglądanie obrazów w odtwarzaczu multimedialnym	Obrazy można wyświetlać przy użyciu odtwarzacza multimedialnego zgodnego z technologią DLNA

Zasilanie

Akumulator	Pojedynczy akumulator: LP-E12 • Zasilanie sieciowe może być zapewniane przez zestaw zasilający AC Adapter Kit ACK-E12.
Dostępna liczba zdjęć	Temperatura pokojowa (23°C): około 255 zdjęć/ niska temperatura (0°C): około 210 zdjęć
Czas trwania filmu, który można nagrać	Temperatura pokojowa (23°C): około 1 godz. 45 min/niska temperatura (0°C): około 1 godz. 40 min (użycie w pełni naładowanego akumulatora LP-E12)

Wymiary i masa

Wymiary	Ok. 108,0 (szer.) x 66,6 (wys.) x 35,0 (głęb.) mm
Masa	Ok. 301 g (aparat, akumulator i karta) Ok. 265 g (tylko aparat bez dekla na obiektyw)

Środowisko pracy

Temperatura podczas pracy	0°C–40°C
Wilgotność podczas pracy	85% lub mniej

Przed użyciem

Przewodnik podstawowy

Przewodnik zaawansowany

Podstawowe informacje o aparacie

Tryb automatyczny/tryb hybrydowy automatyczny

Inne tryby fotografowania

Tryb P

Tryb Tv, Av i M

Tryb wyświetlania

Funkcje Wi-Fi

Menu ustawień

Akcesoria

Dodatek

Skorowidz



Liczba zdjęć na karcie pamięci

Korzystanie z karty pamięci 16 GB

Jakość obrazu	Przybliżony rozmiar pliku (MB)	Przybliżona liczba zdjęć	Przybliżona maksymalna liczba zdjęć seryjnych
L	6,8	2208	1000
L	4,4	3397	1000
M	5,8	2612	1000
M	3,6	4152	1000
S1	3,0	5061	1000
S1	2,0	7592	1000
S2	1,8	8377	1000
S3	0,3	48592	1000
RAW	22,7	666	7
RAW + JPEG	RAW i JPEG ogółem	512	4

- Rozmiar pliku obrazu, liczba zdjęć, które można zapisać i maksymalna liczba zdjęć w serii określono zgodnie ze standardami testów firmy Canon (proporcje 3:2, ISO 200 i standardowy styl zdjęć) przy użyciu karty pamięci 16 GB zgodnej ze standardem UHS-I oraz standardami testów Canon. Te wartości zależą od warunków fotografowania.

Czas nagrywania na karcie pamięci

Korzystanie z karty pamięci 16 GB

Jakość obrazu	Przybliżony łączny czas nagrywania	Przybliżony rozmiar pliku
FHD 29.97P FHD 23.98P FHD 25.00P	1 godz. 26 min 5 sek.	172,6 MB/min
FHD 59.94P FHD 50.00P	2 godz. 8 min 27 sek.	115,4 MB/min
VGA 29.97P VGA 25.00P	10 godz. 22 min 35 sek.	22,4 MB/min

- Nagrywanie ciągle może być kontynuowane do chwili, gdy zostanie zapełniona karta pamięci lub czas nagrywania osiągnie ok. 29 minut i 59 sekund.
- W przypadku niektórych kart pamięci nagrywanie może zostać przerwane przed upłynięciem tego czasu. Szybsze karty pamięci są wymagane w przypadku wykonywania zdjęć podczas nagrywania filmu.

Przed użyciem

Przewodnik podstawowy

Przewodnik zaawansowany

Podstawowe informacje o aparacie

Tryb automatyczny/tryb hybrydowy automatyczny

Inne tryby fotografowania

Tryb P

Tryb Tv, Av i M

Tryb wyświetlania

Funkcje Wi-Fi

Menu ustawień

Akcesoria

Dodatek

Skorowidz



Przybliżony zasięg wbudowanej lampy błyskowej

(m)

Czułość ISO	Z obiektywem EF-M15-45mm f/3.5–6.3 IS STM	
	Szerokokątny: 15 mm	Teleobiektyw: 45 mm
100	0.5–1.4	0.5–0.9
200	0.5–2.0	0.5–1.3
400	0.5–2.9	0.5–1.8
800	0.7–4.0	0.5–2.5
1600	1.0–5.7	0.5–3.6
3200	1.5–8.1	0.8–5.1
6400	2.1–11.4	1.2–7.1
12800	2.9–16.2	1.6–10.1
H (odpowiednik 25600)	4.1–22.9	2.4–14.3

Akumulator LP-E12

Typ	Akumulator litowo-jonowy
Napięcie nominalne	7,2 V DC
Pojemność	875 mAh
Temperatura podczas pracy	Ładowanie: 5°C–40°C Fotografowanie: 0°C–40°C
Wilgotność podczas pracy	85% lub mniej

Ładowarka LC-E12/LC-E12E

Zgodny akumulator	Akumulator LP-E12
Czas ładowania	Okolo 2 godz. (w temperaturze pokojowej)
Napięcie wejściowe	100–240 V (przemienne, 50/60 Hz)
Napięcie wyjściowe	8,4 V DC (stałe)/540 mA
Temperatura podczas pracy	5°C–40°C
Wilgotność podczas pracy	85% lub mniej

- Wszystkie dane uzyskano zgodnie ze standardami firmy Canon dotyczącymi testowania.
- Liczba zdjęć, które można zapisać, wymiary i waga (tylko aparat lub aparat, akumulator i karta pamięci), podane powyżej, ustalono zgodnie ze standardami testów i zaleceniami Camera & Imaging Products Association.
- Dane techniczne i wygląd aparatu mogą ulec zmianie bez powiadomienia.
- W przypadku problemów z podłączonym do aparatu obiektywem wyprodukowanym przez inną firmę niż Canon należy skontaktować się z jego producentem.

Przed użyciem

Przewodnik podstawowy

Przewodnik zaawansowany

Podstawowe informacje o aparacie

Tryb automatyczny/tryb hybrydowy automatyczny

Inne tryby fotografowania

Tryb P

Tryb Tv, Av i M

Tryb wyświetlania

Funkcje Wi-Fi

Menu ustawień

Aksesoria

Dodatek

Skorowidz



Skorowidz

Liczby

1-punktowy (tryb ramki AF) 71

A

Adapter prądu stałego 151

Akcesoria 148

Akumulator

ładowanie 18

oszczędzanie energii 29

poziom 167

tryb Eco 140

Aparat

nastawy domyślne 145

Automatyczny optymalizator jasności
66

Auto-obracanie 104

Autoportret (tryb fotografowania) 51

B

Balans bieli (kolor) 67

Baterie → Data/godzina (bateria do
podtrzymania ustawień zegara)

Blokada ekspozycji lampy 78

Blokada ostrości 72

Błysk i długi czas naświetlania 77

C

Camera Connect 113

CANON IMAGE GATEWAY 121

Czas wyświetlania 47

Cz/biały (monochromatyczny) 69

Czułość ISO 65

Czyszczenie matrycy 142

Czyszczenie
(matryca światłoczuła) 142

D

Data/godzina

Bateria do podtrzymania
ustawień zegara 21

Ustawienia 20

Zegar światowy 141

Zmiana 21

DLNA 112

Długie czasy naświetlania
(redukcja zakłóceń) 82

Dokładny 69

Domyślne → Nastawy domyślne

Dotykowa migawka 42

Dotykowy AF 72

DPOF 158

Drukowanie 154

Drukowanie bezpośrednie 187

Dźwięki 138

E

Edytowanie

Kadrowanie 107

Korekta czerwonych oczu 108

Zmiana wielkości zdjęć 106

Edytowanie lub usuwanie
informacji o połączeniu 135

Efekt akwareli
(tryb fotografowania) 56

Efekt aparatu zabawki
(tryb fotografowania) 57

Efekt filtru 70

Efekt miniatURY
(tryb fotografowania) 56

Efekt pogrubienia artystycznego
(tryb fotografowania) 55

Efekt rybiego oka
(tryb fotografowania) 55

Efekt tonalny 70

Ekran

Ikony 167, 168

Język wyświetlacza 21

Menu → menu szybkich nastaw,
menu

Ekspozycja

Blokada AE 64

Blokowanie FE 78

Kompensacja 63

F

Filmy

Edytowanie 109

Jakość obrazu (liczba
nagrywanych pikseli/prędkość
nagrywania) 43, 51

Firmware 145

Fotografowanie

Informacje o obrazie 167

Funkcje indywidualne 88

Funkcje Wi-Fi 112

G

Gniazdo 150, 151, 154

Gniazdo statywu 4

H

High ISO (redukcja zakłóceń) 81

I

Ikony 167, 168

Instalacja 135, 153

J

Jakość obrazu → Współczynnik
kompresji (jakość obrazu)

Język wyświetlacza 21

K

Kabel HDMI 150

Kabel interfejsu 153

Kabel interfejsu 2

Przed użyciem

Przewodnik podstawowy

Przewodnik zaawansowany

Podstawowe informacje o aparacie

Tryb automatyczny/tryb hybrydowy automatyczny

Inne tryby fotografowania

Tryb P

Tryb Tv, Av i M

Tryb wyświetlania

Funkcje Wi-Fi

Menu ustawień

Akcesoria

Dodatek

Skorowidz



Kadrowanie 107, 156
Karty pamięci 2
Karty pamięci SD/SDHC/SDXC
→ Karty pamięci
Kolor (balans bieli) 67
Kompresja 43
Komunikaty o błędach 165
Kontrast 70
Korekta czerwonych oczu 108
Korekta ekspozycji lampy 77
Korygowanie aberracji
chromatycznej 80
Korygowanie jasności brzegów 80
Krajobrazy (tryb fotografowania) 52
Kurz na zdjęciach, zapobieganie 142

L
Ładowanie 18
Ładowarka 2, 148
Lampa błyskowa
Błysk i długi czas
naświetlania 77
Korekta ekspozycji lampy 77
Włączanie 76
Wyłączanie lampy błyskowej 77
Liczba rejestrowanych pikseli
(wielkość obrazu) 43
Linie siatki 30

M
M (tryb fotografowania) 85
Makrofotografia 52
Małe odległości
(tryb fotografowania) 52
Menu
Podstawowa obsługa 32
Tabela 170
Menu Q → Menu szybkich nastaw
Menu szybkich nastaw
Podstawowa obsługa 31
Tabela 172
Metoda pomiaru 64
MF (ręczne ustawianie ostrości) 75
Miękka ostrość
(tryb fotografowania) 58

N
Nastawy domyślne 145
Nasylenie 70
Numery plików 138

O
Obiektyw 22
Zwalnianie blokady 22
Obracanie 104
Obsługa wspomagania MF 76
Ocena 106
Ochrona 99
Odtwarzanie → Wyświetlanie
Opcje fotoksiążki 160

Oprogramowanie
Instalacja 153
Instrukcja obsługi 152
Zapisywanie zdjęć na dysku
komputera 132, 153
Ostrość 70
Oszczędzanie energii 29

P
Pasek 17
Pasek na szyję → Pasek
PictBridge 149, 154
Podróżowanie z aparatem 141
Pokaz przezroczy 99
Portrety (tryb fotografowania) 52
Powiększenie 25, 98
Poziom 167
Programowa AE 62
Proporcja obrazu 45
Przeskok wyświetlania 97
Przycisk połączenia urządzenia
mobilnego 115, 134
P (tryb fotografowania) 62

R
Ramki AF 71
RAW 44
Redukcja zakłóceń
Długie czasy naświetlania 82
Duża czułość ISO 81

Redukcja zakłóceń
zdjęć seryjnych 81
Ręczne ustawianie ostrości 75
Ręczny balans bieli 67
Ręczny balans według
wzorca bieli 67
Rozwiązywanie problemów 161

S
Samowyzwalacz 40
Dostosowywanie
samowyzwalacza 41
Samowyzwalacz
2-sekundowy 41
Sceny nocne z ręki
(tryb fotografowania) 52
Serwo AF 73
Sieć elektryczna 151
Sport (tryb fotografowania) 52
Stabilizacja obrazu 79
Styl obrazów 69
Synchronizacja obrazów
(Image Sync) 131
Szeroki zakres dynamiczny
(tryb fotografowania) 54

T
Temperatura barwowa 68
Ton, priorytet 66
Tryb Auto (tryb fotografowania) 25, 35
Tryb Eco 140

Przed użyciem

Przewodnik podstawowy

Przewodnik zaawansowany

Podstawowe informacje
o aparacie

Tryb automatyczny/tryb
hybrydowy automatyczny

Inne tryby fotografowania

Tryb P

Tryb Tv, Av i M

Tryb wyświetlania

Funkcje Wi-Fi

Menu ustawień

Akcesoria

Dodatek

Skorowidz



Tryb hybrydowy automatyczny
(tryb fotografowania) 37

Tryb punktu dostępu aparatu 121

Tv (tryb fotografowania) 83

Twórcze wspomaganie
(tryb fotografowania) 48

U

Ulubione 105

Ustawianie ostrości

- Dotykowy AF 72
- Ramki AF 71
- Serwo AF 73
- Wspomaganie MF 76

Usuwanie 102

Usuwanie wiatru 61

Usuwanie wszystkich 103

W

Widok miniatur 95

Włączanie 77

Wskaźnik 34, 47

Wykrywanie twarzy i śledzenie
(tryb ramki AF) 72

Wyłączanie lampy błyskowej 77

Wysyłanie zdjęć 121

Wysyłanie zdjęć do
innego aparatu 128

Wysyłanie zdjęć do smartfonu 113

Wysyłanie zdjęć do usług
sieci Web 124

Wyszukiwanie 96

Wyświetlanie 26

- pokaz przezroczy 99
- powiększone zdjęcie 98
- przeskok wyświetlania 97
- widok miniatur 95
- wyszukiwanie obrazu 96
- wyświetlanie na telewizorze 150
- wyświetlanie pojedynczego
obrazu 26

Wyświetlanie na telewizorze 150

Wyświetlanie pojedynczego
obrazu 26

Z

Zakres ustawiania ostrości

- Ręczne ustawianie ostrości 75

Zapisywanie zdjęć na
komputerze 132, 153

Zasilanie 148 → Akumulator,
→ Ładowarka, → Zestaw zasilający
AC Adapter Kit

Zawartość zestawu 2

Zdalne fotografowanie 134

Zdjęcia

- Czas wyświetlania 47
- Ochrona 99
- Odtwarzanie → Wyświetlanie
- Usuwanie 102

Zdjęcia czarno-białe 58

Zegar światowy 141

Zestaw zasilający
AC Adapter Kit 148, 151

Ziarnisty Cz/B
(tryb fotografowania) 58

Zmiana rozmiaru zdjęć 106

Zoom punktu AF 75

Żywność (tryb fotografowania) 53

Przed użyciem

Przewodnik podstawowy

Przewodnik zaawansowany

Podstawowe informacje
o aparacie

Tryb automatyczny/tryb
hybrydowy automatyczny

Inne tryby fotografowania

Tryb P

Tryb Tv, Av i M

Tryb wyświetlania

Funkcje Wi-Fi

Menu ustawień

Akcesoria

Dodatek

Skorowidz



Ostrzeżenia dotyczące Wi-Fi (bezprzewodowej sieci LAN)

- Numer modelu to PC2179 (obejmuje model WM227 modułu bezprzewodowej sieci LAN).
- Kraje i regiony, w których dozwolone jest używanie sieci WLAN
 - Możliwość używania sieci WLAN jest ograniczona w niektórych krajach i regionach oraz może podlegać karom. Aby uniknąć konfliktu z prawem, należy odwiedzić witrynę firmy Canon w sieci Web i sprawdzić, gdzie dozwolone jest używanie sieci WLAN. Firma Canon nie ponosi odpowiedzialności za żadne problemy związane z używaniem sieci WLAN w innych krajach i regionach.
- Następujące działania mogą podlegać karze:
 - zmiana lub modyfikacja produktu,
 - usunięcie z produktu etykiet certyfikatów
- Zgodnie z przepisami dotyczącymi wymiany i handlu międzynarodowego zezwolenie eksportowe (lub zezwolenie na transakcje serwisowe), udzielone przez rząd Japonii, jest niezbędne do eksportowania zasobów lub usług o znaczeniu strategicznym (łącznie z tym produktem) poza obszar Japonii.
- W tym produkcie wykorzystano amerykańskie oprogramowanie szyfrujące, które podlega przepisom eksportowym U.S. Export Administration Regulations i nie może być eksportowane lub przekazywane do kraju objętego embargiem handlowym Stanów Zjednoczonych.
- Należy zanotować ustawienia używanej sieci LAN. Ustawienia bezprzewodowej sieci LAN zapisane w tym produkcie mogą zostać zmienione lub usunięte na skutek nieprawidłowego korzystania z tego produktu, oddziaływania fal radiowych lub ładunków elektrostatycznych albo wypadku bądź wadliwego działania. Należy zanotować ustawienia bezprzewodowej sieci LAN. Firma Canon nie ponosi odpowiedzialności za szkody pośrednie lub bezpośrednie ani za straty przychodów wynikające z pogorszenia lub zniknięcia zawartości.
- Przekazując ten produkt innej osobie, wyrzucając go lub wysyłając w celu wykonania naprawy, należy zanotować ustawienia bezprzewodowej sieci LAN i resetować produkt w celu przywrócenia ustawień domyślnych (usunąć ustawienia), jeżeli jest to konieczne.

- Firma Canon nie oferuje rekompensaty za szkody wynikające z utraty lub kradzieży tego produktu. Firma Canon nie ponosi odpowiedzialności za straty ani szkody wynikające z nieupoważnionego dostępu do zarejestrowanych urządzeń docelowych za pomocą tego produktu w przypadku jego utraty lub kradzieży.
- Należy korzystać z produktu zgodnie z zaleceniami zamieszczonymi w tym przewodniku. Należy korzystać z modułu bezprzewodowej sieci LAN zgodnie z zaleceniami zamieszczonymi w tym przewodniku. Firma Canon nie ponosi odpowiedzialności za szkody lub straty wynikłe z użytkowania funkcji i produktu niezgodnie z zaleceniami zamieszczonymi w niniejszym podręczniku.
- Nie wolno korzystać z funkcji bezprzewodowej sieci LAN tego produktu w pobliżu aparatury medycznej lub innego wyposażenia elektronicznego. Korzystanie z funkcji bezprzewodowej sieci LAN w pobliżu aparatury medycznej lub innego wyposażenia elektronicznego może wpływać na działanie tych urządzeń.

Ostrzeżenia dotyczące interferencji powodowanych przez fale radiowe

- Funkcjonowanie tego produktu może być zakłócanie przez inne urządzenia emitujące fale radiowe. Aby uniknąć interferencji, należy korzystać z tego produktu, jak najdalej od urządzeń tego typu lub zrezygnować z użytkowania tych urządzeń równocześnie z tym produktem.

Zalecenia dotyczące bezpieczeństwa

Z uwagi na to, że sieć Wi-Fi przesyła sygnały za pośrednictwem fal radiowych, należy stosować bardziej rygorystyczne zabezpieczenia niż w przypadku przewodowej sieci LAN.

Podczas korzystania z sieci Wi-Fi należy uwzględniać następujące zalecenia:

Przed użyciem

Przewodnik podstawowy

Przewodnik zaawansowany

Podstawowe informacje
o aparacie

Tryb automatyczny/tryb
hybrydowy automatyczny

Inne tryby fotografowania

Tryb P

Tryb Tv, Av i M

Tryb wyświetlania

Funkcje Wi-Fi

Menu ustawień

Akcesoria

Dodatek

Skorowidz



- Należy korzystać z sieci tylko zgodnie z otrzymanym upoważnieniem. Ten produkt wyszukuje sieci Wi-Fi w otoczeniu i wyświetla na ekranie wynik poszukiwań. Na liście mogą pojawiać się również sieci, do korzystania z których użytkownik nie ma upoważnienia (nieznane sieci). Jednak próba nawiązania połączenia z takimi sieciami lub korzystania z nich może zostać uznana za nieupoważniony dostęp. Należy korzystać z sieci wyłącznie zgodnie z posiadaną autoryzacją i nie nawiązywać połączenia z nieznanymi sieciami.

Jeżeli ustawienia zabezpieczeń nie zostały prawidłowo skonfigurowane, mogą występować następujące problemy.

- Monitorowanie transmisji
Nieupoważnione osoby trzecie mogą monitorować transmisję Wi-Fi i przechwytywać wysyłane dane.
- Nieupoważniony dostęp do sieci
Osoby trzecie mające złowrogie zamiary mogą uzyskać nieupoważniony dostęp do sieci użytkownika w celu kradzieży, modyfikacji lub niszczenia zawartych w niej informacji. Ponadto użytkownik może być narażony na inne rodzaje nieupoważnionego dostępu, np. kradzież tożsamości (podawanie się za inną osobę w celu uzyskania nieupoważnionego dostępu do informacji) lub ataki polegające na korzystaniu z nieupoważnionego dostępu do sieci użytkownika w celu infiltracji innych systemów.

Aby zapobiec występowaniu tego typu problemów, należy skutecznie zabezpieczyć swoją sieć Wi-Fi.

Z funkcji Wi-Fi tego aparatu można korzystać tylko po zapoznaniu się z zabezpieczeniami Wi-Fi oraz rozważeniu potencjalnych zagrożeń i korzyści wynikających z modyfikacji ustawień zabezpieczeń.



Aparat może drukować zdjęcia za pośrednictwem sieci Wi-Fi na drukarkach zgodnych ze standardem PictBridge. Standardy PictBridge ułatwiają bezpośrednie łączenie ze sobą aparatów cyfrowych, drukarek i innych urządzeń. Ponadto nowy standard protokołu o nazwie DPS over IP pozwala nawiązywać połączenia PictBridge w środowiskach sieciowych. Aparat jest zgodny także z tym standardem.

Znaki towarowe i licencjonowanie

- Microsoft i Windows są znakami towarowymi lub zastrzeżonymi znakami towarowymi firmy Microsoft Corporation w Stanach Zjednoczonych i (lub) innych krajach.
- Macintosh i Mac OS są znakami towarowymi firmy Apple Inc., zastrzeżonymi w Stanach Zjednoczonych oraz innych krajach.
- App Store, iPhone oraz iPad są znakami towarowymi firmy Apple Inc.
- Logo SDXC jest znakiem towarowym firmy SD-3C LLC.
- HDMI, logo HDMI oraz High-Definition Multimedia Interface są znakami towarowymi lub zastrzeżonymi znakami towarowymi firmy HDMI Licensing, LLC.
- Wi-Fi®, Wi-Fi Alliance®, WPA™, WPA2™ i Wi-Fi Protected Setup™ są znakami towarowymi lub zastrzeżonymi znakami towarowymi stowarzyszenia Wi-Fi Alliance.
- Znak N jest znakiem towarowym lub zarejestrowanym znakiem towarowym firmy NFC Forum, Inc. w Stanach Zjednoczonych i w innych krajach.
- Pozostałe znaki towarowe należą do odpowiednich właścicieli.
- W tym urządzeniu zastosowano technologię exFAT licencjonowaną przez firmę Microsoft.
- This product is licensed under AT&T patents for the MPEG-4 standard and may be used for encoding MPEG-4 compliant video and/or decoding MPEG-4 compliant video that was encoded only (1) for a personal and non-commercial purpose or (2) by a video provider licensed under the AT&T patents to provide MPEG-4 compliant video. No license is granted or implied for any other use for MPEG-4 standard.

* Uwaga wyświetlana w języku angielskim według wymagań.

Przed użyciem

Przewodnik podstawowy

Przewodnik zaawansowany

Podstawowe informacje o aparacie

Tryb automatyczny/tryb hybrydowy automatyczny

Inne tryby fotografowania

Tryb P

Tryb Tv, Av i M

Tryb wyświetlania

Funkcje Wi-Fi

Menu ustawień

Akcesoria

Dodatek

Skorowidz



Zastrzeżenie prawne

- Nieupoważnione powielanie niniejszej instrukcji jest zabronione.
- Wszystkie pomiary wykonano zgodnie ze standardami firmy Canon dotyczącymi testowania.
- Informacje ulegają zmianom bez powiadamiania w odniesieniu do specyfikacji produktu i wyglądu.
- Ilustracje i zrzuty ekranów użyte w niniejszej instrukcji mogą się nieznacznie różnić od faktycznego wyglądu urządzenia.
- Niezależnie od powyższych postanowień firma Canon nie ponosi odpowiedzialności za żadne straty wynikające z użytkowania tego produktu.

Przed użyciem

Przewodnik podstawowy

Przewodnik zaawansowany

Podstawowe informacje
o aparacie

Tryb automatyczny/tryb
hybrydowy automatyczny

Inne tryby fotografowania

Tryb P

Tryb Tv, Av i M

Tryb wyświetlania

Funkcje Wi-Fi

Menu ustawień

Akcesoria

Dodatek

Skorowidz

